

Panasonic®

HDTV Monitor Operating Instructions

Monitor de Alta Definición Instrucciones de Operación

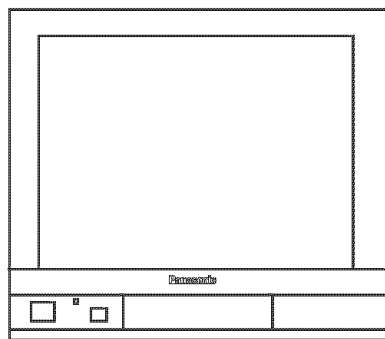



Écran à haute définition Manuel d'utilisation

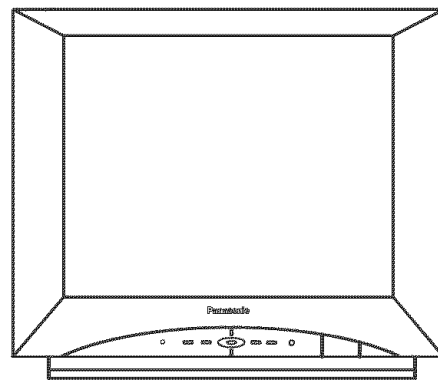

**CT-27HL14
CT-32HXC14**



CT-32HC14

| | | | | |
|--|---|---|--|---|
|  | <p style="text-align: center;">WARNING</p> <p style="text-align: center;">RISK OF ELECTRIC SHOCK DO NOT OPEN</p> |  |  | <p>The lightning flash with arrow head within a triangle is intended to tell the user that parts inside the product are a risk of electric shock to persons.</p> |
| <p>WARNING: TO REDUCE THE RISK OF ELECTRIC SHOCK DO NOT REMOVE COVER OR BACK. NO USER-SERVICEABLE PARTS INSIDE. REFER SERVICING TO QUALIFIED SERVICE PERSONNEL.</p> | | |  | <p>The exclamation point within a triangle is intended to tell the user that important operating and servicing instructions are in the papers with the appliance.</p> |

 The Class II insulation symbol (square within a square) indicates that this product has been evaluated and tested to comply with Class II insulation requirements.

WARNING: TO REDUCE THE RISK OF FIRE OR ELECTRIC SHOCK, DO NOT EXPOSE THIS APPARATUS TO RAIN OR MOISTURE. DO NOT PLACE ANY OBJECTS FILLED WITH LIQUIDS, SUCH AS VASES, ON THIS APPARATUS.

IMPORTANT SAFETY INSTRUCTIONS

1. Read these instructions.
2. Keep these instructions.
3. Heed all warnings.
4. Follow all instructions.
5. Do not use this apparatus near water.
6. Clean only with dry cloth.
7. Do not block any ventilation openings. Install in accordance with the manufacturer's instructions.
8. Do not install near any heat sources such as radiators, heat registers, stoves, or other apparatus (including amplifiers) that produce heat.
9. Do not defeat the safety purpose of the polarized or grounding type plug. A polarized plug has two blades with one wider than the other. A grounding type plug has two blades and a third grounding prong. The wide blade or the third prong are provided for your safety. If the provided plug does not fit into your outlet, consult an electrician for replacement of the obsolete outlet.
10. Protect the power cord from being walked on or pinched particularly at plugs, convenience receptacles, and the point where they exit from the apparatus.
11. Only use attachments/accessories specified by the manufacturer.
12. Use only with the cart, stand, tripod, bracket or table specified by the manufacturer, or sold with the apparatus. When a cart is used, use caution when moving the cart/apparatus combination to avoid injury from tip-over.
13. Unplug this apparatus during lightning storms or when unused for long periods of time.
14. Refer all servicing to qualified service personnel. Servicing is required when the apparatus has been damaged in any way, such as power-supply cord or plug is damaged, liquid has been spilled or objects have fallen into the apparatus, the apparatus has been exposed to rain or moisture, does not operate normally, or has been dropped.



Important Information

FCC CAUTION: ANY CHANGES OR MODIFICATIONS TO THIS TV RECEIVER NOT EXPRESSLY APPROVED BY MATSUSHITA ELECTRIC CORPORATION OF AMERICA COULD CAUSE HARMFUL INTERFERENCE, WHICH WOULD VOID THE USER'S AUTHORITY TO OPERATE THIS EQUIPMENT.

FCC INFORMATION

This equipment has been tested and found to comply with the limit for a Class B Digital Device in accordance with the specifications in Part 15 of the FCC Rules. The limits are designed to provide reasonable protection against radio and television interference in a residential installation. This equipment generates, uses and can radiate radio frequency energy and, if not installed and used in accordance with the instructions, may cause harmful interference to radio communications. However, there is no guarantee that interference will not occur in a particular installation.

If this equipment does cause interference to radio or television reception, which you can determine by turning the equipment off and on, try to correct the interference by one or more of the following measures.

- Reorient or relocate the receiving antenna.
- Increase the separation between the equipment and the receiver.
- Connect the equipment into an outlet on a circuit different from that to which the receiver is connected.
- Consult the dealer or an experienced radio/TV technician for help.

ENVIRONMENTAL NOTICE: THIS PRODUCT UTILIZES CATHODE RAY TUBES (CRT) AND OTHER COMPONENTS THAT CONTAIN LEAD. DISPOSAL OF THESE MATERIALS MAY BE REGULATED IN YOUR COMMUNITY DUE TO ENVIRONMENTAL CONSIDERATIONS. FOR DISPOSAL OR RECYCLING INFORMATION PLEASE CONTACT YOUR LOCAL AUTHORITIES, OR THE ELECTRONICS INDUSTRIES ALLIANCE: <HTTP://WWW.EIAE.ORG.>



The Energy Star label, a symbol for energy efficiency, was created by the U.S. Environmental Protection Agency (EPA) and the U.S. Department of Energy (DOE) to help customers identify products that can save them money and protect the environment by saving energy. Energy Star compliant products generally consume less energy than similar standard products.



Manufactured under license from BBE Sound, Inc.
 Licensed by BBE Sound, Inc. under USP4638258, 5510752 and 5736897.
 BBE and BBE symbol are registered trademarks of BBE Sound, Inc.
 BBE High Definition Sound restores clarity and presence for better speech intelligibility and music realism.

Important Information Regarding The Use of Video Games, Computers, Or Other Fixed Image Displays

WARNING: The marking or retained image on the picture tube resulting from viewing fixed image is not an operating defect and as such is not covered by Warranty.

The television is designed to display constantly moving images on the screen. Continuous viewing of stationary images such as letterbox pictures on standard screen TVs (with top/bottom bars), non-expanded standard (4:3) pictures on wide screen TVs (with side bars shown on each side of an image), stock market report bars (ticker running at the bottom of the screen), video game patterns, fixed scoreboards, bright station logos, on-line (Internet) or repetitive computer style patterns should be limited.

The extended use of fixed image program material can cause permanent picture tube damage, shown as a "shadow image" viewable on normal programs. This type of irreversible picture tube deterioration can be limited by performing the following steps:

- Limit the display of fixed image program material to no more than 15% of total viewing time per week.
- Turn the power off when not in use.

Table of Contents

| | | | |
|---|----------|---|-----------|
| Congratulations | 3 | Program Out connection | 8 |
| Customer Record..... | 3 | Special Remote Butttons..... | 8 |
| Care and Cleaning..... | 3 | Remote Control Operation | 9 |
| Specifications..... | 3 | Operating Components with Remote Control..... | 10 |
| Feature Chart..... | 3 | Programming the Remote Control..... | 11 |
| Installation..... | 4 | Programming Without a Code | 11 |
| Television Location | 4 | Component Codes | 11 |
| Optional Cable Connections | 4 | Basic Menu Navigation..... | 13 |
| AC Power Supply Cord..... | 4 | Icon Menu Operation | 14 |
| Cable / Antenna Connection..... | 4 | Picture | 14 |
| Remote Control Battery Installation..... | 4 | Audio | 14 |
| Initial Set Up Menu..... | 5 | Channels | 15 |
| Optional Equipment Connections..... | 6 | Timer | 15 |
| VCR | 6 | Lock..... | 16 |
| Cable Box | 6 | Set Up | 19 |
| VCR and Cable Box..... | 6 | Troubleshooting Chart | 20 |
| Amplifier (TO AUDIO AMP) | 7 | Index..... | 21 |
| Digital TV - Set-Top Box (DTV-STB) or DVD Players | 7 | | |
| Front Control Panel..... | 7 | | |
| DVI (Digital Visual Interface) input connection | 8 | | |

Note: The warranty and service center information is located in the back of this manual.

Read these instructions completely before operating television.

Contents are subject to change without notice or obligation.

Copyright 2004 by Matsushita Electric Corporation of America. All rights reserved.
 Unauthorized copying and distribution is a violation of law.

ENGLISH

Congratulations

Your new Panasonic Tau television features state-of-the-art technology for high quality picture and sound with complete audio/video connections for your home theater system. Your TV is designed to give you many years of enjoyment. It was thoroughly tested and tuned at the factory for best performance.

Customer Record

The model and serial number of this product are located on the back of the TV. You should note the model and serial number in the space provided and retain as a permanent record of your purchase. This will aid in identification in the event of theft or loss. Product registration for U.S. customers is available at: www.prodreg.com/panasonic.

Model
 Number
 Serial
 Number

Care and Cleaning

Screen (Turn TV Off)

- Use a mild soap solution or window cleaner with a soft clean cloth. DO NOT USE ABRASIVE CLEANERS.
- Avoid excessive moisture and wipe dry.

Warning: Do not spray any type of cleaning fluid directly on the screen.

Cabinet and Remote Control

- For cabinets and remote control, use a soft cloth dampened with water or a mild detergent solution. Avoid excessive moisture and wipe dry.
- Do not use benzene, thinner or other petroleum based products.

Specifications

Specifications are subject to change without notice or obligation.

| | | |
|--|--------------------------------|---------------|
| Power Source | | |
| CT-27HL14 | (3.2A) | 120V AC, 60Hz |
| CT-27HL14U | (3.2A) | |
| CT-27HL14M | (3.2A) | |
| CT-27HL14MU | (3.2A) | |
| CT-32HC14 | (3.6A) | |
| CT-32HC14U | (3.6A) | |
| CT-32HXC14 | (3.6A) | |
| CT-32HXC14U | (3.6A) | |
| Channel Capability - 181 | VHF-12; UHF-56; Cable-113 | |
| Video Input Jacks | 1Vp-p, 75 Ohm, Phono Jack Type | |
| Audio Input Jacks | 500mV RMS 47K Ohm | |
| Video out jack | 1Vp-p, 75 Ohm, Phono Jack Type | |
| Audio Output Jacks | 0-2.0V RMS 4.7K Ohm | |
| DVI Input jack | 1.0 compatible | |
| Component Input (Y / P_B / P_R) | 75 Ohm, Phono Jack Type | |
| S-Video Input Jacks | S-Video (Y-C) Connector | |

Feature Chart

| MODELS | CT-27HL14 | CT-32HC14 | CT-32HXC14 |
|-----------------------------------|-------------|-------------|-------------|
| FEATURES | | | |
| MENU LANGUAGE ENG/SPAN/FR | • | • | • |
| CLOSED CAPTIONING | • | • | • |
| V-CHIP CAPABILITY | • | • | • |
| CHANNEL INFO BANNER | • | • | • |
| VIDEO INPUT SKIP | • | • | • |
| VIDEO PICTURE MEMORY | • | • | • |
| DIGITAL SCAN RATE | 1080i, 480p | 1080i, 480p | 1080i, 480p |
| NTSC LINE-DOUBLER | 480p | 480p | 480p |
| VIDEO NORM | • | • | • |
| AUDIO NORM | • | • | • |
| STEREO | • | • | • |
| AI SOUND | • | • | • |
| BASS/BALANCE/TREBLE | • | • | • |
| SURROUND | • | • | • |
| BBE | • | • | • |
| A/V IN (REAR/FRONT) | 4 (3/1) | 4 (3/1) | 4 (3/1) |
| DVI/HDCP INPUT | | • | • |
| COMPONENT INPUTS | 1 | 2 | 2 |
| S-VIDEO INPUT (REAR/FRONT) | 1/0 | 2/1 | 2/1 |
| AUDIO OUT | • | • | • |
| A/V PROGRAM OUT | • | • | • |
| HEADPHONE JACK | | • | • |

Installation

Television Location

This unit is intended to be used with an optional stand or entertainment center. Consult your dealer for available options.

- Avoid excessive sunlight or bright lights, including reflections.
- Keep away from excessive heat or moisture. Inadequate ventilation may cause internal component failure.
- Fluorescent lighting may reduce remote control transmitting range.
- Keep away from magnetic equipment, including motors, fans and external speakers.

WARNING: Use this television receiver only with the cart, stand, tripod, bracket, or table specified by the manufacturer, or sold with the apparatus. When a cart is used, use caution when moving the cart/apparatus combination to avoid injury from tip-over. In order to avoid injury to children, never place your television receiver on a piece of furniture that is capable of being tilted by a child leaning on it, pulling on it, standing on it, or climbing on it. A falling television can cause serious injury or even death.



CT-32HC14, CT-32HC14U:

CAUTION: These television receivers for use only with PANASONIC TY-32HL43T stand. Use with other carts (or stands) is capable of resulting in instability causing possible injury.

Optional Cable Connections

Shielded audio and video cables should be used between components. For best results:

- Use 75-ohm coaxial shielded cables.
- Use appropriate input and output connectors, that match your component connectors.
- Avoid long cables to minimize interference.

AC Power Supply Cord

CAUTION: TO PREVENT ELECTRIC SHOCK, MATCH WIDE BLADE OF PLUG TO WIDE SLOT OF AC OUTLET AND FULLY INSERT. DO NOT USE A PLUG WITH A RECEPTACLE OR OTHER OUTLET UNLESS THE BLADE CAN BE FULLY INSERTED TO PREVENT BLADE EXPOSURE.

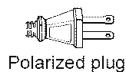

Polarized plug

PROTECT POWER CORDS FROM BEING WALKED ON, ROLLED OVER, CRIMPED, BENT, OR PINCHED, PARTICULARLY AT PLUGS, CONVENIENCE RECEPTACLES, AND THE POINT WHERE THEY EXIT FROM THE APPARATUS.

Cable / Antenna Connection

For proper reception, either a cable or antenna connection is required.

Cable Connection

Connect the cable supplied by your local cable company. Tighten with fingers only. Use of any tool (e.g. pliers) for tightening may result in tuner damage.

Note: A cable converter box may be required for proper reception. Check with your local cable company for compatibility requirements.

Incoming Cable from Cable Company

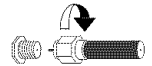

75 Ohm VHF/UHF on back of TV

Antenna Connection

- For proper reception of VHF/UHF channels, an external antenna is required. For best reception an outdoor antenna is recommended.
- Connect home antenna to ANT connection on back of television. Select TV mode in the SET UP menu.

Incoming Cable from Home Antenna

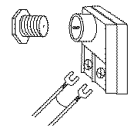

Note: Cable Mode is preset at the factory. Antenna users must change to TV Mode in the Set Up menu (page 19).

Remote Control Battery Installation

Requires two AA batteries (supplied).

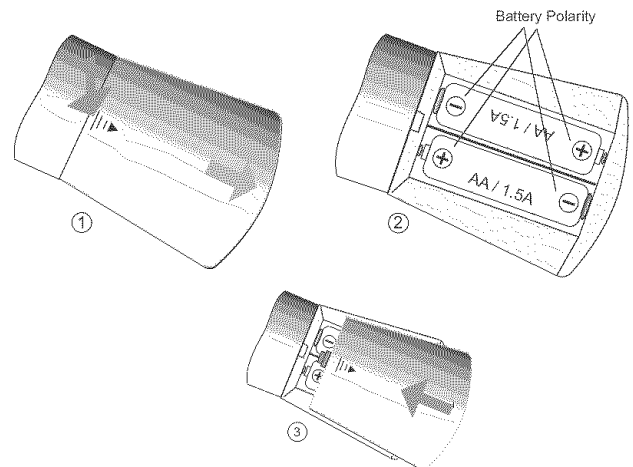

Procedure

1. Turn the remote control face down. Remove battery cover by pressing down on the marking on the cover and sliding it off in the direction indicated.
2. Install batteries matching (+) and (-) polarity signs.
3. Replace the battery cover by sliding in reverse until the lock snaps.

Note: Incorrect installation can cause battery leakage and corrosion that will damage the Remote Control.

Precautions

- Replace batteries in pairs.
- Do not mix battery types (zinc carbon with alkaline).
- Do not recharge, heat, short-circuit, disassemble, or burn batteries.

Initial Set Up Menu

For your convenience, Auto Set up menu will be displayed on screen when the set is turned on for the first time. If needed, follow the menus and procedures for setting up the features.

IDIOMA/LANGUE

To change menu language to ENGLISH, SPANISH or FRENCH.

Procedure

- Press **VOL** ► to select English, Spanish or French.

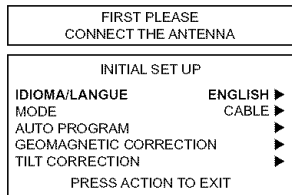

MODE

To select TV (antenna) or CABLE mode depending on the signal source.

Procedure

- Press **VOL** ► to select TV or CABLE.

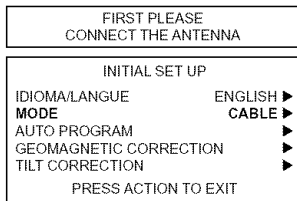

AUTO PROGRAM

To automatically program all channels with a signal.

Procedure

- Press **VOL** ► to start Auto Programming.

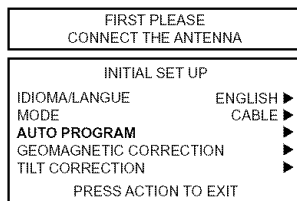

GEOMAGNETIC CORRECTION

This feature is used to adjust discoloration of the picture due to the earth's magnetic field in the area.

Procedure

- Press **VOL** ► to display adjustment menu.
- Press ◀ **VOL** or **VOL** ► to adjust discoloration in picture.

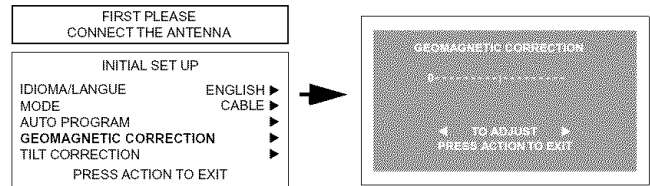

Note: Geomagnetic Correction is not available in model CT-27HL14.

TILT CORRECTION

This feature is used to adjust the tilt of the picture due to earth's magnetic field in the area.

Procedure

- Press **VOL** ► to display adjustment menu.
- Press ◀ **VOL** or **VOL** ► to adjust picture tilt.

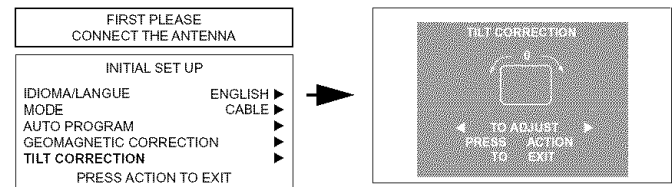

ENGLISH

Optional Equipment Connections

Note: The remote control must be programmed with supplied codes to operate the optional equipment.

VCR Connection

Follow this diagram when connecting your television to a VCR only.

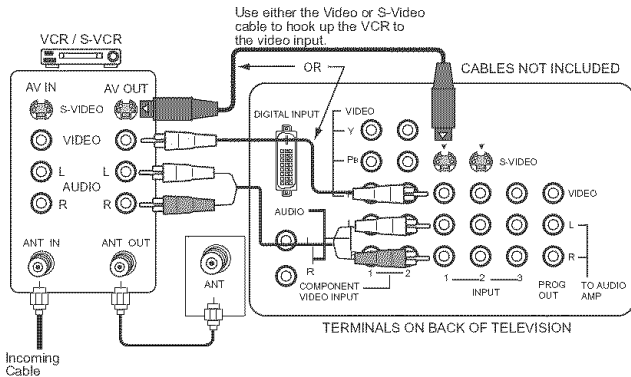

Note: Rear A/V jacks diagram may vary, depending on model. Please refer to the FEATURE CHART on page 3 for your model's capabilities.

Viewing a television program

Procedure

- Tune the television to the program you want to view.

Viewing a video

Procedure

- Option A
 - Press the **TV/VIDEO** button and the numeric keys on the remote control to select the video input (VIDEO 1, VIDEO 2, etc.) connected to your VCR.
 - Begin the video.
- Option B
 - Tune the television to Channel 3 or 4, depending on your VCR.
 - Begin the video.

Recording a television program

Procedure

- Option A (Recording and viewing the same program).
 - Tune the television to Channel 3 or 4, depending on your VCR.
 - Using the VCR, tune to the television program you want to record.
 - Begin recording.
- Option B (Recording one program while viewing another program)
 - Press the **TV/VIDEO** button and the numeric keys on the remote control to select the video input (VIDEO 1, VIDEO 2, etc.) connected to your VCR.
 - Using the VCR, tune to the television program you want to record.
 - Begin recording.
 - Press the **TV/VIDEO** button and the numeric keys on the remote control to switch back to TV mode.
 - Tune the television to the program you want to view.

Cable Box Connection

Follow this diagram when connecting your television to a cable box only.

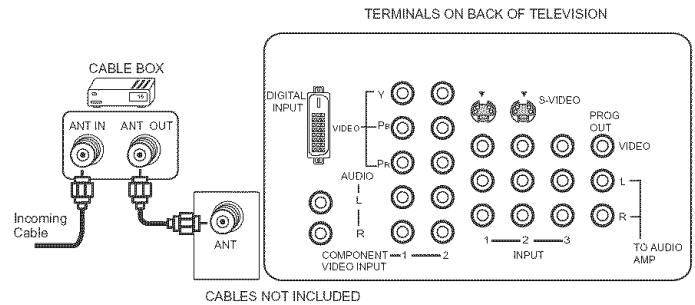

Note: Rear A/V jacks diagram may vary, depending on model. Please refer to the FEATURE CHART on page 3 for your model's capabilities.

Viewing a premium (scrambled) cable channel

Procedure

- Tune the television to Channel 3.
- Using the cable box, tune to the premium cable channel you want to view.

VCR and Cable Box Connection

Follow this diagram when connecting your television to both a VCR and a cable box.

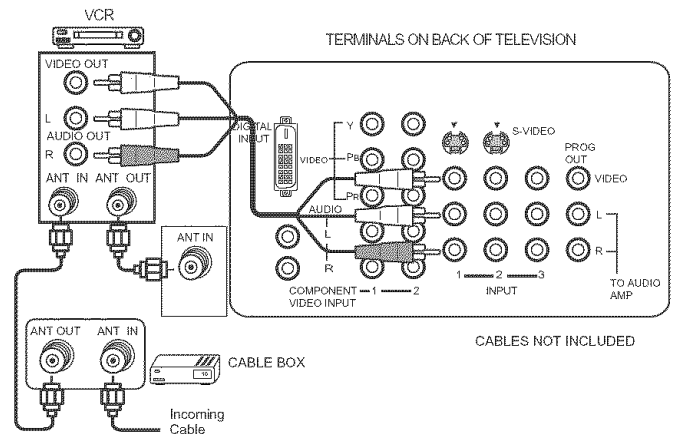

Note: Rear A/V jacks diagram may vary, depending on model. Please refer to the FEATURE CHART on page 3 for your model's capabilities.

Viewing a premium (scrambled) cable channel

Procedure

- Tune the television to Channel 3.
- Using the cable box, tune to the premium cable channel you want to view.

VCR and Cable Box Connection (Cont.)

Recording a premium (scrambled) cable channel

Procedure

- Press the **TV/VIDEO** button and the numeric keys on the remote control to select the video input (VIDEO 1, VIDEO 2, etc.) connected to your VCR.
- Turn the VCR ON.
- Tune the VCR to Channel 3 or 4, depending on the switch setting on the back of VCR.
- Using your cable box, tune to the premium cable channel you want to record.
- Begin recording.
- ☐ To view a different channel while recording:
 - Press the **TV/VIDEO** button and the numeric keys on the remote control to TV mode.
 - Tune the television to a program (except another premium cable channel).

Amplifier Connection (TO AUDIO AMP)

To listen to the audio through a separate stereo system, connect an external audio amplifier TO AUDIO AMP outputs on back of television.

Note: TO AUDIO AMP terminals can not be connected directly to external speakers.

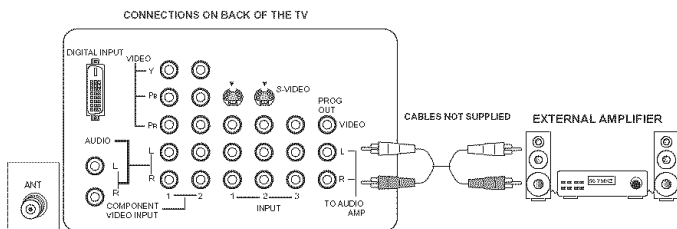

Note: Rear A/V jacks diagram may vary, depending on model. Please refer to the FEATURE CHART on page 3 for your model's capabilities.

Audio Adjustments

- Select **SPEAKERS ON** located in the onscreen AUDIO menu.
- Set amplifier volume to minimum.
- Adjust television volume to desired level.
- Select **SPEAKERS OFF & VARIABLE AUDIO OUT** from AUDIO menu.
- Note:** Variable Audio Out is not available in model CT-27HL14.
- Volume, mute, bass, treble and balance are now controlled through the television.

Note: Select **SPEAKERS OFF & FIXED AUDIO OUT** to control audio functions through the external amplifier.

Digital TV - Set-Top Box (DTV-STB) or DVD Connection

This television is capable of displaying 1080i and 480p DTV signals when connected to a DTV tuner set-top-box (STB). In order to view DTV programming, the STV must be connected to the component video inputs (Y,PB,PR) of the television. A DTV signal must be available in your area. Select the output of the STB to either 1080i or 480p.

This television also utilizes a progressive scan doubler, which de-interlaces the NTSC signal and progressively scans the image. This allows you to sit close to the TV and not see the thin black horizontal lines (venetian blind effect) associated with interlaced TV pictures.

Use this diagram to connect the DTV-STB (Digital TV Set-Top-Box) or DVD player to the back of television.

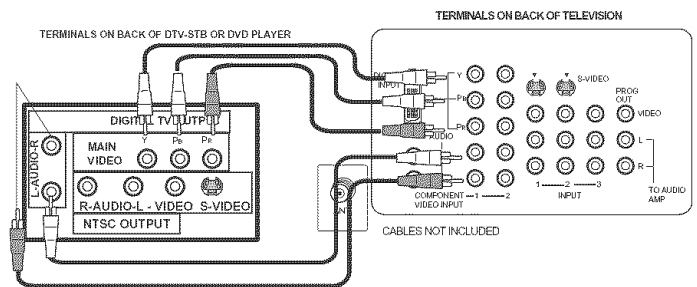

Note: Rear A/V jacks diagram may vary, depending on model. Please refer to the FEATURE CHART on page 3 for your model's capabilities.

Front Control Panel

The front control panel can be used to access menus and switch video mode when the remote control is not available.

Note: The ON/OFF indicator LED (red) will be lit when set is on.

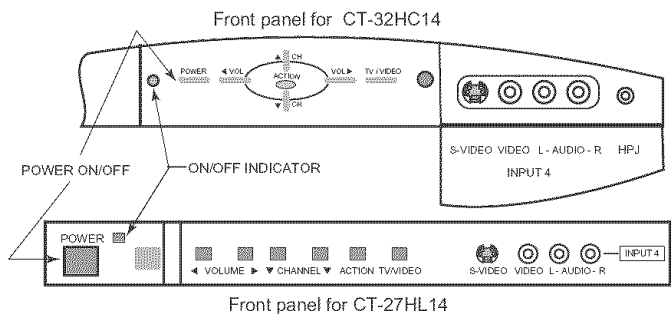

A second VCR, Camcorder, a video disc player, video game equipment or DSS equipment can also be connected to the video inputs. See the optional equipment manual for details.

Procedure

- Connect equipment to front Audio/Video input jacks.
- Press TV/VIDEO button and the numeric keys to select VIDEO 4 input mode.
- Operate optional equipment as instructed in equipment manual.

Optional Equipment Connections (cont.)

DVI (Digital Visual Interface) input connection

Note: DVI is not available in model CT-27HL14.

The DVI/HDCP¹ input on your TV can accommodate copy protected digital programming. The DVI/HDCP input terminal complies with the EIA-861 Profiles² standard and is not intended for use with personal computers. The DVI/HDCP input can be connected to an EIA/CEA 861 compliant consumer electronic device, such as a set top box or DVD player equipped with a DVI output connection³. The DVI/HDCP input is designed for best performance with HDTV signals, such as 1080i. The DVI/HDCP input will also accept and display 480i and 480p picture signals.

Notes:

1. DVI/HDCP = Digital Visual Interface / High-Bandwidth Digital Copy Protection.
2. EIA/CEA-861 Profiles compliance covers profiles for transmission of uncompressed digital video including high bandwidth digital content protection.
3. Consult your consumer electronics dealer for availability details.

Follow the diagram below to connect the TV to a set top box or a DVD player.

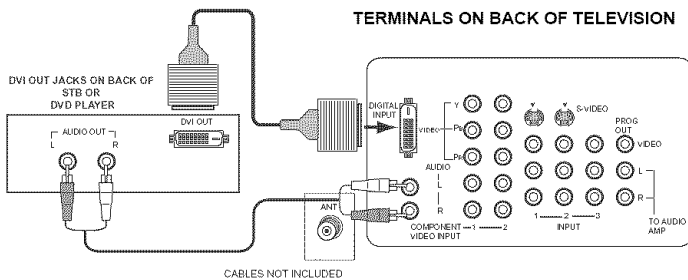

Note: Rear A/V jacks diagram may vary, depending on model. Please refer to the FEATURE CHART on page 3 for your model capabilities.

Procedure

- Press TV/VIDEO button and the numeric keys on the remote control to select DIGITAL-IN input.
- Connect the DVI output from the set top box or a DVD player to the DVI input on the back of the TV.
- Connect the Audio Out signal from the set top box or DVD player to the Audio In input associated with the DIGITAL INPUT.

Note: This HDTV Monitor is not intended to be used with a PC.

Program Out Connection (PROG OUT)

To use the television audio and video with optional equipment, connect the PROG OUT and TO AUDIO AMP connections on the back of the television.

Note: If the Main Picture signal is Component Video Input, no Program out signal will be available.

TERMINALS ON BACK OF TELEVISION

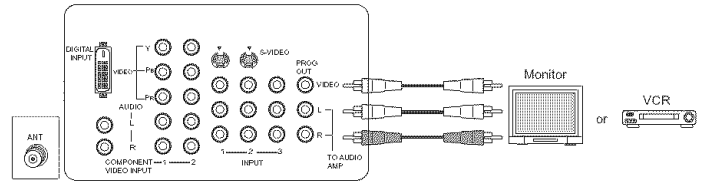

Note: Rear A/V jacks diagram may vary, depending on model. Please refer to the FEATURE CHART on page 3 for your model capabilities.

Procedure

- Connect optional equipment to PROG OUT and TO AUDIO AMP terminals.
- PROG OUT terminal display is the same as on-screen display.
- See optional equipment manual for further instructions for recording and monitoring.

Special Remote Button

SAP Button

Press this button to let you cycle through different audio modes. If you are receiving a stereo program and you press the SAP button, you can cycle between STEREO and MONO.

TV/VIDEO Button

Direct Video Input Selection

This feature lets you select video inputs directly using the TV/VIDEO button and the numeric keys on the remote control.

Procedure

- Press TV/VIDEO button on the remote control to display the Input selection menu.

| |
|----------------|
| 1 TV |
| 2 COMPONENT1 |
| 3 COMPONENT2 |
| 4 DIGITAL - IN |
| 5 VIDEO1 |
| 6 VIDEO2 |
| 7 VIDEO3 |
| 8 VIDEO4 |

For model CT-32HC14

| |
|--------------|
| 1 TV |
| 2 COMPONENT1 |
| 3 VIDEO1 |
| 4 VIDEO2 |
| 5 VIDEO3 |
| 6 VIDEO4 |

For model CT-27HL14

- Press corresponding number key on the remote control to select the input of your choice.

Note: Video input can also be selected by pressing the TV/VIDEO, then the CH ▲▼ buttons.

ENGLISH

Remote Control Operation

POWER

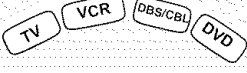
 Press to turn ON and OFF.



 Press to select remote operation.

ACTION

 Press to access TV Menu.

MUTE

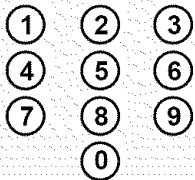
 Press to mute sound. Press to display and cancel [CC] (Closed Caption).

TV/VIDEO

 Press to select TV or Video mode.

MENU

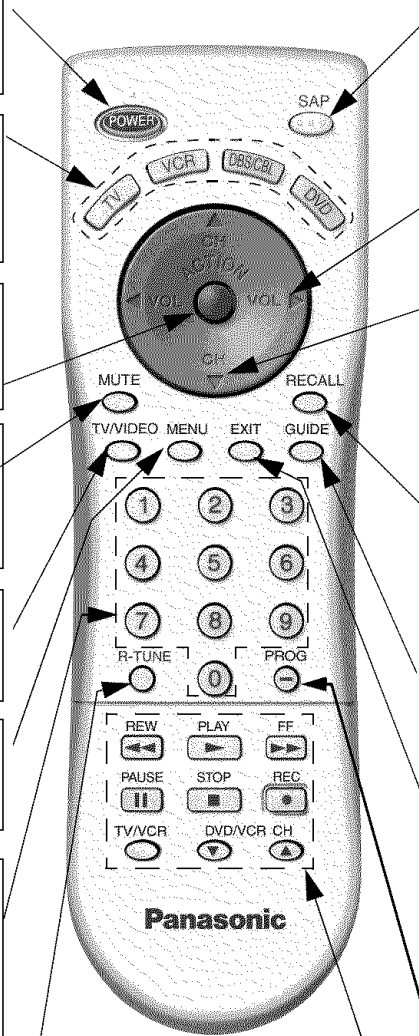
 Press to access DVD and DBS menus.



 Press numeric keypad to select any channel.

R-TUNE

 Press to switch to previously viewed channel or video mode.



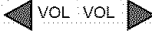

EUR7613ZB0

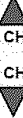
SAP

 Press to select audio modes (Stereo, SAP or Mono).



 Press to adjust TV sound and navigate in menus.









 Press to select next or previous channel and navigate in menus.

RECALL

 Press to display time, channel, sleep timer, and other options.

GUIDE

 DBS functions button.

EXIT

 DBS functions button.

PROG

 Press to enter the minor number in a compound channel number (DBS mode only).

| | | |
|--|--|---|
| REW  | PLAY  | FF  |
| PAUSE  | STOP  | REC  |
| TV/VCR  | DVD/VCR CH  | |

Component function buttons

ENGLISH

REMOTE CONTROL OPERATION

Operating Components with Remote Control

Note: Refer to page 11 for programming Remote Control procedure.

Operating a VCR

Program the remote control to use with VCR.

| TO DO THIS... | PRESS |
|------------------------------|-------|
| Turn on/off | |
| Select TV Input mode for VCR | |
| Change Channels up/down | |
| Record | |
| Play | |
| Stop | |
| Fast Forward | |
| Rewind the Tape | |
| Pause | |
| Change to TV or VCR Mode | |
| On screen VCR Display | |

Operating a CABLE BOX

Program the remote control to use with Cable Box.

| TO DO THIS... | PRESS |
|--------------------------|------------|
| Turn on/off | |
| Select a Channel | 0~9 |
| Change Channels Up/Down | |
| Back to previous channel | |

Operating a DBS

Program the remote control to use with DBS.

| TO DO THIS... | PRESS |
|---|-------|
| Turn on/off | |
| Display DBS menu | |
| Menu Navigation/ Change Channels Up/Down | |
| Menu Navigation | |

| TO DO THIS... | PRESS |
|--------------------------|------------|
| Audio Track | |
| Select a Channel | 0~9 |
| Program Information | |
| Back to previous channel | |
| Select next page up/down | |
| Exit menus | |
| Display program Guide | |
| Minor channel numbers | |

Operating a DVD

Program the remote control to use with DVD

| TO DO THIS... | PRESS |
|--------------------------|------------|
| Turn on/off | |
| Select | |
| Menu Navigation | |
| DVD Display | |
| Select Chapter | 0~9 |
| Display DVD menu | |
| Skip Search Reverse | |
| Skip Search Fast Forward | |
| DVD Record | |
| Title | |
| Play | |
| Open/Close | |
| Return | |
| Stop | |
| Still | |
| Chapter +/- | |

Programming The Remote Control

The Universal Remote Control can be programmed to operate many manufacturers' components, using the component function buttons for VCR, DVD, CABLE or DBS. Follow the procedures for programming your Remote Control with or without a code for the component.

| Device | Operates | Default |
|---------|----------------------------|--------------------|
| TV | TV (Panasonic Only) | Panasonic Code |
| VCR | VCR (Preset) | Panasonic Code |
| DBS/CBL | DBS STB & CBL STB (Preset) | Panasonic DBS Code |
| DVD | DVD (Preset) | Panasonic Code |

Note: Determine the manufacturer of the component and look in the table for the code (found on page 12).

Procedure

1. Confirm that the external component is plugged in and operating.
2. Turn the component off.
3. Press **ACTION** and **POWER** together, for at least 5 seconds. After 5 seconds, the illuminated mode (component) buttons will begin to flash. Release the ACTION and POWER buttons.
4. Press appropriate component button on the Remote Control VCR, DVD, CABLE or DBS. The component button will illuminate steadily and all others will go out.
5. Enter the 3-digit component code using the Remote Control numeric keypad (0 ~ 9 buttons). The component button will blink twice.
6. Press the Remote Control **POWER** to test the component. If the procedure was successful, the component will turn on and the component key will blink twice and then go out.

Note: If the component does not operate with the Remote Control, repeat steps 3 through 6 using another code (some brands have multiple codes). If an incorrect code is entered, or if the procedure takes longer than 30 seconds, the programming will fail.

Programming Without A Code

This procedure searches all codes and is called the "sequence method."

1. Confirm that the external component is plugged in and on.
2. Turn the component off.
3. Press **ACTION** and **POWER** together, for at least 5 seconds. After 5 seconds, the illuminated mode (component) buttons will begin to flash. Release the ACTION and POWER buttons.
4. Press the appropriate component button on the Remote Control. The component button will illuminate steadily and all others will go out.
5. Press the **POWER** button to set the remote control into the step and set mode.
6. Point the remote control towards the component.

7. Press **VOL** (the mode key will blink three times), then press the Remote Control **POWER** button to test the component. Continue this process until the proper code is found. If the procedure was successful, the component will turn on.

Note: Each time you press the **VOL** button, make sure that the component key blinks twice before pressing the POWER button.

8. Once the device responds, press **ACTION** to store the code. The mode (component) button will blink twice.

Note: It may take many attempts before the correct code is found. If you miss a code, press **VOL**, then press the **POWER** button to test the component.

Component Codes

The Universal Remote Control is capable of operating many component brands after entering a code. Some components may not operate because the codes are not available due to limited memory. The Universal Remote Control does not control all features found in each model.

Write the code numbers from tables in this space. This will serve as a reference if you need to program your Remote Control.

| VCR | CABLE | DVD |
|--|--|--|
| <input type="text"/> <input type="text"/> <input type="text"/> | <input type="text"/> <input type="text"/> <input type="text"/> | <input type="text"/> <input type="text"/> <input type="text"/> |
| DBS | <input type="text"/> <input type="text"/> <input type="text"/> | <input type="text"/> <input type="text"/> <input type="text"/> |

Component Codes (cont.)

ENGLISH

| Codes For VCR | |
|----------------|------------------------------|
| Brand | Code |
| Admiral | 335 |
| Aiwa | 332 |
| Akai | 314, 315, 316, 329 |
| Audio Dynamic | 311, 339 |
| Bell & Howell | 305, 313 |
| Broksonic | 320, 326 |
| Canon | 323, 325 |
| CCE | 343 |
| Citizen | 306 |
| Craig | 305, 306, 329 |
| Curtis Mathes | 324, 345 |
| Daewoo | 301, 324, 343 |
| DBX | 310, 311, 339 |
| Dimensia | 345 |
| Emerson | 303, 319, 320, 325, 326, 343 |
| Fisher | 305, 307, 308, 309, 313 |
| Funai | 320, 326, 334 |
| GE | 324, 333, 345 |
| Goldstar | 306 |
| Gradiente | 334 |
| Hitachi | 300, 323, 345 |
| Instant Replay | 323, 324 |
| Jensen | 339 |
| JVC | 310, 311, 334, 339 |
| Kenwood | 306, 310, 311, 339 |
| LXI | 300, 305, 306, 307, 308, 309 |
| Magnavox | 323, 324, 331 |
| Marantz | 310, 311, 339 |
| Marta | 306 |
| Memorex | 309, 324 |
| MGA | 338, 340, 341, 347, 348 |
| Minolta | 300, 345 |
| Mitsubishi | 338, 340, 341, 347, 348 |
| Multitech | 304, 347 |
| NEC | 310, 311, 334, 339 |
| Olympic | 323, 324 |
| Optimus | 306, 321, 328, 335 |
| Orion | 320, 326 |
| Panasonic | 321, 322, 323, 324 |

| Codes For VCR (cont.) | |
|-----------------------|--|
| Brand | Code |
| J.C. Penney | 300, 305, 310, 311, 324, 339, 345 |
| Pentax | 300, 311, 345 |
| Philco | 320, 323, 324, 326, 331, 343 |
| Philips | 323, 324, 331 |
| Pioneer | 323 |
| Proscan | 300, 301, 302, 323, 324, 331, 333, 345, 346 |
| Quasar | 321, 322, 323, 324 |
| Radio Shack | 305, 309, 324, 333, 336, 340 |
| RCA | 300, 301, 302, 323, 324, 331, 333, 345, 346 |
| Realistic | 305, 309, 324, 336, 340 |
| Samsung | 302, 304, 333 |
| Sansui | 320, 326, 339, 352 |
| Sanyo | 305, 309, 313 |
| Scott | 301, 302, 304, 309, 320, 326, 338, 340, 347, 348 |
| Sears | 300, 305, 306, 307, 308 |
| Sharp | 335, 336 |
| Shintom | 317 |
| Signature 2000 | 335 |
| Singer | 337 |
| Sony | 328, 329, 330 |
| Sylvania | 331, 324, 331 |
| Tashiro | 306 |
| Tatung | 310, 311, 339 |
| Teac | 310, 311, 339 |
| Technics | 321, 322, 323, 324 |
| Teknika | 324 |
| Toshiba | 301, 346 |
| Vector Research | 311 |
| Wards | 306, 309, 335, 336, 344 |
| Yamaha | 305, 310, 311, 339 |
| Zenith | 306, 344 |

| Codes For Cable Box | |
|-----------------------------|--|
| Brand | Code |
| ABC | 224 |
| Archer | 225, 232 |
| Cableview | 205, 232 |
| Citizen | 205, 222 |
| Curtis | 212, 213 |
| Diamond | 224, 225, 232 |
| Eagle | 229 |
| Eastern | 234 |
| GC Brand | 205, 232 |
| Gemini | 222 |
| General Instrument/ Jerrold | 211, 219, 220, 221, 222, 223, 224, 225, 226, 227 |
| Hamlin | 212, 218, 240, 241, 242, 245 |
| Hitachi | 203, 224 |
| Macom | 203, 204, 205 |
| Magnavox | 233 |
| Memorex | 230 |
| Movietime | 205, 232 |
| Oak | 202, 237, 239 |
| Panasonic | 209, 210, 214 |
| Philips | 206, 207, 228, 229, 230 |
| Pioneer | 201, 216 |
| Pulsar | 205, 232 |
| Puser | 232 |
| RCA | 215 |
| Realistic | 232 |
| Regal | 212, 218, 240, 241, 242, 245 |
| Regency | 234 |
| Rembrandt | 205, 232, 237 |
| Samsung | 205 |
| Scientific Atlanta | 211, 212, 213 |
| Slmark | 201, 205 |
| Sprucer | 205, 210 |
| Stargate | 205, 232 |
| Teleview | 201, 205 |
| Texscan | 244 |
| Tocom | 235 |
| Toshiba | 204 |
| Unika | 225, 232 |
| Universal | 222, 232 |
| Videoway | 206 |
| Viewstar | 229, 230 |
| Zenith | 200, 217 |
| Zenith / Drake Satellite | 200 |

| Codes For DBS | |
|---------------------------|--------------------|
| Brand | Code |
| Dish Network (Echostar) | 105, 115, 116 |
| Echo Star | 105 |
| Express VU | 105, 115 |
| G.E. | 106 |
| G.I. (General Instrument) | 108 |
| Gradiente | 114 |
| Hitachi | 103, 111, 112 |
| HNS (Hughes) | 103 |
| Magnavox | 101, 102 |
| Panasonic | 104 |
| Philips | 101, 102 |
| Primestar | 108 |
| Proscan | 106, 109, 110, 113 |
| RCA | 106, 109, 110, 113 |
| Sony | 107 |
| Star Choice | 103, 108 |
| Toshiba | 100 |
| Uniden | 101, 102 |
| Zenith | 127 |

| Codes For DVD | |
|---------------|------|
| Brand | Code |
| Denon | 100 |
| Ferguson | 101 |
| JVC | 109 |
| Mitsubishi | 105 |
| Nordmende | 101 |
| Panasonic | 100 |
| Philips | 103 |
| Pioneer | 102 |
| RCA | 101 |
| Saba | 101 |
| Samsung | 110 |
| Sharp | 108 |
| Sony | 104 |
| Technics | 100 |
| Thomson | 101 |
| Toshiba | 103 |
| Yamaha | 100 |
| Zenith | 107 |

Basic Menu Navigation

Press  to display the Main Menu.

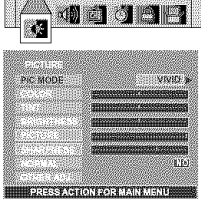

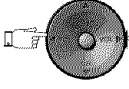
Press  to choose the desired icon.

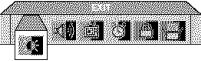

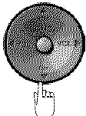
Press  to enter the sub-menu field.

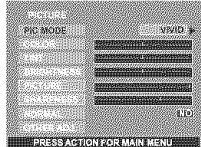

sub Menu Field

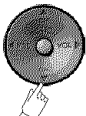
Press  to select desired sub-menu.

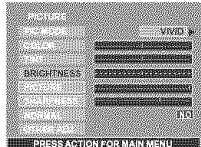

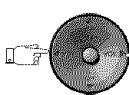

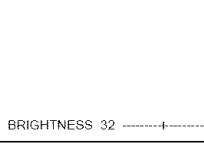
Press  to select or adjust desired sub-menu.

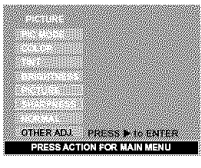

Note: For sub -menu with OTHER ADJ.

Press  to select OTHER ADJ.



Press  to enter sub sub-menu field.

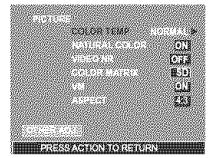

sub sub- Menu Field

Press  to select desired sub sub-menu.

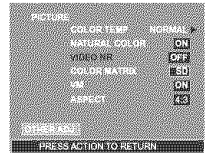

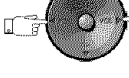
Press  to select or adjust desired sub sub-menu.

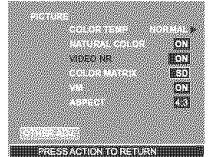

Note: To EXIT menus.

Press  repeatedly until Main Menu icon is highlighted.

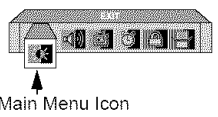

Press  to exit Main Menu.

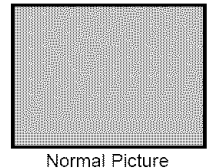

ENGLISH

Icon Menu Operation

PICTURE

Note: While sub-menu features are highlighted, press **VOL ▶** to adjust or activate.

- ❑ PIC MODE - Lets you choose one of three pre-set Picture Modes that best suits the program you are viewing. Selecting this feature will also affect Color Temperature setting.
 - VIVID - This is the default mode. It provides enhanced picture contrast and sharpness for viewing in a well-lit room.
 - STANDARD - Recommended for normal viewing conditions with subdued room lighting.
 - CINEMA - Select this mode for watching movies in a darkened room. It provides a soft, film-like picture.

Note: Each mode has its own picture settings (Color, Tint, Brightness, Picture and Sharpness).

- ❑ COLOR - Adjusts desired color intensity.
- ❑ TINT - Adjusts natural flesh tones.
- ❑ BRIGHTNESS - Adjusts dark areas of picture.
- ❑ PICTURE - Adjusts white areas of picture.
- ❑ SHARPNESS - Adjusts clarity of outline detail.
- ❑ NORMAL - Reset adjustments to factory default settings.

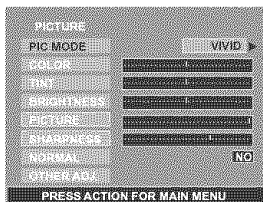

❑ OTHER ADJ.

Highlight OTHER ADJ. and press **VOL ▶** to display the sub sub-menu.

Note: While sub sub-menu features are highlighted, press **VOL ▶** to select or activate.

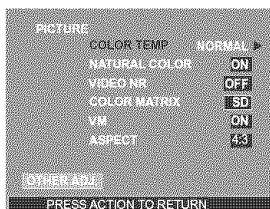

- COLOR TEMP (temperature) - To increase or decrease WARM (red) and COOL (blue) colors to suit personal preferences.
- NATURAL COLOR - To increase the color reproduction range with natural color gradation and highly delicate hues.
- VIDEO NR - Reduces noise in the channel, commonly called snow.
- COLOR MATRIX - Available only with 480p signal. Select HD or SD to automatically adjust color parameters for HD (high definition) and SD (standard definition). This feature is not selectable when viewing regular TV (NTSC) program.

Note: When viewing a non-standard DTV signal format, you can change color parameters manually for the best picture quality.

- VM (VELOCITY MODULATION) - Increases picture sharpness and provides crisp white to black transitions.
- ASPECT - This feature is used to select the desired viewing format, only when 1080i input signal is coming from the STB.

Note: This feature will only be selectable in menu when 1080i input signal is received.

AUDIO

Note: While sub-menu features are highlighted, press **VOL ▶** to adjust or activate.

- ❑ MODE - Select STEREO, SAP (Second Audio Program) or MONO. (Use MONO when stereo signal is weak).
- ❑ BASS - Increase or decrease the bass response.
- ❑ TREBLE - Increase or decrease the treble response.
- ❑ BALANCE - Emphasize the left/right speaker volume.
- ❑ NORMAL - Reset BASS, TREBLE and BALANCE adjustments to factory default settings.

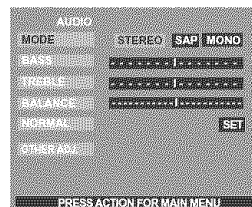

❑ OTHER ADJ.

Note: While sub sub-menu features are highlighted, press **VOL ▶** to adjust or activate.

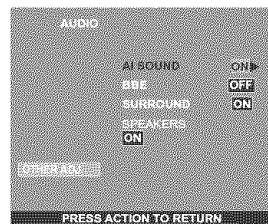

- AI SOUND - Equalize overall volume levels across all channels. (AI sound is not available in VIDEO mode).
- BBE® - BBE High Definition Sound restores clarity and presence for better speech intelligibility and music realism.
- SURROUND - Enhances audio response when listening to stereo.
- SPEAKERS - This feature is used when connecting to an external amplifier.
 - ON - TV speakers operate normally.
 - OFF & Variable Audio Out - TV speakers off - audio adjustable by television.

Note: Variable Audio Out is not available in model CT-27HL14.

- OFF & Fixed Audio Out - TV speakers off - audio adjustable by the external amplifier only.

CHANNELS

- CHANNEL SCAN** - Select FAV or ALL.

Note: Use remote numeric keypad to select desired FAV channels.

- FAVORITES** - To enter up to 16 favorite channels. Use remote control numeric keypad to select desired channels.

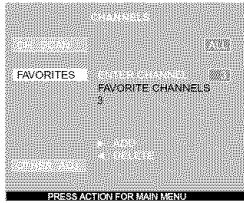

- OTHER ADJ.**

Highlight OTHER ADJ. and press **VOL** ► to display the sub sub-menu.

- **PRESET CAPTION** - To enter channel numbers for popular TV stations.

Procedure

- Press **CH** ▼ to select desired preset caption.
- Then use the remote numeric keypad to select desired channel (refer to your local TV guide).

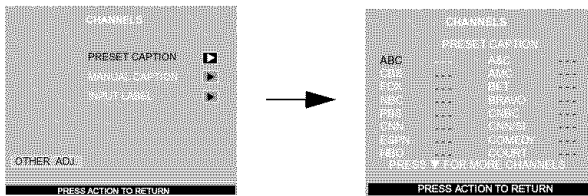

Note: To delete a channel, press **◀ VOL** while channel number is highlighted.

- **MANUAL CAPTION** - To enter numbers and captions manually.

Note: Use the remote numeric keypad to select desired channel (refer to your local TV guide).

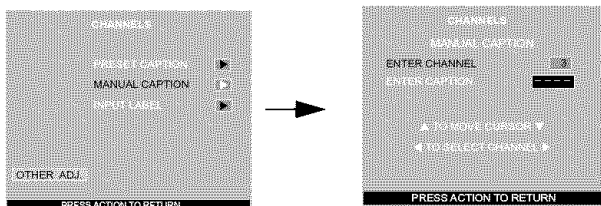

- **INPUT LABEL** - To label video input connections for onscreen display.

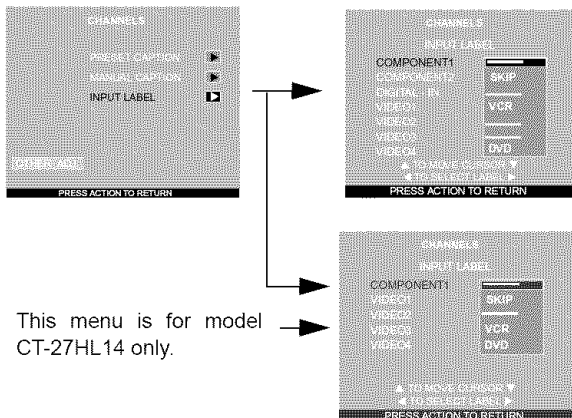

This menu is for model CT-27HL14 only.

Procedure

- Press **CH** ▲ or **CH** ▼ to select the desired Video input.
- Press **◀ VOL** or **VOL** ► to select desired preset input label (see chart below).

INPUT LABEL CHART

| PRESET LABELS | REASON FOR SELECTING |
|-------------------------------|--|
| VCR | Select when VCR is connected to video input. |
| DVD | Select when DVD is connected to video input. |
| SKIP | Select to skip unused video input when pressing TV/VIDEO button. |
| CABLE | Select when CABLE box is connected to video input. |
| DBS | Select when DBS is connected to video input. |
| DTV STB | Select when digital TV set-top-box is connected to video input. |
| PVR (Personal Video Recorder) | Select when a personal video recorder is connected to video input. |
| GAME | Select when Video GAME is connected to video input. |
| AUX | Select when other components are connected. |
| | Select to delete input label. |

TIMER

Note: Use **CH** ▲ or **CH** ▼ to highlight and use **◀ VOL** or **VOL** ► to select.

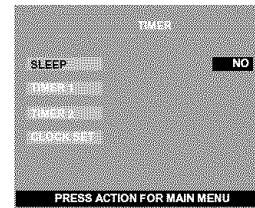

- SLEEP** - Select to turn TV off in 30, 60, or 90 minutes. Select NO to turn sleep timer off.
- TIMER 1 and TIMER 2** - Select one or both timers to turn the TV on and off at selected times, on selected channel, and on selected days.

Notes:

- The television automatically turns OFF after 90 minutes when turned ON by the TIMER. If the OFF time is selected or if a key is pressed, the automatic OFF after 90 minutes will be cancelled.
- The TIMER is active when the television is OFF or ON. The television will switch to the selected channel at the selected time set in the TIMER.

- CLOCK SET** - Set the time of the day and the day of the week.

LOCK

- **ENTER CODE** - Use the remote numeric keypad to enter a four-digit secret code (Use a code that is easy to remember and record it in a safe place).

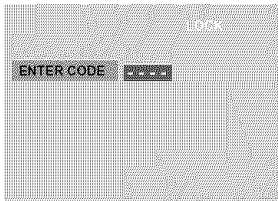

- **LOCK SET** - To prevent video games, VCR tapes and all channels and video modes from being viewed.

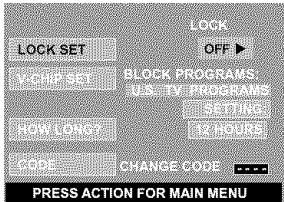

Notes:

- If you do not remember your code, LOCK will unlock in 12, 24, or 48 hours, depending on the current setup. Be cautious when selecting ALWAYS. If ALWAYS is selected, and you forget your secret code, the TV must be serviced by a qualified technician to clear the LOCK setup.
- If you select CHANGE CODE, and you change your code from the one used in the LOCK menu, your new code becomes the controlling code.

Procedure

- Press **VOL** ► to select.
 - OFF - Turns Lock function off.
 - GAME - Lock CH 3, 4 and Video inputs.
 - CHANNEL - Lock up to four channels.
 - ALL - Locks all channels and video inputs.

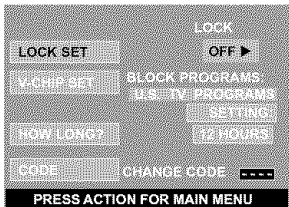

ACTION

- Press **ENTER** then **CH** ▼ to highlight HOW LONG?.
- Press **VOL** ► to select 12 Hours, 24 Hours, 48 Hours or ALWAYS.

Note: If **GAME**, **CHANNEL** or **ALL** is selected, and if a blocked channel or video input is selected, the message **LOCKED** displays in the upper left corner of the TV screen.

- **V-CHIP SET** - V-Chip technology allows parents to use the TV rating codes to block programs that they feel are inappropriate for their children to watch.

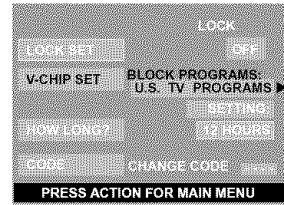

Procedure

- Press **CH** ▼ to highlight Enter Code.
- Use the numeric keypad to enter your four digit code. (Use a code that is easy to remember and record it in a safe place.)
- Press **CH** ▼ to highlight V-CHIP SET.
- Press **◀ VOL** or **VOL ►** to select desired mode, U.S. TV Programs, U.S. Movies, Canadian English or Canadian French mode.
- Press **CH** ▼ to highlight SETTING.
- Press **◀ VOL** or **VOL ►** to display desired rating chart U.S. TV Programs, U.S. Movies, Canadian English or Canadian French.
- Press **VOL** ► to select ON or OFF.
- Press **CH** ▼ to select VIEW NR PROGRAMS? for U.S. TV Programs and U.S. Movies or VIEW E PROGRAMS for Canadian English and Canadian French.
- Press **VOL** ► to select YES or NO.

U.S TV Programs

This TV model features the “V-Chip technology” which allows you to use U.S. TV PROGRAMS Guide ratings to block various types of TV programs.

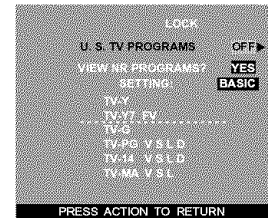

Note: Selecting “Yes”, NR programs will be received. Selecting “NO”, NR programs will be blocked (See Customer Caution on next page).

Procedure

- Press **CH** ▼ to select SETTING.
- Press **VOL** ► to select BASIC or DETAILED.
 - BASIC - Allows you to select only general ratings such as TV-Y, TV-PG, etc.
 - DETAILED - Allows you to select both general ratings and content such as V, L, etc.
- Press **CH** ▼ or **CH** ▲ to move between different ratings.
- Use **◀ VOL** or **VOL ►** to select ratings you want to block (**RED**) and unblock (**GREEN**).
- Press **ACTION** to return to V-CHIP SET.
- Press **CH** ▼ to select HOW LONG?.
- Press **◀ VOL** or **VOL ►** to select 12, 24, 48 hours or ALWAYS.
- Press **ACTION** to return to Main Menu, then press **CH** ▲ to exit.

LOCK (cont.)

U.S TV Programs (cont.)

Customer Caution

The V-Chip system that is used in this set is capable of blocking "NR" programs (non rated, not applicable and none) per FCC Rules Section 15.120(e)(2). If the option of blocking "NR" programs is chosen "unexpected and possibly confusing results may occur, and you may not receive emergency bulletins or any of the following types of programming:"

- Emergency Bulletins (Such as EAS messages, weather warnings and others)
- Locally originated programming
- News
- Political
- Public Service Announcements
- Religious
- Sports
- Weather

U.S. TV Programs Rating Chart Description

| | |
|--------------|--|
| NR | Not Rated. SEE CUSTOMER CAUTION above. |
| TV-Y | All children. The themes and elements in this program are specifically designed for a very young audience, including children from ages 2-6. |
| TV-Y7 | Directed to older children. Themes and elements in this program may include mild physical or comedic violence, or may frighten children under the age of 7. |
| TV-G | General audience. It contains little or no violence, no strong language, and little or no sexual dialogue or situations. |
| TV-PG | Parental guidance suggested. The program may contain infrequent coarse language, limited violence, some suggestive sexual dialogue and situations. |
| TV-14 | Parents strongly cautioned. This program may contain sophisticated themes, sexual content, strong language and more intense violence. |
| TV-MA | Mature audiences only. This program may contain mature themes, profane language, graphic violence, and explicit sexual content. |
| FV | FANTASY/CARTOON VIOLENCE |
| V | VIOLENCE |
| S | SEX |
| L | OFFENSIVE LANGUAGE |
| D | DIALOGUE WITH SEXUAL CONTENT |

U.S. Movies

This TV model features the "V-Chip technology" which allows you to use Motion Picture Ratings when viewing movies or video tapes. This innovation allows parents to block various types of movies and video tapes at their discretion.

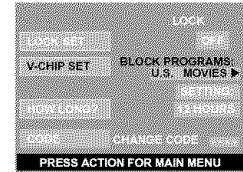

Note: Some movies are not rated for a variety of reasons. Old movies and foreign films are usually not rated.

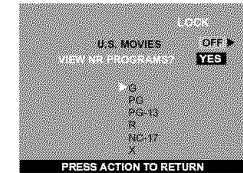

Procedure

- Press **CH ▼** or **CH ▲** to move between different ratings.
- Use **◀ VOL** or **VOL ▶** to select ratings you want to block (**RED**) and unblock (**GREEN**).
- Press **ACTION** to return to V-CHIP SET.
- Press **CH ▼** to select **HOW LONG?**
- Press **◀ VOL** or **VOL ▶** to select 12, 24, 48 hours or ALWAYS.
- Press **ACTION** to return to Main Menu, then press **CH ▲** to exit.

U.S. Movies Rating Chart Description

| | |
|--------------|--|
| NR | CONTAINS NO RATING (NOT RATED) AND NA (NOT APPLICABLE) PROGRAMS. Movie has not been rated or rating does not apply. |
| G | GENERAL AUDIENCES. All ages admitted. |
| PG | PARENTAL GUIDANCE SUGGESTED. Some material may not be suitable for children. |
| PG-13 | PARENTS STRONGLY CAUTIONED. Some material may be inappropriate for children under 13. |
| R | RESTRICTED. Under 17 requires accompanying parent or adult guardian. |
| NC-17 | NO ONE 17 AND UNDER ADMITTED. |
| X | ADULTS ONLY. |

Canadian English

The V-CHIP used in this TV model allows you to block various types of movies and television programs based on the two rating systems used in Canada.

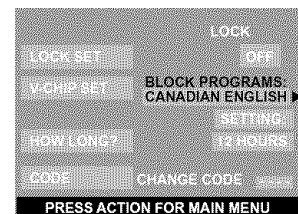

ENGLISH

LOCK (cont.)

Canadian English (cont.)

Note: E (Exempt) programming includes: news, sports, documentaries and other information programming, talk shows, music videos, and variety programming.

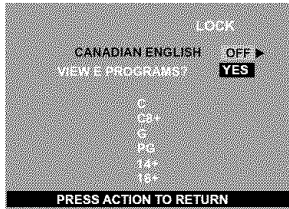

Procedure

- Press **CH ▼** or **CH ▲** to move between different ratings.
- Use **◀ VOL** or **VOL ▶** to select ratings you want to block (**RED**) and unblock (**GREEN**).
- Press **ACTION** twice to return to V-CHIP SET.
- Press **CH ▼** to select HOW LONG?
- Press **◀ VOL** or **VOL ▶** to select 12, 24, 48 hours or ALWAYS.
- Press **ACTION** to return to Main Menu, then press **CH ▲** to exit.

Canadian English Rating Description

| | |
|------------|---|
| E | Exempt - Exempt programming includes: news, sports, documentaries and other information programming, talk shows, music videos, and variety programming. |
| c | Programming intended for children under age 8. No offensive language, nudity or sexual content. |
| C8+ | Programming generally considered acceptable for children 8 years and over. No profanity, nudity or sexual content. |
| G | General programming, suitable for all audiences. |
| PG | Parental Guidance suggested. Some material may not be suitable for children. |
| 14+ | Programming contains themes or content which may not be suitable for viewers under the age of 14. Parents are strongly cautioned to exercise discretion in permitting viewing by pre-teens and early teens. |
| 18 | ADULTS ONLY |

Canadian French

The V-CHIP used in this TV model also lets you block or unblock Canadian French programs according to various ratings categories.

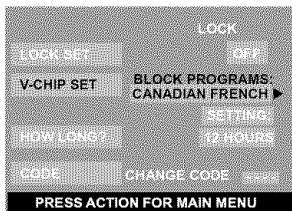

Note: E (Exempt) programming includes: news, sports, documentaries and other information programming, talk shows, music videos, and variety programming.

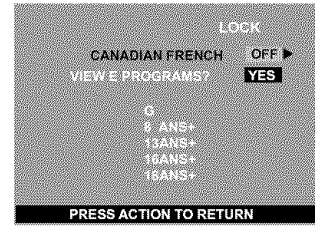

Procedure

- Press **CH ▼** or **CH ▲** to move between different ratings.
- Use **◀ VOL** or **VOL ▶** to select ratings you want to block (**RED**) and unblock (**GREEN**).
- Press **ACTION** twice to return to V-CHIP SET.
- Press **CH ▼** to select HOW LONG?
- Press **◀ VOL** or **VOL ▶** to select 12, 24, 48 hours or ALWAYS.
- Press **ACTION** to return to Main Menu, then press **CH ▲** to exit.

Canadian French Rating Description

| | |
|-----------------|--|
| E | Exempt - Exempt programming. |
| G | General - Programming intended for audience of all ages. Contains no violence, or the violence content is minimal or is depicted appropriately. |
| 8 ans + | 8+ General - Not recommended for young children. Programming intended for a broad audience but contains light or occasional violence. Adult supervision recommended. |
| 13 ans + | Programming may not be suitable for children under the age of 13 - Contains either a few violent scenes or one or more sufficiently violent scenes to affect them. Adult supervision strongly suggested. |
| 16 ans + | Programming may not be suitable for children under the age of 16 - Contains frequent scenes of violence or intense violence. |
| 18 ans + | Programming restricted to adults. Contains constant violence or scenes of extreme violence. |

ENGLISH

LOCK (cont.)

Blocking Message

If V-Chip is enabled and the program exceeds the rating limit set by you, the blocking message will appear and the audio will be muted. Enter your four-digit secret code if you wish to continue viewing the program. After entering your code, all locks and rating blocks are disabled until the TV is turned off or until all settings are off.

Note: If you enter your four-digit secret code to override rating blocks, you must reset all rating blocks by either reprogramming or turning the TV off.

Main Picture

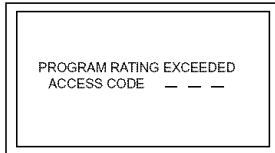

SET UP

While the desired sub menu is highlighted, press **VOL** ► to select or activate feature.

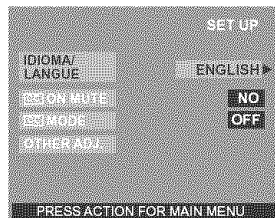

- **IDIOMA/LANGUE** - Select to change menu language to ENGLISH, ESPAÑOL (Spanish) or FRANÇAIS (French).
- **CC ON MUTE** - Activates the onscreen Closed Caption feature when the **MUTE** button on the remote control is pressed. To deactivate press **MUTE** again.

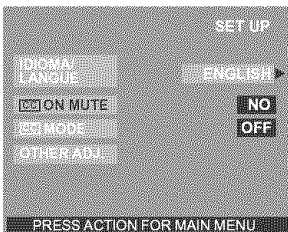

- **CC MODE** - This television contains a built-in decoder that displays **CC** (Closed Captioned) text across the screen (white or colored letters on black background). It allows the viewer to read the dialogue of a television program or other information. The program viewed must include Closed Captioning for the feature to work. Activate the onscreen Closed Caption feature by selecting one of the following modes.
 - OFF - When Closed Caption is not desired.
 - C1 - For video related information to be displayed, up to 4 lines onscreen at a time. (It does not block relevant parts of the picture). Text may be in any language.
 - C2 to C4 - For other modes of video related information.

- T1 to T4 - For program guide and other information to be displayed, when available. (Blocks a large portion of the picture on the television screen).

Note: C1 mode is recommended for viewing Closed Caption.

OTHER ADJ.

Highlight OTHER ADJ. and press **VOL** ► to enter sub sub-menu field.

Note: While sub sub-menu features are highlighted, press **VOL** ► to adjust or activate.

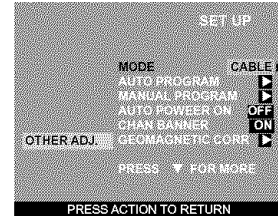



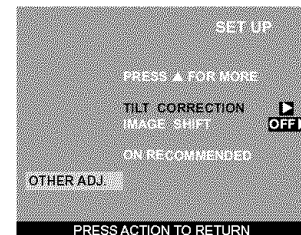



















- **MODE** - To select TV (antenna) or CABLE mode depending on the signal source.
 - **AUTO PROGRAM** - To automatically program all channels with a signal.
 - **MANUAL PROGRAM** - To manually add or delete channels.
 - **AUTO POWER ON** - Select SET to power up the TV at the same time as the Cable box or other components or select OFF.
 - **CHAN BANNER** - Select ON to display onscreen banner when changing channels.
 - **GEOMAGNETIC CORR** - This feature is used to adjust discoloration of the picture due to earth's magnetic field in the area.
- Note:** Geomagnetic Correction is not available in model CT-27HL14.
- **TILT CORRECTION** - This feature is used to adjust the tilt of the picture due to earth's magnetic field in the area.



- **IMAGE SHIFT** - This feature prevents the image retention associated with viewing a fixed image for a long period of time. When this feature is selected (ON), the image is shifted up or down in small increments at turn ON, when changing channels or when the fixed image is left On for a long time. Selecting **ON** is recommended for this feature.

Troubleshooting Chart

Before calling for service, determine the symptoms and follow suggested solutions.

| AUDIO | VIDEO | Solutions |
|---|--|---|
|  Noisy Audio |  Snowy Video | Adjust Antenna Location and Connection |
|  Noisy Audio |  Multiple Image / Color shift in picture | Adjust Antenna Location and Connection Check Antenna Lead-in Wire |
|  Noisy Audio |  Interference | Move television from Electrical Appliances, Lights, Vehicles and Medical Equipment |
|  No Audio |  Normal Video | Increase Volume Check Mute Check television SPEAKERS on/off Change Channel |
|  Noisy Audio |  No Video with Snow | Set TV or Cable Mode Properly Check Antenna Cables |
|  No Audio |  No Video | Check Power Cord is Plugged into Active Outlet Adjust Brightness and Audio Controls Change Channel Check Cable Connections Program the Remote Control Again Check Second Video Source Operation Make sure that a PC is not connected to DVI (DIGITAL-IN) input. <i>Note: This HDTV Monitor is not intended to be used with a PC.</i> |
|  Normal Audio |  Picture shifts slightly (vertically) when turned on, changing channels or within a duration of two (2) hours of viewing. | This is a normal condition to prevent image burn-in. This feature can be turned off. However, turning off this feature may result in image retention on screen (see page 19). |
|  Normal Audio |  No Color | Adjust Color Settings Change Channel |
|  Wrong Audio |  Normal Video | Check Audio Is Set To Stereo or Mono, Not SAP |
|  Normal Audio |  Black Box on Screen | Change CC (Closed Captioning) from Text Mode |
|  Normal Audio |  Normal Video | Replace Remote Control Batteries |
| Intermittent Remote Control Operation | | Control panel may be locked. Press ACTION and TV/VIDEO buttons on the TV front simultaneously , then quickly press ACTION and VOL ▶ buttons simultaneously . |
| No effect of TV front control panel keys | | |

ENGLISH

Index**A**

AC Power Supply Cord 4
 AI Sound 14
 Amplifier Connection 7
 Antenna Connection 4
 Aspect 14
 Audio 14
 Auto Power On 19
 Auto Program 5, 19

B

Balance 14
 Basic Menu Navigation 13
 Bass 14
 BBE 14
 Blocking Message 19
 Brightness 14

C

Cabinet and Remote Control 3
 Cable / Antenna Connection 4
 Cable Box Connection 6
 Cable Connection 4
 Canadian English 17
 Canadian English Rating
 Description 18
 Canadian French 18
 Canadian French Rating
 Description 18
 Care And Cleaning 3
 Chan Banner 19
 Channel Scan 15
 Cinema 14
 Clock Set 15
 Codes For Cable Box 12
 Codes For DBS 12
 Codes For DVD 12
 Codes For VCR 12
 Color 14
 Color Matrix 14
 Color Temp 14
 Component Codes 12
 Customer Record 3

D

Digital TV - Set-Top Box (DTV-STB)
 or DVD Connection 7
 DVI (Digital Visual Interface) input
 connection 8

E

Enter Code 16

F

Favorites 15
 Feature Chart 3
 Front Control Panel 7

G

Geomagnetic Corr 19
 Geomagnetic Correction 5

I

Icon Menus Operation 14
 Idioma/langue 5, 19
 Image Shift 19
 Initial Set Up Menu 5
 Input Label 15
 Input Label Chart 15
 Installation 4

L

Lock 16
 Lock Set 16

M

Manual Caption 15
 Manual Program 19
 Mode 19
 Mono 14

N

Natural Color 14
 Normal 14

O

On Mute 19
 Operating a Cable Box 10
 Operating a DBS 10
 Operating a DVD 10
 Operating a VCR 10
 Operating Components with Remote
 Control 10
 Optional Cable Connections 4
 Optional Equipment Connections 6
 Other Adj. 14

P

Pic Mode 14
 Picture 14
 Preset Caption 15

Program Out Connection (Prog Out) 8
 Programming The Remote 11
 Programming Without A Code 11

R

Remote Control Battery Installation 4
 Remote Control Operation 9

S

SAP 14
 SAP Button 8
 Screen 3
 Set Up 19
 Sharpness 14
 Sleep 15
 Speakers 14
 Special Remote Button 8
 Specifications 3
 Standard 14
 Stereo 14
 Surround 14

T

Television Location 4
 Tilt Correction 5, 19
 Timer 14, 15
 Timer 1 And Timer 2 15
 Tint 14
 Treble 14
 Troubleshooting Chart 20

U

U.S. TV Programs 16
 U.S. Movies 17
 U.S. Movies Rating Chart
 Description 17
 U.S. TV Programs Rating Chart
 Description 17

V

V-Chip Set 16
 VCR and Cable Box Connection 6, 7
 VCR Connection 6
 Velocity Modulation 14
 Video NR 14
 Vivid 14



ADVERTENCIA

**RIESGO DE SACUDIDAS
ELECTRICAS. NO ABRIR.**



ADVERTENCIA: A fin de reducir el riesgo de descargas eléctricas, no deberán quitarse ni la cubierta ni la tapa posterior. No hay en el interior pieza alguna que el usuario tenga que reparar. Todo servicio habrá de brindarlo personal de reparación capacitado.



El propósito del relámpago con punta de flecha dentro de un triángulo es el de advertir al usuario de que existen piezas internas del producto que representan riesgo de que las personas reciban descargas eléctricas.



El propósito del signo de exclamación dentro de un triángulo es el de advertir al usuario de que los documentos que acompañan al aparato incluyen instrucciones importantes de funcionamiento y reparación.



El símbolo de insulación Clase II (un cuadro dentro de otro cuadro) indica que este producto a sido evaluado y probado para cumplir con los requisitos de insulación Clase II.

ADVERTENCIA: CON EL OBJETO DE PREVENIR EL RIESGO DE INCENDIO O DE DESCARGA ELÉCTRICA, ESTE APARATO NO DEBERÁ VERSE EXPUESTO A LA LLUVIA NI A LA HUMEDAD. NO COLOCAR NINGUN OBJETO LLENO LIQUIDO, COMO ENVASES, EN ESTE APARATO.

INSTRUCCIONES IMPORTANTES DE SEGURIDAD

1. Lea completamente estas instrucciones.
2. Guarde estas instrucciones.
3. Preste atención a todas las advertencias.
4. Siga todas las instrucciones.
5. No utilice este aparato cerca de agua.
6. Limpie solamente con un trapo seco.
7. No obstruya ninguna abertura de ventilación. Instale conforme a las instrucciones del fabricante.
8. No instale cerca de fuentes generadoras de calor tales como radiadores, estufas o cualquier otro aparato (incluyendo amplificadores) que produzcan calor.
9. No ignore el propósito de seguridad de las clavijas polarizadas o de las clavijas aterrizadas. Una clavija polarizada tiene dos hojas, una más ancha que la otra, una clavija aterrizada tiene dos hojas y un tercer conector. La hoja más ancha y el tercer conector son proporcionados para su seguridad. Si la clavija no entra en su contacto de CA, consulte a un electricista para que reemplace su contacto obsoleto.
10. Proteja el cable de CA de ser pisado o prensado. Ponga especial cuidado en los conectores de CA y el extremo que llega al aparato.
11. Utilice solamente accesorios especificados por el fabricante.
12. Use únicamente con el mueble, mesa, cómoda o librero especificado por el fabricante o comprado con el aparato. Si mueve el mueble con el aparato sobre de él, tenga mucho cuidado de que el aparato no caiga sobre usted al empujar.
13. Desconecte el aparato durante tormentas eléctricas o si no se utilizará por un periodo largo de tiempo.
14. Para servicio, acuda con personal calificado. El servicio es necesario si el aparato ha sido dañado de cualquier manera, como el cable de CA o clavija dañada, si se ha derramado algún líquido o algún objeto ha caído dentro del aparato, el aparato ha sido expuesto a la lluvia o a la humedad, no opera normalmente o ha sido golpeado o tirado.



Información Importante

Información de la FCC

Este equipo ha sido probado y cumple con el límite para un equipo digital clase B en acuerdo con las especificaciones en la parte 15 de las reglas de la FCC. Los límites se diseñan para proveer protección razonable contra interferencia de radio y televisión en una instalación residencial. Este equipo genera, utiliza y puede radiar energía de radiofrecuencia, y de no ser instalado y utilizado de acuerdo a las instrucciones, puede ocasionar interferencia nociva a comunicaciones de radio. Sin embargo, no existe garantía de que no ocurra interferencia en alguna instalación en particular.

Si este equipo causa interferencia a recepción de radio o televisión (la cual puede ser determinada al encender y apagar el equipo), intente corregir la interferencia con una o más de las siguientes medidas.

- Re-oriente o re-ubique la antena receptora.
- Incremente el espacio entre el equipo y el receptor.
- Conecte el equipo en un enchufe de c.a. al cual el receptor no se encuentre conectado.
- Consulte al Vendedor o un técnico experimentado en radio/TV.

Aviso de la FCC: Cualquier cambio o modificación a este receptor de TV no aprobado expresamente por Matsushita Electric Corporation of America podría provocar interferencia dañina, que nulificaría la autoridad del usuario para operar este equipo.

AVISO AMBIENTAL: Este producto utiliza un tubo de rayos catódicos (TRC) así como otros componentes que contienen plomo. El desecho de estos materiales puede estar regulado en su comunidad debido a consideraciones ambientales. Para información de desecho o reciclaje contacte a sus autoridades locales, o a la alianza de industrias electrónicas: <[HTTP://WWW.EIAE.ORG](http://www.eiae.org)>



La etiqueta de Energy Star, un símbolo para eficiencia de energía, fue creado por la Agencia de Protección Ambiental de los Estados Unidos (EPA) y el departamento de energía (DOE) para ayudar a los compradores a identificar los productos que les pueden ayudar a ahorrar dinero y proteger el medio ambiente con el ahorro de energía. Los productos Energy Star generalmente consumen menos energía que otros productos estándares similares.



Bajo licencia de BBE Sound, Inc.

Bajo licencia de BBE Sound, Inc. Sobre el numero USP4638258, 5510752 y 5736897.

BBE y el simbolo de BBE son marcas registradas de BBE Sound, Inc.

El Sonido de Alta Definición BBE restaura la claridad y presencia para un mejor entendimiento del habla y realismo musical.

Información importante acerca del uso de video juegos, computadoras, u otros tipos de imágenes fijas

ADVERTENCIA: El marcado o retención de imagen en los tubos de proyección como resultado del uso de una imagen fija, no es un defecto de operación y como tal no está cubierto por la garantía.

El sistema de proyección de video esta diseñado para desplegar imágenes en movimiento constante en la pantalla. El uso constante de imágenes fijas tal como películas en formato letterbox en pantallas estándar (con barras arriba y abajo de la imagen), películas estándar no expandidas (4:3) en TV's de pantalla ancha (con barras laterales visibles a cada lado de la imagen), barras de reporte de la bolsa mercantil (barra con información en movimiento en la parte inferior de la pantalla), patrones de video juegos, marcadores deportivos fijos, logos de estación televisora, patrones de internet u otros patrones de tipo computadora deben limitarse.

El uso extendido de material de imagen fija puede causar daño permanente a los tubos de proyección, el cual se presenta como 'imagen fantasma' visible en la imagen normal. Este tipo de desgaste irreversible de los tubos de proyección puede limitarse mediante los siguientes pasos:

- Limite el tiempo de uso de material de imagen fija a no más del 15% del tiempo de uso total a la semana.
- Apague la unidad cuando no se este usando.

Tabla de Contenido

| | | | |
|--|----------|--|-----------|
| Felicidades | 3 | Operación del Control Remoto | 9 |
| Registro del Usuario | 3 | Operación de Componentes con el Control Remoto.. | 10 |
| Cuidado y Limpieza | 3 | Programación del Control Remoto | 11 |
| Especificaciones | 3 | Programación Sin Código | 11 |
| Tabla de Características | 3 | Códigos de Componentes | 11 |
| Instalación | 4 | Navegación básica del menú | 13 |
| Ubicación de la Televisión | 4 | Operación del Menú de Iconos | 14 |
| Conexiones de Cable Opcional | 4 | Imagen | 14 |
| Cable de Suministro de Corriente Alterna | 4 | Audio | 14 |
| Conexión de Cable / Antena | 4 | Canales | 15 |
| Instalación de Pilas en el Control Remoto | 4 | Cronómetro | 15 |
| Programación Inicial | 5 | Bloqueo | 16 |
| Conexiones de Equipo Opcional..... | 6 | Ajuste | 19 |
| Conexión de la Videocasetera | 6 | Cuadro de Localización de Fallas | 20 |
| Conexión del Decodificador de Cable | 6 | Índice..... | 21 |
| Conexión del Decodificador de Cable y Videocasetera | 6 | | |
| Conexión del Amplificador de Sonido..... | 7 | | |
| Conexión del Decodificador de Televisión Digital | 7 | | |
| Panel de Control Frontal..... | 7 | | |
| Conexión de entrada Interface Visual Digital..... | 8 | | |
| Conexión de Salida del Programa (PROG OUT) | 8 | | |
| Botones especiales del control remoto..... | 8 | | |

Nota: La Información acerca de la garantía y centro de servicio se encuentra al final de este manual.

Lea estas instrucciones completamente antes de operar la Televisión.

El contenido está sujeto a cambios sin previo aviso u obligación.

Derechos Reservados 2004 por Matsushita Electric Corporation of America.

Todos los Derechos Reservados. La copia y distribución sin autorización es violación de la ley.

Felicidades

Su nueva televisión se caracteriza por utilizar lo último en tecnología en calidad de imagen y sonido, cuenta con conexiones completas de Audio y Video para su Sistema de Teatro en Casa. Su televisión esta diseñada para brindarle muchos años de entretenimiento, fué sintonizada y comprobada en su totalidad en la fábrica para su mejor desempeño.

Registro del Usuario

El modelo y el número de serie de este producto se localizan en la parte posterior de este televisor. Deberá anotar el modelo y el número de serie en los espacios que se proveen a continuación y consérvelos permanentemente como comprobación de su compra. Esto le ayudará a identificarlo en caso de robo o pérdida. Los consumidores en los Estados Unidos de América pueden registrar su producto en la siguiente dirección electrónica: www.prodreg.com/panasonic.

Número de Modelo

Número de Serie

Cuidado y Limpieza

Pantalla (Apague el Televisor)

- Use una solución de jabón suave o limpiador de vidrios con un paño suave y limpio. NO USE LIMPIADORES ABRASIVOS.
- Evite la humedad excesiva y seque bien.

PRECAUCION: Evite rociar cualquier tipo de limpiadores directamente sobre la pantalla.

Gabinete y Control Remoto

- Para gabinetes y control remoto use un paño humedecido con agua o una solución detergente suave. Evite el exceso de humedad y frote hasta secar.
- No use benceno, diluyentes u otros productos a base de petróleo.

Especificaciones

Las especificaciones están sujetas a cambio sin previo aviso ni obligación alguna.

| Fuente de Potencia | | 120V CA, 60Hz |
|---|------------------------------|---------------|
| CT-27HL14 | (3,2A) | |
| CT-27HL14U | (3,2A) | |
| CT-27HL14M | (3,2A) | |
| CT-27HL14MU | (3,2A) | |
| CT-32HC14 | (3,6A) | |
| CT-32HC14U | (3,6A) | |
| CT-32HXC14 | (3,6A) | |
| CT-32HXC14U | (3,6A) | |
| Capacidad de Canales - 181 | VHF-12; UHF-56; Cable-113 | |
| Terminales de Entrada de Video | 1Vp-p, 75 Ohmios, Estilo RCA | |
| Terminales de Entrada de Audio | 500mV RMS 47Kilo Ohmios | |
| Terminales de Salida de Video | 1Vp-p, 75 Ohmios, Estilo RCA | |
| Terminales de Salida de Audio | 0-2,0V RMS 4,7Kilo Ohmios | |
| Terminal de entrada DVI (Para modelo CT-32HL14) | Compatible con 1,0 | |
| Componente Entrada de Video | 75 Ohmios, Terminal tipo RCA | |
| Terminales de Entrada S-Video | Conector S-Video (Y-C) | |

Tabla de Características

| MODELOS | CT-27HL14 | CT-32HC14 | CT-32HXC14 |
|--|-------------|-------------|-------------|
| CARACTERISTICAS | | | |
| LENGUAJE DEL MENÚ ENG/ESP/FRAN | • | • | • |
| SUBTITULOS | • | • | • |
| CAPACIDAD DEL V-CHIP | • | • | • |
| INFORMACION DEL CANAL | • | • | • |
| CANCELAR ENTRADAS DE VIDEO | • | • | • |
| MEMORIA DE IMAGEN DE VIDEO | • | • | • |
| VELOCIDAD DEL BARRIDO DIGITAL | 1080i, 480p | 1080i, 480p | 1080i, 480p |
| DOBLADOR DE LINEAS NTSC | 480p | 480p | 480p |
| VIDEO NORM | • | • | • |
| AUDIO NORM | • | • | • |
| ESTEREO | • | • | • |
| SONIDO IA | • | • | • |
| BAJOS/BALANCE/AGUDOS | • | • | • |
| SONIDO ENVOLVENTE | • | • | • |
| BBE | • | • | • |
| ENTRADAS A/V (POSTERIOR/DELANTERA) | 4 (3/1) | 4 (3/1) | 4 (3/1) |
| ENTRADA DVI | | • | • |
| ENTRADA DE VIDEO POR COMPONENTES | 1 | 2 | 2 |
| ENTRADA S-VIDEO (POSTERIOR/DELANTERA) | 1/0 | 2/1 | 2/1 |
| SALIDA AUDIO | • | • | • |
| SALIDA DEL PROGRAMA A/V | • | • | • |
| SALIDA PARA AUDIFONO | | • | • |

Instalación

Ubicación de la Televisión

Esta unidad tiene como propósito ser usada como parte de un centro de entretenimiento. Consulte a su distribuidor para obtener opciones disponibles.

- Evite el exceso de luz solar u otras luces brillantes, incluyendo reflejos.
- Mantenga alejada la unidad del exceso de calor o humedad. La ventilación inadecuada puede causar fallas en componentes internos.
- La iluminación fluorescente puede reducir el rango de transmisión del control remoto.
- Evite el equipo magnético, incluyendo motores, ventiladores o altavoces externos.

PRECAUCIÓN: Use únicamente con el mueble, mesa, cómoda o librero especificado por el fabricante o comprado con el aparato. Si mueve el mueble con el aparato sobre de él, tenga mucho cuidado de que el aparato no caiga sobre usted al empujar. Para evitar lesiones a infantes, nunca coloque el televisor en muebles que puedan ser inclinados o movidos por un niño.



CT-32HC14, CT-32HC14U:

PRECAUCIÓN: Estos televisores deben ser utilizados únicamente con el mueble PANASONIC TY-32HL43T. Si lo utiliza con algún otro mueble o porta-televisor, podría ser frágil o inestable, lo que podría ocasionar un accidente.

Conexiones de Cable Opcional

Cables blindados de audio y video deben usarse entre los componentes. Para obtener mejores resultados:

- Use cable coaxial blindado de 75 ohmios.
- Use los conectores de entrada y salida apropiados, iguales a los de su componente.
- Evite el uso de cables largos para minimizar interferencia.

Cable de Suministro de Corriente Alterna

PRECAUCIÓN: PARA PREVENIR UNA DESCARGA ELECTRICA, BUSQUE LA CLAVIJA ANCHA DEL ENCHUFE E INSERTELA POR COMPLETO EN LA RENDIJA ANCHA DE LA TOMA DE CORRIENTE ALTERNA. NO USE ESTE ENCHUFE CON UN RECEPTACULO U OTRA TOMA DE CORRIENTE SALVO QUE LA CLAVIJA SE PUEDA INSERTAR POR COMPLETO PREVIENIENDO QUE SE EXPONGA LA CLAVIJA.



Enchufe polarizado

PROTEJA EL CABLE DE CA DE SER PISADO, ENROLLADO, PLEGADO, TROZADO O PERFORADO, PARTICULARMENTE EN LOS CONECTORES Y EN LOS PUNTOS DONDE SALE DEL APARATO.

Conexión de Cable / Antena

Para una recepción adecuada, se requiere una conexión de cable o de antena.

Cable de Entrada de la Compañía de Cable

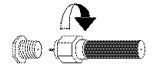

Conexión de cable

Conecte el cable suministrado por su compañía local de cable. Apriete a mano solamente. El uso de herramientas (ej. pinzas) para apretar el cable puede dañar el sintonizador.

75 Ohmios VHF/UHF en la parte posterior de la TV

Nota: Se puede requerir de un decodificador de cable para una recepción adecuada. Verifique con su compañía de cable local sobre los requisitos de compatibilidad.

Conexión de Antena

- Para una recepción adecuada de canales VHF/UHF, se requiere de una antena externa. Para la mejor recepción, se recomienda una antena en el exterior.
- La Modalidad de Antena debe estar ajustada en televisión.

Cable de Entrada de una Antena de Casa

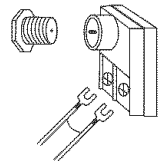

Nota: La Modalidad de Cable está predispuesta de fábrica. Usuarios de antena deberán cambiar a Modalidad de Antena en el menú de Ajuste (SETUP).

Instalación de Pilas en el Control Remoto

Use dos pilas AA:

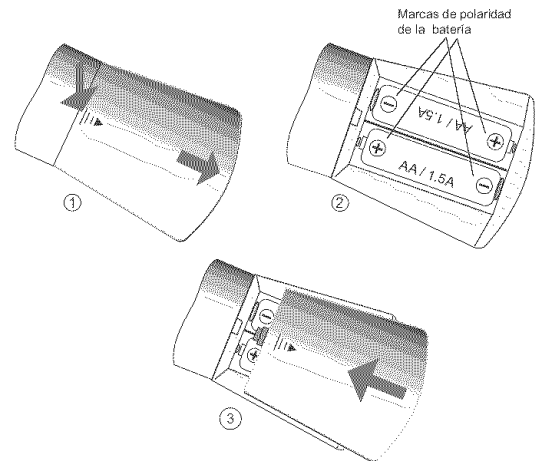

Procedimiento

1. Voltee el control remoto con los botones hacia abajo. Remueva la tapa de la batería presionando la marca y deslizando en la dirección indicada.
2. Instale las pilas igualando las marcas (+) y (-) de polaridad.
3. Coloque nuevamente la tapa de las pilas.

Nota: Instalación incorrecta puede causar derrame y corrosión que dañará al Control Remoto.

Precauciones

- Reemplace las pilas por pares.
- No mezcle tipos de pilas (carbono de zinc con alcalina).
- No intente cargar, hacer corto circuito, desarmar, calentar o quemar las pilas.

Programación Inicial

Para su conveniencia, el menú de auto programación será desplegado en pantalla cuando el set sea encendido por primera vez. De ser necesario, siga los menús y los procedimientos para ajustar las características.

IDIOMA/LANGUE

Seleccione el idioma del menú ENGLISH (Inglés), ESPAÑOL o FRANCAIS (Francés).

Procedimiento

- Presione **VOL ▶** para seleccionar menú en Inglés, Español, o Francés.

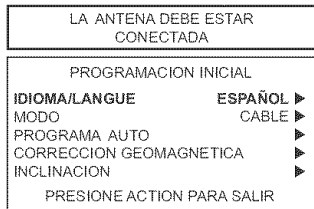

MODO

Para seleccionar la modalidad de TV (antena) o CABLE dependiendo de la fuente de la señal.

Procedimiento

- Presione **VOL ▶** para seleccionar modo de TELEVISIÓN o CABLE.

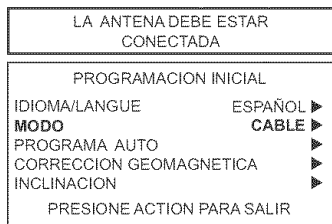

PROGRAMA AUTO

Para programar automáticamente todos los canales con señal.

Procedimiento

- Para programar automáticamente todos los canales con señal.

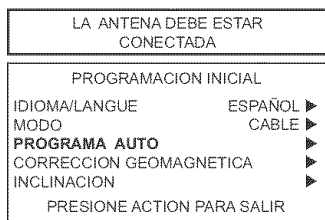

CORRECCION GEOMAGNETICA

Debido al Campo Magnético de cada zona, serán necesarios algunos ajustes.

Procedimiento

- Presione **VOL ▶** para desplegar el menú de ajustes.
- Presione **◀ VOL** ó **VOL ▶** para ajustar la decoloración de imagen.

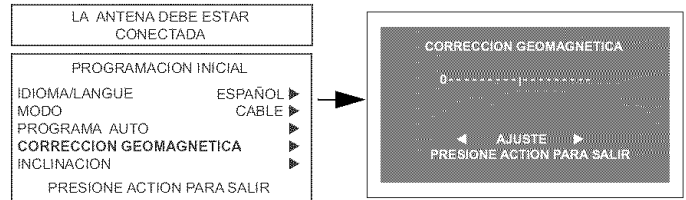

Nota: La Corrección Geomagnética no está disponible en los modelo CT-27HL14.

INCLINACION

Ajusta la inclinación del cuadro debido al campo magnético de la tierra en el área.

Procedimiento

- Presione **VOL ▶** para desplegar el menú de ajustes.
- Presione **◀ VOL** ó **VOL ▶** para ajustar la inclinación de imagen.

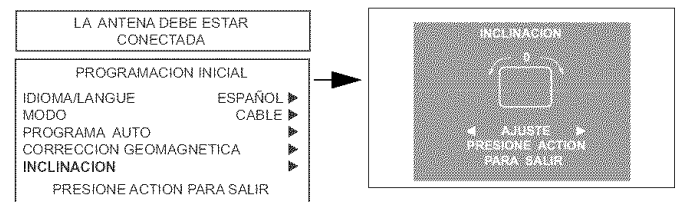

Conexiones de Equipo Opcional

Nota: El control remoto debe de ser programando con los códigos suministrados para operar equipo opcional.

Conexión de la Videocasetera

Siga este diagrama cuando conecte en su televisión, solamente la videocasetera.

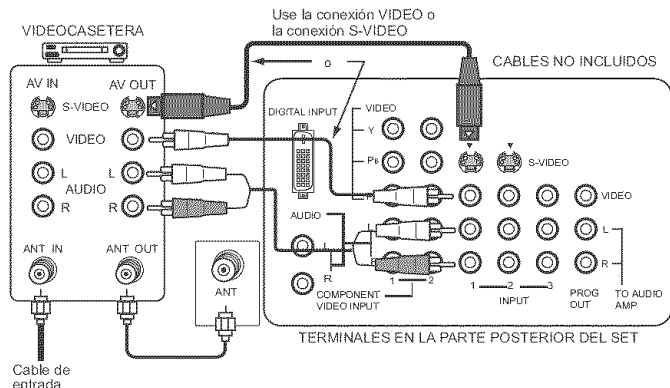

Nota: El diagrama de las entradas A/V posteriores puede variar, dependiendo del modelo. Favor de referirse a la tabla de características en la página 3 acerca de las capacidades de su modelo.

Viendo un programa de televisión

Procedimiento

- Sintonice la televisión al programa de televisión que desea ver.

Viendo un vídeo

Procedimiento

❑ Opción A

- Presione el botón de **TV/VIDEO** y los botones numéricos en el control remoto para seleccionar la entrada de vídeo (VIDEO 1, VIDEO 2, etc.) que está conectada a su videocasetera.
- Comience el vídeo.

❑ Opción B

- Sintonice su televisión al canal 3 ó 4, dependiendo de su videocasetera.
- Comience el vídeo.

Grabando un programa de televisión

Procedimiento

❑ Opción A (Grabando y viendo el mismo programa)

- Sintonice su televisión al canal 3 ó 4, dependiendo de su videocasetera.
- Usando la videocasetera, sintonice el programa de televisión que desea grabar.
- Comience a grabar.

❑ Opción B (Grabando un programa mientras se ve otro programa.)

- Presione el botón de **TV/VIDEO** y los botones numéricos en el control remoto para seleccionar la entrada de vídeo (VIDEO 1, VIDEO 2, etc.) que está conectada a su videocasetera.
- Usando la videocasetera, sintonice el programa de televisión que desea grabar.
- Comience a grabar.

- Presione el botón de **TV/VIDEO** y los botones numéricos en el control remoto para regresar a la modalidad de TV.
- Sintonice su televisión al programa de televisión que desea ver.

Conexión del Decodificador de Cable

Siga este diagrama cuando conecte su televisión solamente a un decodificador de cable.

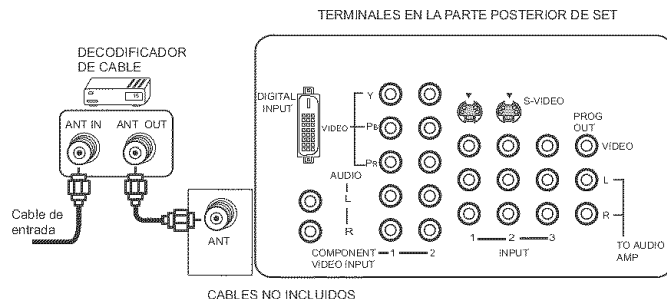

Nota: El diagrama de las entradas A/V posteriores puede variar, dependiendo del modelo. Favor de referirse a la tabla de características en la página 3 acerca de las capacidades de su modelo.

Viendo un Canal de Cable Premium (codificado)

Procedimiento

- Sintonice la televisión al canal 3.
- Usando el decodificador de cable, sintonice el canal de cable premium que desea ver.

Conexiones del Decodificador de Cable y Videocasetera

Siga este diagrama cuando conecte su televisión tanto a una videocasetera como a un decodificador de cable.

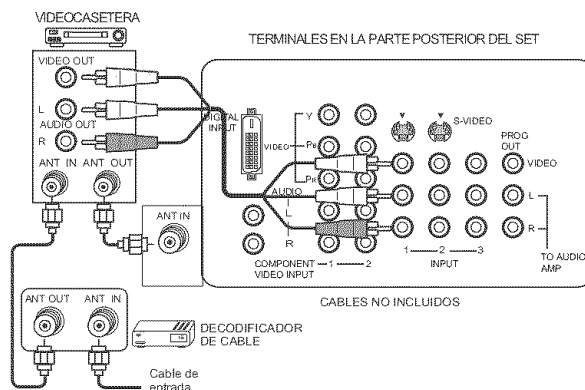

Nota: El diagrama de las entradas A/V posteriores puede variar, dependiendo del modelo. Favor de referirse a la tabla de características en la página 3 acerca de las capacidades de su modelo.

Viendo un canal de cable premium (codificado)

Procedimiento

- Sintonice la televisión al canal 3.
- Usando el decodificador de cable, sintonice al canal de cable premium que desea ver.

Conexiones del Decodificador de Cable y Videocasetera (cont.)

Grabando un canal de cable premium (codificado)

Procedimiento

- Presione el botón **TV/VIDEO** y los botones numéricos en el control remoto para seleccionar la entrada de vídeo (VIDEO 1, VIDEO 2, etc) que está conectada con su videocasetera.
- Encienda la videocasetera.
- Sintonice la videocasetera al canal 3 o 4, dependiendo de su televisión.
- Usando el decodificador de cable, sintonice al canal de cable premium que desea grabar.
- Comience a grabar.
- ☐ *Para ver un canal diferente mientras graba:*
 - Presione el botón **TV/VIDEO** y los botones numéricos en el control remoto para seleccionar la modalidad de televisión.
 - Sintonice la televisión a un programa de televisión (excepto otro canal de cable premium).

Conexión del Amplificador de Sonido

Conecte a la entrada de audio de un amplificador externo para escuchar el sonido en sistema estéreo.

Nota: Las terminales **TO AUDIO AMP** no pueden ser usadas directamente para bocinas externas.

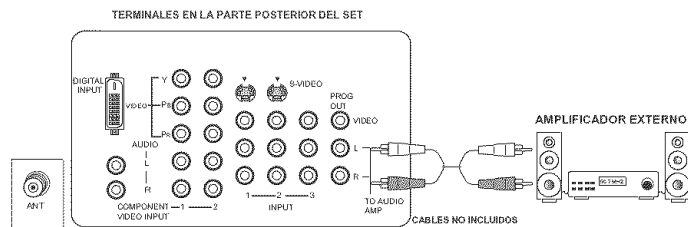

Nota: El diagrama de las entradas AV posteriores puede variar, dependiendo del modelo. Favor de referirse a la tabla de características en la página 3 acerca de las capacidades de su modelo.

Ajustes de Sonido (Audio)

- Seleccione **ALTAVOCES SI** en el menú de **SONIDO (AUDIO)**.
- Ajuste el volumen del AMP (amplificador) al mínimo.
- Ajuste el volumen de la Televisión al nivel deseado.
- Ajuste el volumen del AMP hasta igualar el de la Televisión.
- Seleccione **OFF & VAO** (parlantes apagados y salida variable de audio) en el menú **AUDIO** para controlar Altavoces o bocinas de la TV o bien seleccione **FAO** (salida fija de audio) para controlar Altavoces o bocinas del amplificador externo.

Nota: La Apagado y Salida variable de Audio no está disponible en el modelo **CT-27HL14**.

- El Volumen, el silencio, los bajos, los altos y el balance ahora son controlados por medio de la Televisión.

Nota: Seleccione altavoces apagadas y salida de audio fija para controlar las funciones de audio a través de un amplificador externo.

Conexión del Decodificador de Televisión Digital (DTV-STB) ó DVD

Esta televisión tiene la capacidad de proyectar imágenes en formato 1080i y 480p Televisión Digital (DTV) utilizando

un receptor-decodificador (STB). Para ver programación de Televisión Digital, el STB debe estar conectado a las entradas de video compuesto (Y, P_B, P_R) de la televisión. Debe haber una señal de DTV disponible en su área. Seleccione el formato del STB a 1080i ó 480p.

Esta TV utiliza un doblador de barrido progresivo, el cual barre la imagen de formato NTSC de manera progresiva. Esto le permite no ver las delgadas líneas negras (efecto de persiana) que va relacionado con la imágenes entrelazadas.

Utilice este diagrama para conectar el decodificador de Televisión Digital Panasonic (DTV-STB) ó DVD a su Televisor.

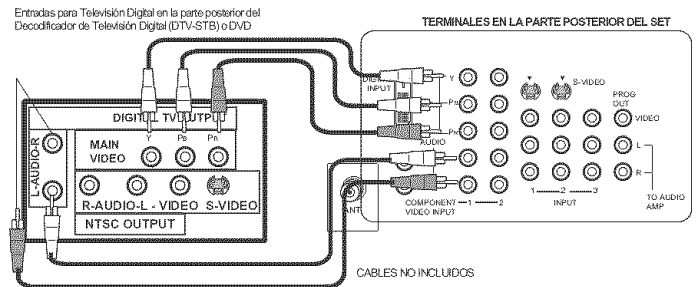

El televisor tiene dos grupos de entradas de video compuesto, cada grupo tiene tres entradas: Y, P_B y P_R. Las entradas separadas para las señales compuestas de color, proveen una mejor separación de luminancia y color.

Panel de Control Frontal

El panel de control frontal puede ser usado para acceder el menú ó cambiar el modo de video cuando no se disponga del control remoto.

Nota: El indicador de **APAGADO/ENCENDIDO** (rojo) estará prendido cuando el televisor esté encendido.

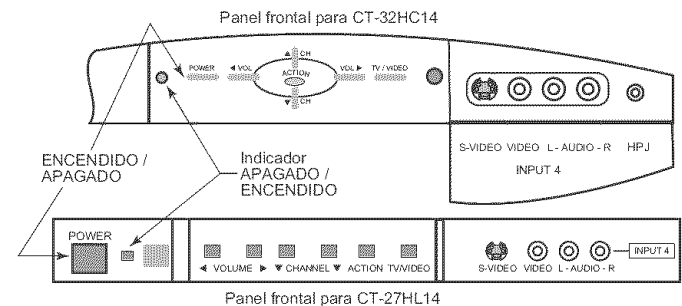

Abra la puerta del panel frontal de la TV para usar estas conexiones para su equipo opcional (videocámara, VCR u otros componentes de video). Seleccione el modo de entrada video 4 presionando el botón **TV/VIDEO** y los botones numéricos.

Procedimiento

- Conecte su equipo a las conexiones Audio/Vídeo en la parte frontal o posterior de la televisión.
- Presione **TV/VIDEO** y los botones numéricos para seleccionar la entrada de VIDEO 4.
- Opere el equipo como se instruye en el manual del equipo.

Conexión de entrada Interface Visual Digital

Nota: La Interface Visual Digital no esta disponible en el modelo CT-27HL14.

La entrada DVI/HDCP¹ de su televisor acepta programación con protección de copia digital. La terminal de entrada de DVI/HDCP cumple con el estándar de perfiles DTV EIA-861² y no es para uso con computadoras personales. La entrada DVI/HDCP puede ser conectada a un aparato electrónico para consumidores que cumpla con EIA/CEA 861, tal como un decodificador de televisión digital (Set top box) o un reproductor de video digital (DVD) con salida DVI³. La entrada DVI/HDCP se diseñó para un mejor desempeño con señales de televisión de alta definición (HDTV), tales como 1080i. La entrada DVI/HDCP también acepta y despliega señales 480i y 480p.

Notas:

1. DVI/HDCP = Intertace Visual Digital / Protección de Copia Digital con alto ancho de banda.
2. Los perfiles EIA/CEA-861 cubren perfiles para la transmisión de video digital sin compresión incluyendo contenido digital protegido de alto ancho de banda.
3. Consulte su vendedor de electrónicos para consumidores para detalles disponibles.

El siguiente diagrama muestra como realizar las conexiones a un Set-top Box or a un reproductor de DVD equipado con salida DVI.

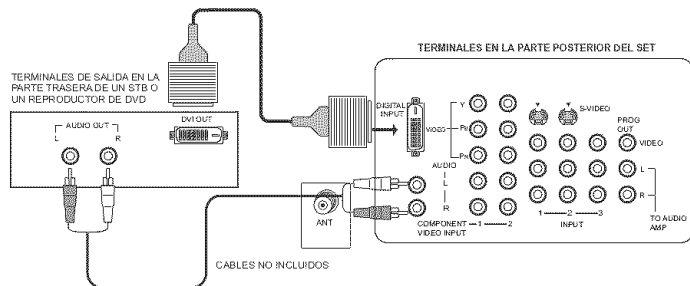

Nota: El diagrama de las entradas A/V posteriores puede variar, dependiendo del modelo. Favor de referirse a la tabla de características en la página 3 acerca de las capacidades de su modelo.

Procedimiento

- Presione el botón TV/VIDEO y los botones numéricos en el control remoto para seleccionar la entrada ENT. DIG. (DIGITAL-IN).
- Conecte la salida DVI de un Set-top Box o un reproductor de DVD a la entrada DIGITAL IN (ENT. DIG.) en la parte trasera del televisor de proyección.
- Conecte la salida de audio de un Set-top Box o un reproductor de DVD a las entradas L y R asociadas con la entrada DIGITAL IN.

Nota: Este monitor HDTV no esta dirigido a ser usado con una PC.

Conexión de Salida del Programa (Prog Out)

Para visualizar en la Televisión el Video y el Audio con equipo opcional de video conéctese a las terminales PROG OUT en la parte posterior de la Televisión.

Nota: Si la fuente de la imagen principal es de video por componentes, la señal de salida del programa no estará disponible.

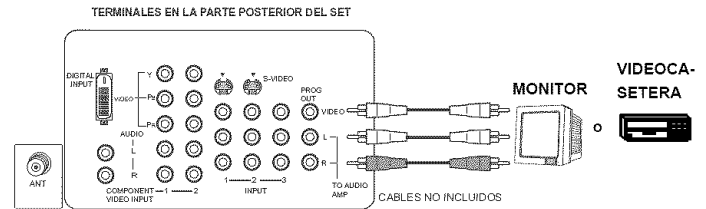

Nota: El diagrama de las entradas A/V posteriores puede variar, dependiendo del modelo. Favor de referirse a la tabla de características en la página 3 acerca de las capacidades de su modelo.

Procedimiento

- Conecte el equipo opcional de video a las terminales PROG OUT y TO AUDIO AMP R/L.
- El despliegado de terminal PROG OUT es el mismo que el despliegado en pantalla.
- Véase el manual de equipo opcional para instrucciones acerca del grabado y monitoreo.

Botones especiales del control remoto

Botón SAP

Presione este botón para seleccionar entre los distintos modos de audio. Si está recibiendo un programa en estéreo y presiona el botón SAP, usted puede seleccionar entre ESTEREO y MONO.

Botón TV/VIDEO

Selección directa de la fuente de video

Esta función le permite seleccionar de manera directa la fuente de video usando el botón TV/VIDEO y los botones numéricos en el control remoto.

Procedimiento

- Presione el botón TV/VIDEO en el control remoto para mostrar el menú de selección de fuente.

| |
|---------------|
| 1 TV |
| 2 COMPONENTE1 |
| 3 COMPONENTE2 |
| 4 ENT. DIG. |
| 5 VIDEO1 |
| 6 VIDEO2 |
| 7 VIDEO3 |
| 8 VIDEO4 |

| |
|---------------|
| 1 TV |
| 2 COMPONENTE1 |
| 3 VIDEO1 |
| 4 VIDEO2 |
| 5 VIDEO3 |
| 6 VIDEO4 |

Para modelo CT-27HL14

Para modelo CT-32HC14

- Presione el botón numérico correspondiente en el control remoto para seleccionar la fuente deseada.

Nota: La fuente de video tambien puede ser seleccionada presionando los botones de TV/VIDEO y CH ▲▼.

Operación del Control Remoto

POWER
Presione para ENCENDER y APAGAR

TV VCR DBS/CBL DVD
Presione para seleccionar el funcionamiento del control remoto.

ACTION
Presione para acceder los menús.

MUTE
Presione para silenciar el sonido. Presione para desplegar/cancelar **CC** (Subtítulos).

TV/VIDEO
Presione para seleccionar la modalidad de televisión o video.

MENU
Presione para acceder el menú de DBS o DVD.

1 2 3
4 5 6
7 8 9
0
Presione el teclado numérico para seleccionar cualquier canal.

R-TUNE
Presione para regresar al canal previamente visto o modo de video.

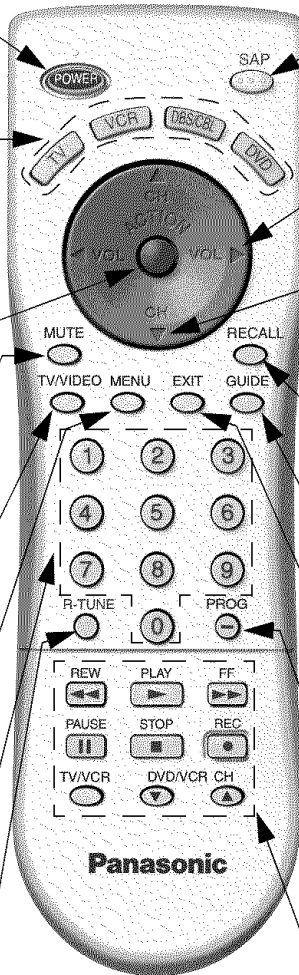

EUR7613ZB0

SAP
Presione para seleccionar Estereo, SPA (Segundo Programa de Audio) o Mono.

VOL VOL
Presione para ajustar el nivel del audio de la TV y navegar en los menús.

CH CH
Presione para seleccionar el siguiente canal y navegar en los menús.

RECALL
Presione para visualizar la hora, el canal, cronómetro de apagado automático, y otras opciones.

GUIDE
Botones de función de DBS.
EXIT
Botones de función de DBS.

PROG
Presione para delimitador entre los canales mayores y menores (para DBS solamente).

| | | |
|-------------------|-----------------------|----------------|
| REW | PLAY | FF |
| PAUSE | STOP | REC |
| TV/VCR | DVD/VCR CH | |

Botones de función Componente

ESPAÑOL

OPERACIÓN DEL CONTROL REMOTO

Operación de Componentes con el control remoto

Nota: Refiérase a la página 11 para procedimientos de programación del Control remoto.

Operación de una Videocasetera

Programa el control remoto para utilizar con la Videocasetera.

| PARA HACER ESTO... | OPRIMA |
|---|--------|
| Encender/Apagar | |
| Seleccionar modo de entrada de TV para la Videocasetera | |
| Cambiar canales arriba/abajo | |
| Grabar | |
| Reproducir | |
| Detener | |
| Adelantar | |
| Retroceder | |
| Pausar | |
| Cambia a modo TV o Videocasetera | |
| Despliegue en pantalla | |

Operación de decodificador de Cable

Programa el control remoto para utilizar con la caja de cable.

| PARA HACER ESTO... | OPRIMA |
|--------------------------------|--------|
| Encender/Apagar | |
| Seleccionar un canal | |
| Cambiar el canal Arriba /Abajo | |
| Sintonizar el canal previo | |

Operación de DBS

Programa el control remoto para utilizar con el DBS.

| PARA HACER ESTO... | OPRIMA |
|--|--------|
| Encender/Apagar | |
| Desplegar menú DBS | |
| Navegar en menú/ Cambiar el canal Arriba /Abajo | |
| Navegar en menú | |

| PARA HACER ESTO... | OPRIMA |
|-----------------------------|--------|
| Pista de Audio del STB | |
| Seleccionar Canal | |
| Programar Información | |
| Sintonizar el Canal previo | |
| Cambiar a siguiente página | |
| Salir del menú | |
| Despliega guía de programas | |
| Guión para canal de STB | |

Operación de DVD

Programa el control remoto para utilizar con el DVD.

| PARA HACER ESTO... | OPRIMA |
|------------------------|--------|
| Encender/Apagar | |
| Seleccionar | |
| Navegar en menú | |
| Despliega menú del DVD | |
| Capitulo Seleccionar | |
| Desplegar menú DVD | |
| Adelantar | |
| Retroceder | |
| Grabar | |
| Título | |
| Reproducir | |
| Abrir/Cerrar | |
| Regresar | |
| Detener | |
| Pausar | |
| Capitulo +/- | |



Programación del Control Remoto

El Control Remoto Universal puede programarse para operar componentes de varios fabricantes usando los botones de función para VCR, DVD, CABLE o DBS. Siga los procedimientos para programar su Control Remoto con o sin código para el componente.

| Equipo | Funciona | Default |
|---------------|----------------------------------|----------------------|
| Televisión | Televisión (Solo Panasonic) | Código TV Panasonic |
| DBS/CBL | CABLE (predefinido) | Código DBS Panasonic |
| Videocasetera | Videocasetera | Código VCR Panasonic |
| DVD | Dvd/disco Compacto (predefinido) | Código DVD Panasonic |

Nota: Determine el fabricante del componente y busque en la tabla su código (se encuentra en la página 12).



Procedimiento

1. Confirme que el componente esté conectado y en operación.
2. Apague el componente.
3. Presione los botones de  y  juntos, **cuando menos 5 segundos**. Después de este tiempo, los botones de componentes comenzarán a destellar. Desoprima los botones ACTION y POWER.
4. Presione el botón de la función apropiada del componente en el Control Remoto. (VCR, DVD, CABLE o DBS). El botón seleccionado quedará iluminado y el resto se apagará.
5. Accese el código del componente de 3 dígitos usando el teclado numérico (botones 0 ~ 9) del Control Remoto. El botón del componente destellará dos veces.
6. Presione el botón  de el Control Remoto para probar el componente. Si éste procedimiento ha sido exitoso, el componente se encenderá.

Nota: Si el componente no opera con el Control Remoto, repita los pasos del 3 al 6 usando otro código (Algunas marcas tienen múltiples códigos). Si un código se ha accedido incorrectamente, o si el procedimiento toma más de 30 segundos, la programación ha fracasado y se tendrá que repetir el procedimiento.

Programación Sin Código

Este procedimiento busca todos los códigos y se le llama "método de secuencia".

1. Confirme que el componente esté conectado y en operación.
2. Apague el componente.
3. Presione los botones  y  juntos, **cuando menos 5 segundos**. Después de este tiempo, los botones de componentes comenzarán a destellar. Desoprima los botones ACTION y POWER.

4. Presione el botón de la función apropiada del componente en el Control Remoto. El botón seleccionado quedará iluminado y el resto se apagará.
5. Presione el botón  para que el control remoto entre en modo de programación por pasos.
6. Apunte el control remoto hacia el componente.
7. Presione el botón **VOL ▶** (los botones de componentes

destellarán tres veces). Presione el botón  de el Control Remoto para probar el componente. Si éste procedimiento ha sido exitoso, el componente se encenderá.

Nota: Cada vez que presione el botón **VOL ▶**, asegurese que el botón del componente destelle dos veces antes de presionar el botón .

8. Después de que el código se ha encontrado, presione el botón  para guardar el código. El botón del componente destellará dos veces.

Nota: Repita los pasos anteriores hasta que el código del componente se haya encontrado. Puede tomar varios intentos hasta encontrar el código correcto. Si se salta un código, presione **◀ VOL** y luego el botón de  para probar el código.

Códigos de Componentes

El Control Remoto Universal tiene capacidad de operar varias marcas de componentes después de introducir el código apropiado. A causa del límite de memoria no se han incluido todos los códigos existentes, por lo cual es posible que algunos componentes no operen. El Control Remoto Universal no controla todas la funciones y características disponibles en todos los modelos.

Escriba los números del código en este espacio. Esto le servirá como referencia cuando necesite programar su Control Remoto.

| | | |
|--|--|--|
| Videocasetera <input type="text"/> <input type="text"/> <input type="text"/> | Decodificador de cable <input type="text"/> <input type="text"/> <input type="text"/> | Videodisco Digital <input type="text"/> <input type="text"/> <input type="text"/> |
| Sistema de Transmisión digital <input type="text"/> <input type="text"/> <input type="text"/> | | |

Códigos para Componentes (cont.)

ESPAÑOL

| Códigos para Videocasetera | |
|----------------------------|-----------------------------------|
| Marca | Código |
| Admiral | 335 |
| Aiwa | 332 |
| Akai | 314, 315, 316, 329 |
| Audio Dynamic | 311, 339 |
| Bell & Howell | 305, 313 |
| Broksonic | 320, 326 |
| Canon | 323, 325 |
| CCE | 343 |
| Citizen | 306 |
| Craig | 305, 306, 329 |
| Curtis Mathes | 324, 345 |
| Daewoo | 301, 324, 343 |
| DBX | 310, 311, 339 |
| Dimensia | 345 |
| Emerson | 303, 319, 320, 325, 326, 343 |
| Fisher | 305, 307, 308, 309, 313 |
| Funai | 320, 326, 334 |
| GE | 324, 333, 345 |
| Goldstar | 306 |
| Gradiente | 334 |
| Hitachi | 300, 323, 345 |
| Instant Replay | 323, 324 |
| Jensen | 339 |
| JVC | 310, 311, 334, 339 |
| Kenwood | 306, 310, 311, 339 |
| LXI | 300, 305, 306, 307, 308, 309 |
| Magnavox | 323, 324, 331 |
| Marantz | 310, 311, 339 |
| Marta | 306 |
| Memorex | 309, 324 |
| MGA | 338, 340, 341, 347, 348 |
| Minolta | 300, 345 |
| Mitsubishi | 338, 340, 341, 347, 348 |
| Multitech | 304, 347 |
| NEC | 310, 311, 334, 339 |
| Olympic | 323, 324 |
| Optimus | 306, 321, 328, 335 |
| Orion | 320, 326 |
| Panasonic | 321, 322, 323, 324 |
| J.C. Penney | 300, 305, 310, 311, 324, 339, 345 |
| Pentax | 300, 311, 345 |
| Philco | 320, 323, 324, 326, 331, 343 |
| Philips | 323, 324, 331 |
| Pioneer | 323 |

| Códigos para Videocasetera (cont.) | |
|------------------------------------|--|
| Marca | Código |
| Proscan | 300, 301, 302, 323, 324, 331, 333, 345, 346 |
| Quasar | 321, 322, 323, 324 |
| Radio Shack | 305, 309, 324, 333, 336, 340 |
| RCA | 300, 301, 302, 323, 324, 331, 333, 345, 346 |
| Realistic | 305, 309, 324, 336, 340 |
| Samsung | 302, 304, 333 |
| Sansui | 320, 326, 339, 352 |
| Sanyo | 305, 309, 313 |
| Scott | 301, 302, 304, 309, 320, 326, 338, 340, 347, 348 |
| Sears | 300, 305, 306, 307, 308 |
| Sharp | 335, 336 |
| Shintom | 317 |
| Signature 2000 | 335 |
| Singer | 337 |
| Sony | 328, 329, 330 |
| Sylvania | 331, 324, 331 |
| Tashiro | 306 |
| Tatung | 310, 311, 339 |
| Teac | 310, 311, 339 |
| Technics | 321, 322, 323, 324 |
| Teknika | 324 |
| Toshiba | 301, 346 |
| Vector Research | 311 |
| Wards | 306, 309, 335, 336, 344 |
| Yamaha | 305, 310, 311, 339 |
| Zenith | 306, 344 |

| Códigos para Decodificador Cable | |
|----------------------------------|--|
| Marca | Código |
| ABC | 224 |
| Archer | 225, 232 |
| Cableview | 205, 232 |
| Citizen | 205, 222 |
| Curtis | 212, 213 |
| Diamond | 224, 225, 232 |
| Eagle | 229 |
| Eastern | 234 |
| GC Brand | 205, 232 |
| Gemini | 222 |
| General Instrument/ Jerrold | 211, 219, 220, 221, 222, 223, 224, 225, 226, 227 |
| Hamlin | 212, 218, 240, 241, 242, 245 |
| Hitachi | 203, 224 |
| Macom | 203, 204, 205 |
| Magnavox | 233 |
| Memorex | 230 |
| Movietime | 205, 232 |
| Oak | 202, 237, 239 |
| Panasonic | 209, 210, 214 |
| Philips | 206, 207, 228, 229, 230 |
| Pioneer | 201, 216 |
| Pulsar | 205, 232 |
| Puser | 232 |
| RCA | 215 |
| Realistic | 232 |
| Regal | 212, 218, 240, 241, 242, 245 |
| Regency | 234 |
| Rembrandt | 205, 232, 237 |
| Samsung | 205 |
| Scientific Atlanta | 211, 212, 213 |
| Slmark | 201, 205 |
| Sprucer | 205, 210 |
| Stargate | 205, 232 |
| Teleview | 201, 205 |
| Texscan | 244 |
| Tocom | 235 |
| Toshiba | 204 |
| Unika | 225, 232 |
| Universal | 222, 232 |
| Videoway | 206 |
| Viewstar | 229, 230 |
| Zenith | 200, 217 |
| Zenith / Drake Satellite | 200 |

| Códigos para DBS | |
|---------------------------|--------------------|
| Marca | Código |
| Dish Network (EchoStar) | 105, 115, 116 |
| Echo Star | 105 |
| Express VU | 105, 115 |
| G.E. | 106 |
| G.I. (General Instrument) | 108 |
| Gradiente | 114 |
| Hitachi | 103, 111, 112 |
| HNS (Hughes) | 103 |
| Magnavox | 101, 102 |
| Panasonic | 104 |
| Philips | 101, 102 |
| Primestar | 108 |
| Proscan | 106, 109, 110, 113 |
| RCA | 106, 109, 110, 113 |
| Sony | 107 |
| Star Choice | 103, 108 |
| Toshiba | 100 |
| Uniden | 101, 102 |
| Zenith | 127 |

| Códigos para DVD | |
|------------------|--------|
| Marca | Código |
| Denon | 100 |
| Ferguson | 101 |
| JVC | 109 |
| Mitsubishi | 105 |
| Nordmende | 101 |
| Panasonic | 100 |
| Philips | 103 |
| Pioneer | 102 |
| RCA | 101 |
| Saba | 101 |
| Samsung | 110 |
| Sharp | 108 |
| Sony | 104 |
| Technics | 100 |
| Thomson | 101 |
| Toshiba | 103 |
| Yamaha | 100 |
| Zenith | 107 |

Navegación básica del menú

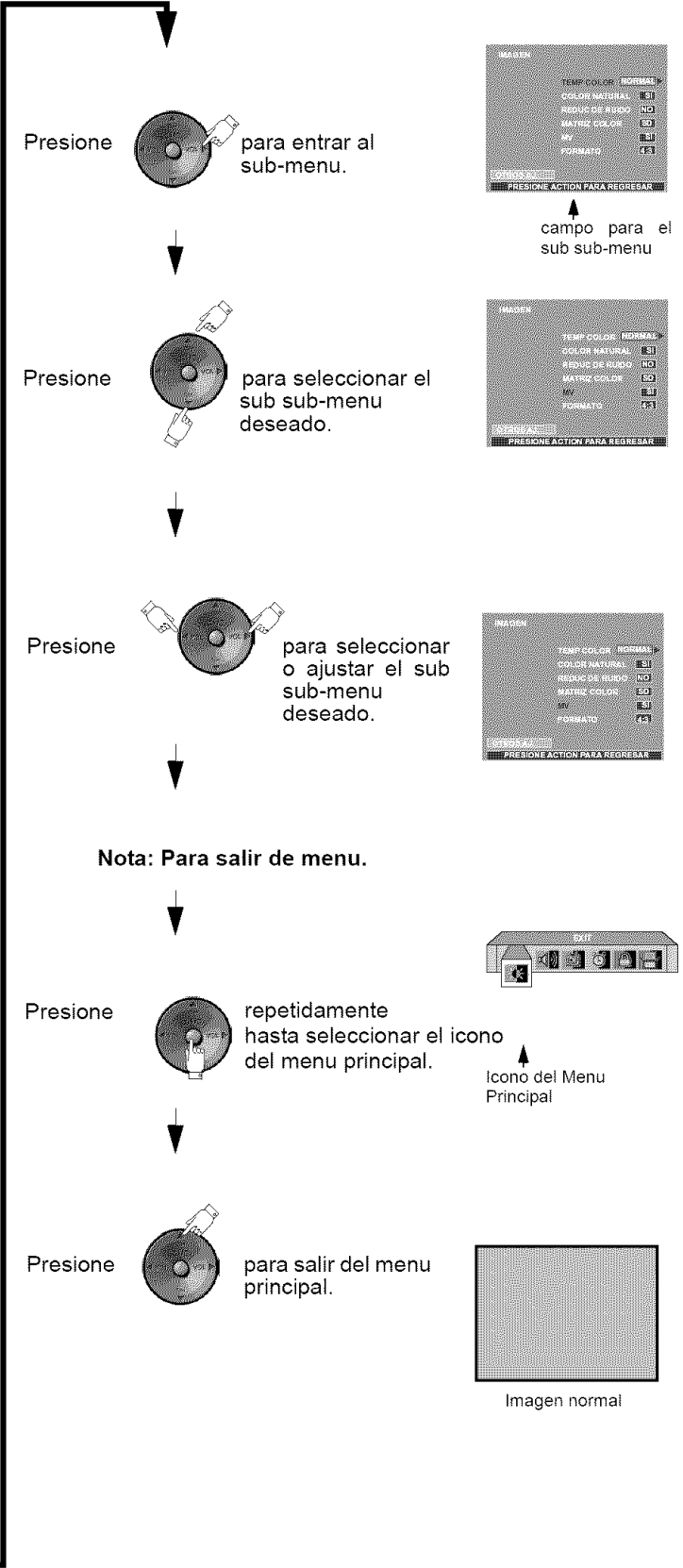
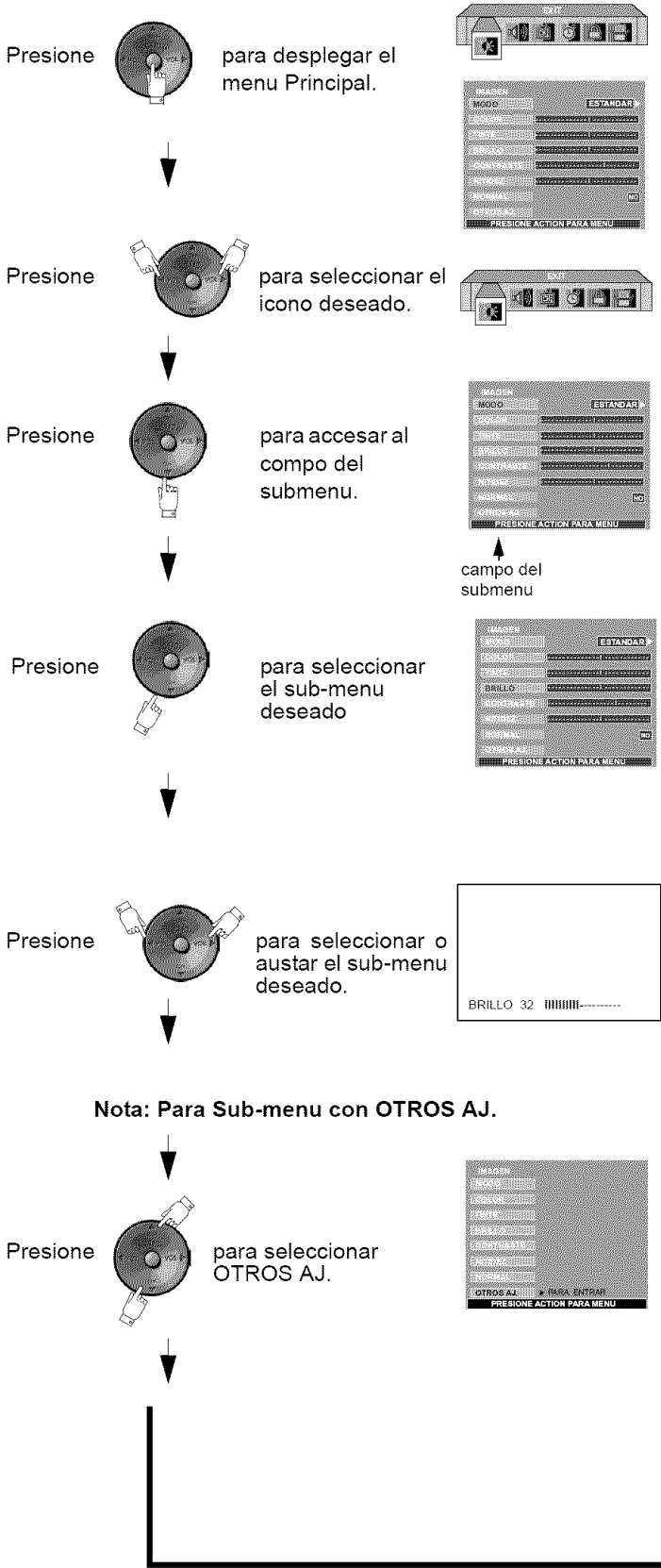

campo para el sub sub-menu

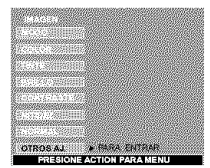
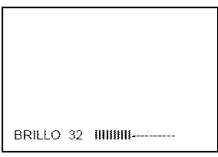
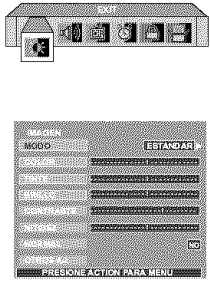
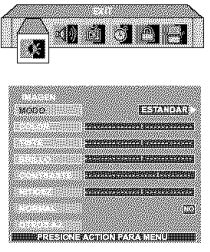

Icono del Menu Principal



Imagen normal

ESPAÑOL

Operación del Menu de Iconos

IMAGEN

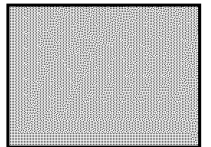
Nota: Mientras la funciones del sub-menu estan remarcadas, presione **VOL** ► para ajustar o activar.

- MODO - Le permite escoger uno de tres modos de imagen preseleccionados para ver el programa.
 - VIVIDO - Este el modo de fábrica. Crea una imagen de contraste y nitidez mejorados para ver se en un cuarto bien iluminado.
 - ESTANDAR - Este el modo de fábrica. Crea una imagen de contraste y nitidez mejorados para ver se en un cuarto bien iluminado.
 - CINEMA - Seleccione este modo par ver peliculas en un cuarto oscuro. Provee una imagen más suave, tipo cine.

Nota: Cada modo tiene sus propios ajustes de imagen (Color, brillo, tinto, contraste y nitidez).

- COLOR - Ajusta la intensidad del color deseada.
- TINTE - Ajusta los tonos naturales de la piel.
- BRILLO - Ajusta las áreas oscuras para detalles más nítidos.
- CONTRASTE - Ajusta las área blancas de la imagen.
- NITIDEZ - Ajusta para dar mejor claridad a los detalles de la silueta.
- NORMAL - Reajusta todas las modificaciones de la imagen a los predispuestos de fábrica.



OTROS AJ.

Seleccione OTROS AJ. y presione **VOL** ► par desplegar el sub sub-menu.

Nota: Mientras las funciones del sub sub-menu estan remarcadas, presione **VOL** ► para seleccionar o activar.



- TEMP COLOR (temperatura) - Para aumentar o disminuir el rojo y e azul para acomodarse a las preferencias personales.
- COLOR NATURAL - Esta función expande el rango de reproducción del color, lo que resulta en imagenes mas vivas con una graduación de colores mas nautural y tonos mas delicados.
- REDUC DE RUIDO - Reduce el ruido de canal normalmente llamado "nieve".
- MATRIZ COLOR - Disponible solo con señal 480p. Seleccione HD o SD para ajuste automático de los parámetros de color para transmisiones de HD (alta definición) y SD (definición estándar). Esta función no se puede seleccionar cuando se ve programación regular de TV (NTSC).

Nota: Cuando esté viendo una señal de DTV en un formato no-estándar, puede cambiar los parámetros de color manualmente para obtener una mejor calidad de imagen.

- MV (Velocidad de modulación) - Incrementa la nitidez de la imagen y da mejor transición de blancos a negros.
- FORMATO - Seleccione 16:9 ó 4:3 con señal de entrada 1080i del STB.

Nota: Esta función solo será visible en el menú cuando se reciba una señal en formato 1080i.

AUDIO

Nota: Mientras la funciones del sub-menu estan remarcadas, presione **VOL** ► para ajustar o activar.

- MODO - Seleccione ESTEREO, SPA (Programa Secundario de audio) o MONO. (Use MONO cuando la señal de estéreo es débil.)
- BAJOS - Aumenta o disminuye los sonidos bajos
- ALTOS - Aumenta o disminuye los sonidos altos.
- BALANCE - Enfatisa el volumen del altavoz derecho/ izquierdo.
- NORMAL - Reajusta BAJOS, ALTOS y BALANCE a los niveles prefijados de fábrica.



OTROS AJ.

Nota: Mientra las funciones del sub sub-menu estan remarcadas, presione **VOL** ► para seleccionar o activar.

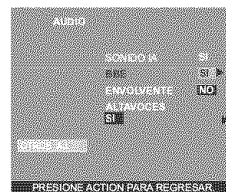

- SONIDO IA - Automáticamente mantiene el volumen constante entre programas y comerciales.
- BBE® - El Sonido de Alta Definición BBE restaura la claridad y presencia para un mejor entendimiento del habla y realismo musical.
- ENVOLVENTE - Sonido envolvente tridimensional con dos altavoces.
- ALTAVOCES - Esta funcion se utiliza cuando se concta la salida de audio a un amplificador EXTERNO.
 - SI - Los Altavoces de la televisión funcionan normalmente.
 - APAGADAS Y SALIDA DE AUDIO VARIABLE - Los Altavoces de la TV están apagados, el sonido es ajustable mediante la televisión.

Nota: La Apagadas y Salida de Audio Variable no esta disponible en el modelo CT-27HL14.

- APAGADAS Y SALIDA DE AUDIO FIJA - Los Altavoces de la TV están apagados, el sonido es ajustable sólo mediante el amplificador externo.

CANALES

BUSQUEDA - Seleccionar FAV ó TODOS.

Nota: Utilice el teclado numerico del control remoto para seleccionar CANALES FAVORITOS.

FAVORITOS - Para introducir hasta 16 canales favoritos.



OTROS AJ.

Seleccione OTROS AJ. y presione **VOL ▶** para desplegar el sub sub-menu.

- **PREFIJADO** - Asigne los números de canal para los títulos/siglas prefijados.

Procedimiento

- Presione **CH ▼** para seleccionar el título prefijado deseado.
- Use los botones numéricos del control remoto para seleccionar el canal deseado (hacer referencia a su guía de TV local).

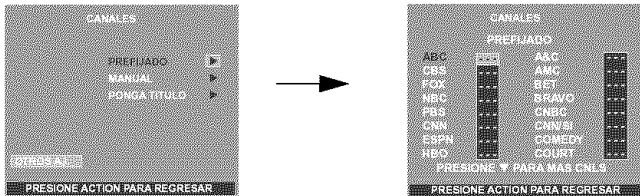

Nota: Para borrar un canal, presione **◀ VOL** cuando el canal está seleccionado.

- **MANUAL** - Para introducir los números y títulos manualmente.

Nota: Use los botones numéricos del control remoto para seleccionar el canal deseado (hacer referencia a su guía de TV local).

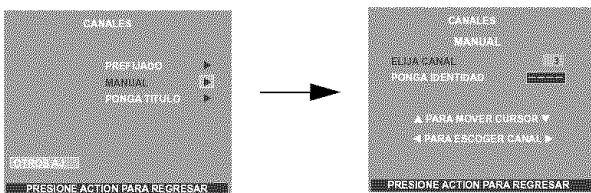

- **PONGA TITULO** - Para clasificar las conexiones de entrada de video que se visualizan en la pantalla.

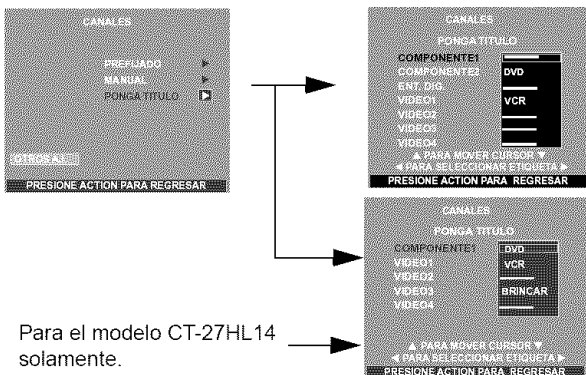

Para el modelo CT-27HL14 solamente.

Procedimiento

- Presione **CH ▼** ó **CH ▲** para mover cursor.
- Presione **◀ VOL** ó **VOL ▶** para seleccionar la etiqueta de entrada predefinida (ver tabla inferior).

Tabla de etiquetas de entrada

| Etiqueta | Cuando usar |
|----------------------------------|---|
| VCR | Seleccione cuando tiene conectada una VCR a la entrada de video |
| DVD | Seleccione cuando tiene conectado un DVD a la entrada de video. |
| BRINCAR | Seleccione para saltar esa entrada cuando no está en uso |
| CABLE | Seleccione cuando tiene conectado un decodificador de cable a la entrada de video. |
| DBS | Seleccione cuando tiene conectado un DBS a la entrada de video. |
| DTV STB | Seleccione cuando tiene conectado un Decodificador de Televisión Digital a la entrada de video. |
| PVR (Grabador de Video Personal) | Seleccione cuando tiene conectada una Grabadora de Video Personal a la entrada de video. |
| JUEGO | Seleccione cuando tiene conectado un Juego a la entrada de video. |
| AUX | Seleccione cuando tiene otro aparato conctado |
| | Seleccione para borrar la etiqueta |

CRONÓMETRO

Nota: Utilice **CH ▲** o **CH ▼** para remarcar y utilice **◀ VOL** o **VOL ▶** para seleccionar.

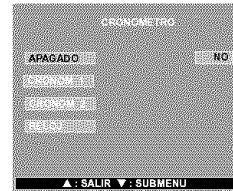

- APAGADO** - En el menú de Cronometro, seleccione Apagado para programar la Televisión en 30, 60 ó 90 minutos. Seleccione NO para desactivar el Cronometro.
- Cronom 1 y Cronom 2** - Seleccione uno ó dos cronómetros, para encender y apagar la televisión a la hor, canal, días seleccionados.

Notas:

- La televisión se activado automáticamente después de 90 minutos cuando se encendió con el CRONOMETRO. Si se selecciona APAGAR o si se presiona una tecla, el apagado automático de 90 minutos se cancela.
- El CRONOMETRO está activo cuando la televisión está apagada o encendida. La televisión cambiará al canal seleccionado a la hora seleccionada según se ajustó en el CRONOMETRO.

- Ajuste del reloj** - Ajuste la hora y día de la semana.

BLOQUEO

- ❑ **CREAR CLAVE** - Use el teclado numérico para introducir su código de cuatro dígitos. (Use un código fácil de recordar, y escríbalo en un lugar seguro.)



- ❑ **BLOQUEO** - para prevenir juegos de vídeo y videocasetes de ser vistos. Use un código que sea fácil de recordar y escríbalo en un lugar seguro.

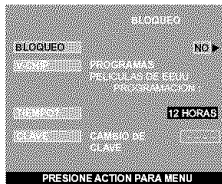

Notas:

- Si usted no recuerda su código, el BLOQUEO se desactivará en 12, 24, ó 48 horas dependiendo de lo que esté ajustado. Sea cuidadoso al seleccionar SIEMPRE. Si SIEMPRE ha sido seleccionado, y olvida su código secreto, la TV debe ser atendida por un técnico calificado para limpiar el ajuste de BLOQUEO.
- Si selecciona CAMBIO DE CLAVE, e introduce un código diferente al usado previamente en el menú de BLOQUEO, su nuevo código queda como el código definitivo.

Procedimiento

- Presione **VOL ▶** para seleccionar.
 - NO - Para apagar la función de bloqueo.
 - JUEGO - Para bloquear las canales 3, 4 y las entradas de vídeo.
 - CANAL - Para bloquear hasta cuatro canales de su elección.
 - TODOS - Para bloquear todos los canales y entradas de vídeo.

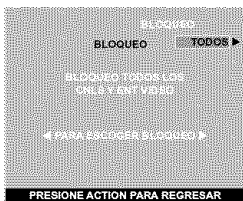

ACTION

- Presione **●** dos veces **CH ▼** para seleccionar cuánto tiempo?.
- Presione **VOL ▶** para seleccionar 12 Horas, 24 Horas, 48 Horas ó Siempre.

Nota: Si **BLOQUEO**, **CANAL** o **TODOS** está activado, y se selecciona alguna de las entradas de video o canales bloqueados, el mensaje **BLOQUEADO** aparecerá en la esquina superior derecha de la pantalla de la televisión.

- ❑ **V-CHIP** - Tecnología V-CHIP permite usar clasificaciones al ver programas de televisión. Esta innovación permite a los padres bloquear varios tipos de programación de TV a su discreción.

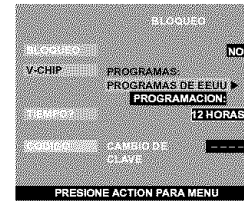

Procedimiento

- Presione **CH ▼** para remarcar **INGRESAR CLAVE**
- Use el teclado numérico para introducir su código de cuatro dígitos. (**Use un código fácil de recordar, y escríbalo en un lugar seguro.**)
- Presione **CH ▼** para remarcar **V-CHIP**.
- Presione **◀ VOL** or **VOL ▶** para seleccionar **PROGRAMAS DE EEUU**, **PELICULAS DE EEUU**, **INGLES DE CANADA** o **FRANCES DE CANADA**.
- Presione **CH ▼** para seleccionar **PROGRAMACION**.
- Presione **◀ VOL** ó **VOL ▶** para desplegar la tabla de clasificación **Programas EEUU**, **Peliculas EEUU**, **Ingles de Canada** ó **Frances de Canada**.
- Presione **VOL ▶** para seleccionar **SI** ó **NO**.
- Presione **CH ▼** para seleccionar **NO CLASIFICADOS** para **Programas de EEUU** y **Peliculas de EEUU** o **VER NO CLASIFICADOS** para **Ingles de Canada** y **Frances de Canada**.
- Presione **VOL ▶** para seleccionar **SI** ó **NO**.

Programas de EEUU

Las características de este modelo de televisión y la Tecnología V-CHIP permite usar clasificaciones al ver programas de televisión. Esta innovación permite a los padres bloquear varios tipos de programación de TV a su discreción. **IDI** (Imagen en Imagen) se bloqueará automáticamente.

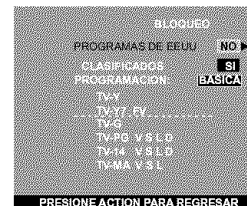

Nota: Si se selecciona "SI" se recibirán programas **NO CLASIFICADOS**. Si se selecciona "NO" se bloquearán los programas **NO CLASIFICADOS**.

Procedimiento

- Presione **CH ▼** para seleccionar **PROGRAMACION**.
- Presione **VOL ▶** para seleccionar **BASICA** ó **DETALLADA**.
BASICA - Solo le permite seleccionar clasificaciones generales como **TV-Y**, **TV-PG**, etc.
DETALLADA - Le permite seleccionar clasificaciones generales y contenido como **V**, **L**, etc.
- Presione **CH ▼** ó **CH ▲** para mover el cursor entre las diferentes clasificaciones.
- Use **◀ VOL** ó **VOL ▶** para seleccionar las clasificaciones que desea bloquear (**ROJO**) y desactivar el bloqueo (**VERDE**).

BLOQUEO (cont.)

Programas de EEUU (cont.)

- Presione **ACTION** dos veces para regresar V-CHIP SET.
- Presione **CH ▼** para realizar TIEMPO?
- Presione **◀ VOL** ó **VOL ▶** para seleccionar 12, 24, 48 horas ó SIEMPRE.
- Presione **ACTION** dos veces para regresar al Menu Principal, despues presione **CH ▲** para salir.

Precauciones del Cliente

El sistema V-CHIP que es usado en este equipo es capaz de bloquear programas "NO CLASIFICADOS" (no clasificados, clasificación no aplicable y ninguna) de acuerdo a la sección 15.120(e)(2) del Comité Federal de Comunicaciones de los Estados Unidos. Si la opción de bloqueo "NO CLASIFICADO" es escogida "pueden ocurrir resultados inesperados y posiblemente confusos, además usted podría no recibir boletines de emergencia o cualquiera de los siguientes tipos de programación:"

- Boletines de Emergencia (como mensajes de EAS (Servicios de Alerta en Emergencias, advertencias del clima y otros)
- Programas originados localmente
- Noticias
- Política
- Anuncios de Servicio Público
- Religioso
- Deportes
- Estado del Tiempo

Tabla De Programas De EEUU

| | |
|--------------|---|
| NR | No clasificado. Vea Precauciones del Cliente. |
| TV-Y | Todos los niños. Los temas y elementos en este programa están especialmente diseñados para un público infantil, incluyendo niños de 2-6 años. |
| TV-Y7 | Dirigido a niños mayores. Los temas y elementos en este programa pueden incluir ligera violencia física o cómica, o puede asustar a niños menores de 7 años. |
| TV-G | Audiencia General. Contiene poca o nada de violencia, nada de lenguaje fuerte, y poco o nada de diálogo o situaciones con contenido sexual. |
| TV-PG | Guía de los padres sugerida. El programa puede contener lenguaje obsceno infrecuente, violencia limitada, diálogos o situaciones sexualmente sugestivas. |
| TV-14 | Advertencia a los padres. Este programa puede contener temas sofisticados, contenido sexual, lenguaje inapropiado, y violencia más intensa. |
| TV-MA | Sólo audiencia Madura. Este programa puede contener temas para adultos, lenguaje profano, violencia gráfica y contenido sexual explícito. |
| FV | FANTASIA/ CARICATURAS CON VIOLENCIA |
| V | VIOLENCIA |
| S | SEXO |
| L | LENGUAJE OFENSIVO |
| D | DIALOGO CON CONTENIDO SEXUAL |

Películas de EEUU

Las características de este modelo de televisión y la "Tecnología V-CHIP" permite usar clasificaciones al ver películas o vídeos. Esta innovación permite a los padres bloquear varios tipos de películas y vídeos a su discreción.



Nota: Algunas veces las películas no son clasificadas por una variedad de razones. Películas antiguas y extranjeras normalmente no tienen clasificación.

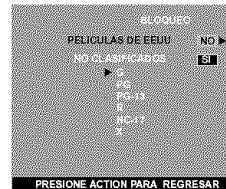

Procedimiento

- Presione **CH ▼** ó **CH ▲** para mover el cursor entre las diferentes clasificaciones.
- Use **◀ VOL** ó **VOL ▶** para seleccionar las clasificaciones que desea bloquear (**ROJO**) y desactivar el bloqueo (**VERDE**).
- Presione **ACTION** dos veces para regresar V-CHIP SET.
- Presione **CH ▼** para realizar TIEMPO?.
- Presione **◀ VOL** ó **VOL ▶** para seleccionar 12, 24, 48 horas ó SIEMPRE.
- Presione **ACTION** dos veces para para regresar al Menu Principal, despues presione **CH ▲** para salir.

Tabla De Clasificacion De Peliculas De EEUU

| | |
|--------------|---|
| NR | PROGRAMA NO CLASIFICADO Y NA (NO APLICABLE). Película que no ha sido clasificada o que la clasificación no aplica. |
| G | AUDIENCIA GENERAL. Se admiten to |
| PG | GUIA DE LOS PADRES SUGERIDA. Con material no aconsejable para niños.. |
| PG-13 | FUERTE SUPERVISION DE LOS PADRES. Con material que puede ser inapropiado para niños menores de 13 años. |
| R | RESTRINGIDO. Menores de 17 años necesitan ir acompañados de uno de los padres ó un adulto. |
| NC-17 | NO SE ADMITE NADIE DE 17 AÑOS O MENOS. |
| X | SOLO ADULTOS. |

ESPAÑOL

BLOQUEO (cont.)

Inglés de Canada

El V-Chip utilizado en este televisor le permite bloquear varios tipos de películas y programas de televisión basado en los dos sistemas de clasificación usados en Canadá.



Nota: E (Exento) Los programas exentos incluyen: noticieros, deportivos, documentales y programas informativos; programas de entretenimiento, videos musicales, y programación variada.

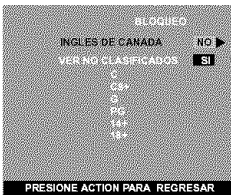

Procedimiento

- Presione **CH ▼** ó **CH ▲** para mover el cursor entre las diferentes clasificaciones.
- Use **◀ VOL** ó **VOL ▶** para seleccionar las clasificaciones que desea bloquear (ROJO) y desactivar el bloqueo (VERDE).
- Presione **ACTION** dos veces para regresar V-CHIP SET.
- Presione **CH ▼** para realizar TIEMPO?
- Presione **◀ VOL** ó **VOL ▶** para seleccionar 12, 24, 48 horas o SIEMPRE.
- Presione **ACTION** dos veces para regresar para regresar al Menu Principal, despues presione **CH ▲** para salir.

Tabla De Ingles De Canada

| | |
|------------|--|
| E | Exento - Los programas exentos incluyen: noticieros, deportivos, documentales y programas informativos; programas de entretenimiento, videos musicales, y programación variada. |
| c | Programación dirigida a niños menores de 8 años. No contiene lenguaje ofensivo, sexual ni desnudos. |
| C8+ | Programación considerada apta para niños de 8 años en adelante. No tiene contenido sexual ni desnudos. |
| G | AUDIENCIA GENERAL. Se admiten todas las edades. |
| PG | GUIA DE LOS PADRES SUGERIDA. Con material no aconsejable para niños. |
| 14+ | Programación que por su contenido no es recomendada para espectadores menores de 14 años. Se recomienda a los padres discreción con audiencia adolescente. |
| 18 | SOLO ADULTOS |

Francés de Canada

El V-Chip utilizado en este televisor le permite bloquear o desbloquear programas en Francés de Canadá según varias categorías de clasificación.

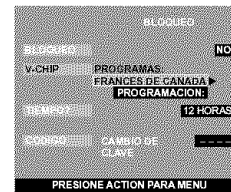

Nota: E (Si se selecciona "SI" se recibirán programas NO CLASIFICADOS. Si se selecciona "NO" se bloquearán los programas NO CLASIFICADOS.

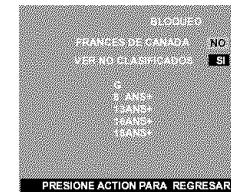

Procedimiento

- Presione **CH ▼** ó **CH ▲** para mover el cursor entre la diferentes clasificaciones.
- Use **◀ VOL** ó **VOL ▶** para seleccionar las clasificaciones que desea bloquear (ROJO) y desactivar el bloqueo (VERDE).
- Presione **ACTION** dos veces para regresar V-CHIP SET.
- Presione **CH ▼** para realizar TIEMPO?
- Presione **◀ VOL** ó **VOL ▶** para seleccionar 12, 24, 48 horas o SIEMPRE.
- Presione **ACTION** dos veces para regresar para regresar al Menu Principal, despues presione **CH ▲** para salir.

Tabla De Clasificaciones Para El Frances De Canada

| | |
|-----------------|---|
| E | Exento - Programación exenta. |
| G | Audiencia General. Contiene poca o nada de violencia, nada de lenguaje fuerte, y poco o nada de dialogo o situaciones con contenido sexual. |
| 8 ans + | 8+ General - No recomendada para niños pequeños. Programación dirigida a la audiencia general, pero con ligero u ocasional contenido de violencia. Se recomienda supervisión de un adulto. |
| 13 ans + | Programación no recomienda para niños menores de 13 años - Puede contener algunas escenas violentas que podrían asustar a los menores. Se recomienda enfáticamente supervisión de un adulto. |
| 16 ans + | Programación no recomienda para menores de 16 años - Contiene frecuentes escenas de violencia o violencia intensa. |
| 18 ans + | Programación solo para adultos - contiene escenas de violencia o de violencia extremae. |

ESPAÑOL

BLOQUEO (cont.)

Mensaje de Bloqueo

Si el V-Chip está activado y el programa excede el límite de clasificación ajustado por el usuario, aparecerá el mensaje de bloqueo y el sonido será desactivado. Si desea continuar viendo el programa introduzca su código secreto. Después de introducir el código, todos los bloqueos y clasificaciones son desactivados hasta apagar la televisión o hasta que todos los ajustes sean desactivados.

Nota: Si el código secreto es introducido para anular las clasificaciones, deberá reajustar todas las clasificaciones mediante reprogramación o apagando la TV.

Imagen Principal

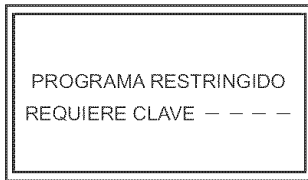

AJUSTE

Mientras el sub-menu se encuentre remarcado, presione **VOL** ► para seleccionar o activar funciones.

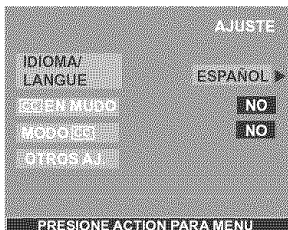

- IDIOMA/LANGUE** - Seleccione el idioma del menú ENGLISH (Inglés), ESPAÑOL ó FRANCAIS (Francés).
- CC EN MUDO** - Activa la modalidad de subtítulos en pantalla cuando el botón MUTE (MUDO) en el control remoto es presionado.

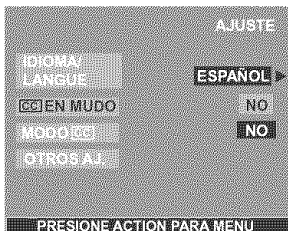

- MODO** - Esta televisión tiene un decodificador integrado que despliega subtítulos (texto en letras blancas o de colores sobre un fondo negro) en pantalla. Permite al usuario leer el diálogo de un programa de televisión u otra información. El programa visto debe incluir la modalidad de subtítulos para que ésta función opere.
 - NO - Cuando no se desea la modalidad de subtítulos.
 - C1 - Para que la información relacionada con el vídeo sea desplegada en hasta 4 líneas en pantalla a la vez. (No bloquea partes relevantes de la imagen). El texto puede ser en cualquier idioma.
 - C2 a C4 - Otras modalidades de información relacionada con el vídeo.

- T1 a T4 - Para que la guía de la programación o cualquier otra información sea desplegada en pantalla, cuando sea disponible. (Bloquea una gran porción de la imagen en la pantalla de la televisión).

Nota: Se recomienda el modo C1 para ver subtítulos.

OTROS AJ.

Seleccione la opción OTROS AJ. y presione VOL u para entrar al campo del sub sub-menú.

Nota: Mientras las opciones del sub-menú están seleccionadas, presione **VOL** ► para ajustar o activar.



- **MODO** - Para seleccionar la modalidad de TV (antena) o CABLE dependiendo de la fuente de la señal.
- **PROGRAMA AUTO** - Para programar automáticamente todos los canales con señal.
- **PROGRAMA MANUAL** - Para manualmente incluir o borrar canales.
- **AUTOENCENDIDO** - Seleccione SI para encender la televisión al mismo tiempo que el Decodificador de Cable u otros componentes, ó seleccione NO, para no hacerlo.
- **CANAL INFO** - Seleccione SI para desplegar la información cuando cambie de canal.
- **CORR GEOMAGNETICA** - Debido al Campo Magnético de cada zona, serán necesarios algunos ajustes.

Nota: La Corrección Geomagnetica no está disponible en los modelos CT-27HL14.



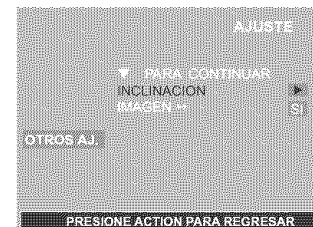















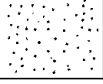

- **INCLINACION** - Ajusta la inclinación del cuadro debido al campo magnético de la tierra en el área.



- **IMAGEN** ↔ - Esta opción previene la retención de la imagen cuando una imagen permanece fija por un periodo largo de tiempo. Cuando se selecciona esta opción (ENCENDIDO), la imagen cambia de posición hacia arriba o abajo en incrementos pequeños al cambiar de canal o cuando permanece una imagen fija durante mucho tiempo. Se recomienda seleccionar SI para esta opción.

Cuadro de Localización de Fallas

Antes de solicitar servicio, establezca los síntomas y lleve a cabo las siguientes posibles soluciones.

| SONIDO | IMAGEN | Soluciones |
|---|---|---|
|  Sonido Ruidoso |  Imagen Moteada | Ajuste la Ubicación y/o Conexión de la Antena |
|  Sonido Ruidoso |  Imagen Múltiple | Ajuste la Ubicación y la Conexión de la Antena Revise el Cable de Entrada de la Antena |
|  Sonido Ruidoso |  Interferencia | Aleje la TV de los Aparatos Electrodomésticos, Luces, Vehículos y Equipo Médico |
|  Sin Sonido |  Imagen Normal | Aumente el Volúmen Revise Mute (Mudo) Revise en el Menú de Audio: ALTAVOCES > SI Cambie el Canal |
|  Sonido Ruidoso |  Sin Imagen/Con Motas | Ajuste apropiadamente la modalidad de TV o del Cable Revise los Cables de la Antena |
|  Sin Sonido |  Sin Imagen | Revise que el Cable de Corriente este Enchufado a una toma de Corriente Activa Ajuste los Controles de Brillo y Audio Cambie el Canal Revise las Conexiones del Cable Programa el Control Remoto otra vez Revise la Operación de la Segunda Fuente de Video Asegurese de no conectar la PC a la entrada DVI (ENT. DIG.) <i>Nota: Esta Monitor HDTV no esta dirigida a ser usada con una P.C.</i> |
|  Normal Audio |  La imagen se recorre ligeramente al encender el receptor, cuando se cambia de canal o dentro de un periodo de 2 horas. | Esta es una condición normal. Esta función puede ser desactivada. Sin embargo, el desactivar esta función puede causar retención en la imager por lo cual no es recommendado. |
|  Sonido Normal |  Sin Color | Ajuste el Color Cambie el Canal |
|  Sonido Erróneo |  Imagen Normal | Revise en el menú de AUDIO que el Ajuste se encuentre en Estéreo o Mono, no en SPA |
|  Sonido Normal |  Caja Negra en Pantalla | Cambie CC (Subtítulos) de la Modalidad de Texto a NO |
|  Sonido Normal |  Imagen Normal | Reemplace las Pilas del Control Remoto |
| Operación Intermitente del Control Remoto | | El teclado puede estar bloqueado. Para desbloquear, prisione ACTION y TV/VIDEO en el teclado frontal simultaneamente , luego prisione ACTION y VOL ► simultaneamente . |
| Sin efecto de los botones del panel frontal | | |

ESPAÑOL

Indice

- A**
 Ajuste 19
 Ajuste Del Reloj 15
 Altavoces 14
 Altos 14
 Apagado 15
 Audio 14
 Autoencendido 19
- B**
 Bajos 14
 Balance 14
 BBE 14
 BBE Viva 3D 14
 Bloqueo 16
 Botones especiales del control remoto 8
 Brillo 14
 Búsqueda 15
- C**
 Cable de Suministro de Corriente Alterna 4
 Canal 16
 Canal Info 19
 Canales 15
 Cinema 14
 Códigos de Componentes 11
 Códigos para Componentes 12
 Códigos para DBS 12
 Códigos para Decodificador Cable 12
 Códigos para DVD 12
 Códigos para Videocasetera 12
 Color 14
 Color Natural 14
 Conexión de Antena 4
 Conexión de cable 4
 Conexión de Cable / Antena 4
 Conexión de entrada Interface Visual Digital 8
 Conexión de la Videocasetera 6
 Conexión de Salida del Programa (Prog Out) 8
 Conexión del Amplificador de Sonido 7
 Conexión del Decodificador de Cable 6
 Conexión del Decodificador de Televisión Digital ó DVD 7
- Conexiones de Cable Opcional 4
 Conexiones de Equipo Opcional 6
 Conexiones del Decodificador de Cable y Videocasetera 6
 Contraste 14
 Corrección Geomagnética 5 19
 Crear Clave 16
 Cronom 1 y Cronom 2 15
 Cronómetro 15
 Cuadro de Localización de Fallas 20
 Cuidado y Limpieza 3
- E**
 EN Mudo 19
 Envolvente 14
 Especificaciones 3
 Estandar 14
 Estereo 14
- F**
 Favoritos 15
 Felicidades 3
 Francés de Canada 18
- G**
 Gabinete y Control Remoto 3
- I**
 Idioma/langue 5, 19
 Imagen 14, 19
 Inclinación 5, 19
 Inglés de Canada 18
 Instalación 4
 Instalación de Pilas en el Control Remoto 4
- J**
 Juego 16
- M**
 Matriz Color 14
 Mensaje De Bloqueo 19
 Modo 19
 Mono 14
- N**
 Navegación Basica Del Menú 13
 Nitidez 14
 Normal 14
- O**
 Operación de Componentes con el control remoto 10
- Operación de DBS 10
 Operación de decodificador de Cable 10
 Operación de DVD 10
 Operación de una Videocasetera 10
 Operación del Control Remoto 9
 Operación del Menu de Iconos 14
- P**
 Panel de Control Frontal 7
 Películas de EEUU 17
 Ponga Titulo 15
 Prefijado 15
 Programa Auto 5, 19
 Programa Manual 19
 Programación del Control Remoto 11
 Programación Inicial 5
 Programación Sin Código 11
 Programas de EEUU 16
- R**
 Reduc De Ruido 14
 Registro del Usuario 3
- S**
 Sonido IA 14
 SPA 14
- T**
 Tabla de Características 3
 Tabla De Clasificación De Películas De EEUU 17
 Tabla De Clasificaciones Para El Francés De Canada 18
 Tabla de etiquetas de entrada 15
 Tabla De Inglés De Canada 18
 Tabla De Programas De EEUU 17
 Temp Color 14
 Tinte 14
 Todos 16
- U**
 Ubicación de la Televisión 4
- V**
 V-Chip 16
 Velocidad de modulación 14
 Vivido 14

| | | | |
|--|--|---|--|
|  | <p>ATTENTION</p> <p>RISQUE DE CHOCS ÉLECTRIQUES NE PAS OUVRIR</p> |  | <p>Le symbole de l'éclair fléché dans un triangle équilatéral indique la présence d'une tension suffisamment élevée pour engendrer un risque de chocs électriques.</p> |
| <p>ATTENTION: Afin de prévenir le risque de chocs électriques, ne pas retirer les vis. Toute réparation devrait être confiée à un personnel qualifié.</p> | | | <p>Le point d'exclamation dans un triangle équilatéral indique que le manuel d'utilisation inclus avec l'appareil contient d'importantes recommandations quant au fonctionnement et à l'entretien de ce dernier.</p> |

| | |
|---|---|
|  | <p>Le symbole d'isolation de Classe II (un carré dans un carré) indique que cet appareil a été évalué et testé pour être conforme aux exigences d'isolation de Classe II.</p> |
|---|---|

ATTENTION: Afin de prévenir tout risque d'incendie ou de chocs électriques, ne pas exposer l'appareil à la pluie ou à une humidité excessive. Éviter également de placer des contenants avec du liquide, tel un vase, sur l'appareil.

MESURES DE SÉCURITÉ

1. Lire les mesures de sécurité.
2. Conserver les mesures de sécurité.
3. Respecter toutes les mises en garde.
4. Suivre toutes les directives.
5. Ne pas utiliser cet appareil près de toute source d'eau.
6. Nettoyer l'appareil avec un linge sec.
7. Ne pas bloquer les événements d'aération. Pour installer l'appareil, suivre les recommandations du fabricant.
8. Ne pas installer l'appareil près d'un appareil de chauffage tel qu'un radiateur, une cuisinière, un registre de chaleur ou tout dispositif émettant de la chaleur (y compris un amplificateur).
9. Ne pas invalider les caractéristiques de sécurité de la fiche polarisée ou avec mise à la terre. Une fiche polarisée possède deux lames dont une est plus large que l'autre. Une fiche avec mise à la terre possède deux lames plus une troisième lame pour la mise à la terre. La lame large ou la lame de mise à la terre sont conçues pour des raisons de sécurité. Si la fiche fournie ne peut pas être branchée dans la prise secteur, consulter un électricien pour faire remplacer la prise.
10. Le fil d'alimentation doit être placé dans un endroit où il ne risque pas d'être piétiné ou écrasé. Faire particulièrement attention à ses extrémités de branchement, y compris sa fiche.
11. N'utiliser que les fils et accessoires recommandés par le fabricant.
12. N'utiliser que les chariots, tables ou supports recommandés par le fabricant, ou vendus avec l'appareil. L'appareil et son chariot doivent être déplacés avec soin afin de prévenir toute chute.
13. Pour une protection accrue pendant un orage, ou si l'appareil n'est pas utilisé pendant une période prolongée, s'assurer de débrancher le fil d'alimentation.
14. Confier l'appareil à un technicien qualifié dans les cas suivants. Si l'appareil, le fil d'alimentation ou la fiche ont été endommagés ; si un objet est tombé dans l'appareil ou si ce dernier a été mouillé ; si l'appareil a été exposé à la pluie ou à l'humidité ; s'il a été échappé ou s'il semble ne pas fonctionner normalement ou que son rendement laisse à désirer.



Renseignements importants

AVERTISSEMENT DU FCC: TOUTE MODIFICATION APPORTÉE À CE TÉLÉVISEUR QUI N'EST PAS EXPRESSÉMENT APPROUVÉE PAR MATSUSHITA ELECTRIC CORPORATION OF AMERICA PEUT CAUSER DES INTERFÉRENCES NUISIBLES LESQUELLES POURRAIENT ENTRAÎNER L'ANNULATION DU DROIT DE L'UTILISATEUR D'OPÉRER CET APPAREIL.

Informations fournies par la Commission fédérale des communications américaine (FCC)

Cet équipement est conforme aux limites relatives aux appareils numériques de classe B selon les stipulations de la section 15 de la réglementation de la FCC. Ces limites ont été instaurées pour fournir une protection raisonnable contre toute interférence radioélectrique et de télévision nuisible en milieu résidentiel. Cet équipement génère, utilise et peut émettre de l'énergie radioélectrique et, s'il n'est pas installé et utilisé conformément aux instructions du constructeur, il peut perturber la réception radio. Cependant, il est toujours possible qu'une installation particulière soit victime d'interférences.

Si cet équipement devait causer des interférences ou en être victime, ce qui peut être vérifié en l'éteignant puis en le remettant sous tension, l'utilisateur est invité à essayer de remédier au problème en prenant les mesures suivantes:

- Réorienter ou déplacer l'antenne réceptrice.
- Augmenter la distance qui sépare l'appareil et le récepteur.
- Raccorder l'appareil à une prise de courant se trouvant sur un circuit différent de celui utilisé par le récepteur.
- Consulter votre revendeur ou demander l'aide d'un technicien radio/TV expérimenté.

Risque pour l'environnement: Ce produit renferme un tube à rayons cathodiques ainsi que d'autres composants contenant du plomb. L'élimination de ce type de matériaux peut être réglementée dans certaines localités aux fins de protection de l'environnement. Pour des renseignements sur les modalités de recyclage ou d'élimination de ces produits, communiquer avec les autorités locales.



La marque d'agrément ENERGY STAR[®], un symbole de reconnaissance de l'efficacité énergétique, a été créée par l'agence américaine de protection de l'environnement (EPA) et le ministère de l'Énergie des États-Unis pour aider les consommateurs à identifier les produits susceptibles de leur permettre de faire des économies et de protéger l'environnement par leur rendement énergétique élevé. Les appareils conformes aux normes ENERGY STAR[®] consomment, en général, moins d'énergie que les modèles ordinaires semblables.

BBE
High Definition Sound

Fabriqué sous licence de BBE Sound, Inc.

Licence autorisée par BBE Sound, Inc. sous USP4638258, 5510752 et 5736897.

BBE et le symbole BBE sont des marques déposées de BBE Sound, Inc.

La technologie BBE High Definition Sound améliore la clarté et présence pour rehausser la qualité des dialogues et le réalisme de la musique.

Renseignements importants à propos de l'utilisation de jeux vidéo, d'ordinateurs et de sources d'images fixes

MISE EN GARDE: Le marquage ou la rémanence de l'image causé par l'affichage prolongé d'une image fixe n'est pas le résultat d'une défektivité et n'est donc pas couvert par la garantie.

Le téléviseur est conçu pour afficher des images animées. L'affichage prolongé d'images fixes telles que des images au format "boîte aux lettres" sur un écran de télévision ordinaire (avec des bandes noires dans le haut et le bas), des images au format ordinaire (4:3) non recadrées sur un grand écran (avec des bandes sur chaque côté), des bandes de défilement dans le bas de l'écran, des motifs permanents de certains jeux vidéo, des panneaux de pointage fixes, des logos de canaux ultra lumineux et des motifs en ligne (Internet) ou répétitifs d'ordinateurs devrait être limité.

L'affichage prolongé d'images fixes peut endommager irrémédiablement le tube image, dommage qui prend la forme d'une image fantôme. Pour prévenir de tels dommages, il est recommandé de prendre les mesures suivantes.

- Limiter l'affichage d'images fixes à moins de 15% du temps de visionnement hebdomadaire total.
- Après usage, toujours couper le contact sur le téléviseur.

Table des matières

| | | | |
|---|----------|---|-----------|
| Félicitations..... | 3 | Branchement à la prise PROG OUT | 8 |
| Dossier du client | 3 | Touches spéciales de la télécommande | 8 |
| Entretien et nettoyage..... | 3 | Fonctionnement de la télécommande..... | 9 |
| Spécifications..... | 3 | Utilisation par télécommande | 10 |
| Table des caractéristiques..... | 3 | Programmation de la télécommande | 11 |
| Installation..... | 4 | Sans code | 11 |
| Emplacement du téléviseur | 4 | Codes des appareils..... | 11 |
| Branchement de sources auxiliaires | 4 | Navigation au menu de base | 13 |
| Cordon d'alimentation..... | 4 | Fonctionnement avec menus à icônes | 14 |
| Câble / antenne | 4 | Image | 14 |
| Installation des piles de la télécommande | 4 | Audio | 14 |
| Réglage initial | 5 | Canaux | 15 |
| Branchement d'appareils auxiliaires | 6 | Minuterie..... | 15 |
| Branchement à un magnétoscope | 6 | Blocage | 16 |
| Branchement à un câblosélecteur | 6 | Réglage..... | 19 |
| Branchement à un magnétoscope et | | Guide de dépannage..... | 20 |
| un câblosélecteur..... | 6 | Index..... | 21 |
| Branchement à un amplificateur audio | 7 | | |
| Branchement d'un décodeur de télévision numérique / | | | |
| lecteur DVD | 7 | | |
| Panneau avant des commandes | 7 | | |
| Connexion d'entrée DVI..... | 8 | | |

FRANÇAIS

Nota: Les renseignements sur la garantie et les centres de service se trouvent à la fin de ce manuel.

Lire ces instructions au complet avant d'utiliser l'appareil.

Le contenu du présent manuel peut être modifié sans préavis.

Copyright 2004. Matsushita Electric Corporation of America. Tous droits réservés. Toute reproduction ou distribution non autorisée constitue une violation de la loi sur les droits d'auteur.

Félicitations

Votre nouveau téléviseur Tau de Panasonic avec tube image plat a été conçu pour vous procurer une image de qualité avant-gardiste et un son de qualité avec des raccordements audio et vidéo complets pour votre système de cinéma maison. Ce téléviseur a été conçu pour vous procurer de longues années d'agrément. Les tests sévères auxquels il a été soumis et les réglages de précision dont il a fait l'objet sont garantis d'un rendement optimal.

Dossier du client

Les numéros de modèle et de série sont inscrits sur le panneau arrière de l'appareil. Veuillez les noter dans l'espace ci-dessous et conserver ce manuel comme registre de votre achat. Cela en facilitera l'identification en cas de perte ou de vol.

Numéro de modèle

Numéro de série

Entretien et nettoyage

Écran (couper le contact)

- Nettoyer l'écran avec un chiffon doux humecté d'eau savonneuse ou de nettoyant à vitres. **NE JAMAIS UTILISER DE NETTOYANTS ABRASIFS.**
- Éviter toute humidité excessive et bien essuyer.

ATTENTION: Ne pas vaporiser de produit nettoyant directement sur l'écran.

Coffret et télécommande

- Nettoyer le coffret et la télécommande avec un chiffon humide ou humecté d'eau savonneuse. Éviter toute humidité excessive et bien essuyer.
- Ne jamais utiliser de benzène, de solvant ou de produits à base de pétrole.

Spécifications

Les spécifications peuvent être modifiées sans préavis.

| Alimentation | | |
|---|--------|--|
| CT-27HL14 | (3,2A) | 120 V c.a., 60 Hz |
| CT-27HL14U | (3,2A) | |
| CT-27HL14M | (3,2A) | |
| CT-27HL14MU | (3,2A) | |
| CT-32HC14 | (3,6A) | |
| CT-32HC14U | (3,6A) | |
| CT-32HXC14 | (3,6A) | |
| CT-32HXC14U | (3,6A) | |
| Bloc d'accord – 181 canaux | | |
| Prises d'entrée vidéo | | 1 V c.-à-c., 75 ohms, prises de type phono |
| Prises d'entrée audio | | 500 mV eff. 47 kilohms |
| Prise de sortie vidéo | | 1 V c.-à-c., 75 ohms, prise de type phono |
| Prises de sortie audio | | 0 – 2,0 V eff. 4,7 kilohms |
| Prise d'entrée DVI | | 1,0 compatible |
| Prises d'entrée vidéo composante (Y / P_B / P_R) | | 75 ohms, prise de type phono |
| Prises d'entrée S-Vidéo | | Connecteur S-Vidéo (Y-C) |

Table des caractéristiques

| MODÈLES | CT-27HL14 | CT-32HC14 | CT-32HXC14 |
|--|-------------|-------------|-------------|
| Caractéristiques | | | |
| LANGUE D'AFFICHAGE DES MENUS ANG/ESP/FR | • | • | • |
| SOUS-TITRES | • | • | • |
| PUCE ANTIVIOLENCE | • | • | • |
| BANNIÈRE DES CANAUX | • | • | • |
| OMISSION D'ENTRÉE VIDÉO | • | • | • |
| RÉGLAGE POUR SIGNAL VIDÉO | • | • | • |
| VITESSE DE BALAYAGE NUMÉRIQUE | 1080i, 480p | 1080i, 480p | 1080i, 480p |
| DOUBLEUR - LIGNES NTSC | 480p | 480p | 480p |
| NORMALISATION VIDÉO | • | • | • |
| NORMALISATION AUDIO | • | • | • |
| STÉRÉO | • | • | • |
| SON IA | • | • | • |
| GRAVES/AIGUS/ÉQUILIBRE | • | • | • |
| SON AMBIOPHONIQUE | • | • | • |
| BBE | • | • | • |
| PRISES D'ENTRÉE A/V (ARRIÈRE/AVANT) | 4 (3/1) | 4 (3/1) | 4 (3/1) |
| PRISE D'ENTRÉE VIDÉO DVI / HDCP | | • | • |
| PRISES D'ENTRÉE VIDÉO COMPOSANT | 1 | 2 | 2 |
| PRISES D'ENTRÉE S-VIDÉO (ARRIÈRE/AVANT) | 1/0 | 2/1 | 2/1 |
| PRISE DE SORTIE AUDIO | • | • | • |
| SORTIE PROG. OUT A/V | • | • | • |
| PRISE DE CASQUE D'ÉCOUTE | | • | • |

Installation

Emplacement du téléviseur

Cet appareil est conçu pour être utilisé avec un meuble en option ou un centre de divertissement. Pour de plus amples détails, consulter un détaillant.

- Protéger l'appareil contre les rayons solaires, un éclairage intense et les reflets.
- Protéger l'appareil contre la chaleur ou l'humidité. Une aération insuffisante pourrait provoquer un dérangement des composantes internes.
- Un éclairage fluorescent peut réduire la portée de la télécommande.
- Éviter de placer le téléviseur près d'un appareil dégageant un champ magnétique, notamment des moteurs, des ventilateurs ou des haut-parleurs externes.

ATTENTION: Ne placer ce téléviseur que sur un meuble ou support recommandé par le fabricant ou vendu avec l'appareil. Déplacer avec précaution tout support à roulettes portant l'appareil afin d'éviter toute blessure que pourrait causer le basculement du support et(ou) du téléviseur. Pour la protection des enfants, s'assurer que le téléviseur est placé sur un meuble stable ne pouvant être basculé, poussé ou tiré et empêchant tout enfant de monter ou de s'asseoir dessus. La chute d'un téléviseur peut causer des blessures graves, voire mortelles.



CT-32HC14, CT-32HC14U:

ATTENTION: N'utiliser que le meuble TY32HL43T de Panasonic avec ce téléviseur. L'utilisation d'un autre meuble (ou chariot) pourrait causer une instabilité susceptible de provoquer des blessures.

Branchement de sources auxiliaires

Les branchements à d'autres appareils devraient être faits avec des câbles audio et vidéo blindés. Pour de meilleurs résultats:

- Utiliser des câbles coaxiaux blindés de 75 ohms.
- Utiliser les prises d'entrée et de sortie correspondant aux appareils auxiliaires.
- Afin de réduire le risque d'interférence, éviter d'utiliser des câbles longs.

Cordon d'alimentation

ATTENTION: AFIN DE PRÉVENIR TOUT RISQUE D'ÉLECTROCUTION, INSÉRER À FOND LA LAME LA PLUS LARGE DE LA FICHE DANS LA FENTE LA PLUS LARGE DE LA PRISE. NE PAS UTILISER UNE PRISE DANS LAQUELLE LA LAME POLARISÉE NE PEUT ÊTRE INSÉRÉE COMPLÈTEMENT.

PLACER LE CORDON D'ALIMENTATION DANS UN ENDROIT OÙ IL NE RISQUE PAS D'ÊTRE PIÉTINÉ, COINCÉ, ÉCRASÉ, PLIÉ, ETC. FAIRE PARTICULIÈREMENT ATTENTION À SES EXTRÉMITÉS, FICHES ET PRISES COMPRIS.

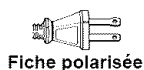

Câble / antenne

Pour une bonne réception, le branchement à une antenne ou à la câblodistribution est nécessaire.

Branchement à la câblodistribution

Brancher le téléviseur au câble de la compagnie de câblodistribution. Ne serrer qu'à la main. L'utilisation de tout outil (une pince, par exemple) pour serrer peut causer des dommages.

Nota: Il peut être nécessaire d'utiliser un câblesélecteur pour assurer une réception de qualité optimale. Pour des renseignements sur la compatibilité, consulter la compagnie de câblodistribution.

Câble de la compagnie de câblodistribution

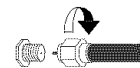

VHF/UHF 75ohms (sur le panneau arrière)

Branchement à une antenne

- Pour une bonne réception des canaux VHF/UHF, le branchement à une antenne est nécessaire. Une antenne extérieure donnera de meilleurs résultats.
- Brancher l'antenne à la prise ANT à l'arrière du téléviseur. Sélectionner le mode TÉLÉ dans le menu RÉGLAGE.

Câble d'antenne

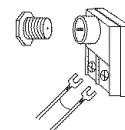

Nota: Le mode câble est implicitement réglé en usine. Pour sélectionner le signal de la télédiffusion (antenne), choisir le mode TÉLÉ sous la rubrique AUTRES RÉG. du menu RÉGLAGE (page 19).

Installation des piles de la télécommande

Utiliser deux piles AA (fournies):

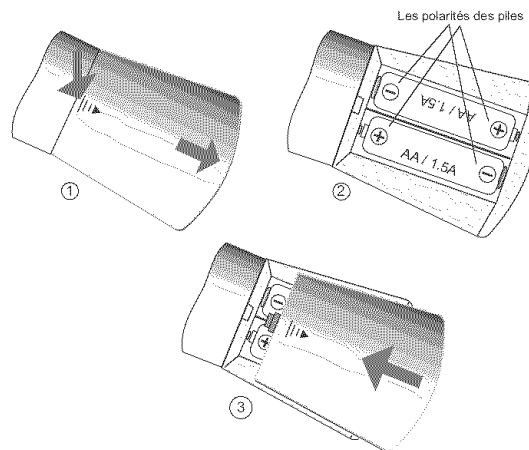

Marche à suivre

1. Renverser la télécommande pour qu'elle soit face en bas. Pour retirer le couvercle du logement des piles, appuyer sur l'indication et glisser dans la direction de la flèche.
2. Installer les piles en respectant les polarités (+) et (-).
3. Remettre le couvercle en place et le pousser en sens inverse jusqu'à ce qu'il s'enclenche.

Nota: Une installation incorrecte peut occasionner une fuite et endommager la télécommande.

Précautions à prendre

- Remplacer les 2 piles à la fois.
- Ne pas utiliser des piles de types différents (carbone zinc avec alcalines).
- Ne pas recharger, court-circuiter, démonter, chauffer ou jeter au feu les piles.

Réglage initial

Pour faciliter l'utilisation, un menu d'auto-réglage initial apparaît à l'écran lors de la mise en marche initiale de l'appareil. Selon les besoins, suivre les directives pour régler les fonctions.

IDIOMA/LANGUE

Pour sélectionner l'affichage des menus en anglais, français ou espagnol.

Marche à suivre

- Appuyer sur la touche **VOL ▶** pour sélectionner **ENGLISH, ESPAÑOL** ou **FRANÇAIS**.

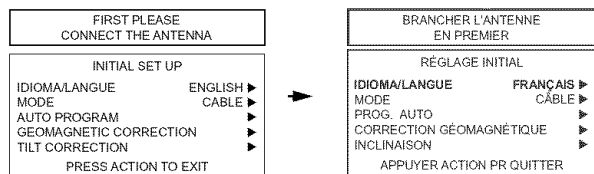

MODE

Pour sélectionner le mode **TÉLÉ** (antenne) ou **CÂBLE** selon la source du signal.

Marche à suivre

- Appuyer sur **VOL ▶** pour sélectionner **TÉLÉ** ou **CÂBLE**.

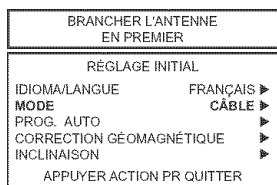

PROG. AUTO

Pour programmer automatiquement tous les canaux avec un signal.

Marche à suivre

- Appuyer sur **VOL ▶** pour amorcer la programmation automatique.

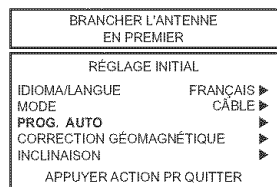

CORRECTION GÉOMAGNÉTIQUE

Ajuste la décoloration due au champ géomagnétique dans certaines régions.

Marche à suivre

- Appuyer sur la touche **VOL ▶** pour afficher le menu de réglage.
- Appuyer sur les touches **◀ VOL** ou **VOL ▶** pour ajuster la décoloration de l'image.

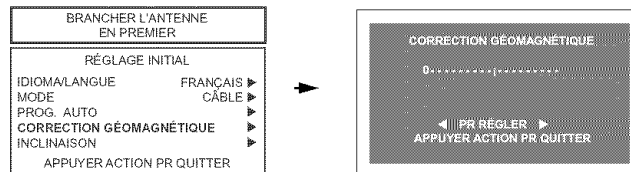

Nota: La correction géomagnétique n'est pas disponible sur le modèle CT-27HL14.

INCLINAISON

Ajuste l'inclinaison due au champ géomagnétique dans certaines régions.

Marche à suivre

- Appuyer sur la touche **VOL ▶** pour afficher le menu de réglage.
- Appuyer sur les touches **◀ VOL** ou **VOL ▶** pour ajuster l'inclinaison de l'image.

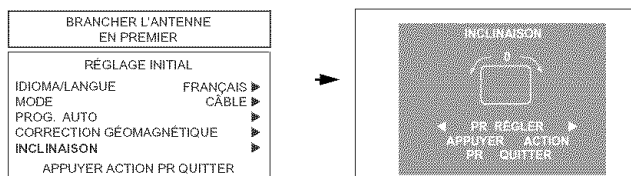

FRANÇAIS

Branchement d'appareils auxiliaires

Nota: La télécommande doit avoir été programmée avec les codes fournis afin de permettre le fonctionnement d'un appareil auxiliaire.

Branchement à un magnétoscope

Suivre le diagramme ci-dessous lors du branchement d'un magnétoscope seulement au téléviseur.

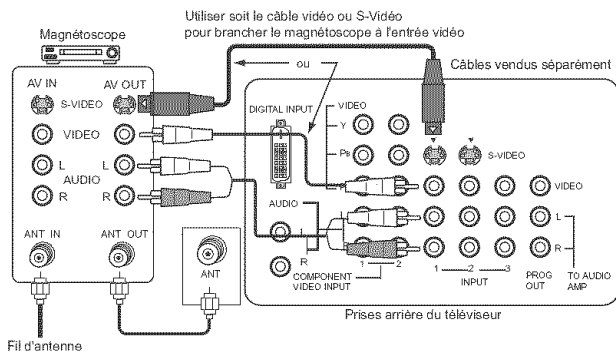

Nota: Les prises A/V arrière varient selon le modèle. Se reporter à la table des caractéristiques à la page 3 pour se renseigner sur les fonctions du modèle utilisé.

Visionnement d'une émission télévisée

Marche à suivre

- Syntoniser le canal désiré sur le téléviseur.

Visionnement d'une source vidéo

Marche à suivre

☐ Option A

- Appuyer sur la touche **TV/VIDEO** de la télécommande pour sélectionner l'entrée vidéo (VIDÉO 1, VIDÉO 2, etc.) selon le raccordement au magnétoscope.
- Amorcer la lecture.

☐ Option B

- Syntoniser le téléviseur au canal 3 ou 4, selon le magnétoscope.
- Amorcer la lecture.

Enregistrement d'une émission télévisée

Marche à suivre

☐ Option A (Enregistrement et visionnement de la même émission)

- Syntoniser le téléviseur au canal 3 ou 4, selon le magnétoscope.
- À l'aide du magnétoscope, syntoniser le canal diffusant l'émission à enregistrer.
- Amorcer l'enregistrement.

☐ Option B (Enregistrement d'une émission durant le visionnement d'une autre émission)

- Appuyer sur la touche **TV/VIDEO** de la télécommande pour sélectionner l'entrée vidéo (VIDÉO 1, VIDÉO 2, etc.) selon le raccordement au magnétoscope.
- À l'aide du magnétoscope, syntoniser le canal diffusant l'émission à enregistrer.
- Amorcer l'enregistrement.
- Appuyer sur la touche **TV/VIDEO** de la télécommande pour retourner au mode télé.
- Syntoniser sur le téléviseur le canal désiré pour le visionnement.

Branchement à un câblosélecteur

Suivre le diagramme ci-dessous lors du branchement d'un câblosélecteur seulement au téléviseur.

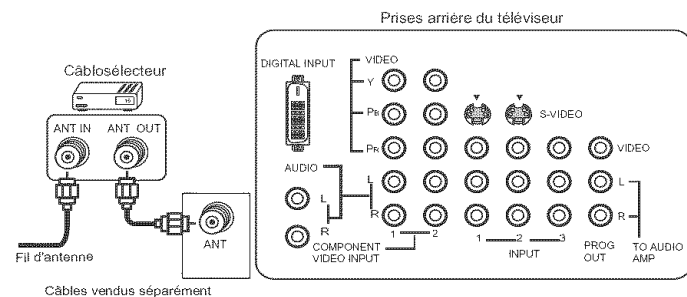

Nota: Les prises A/V arrière varient selon le modèle. Se reporter à la table des caractéristiques à la page 3 pour se renseigner sur les fonctions du modèle utilisé.

Visionnement d'un canal brouillé

Marche à suivre

- Syntoniser le canal 3 sur le téléviseur.
- À l'aide du câblosélecteur, syntoniser le canal brouillé désiré.

Branchement à un magnétoscope et un câblosélecteur

Suivre le diagramme ci-dessous lors du branchement d'un magnétoscope et d'un câblosélecteur au téléviseur.

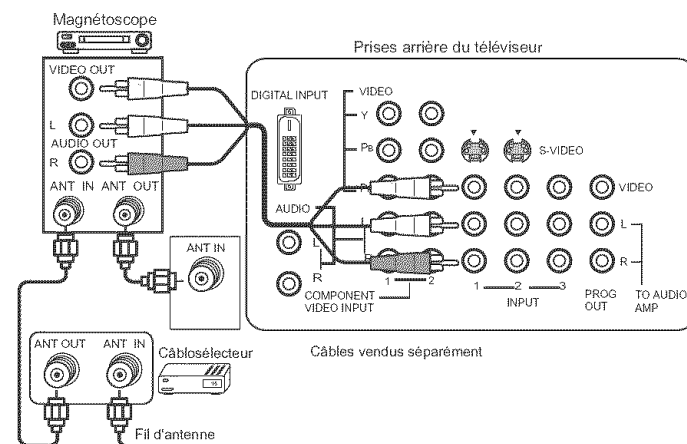

Nota: Les prises A/V arrière varient selon le modèle. Se reporter à la table des caractéristiques à la page 3 pour se renseigner sur les fonctions du modèle utilisé.

Visionnement d'un canal brouillé

Marche à suivre

- Syntoniser le canal 3 sur le téléviseur.
- À l'aide du câblosélecteur, syntoniser le canal brouillé désiré.

Branchement à un magnétoscope et un câblosélecteur (suite)

Enregistrement d'un canal brouillé

Marche à suivre

- Appuyer sur la touche **TV/VIDEO** de la télécommande pour sélectionner le mode vidéo (VIDÉO 1, VIDÉO 2, etc.) selon le raccordement au magnétoscope.
 - S'assurer que le contact est établi sur le magnétoscope.
 - Syntoniser le canal 3 ou 4 sur le magnétoscope, selon le réglage à l'arrière du magnétoscope.
 - À l'aide du câblosélecteur, syntoniser le canal brouillé pour l'enregistrement.
 - Amorcer l'enregistrement.
- ☐ Pour visionner un autre canal durant l'enregistrement:
- Appuyer sur la touche **TV/VIDEO** de la télécommande pour sélectionner le mode télé.
 - Syntoniser le canal désiré sur le téléviseur (canal non brouillé).

Branchement à un amplificateur audio (TO AUDIO AMP)

Pour faire l'écoute sur une chaîne stéréo, relier le téléviseur à la prise d'entrée d'un amplificateur audio externe.

Nota: Les prises "TO AUDIO AMP" ne peuvent être utilisées pour le branchement direct de haut-parleurs externes.

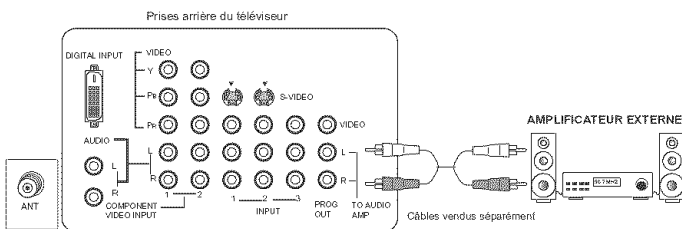

Nota: Les prises A/V arrière varient selon le modèle. Se reporter à la table des caractéristiques à la page 3 pour se renseigner sur les fonctions du modèle utilisé.

Réglages audio

- Sélectionner H-PARLEURS EF au menu AUDIO.
- Régler le volume sur l'amplificateur à son plus bas niveau.
- Régler le volume sur le téléviseur au niveau voulu.
- Régler le volume sur l'amplificateur à un niveau correspondant à celui sur le téléviseur.
- Sélectionner H-PARLEURS H/CIRCUIT-SORTIE AUDIO VARIABLE au menu AUDIO.

Nota: La SORTIE AUDIO VARIABLE n'est pas disponible sur le modèle CT-27HL14.

- Les réglages du volume, des graves, des aigus et de l'équilibre ainsi que la commande de sourdine (COUPURE SON) sont maintenant contrôlés au moyen des commandes du téléviseur.

Nota: En mode "H/CIRCUIT-SORTIE AUDIO FIXE", le volume ne peut se régler que sur l'amplificateur externe.

Branchement d'un décodeur de télévision numérique / lecteur DVD

Ce téléviseur peut afficher des signaux de télévision numérique 1080i et 480p lorsque relié à un décodeur pour télévision numérique. Pour afficher les émissions de la télévision numérique, le décodeur doit être connecté aux prises d'entrée

vidéo composante (Y, P_B, P_R) du téléviseur. De plus, le signal de télévision numérique doit être disponible dans votre région. Sélectionner le format du signal de sortie du décodeur: 1080i ou 480p.

Le téléviseur utilise également un doubleur de balayage progressif lequel désentrelace le signal NTSC et balaye l'image progressivement. Cela rend invisibles les minces bandes noires horizontales (effet de store vénitien) associées aux images entrelacées, et ce, même lorsque le spectateur est placé très près de l'écran.

Utiliser ce schéma de raccordement comme référence pour connecter un décodeur DTV ou lecteur DVD au téléviseur.

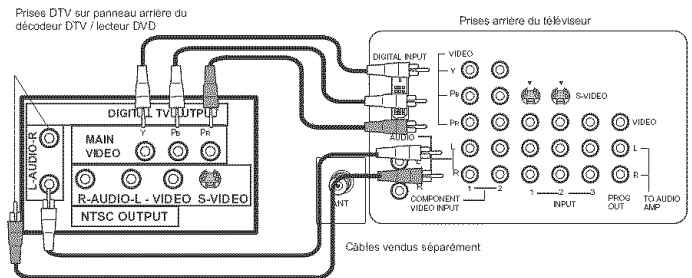

Nota: Les prises A/V arrière varient selon le modèle. Se reporter à la table des caractéristiques à la page 3 pour se renseigner sur les fonctions du modèle utilisé.

Panneau avant des commandes

Utiliser le panneau avant de l'appareil pour contrôler le téléviseur sans la télécommande.

Nota: Le voyant de mise en/hors contact (rouge) est allumé lorsque l'appareil est en contact.

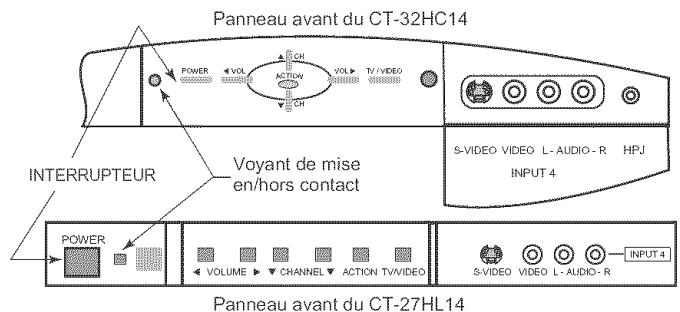

Les prises d'entrée vidéo peuvent être utilisées pour le raccordement d'un second magnétoscope, d'un caméscope, d'un lecteur laser, de jeux vidéo ou d'un appareil DSS. Se reporter au manuel de l'utilisateur afférent à l'appareil utilisé.

Marche à suivre

- Brancher l'équipement de la manière indiquée aux prises d'entrée audio/vidéo à l'avant du téléviseur.
- Appuyer sur la touche **TV/VIDEO** pour sélectionner le mode d'entrée VIDEO 4.
- Faire fonctionner l'équipement branché conformément aux instructions du fabricant.

Connexion d'entrée DVI (norme de vidéo numérique Digital Visual Interface- Interface visuelle numérique)

Nota: L'entrée DVI n'est pas disponible sur le modèle CT-27HL14.

La prise d'entrée DVI/HDCP¹ sur le téléviseur peut prendre en charge les programmes protégés contre le piratage. La prise d'entrée DVI/HDCP est conforme à la norme EIA-861² et n'est pas conçue pour une utilisation avec des ordinateurs personnels. La prise DVI/HDCP peut être reliée à un appareil électronique grand public conforme à la norme EIA/CEA 861 tel un décodeur ou un lecteur DVD équipé d'un connecteur de sortie DVI³. L'entrée DVI/HDCP est conçue de manière à offrir un rendement optimal avec des signaux de télévision numérique à haute définition (HDTV) tels que les signaux 1080i. L'entrée DVI/HDCP prend également en charge les signaux visuels 480i et 480p.

Nota:

1. DVI/HDCP = Digital Visual Interface / High-Bandwidth Digital Copy Protection (Interface numérique visuelle / Protection du contenu numérique à large bande passante).
2. La conformité à la norme EIA/CEA 861 couvre les spécifications pour la transmission d'un signal vidéo numérique non compressé y compris la protection du contenu numérique à large bande passante.
3. Pour des renseignements sur la disponibilité, communiquer avec un revendeur Panasonic.

Se reporter au diagramme ci-dessous pour raccorder le téléviseur à un décodeur ou à un lecteur DVD muni d'une prise de sortie DVI.

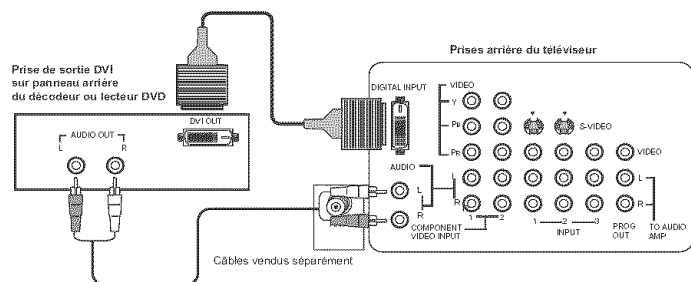

Nota: Les prises A/V arrière varient selon le modèle. Se reporter à la table des caractéristiques à la page 3 pour se renseigner sur les fonctions du modèle utilisé.

Marche à suivre

- Appuyer sur la touche TV/VIDEO de la télécommande pour sélectionner l'entrée numérique ENTRÉE NUM.
- Relier la sortie DVI du décodeur ou lecteur DVD à la prise d'entrée DIGITAL IN du téléviseur.
- Acheminer le signal de sortie audio du décodeur ou du lecteur DVD aux prises d'entrée audio L et R associées à l'entrée DIGITAL INPUT.

Nota: Cet écran à haute définition n'est pas conçu pour usage avec un ordinateur personnel.

Branchement à la prise PROG OUT

Pour utiliser le signal audio et vidéo du téléviseur avec un équipement auxiliaire, brancher ce dernier aux prises PROG OUT et TO AUDIO AMP à l'arrière du téléviseur.

Nota: Si le signal de l'image principale est acheminé à l'entrée vidéo composante, le signal PROG OUT n'est pas disponible.

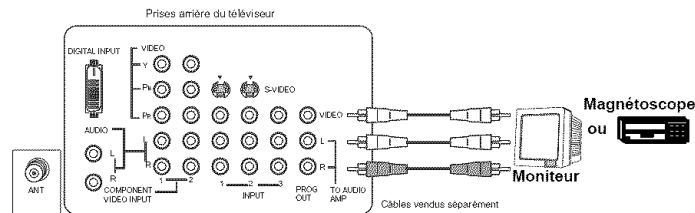

Nota: Les prises A/V arrière varient selon le modèle. Se reporter à la table des caractéristiques à la page 3 pour se renseigner sur les fonctions du modèle utilisé.

Marche à suivre

- Raccorder l'équipement auxiliaire aux prises PROG OUT et TO AUDIO AMP R/L.
- Le signal acheminé à la prise PROG OUT est identique à l'écran du téléviseur.
- Se reporter au manuel afférent à l'équipement utilisé pour les instructions relatives à l'enregistrement et au visionnement.

Touches spéciales de la télécommande

Touche de seconde voie audio (SAP)

Appuyer sur cette touche pour alterner entre les différents modes audio. Lors de la réception stéréo, une pression sur la touche SAP alterne entre STÉRÉO et MONO.

Touche de TV/VIDEO

Sélection directe de l'entrée vidéo

Cette fonction permet à l'utilisateur de sélectionner directement la source vidéo au moyen de la touche TV/VIDEO et des touches numériques de la télécommande.

Marche à suivre

- Appuyer sur la touche TV/VIDEO de la télécommande pour afficher le menu de sélection de l'entrée vidéo.

| |
|---------------|
| 1 TV |
| 2 COMPOSANT1 |
| 3 COMPOSANT2 |
| 4 ENTRÉE NUM. |
| 5 VIDÉO1 |
| 6 VIDÉO2 |
| 7 VIDÉO3 |
| 8 VIDÉO4 |

Modèle CT-32HC14

| |
|--------------|
| 1 TV |
| 2 COMPOSANT1 |
| 3 VIDÉO1 |
| 4 VIDÉO2 |
| 5 VIDÉO3 |
| 6 VIDÉO4 |

Modèle CT-27HL14

- Appuyer sur la touche numérique de la télécommande correspondant à l'entrée désirée.

Nota: Il est également possible de sélectionner l'entrée vidéo en appuyant sur les touches TV/VIDEO et CH ▲▼.

FRANÇAIS

Fonctionnement de la télécommande

POWER

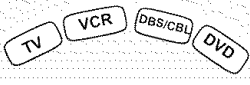
 Appuyer pour établir ou couper le contact.



 Appuyer pour sélectionner le fonctionnement télécommandé.

ACTION

 Appuyer pour accéder aux menus.

MUTE

 Appuyer pour couper le son. Appuyer pour mettre le décodeur de sous-titres (CC) en ou hors fonction.

TV/VIDEO

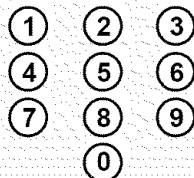
 Appuyer pour sélectionner le mode télé ou vidéo.

MENU

 Appuyer pour accéder aux menus DBS ou DVD.

 Appuyer sur une touche numérique pour sélectionner un canal.

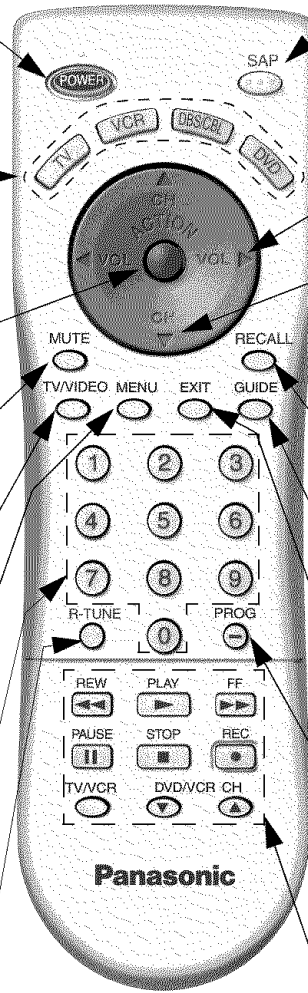
R-TUNE

 Appuyer pour revenir au canal précédemment capté ou le mode vidéo.





EUR7613ZB0

SAP

 Appuyer pour capter la piste sonore alternative.









 Appuyer pour régler le niveau sonore et se déplacer au sein des menus.

 Appuyer pour sélectionner le canal et pour se déplacer au sein des menus.

RECALL

 Appuyer pour afficher l'heure, le numéro du canal, l'état de la minuterie-sommeil et d'autres options.

GUIDE

 Touche de fonctions pour récepteur DBS
EXIT

 Touche de fonctions pour récepteur DBS

PROG

 Appuyer pour entrer le numéro mineur d'un numéro de canal composé (mode DBS seulement).

| | | |
|--|--|---|
| REW  | PLAY  | FF  |
| PAUSE  | STOP  | REC  |
| TV/VCR  | DVD/VCR CH  | |

Touches de fonctions d'appareil auxiliaire

FRANÇAIS

Utilisation par télécommande

Nota: Voir à la page 11 pour la marche à suivre pour la programmation de la télécommande.

Utilisation d'un magnétoscope

Programmation de la télécommande pour utilisation avec un magnétoscope.

| Action désirée | Appuyer sur |
|---|-------------|
| Mise sous/hors tension | |
| Sélection du mode d'entrée pour magnétoscope | |
| Changement de canal (ordre croissant/décroissant) | |
| Enregistrement | |
| Lecture | |
| Arrêt | |
| Avance accélérée | |
| Rebobinage | |
| Pause | |
| Sélection du mode TV/VCR | |
| Affichage magnétoscope | |

Utilisation d'un câblosélecteur

Programmation de la télécommande pour utilisation avec un câblosélecteur.

| Action désirée | Appuyer sur |
|---|-------------|
| Mise sous/hors tension | |
| Sélection de canal | |
| Changement de canal (ordre croissant/décroissant) | |
| Retour au canal précédent | |

Utilisation d'un récepteur DBS

Programmation de télécommande pour utilisation avec DBS.

| Action désirée | Appuyer sur |
|--|-------------|
| Mise sous/hors tension | |
| Navigation au menu / Changement de canal (ordre croissant/décroissant) | |
| Navigation au menu | |

| Action désirée | Appuyer sur |
|--|-------------|
| Piste audio du décodeur | |
| Affichage du menu DBS | |
| Sélection de canal | |
| Renseignements sur le programme | |
| Retour au canal précédent | |
| Sélection de la page suivante/précédente | |
| Quitter les menus | |
| Affichage du guide de programmation | |
| Numéros de canal secondaire | |

Utilisation d'un lecteur DVD

Programmation de la télécommande pour utilisation avec un lecteur DVD.

| Action désirée | Appuyer sur |
|------------------------|-------------|
| Mise sous/hors tension | |
| Sélection | |
| Navigation au menu | |
| Affichage DVD | |
| Sélection Chapitre | |
| Affichage du menu DVD | |
| Saut/recherche arrière | |
| Saut/recherche avant | |
| Enregistrement | |
| Titre | |
| Lecture | |
| Ouverture/fermeture | |
| Arrêt | |
| Retour | |
| Pause | |
| Chapitre +/- | |

FRANÇAIS

Programmation de la télécommande

La télécommande universelle peut être programmée pour commander le fonctionnement d'appareils d'autres marques à l'aide des touches de fonctions VCR, DVD, CABLE, ou DBS. Suivre l'une des procédures de programmation données ci-dessous.

| Appareil | Contrôle | Réglage par défaut |
|------------------------------|---|------------------------------------|
| Téléviseur | Téléviseur (Panasonic seulement) | Codes des téléviseurs Panasonic |
| Magnétoscope | Magnétoscope (Préréglé) | Codes des magnétoscopes Panasonic |
| Récepteur DBS/Câblosélecteur | Récepteur DBS/Câblosélecteur (Préréglé) | Codes des récepteurs DBS Panasonic |
| Lecteur DVD | Lecteur DVD (Préréglé) | Codes des lecteurs DVD Panasonic |

Nota: Déterminer la marque de l'appareil et identifier le code dans les tableaux des codes (situés à la page 12).

Marche à suivre

1. S'assurer que l'appareil auxiliaire est branché et que le contact est établi.
2. Couper le contact sur l'appareil auxiliaire.
3. Appuyer simultanément sur les touches **ACTION** et **POWER** pendant au moins 5 secondes. Après environ 5 secondes, les touches de modes éclairées (identifiant les appareils) clignotent. Relâcher les touches ACTION et POWER.
4. Appuyer sur la touche de la télécommande correspondant à l'appareil auxiliaire utilisé (VCR, DVD, CABLE ou DBS). La touche de l'appareil auxiliaire sélectionné demeure allumée tandis que toutes les autres s'éteignent.
5. Entrer le code à 3 chiffres à l'aide des touches numériques de la télécommande (touches 0 ~ 9). La touche correspondant à l'appareil sélectionné clignote deux fois.
6. Appuyer sur la touche **POWER** de la télécommande pour vérifier le fonctionnement. Si la programmation a réussi, le contact sera établi sur l'appareil auxiliaire, puis la touche lui correspondant clignotera deux fois avant de s'éteindre.

Nota: Si le contact ne peut être établi avec la télécommande, recommencer les étapes 3 à 6 en faisant appel à un autre code (certaines marques possèdent plus d'un code). Si un mauvais code est entré ou que l'entrée prenne plus de 30 secondes, la programmation n'aura pas lieu.

Sans code

Cette procédure, nommée "méthode séquentielle", essaie tous les codes.

1. S'assurer que l'appareil auxiliaire est branché et que le contact est établi.
2. Couper le contact sur l'appareil auxiliaire.

3. Appuyer simultanément sur les touches **ACTION** et **POWER** pendant au moins 5 secondes. Après environ 5 secondes, les touches de modes éclairées (identifiant les appareils) clignotent. Relâcher les touches ACTION et POWER.
4. Appuyer sur la touche de la télécommande correspondant à l'appareil auxiliaire utilisé. La touche de l'appareil auxiliaire sélectionné demeure allumée tandis que toutes les autres s'éteignent.
5. Appuyer sur la touche **POWER** pour mettre la télécommande dans le mode programmation.
6. Orienter la télécommande vers l'appareil auxiliaire.
7. Appuyer sur la touche **VOL** ► (la touche de mode clignote trois fois), puis appuyer sur la touche **POWER** de la télécommande pour vérifier si l'appareil peut être mis en marche. Répéter la procédure jusqu'à ce que le bon code soit trouvé. Si la programmation a réussi, le contact sera établi sur l'appareil.

Nota: Sur chaque pression de la touche **VOL** ►, attendre que la touche correspondant à l'appareil auxiliaire clignote deux fois avant d'appuyer sur POWER.

8. Après que le contact a pu être établi sur l'appareil, appuyer sur la touche **ACTION** pour mémoriser le code entré. La touche de mode clignote alors deux fois.

Nota: Plusieurs essais pourraient être nécessaires avant de trouver le bon code. Si un code a été manqué, appuyer sur **VOL** ◀, puis sur **POWER** pour vérifier si le contact peut être établi.

Codes des appareils

La télécommande universelle peut servir à commander le fonctionnement de nombreux appareils après avoir entré un code. La mémoire des codes étant limitée, certains appareils peuvent ne pas être télécommandés. La télécommande universelle n'est pas conçue pour commander la totalité des fonctions offertes sur tous les appareils.

Inscrire les numéros de code des appareils dans ces cases. Ils serviront de référence si la télécommande devait être reprogrammée.

| | | |
|-------------------------|--------------------------|-------------------------|
| Magnétoscope [][] | Câblosélecteur [][] | Récepteur DVD [][] |
| Récepteur DBS [][] | | |

Codes des appareils (suite)

FRANÇAIS

| Codes pour magnétoscopes | |
|--------------------------|-----------------------------------|
| Marque | Code |
| Admiral | 335 |
| Aiwa | 332 |
| Akai | 314, 315, 316, 329 |
| Audio Dynamic | 311, 339 |
| Bell & Howell | 305, 313 |
| Broksonic | 320, 326 |
| Canon | 323, 325 |
| CCE | 343 |
| Citizen | 306 |
| Craig | 305, 306, 329 |
| Curtis Mathes | 324, 345 |
| Daewoo | 301, 324, 343 |
| DBX | 310, 311, 339 |
| Dimensia | 345 |
| Emerson | 303, 319, 320, 325, 326, 343 |
| Fisher | 305, 307, 308, 309, 313 |
| Funai | 320, 326, 334 |
| GE | 324, 333, 345 |
| Goldstar | 306 |
| Gradiente | 334 |
| Hitachi | 300, 323, 345 |
| Instant Replay | 323, 324 |
| Jensen | 339 |
| JVC | 310, 311, 334, 339 |
| Kenwood | 306, 310, 311, 339 |
| LXI | 300, 305, 306, 307, 308, 309 |
| Magnavox | 323, 324, 331 |
| Marantz | 310, 311, 339 |
| Marta | 306 |
| Memorex | 309, 324 |
| MGA | 338, 340, 341, 347, 348 |
| Minolta | 300, 345 |
| Mitsubishi | 338, 340, 341, 347, 348 |
| Multitech | 304, 347 |
| NEC | 310, 311, 334, 339 |
| Olympic | 323, 324 |
| Optimus | 306, 321, 328, 335 |
| Orion | 320, 326 |
| Panasonic | 321, 322, 323, 324 |
| J.C. Penney | 300, 305, 310, 311, 324, 339, 345 |
| Pentax | 300, 311, 345 |
| Philco | 320, 323, 324, 326, 331, 343 |
| Philips | 323, 324, 331 |
| Pioneer | 323 |

| Codes pour magnétoscopes (suite) | |
|----------------------------------|--|
| Marque | Code |
| Proscan | 300, 301, 302, 323, 324, 331, 333, 345, 346 |
| Quasar | 321, 322, 323, 324 |
| Radio Shack | 305, 309, 324, 333, 336, 340 |
| RCA | 300, 301, 302, 323, 324, 331, 333, 345, 346 |
| Realistic | 305, 309, 324, 336, 340 |
| Samsung | 302, 304, 333 |
| Sansui | 320, 326, 339, 352 |
| Sanyo | 305, 309, 313 |
| Scott | 301, 302, 304, 309, 320, 326, 338, 340, 347, 348 |
| Sears | 300, 305, 306, 307, 308 |
| Sharp | 335, 336 |
| Shintom | 317 |
| Signature 2000 | 335 |
| Singer | 337 |
| Sony | 328, 329, 330 |
| Sylvania | 331, 324, 331 |
| Tashiro | 306 |
| Tatung | 310, 311, 339 |
| Teac | 310, 311, 339 |
| Technics | 321, 322, 323, 324 |
| Teknika | 324 |
| Toshiba | 301, 346 |
| Vector Research | 311 |
| Wards | 306, 309, 335, 336, 344 |
| Yamaha | 305, 310, 311, 339 |
| Zenith | 306, 344 |

| Codes pour câblesélecteurs | |
|-----------------------------|--|
| Marque | Code |
| ABC | 224 |
| Archer | 225, 232 |
| Cableview | 205, 232 |
| Citizen | 205, 222 |
| Curtis | 212, 213 |
| Diamond | 224, 225, 232 |
| Eagle | 229 |
| Eastern | 234 |
| GC Brand | 205, 232 |
| Gemini | 222 |
| General Instrument/ Jerrold | 211, 219, 220, 221, 222, 223, 224, 225, 226, 227 |
| Hamlin | 212, 218, 240, 241, 242, 245 |
| Hitachi | 203, 224 |
| Macom | 203, 204, 205 |
| Magnavox | 233 |
| Memorex | 230 |
| Movietime | 205, 232 |
| Oak | 202, 237, 239 |
| Panasonic | 209, 210, 214 |
| Philips | 206, 207, 228, 229, 230 |
| Pioneer | 201, 216 |
| Pulsar | 205, 232 |
| Puser | 232 |
| RCA | 215 |
| Realistic | 232 |
| Regal | 212, 218, 240, 241, 242, 245 |
| Regency | 234 |
| Rembrandt | 205, 232, 237 |
| Samsung | 205 |
| Scientific Atlanta | 211, 212, 213 |
| Smarmk | 201, 205 |
| Sprucer | 205, 210 |
| Stargate | 205, 232 |
| Teleview | 201, 205 |
| Texscan | 244 |
| Tocom | 235 |
| Toshiba | 204 |
| Unika | 225, 232 |
| Universal | 222, 232 |
| Videoway | 206 |
| Viewstar | 229, 230 |
| Zenith | 200, 217 |
| Zenith / Drake Satellite | 200 |

| Codes pour récepteurs DBS | |
|---------------------------|--------------------|
| Marque | Code |
| Dish Network (Echostar) | 105, 115, 116 |
| Echo Star | 105 |
| Express VU | 105, 115 |
| G.E. | 106 |
| G.I. (General Instrument) | 108 |
| Gradiente | 114 |
| Hitachi | 103, 111, 112 |
| HNS (Hughes) | 103 |
| Magnavox | 101, 102 |
| Panasonic | 104 |
| Philips | 101, 102 |
| Primestar | 108 |
| Proscan | 106, 109, 110, 113 |
| RCA | 106, 109, 110, 113 |
| Sony | 107 |
| Star Choice | 103, 108 |
| Toshiba | 100 |
| Uniden | 101, 102 |
| Zenith | 127 |

| Codes pour lecteurs DVD | |
|-------------------------|------|
| Marque | Code |
| Denon | 100 |
| Ferguson | 101 |
| JVC | 109 |
| Mitsubishi | 105 |
| Nordmende | 101 |
| Panasonic | 100 |
| Philips | 103 |
| Pioneer | 102 |
| RCA | 101 |
| Saba | 101 |
| Samsung | 110 |
| Sharp | 108 |
| Sony | 104 |
| Technics | 100 |
| Thomson | 101 |
| Toshiba | 103 |
| Yamaha | 100 |
| Zenith | 107 |

Navigation au menu de base

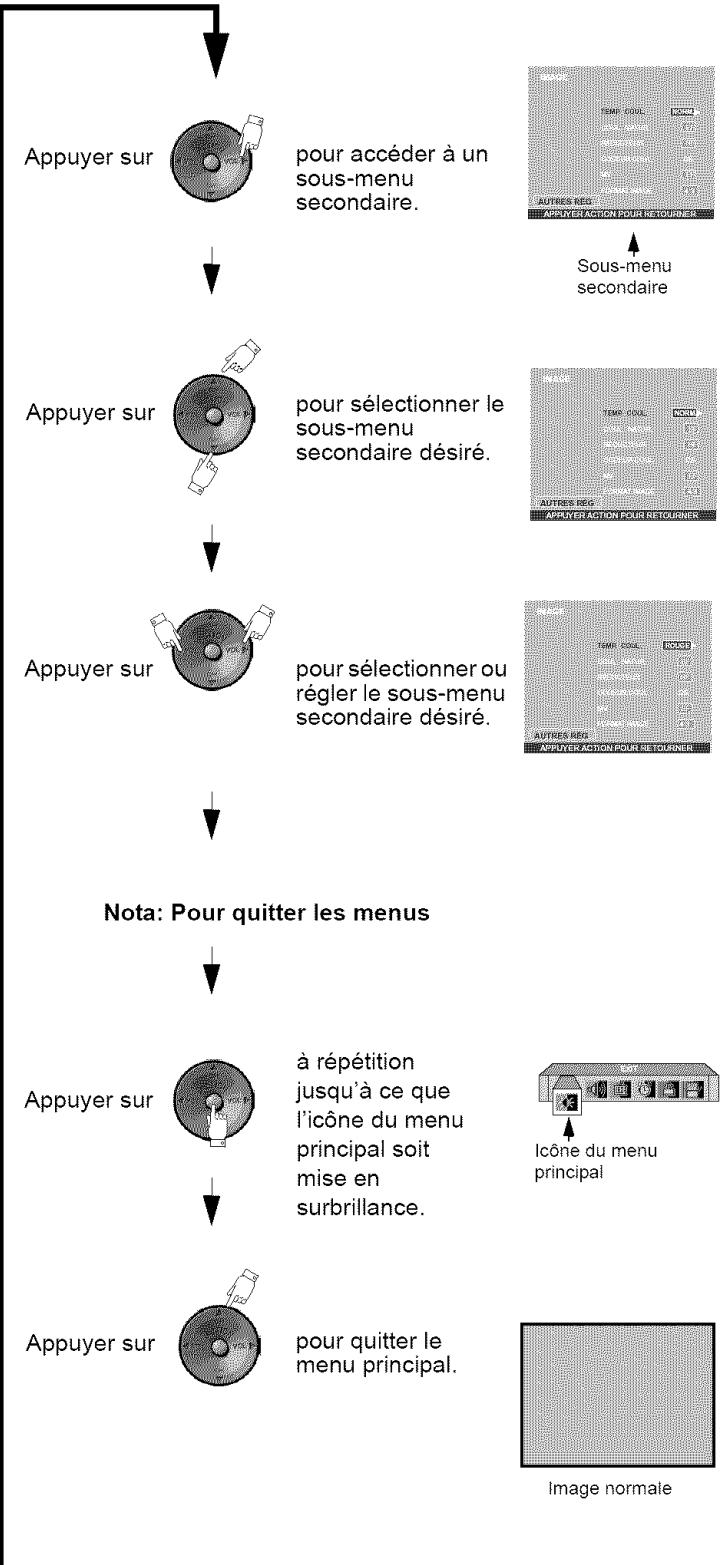
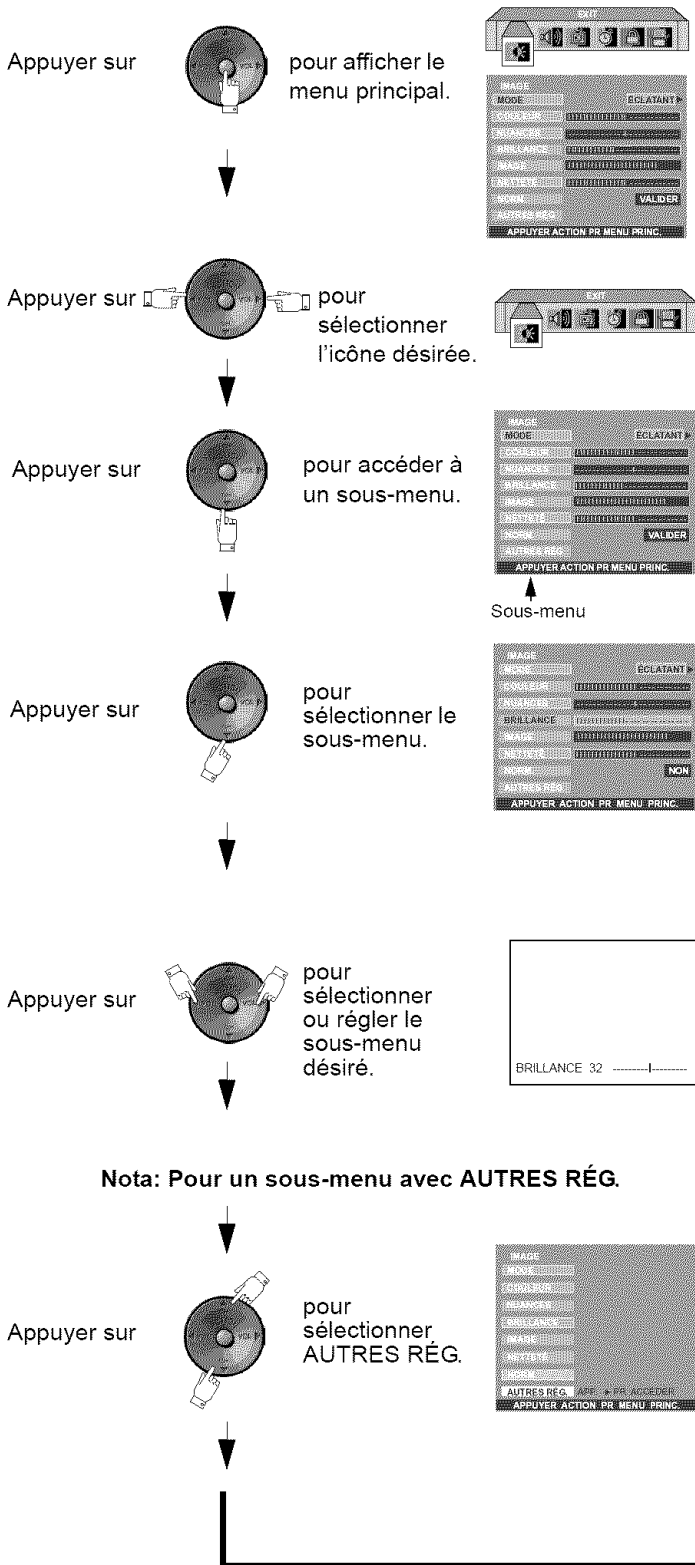

FRANÇAIS

Fonctionnement avec menus à icônes

IMAGE

Nota: Pour régler les rubriques du sous-menu lorsqu'elles sont en surbrillance, appuyer sur **VOL** ▶.

- ❑ **MODE** - Permet de choisir un des trois modes pré-réglés d'image selon le visionnement. Le réglage de la température de la couleur sera également modifié lorsque cette fonction est activée.
 - **ÉCLATANT** - Réglage par défaut. Pour une image à haut contraste et netteté pour le visionnement dans une pièce bien éclairée.
 - **STANDARD** - Réglage recommandé lors du visionnement avec éclairage tamisé.
 - **CINÉMA** - Sélectionner ce mode lors du visionnement de films dans une pièce sombre pour obtenir l'ambiance d'une salle de cinéma.

Nota: Chaque mode possède ses propres réglages de l'image (couleur, nuances, brillance, image et netteté).

- ❑ **COULEUR** - Réglage de la densité chromatique.
- ❑ **NUANCES** - Réglage pour l'obtention d'une teinte naturelle.
- ❑ **BRILLANCE** - Réglage des parties sombres pour des détails mieux démarqués.
- ❑ **IMAGE** - Réglage des parties claires.
- ❑ **NETTETÉ** - Réglage pour des détails mieux définis.
- ❑ **NORMAL** - Rétablissement des réglages implicites.

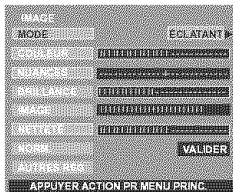

❑ AUTRES RÉGLAGES

Pour afficher le sous-menu secondaire, sélectionner **AUTRES REG.** et appuyer sur **VOL** ▶.

Nota: Pour régler les rubriques du sous-menu secondaire lorsqu'elles sont en surbrillance, appuyer sur **VOL** ▶.

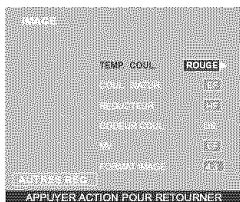

- **TEMP. COUL.** - Pour accentuer ou atténuer au goût la teinte rouge ou bleue de l'image.
- **COUL. NATUR.** - Réglage de la gamme de reproduction des couleurs pour des images vivaces avec une gradation naturelle des couleurs et des teintes hautement délicates.
- **RÉDUCTEUR** - Réduit le bruit vidéo communément appelé neige.
- **CODEUR COUL.** - Disponible seulement avec le signal 480p. Sélectionner HD ou DS pour le réglage automatique de paramètres couleur lors de la réception à haute définition (HD) ou normale (DS). Ce réglage n'est pas possible lors de visionnement télé normal (NTSC).

Nota: Lors de la réception d'un signal de télévision numérique non standard, il est possible de modifier les paramètres couleur manuellement pour une meilleure qualité de l'image.

- **MV (MODULATION DE LA VITESSE)** - Augmente la netteté de l'image pour une meilleure transition du blanc au noir.
- **FORMAT IMAGE** - Cette fonction sert à la sélection du format de visionnement, uniquement lorsque le signal d'entrée 1080i est en provenance du décodeur.

Nota: Cette fonction ne pourra être sélectionnée au menu que lors de la réception d'un signal d'entrée 1080i.

AUDIO

Nota: Pour régler les rubriques du sous-menu lorsqu'elles sont en surbrillance, appuyer sur **VOL** ▶.

- ❑ **MODE** - Sélectionner **STÉRÉO**, **SAP** (seconde voie audio), ou **MONO**. (Sélectionner **MONO** si le signal stéréo est faible.)
- ❑ **GRAVES** - Pour accentuer ou atténuer le rendu dans les graves.
- ❑ **AIGUS** - Pour accentuer ou atténuer le rendu dans les aigus.
- ❑ **ÉQUILIBRE** - Pour ajuster le rapport entre les niveaux de sortie sur les canaux gauche et droit.
- ❑ **NORMAL** - Rétablissement des réglages implicites: **GRAVES**, **AIGUS** et **ÉQUILIBRE**.

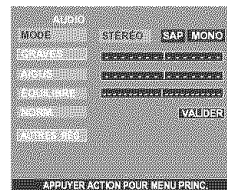

❑ AUTRES RÉGLAGES

Nota: Pour régler les rubriques du sous-menu secondaire lorsqu'elles sont en surbrillance, appuyer sur **VOL** ▶.



- **SON IA** - Ajuste automatiquement le volume pour le maintenir à un niveau constant. (Ce réglage n'est pas disponible en mode vidéo.)
- **BBE**® - La technologie BBE High Definition Sound améliore la clarté et présence pour rehausser la qualité des dialogues et le réalisme de la musique.
- **SON AMBIO** - Utiliser cette caractéristique pour rehausser le rendu sonore des émissions en stéréo.
- **H-PARLEURS** - Cette caractéristique est utilisée lors du raccordement de l'appareil à un amplificateur externe.
 - **EF** - Les haut-parleurs du téléviseur sont en fonction et fonctionnent normalement.
 - **H/Circuit-sortie audio variable** - Les haut-parleurs du téléviseur sont hors circuit, les réglages audio se font sur le téléviseur.

Nota: La sortie audio variable n'est pas disponible sur le modèle **CT-27HL14**.

- **H/Circuit-sortie audio fixe** - Les haut-parleurs du téléviseur sont hors circuit, les réglages audio se font sur l'amplificateur.

CANAUX

- BAL. CA** - Sélectionner FAV ou TOUS.

Nota: Utiliser les touches numériques de la télécommande pour sélectionner les canaux désirés.

- FAVORIS** - Pour entrer jusqu'à 16 canaux favoris. Utiliser les touches numériques de la télécommande pour sélectionner les canaux favoris.

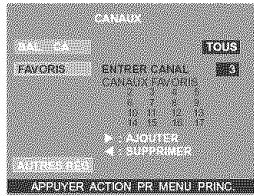

AUTRES RÉGLAGES

Pour afficher le sous-menu secondaire, sélectionner AUTRES REG. et appuyer sur **VOL ▶**.

- SIGLE PRÉRÉGLÉ** - Pour saisir l'identification (sigle) des canaux préférés.

Marche à suivre

- Appuyer sur la touche **CH ▼** pour sélectionner le sigle préréglé désiré.
- Utiliser les touches numériques de la télécommande pour sélectionner les canaux désirés. (Consulter le guide télé.)

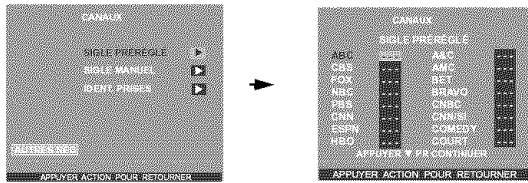

Nota: Pour supprimer le canal appuyer sur la touche **◀ VOL** pendant que le canal est en surbrillance.

- SIGLE MANUEL** - Pour entrer manuellement les chiffres et les sigles.

Nota: Utiliser les touches numériques de la télécommande pour sélectionner les canaux désirés. (Consulter le guide télé.)

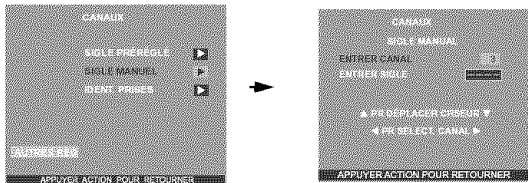

- IDENT. PRISES** - Pour identifier les branchements d'entrées vidéo aux fins d'affichage.

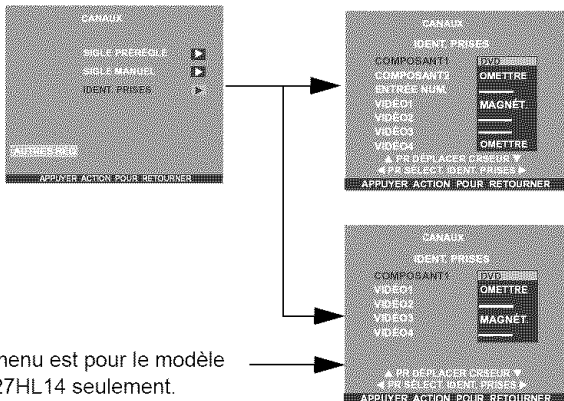

Ce menu est pour le modèle CT-27HL14 seulement.

Marche à suivre

- Appuyer sur les touches **CH ▲** ou **CH ▼** pour sélectionner l'entrée vidéo désirée.
- Appuyer sur les touches **◀ VOL** ou **VOL ▶** pour sélectionner l'identification désirée. (Voir le tableau ci-dessous.)

TABLEAU D'IDENTIFICATION DES PRISES

| Identifications | UTILISATIONS |
|------------------|---|
| MAGNET | Sélectionner lors du raccordement d'un magnétoscope à l'entrée vidéo. |
| DVD | Sélectionner lors du raccordement d'un lecteur DVD à l'entrée vidéo. |
| OMETTRE | Sélectionner pour sauter une entrée vidéo non utilisée lors d'une pression sur la touche TV/VIDEO. |
| CÂBLE | Sélectionner lors du raccordement d'un câblosélecteur à l'entrée vidéo. |
| DBS | Sélectionner lors du raccordement d'un appareil DBS (satellite de radiodiffusion directe) à l'entrée vidéo. |
| DÉCO. TVN | Sélectionner lors du raccordement d'un décodeur de télé numérique à l'entrée vidéo. |
| MAGN. NUM | Sélectionner lors du raccordement d'un enregistreur vidéo personnel à l'entrée vidéo. |
| JEU | Sélectionner lors du raccordement d'un jeu à l'entrée vidéo. |
| AUX | Sélectionner lors du raccordement d'autres appareils. |
| | Sélectionner pour supprimer l'identification de la prise. |

MINUTERIE

Nota: Utiliser les touches **CH ▲** ou **CH ▼** pour mettre en surbrillance les rubriques désirées puis utiliser les touches **◀ VOL** ou **VOL ▶**.

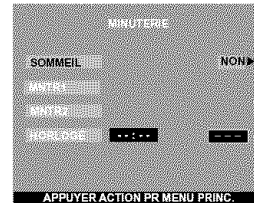

- SOMMEIL** - Sélectionner SOMMEIL pour couper le contact après 30, 60 ou 90 minutes. Sélectionner NON pour mettre la minuterie hors fonction.
- MINUTERIE 1 et MINUTERIE 2** - Sélectionner une ou deux minuteries pour mettre le téléviseur en et hors marche à une heure préréglée, au canal de son choix, aux jours voulus.

Nota:

- Le contact est automatiquement coupé après 90 minutes si la mise en marche a été activée par la fonction MINUTERIE. Si l'heure de mise hors fonction a été programmée ou qu'une touche est pressée, la coupure automatique après 90 minutes est annulée.
- La fonction MINUTERIE peut fonctionner avec le téléviseur sous ou hors tension. À l'heure programmée, le téléviseur syntonise le canal présélectionné.

- HORLOGE** - Régler l'heure et le jour.

BLOCCAGE

- ❑ **CRÉER CODE** - Au moyen des touches numériques de la télécommande, entrer le code à quatre chiffres. (*Utiliser un code facile à mémoriser et le conserver dans un endroit sûr.*)

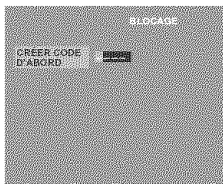

- ❑ **VERROUILLER** - Pour bloquer l'utilisation de jeux vidéo et le visionnement d'enregistrements et d'émissions télévisées.

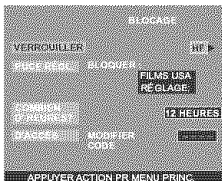

Nota:

- Si le code a été oublié, la fonction de verrouillage se libère automatiquement après 12, 24 ou 48 heures selon le réglage. Faire attention lors de la sélection de CONTINU. Si CONTINU est sélectionné et que le code a été oublié, le verrouillage du téléviseur doit être retiré par un technicien qualifié.
- À la rubrique MODIFIER CODE, si un code différent que celui utilisé au menu de verrouillage est entré, ce nouveau code devient le code de contrôle.

Marche à suivre

- Appuyer sur la touche **VOL** ► pour sélectionner:
 - HF - Pour mettre le verrouillage hors fonction.
 - JEU - Pour bloquer les canaux 3 et 4 et les entrées vidéo.
 - CANAL - Pour bloquer la syntonisation de quatre canaux de son choix.
 - TOUS - Pour verrouiller tous les canaux et les entrées vidéo.

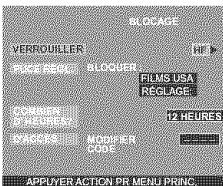

ACTION

- Appuyer sur la touche **●** puis sur **CH** ▼ pour mettre COMBIEN D'HEURES? en surbrillance.
- Appuyer sur la touche **VOL** ► pour sélectionner 12, 24, 48 heures ou CONTINU.

Nota: Lorsque la fonction **JEU**, **CANAL** ou **TOUS** est activée et qu'un canal ou une entrée vidéo verrouillée est sélectionnée, le message **VERROUILL** est affiché dans le coin supérieur gauche de l'écran du téléviseur.

- ❑ **PUCE RÉGL.** - Ce téléviseur incorpore la technologie de la "puce antiviolence" qui permet d'utiliser les classifications des émissions de télévision. Cette innovation permet ainsi aux parents de bloquer le visionnement de certaines émissions, et ce, à leur entière discrétion.

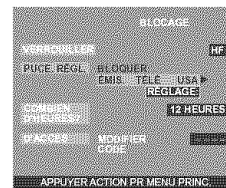

Marche à suivre

- Appuyer sur la touche **CH** ▼ pour mettre ENTRER CODE en surbrillance.
- Au moyen des touches numériques, entrer le code à quatre chiffres. (*Utiliser un code facile à mémoriser et le conserver dans un endroit sûr.*)
- Appuyer sur la touche **CH** ▼ pour mettre PUCE RÉGL. en surbrillance.
- Appuyer sur les touches ◀ **VOL** ou **VOL** ► pour sélectionner ÉMIS. TÉLÉ USA, FILMS USA, CANADA ou CANADA-QUÉBEC.
- Appuyer sur la touche **CH** ▼ pour mettre RÉGLAGE en surbrillance.
- Appuyer sur les touches ◀ **VOL** ou **VOL** ► pour afficher le menu désiré ÉMIS. TÉLÉ USA, FILMS USA, CANADA ou CANADA-QUÉBEC.
- Appuyer sur **VOL** ► pour sélectionner HF ou EF.
- Appuyer sur la touche **CH** ▼ pour sélectionner REGARDER SANS VISA pour ÉMIS. TÉLÉ USA et FILMS USA ou ÉMISSIONS EXEMPTÉES pour CANADA et CANADA-QUÉBEC.
- Appuyer sur **VOL** ► pour sélectionner OUI ou NON.

ÉMISSIONS TÉLÉ USA

Ce téléviseur incorpore la technologie de la "puce antiviolence" qui permet d'utiliser les classifications des émissions de télévision pour bloquer le visionnement de certains types d'émissions.

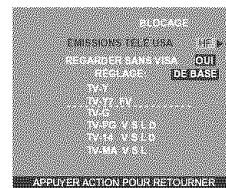

Nota: La sélection de "OUI" permet la réception des émissions non cotées. La sélection de "NON" bloque la réception des émissions non cotées. Se reporter à la mise en garde à la page suivante.

Marche à suivre

- Appuyer sur la touche **CH** ▼ pour sélectionner RÉGLAGE.
- Appuyer sur la touche **VOL** ► pour sélectionner DE BASE ou DÉTAILLÉ.
- DÉTAILLÉ - Permet de sélectionner les réglages généraux et spécifiques tels que V, L, etc.
- Utiliser les touches **CH** ▲ ou **CH** ▼ pour naviguer entre les différentes classifications.
- Utiliser les touches ◀ **VOL** ou **VOL** ► pour sélectionner les cotes à bloquer (**ROUGE**) ou à débloquer (**VERT**).

ACTION

- Appuyer sur la touche **●** pour retourner à PUCE RÉGL.

BLOPAGE (suite)

ÉMISSIONS TÉLÉ USA (suite)

- Appuyer sur la touche **CH ▼** pour sélectionner COMBIEN D'HEURES?
- Appuyer sur les touches **◀ VOL** ou **VOL ▶** pour sélectionner 12, 24, 48 heures ou CONTINU.
- Appuyer sur la touche **ACTION** pour retourner au menu principal, puis appuyer sur **CH ▲** pour quitter.

Mise en garde

La " puce antiviolence " intégrée à cet appareil peut bloquer la réception des émissions non cotées (NR) conformément aux directives de la section 15.120(e)(2) de la FCC. Il est à noter toutefois que si le verrouillage des émissions non cotées est activé, il se pourrait que des résultats inopinés et confus s'ensuivent et qu'il soit impossible de recevoir des bulletins d'urgence ou certains des programmes suivants :

- Bulletins d'urgence (tels que messages de la sécurité civile, avis météorologiques et autres)
- Programmes locaux
- Bulletins d'informations
- Émissions d'affaires publiques
- Avis d'intérêt public
- Émissions religieuses
- Reportages sportifs
- Bulletins météorologiques

Tableau des cotes - Émissions Télé USA

| | |
|-------|--|
| NR | Non coté. Voir la MISE EN GARDE pour l'utilisateur ci-dessus. |
| TV-Y | Enfants. Les sujets de cette émission et leur traitement ont été spécialement conçus pour un auditoire d'enfants, y compris ceux entre 2 et 6 ans. |
| TV-Y7 | Pour des enfants plus âgés. L'émission peut comporter des scènes de violence burlesque pouvant effrayer de jeunes enfants en bas de 7 ans. |
| TV-G | Visa général. Comporte peu ou pas de scènes violentes, ni de propos vulgaires, ni de dialogues à connotation sexuelle ou d'images suggestives. |
| TV-PG | Supervision parentale. Cette émission peut comporter certains propos vulgaires, d'occasionnelles scènes de violence et certaines scènes ou certains propos suggestifs. |
| TV-14 | 14 ans +. Cette émission peut présenter des sujets délicats ou comporter des propos vulgaires, des scènes de sexualité ou de violence. |
| TV-MA | Auditoire adulte seulement. Cette émission peut présenter des sujets délicats et comporter des propos obscènes, des scènes explicites de violence ou de sexualité. |
| FV | VIOLENCE-FICTION |
| V | VIOLENCE |
| S | SEXUALITÉ |
| L | LANGAGE VULGAIRE |
| D | SUJET DÉLICAT |

FILMS USA

Ce téléviseur incorpore la technologie de la "puce antiviolence" qui permet d'utiliser les classifications des films. Cette innovation permet ainsi aux parents de bloquer le visionnement de certains films, et ce, à leur entière discrétion.



Nota: Il arrive parfois que certains films ne soient pas cotés. En règle générale, les vieux films et les films étrangers ne sont pas cotés.

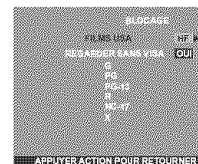

Marche à suivre

- Appuyer sur les touches **CH ▲** ou **CH ▼** pour naviguer entre les différentes classifications.
- Utiliser les touches **◀ VOL** ou **VOL ▶** pour sélectionner les cotes à bloquer (**ROUGE**) ou à débloquer (**VERT**).
- Appuyer sur la touche **ACTION** pour retourner à PUCE RÉGL.
- Appuyer sur la touche **CH ▼** pour sélectionner COMBIEN D'HEURES?
- Appuyer sur les touches **◀ VOL** ou **VOL ▶** pour sélectionner 12, 24, 48 heures ou CONTINU.
- Appuyer sur la touche **ACTION** pour retourner au menu principal puis appuyer sur **CH ▲** pour quitter.

Tableau des cotes - Films USA

| | |
|-------|--|
| NR | PROGRAMMES NON COTÉS (NR) ou NON SOUMIS À LA CLASSIFICATION (NA). Le film n'a pas été coté ou les cotes ne s'appliquent pas. |
| G | VISA GÉNÉRAL. Pour tous âges. |
| PG | SUPERVISION PARENTALE SUGGÉRÉE. Certaines images pourraient ne pas convenir à des enfants. |
| PG-13 | JUGEMENT DES PARENTS. Certaines images pourraient ne pas convenir à des enfants de moins de 13 ans. |
| R | 17 ANS +. Avec des enfants de moins de 17 ans la supervision d'adultes est recommandée. |
| NC-17 | 17 ANS+ SEULEMENT. |
| X | AUDITOIRE ADULTE. |

Canada (ANGLAIS)

Ce téléviseur incorpore la technologie de la "puce antiviolence" qui permet de bloquer certains films et émissions de télévision selon deux systèmes de classification utilisés au Canada.



BLOPAGE (suite)

Canada (ANGLAIS) (suite)

Nota: Les émissions exemptées comprennent : les émissions de nouvelles, de sports, les documentaires et les autres émissions d'information, les tribunes téléphoniques et les émissions de musique vidéo et de variété.

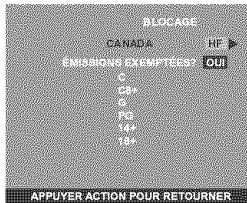

Marche à suivre

- Appuyer sur les touches **CH ▲** ou **CH ▼** pour naviguer entre les différentes classifications.
- Utiliser les touches **◀ VOL** ou **VOL ▶** pour sélectionner les cotes à bloquer (**ROUGE**) ou à débloquer (**VERT**).
- Appuyer à deux reprises sur la touche **ACTION** pour retourner à PUCÉ RÉGL.
- Appuyer sur la touche **CH ▼** pour sélectionner **COMBIEN D'HEURES?**
- Appuyer sur les touches **◀ VOL** ou **VOL ▶** pour sélectionner 12, 24, 48 heures ou CONTINU.
- Appuyer sur la touche **ACTION** pour retourner au menu principal puis appuyer sur **CH ▲** pour quitter.

Tableau des cotes - Canada (Anglais)

| | |
|------------|--|
| E | Émissions exemptées de classification - Sont exemptes, notamment les émissions suivantes: les émissions de nouvelles, les émissions de sports, les documentaires et les autres émissions d'information, les tribunes téléphoniques, les émissions de musique vidéo, etc. |
| C | Émissions à l'intention des enfants de moins de 8 ans. Le contenu des émissions ne doit en aucun cas comporter de jurons, de nudité ou de sexe. |
| C8+ | Émissions que les enfants de huit ans et plus peuvent généralement regarder seuls. Ne contient aucun langage grossier, nudité ou sexe. |
| G | VISA GÉNÉRAL. Pour tous âges. |
| PG | SUPERVISION PARENTALE SUGGÉRÉE. Certaines images pourraient ne pas convenir à des enfants. |
| 14+ | Émissions comportant des thèmes ou des éléments de contenu qui pourraient ne pas convenir aux téléspectateurs de moins de 14 ans. Supervision parentale recommandée. |
| 18 | AUDITOIRE ADULTE. |

Canada - Québec

Ce téléviseur incorpore la technologie de la "puce antiviolence" qui permet de verrouiller ou de déverrouiller les émissions canadiennes françaises selon des classifications variées.

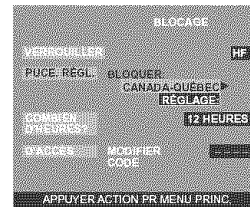

Nota: Les émissions exemptées comprennent : les émissions de nouvelles, de sports, les documentaires et les autres émissions d'information, les tribunes téléphoniques et les émissions de variété et musique vidéo.

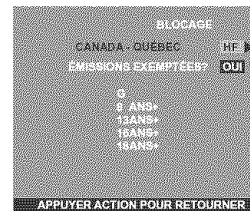

Marche à suivre

- Appuyer sur les touches **CH ▲** ou **CH ▼** pour naviguer entre les différentes classifications.
- Utiliser les touches **◀ VOL** ou **VOL ▶** pour sélectionner les cotes à bloquer (**ROUGE**) ou à débloquer (**VERT**).
- Appuyer sur la touche **ACTION** à deux reprises pour retourner à PUCÉ RÉGL.
- Appuyer sur la touche **CH ▼** pour sélectionner **COMBIEN D'HEURES?**
- Appuyer sur les touches **◀ VOL** ou **VOL ▶** pour sélectionner 12, 24, 48 heures ou CONTINU.
- Appuyer sur la touche **ACTION** pour retourner au menu principal puis appuyer sur **CH ▲** pour quitter.

Tableau des cotes - Canada - Québec

| | |
|-----------------|--|
| E | Émissions exemptées de classification. |
| G | Général - Cette émission convient à un public de tous âges. Elle ne contient aucune violence ou la violence qu'elle contient est minimale. |
| 8 ans + | Général - Déconseillé aux jeunes enfants. Cette émission convient à un public large mais elle contient une violence légère ou occasionnelle qui pourrait troubler de jeunes enfants. L'écoute en compagnie d'un adulte est donc recommandée. |
| 13 ans + | Jugement des parents. Cette émission peut ne pas convenir aux enfants de moins de 13 ans. Elle contient quelques scènes d'une violence assez marquée pour les affecter. |
| 16 ans + | Cette émission ne convient pas aux enfants de moins de 16 ans. Elle contient de fréquentes scènes d'une violence intense. |
| 18 ans + | Cette émission est réservée aux adultes. |

BLOCCAGE (suite)

Message de verrouillage

Si la puce antiviolence est activée et que la cote du programme excède la limite fixée par l'utilisateur, le message de verrouillage est affiché et le son est mis en sourdine. Pour visionner le programme, entrer le code. Une fois le code entré, tous les blocages sont désactivés jusqu'à ce que le contact soit coupé sur le téléviseur ou que les réglages soient annulés.

Nota: Si le code secret est entré pour annuler les cotes réglées, il sera nécessaire de programmer de nouveau toutes les cotes soit par programmation soit en coupant le contact sur le téléviseur.

Image principale

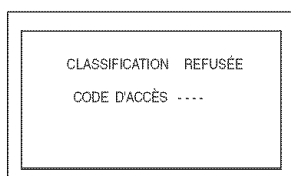

RÉGLAGE

❑ Pour régler les rubriques du sous-menu lorsqu'elles sont en surbrillance, appuyer sur **VOL** ►.



❑ **IDIOMA/LANGUE** - Sélectionner IDIOMA/LANGUE et FRANÇAIS, ESPAÑOL ou ENGLISH pour changer la langue d'affichage.

❑ **CC EF MUET** - L'affichage des sous-titres est mis automatiquement en fonction lorsque la touche MUTE de la télécommande est pressée. Pour le mettre hors fonction, appuyer de nouveau sur la touche MUTE.



❑ **CC MODE (Sous-titres)** - Ce téléviseur incorpore un décodeur qui fournit une description visuelle de la portion audio. Le programme diffusé doit comporter ce signal afin de permettre l'affichage des sous-titres. Les sous-titres sont affichés sous la forme de texte (lettres en couleur ou blanches sur fond noir). Cela permet la lecture du dialogue de l'émission ou de toute information.

- HF (HORS FONCTION) - Lorsque les sous-titres ne sont pas désirés.
- C1 - Pour afficher l'information vidéo (maximum de 4 lignes affichées à l'écran afin de ne pas obstruer l'image). Les sous-titres peuvent être dans n'importe quelle langue.
- C2 à C4 - Autres modes pour afficher l'information vidéo.
- T1 à T4 - Autres modes pour afficher toute information disponible. (Dissimule une large partie de l'image télé.)

Nota: Le mode C1 est recommandé pour l'affichage des sous-titres.

❑ AUTRES RÉGLAGES

Pour accéder au sous-menu secondaire, appuyer sur **VOL** ► lorsque AUTRES RÉG. est en surbrillance.

Nota: Pour régler les rubriques du sous-menu secondaire lorsqu'elles sont en surbrillance, appuyer sur **VOL** ►.

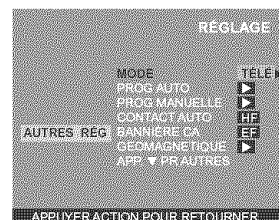

- **MODE** - Pour sélectionner télé (antenne) ou le mode câble selon la source du signal.
- **PROG. AUTO** - Pour programmer automatiquement tous les canaux avec un signal.
- **PROG. MANUELLE** - Pour ajouter ou supprimer manuellement les canaux.
- **CONTACT AUTO** - Sélectionner EF pour que le téléviseur se mette en fonction en même temps que le câbloselecteur ou les autres appareils, ou sélectionner HF (hors fonction).
- **BANNIÈRE CANAL** - Sélectionner EF pour afficher la bannière lors d'un changement de canal.
- **GÉOMAGNÉTIQUE** - Ajuste la décoloration due au champ géomagnétique dans certaines régions.

Nota: La correction géomagnétique n'est pas disponible sur le modèle CT-27HL14.



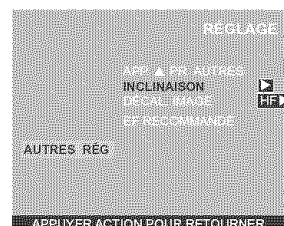



















- **INCLINAISON** - Ajuste l'inclinaison due au champ géomagnétique dans certaines régions.



- **DÉCALAGE IMAGE** - Cette fonction prévient la rémanence de l'image sur l'écran lors du visionnement d'une image fixe pendant une période prolongée. Lors de la sélection de cette fonction (EF) l'image est décalée par petits incréments vers le haut et vers le bas lors de la mise en contact, d'un changement de canal ou lors du visionnement d'une image fixe pendant une période prolongée. Il est recommandé de régler cette fonction à EF.

Guide de dépannage

Avant de faire appel à un technicien, vérifiez les problèmes et apportez les corrections simples décrites ci-dessous.

| AUDIO | VIDÉO | Solutions |
|--|---|---|
|  Présence de bruit |  Présence de neige | Ajuster l'orientation et(ou) le branchement de l'antenne. |
|  Présence de bruit |  Image dédoublée / Distorsion de couleur à l'image | Ajuster l'orientation et(ou) le branchement de l'antenne. Vérifier le fil d'amenée de l'antenne. |
|  Présence de bruit |  Interférence | Éloigner le téléviseur de tout appareil électroménager, dispositif d'éclairage, véhicule moteur ou équipement médical. |
|  Absence de son |  Image normale | Augmenter le volume. Vérifier la fonction de coupure du son. Vérifier si les haut-parleurs sont en fonction. Syntoniser un autre canal. |
|  Présence de bruit |  Absence d'image avec présence de neige | Sélectionner le mode TÉLÉ ou CÂBLE. Vérifier le branchement des câbles d'antenne. |
|  Absence de son |  Absence d'image | Vérifier la prise secteur. Ajuster les commandes de brillance et audio. Syntoniser un autre canal. Vérifier les raccordements. Programmer à nouveau la télécommande. Vérifier le fonctionnement de la seconde source vidéo. S'assurer qu'il n'y a pas d'ordinateur connecté à l'entrée DVI (ENTRÉE NUM). <i>Nota: Cet écran à haute définition n'est pas conçu pour être utilisé avec un ordinateur personnel.</i> |
|  Son normal |  L'image est légèrement décalée (à la verticale) lors de la mise en contact, du changement de canal ou pendant les deux (2) heures suivant le visionnement. | Ceci est une fonction normale conçue pour prévenir la rémanence de l'image. Cette fonction peut être désactivée; cependant, sa désactivation peut occasionner le marquage de l'image sur l'écran. (Voir à la page 19.) |
|  Son normal |  Absence de couleur | Régler la couleur. Syntoniser un autre canal. |
|  Son erroné |  Image normale | Le réglage AUDIO devrait être à STÉRÉO ou MONO et non SAP. |
|  Son normal |  Boîte noire à l'écran | Sélectionner le mode CC (sous-titres) plutôt que le mode texte. |
|  Son normal |  Image normale | Remplacer les piles de la télécommande. |
| Fonctionnement intermittent de la télécommande | | |
| Les touches sur le panneau avant des commandes du téléviseur n'ont aucun effet. | | Le panneau des commandes peut être verrouillé. Appuyer simultanément sur les touches ACTION et TV/VIDEO sur le panneau avant, puis, sans délai, appuyer simultanément sur les touches ACTION et VOL ►. |

Index**A**

Aigus 14
 Audio 14
 Autres réglages 14, 15, 19

B

Bal. ca. (Balayage canal) 15
 Bannière canal 19
 BBE 14
 Blocage 16
 Branchement à la prise Prog Out 8
 Branchement à un amplificateur audio (To Audio AMP) 7
 Branchement à un câblosélecteur 6
 Branchement à un magnétoscope 6
 Branchement à un magnétoscope et un câblosélecteur 6, 7
 Branchement d'appareils auxiliaires 6
 Branchement d'un décodeur de télévision numérique / lecteur DVD 7
 Branchement de sources auxiliaires 4
 Brillance 14

C

Câble / antenne 4
 Canada (Anglais) 17, 18
 Canada-Québec 18
 Canaux 15
 Cinéma 14
 Codes des appareils 11, 12
 Codes pour câblosélecteurs 12
 Codes pour lecteurs DVD 12
 Codes pour magnétoscopes 12
 Codes pour récepteurs DBS 12
 Codeur coul. 14
 Coffret et télécommande 3
 Connexion d'entrée DVI 8
 Contact auto 19
 Cordon d'alimentation 4
 Correction géomagnétique 5, 19
 Coul. natur. (Couleur naturelle) 14
 Couleur 14
 Créer code 16

D

Décalage image 19
 Dossier du client 3

E

Éclatant 14
 Écran 3

EF muet 19
 Émissions télé USA 16, 17
 Emplacement du téléviseur 4
 Entretien et nettoyage 3
 Équilibre 14

F

Favoris 15
 Films USA 17
 Fonctionnement avec menus à icônes 14
 Fonctionnement de la télécommande 9
 Format image 14

G

Géomagnétique 19
 Graves 14
 Guide de dépannage 20

H

Horloge 15
 H-parleurs 14

I

Ident. prises 15
 Idioma/langue 5, 19
 Image 14
 Inclinaison 5, 19
 Installation 4
 Installation des piles de la télécommande 4

M

Message de verrouillage 19
 Minuterie 15
 Mode 5, 14, 19
 Mono 14
 MV (Modulation de la vitesse) 14

N

Navigation au menu de base 13
 Netteté 14
 Normal 14
 Nuances 14

P

Panneau avant des commandes 7
 Prog. auto (Programmation automatique) 5, 19
 Prog. manuelle 19

Programmation de la télécommande 11
 Puce antiviolence (Réglage) 16

R

Réducteur 14
 Réglage 19
 Réglage initial 5

S

Sans code 11
 SAP 14
 Sigle manuel 15
 Sigle pré-réglé 15
 Sommeil 15
 Son ambio 14
 Son IA 14
 Sous-titres 19
 Spécifications 3
 Standard 14
 Stéréo 14

T

Table des caractéristiques 3
 Tableau d'identification des prises 15
 Tableau des cotes - Canada - Québec 18
 Tableau des cotes - Canada (Anglais) 18
 Tableau des cotes - Émissions télé USA 17
 Tableau des cotes - Films USA 17
 Télé ou câble 5
 Temp. coul. 14
 Touche de seconde voie audio (SAP) 8
 Touches spéciales de la télécommande 8

U

Utilisation d'un câblosélecteur 10
 Utilisation d'un lecteur DVD 10
 Utilisation d'un magnétoscope 10
 Utilisation d'un récepteur DBS 10
 Utilisation par télécommande 10

V

Verrouiller 16

LIMITED WARRANTY (FOR MODELS SOLD IN USA ONLY)

PANASONIC CONSUMER ELECTRONICS COMPANY,
DIVISION OF:
MATSUSHITA ELECTRIC CORPORATION OF AMERICA
One Panasonic Way
Secaucus, New Jersey 07094

PANASONIC SALES COMPANY,
DIVISION OF:
MATSUSHITA ELECTRIC OF PUERTO RICO,
INC., Ave. 65 de Infanteria, Km. 9.5
San Gabriel Industrial Park
Carolina, Puerto Rico 00985

Panasonic Color Television Limited Warranty

Limited Warranty Coverage

If your product does not work properly because of a defect in materials or workmanship, Panasonic Consumer Electronics Company or Panasonic Sales Company (collectively referred to as "the warrantor") will, for the length of the period indicated on the chart below, which starts with the date of original purchase ("warranty period"), at its option either (a) repair your product with new or refurbished parts, or (b) replace it with a new or a refurbished product. The decision to repair or replace will be made by the warrantor.

| TV CATEGORIES | ALL PARTS EXCEPT CRT | CRT | LABOR | SERVICE |
|------------------|----------------------|---------------|--------------|---------------------|
| 22"-27" diagonal | 1 (ONE) YEAR | 2 (TWO) YEARS | 90 DAYS | IN-HOME OR CARRY-IN |
| 31"-36" diagonal | 1 (ONE) YEAR | 2 (TWO) YEARS | 1 (ONE) YEAR | IN-HOME OR CARRY-IN |

During the "Labor" warranty period there will be no charge for labor. During the "Parts" warranty period, there will be no charge for parts. You must carry-in your product or arrange for in-home service (in-home service available only for 22" [diagonal] and larger screen), as applicable, during the warranty period. If non-rechargeable batteries are included, they are not warranted. This warranty only applies to products purchased and serviced in the United States or Puerto Rico. This warranty is extended only to the original purchaser of a new product which was not sold "as is". A purchase receipt or other proof of the original purchase date is required for warranty service.

Carry-in or In-Home Service

For Carry-In or In-Home Service (as applicable) in the United States call 1-800-211-PANA(7262) or visit Panasonic Web Site: <http://www.panasonic.com>

For assistance in Puerto Rico call Panasonic Sales Company (787)-750-4300 or fax (787)-768-2910.

In-Home service, if applicable, requires clear, complete and easy access to the product by the authorized servicer and does not include removal or re-installation of an installed product. It is possible that certain in-home repairs will not be completed in-home, but will require that the product, or parts of the product, be removed for shop diagnosis and/or repair and then returned.

Limited Warranty continued on next page

Limited Warranty continued from previous page

Limited Warranty Limits And Exclusions

This warranty ONLY COVERS failures due to defects in materials or workmanship, and DOES NOT COVER normal wear and tear or cosmetic damage, nor does it cover markings or retained images on the picture tube resulting from viewing fixed images (including, among other things, letterbox pictures on standard 4:3 screen TVs, or non-expanded standard 4:3 pictures on wide screen TV's, or onscreen data in a stationary and fixed location). The warranty ALSO DOES NOT COVER damages which occurred in shipment, or failures which are caused by products not supplied by the warrantor, or failures which result from accidents, misuse, abuse, neglect, mishandling, misapplication, alteration, faulty installation, set-up adjustments, misadjustment of consumer controls, improper maintenance, power line surge, lightning damage, modification, or commercial use (such as in a hotel, office, restaurant, or other business), rental use of the product, service by anyone other than a Factory Servicenter or other Authorized Servicer, or damage that is attributable to acts of God.

THERE ARE NO EXPRESS WARRANTIES EXCEPT AS LISTED UNDER "LIMITED WARRANTY COVERAGE". THE WARRANTOR IS NOT LIABLE FOR INCIDENTAL OR CONSEQUENTIAL DAMAGES RESULTING FROM THE USE OF THIS PRODUCT, OR ARISING OUT OF ANY BREACH OF THIS WARRANTY. (As examples, this excludes damages for lost time, cost of having someone remove or re-install an installed unit if applicable, or travel to and from the servicer. The items listed are not exclusive, but are for illustration only.) **ALL EXPRESS AND IMPLIED WARRANTIES, INCLUDING THE WARRANTY OF MERCHANTABILITY, ARE LIMITED TO THE PERIOD OF THE LIMITED WARRANTY.**

Some states do not allow the exclusion or limitation of incidental or consequential damages, or limitations on how long an implied warranty lasts, so the exclusions may not apply to you.

This warranty gives you specific legal rights and you may also have others rights which vary from state to state. If a problem with this product develops during or after the warranty period, you may contact your dealer or Servicenter. If the problem is not handled to your satisfaction, then write to the warrantor's Consumer Affairs Department at the addresses listed for the warrantor.

PARTS AND SERVICE (INCLUDING COST OF AN IN-HOME SERVICE CALL, WHERE APPLICABLE) WHICH ARE NOT COVERED BY THIS LIMITED WARRANTY ARE YOUR RESPONSIBILITY.

Customer Services Directory

Obtain Product Information and Operating Assistance; locate your nearest Dealer or Servicenter; purchase Parts and Accessories; or make Customer Service and Literature requests by visiting our Web Site at:

<http://www.panasonic.com/support>

or, contact us via the web at:

<http://www.panasonic.com/contactinfo>

You may also contact us directly at:

1-800-211-PANA (7262)

Monday-Friday 9 am-9 pm; Saturday-Sunday 10 am-7 pm, EST.

For hearing or speech impaired TTY users, TTY : 1-877-833-8855

Accessory Purchases

Purchase Parts, Accessories and Instruction Books on line for all Panasonic Products by visiting our Web Site at:

<http://www.pasc.panasonic.com>

or, send your request by E-mail to:

npcparts@panasonic.com

You may also contact us directly at:

1-800-332-5368 (Phone) 1-800-237-9080 (Fax Only) (Monday - Friday 9 am to 8 pm, EST.)

Panasonic Services Company

20421 84th Avenue South,

Kent, WA 98032

(We Accept Visa, MasterCard, Discover Card, American Express, and Personal Checks)

For hearing or speech impaired TTY users, TTY : 1-866-605-1277

Service in Puerto Rico

Matsushita Electronic of Puerto Rico, Inc. Panasonic Sales Company

Factory Servicenter:

Ave. 65 de Infantería, Km. 9.5, San Gabriel Industrial Park,

Carolina, Puerto Rico 00985

Phone (787)750-4300, Fax (787)768-2910

LIMITED WARRANTY (FOR MODELS SOLD IN CANADA ONLY)

Panasonic Canada Inc.

5770 Ambler Drive, Mississauga, Ontario L4W 2T3

PANASONIC PRODUCT - LIMITED WARRANTY

Panasonic Canada Inc. warrants this product to be free from defects in material and workmanship and agrees to remedy any such defect for a period as stated below from the date of original purchase.

TELEVISION:

22" and over In-home Service One (1) year, parts (including Picture Tube) and labour

In-home Service will be carried out only to locations accessible by roads and within 50 Km of an authorized Panasonic service facility.

LIMITATIONS AND EXCLUSIONS

This warranty does not apply to products purchased outside Canada or to any product which has been improperly installed, subjected to usage for which the product was not designed, misused or abused, damaged during shipping, or which has been altered or repaired in any way that affects the reliability or detracts from the performance, nor does it cover any product which is used commercially. Dry cell batteries are also excluded from coverage under this warranty.

This warranty is extended to the original end user purchaser only. A purchase receipt or other proof of date of original purchase is required before warranty service is performed.

THIS EXPRESS, LIMITED WARRANTY IS IN LIEU OF ALL OTHER WARRANTIES, EXPRESS OR IMPLIED, EXCLUDING ANY IMPLIED WARRANTIES OF MERCHANTABILITY OR FITNESS FOR A PARTICULAR PURPOSE. IN NO EVENT WILL PANASONIC CANADA INC. BE LIABLE FOR ANY SPECIAL, INDIRECT OR CONSEQUENTIAL DAMAGES.

In certain instances, some jurisdictions do not allow the exclusion or limitation of incidental or consequential damages, or the exclusion of implied warranties, so the above limitations and exclusions may not be applicable.

WARRANTY SERVICE

For product operation and information assistance, please contact your Dealer or our Customer Care Centre at:

Telephone #: (905) 624-5505

Fax #: (905) 238-2360

Web: www.panasonic.ca

For product repairs, please contact one of the following:

- Your Dealer who will inform you of an authorized Servicentre nearest you.
- Our Customer Care Centre at (905) 624-5505 or www.panasonic.ca
- A Panasonic Factory Servicentre listed below:

Richmond, British Columbia

Calgary, Alberta

Mississauga, Ontario

Lachine, Québec

Panasonic Canada Inc.
12111 Riverside Way
Richmond, BC V6W 1K8
Tel: (604) 278-4211
Fax: (604) 278-5627

Panasonic Canada Inc.
6835-8th St. N. E.
Calgary, AB T2E 7H7
Tel: (403) 295-3955
Fax: (403) 274-5493

Panasonic Canada Inc.
5770 Ambler Dr.
Mississauga, ON L4W 2T3
Tel: (905) 624-8447
Fax: (905) 238-2418

Panasonic Canada Inc.
3075, rue Louis A. Amos
Lachine, QC H8T 1C4
Tel: (514) 633-8684
Fax: (514) 633-8020

IF YOU SHIP THE PRODUCT TO A SERVICENTRE

Carefully pack and send prepaid, adequately insured and preferably in the original carton.

Include details of the defect claimed, and proof of date of original purchase.

Panasonic Canada Inc.
5770 Ambler Drive, Mississauga, Ontario L4W 2T3

Certificat de garantie limitée Panasonic

Panasonic Canada Inc. garantit cet appareil contre tout vice de fabrication et accepte, le cas échéant, de remédier à toute défectuosité pendant la période indiquée ci-dessous et commençant à partir de la date d'achat original.

TÉLÉVISEURS

22 po et plus

Service à domicile

Un (1) an, pièces, main-d'oeuvre et lampe-écran comprises

Le service à domicile ne sera offert que dans les régions accessibles par routes et situées dans un rayon de 50 km d'un centre de service agréé Panasonic.

LIMITATIONS ET EXCLUSIONS

Cette garantie n'est valide que pour les appareils achetés au Canada et ne couvre pas les dommages résultant d'une installation incorrecte, d'un usage abusif ou impropre ainsi que ceux découlant d'un accident en transit ou de manipulation. De plus, si l'appareil a été altéré ou transformé de façon à modifier l'usage pour lequel il a été conçu ou utilisé à des fins commerciales, cette garantie devient nulle et sans effet. Les piles sèches ne sont pas couvertes sous cette garantie. Cette garantie est octroyée à l'utilisateur original seulement. La facture ou autre preuve de la date d'achat original sera exigée pour toute réparation sous le couvert de cette garantie.

CETTE GARANTIE LIMITÉE ET EXPRESSE REMPLACE TOUTE AUTRE GARANTIE, EXPRESSE OU IMPLICITE, EXCLUANT LES GARANTIES IMPLICITES DU CARACTÈRE ADÉQUAT POUR LA COMMERCIALISATION OU UN USAGE PARTICULIER.

PANASONIC N'AURA D'OBLIGATION EN AUCUNE CIRCONSTANCE POUR TOUT DOMMAGE DIRECT, INDIRECT OU CONSÉCUTIF.

Certaines juridictions ne reconnaissent pas les exclusions ou limitations de dommages indirects ou consécutifs, ou les exclusions de garanties implicites. Dans de tels cas, les limitations stipulées ci-dessus peuvent ne pas être applicables.

RÉPARATION SOUS GARANTIE

Pour de l'aide sur le fonctionnement de l'appareil ou pour toute demande d'information, veuillez contacter votre détaillant ou notre service à la clientèle au :

N° de téléphone : (905) 624-5505

N° de télécopieur : (905) 238-2360

Site Internet : www.panasonic.ca

Pour la réparation des appareils, veuillez consulter :

- votre détaillant, lequel pourra vous renseigner sur le centre de service agréé le plus près de votre domicile ;
- notre service à la clientèle au (905) 624-5505 ou www.panasonic.ca ;
- un de nos centres de service de la liste ci-dessous :

Richmond, Colombie-Britannique

Panasonic Canada Inc.
12111 Riverside Way
Richmond, BC V6W 1K8
Tél. : (604) 278-4211
Télec. : (604) 278-5627

Calgary, Alberta

Panasonic Canada Inc.
6835-8th St. N.E.
Calgary, AB T2E 7H7
Tél. : (403) 295-3955
Télec. : (403) 274-5493

Mississauga, Ontario

Panasonic Canada Inc.
5770 Ambler Dr.
Mississauga, ON L4W 2T3
Tél. : (905) 624-8447
Télec. : (905) 238-2418

Lachine, Québec

Panasonic Canada Inc.
3075, rue Louis A. Amos
Lachine, QC H8T 1C4
Tél. : (514) 633-8684
Télec. : (514) 633-8020

Expédition de l'appareil à un centre de service

Emballer soigneusement l'appareil, de préférence dans le carton d'origine, et l'expédier port payé et assuré au centre de service. Inclure la description détaillée de la panne et la preuve de la date d'achat original.

**Panasonic Consumer Electronics Company,
Division of Matsushita
Electric Corporation of America**
One Panasonic Way
Secaucus, New Jersey 07094
www.panasonic.com

**Panasonic Sales Company,
Division of Matsushita Electric
of Puerto Rico Inc. ("PSC")**
Ave. 65 de Infantería, Km 9.5
San Gabriel Industrial Park Carolina,
Puerto Rico 00985
Tel. (787) 750-4300
Fax (787) 768-2910

Panasonic Canada Inc.
5770 Ambler Drive
Mississauga, Ontario
Canada L4W 2T3
Tel./Tél.: (905) 624-5010
Fax/Télé.: (905) 624-9714
www.panasonic.ca