

Owner's Manual
Manual del Propietario



Canister Vacuum Cleaner
Aspiradora

Model, Modelo 721.24195



ENGLISH

ESPAÑOL

Sears, Roebuck and Co., Hoffman Estates, IL 60179 U.S.A
www.sears.com

TABLE OF CONTENTS

Before Using Your New Vacuum	2	Performance Features	8
Kenmore Vacuum Cleaner Warranty	2	Changing The Dust Bag	9
Important Safety Instructions	3	Cleaning Motor Safety Filter	9
Parts and Features	4	Cleaning Exterior and Attachments	10
Assembly	5	Storing Your Vacuum	10
Use and Care	6	Cleaning Air-Turbine Brush Nozzle	11
How Your Vacuum Works	6	Belt changing and brush cleaning	11
How to Start Your Vacuum	6	Troubleshooting	13
Attachments	7	Parts List	14-16
Attachments Use Chart	7	Master Protection Agreements	17
Vacuuming Tips	8	Service	Back Cover

BEFORE USING YOUR NEW VACUUM

Please read this guide. It will help you assemble and operate your new Kenmore vacuum in the safest and most effective way.

For more information about vacuum care and operation, call your nearest Sears store.

You will need the complete model and serial numbers when requesting information.

Your vacuum's model and serial numbers are located on the Model and Serial Number Plate.

Use the space below to record the model number and serial number of your new Kenmore vacuum.

Model No. _____

Serial No. _____

Date of Purchase _____

Keep this book and your sales check (receipt) in a safe place for future reference.

KENMORE VACUUM CLEANER WARRANTY

LIMITED ONE YEAR WARRANTY ON KENMORE VACUUM CLEANER

This warranty is for one year from the date of purchase, and includes only private household vacuum cleaner use. During the warranty year, when this vacuum cleaner is operated and maintained according to the owner's manual instructions, Sears will repair any defects in material or workmanship free of charge.

This warranty excludes vacuum bags, belts, light bulbs, and filters, which are expendable parts and become worn during normal use.

For warranty service, return this vacuum cleaner to the nearest Sears Service Center in the United States.

This warranty applies only while this product is in use in the United States.

This warranty gives you specific legal rights, and you may also have other rights which vary from state to state.

Sears, Roebuck and Co., D/817WA, Hoffman Estates, IL 60179

IMPORTANT SAFETY INSTRUCTIONS



WARNING

Your safety is important to us. To reduce the risk of fire, electrical shock, injury to persons or damage when using your vacuum cleaner, follow basic safety precautions including the following:

Read this manual before assembling or using your vacuum cleaner.

Use your cleaner only as described in this manual. Use only with supplied attachments.

To reduce the risk of electrical shock - **Do not** use outdoors or on wet surfaces.

Disconnect electrical supply before servicing or cleaning out brush area. Failure to do so could result in electrical shock or brush suddenly starting.

Always turn cleaner off before connecting or disconnecting the hose.

Always turn cleaner off before unplugging.

Do not unplug by pulling on cord. To unplug, grasp the plug, not the cord.

Hold plug when rewinding onto cord reel.

Do not allow plug to whip when rewinding.

Do not use with damaged cord or plug. If cleaner is not working as it should, has been dropped, damaged, left outdoors, or dropped into water.

Do not pull or carry by cord, use cord as a handle, close door on cord, or pull cord around sharp edges or corners. Do not run cleaner over cord. Keep cord away from heated surfaces.

Do not leave cleaner when plugged in. Unplug from outlet when not in use and before servicing.

Do not allow to be used as a toy. Close attention is necessary when used by or near children.

Do not handle plug or cleaner with wet hands.

Do not operate the cleaner with a punctured hose. Replace if cut or worn. Avoid vacuuming sharp objects.

Do not use with any opening blocked; keep free of dust, lint, hair and anything that may reduce air flow.

Keep hair, loose clothing, fingers, and all parts of body away from openings and moving parts.

Do not use cleaner without dust bag and/or filters in place.

Always change the dust bag after vacuuming carpet cleaners or freshener, powders and fine dust. These products clog the bag, reduce airflow and can cause the bag to burst. Failure to change bag could cause permanent damage to the cleaner.

Do not use the cleaner to pick up sharp hard objects, small toys, pins, paper, etc. They may damage the cleaner or dust bag.

Do not pick up anything that is burning or smoking, such as cigarettes, matches, or hot ashes.

Do not use vacuum cleaner to pick up flammable or combustible liquids (gasoline, cleaning fluids, perfumes, etc.), or use in areas where they may be present. The fumes from these substances can create a fire hazard or explosion.

Use extra care when cleaning on stairs. Do not put on chairs, tables, etc. Keep on floor.

You are responsible for making sure that your vacuum cleaner is not used by anyone unable to operate it properly.

SAVE THESE INSTRUCTIONS

Proper assembly and safe use of your vacuum cleaner are your responsibilities. Your cleaner is intended only for household use. Read this Owner's Manual carefully for important use and safety information. This guide contains safety statements under warning and caution symbols. Please pay special attention to these boxes and follow any instructions given. **WARNING** statements alert you to such hazards as fire, electrical shock, burns and serious personal injury. **CAUTION** statements alert you to such hazards as moderate personal injury and/or property damage.

PARTS AND FEATURES

It is important to know your vacuum cleaner's parts and features to assure its proper and safe use. Review these before using your cleaner.

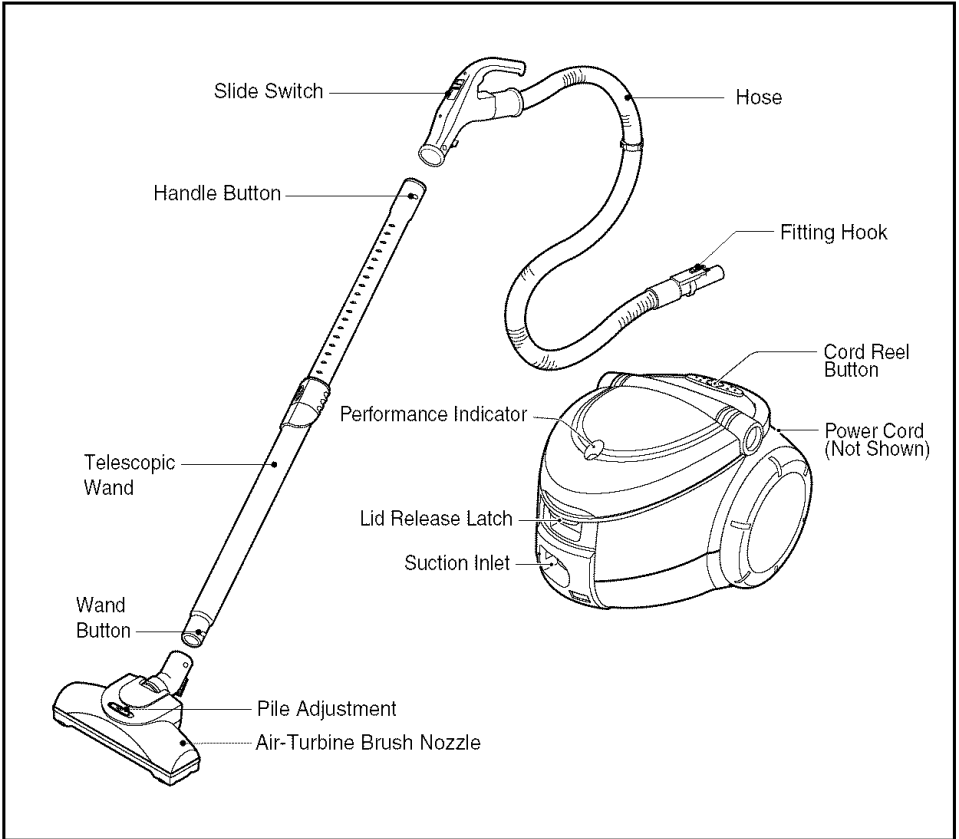

ATTACHMENTS

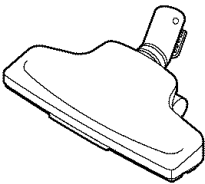

Floor Nozzle



Crevice Tool

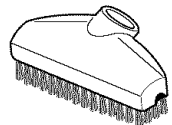

**Dusting/
Upholstery Tool**

ASSEMBLY

Before assembling your vacuum cleaner, be sure you have all the parts shown in PARTS AND FEATURES.

TELESCOPIC WAND

Hold spring latch and pull out or push in wand to required length.

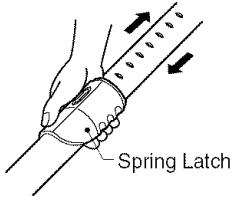

AIR-TURBINE BRUSH NOZZLE

1. Insert wands into the Air-Turbine Brush Nozzle until the wand button snaps into place in the hole of the tool.

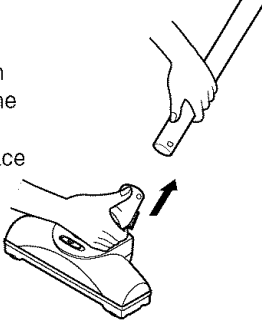

2. Slide the Pile Adjustment to the right for long pile and to the left for short pile.

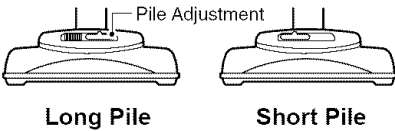

ATTACHMENTS

Open the accessory cover and pull out accessory you want.
For proper use of accessory and best cleaning results, see ATTACHMENT USE CHART.

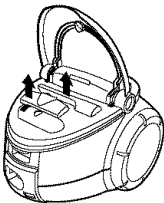

CANISTER

1. Open the canister hood.
2. Check to see that the dust bag is properly installed. See CHANGING THE DUST BAG for instructions.
3. Check to see that the motor safety filter is properly installed. See CLEANING MOTOR SAFETY FILTER for instructions.

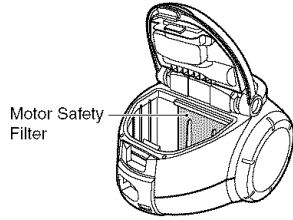

HOSE

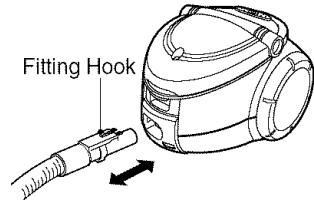

1. Insert hose into canister until it snaps into place.
To remove hose: Push hose fitting hook down and pull out.

2. Insert wand into handle until lock button snaps into place.
To remove handle: Press lock button in and pull up on handle.

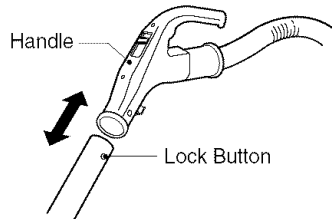

USE AND CARE

HOW YOUR VACUUM WORKS

The vacuum cleaner creates suction that picks up dirt. Rapidly moving air carries the dirt to the dust bag through the air flow passages. The dust bag lets the air pass through, while it traps the dirt. For best cleaning results, keep the airflow passage open. Check the starred areas occasionally for clogs. Unplug from outlet before checking.

NOTE: Do not stand canister body on its end while operating or you will block the exhaust vents.

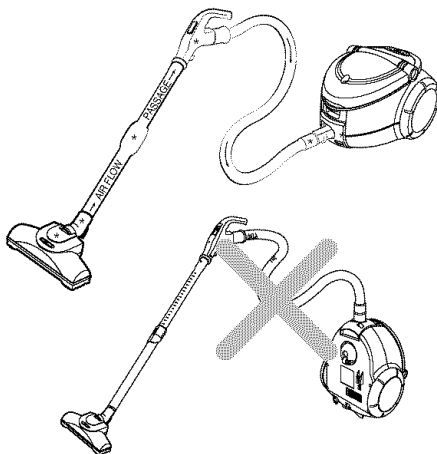

HOW TO START YOUR VACUUM



WARNING

Personal Injury and Product Damage Hazard!

- **DO NOT** plug in if switch is in **ON** position. Personal injury or damage could result.
- The cord moves rapidly when rewinding. Keep children away and provide a clear path when rewinding the cord to prevent personal injury.
- **DO NOT** use outlets above counters. Damage to items in surrounding area could occur.

NOTE: To reduce the risk of electric shock, this vacuum cleaner has a polarized plug; one blade is wider than the other. This plug will fit in a polarized outlet only one way. If the plug does not fit fully in the outlet, reverse the plug. If it still does not fit, contact a qualified electrician to install the proper outlet. Do not change the plug in any way.

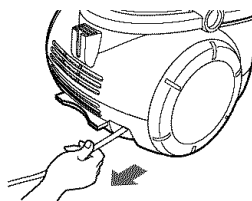

1. Pull out the power cord to the desired length.
2. Plug power cord into a 120 Volt outlet located near the floor.

Note: To rewind the cord when finished vacuuming, first unplug the cleaner. Hold the plug while rewinding to prevent damage or injury from the moving cord. Press on the cord reel button to rewind the cord.

3. To start, push slide switch down toward **MAX**. To stop, raise slide up to **OFF**.

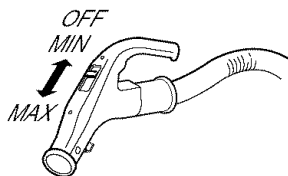

ATTACHMENTS

ATTACHMENTS ON HANDLE

1. Press handle button on wand and remove it from handle.

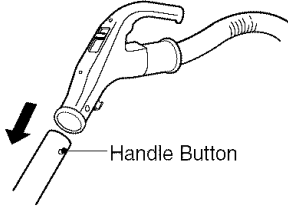

2. Push crevice tool onto handle.

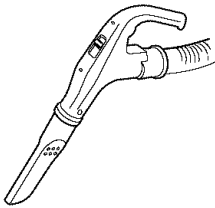

3. Dusting/Upholstery tool will fit onto extension wand only.

ATTACHMENTS ON WANDS

The crevice tool and dusting/upholstery tool do not have locking holes.



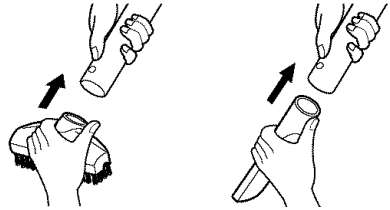

Put on attachments as needed.
See chart below.

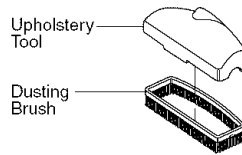

The dusting/upholstery tool has two options.
When the brush is removed the remaining part can be used as an upholstery tool.



ATTACHMENTS USE CHART

ATTACHMENT	CLEANING AREA						
	Furniture*	Between Cushions*	Drapes*	Stairs	Bare Floors	Carpeted Floors/Rugs	Walls
Crevice Tool 	X	X	X				X
Dusting / Upholstery Tool 	X	X	X				X
	X	X	X				
Floor Nozzle 				X	X	X	X
Air-Turbine Brush Nozzle 				X		X	

* Always clean attachments before using on fabrics.

VACUUMING TIPS

Suggested sweeping pattern

For best cleaning action, the **Air-Turbine Brush Nozzle** should be pushed straight forward from you and pulled straight back. This pattern should be continued across the rug with slow, gliding motions.

NOTE: Fast, jerky strokes do not provide complete cleaning.

Carpeted stairs need to be vacuumed regularly. For best cleaning results, put the slide switch on **MAX**.

For best cleaning results, keep the airflow passage open. Check occasionally for clogs. See **HOW YOUR VACUUM WORKS** section. **Unplug from outlet before checking.**

PERFORMANCE FEATURES

ONE-TOUCH CONTROL

The length of wand can be changed by one touch quickly and easily. Adjust the length of wand as shown.

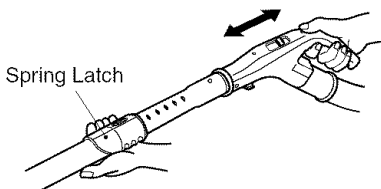

SUCTION CONTROL

The handle slide switch allows you to change the vacuum suction for different fabric and carpet weights.

Adjust the suction power with slide switch in the handle.

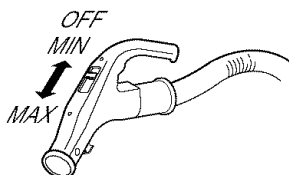

OVERLOAD PROTECTOR

The motor has an overload protector. If the cleaner starts but cuts off, unplug cord from wall outlet and wait 20-25 minutes for motor to cool and automatically reset.

HOSE SWIVEL

The hose swivel prevents the hose from twisting.

This is helpful for cleaning in small areas.

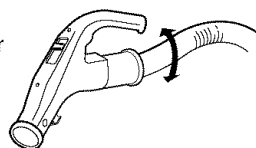

PERFORMANCE INDICATOR

When the unit is running, the indicator windows will be green if there are no clogs.

When the indicator window turns completely red, check if the dust bag is full or if other areas are clogged. See **HOW YOUR VACUUM WORKS**.

Indicator Window

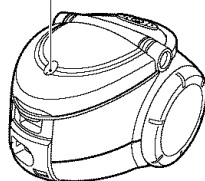

NOTE: Indicator window may turn red when using attachments or when cleaning new carpet. This is due to reduced airflow caused by the vacuum seal between attachment and surface, or new carpet fuzz filling the bag quickly. Restore airflow by raising attachment slightly from surface you are cleaning, or replace bag if it is full.

CHANGING THE DUST BAG

For best cleaning results, the dust bag should be changed before it gets full. Use dust bag no. 5231FI2390J

1. Unplug cord from wall outlet.
2. Pull lid release latch out and up, then lift canister hood.
3. Press back the bag mount hook.

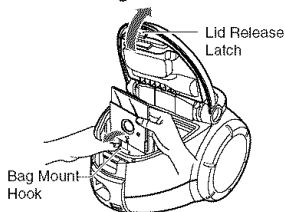

CAUTION

NEVER REUSE A DUST BAG. Very fine materials, such as carpet freshener, face powder, fine dust, plaster, soot, new carpet lint, etc., can clog the bag and cause it to burst before it is full. Change bag more often when vacuuming these materials.

4. Remove used bag and throw it away.
5. To insert new dust bag:
 - Press back the bag mount hook.
 - Fit bottom edge of bag mount tab onto bag mount ledge.
 - Pull bag mount tab flush with suction inlet hole.
 - Secure bag mount hook over top edge of bag mount tab.

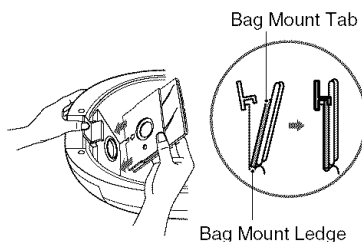

6. Close and latch canister hood.

NOTE: The vacuum is fitted with a safety device which prevents you from closing the canister hood if the bag is not fitted correctly.

7. Plug cord into wall outlet.

CLEANING MOTOR SAFETY FILTER



WARNING

Electrical Shock Hazard
Do not operate the cleaner without the motor safety filter. Be sure the filter is dry and properly installed to prevent motor failure and/or electrical shock.

Check motor safety filter occasionally and clean when dirty.

1. Unplug cord from wall outlet and remove bag.

2. Pull out safety filter as shown.

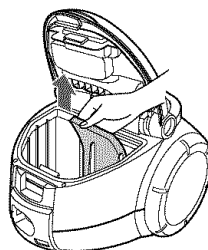

3. Wash filter in warm soapy water, rinse, then dry. **Do not clean in dishwasher or install while damp.**
4. Insert filter back into canister.
5. Insert bag.

CLEANING EXTERIOR AND ATTACHMENTS

1. Unplug cord from wall outlet. **DO NOT drip water on cleaner.**
2. Clean vacuum exterior using a clean, soft cloth that has been dipped in clean water, then wrung out. Wipe dry after cleaning.

NOTE: Regular cleaning helps to reduce static electricity and dust buildup on outer surfaces of cleaner and attachments.



CAUTION

DO NOT use attachments if they are wet. Damage to dust bag and motor may occur.

Attachments used in dirty areas, such as under a refrigerator, should not be used on other surfaces until they are washed since they could leave marks.

STORING YOUR VACUUM

When not in use, attach wand assembly to canister by inserting nozzle clip into either the bottom or back storage clip holder. See Fig.1 and Fig.2. Attach hose storage clip to handle. Store wand assembly in upright position only.

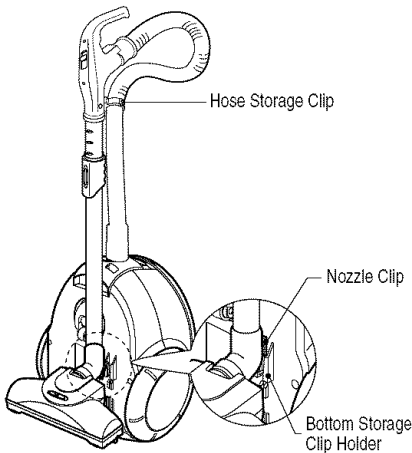

Fig. 1

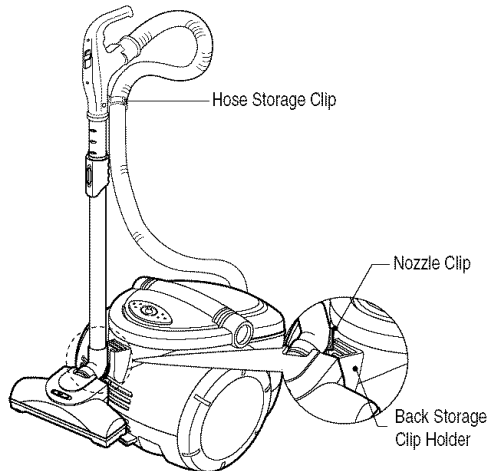
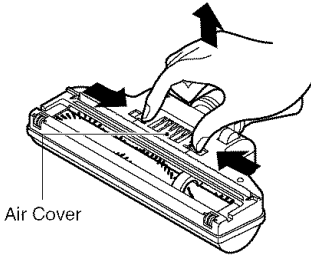

Fig. 2

CLEANING AIR-TURBINE BRUSH NOZZLE

1. Press the button on the rear side of the vacuum nozzle to remove air cover.



2. Use the dusting/upholstery tool attachment to clean the brush and fan.

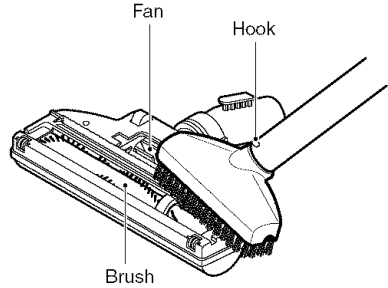

BELT CHANGING AND BRUSH CLEANING

Disconnect cleaner from electrical outlet. Check and remove hair, string and lint build-up frequently in the air-turbine brush and brush support areas. If build-up becomes excessive, disconnect air-turbine brush nozzle from telescopic wand.

TO REMOVE BELT:

1. Turn air-turbine brush nozzle upside down.
2. Unscrew the four air-turbine brush nozzle cover screws.

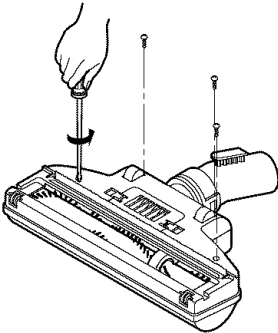

3. Turn air-turbine brush nozzle rear side up and tilt cover forward from back until front snaps free.

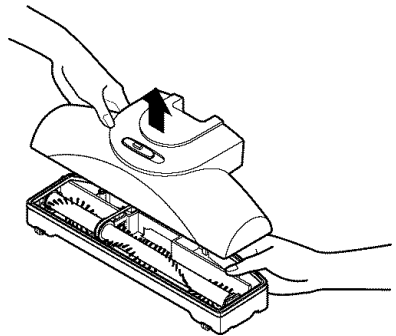

4. Carefully insert and lift screwdriver at each brush support to free brush from base.

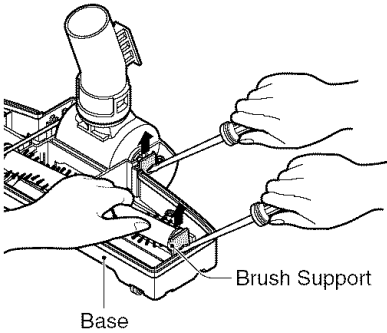

5. Remove worn belt.

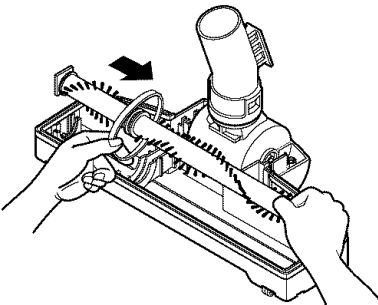

6. Slide brush supports off to check and clean brush support areas. See **PARTS LIST** for picture of complete brush assembly.

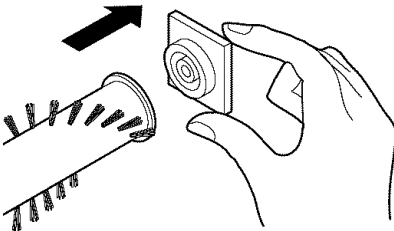

TO REPLACE BELT:

1. Install brush supports onto brush.

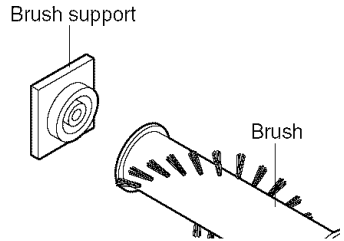

2. Install new belt in belt groove on the brush, then over the fan shaft. Be sure belt is between the belt guards. Refer to parts list for replacement belt number.

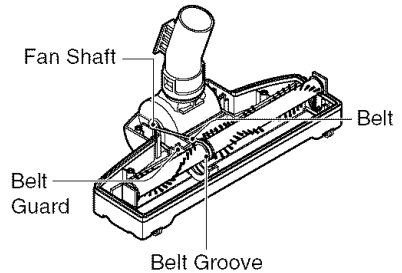

3. Insert each support into its base slot.

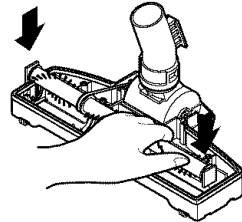

4. Push cover and base together.

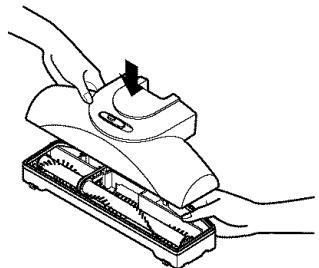

TROUBLESHOOTING

Review this chart to find do-it-yourself solutions for minor performance problems. Any other service needed should be performed by a Sears or other qualified service representative.



WARNING

Electrical Shock Hazard

**Disconnect electrical supply before servicing or cleaning the unit.
Failure to do so could result in electrical shock or personal injury.**

PROBLEM	POSSIBLE CAUSE	POSSIBLE SOLUTION
Cleaner won't start.	<ol style="list-style-type: none"> 1. Unplugged at wall outlet. 2. Tripped circuit breaker/blown fuse at household service panel. 3. Loose hose electrical connections. 	<ol style="list-style-type: none"> 1. Plug in firmly, push the handle slide switch. 2. Reset circuit breaker or replace fuse. 3. Reconnect hose ends (p. 5).
Poor job of dirt pick-up.	<ol style="list-style-type: none"> 1. Full or clogged dust bag. 2. Clogged airflow passages. 3. Dirty filter. 4. Slide switch is on MIN. 5. Hole in hose. 6. Canister hood open. 	<ol style="list-style-type: none"> 1. Change bag (p. 9). 2. Clear airflow passages (p. 6). 3. Change filter (p. 9). 4. Adjust control (p. 8). 5. Replace hose. 6. Close and latch hood.
Cleaner starts but cuts off.	<ol style="list-style-type: none"> 1. Hose or hood electrical connections. 2. Tripped overload protector in canister 	<ol style="list-style-type: none"> 1. Check connections, reconnect hose ends (p. 5). 2. Change dust bag, clear airflow blockage (p. 9, 6). 3. Unplug cord from wall outlet and wait 20~25 minutes for motor to cool and automatically reset.
Air-Turbine Brush Nozzle will not run when attached	<ol style="list-style-type: none"> 1. Worn or broken belt 2. Dirty brush or brush supports. 	<ol style="list-style-type: none"> 1. Check brush area for excessive lint build-up or jamming. 2. Clean brush and brush supports (p 11, 12)
Performance indicator, some models, is red.	<ol style="list-style-type: none"> 1. Full or clogged dust bag. 2. Dirty filter. 3. Clogged airflow passage. 	<ol style="list-style-type: none"> 1. Change bag (p. 9). 2. Change filter (p. 9). 3. Clear blockage from airflow passage (p. 6).
Cleaner picks up movable rugs, or nozzle pushes too hard.	<ol style="list-style-type: none"> 1. Suction too strong. 	<ol style="list-style-type: none"> 1. Adjust control (p. 8).
Power cord won't rewind.	<ol style="list-style-type: none"> 1. Dirty power cord. 2. Power cord jammed. 	<ol style="list-style-type: none"> 1. Clean the power cord. 2. Pull out power cord and rewind.

PARTS LIST

VACUUM CLEANER PARTS

For Model : 721.24195400

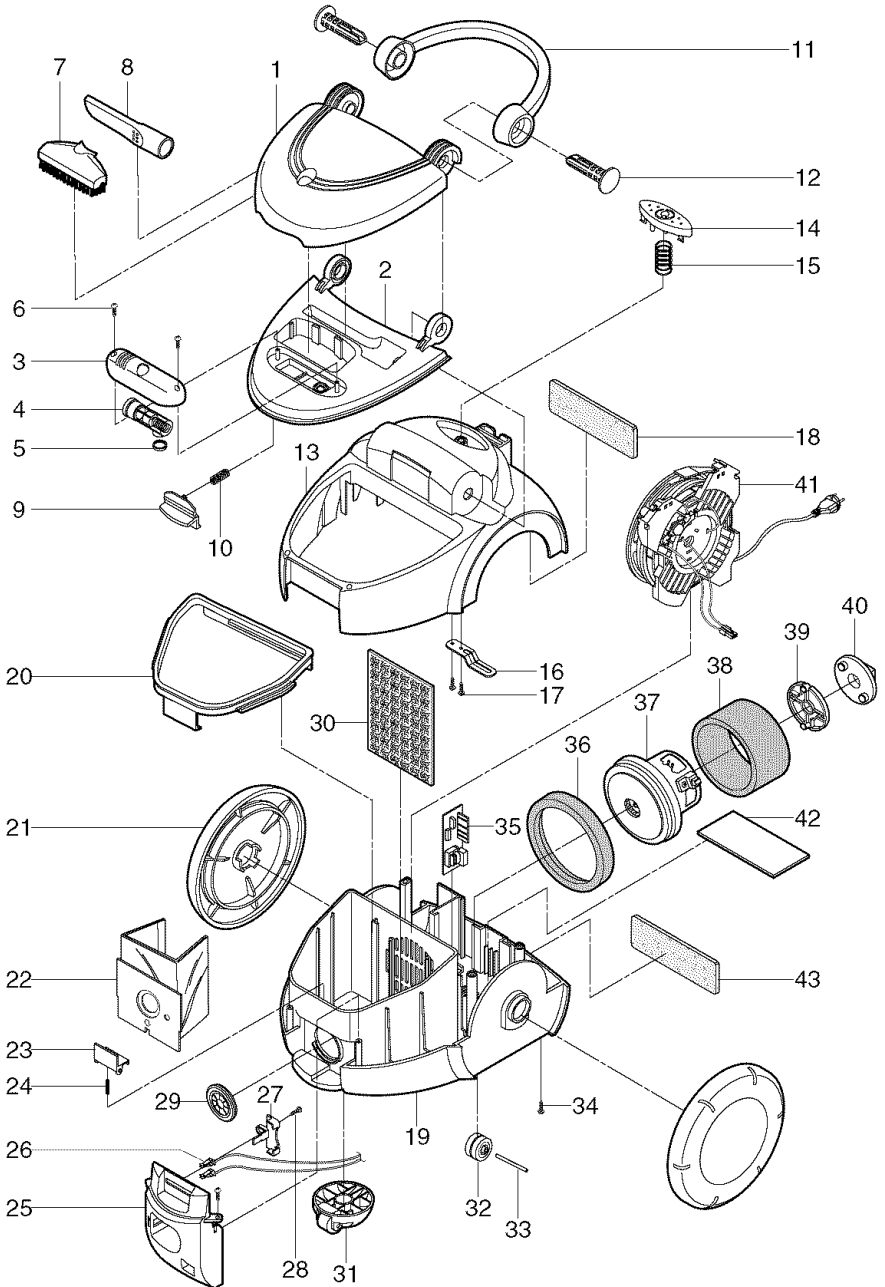

PARTS LIST

VACUUM CLEANER PARTS

For Model : 721.24195400

Illust. No.	Part No.	DESCRIPTION	Illust. No.	Part No.	DESCRIPTION	Illust. No.	Part No.	DESCRIPTION
1	3550FI1759A	Accessory Cover	18	5230FI3558B	Exhaust Filter	35	6871FX2130G	PWB Ass'y
2	3550FI1758A	Filter Cover	19	3040FI1525A	Body Base	36	3920FI3860A	Motor Mount Packing
3	3550FI3868A	Indicator Cover	20	3920FI1289A	Dust Seal Packing	37	4681FI2373G	Motor
4	3I23019L	Indicator	21	4661FI1008A	Wheel Ass'y	38	3940FI3646A	Absorbing Sponge
5	4036FI4074A	Indicator Seal	22	*5231FI2390J	Dust Bag	39	4980FI3702A	Motor Supporter
6	1TPL0302418	Screw 3 x 8	23	4480FI3752A	Filter Setting Hook	40	3920FI3746A	Motor Seal Packing
7	5203FI2071A	Dust Brush Ass'y	24	4I23017A	Filter Setting Hook Spring	41	4687FI1468H	Cord Winding Ass'y
8	5058FI3593A	Crevice Tool	25	3550FI1756B	Front Cover	42	5230FI3557C	Exhaust Filter
9	4026FI3691A	Latch	26	3I23039G	Terminal Plate Ass'y	43	3940FI3311B	Exhaust Sponge
10	4970FI4260A	Latch Spring	27	3I23009L	Terminal Supporter	Following Parts Not Illustrated 3828FI3849A Manual, Owner's *5231FI2390J Dust Bag * Available At Any Sears Store.		
11	3650FI2422A	Handle	28	1TPL0402818	Screw 4 x 12			
12	4370FI3678A	Handle Shaft	29	4036FI3036A	Terminal Packing			
13	3550FI1757A	Body Cover	30	5230FI3248F	Motor Safety Filter			
14	5020FI3806A	Cord Winding Button	31	4441FI3608D	Caster Ass'y			
15	4I70024A	Cord Winding Spring	32	4I22017A	Roller			
16	4510FI2441A	Cord Winding Lever	33	4I22094A	Roller Shaft			
17	1TPL0402818	Screw 4 x 12	34	1TPL0403318	Screw 4 x 20			

HOSE AND ATTACHMENTS PARTS

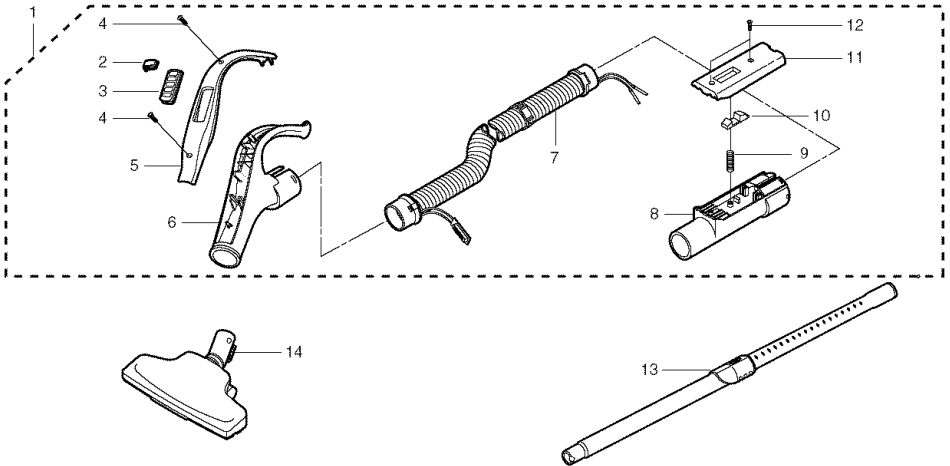

Illus. No.	Part No.	DESCRIPTION	Illus. No.	Part No.	DESCRIPTION	Illus. No.	Part No.	DESCRIPTION
1	5214FI1324X	Hose Ass'y	7	4932FI2360Z	Hose	13	5201FI2475C	Telescopic Wand
2	4940FI3431A	Slide Knob	8	5200FI2357M	Fitting Pipe	14	5249FI1260E	Floor Nozzle
3	3500FI3630H	Switch Board	9	4I23028A	Hook Spring			
4	1TPL0302416	Screw 3 x 8	10	3I23013J	Fitting Hook			
5	3550FI1713G	Handle Cover	11	3550FI2358J	F/Pipe Cover			
6	3650FI1474F	Grip Handle	12	1TPL0302416	Screw 3 x 8			

PARTS LIST

AIR-TURBINE BRUSH NOZZLE PARTS

For Model : 721.24195400

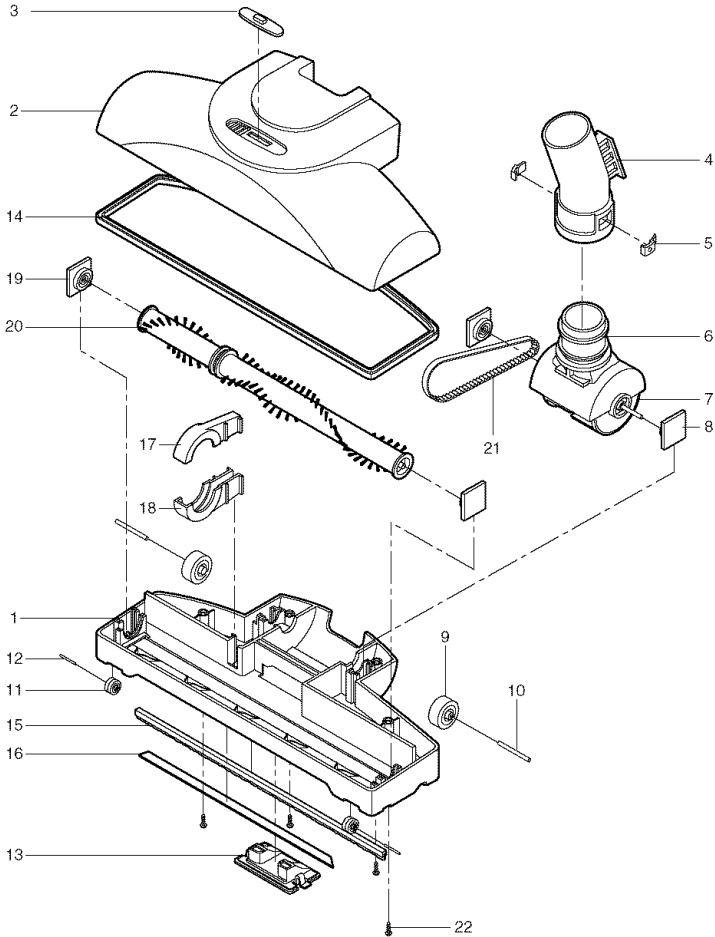

Illus. No.	Part No.	DESCRIPTION	Illus. No.	Part No.	DESCRIPTION	Illus. No.	Part No.	DESCRIPTION
1	3040FI1502B	Nozzle Base	9	4581FI3001A	Roller assy	17	3740FI3712A	Protector(Mech)Belt
2	3550FI1637B	Nozzle Cover	10	4370FI3669A	Shaft	18	3740FI3711A	Protector(Mech)Belt
3	4940FI3736A	Pile Adjustment	11	4581FI3002A	Roller assy	19	4280FI3004A	Bearing Ball
4	5200FI2497B	Suction Pipe	12	4370FI3670A	Shaft	20	5973FI2001A	Brush
5	1KZZFI3001B	Key	13	3550FI2540B	Cover Flow	21	4400FI3349A	Belt
6	4930FI2452B	Suction Pipe Holder	14	4820FI2399B	Nozzle Bumper	22	1TPL0403116	Screw 4 x 16
7	5901FI2001A	Fan Assembly	15	5882FI2001A	Sweeper			
8	4280FI3003A	Bearing Ball	16	4766FI3709A	Felt			

MASTER PROTECTION AGREEMENTS

Master Protection Agreements

Congratulations on making a smart purchase. Your new Kenmore® product is designed and manufactured for years of dependable operation.

But like all products, it may require preventive maintenance or repair from time to time. That's when having a Master Protection Agreement can save you money and aggravation. Purchase a Master Protection Agreement now and protect yourself from unexpected hassle and expense.

The Master Protection Agreement also helps extend the life of your new product. Here's what's included in the Agreement:

- ☑ **Expert service** by our 12,000 professional repair specialists
- ☑ **Unlimited service and no charge** for parts and labor on all covered repairs
- ☑ **"No-lemon" guarantee** – replacement of your covered product if four or more product failures occur within twelve months
- ☑ **Product replacement** if your covered product can't be fixed
- ☑ **Annual Preventive Maintenance Check** at your request – no extra charge
- ☑ **Fast help by phone** – phone support from a Sears technician on products requiring in-home repair, plus convenient repair scheduling
- ☑ **Power surge protection** against electrical damage due to power fluctuations
- ☑ **Rental reimbursement** if repair of your covered product takes longer than promised

Once you purchase the Agreement, a simple phone call is all that it takes for you to schedule service. You can call anytime day or night, or schedule a service appointment online.

Sears has over 12,000 professional repair specialists, who have access to over 4.5 million quality parts and accessories. That's the kind of professionalism you can count on to help prolong the life of your new purchase for years to come. Purchase your Master Protection Agreement today!

Some limitations and exclusions apply. For prices and additional information call 1-800-827-6655.

Sears Installation Service

For Sears professional installation of home appliances, garage door openers, water heaters, and other major home items, in the U.S.A. call **1-800-4-MY-HOME®**

ÍNDICE

Antes de usar su aspiradora nueva	2	Consejos para aspirar	8
Garantía de la aspiradora Kenmore	2	Características de rendimiento	8
Importantes instrucciones sobre seguridad	3	Cambio de la bolsa para el polvo.....	9
Partes y Características	4	Limpieza del filtro de seguridad del motor	9
Ensamblaje	5	Limpieza del exterior y de los accesorios	10
Uso y cuidado	6	Almacenando su aspiradora	10
Cómo funciona su aspiradora	6	Limpieza de la tobera con cepillo a turbina de aire	11
Cómo echar a andar a su aspiradora.....	6	Cambio de la banda y limpieza del cepillo	11
Aditamentos	7	Localización de problemas.....	13
Tabla para utilización de los aditamentos	7	Acuerdos maestros de protección.....	14

ANTES DE USAR SU ASPIRADORA NUEVA

Por favor lea esta guía. Le ayudará a ensamblar y a operar su nueva aspiradora Kenmore de la manera más segura y efectiva.

Para mayor información acerca del cuidado y operación de aspiradoras, llame a su almacén Sears más cercano.

Para pedir información, usted necesitará el número del modelo y el número de serie. El número del modelo y el número de serie de su aspiradora están contenidos en la Placa del Modelo y Número de Serie. Utilice el siguiente espacio para registrar el número del modelo y el número de serie de su nueva aspiradora Kenmore.

Modelo No. _____

No. de Serie _____

Fecha de compra _____

Para referencia futura, guarde este folleto y su comprobante de pago (recibo) en un lugar seguro.

GARANTÍA DE LA ASPIRADORA KENMORE

GARANTÍA LIMITADA DE UN AÑO DE LA ASPIRADORA KENMORE

Esta garantía es de un año a partir de la fecha de compra, e incluye el uso de la aspiradora solamente en una casa particular. Durante el año de garantía, si esta aspiradora es utilizada y mantenida de acuerdo a las instrucciones del manual del propietario, Sears reparará gratis cualesquier defectos en materiales o de fabricación.

Esta garantía excluye las bolsas para aspiradora, bandas, focos y filtros, los cuales son partes desechables que se desgastan durante el uso normal.

Para obtener un servicio de mantenimiento en garantía, en Estados Unidos, retorne esta aspiradora a su Centro de Servicio de Mantenimiento Sears más cercano.

Esta garantía se aplica sólo mientras este producto está en uso dentro de Estados Unidos.

Esta garantía le da derechos legales específicos, pero usted también puede tener otros derechos que varían de un estado a otro.

Sears, Roebuck and Co., D/817WA, Hoffman Estates, IL 60179

IMPORTANTES INSTRUCCIONES SOBRE SEGURIDAD



ADVERTENCIA

Nosotros consideramos que su seguridad es muy importante. Al usar su aspiradora, para reducir el riesgo de fuego, de choque eléctrico, de lesiones personales o de daños, observe las precauciones básicas de seguridad incluyendo las siguientes:

Lea este manual antes de ensamblar o de usar su aspiradora.

Use su aspiradora solamente como se describe en este manual. Úsela sólo con los aditamentos suministrados.

Para reducir el riesgo de choque eléctrico - No la utilice en exteriores ni sobre superficies mojadas.

Desconecte la alimentación eléctrica antes de hacer un mantenimiento o de limpiar la zona del cepillo. De no hacerlo así, es posible que se produzca un choque eléctrico o que el cepillo arranque súbitamente.

Siempre apague la aspiradora antes de conectar o desconectar la manguera.

Siempre apague la aspiradora antes de desconectar el enchufe.

No desconecte el enchufe tirando del cable. Para desconectar el enchufe agarre el enchufe, no el cable.

Sostenga el enchufe al volver a enrollar el cable en su carrete.

No permita que el enchufe dé latigazos al volver a enrollar el cable.

No la utilice si el cable o el enchufe están dañados.

No la jale ni transporte por medio del cable, no use el cable como agarradera, no cierre una puerta contra el cable ni tire del cable alrededor de aristas afiladas ni de esquinas. No pase la aspiradora por encima del cable. Mantenga el cable alejado de las superficies calientes.

No abandone a la aspiradora cuando esté conectada.

Desconéctela del tomacorriente cuando no esté en uso y antes de hacerle un mantenimiento.

No permita que se la utilice como si fuera un juguete. Se debe prestar mucha atención cuando sea utilizada por o cerca de los niños.

No toque el enchufe ni la aspiradora cuando tenga las manos mojadas.

No haga funcionar a la aspiradora si la manguera ha sido agujereada. Si está desgastada o cortada, reemplácela. Evite aspirar objetos puntiagudos.

No la utilice si alguna de las aberturas se ha obstruido; manténgala libre de polvo, pelusas, cabellos y de cualquier cosa que pueda reducir el flujo de aire.

Mantenga el cabello, la ropa holgada, los dedos y todas las partes del cuerpo, lejos de las aberturas y de las piezas móviles.

No use la aspiradora sin que la bolsa para el polvo y los filtros estén en su lugar.

Siempre reemplace la bolsa para el polvo después de aspirar limpiadores o refrescadores de alfombras, polvos y polvillos. Estos productos producen bloqueos en la bolsa, reducen el flujo de aire y pueden hacer que la bolsa se reviente. Si no se la reemplaza se podría producir un daño permanente a la aspiradora.

No utilice la aspiradora para recoger objetos afilados y duros, juguetes pequeños, alfileres, papel, etc. Ellos pueden dañar a la aspiradora o a la bolsa para el polvo. No recoja ninguna cosa que se esté quemando o humeando, por ejemplo cigarrillos, fósforos o cenizas calientes.

No use la aspiradora para recoger líquidos inflamables o combustibles (gasolina, líquidos de limpiar, perfumes, etc.) ni la use en áreas en que éstos pueden estar presentes. Los vapores de estas sustancias pueden crear un riesgo de fuego o de explosión.

Preste especial cuidado cuando haga limpieza en los escalones. No la coloque sobre sillas, mesas, etc. Manténgala sobre el piso.

Usted tiene la responsabilidad de asegurarse de que su aspiradora no sea utilizada por ninguna persona que no sea capaz de utilizarla correctamente.

GUARDE ESTAS INSTRUCCIONES

Usted tiene la responsabilidad de ensamblar correctamente y de usar su aspiradora de una manera segura. Su aspiradora está designada para uso casero solamente. Lea con cuidado este Manual del Propietario para obtener importantes informaciones acerca de la utilización y de la seguridad. Esta guía contiene declaraciones de seguridad debajo de los símbolos de advertencia y de precaución. Por favor preste mucha atención a estos rectángulos y siga las instrucciones que le proporcionan. Las declaraciones de **ADVERTENCIA** le alertan a riesgos tales como de fuego, de choque eléctrico, de quemaduras y de graves lesiones personales. Las declaraciones de **PRECAUCIÓN** le alertan a riesgos tales como de lesiones personales moderadas y / o de daño a la propiedad.

PARTES Y CARACTERÍSTICAS

Para asegurar un uso correcto y seguro, es importante conocer las partes y características de la aspiradora. Repase esto antes de utilizarla.

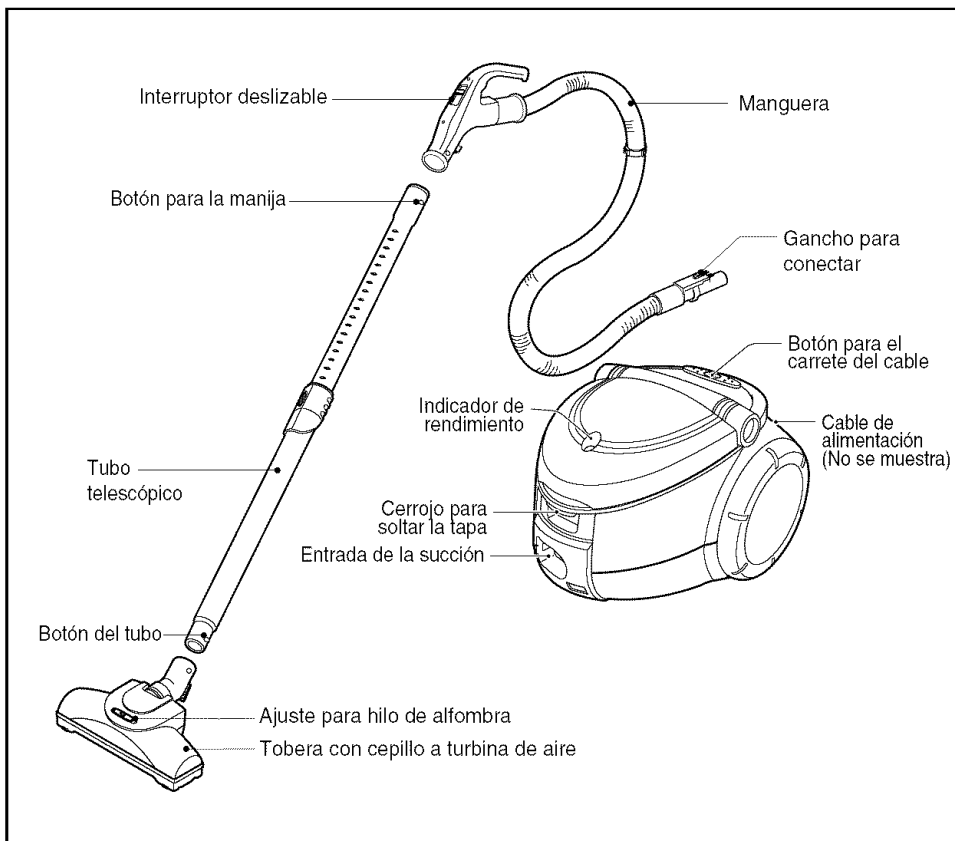

ADITAMENTOS

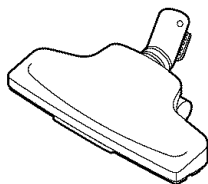

Tobera para piso

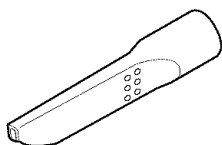

Herramienta para hendiduras



Herramienta para despolvar/
para tapicería

ENSAMBLAJE

Antes de ensamblar su aspiradora, asegúrese de tener todas las partes mostradas en PARTES Y CARACTERÍSTICAS.

TUBO TELESCÓPICO

Sostenga el cerrojo de resorte y tire hacia afuera o empuje el tubo hacia adentro hasta obtener la longitud requerida.

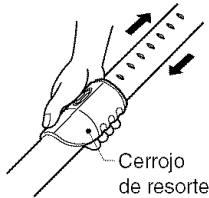

TOBERA CON CEPILLO A TURBINA DE AIRE

1. Inserte el tubo dentro de la tobera con cepillo a turbina de aire hasta que el botón del tubo se abra en su lugar, en el orificio de la herramienta.

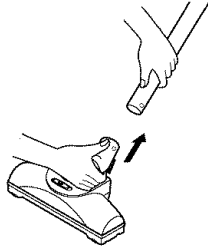

2. Deslice el ajuste del hilo de la alfombra hacia la derecha para hilo largo y hacia la izquierda para hilo corto.

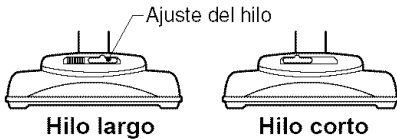

ADITAMENTOS

Abra la cubierta de los accesorios y saque el accesorio deseado.

Para el uso correcto de los accesorios y para obtener los mejores resultados de limpieza, vea la TABLA PARA UTILIZACIÓN DE ADITAMENTOS.

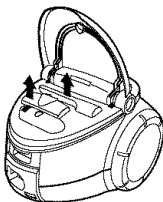

RECIPIENTE

1. Abra la cubierta del recipiente (cánister).
2. Verifique que la bolsa para el polvo esté instalada correctamente. Vea CAMBIANDO LA BOLSA PARA EL POLVO para obtener las instrucciones.
3. Verifique que el filtro de seguridad del motor esté instalado correctamente. Vea LIMPIEZA DEL FILTRO DE SEGURIDAD DEL MOTOR para obtener las instrucciones.

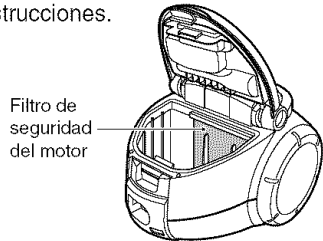

MANGUERA

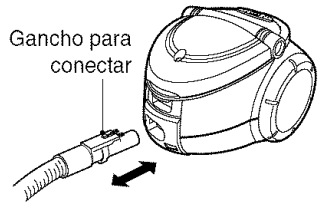

1. Inserte la manguera dentro del recipiente hasta que se abra en su lugar.

Para quitar la manguera: Presione el gancho para conectar la manguera hacia abajo y jale hacia afuera.

2. Inserte el tubo en la manija hasta que el botón cerrojo se abra en su lugar.

Para quitar la manija: Presione el botón cerrojo hacia adentro y tire de la manija hacia arriba.

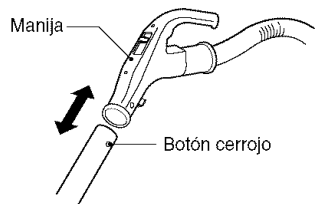

USO Y CUIDADO

CÓMO FUNCIONA SU ASPIRADORA

La aspiradora crea una succión que recoge a la suciedad. El aire que se mueve rápidamente lleva la suciedad hacia la bolsa de polvo a través de los pasajes de flujo del aire. La bolsa de polvo deja pasar el aire, mientras que atrapa a la suciedad. Para obtener los mejores resultados de limpieza, mantenga despejados los pasajes de flujo del aire. Chequee ocasionalmente las áreas con asteriscos para ver si hay obstrucciones. Desconecte del tomacorriente antes de hacer los chequeos.

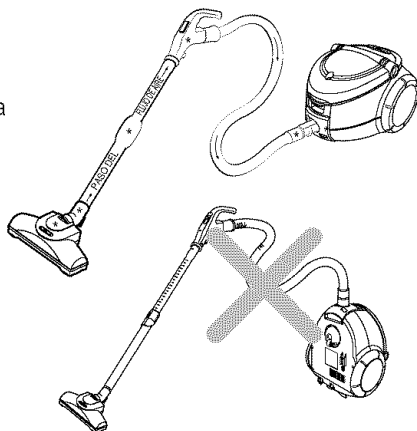

NOTA: Mientras esté en funcionamiento no deje que el cuerpo del recipiente se pare en su extremo. De lo contrario se van a bloquear los respiraderos de descarga.

CÓMO ECHAR A ANDAR A SU ASPIRADORA



ADVERTENCIA

¡Riesgo de lesión corporal y de daño al producto!

- **NO enchufar si el interruptor está en la posición de ENCENDIDO. Se pueden producir daños o lesiones corporales.**
- **Al volverse a enrollar, el cable se mueve rápidamente. Para evitar una lesión corporal, al enrollar el cable, mantenga lejos a los niños y proporcione un paso libre.**
- **NO use tomacorrientes que estén situados sobre los mostradores de la cocina. Se pueden producir daños a los artículos que estén en el área circundante.**

NOTA: Esta aspiradora tiene un enchufe polarizado para reducir el riesgo de choques eléctricos; un contacto es más ancho que los otros. Este enchufe calzará en un tomacorriente polarizado sólo en una dirección. Si el enchufe no calza completamente en el tomacorriente, dé vuelta al enchufe. Si todavía no calza, contacte a un electricista calificado para que instale el tomacorriente correcto. No modifique al enchufe de ninguna manera.

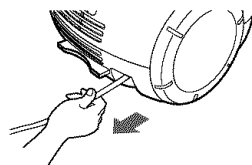

1. Saque el cable de alimentación hasta obtener la longitud deseada.
2. Enchufe el cable de alimentación en un tomacorriente de 120 voltios que esté cerca del piso.

Nota: Cuando termine de hacer la limpieza con la aspiradora, para volver a enrollar el cable, primero desconecte a la aspiradora. Sostenga el enchufe al volver a enrollar el cable para evitar daños o lastimaduras causados por el movimiento del cable. Para volver a enrollarlo, presione el botón del carrete del cable.

3. Para hacer funcionar, mueva el interruptor deslizable hacia abajo, hacia MAX. Para parar, deslice el interruptor hacia arriba a la posición de OFF (apagado).

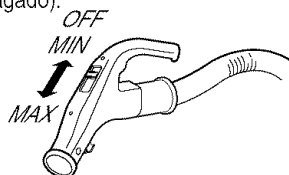

ADITAMENTOS

ADITAMENTOS EN LA MANIJA

1. Presione el botón de la manija en el tubo y retírelo fuera de la manija.

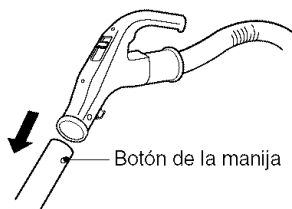

2. Empuje la herramienta para hendiduras en la manija.

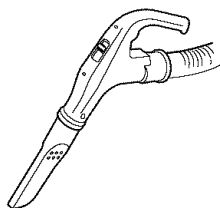

ADITAMENTOS EN LOS TUBOS

La herramienta para hendiduras y la herramienta para polvo / para tapicería no tienen agujeros de sujeción.

Instale los accesorios según sea necesario. Vea la tabla que sigue.

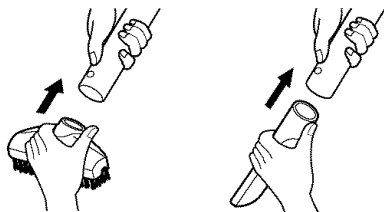

La pieza para polvo / para tapicería tiene 2 opciones. Cuando se retira el cepillo frontal, la parte restante puede ser usada como un accesorio para tapicería.



TABLA PARA UTILIZACION DE LOS ADITAMENTOS

ADITAMENTO	AREA DE LIMPIEZA						
	Muebles*	Entre cojines*	Cortinas*	Escalones	Pisos lisos	Alfombras	Paredes
Accesorio para hendiduras 	X	X	X				X
Accesorio para despolvar / para tapicería 	X	X	X				X
	X	X	X				
Tobera para piso 				X	X	X	X
Tobera con cepillo a turbina de aire 				X		X	

* Limpie siempre los accesorios antes de utilizarlos para limpiar telas.

CONSEJOS PARA ASPIRAR

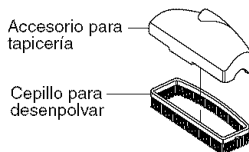
Trayectoria de barrido sugerida

Para obtener la mejor acción de limpieza, la **Tobera con del cepillo a turbina de aire** debe ser empujada hacia adelante y jalada hacia atrás. Se debe continuar de esta forma a por toda la alfombra, deslizando con movimientos lentos.

NOTA: Los movimientos rápidos y bruscos no proporcionan una limpieza completa.

Los escalones alfombrados deben ser aspirados regularmente. Para obtener los mejores resultados de limpieza ponga el interruptor deslizable en MAX.

Para obtener los mejores resultados de limpieza, mantenga despejado el paso del flujo de aire. Chequee de vez en cuando para ver si hay obstrucciones. Lea la sección **COMO FUNCIONA SU ASPIRADORA**. **Antes de hacer cualquier chequeo, desenchúfela del tomacorriente.**

CARACTERÍSTICAS DE RENDIMIENTO

CONTROL DE UN TOQUE

La longitud del tubo se puede cambiar rápida y fácilmente con un toque.

Ajuste la longitud del tubo como se muestra.

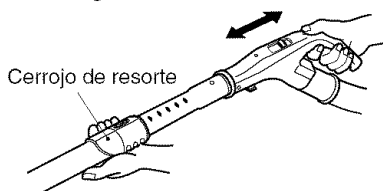

CONTROL DE SUCCIÓN

El interruptor deslizable de la manija permite cambiar la succión de la aspiradora para diferentes grosores de telas y alfombras. Ajuste la potencia de succión deslizando interruptor deslizable situado en la manija.

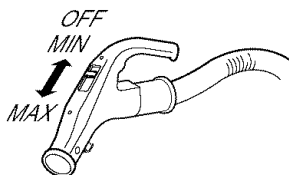

PROTECTOR PARA SOBRECARGAS

El motor tiene un protector para sobrecargas. Si la aspiradora se enciende pero luego se apaga, desconecte el cable del tomacorriente y espere de 20 a 25 minutos para que el motor se enfríe y se rearme automáticamente.

ACOPLE GIRATORIO DE LA MANGUERA

El acople giratorio de la manguera evita que ella se tuerza. Esto es útil para limpiar en áreas estrechas.

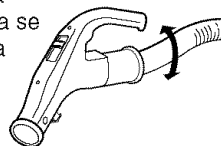

INDICADOR DE RENDIMIENTO

Cuando la unidad funciona, si no hay taponamientos, el indicador de ventana muestra un color verde. Cuando la ventana indicadora se pone completamente roja verifique si la bolsa para el polvo está llena o si existen taponamientos en otras áreas. Lea **COMO TRABAJA SU ASPIRADORA**.

Ventana del indicador

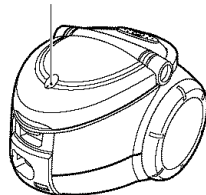

NOTA: La ventana indicadora se puede poner en rojo cuando se usan aditamentos o al limpiar alfombras nuevas. Esto se debe a la reducción del flujo de aire causado por el sello del aire que se produce entre los aditamentos y la superficie, o porque las pelusas de una nueva alfombra pueden hacer que la bolsa se llene rápidamente. Restaura el flujo de aire levantando un poco al aditamento de la superficie o reemplazando la bolsa de polvo, si está llena.

CAMBIO DE LA BOLSA PARA EL POLVO

Para obtener los mejores resultados de limpieza, la bolsa para polvo debe ser cambiada antes de que se llene. Use la bolsa no. 5231FI2390J

1. Desconecte el cable del tomacorriente.
2. Jale el cerrojo de la tapa hacia afuera y hacia arriba, luego levante la tapa del recipiente.
3. Presione hacia atrás el gancho de montaje de la bolsa.

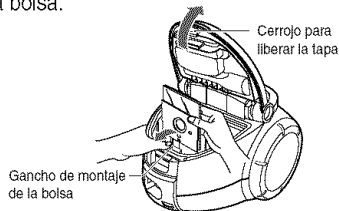

PRECAUCION

NUNCA VUELVA A USAR LA BOLSA PARA POLVO. Los materiales muy finos, tales como los refrescantes de alfombras, el polvo facial, yeso, hollín, pelusas de alfombra nueva, etc., pueden obstruir la bolsa y hacer que se reviente antes de llenarse.

Cuando aspire estos materiales cambie la bolsa con más frecuencia.



ADVERTENCIA

Peligro de choque eléctrico. No utilice la aspiradora sin el filtro de seguridad del motor. Asegúrese de que el filtro esté seco y correctamente instalado para evitar fallas del motor o choques eléctricos.

De vez en cuando revise el filtro de seguridad del motor y límpielo cuando esté sucio.

1. Desconecte el cable de alimentación del tomacorriente y retire la bolsa.

4. Retire la bolsa usada y deséchela.

5. Para insertar una nueva bolsa:

- Presione hacia atrás el gancho de montaje de la bolsa.
- Coloque el borde inferior de la lengüeta de montaje de la bolsa en el borde de montaje.
- Tire de la lengüeta de montaje hasta que quede al ras del orificio de entrada.
- Asegure el gancho de montaje de la bolsa encima del borde superior de la lengüeta.

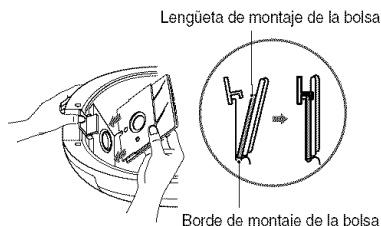

6. Cierre y asegure la tapa del recipiente.

NOTA: La aspiradora tiene un dispositivo de seguridad que impide que usted cierre la tapa del recipiente, si la bolsa no ha sido colocada correctamente.

7. Conecte el cable de alimentación.

LIMPIEZA DEL FILTRO DE SEGURIDAD DEL MOTOR



ADVERTENCIA

Peligro de choque eléctrico. No utilice la aspiradora sin el filtro de seguridad del motor. Asegúrese de que el filtro esté seco y correctamente instalado para evitar fallas del motor o choques eléctricos.

De vez en cuando revise el filtro de seguridad del motor y límpielo cuando esté sucio.

1. Desconecte el cable de alimentación del tomacorriente y retire la bolsa.

2. Saque el filtro de seguridad como se muestra.

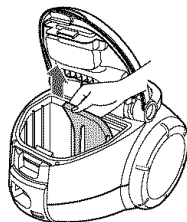

3. Lave el filtro con agua caliente jabonosa, enjuáguelo, luego séquelo. **No lo lave en la lavadora de vajilla ni lo instale mientras esté húmedo.**
4. Vuelva a colocar el filtro en su lugar dentro del recipiente.
5. Instale la bolsa.

LIMPIEZA DEL EXTERIOR Y DE LOS ACCESORIOS

1. Desconecte el cable de alimentación del tomacorriente. **NO deje gotear agua sobre la aspiradora.**
2. Limpie el exterior de la aspiradora con un paño suave escurrido que haya sido mojado con agua limpia. Seque luego de limpiar.

NOTA: Una limpieza regular ayuda a reducir la electricidad estática y la acumulación de polvo en la superficie de la aspiradora y en los accesorios.



PRECAUCION

NO use los accesorios cuando estén mojados. Se pueden ocasionar daños a la bolsa para polvo y al motor.

Los accesorios usados en áreas sucias, tales como debajo del refrigerador, deben ser lavados antes en usarlos en otras superficies ya que podrían dejar manchas.

ALMACENANDO SU ASPIRADORA

Cuando la aspiradora no esté en uso, conecte el tubo al recipiente insertando el broche de sujeción de la tobera en uno de los soportes para el broche situados en el fondo y en la parte posterior. Vea la Fig.1 y Fig.2. Conecte el broche de almacenamiento de la manguera en la manija. Almacene solamente en posición vertical.

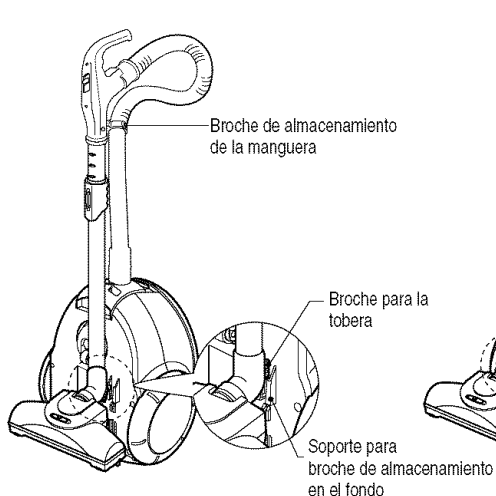

Fig. 1

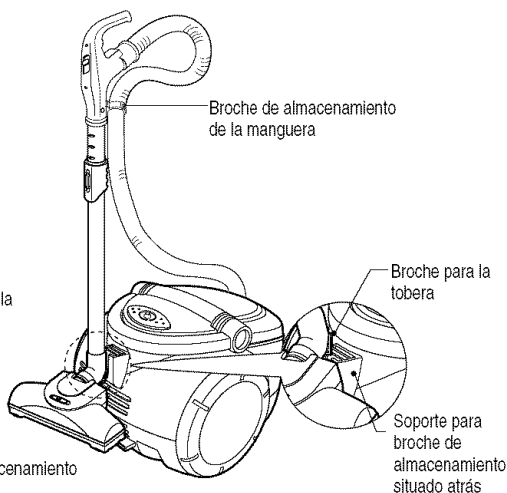
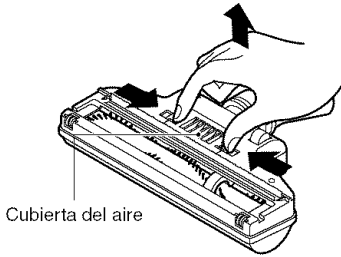

Fig. 2

LIMPIEZA DE LA TOBERA CON CEPILLO A TURBINA DE AIRE

1. Presione el botón en el lado posterior de la tobera de la aspiradora para retirar la cubierta del aire.



2. Use el accesorio para despolvar / para tapicería y aspire el cepillo y el ventilador.

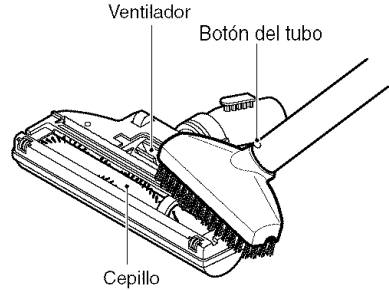

CAMBIO DE LA BANDA Y LIMPIEZA DEL CEPILLO

Desconecte la aspiradora del tomacorriente. Revise frecuentemente y retire la acumulación de pelo, hilos y pelusas de las áreas del Cepillo a turbina de aire y de sus soportes. Si la suciedad es excesiva, desconecte la tobera del Cepillo a turbina del tubo telescópico.

PARA RETIRAR LA BANDA:

1. Dé la vuelta a la tobera con Cepillo a turbina de aire.
2. Retire los cuatro tornillos de la cubierta al fondo de la tobera.

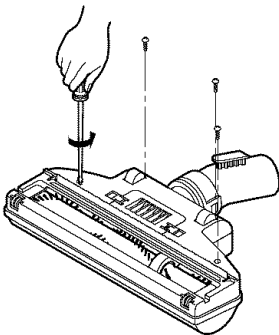

3. Gire la tobera con Cepillo a turbina de aire a su posición normal e incline la cubierta levantándola de la parte de atrás hasta que la parte delantera quede libre.

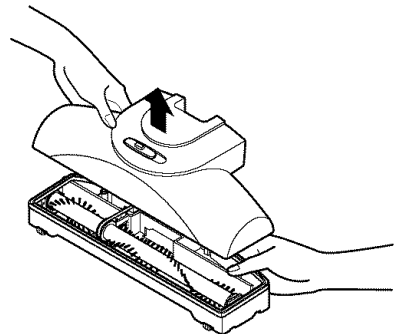

4. Cuidadosamente inserte y levante el destornillador en cada uno de los soportes del cepillo para liberarlo de la base.

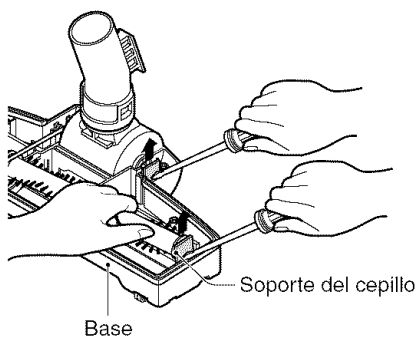

5. Retire la banda desgastada.

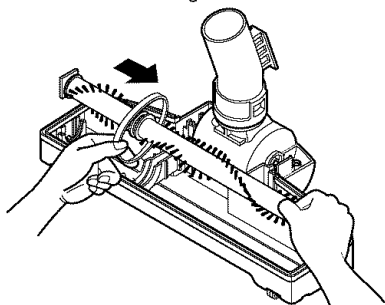

6. Deslice los soportes del cepillo hacia afuera para inspeccionar y limpiar las áreas de los soportes. Vaya a la LISTA DE PARTES para ver una figura del ensamble completo del cepillo.

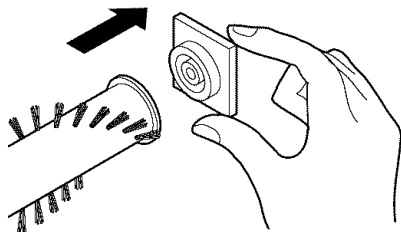

PARA REEMPLAZAR LA BANDA:

1. Instale los soportes en el cepillo.

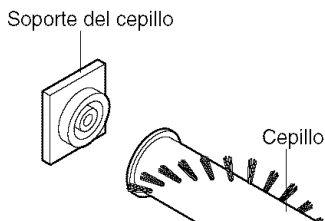

2. Instale la banda nueva en la ranura del cepillo, luego sobre el eje del ventilador. Asegúrese de que la banda quede entre sus resguardos.

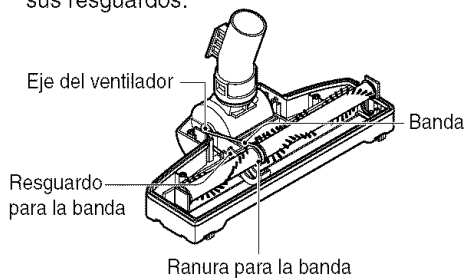

3. Inserte cada soporte en su ranura de la base.

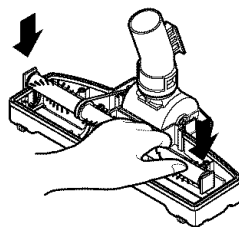

4. Presione juntos a la base y la cubierta.

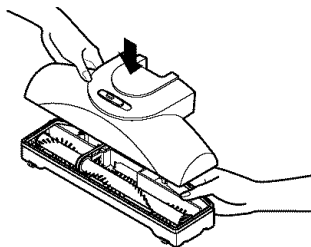

LOCALIZACIÓN DE PROBLEMAS

Revise esta tabla para encontrar soluciones, que puede hacer usted mismo, a problemas leves de rendimiento. Cualquier otro servicio de mantenimiento que sea necesario, debe ser realizado por Sears o por algún otro representante de mantenimiento calificado.



ADVERTENCIA Peligro de choque eléctrico

Desconecte la fuente de energía eléctrica antes de hacer un mantenimiento o de limpiar a la unidad.
El no hacerlo puede dar como resultado choques eléctricos o heridas personales.

PROBLEMA	POSIBLE CAUSA	POSIBLE SOLUCIÓN
La aspiradora no se enciende.	<ol style="list-style-type: none"> 1. Desconexión del tomacorriente. 2. Disyuntor abierto o fusible quemado en el tablero de servicio de la casa. 3. Conexiones eléctricas de la manguera flojas. 	<ol style="list-style-type: none"> 1. Conecte firmemente, presione el interruptor deslizable de la manija. 2. Reinicie el disyuntor o reemplace el fusible. 3. Reconecte los extremos de la manguera (pág. 5).
Mal trabajo al recoger la suciedad.	<ol style="list-style-type: none"> 1. Bolsa para polvo llena u obstruida. 2. Obstrucción de los pasajes de flujo del aire. 3. Filtro sucio. 4. El interruptor deslizable está en MIN. 5. Hay un agujero en la manguera. 6. Tapa del recipiente abierta. 	<ol style="list-style-type: none"> 1. Cambie la bolsa (pág. 9). 2. Destape los pasajes de flujo del aire (pág. 6). 3. Cambie el filtro (pág. 9). 4. Ajuste el control (pág. 8). 5. Reemplace la manguera. 6. Cierre y asegure a la tapa.
La aspiradora se enciende pero se apaga inmediatamente	<ol style="list-style-type: none"> 1. Conexiones eléctricas en la manguera o la tapa. 2. Protector para sobrecargas activado en el recipiente 	<ol style="list-style-type: none"> 1. Inspeccione las conexiones, reconecte los extremos de la manguera (pág. 5). 2. Cambie la bolsa para polvo, destape bloqueos en el flujo del aire (págs. 9, 6). 3. Desconecte la aspiradora del tomacorriente y espere de 20 a 25 minutos para que el motor se enfríe y se rearme automáticamente.
El cepillo a turbina de aire no funciona cuando se conecta	<ol style="list-style-type: none"> 1. Banda rota o desgastada. 2. Cepillo o sus soportes están sucios. 	<ol style="list-style-type: none"> 1. Ve a si el área del cepillo tiene una acumulación excesiva de pelusas o si se atasca. 2. Limpie al cepillo y sus soportes (págs. 11, 12)
El indicador de rendimiento, algunos modelos, está en rojo	<ol style="list-style-type: none"> 1. Bolsa para polvo llena u obstruida. 2. Filtro sucio. 3. Obstrucción del paso del flujo de aire. 	<ol style="list-style-type: none"> 1. Cambie la bolsa (pág. 9). 2. Cambie el filtro (pág. 9). 3. Despeje las obstrucciones al flujo de aire (pág. 6).
La aspiradora recoge a las alfombras móviles o la tolva empuja muy fuertemente.	<ol style="list-style-type: none"> 1. Succión muy fuerte. 	<ol style="list-style-type: none"> 1. Ajuste el control (pág. 8).
El cable de alimentación no se enrolla	<ol style="list-style-type: none"> 1. Cable de alimentación sucio. 2. Cable de alimentación atascado. 	<ol style="list-style-type: none"> 1. Limpie el cable de alimentación 2. Jale el cable de alimentación hacia afuera y vuelva a enrollar.

ACUERDOS MAESTROS DE PROTECCIÓN

Acuerdos Maestros de Protección

Felicitaciones por haber hecho una compra inteligente.

Su nuevo producto Kenmore® está diseñado y fabricado para brindarle años de operación confiable. Pero como todo producto, de vez en cuando puede necesitar mantenimiento preventivo o reparaciones. Es entonces cuando el tener un Acuerdo Maestro de protección le puede ahorrar dinero y molestias. Adquiera hoy un Acuerdo Maestro de Protección y protéjase contra molestias o gastos imprevistos.

El Acuerdo Maestro de Protección también ayuda a prolongar la vida de su nuevo producto. Estos son los aspectos incluidos en el Acuerdo:

- Servicio experto**, llevado a cabo por cualesquiera de nuestros 12.000 profesionales especialistas en reparaciones.
- Servicio ilimitado y sin cargo alguno**, por las partes y por el trabajo en todas las reparaciones cubiertas por el acuerdo.
- Garantía de "Sin Defectos"** - reemplazo del producto cubierto por el contrato si falla cuatro o más veces dentro de los doce primeros meses.
- Reemplazo del producto** si el producto cubierto no puede ser reparado.
- Control anual de mantenimiento preventivo** a pedido suyo - sin cargo extra.
- Ayuda rápida por teléfono** - Soporte telefónico de un técnico de Sears sobre los productos que requieren de reparación en casa, más la programación conveniente del servicio de mantenimiento.
- Protección contra sobrecarga eléctrica**, contra daños eléctricos causados por fluctuaciones de voltaje.
- Reembolso de alquiler**, si la reparación del producto cubierto toma más tiempo de lo prometido.

Una vez que ha comprado el Acuerdo, una simple llamada telefónica basta para programar un mantenimiento. Puede llamar a cualquier hora del día o de la noche o hacer una cita de atención por Internet.

Sears tiene más de 12,000 profesionales especialistas en reparaciones que tienen acceso a más de 4,5 millones de partes y accesorios de calidad. Esa es la clase de profesionalismo con la que usted puede contar para ayudar a prolongar la vida de su nueva adquisición por muchos años. ¡Adquiera su Acuerdo Maestro de protección hoy mismo!

Se aplican algunas limitaciones y exclusiones. Para enterarse de precios e información adicional llame al 1-800-827-6655.

Servicio de instalación Sears

Para una instalación profesional Sears de aparatos del hogar, dispositivos de apertura de la puerta de la cochera, calentadores de agua y otros artículos principales del hogar, en Estados Unidos, llame al **1-800-4-MY-HOME®**

Get it fixed, at your home or ours!

Your Home

For repair – **in your home** – of **all** major brand appliances, lawn and garden equipment, or heating and cooling systems, **no matter who made it, no matter who sold it!**

For the replacement parts, accessories and owner's manuals that you need to do-it-yourself.

For Sears professional installation of home appliances and items like garage door openers and water heaters.

1-800-4-MY-HOME®

(1-800-469-4663)

www.sears.com

24/7/365

(U.S.A. and Canada)

www.sears.ca

Our Home

For repair of carry-in products like vacuums, lawn equipment, and electronics, call or go on-line for the nearest **Sears Parts and Repair Center.**

1-800-488-1222 24/7/365 (U.S.A. only)

www.sears.com

To purchase a protection agreement (U.S.A.) or maintenance agreement (Canada) on a product serviced by Sears:

1-800-827-6655 (U.S.A.)

1-800-361-6665 (Canada)

Para pedir servicio de reparación a domicilio, y para ordenar piezas:

1-888-SU-HOGARSM

(1-888-784-6427)

Au Canada pour service en français:

1-800-LE-FOYER^{MC}

(1-800-533-6937)

www.sears.ca

SEARS

© Sears, Roebuck and Co.

© Registered Trademark / TM Trademark / SM Service Mark of Sears, Roebuck and Co.

© Marca Registrada / TM Marca de Fábrica / SM Marca de Servicio de Sears, Roebuck and Co.

^{MC} Marque de commerce / ^{MD} Marque déposée de Sears, Roebuck and Co.