

Owner's Manual

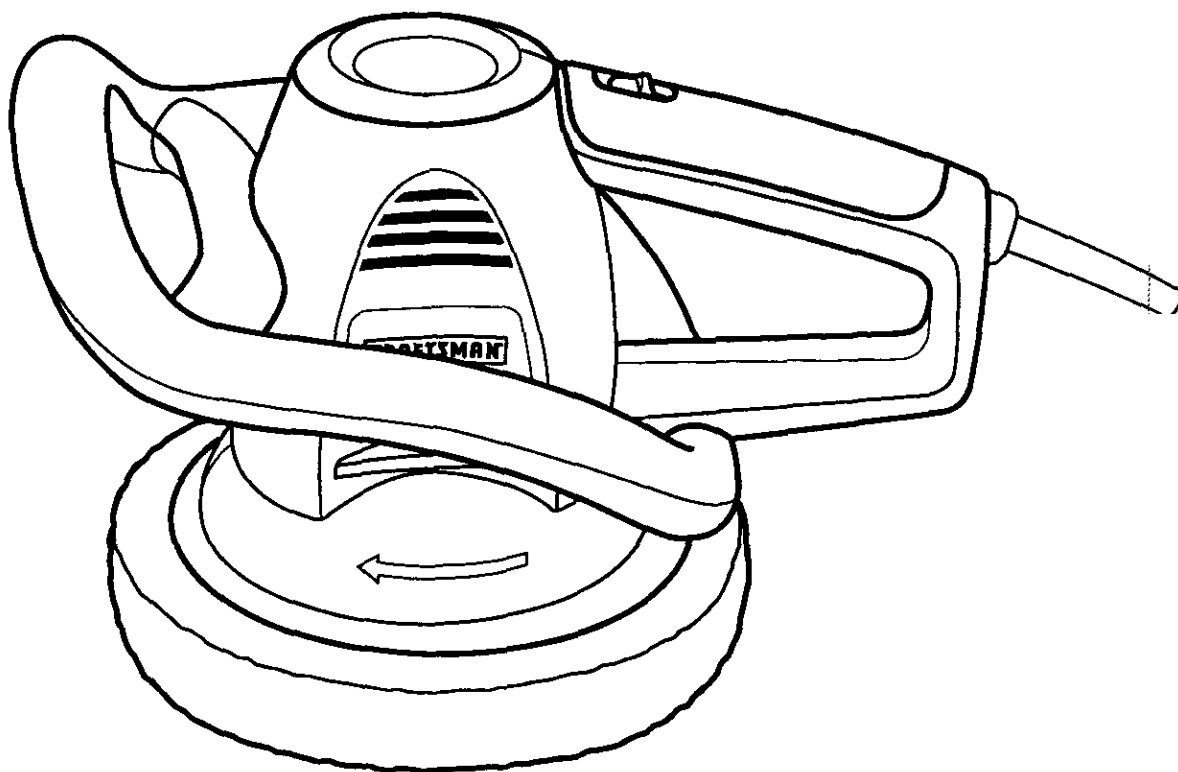

10-in. Buffer / Polisher

Model No.
172.10722



CAUTION: Read, understand and follow all Safety Rules and Operating Instructions in this manual before using this product.

- SAFETY
- OPERATION
- MAINTENANCE
- ESPAÑOL, PAGE 13

Sears, Roebuck and Co., Hoffman Estates, IL 60179 U.S.A.

TABLE OF CONTENTS

Warranty.....	Page 2
Safety Instructions.....	Page 3 - 5
Description.....	Page 6
Operation.....	Pages 7 -10
Maintenance.....	Page 11
Accessories.....	Page 11

FULL ONE YEAR WARRANTY ON CRAFTSMAN BUFFER/POLISHER

If this CRAFTSMAN Buffer/Polisher fails to give complete satisfaction within one years from the date of purchase, **RETURN IT TO THE NEAREST SEARS STORE IN THE UNITED STATES**, and Sears will replace it, free of charge.

If this CRAFTSMAN Buffer/Polisher is used for commercial or rental purposes, this warranty applies for only 90 days from the date of purchase.

This warranty gives you specific legal rights, and you may also have other rights which vary from state to state.

Sears, Roebuck and Co., Dept. 817WA, Hoffman Estates, IL 60179

**SAVE THESE INSTRUCTIONS!
READ ALL INSTRUCTIONS!**

SAFETY INSTRUCTIONS

⚠ WARNING: BE SURE to read and understand all instructions. Failure to follow all instructions listed below may result in electric shock, fire and/or serious personal injury.

WORK AREA SAFETY

1. **ALWAYS** keep your work area clean and well lit. Cluttered and dark areas invite accidents.
2. **DO NOT** operate power tools in explosive atmospheres, such as in the presence of flammable liquids, gases, or dust. Power tools create sparks which may ignite the dust or fumes.
3. **ALWAYS** keep bystanders, children and visitors away while operating a power tool. Distractions can cause you to lose control.

ELECTRICAL SAFETY

1. Double insulated tools are equipped with a polarized plug (one blade is wider than the other). This plug will fit in a polarized outlet only one way. If the plug does not fit fully into the outlet, reverse the plug. If it still does not fit, contact a qualified electrician to install a polarized outlet. **DO NOT** change or alter the plug in any way.
2. Double insulation  eliminates the need for the three wire grounded power cord and grounded power supply system. Applicable only to Class II (double insulated) tools.
3. **ALWAYS** avoid body contact with grounded surfaces, such as pipes, radiators, ranges and refrigerators. There is an increased risk of electric shock if your body is grounded.
4. **DO NOT** expose power tools to rain or wet conditions. Water entering a power tool will increase the risk of electric shock.
5. **DO NOT** abuse the cord. **NEVER** use the cord to carry the tools or pull the plug from the outlet. Keep cord away from heat, oil, sharp edges or moving parts. Replace damaged cords immediately. Damaged cords increase the risk of electric shock.
6. When operating a power tool outside, **ALWAYS** use an outdoor extension cord marked "W-A" or "W". These cords are rated for outdoor use and reduce the risk of electric shock.
7. **ALWAYS** make sure that your extension cord is in good condition. When using an extension cord be sure to use one that is heavy enough to carry the current that your tool will draw. A wire gauge (AWG) of at least 14 is recommended for an extension cord 25 feet or less in length. When working outdoors **ALWAYS** use an extension cord that is suitable for outdoor use. The cord's jacket will be marked WA. **Smaller gauge wires have greater capacity (16 gauge wire has more capacity than 18 gauge wire).** An undersized cord will cause a drop in line voltage, resulting in loss of power and overheating.

SAFETY INSTRUCTIONS cont.

PERSONAL SAFETY

1. **ALWAYS** stay alert, watch what you are doing and use common sense when operating a power tool. **DO NOT** use tool while tired or under the influence of drugs, alcohol or medication. A moment of inattention while operating power tools may result in serious personal injury.
2. **ALWAYS** dress properly. **DO NOT** wear loose clothing or jewelry. Pull back long hair. Keep your hair, clothing and gloves away from moving parts. Loose clothing, jewelry or long hair can be caught in moving parts.
3. **ALWAYS** avoid accidental starting. **BE SURE** switch is in the "Off" position before plugging in. Carrying tools with your finger on the switch or plugging in tools that have the switch in the "On" position invites accidents.
4. **DO NOT** overreach. **ALWAYS** keep proper footing and balance at all times. Proper footing and balance enables better control of the tool in unexpected situations.
5. **ALWAYS** use safety equipment. Always wear eye protection.



WARNING: ALWAYS wear safety glasses or eye shields when operating power tools.

SAFETY INSTRUCTIONS cont.

TOOL USE AND CARE SAFETY

- 1. DO NOT force the tool. Use the correct tool for your application.**
The correct tool will do the job better and safer at the rate for which it is designed.
- 2. DO NOT use the tool if the switch does not turn it "On" or "Off".**
Any tool that cannot be controlled with the switch is dangerous and must be repaired.
- 3. ALWAYS disconnect the plug from the power source before making any adjustments, changing accessories or storing the tool.** Such preventive safety measures reduce the risk of starting the tool accidentally.
- 4. ALWAYS store idle tools out of the reach of children and other untrained persons.** Tools are dangerous in the hands of untrained users.
- 5. ALWAYS check for misalignment or binding of moving parts, breakage of parts, and any other condition that may affect the tool's operation.** If damaged, have the tool serviced before using. Many accidents are caused by poorly maintained tools.

 **WARNING:** USE OF ACCESSORIES THAT ARE NOT RECOMMENDED FOR USE WITH THIS TOOL MAY CREATE A HAZARDOUS CONDITION.

- 6. ALWAYS use only the Craftsman accessories that are recommended for this tool.** Accessories that may be suitable for one tool can become hazardous when used on another tool.

SERVICE SAFETY

- Tool service **MUST BE** performed only by a Sears Parts and Repair Center. Service or maintenance performed by unqualified personnel could result in a risk of injury.
- When servicing a tool, ALWAYS use only identical replacement parts.** Follow instructions in the maintenance section of this manual. Use of unauthorized parts may create a risk of electric shock or injury.

IMPORTANT! READ ALL INSTRUCTIONS

DESCRIPTION

Your Craftsman Buffer/Polisher has built-in features to make your job easier and more efficient. The precision-tuned counterweight system matches with the orbital motion for a "swirl-free shine. The perimeter handle system provides maximum balance, control and gripping comfort on any horizontal or vertical surface. It also includes a hook and loop strip to help keep extension cord securely plugged into buffer/polisher.

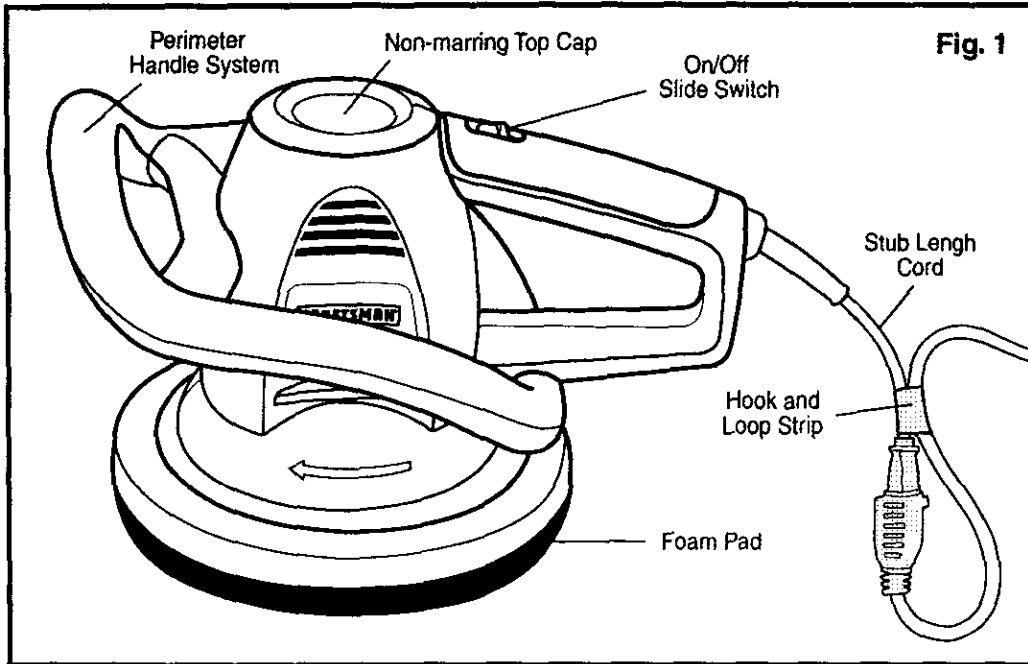

PRODUCT SPECIFICATIONS

Pad Diameter	10 in.
Motor OPM	2800
Rating	120 volts, 60 Hz AC
Amps	1.1

ACCESSORIES INCLUDED

Disposable Wax Applicator Bonnet for applying waxes

Reusable Terry Cloth Bonnet for applying and removing waxes, and for polishing

Reusable Polishing Bonnets for final buffing and polishing to a "Showroom" shine

OPERATION

BEFORE YOU BEGIN TO WAX, BUFF AND POLISH YOUR CAR:

1. Wash, clean and dry your vehicle.
2. Remove all road tar, excess grease spots and bug stains with a general-purpose cleaner.
3. Make sure the work area is dry.

ATTACHING THE WAX APPLICATOR BONNET TO THE FOAM PAD

(See Figure 2)

WARNING: When changing accessories, **BE SURE** that the switch is in the (OFF) position and the cord is unplugged.

1. Place wax applicator bonnet on foam pad as shown in Fig. 2.
2. **ALWAYS** make sure that the elastic strip on the bottom of the bonnet is securely tucked on the underside of the foam pad.

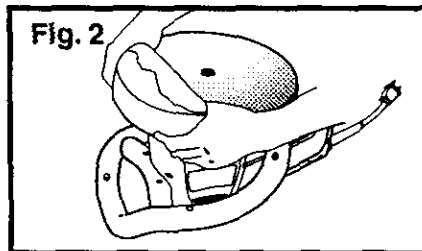

APPLYING WAX TO BONNET (See Figures 3 and 4)

IMPORTANT: DO NOT APPLY WAX DIRECTLY ON CAR!

APPLYING PASTE WAX TO BONNET

(See Figure 3)

1. Spread a heaping teaspoon of wax evenly over entire surface of applicator bonnet using a putty knife or any other flat object (See Fig. 3).

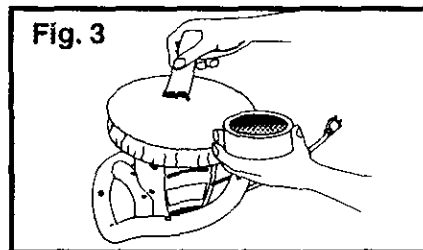

APPLYING LIQUID WAX TO BONNET

(See Figure 4)

1. Apply three swirls of wax over applicator bonnet (See Fig. 4).
2. This should be enough to cover 1/4 of car surface.
3. For the second and third applications, only use about one half as much as on first application. The bonnet will not absorb as much wax on these applications.

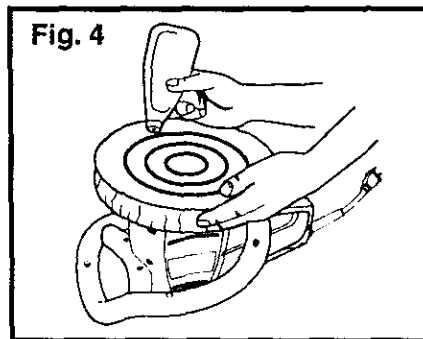

OPERATION cont.

TO TURN BUFFER/POLISHER "ON" OR "OFF"

Slide switch forward to turn tool "On", slide it backwards to shut tool "Off".

NOTE: After plugging tool into extension cord, loop extension cord over tool's stub length plug. Then wrap hook and loop strip around extension cord to secure it in place.

IMPORTANT: Read, understand and follow all safety and user instructions in this manual and all directions and warnings on polishes and waxes.

APPLYING WAX ONTO SURFACE TO BE POLISHED (See Figures 5 to 8)

NOTE: To avoid splashing wax, **ALWAYS** start and stop the buffer / polisher on or against the surface to be polished.

1. Place extension cord over your shoulder to keep it safely out of your way (See Figure 5).
2. Turn buffer/polisher "On".
3. Apply wax in a straight line with either a side-to-side or back-and-forth motion. **ALWAYS** use broad, even strokes when applying wax. (See Figure 6).
4. Start applying wax to the flat surfaces (hood, trunk and roof) first. Wax one section at a time (See Figure 7).
5. After flat surfaces are covered with wax, do the sides. The perimeter handle system allows easy polishing of horizontal and vertical surfaces. Hold tool with the cord hanging free (See Figure 8).
6. Apply wax in a thin, even coat. Too much wax does not add any more protection and only makes the wax removal more difficult.
7. The random orbit motion of the buffer/polisher provides wax application that cannot be duplicated, not even "by hand".

IMPORTANT: DO NOT apply excessive pressure against the work surface with this tool. The random orbital motion feature on this tool will perform better when less pressure is applied. Applying excessive pressure will slow the random orbital motion and reduce the effectiveness of the tool.

8. It is easiest to apply the wax to the entire surface before starting the removal phase; however, follow the specific recommendations of the wax or polish being used.

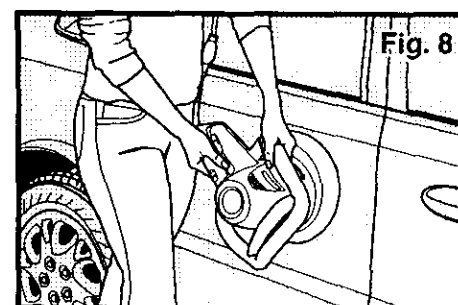
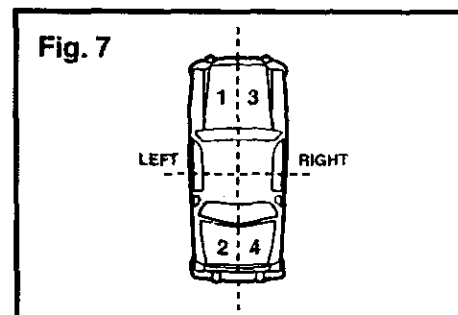
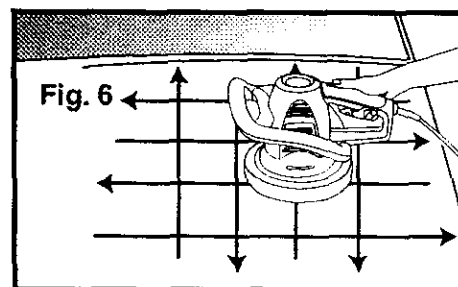
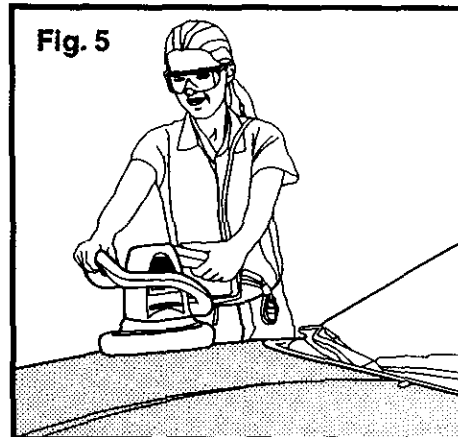

OPERATION cont.

APPLYING WAX ONTO SURFACE TO BE POLISHED cont. (See Figure 9)

9. Shut "Off" the buffer/polisher when you have finished applying wax with applicator bonnet.
10. Remove the wax applicator bonnet and use it to hand polish all the hard-to-reach surfaces (under bumpers, around door handles, etc.). (See Figure 9.)
11. Properly dispose of wax applicator bonnet.

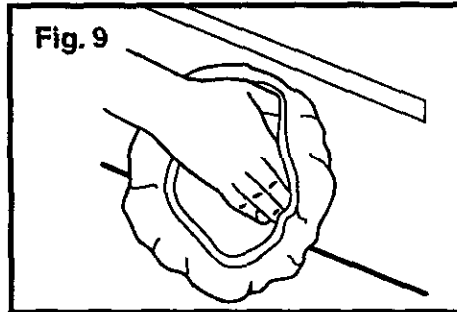

ATTACHING THE POLISHING BONNET TO THE FOAM PAD (See Figure 10)

WARNING: When changing accessories, **BE SURE** that the switch is in the (OFF) position and the cord is unplugged.

1. Place the terry cloth bonnet on foam pad as shown in Fig. 10.
2. **ALWAYS** make sure that the elastic strip on the bottom of the bonnet is securely tucked on the underside of the foam pad.

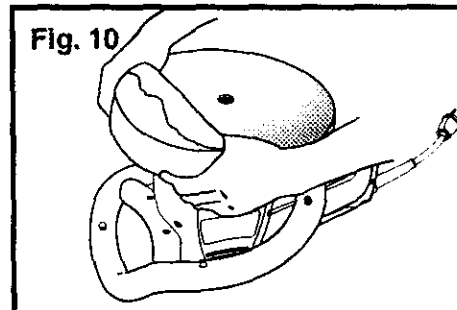

BUFFING AND POLISHING – REMOVING THE WAX FROM THE SURFACE (See Figure 11)

NOTE: Remove wax in the same order as it was applied.

1. Place extension cord over your shoulder.
2. Turn buffer/polisher "On".
3. Buff and polish (remove wax) when it has dried to an even haze.

NOTE: For best results, use long, sweeping strokes in a criss-cross pattern when removing wax.

4. Buff and polish the entire surface until all dried wax is removed. Remove the bonnet from time to time and shake out the dried wax residue. A bonnet with excess residue will cause streaking. You may need to replace the bonnet with a new one if you can't get it clean enough to avoid streaking.
5. Use a clean terry cloth bonnet for final buffing and polishing. Or use a foam polishing bonnet (sold separately) for the ultimate "showroom" shine

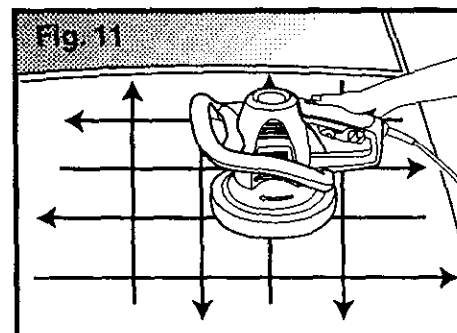

OPERATION cont.

IMPORTANT: DO NOT apply excessive pressure against the work surface with this tool. The random orbital motion feature on this tool will perform better when less pressure is applied. Applying excessive pressure will slow the random orbiting motion and reduce the effectiveness of the tool.

CAR CARE TIPS

1. Wash and polish the car 3 to 4 times a year to help ensure paint protection.
2. Wash the car at least every 2 weeks with a car wash solution which will not harm the finish or strip the wax. **AVOID** washing with household detergents.
3. Wash with a clean sponge and dry with a terry cloth towel to help prevent dirt from scratching the paint. Start on the top and work down.
4. Remove bugs, bird droppings, tree sap and tar from the car's surface on a daily basis.
5. **ALWAYS** make sure that the car's surface is cool before washing.
6. Avoid parking near sprinklers, because water spots are difficult to remove.
7. **ALWAYS** keep glass cleaner chemicals away from painted surfaces. Spray the cleaner onto a towel, **NOT** directly on the windows.

MAINTENANCE

1. Terry cloth bonnets can be machined washed in cold water, using a small amount of detergent. Then machine dried at medium temperature. **HOWEVER**, we recommend hand washing and air drying for longer bonnet life.
2. Wax applicator bonnets should only be used once, and then disposed of properly.
3. To prolong the life of the foam pad, **ALWAYS** store the buffer/polisher with the pad face up.
4. Remove the bonnet from the foam pad when the buffer/polisher is not in use, so the pad can dry out and retain its original shape.
5. **DO NOT USE ABRASIVE COMPOUNDS WITH THIS TOOL.**
6. **DO NOT** apply too much wax to the bonnet. Applying too much wax causes the bonnet to become saturated and it will not last as long. **THIS MAKES POLISHING MORE DIFFICULT AND IT TAKES LONGER.**
7. If the bonnet is continually coming off the pad, you may be using too much wax.
8. **If buffing seems difficult, you have used too much wax.**
9. **ONLY USE** a mild soap solution and a damp sponge to clean the buffer / polisher.
10. **DO NOT** immerse any part of the buffer / polisher in liquid.

ACCESSORIES

Look for these Craftsman accessories, they are specially designed to make your 10-in. Buffer/Polisher more efficient to use. Accessories are available at your local Sears store or other Craftsman outlet.

Wax Applicator Bonnets

For applying waxes and polishes

Terry Cloth Bonnets

Use for removing wax and for buffing and polishing

Polishing Bonnets

For final buffing and polishing to a "showroom shine"

Quality Waxes

For the finest protection and appearance

CAUTION: ALWAYS remove accessories from tool before washing them.

Manual del Usuario



Enceradora / Pulidora de 10 pulgadas.

Modelo No.
172.10722

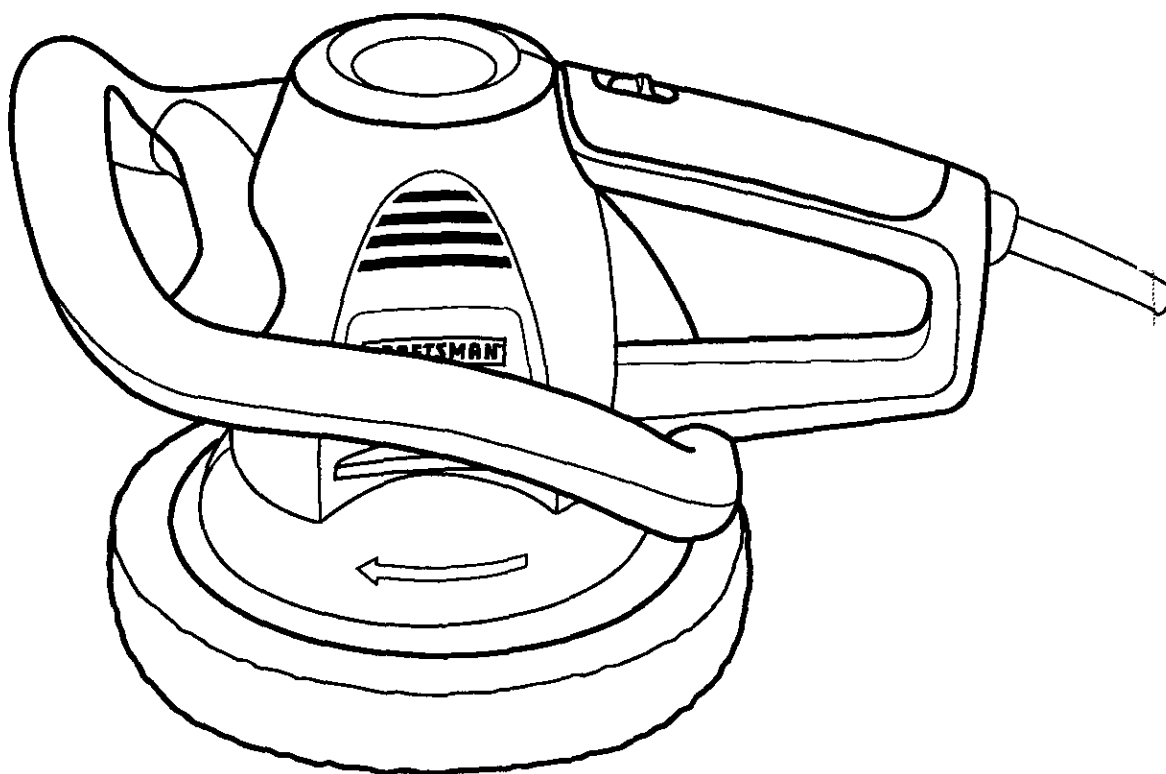

ATENCIÓN: Antes de usar este producto, lea, comprenda y siga todas las reglas de seguridad y las instrucciones de funcionamiento incluidas en este manual.

- SEGURIDAD
- FUNCIONAMIENTO
- MANTENIMIENTO

Sears, Roebuck and Co., Hoffman Estates, IL 60179 U.S.A.

TABLA DE MATERIAS

Garantía.....	Page	14
Instrucciones de Seguridad.....	Page	15-17
Descripción.....	Page	18
Funcionamiento.....	Pages	19-22
Mantenimiento.....	Page	23
Accesorios.....	Page	23

GARANTIA COMPLETA DE UN AÑO DE LA ENCERADORA/PULIDORA CRAFTSMAN

Si esta enceradora/pulidora **CRAFTSMAN** no le otorga completa satisfacción dentro de un año de la fecha de compra, **DEVUELVALA AL ALMACEN SEARS MAS CERCANO EN LOS ESTADOS UNIDOS** y Sears la reemplazará gratuitamente.

Si esta enceradora/pulidora **CRAFTSMAN** se usa para propósitos comerciales o de arriendo, esta garantía es válida solamente durante 90 días desde la fecha de compra.

Esta garantía le otorga derechos legales específicos y usted además puede tener otros derechos que varían de un estado a otro.

Sears, Roebuck and Co., Dept. 817 WA, Hoffman Estates, IL 60179

¡CONSERVE ESTAS INSTRUCCIONES!
¡LEA TODAS LAS INSTRUCCIONES!

INSTRUCCIONES DE SEGURIDAD

⚠ ADVERTENCIA: ASEGURESE de leer y comprender todas las instrucciones. El incumplimiento de todas las instrucciones indicadas a continuación puede resultar en choque eléctrico, incendio y/o lesión personal grave.

SEGURIDAD EN EL LUGAR DE TRABAJO

1. **SIEMPRE** mantenga el lugar de trabajo limpio y bien iluminado. Los bancos de trabajo desordenados y la falta de iluminación favorecen los accidentes.
2. **NO utilice las herramientas eléctricas en atmósferas explosivas, tal como en presencia de líquidos inflamables, gases o polvo.** Las herramientas eléctricas crean chispas que pueden inflamar el polvo o los vapores
3. **SIEMPRE** mantenga a los espectadores, niños o visitantes a una distancia prudente cuando esté utilizando una herramienta eléctrica. Las distracciones pueden hacerle perder el control.

SEGURIDAD ELECTRICA

1. Las herramientas con aislamiento doble están equipadas con un enchufe polarizado (una hoja de contacto es más ancha que la otra.) Este enchufe puede colocarse en un tomacorriente polarizado en una sola dirección. Si el enchufe no calza bien en el tomacorriente, invierta el enchufe. Si todavía no calza, póngase en contacto con un electricista calificado para que instale un tomacorriente polarizado. **NO modifique el enchufe de ninguna manera.**
2. El  de aislamiento doble elimina la necesidad del cordón eléctrico trifilar puesto a tierra y del sistema de alimentación de energía puesto a tierra. Aplicable solamente a las herramientas de la Clase II (con aislamiento doble).
3. **SIEMPRE evite contacto del cuerpo con las superficies puestas a tierra, tal como tuberías, radiadores, estufas y refrigeradores.** Existe mayor riesgo de sufrir choque eléctrico si su cuerpo está a tierra.
4. **No exponga las herramientas eléctricas a la lluvia ni a ambientes húmedos.** Si penetra agua a una herramienta eléctrica, se aumenta el riesgo de sufrir un choque eléctrico.
5. **NO abuse del cordón eléctrico. NUNCA tire del cordón para transportar ni para desenchufar las herramientas. Mantenga el cordón alejado del calor, del aceite, bordes afilados o piezas móviles. Reemplace inmediatamente los cordones que estén dañados.** Los cordones dañados aumentan el riesgo de sufrir un choque eléctrico.
6. **Cuando utilice una herramienta eléctrica al aire libre, SIEMPRE use un cordón de extensión marcado "W-A" o "W".** Estos cordones están aprobados para uso al aire libre y reducen el riesgo de choque eléctrico.
7. **SIEMPRE asegúrese de que el cordón de extensión esté en buen estado. Cuando use un cordón de extensión asegúrese de usar uno cuyo calibre sea suficiente para portar la corriente que necesita su herramienta.** Se recomienda un cordón de extensión de por lo menos calibre 14 (AWG) para un cordón de extensión de 25 pies o menos de largo. Cuando trabaje al aire libre **SIEMPRE** use un cordón de extensión adecuado para uso al aire libre. El forro del cordón estará marcado WA. **Mientras más pequeño es el número del calibre, mayor es la capacidad del cordón (un cordón de calibre 16 tiene mayor capacidad que un cordón de calibre 18).** Un cordón de calibre inferior causará una pérdida en el voltaje de línea resultando en pérdida de potencia y sobrecalentamiento.

INSTRUCCIONES DE SEGURIDAD cont.

SEGURIDAD PERSONAL

1. **SIEMPRE** manténgase alerta, observe lo que está haciendo y use sentido común cuando esté usando una herramienta eléctrica. **NO** use la herramienta cuando esté cansado o bajo la influencia de drogas, alcohol o medicinas. Un momento de distracción cuando está trabajando con las herramientas eléctricas, puede ocasionar una lesión personal grave.
2. **SIEMPRE** use vestimenta adecuada. **NO** use ropas sueltas ni joyas. **Atese el cabello largo. Mantenga su cabello, ropas y guantes alejados de las piezas móviles.** Las ropas sueltas, las joyas o el cabello largo pueden quedar atrapados en las piezas móviles.
3. **SIEMPRE** evite la puesta en marcha accidental. **ASEGURESE** de que el interruptor esté en la posición "Off" (apagado) antes de enchufar la herramienta. Si transporta la herramienta con su dedo en el interruptor o si enchufa la herramienta con el interruptor en la posición "On" (encendido) causará algún accidente.
4. **NO** use la herramienta a una distancia demasiado alejada. **SIEMPRE** mantenga un buen equilibrio y una posición firme. El buen equilibrio y una posición firme permiten controlar mejor la herramienta en situaciones inesperadas.
5. **SIEMPRE** use equipo de seguridad. Siempre use lentes protectores.



⚠ ADVERTENCIA: SIEMPRE use lentes protectores o gafas con protección lateral cuando trabaje con herramientas eléctricas.

INSTRUCCIONES DE SEGURIDAD cont.

USO Y CUIDADO DE LAS HERRAMIENTAS

1. **NO fuerce la herramienta. Use la herramienta correcta para el trabajo que esté realizando.** La herramienta correcta realizará el trabajo mejor y de manera más segura si se usa a la velocidad para la cual ha sido diseñada.
2. **NO use la herramienta si el interruptor no funciona debidamente.** Es peligroso si la herramienta no puede ser controlada con el interruptor y por lo tanto debe ser reparada.
3. **SIEMPRE desenchufe la herramienta antes de hacer algún ajuste, cambiar accesorios o guardarla.** Estas medidas preventivas de seguridad reducen el riesgo de que la herramienta se ponga en marcha accidentalmente.
4. **SIEMPRE guarde las herramientas que no use lejos del alcance de los niños y de otras personas inexpertas.** Las herramientas son peligrosas en manos de personas inexpertas.
5. **SIEMPRE verifique el alineamiento de las piezas móviles, si están atascadas o si hay rotura de piezas y cualquier otro estado que pueda afectar su funcionamiento. Si se daña, haga reparar la herramienta antes de usarla.** Muchos accidentes son causados por herramientas mantenidas en mal estado.

 **ADVERTENCIA:** EL USO DE ACCESORIOS QUE NO HAN SIDO RECOMENDADOS PARA USAR CON ESTA HERRAMIENTA PUEDE CREAR UNA SITUACION DE PELIGRO.

6. **SIEMPRE use solamente los accesorios Craftsman que se recomiendan para esta herramienta.** Los accesorios que pueden ser adecuados para una herramienta pueden ser peligrosos cuando se usan en otra herramienta.

SEGURIDAD SOBRE LAS REPARACIONES

1. La reparación de las herramientas **DEBE SER** efectuada solamente por un Centro de Repuestos y Reparación Sears. La reparación o mantenimiento efectuado por personal no especializado puede causar una lesión.
2. **Cuando efectúe reparaciones en una herramienta, SIEMPRE use solamente repuestos legítimos. Siga las instrucciones indicadas en la sección Mantenimiento de este manual.** El uso de repuestos no autorizados puede crear un riesgo de choque eléctrico o lesión.

¡IMPORTANTE! LEA TODAS LAS INSTRUCCIONES

DESCRIPCION

Su enceradora/pulidora Craftsman tiene características incorporadas que facilitan y hacen más eficiente su trabajo. El sistema de contrapeso ajustado a precisión armoniza con el movimiento orbital logrando un brillo "sin remolinos". El sistema de empuñadura alrededor del perímetro proporciona máximo equilibrio y control, y permite poder sujetarla con comodidad en cualquier superficie horizontal o vertical. También incluye una cinta autoadherente para ayudar a mantener el cordón de extensión firmemente enchufado en la enceradora/pulidora.

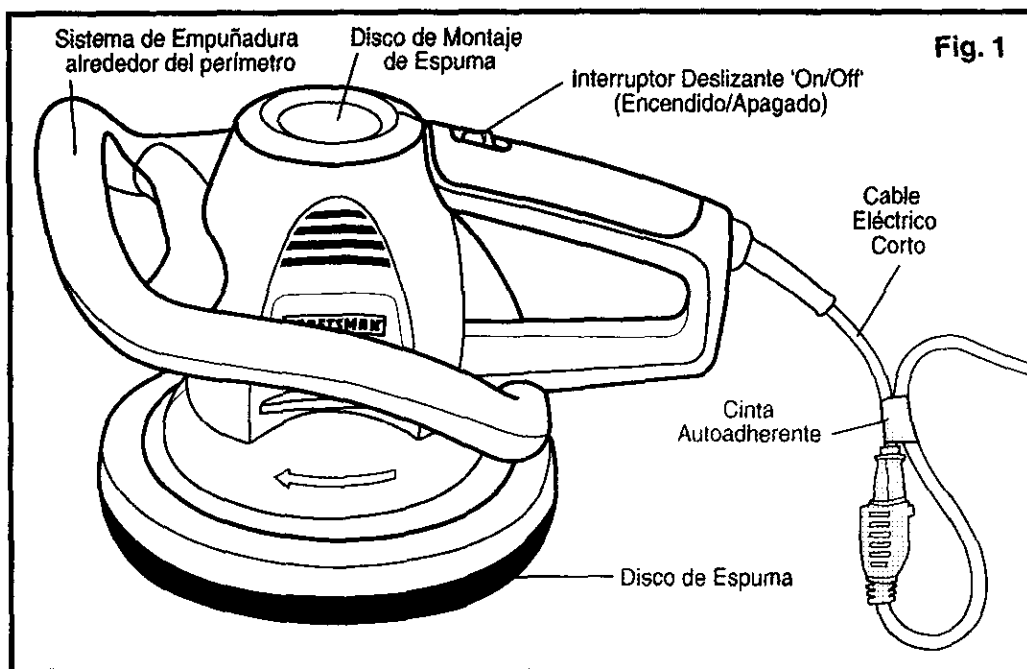

ESPECIFICACIONES DEL PRODUCTO

Diámetro del Disco	10 pulg.
Motor (Orb. por Min.)	2800
Potencia Nominal	120 voltios, 60 Hz CA
Amps	1,1

ACCESORIOS INCLUIDOS

Bonete aplicador de cera desechable para aplicar ceras

Bonete de tela de toalla reusable para aplicar y retirar ceras y pulido final

Bonetes pulidores reusables para lustrado y pulido final y lograr un brillo de "sala de exposición"

FUNCIONAMIENTO

ANTES DE COMENZAR A PASAR LA CERA, LUSTRE Y PULA SU AUTOMOVIL:

1. Lave, limpie y seque su vehículo.
2. Retire todo el alquitrán proveniente del camino, manchas de grasa y manchas de insectos con un limpiador para todo uso.
3. Asegúrese de que el área de trabajo esté seca.

INSTALACION DEL BONETE APLICADOR DE CERA EN EL DISCO DE ESPUMA (Ver Figura 2)

ADVERTENCIA: Cuando cambie accesorios, **ASEGURESE** de que el interruptor esté en la posición ('OFF') (Apagado) y que el cordón eléctrico esté desenchufado.

1. Coloque el bonete aplicador de cera en el disco de espuma como se muestra en la Fig. 2.
2. **SIEMPRE** asegúrese de que el elástico que se encuentra en la parte inferior del bonete esté firmemente insertado en el lado inferior del disco de espuma.

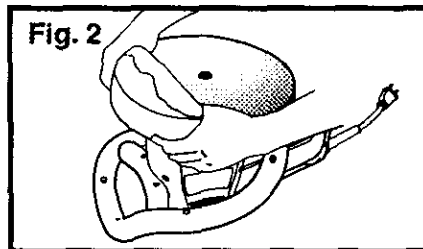

APLICACION DE LA CERA EN EL BONETE (Ver Figuras 3 y 4)

IMPORTANTE: ¡NO APLIQUE LA CERA DIRECTAMENTE EN EL VEHÍCULO!

APLICACION DE CERA EN PASTA EN EL BONETE (Ver Figura 3)

1. Extienda una cucharadita llena de cera uniformemente sobre toda la superficie del bonete aplicador usando una espátula o cualquier otro objeto plano (Ver Fig. 3).

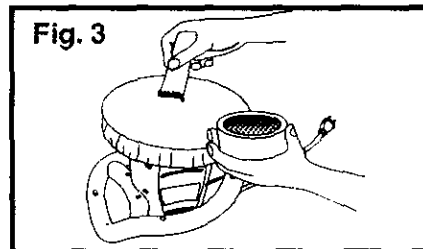

APLICACION DE CERA LIQUIDA EN EL BONETE (Ver Figura 4)

1. Aplique tres espirales de cera en el bonete aplicador (Ver Fig. 4).
2. Esta cantidad sería suficiente para cubrir 1/4 de la superficie del vehículo.
3. Para la segunda y tercera aplicación, use solamente aproximadamente la mitad de lo que usó en la primera aplicación. El bonete ya no absorberá tanta cantidad de cera en estas últimas aplicaciones.

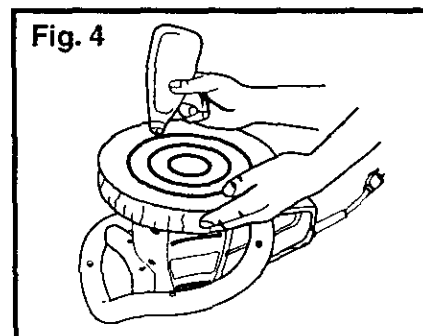

FUNCIONAMIENTO cont.

PARA ENCENDER ("ON") O APAGAR ("OFF") LA ENCERADORA/PULIDORA

Deslice el interruptor hacia adelante a la posición "On" para encender la herramienta, deslícelo hacia atrás la posición "Off" para apagar la herramienta.

NOTA: Después de enchufar la herramienta en el cordón de extensión, entrelace el cordón de extensión en el enchufe del cable eléctrico corto de la herramienta. Luego enrolle la cinta autoadherente alrededor del cordón de extensión para asegurarlo en su lugar.

IMPORTANTE: Lea, comprenda y siga todas las instrucciones de seguridad y del usuario indicadas en este manual y todas las instrucciones de uso y advertencias sobre los pulidores y ceras.

APLICACION DE LA CERA EN LA SUPERFICIE QUE VA A SER PULIDA (Ver Figuras 5 a 8)

NOTA: A fin de evitar salpicaduras de cera, **SIEMPRE** encienda y apague la enceradora/pulidora manteniéndola sobre o contra la superficie que está siendo pulida.

1. Coloque el cordón de extensión sobre su hombro (Ver Figura 5).
2. Encienda la enceradora/pulidora.
3. Aplique la cera en línea recta con movimiento ya sea de lado a lado o de atrás hacia adelante. Cuando aplique la cera **SIEMPRE** use pasadas amplias y uniformes (Ver Figura 6).
4. Comience aplicando primero cera en las superficies planas (capó, portaequipajes y techo). Encere de una sección a la vez (Ver Figura 7).
5. Después de que todas las superficies planas estén cubiertas con cera, siga con los costados. El sistema de empuñadura alrededor del perímetro le permite pulir con facilidad las superficies horizontales y verticales. Sostenga la herramienta dejando colgar el cordón eléctrico. (Ver Figura 8).
6. Aplique la cera en forma de una capa delgada y uniforme. Si coloca demasiada cera no está agregando más protección y además después es más difícil retirarla.
7. El movimiento orbital aleatorio de la enceradora/pulidora permite una perfecta aplicación de la cera, lo cual no lograría ni aún si la aplicara "a mano".

IMPORTANTE: Con esta herramienta **NO** es necesario aplicar presión excesiva contra la superficie de trabajo. El movimiento orbital aleatorio de esta herramienta funciona mejor cuando se aplica menos presión. Si se aplica presión excesiva se hará más lento el movimiento orbital aleatorio y se reducirá la eficacia de la herramienta.

8. Es preferible aplicar la cera sobre toda la superficie antes de comenzar la fase de remoción; sin embargo, siga las recomendaciones específicas de la cera o pulidor que está siendo usada.

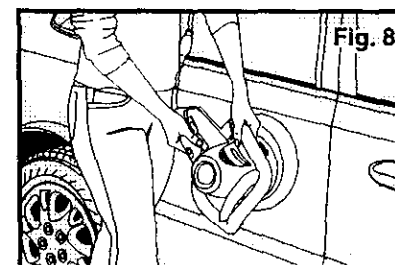
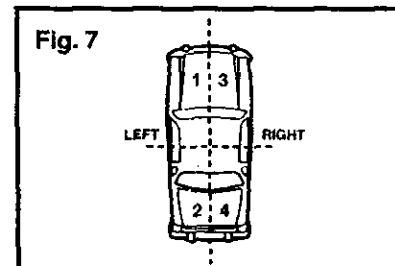
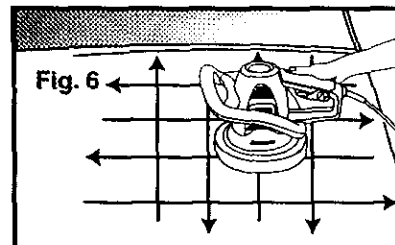
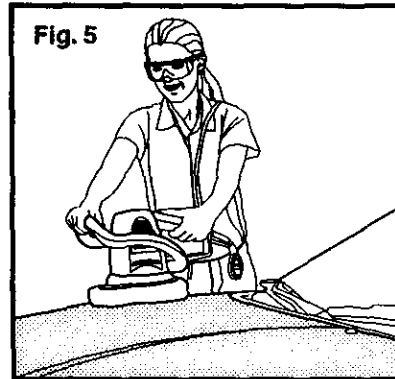

FUNCIONAMIENTO cont.

APLICACION DE LA CERA EN LA SUPERFICIE QUE SERA PULIDA

(Ver Figura 9)

9. Apague la lustradora/pulidora cuando haya terminado de aplicar la cera con el bonete aplicador.
10. Retire el bonete aplicador de cera y úselo para pulir a mano aquellas superficies que son difíciles de alcanzar (debajo de los parachoques, alrededor de las manijas de las puertas, etc.). (Ver Figura 9.)
11. Descarte el bonete aplicador de cera de manera apropiada.

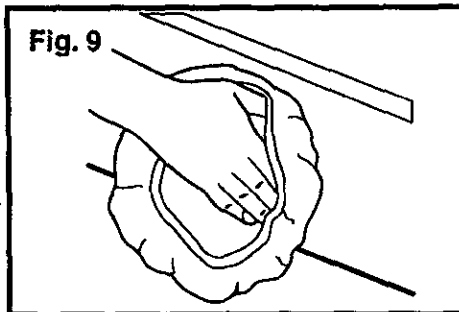

INSTALACION DEL BONETE PULIDOR EN EL DISCO DE ESPUMA

(Ver Figura 10)

ADVERTENCIA: Cuando cambie accesorios, **ASEGURESE** de que el interruptor esté en la posición ('OFF') (Apagado) y que el cordón eléctrico esté desenchufado.

1. Coloque el bonete de tela de toalla en el disco de espuma como se muestra en la Fig. 10.
2. **SIEMPRE** asegúrese de que el elástico que se encuentra en la parte inferior del bonete esté firmemente insertado en el lado inferior del disco de espuma.

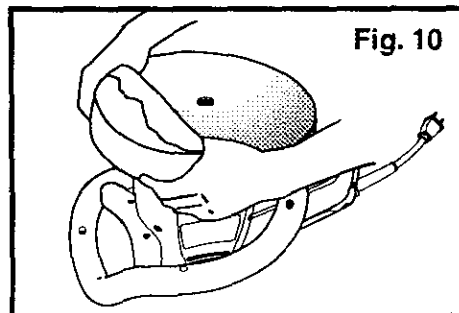

LUSTRADO Y PULIDO – REMOCION DE LA CERA DE LA SUPERFICIE

(Ver Figura 11)

NOTA: Retire la cera en el mismo orden en que fué aplicada.

1. Coloque el cordón de extensión sobre su hombro.
2. Encienda la enceradora/pulidora.
3. Lustre y pula (retire la cera) cuando la cera se haya secado y tenga la apariencia de una bruma uniforme.

NOTA: Para obtener mejores resultados, use pasadas entrecruzadas largas y amplias para sacar la cera.

4. Lustre y pula toda la superficie hasta que se haya sacado toda la cera seca. De vez en cuando retire el bonete y sacúdalo para desprender los residuos de cera seca. Un bonete que tenga demasiados residuos causará veteado. Puede que sea necesario cambiar el bonete por uno nuevo si no puede limpiarlo bien de manera que no deje marcas.
5. Use un bonete de tela de toalla para el lustrado y pulido final. O use un bonete pulidor de cera (vendido por separado) para obtener el brillo final de "sala de exposición".

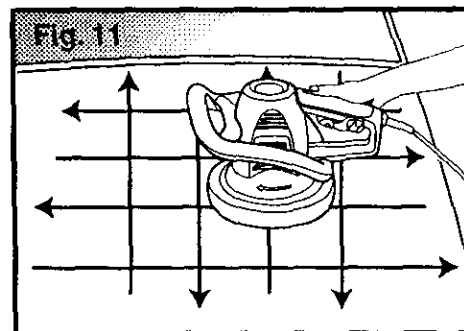

FUNCIONAMIENTO cont.

IMPORTANTE: Con esta herramienta **NO** es necesario aplicar presión excesiva contra la superficie de trabajo. El movimiento orbital aleatorio de esta herramienta funciona mejor cuando se aplica menos presión. Si se aplica presión excesiva se hará más lento el movimiento orbital aleatorio y se reducirá la eficacia de la herramienta.

CONSEJOS PARA EL CUIDADO DEL AUTOMOVIL

1. Lave y pule el automóvil 3 a 4 veces al año para proteger la pintura.
2. Lave el automóvil por lo menos cada 2 semanas con una solución de lavar autos que no dañe el acabado ni extraiga la cera. **EVITE** usar detergentes domésticos para lavar el automóvil.
3. Lave con una esponja limpia y seque con una toalla para evitar que la suciedad raspe la pintura. Comience en la parte superior y siga hacia abajo.
4. Limpie diariamente los insectos, suciedad de pájaros, sabia de árboles y alquitrán de la superficie del automóvil.
5. **SIEMPRE** asegúrese de que la superficie del automóvil esté fría antes de lavarlo.
6. Evite estacionar cerca de rociadores de césped pues las manchas de agua son difíciles de quitar.
7. **SIEMPRE** mantenga los productos químicos de limpiar vidrios alejados de las superficies pintadas. Rocíe el limpiador en una toalla, **NO** directamente en las ventanas.

MANTENIMIENTO

1. Los bonetes de tela de toalla pueden ser lavados en la lavadora en agua fría, usando una pequeña cantidad de detergente. Después séquelos en la secadora usando temperatura mediana. **SIN EMBARGO**, recomendamos que se laven a mano y se sequen al aire para prolongar la vida útil del bonete.
2. Los bonetes aplicadores de cera deben ser usados solamente una vez y luego descartarlos de manera apropiada.
3. Para prolongar la duración del disco de espuma, **SIEMPRE** guarde la enceradora/pulidora con el disco hacia arriba.
4. Retire el bonete del disco de espuma cuando la enceradora/pulidora no esté en uso, de manera que el disco se pueda secar y retener su forma original.
5. **NO USE COMPUESTOS ABRASIVOS CON ESTA HERRAMIENTA.**
6. **NO** aplique demasiada cera en el bonete. Si aplica demasiada cera el bonete puede saturarse y no durará mucho. **ESTO HARA MAS DIFICIL EL PULIDO Y DEMORARA MAS TIEMPO EN HACERLO.**
7. Si el bonete se sale a menudo del disco, puede que esté usando demasiada cera.
8. Si es difícil lustrar la superficie puede que haya usado demasiada cera.
9. **USE SOLAMENTE** una solución con jabón suave y una esponja mojada para limpiar la enceradora/pulidora.
10. **NO** sumerja ninguna pieza de la enceradora/pulidora en ningún líquido.

ACCESORIOS

Busque estos accesorios Craftsman; han sido diseñados especialmente para aumentar la eficiencia de su enceradora/pulidora de 10 pulg. Los accesorios están disponibles en su Almacén Sears local o en cualquier otro almacén que distribuya productos Craftsman.

Bonetes Aplicadores de Cera

Para aplicar cera y pulidores

Bonetes de Tela de Toalla

Para retirar la cera, lustrar y pulir

Bonetes Pulidores

Para el lustrado y pulido final y obtener un brillo de "sala de exposición"

Ceras de Calidad

Para una mejor protección y apariencia

ATENCIÓN: SIEMPRE retire los accesorios de la herramienta antes de lavarlos.

Get it fixed, at your home or ours!

Your Home

For repair in your home of all major brand appliances, lawn and garden equipment, or heating and cooling systems, **no matter who made it, no matter who sold it!**

For the replacement parts, accessories and owner's manuals that you need to do-it-yourself.

For Sears professional installation of home appliances and items like garage door openers and water heaters.

1-800-4-MY-HOME® Anytime, day or night
(1-800-469-4663) (U.S.A. and Canada)
www.sears.com www.sears.ca

Our Home

For repair of carry-in products like vacuums, lawn equipment, and electronics, call or go on-line for the nearest **Sears Parts and Repair Center.**

1-800-488-1222 Anytime, day or night (U.S.A. only)
www.sears.com

To purchase a protection agreement (U.S.A.) or maintenance agreement (Canada) on a product serviced by Sears:

1-800-827-6655 (U.S.A.) **1-800-361-6665** (Canada)

Para pedir servicio de reparación a domicilio, y para ordenar piezas:

1-888-SU-HOGARSM
(1-888-784-6427)

Au Canada pour service en français:

1-800-LE-FOYER^{MC}
(1-800-533-6937)
www.sears.ca

SEARS

© Sears, Roebuck and Co.

® Registered Trademark / TM Trademark / SM Service Mark of Sears, Roebuck and Co.

® Marca Registrada / TM Marca de F. brica / SM Marca de Servicio de Sears, Roebuck and Co.

^{MC} Marque de commerce / ^{MD} Marque déposée de Sears, Roebuck and Co.