

Owner's Manual
Manual del Propietario



ROOM AIR CONDITIONER

ACONDICIONADOR DE AIRE DE VENTANA

Model, Modelo 580. 74109

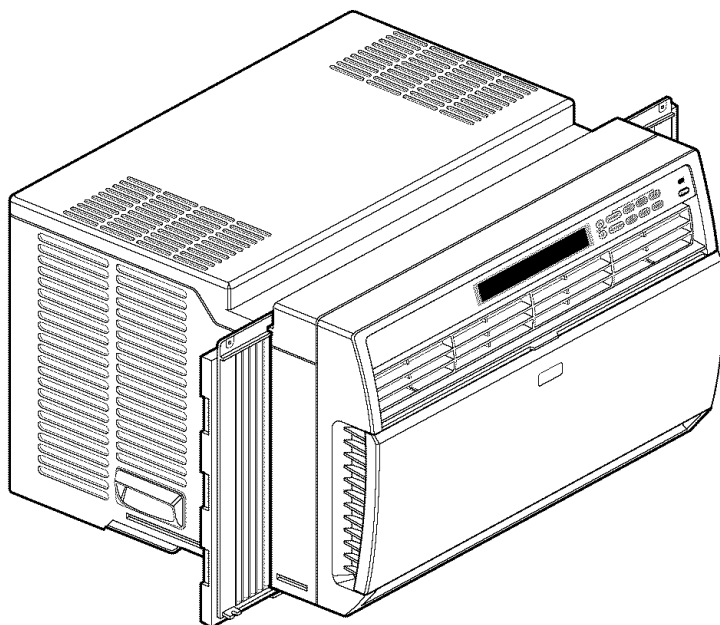

ENGLISH

ESPAÑOL

Sears, Roebuck and Co., Hoffman Estates, IL 60179 U.S.A.
www.sears.com

TABLE OF CONTENTS

TABLE OF CONTENTS	2	Control Panel	11
WARRANTY	2	Remote Control	12
SAFETY	3	MAINTENANCE	13
Important Safety Instructions	3	Air Filter Cleaning	13
ELECTRICAL REQUIREMENTS	4	Air Conditioner Cleaning	13
INSTALLATION	5	How to Remove the Front Grille	13
Installation Requirements	5	How to Replace the Front Grille	13
Installation	6	TROUBLESHOOTING	14
How to Install	6	Before Calling for Service	14
Removal from Window	8	ESPAÑOL	15
OPERATION	9	MASTER PROTECTION	
How and Why	9	AGREEMENTS	31
Normal Sounds	9	SERVICE NUMBERS	Back Cover
Capacity and Running Time	9		
Features	10		
Using the Air Conditioner	10		

WARRANTY

FULL ONE YEAR WARRANTY ON ROOM AIR CONDITIONER

For one year from the date of purchase, when this air conditioner is operated and maintained for normal room cooling according to the instructions in this owner's manual, Sears will repair this air conditioner, free of charge, if defective in material or workmanship.

FULL FIVE-YEAR WARRANTY ON SEALED REFRIGERATION SYSTEM

For five years from the date of purchase, when this air conditioner is operated and maintained for normal room cooling according to the instructions in this owner's manual, Sears will repair the sealed refrigeration system (consisting of refrigerant, connecting tubing, and compressor), free of charge, if defective in material or workmanship.

WARRANTY SERVICE IS AVAILABLE BY CONTACTING SEARS SERVICE AT 1-800-4-MY-HOME®.

Warranty coverage applies only to air conditioners used for non-commercial, private household purposes.

This warranty applies only while this product is in use in the United States.

This warranty gives you specific legal rights, and you may also have other right which vary from state to state.

**Sears, Roebuck and Co., D/817WA,
Hoffman Estates, IL 60179 U.S.A.**

SAFETY

IMPORTANT SAFETY INSTRUCTIONS

The safety instructions below will tell you how to use your room air conditioner to avoid harm to yourself or damage to your ROOM AIR CONDITIONER.

⚠ WARNING FOR YOUR SAFETY

Do not store or use gasoline or other flammable vapors and liquids in the vicinity of this or any other appliance. Read product labels for flammability and other warnings.

⚠ WARNING PREVENT ACCIDENTS

To reduce the risk of fire, electrical shock, or injury to persons when using your air conditioner, follow basic precautions, including the following:

- Be sure the electrical service is adequate for the model you have chosen.
- If the air conditioner is to be installed in a window, you will probably want to clean both sides of the glass first. If the window is a triple-track type with a screen panel included, you may want to remove the screen completely before installation.
- Be sure the air conditioner has been securely and correctly installed according to the separate installation instructions provided with this manual. Save this manual and installation instructions for possible future use in removing or reinstalling this unit.
- Use gloves when handling the air conditioner. Be careful to avoid cuts from sharp metal fins on front and rear coils.

⚠ WARNING ELECTRICAL INFORMATION

The complete electrical rating of your new room air conditioner is stated on the serial plate. Refer to the rating when checking the electrical requirements.

- Be sure the air conditioner is properly grounded. To minimize shock and fire hazards, proper grounding is important. The power cord is equipped with a three-prong grounding plug for protection against shock hazards.
- Your air conditioner must be plugged into in a properly grounded wall receptacle. If the wall receptacle you intend to use is not adequately grounded or protected by a time delay fuse or circuit breaker, have a qualified electrician install the proper receptacle.
- Do not run air conditioner with a protective covering. This could result in mechanical damage within the air conditioner.
- **Do not use an extension cord or an adapter plug.**

⚠ WARNING Avoid fire hazard or electric shock. Do not use an extension cord or an adapter plug. Do not remove any prong from the power cord.

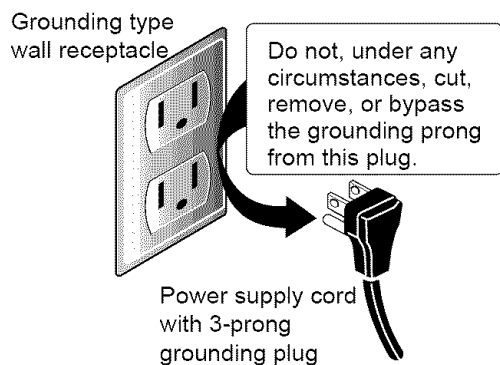

ENERGY SAVING IDEAS

- The capacity of the room air conditioner must fit the room size for efficient and satisfactory operation.
- Install the room air conditioner on the shady side of your home. A window that faces north is best because it is shaded most of the day.
- Do not block air conditioner flow inside with blinds, curtains, or furniture, or outside with shrubs, enclosures, or other buildings.
- Close the floor and wall registers and the fireplace damper so cool air does not escape up the chimney or into the duct work.
- Keep blinds and drapes in other windows closed during the sunniest part of the day.
- Clean the air filter as recommended in the MAINTENANCE section of this manual.
- Proper insulation and weather stripping in your home will help keep warm air out and cool air in.
- External house shading with trees, plants or awnings will help reduce the air conditioner's work load.
- Operate heat producing appliances such as ranges, washers, dryers, and dishwashers during the coolest part of the day.

ELECTRICAL REQUIREMENTS

OBSERVE ALL LOCAL CODES AND ORDINANCES.

DO NOT, UNDER ANY CIRCUMSTANCES, REMOVE THE POWER SUPPLY CORD GROUND PRONG.

ELECTRICAL GROUND IS REQUIRED ON THIS APPLIANCE.

A 115-volt 60 Hz, AC only, 15A fused and properly grounded electrical supply is required. A time delay fuse or time delay circuit breaker is recommended. Use a dedicated circuit, serving only this appliance.

DO NOT USE AN EXTENSION CORD.

RECOMMENDED GROUNDING METHOD

For your personal safety, this appliance must be grounded. This appliance has a power supply cord with a 3-prong grounding plug. To minimize possible shock hazard, the cord must be plugged into a mating grounding type wall receptacle and grounded in accordance with the National Electrical Code (ANSI/NFPA 70) latest edition and all local codes and ordinances. If a mating wall receptacle is not available, it is the personal responsibility and obligation of the customer to have a properly grounded 3-prong wall receptacle installed by a qualified electrician.

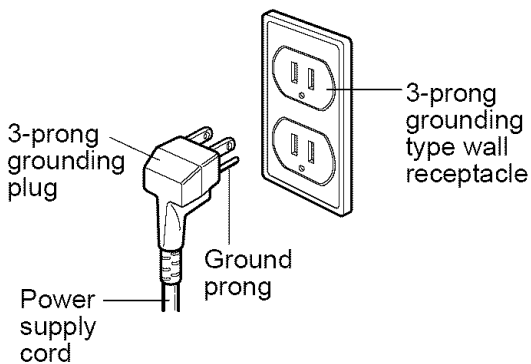

⚠ WARNING



Electrical Shock Hazard

Plug into a grounded 3 prong outlet.

Do not remove ground prong.

Do not use an adapter.

Do not use an extension cord.

Failure to follow these instructions can result in death, fire, or electrical shock.

INSTALLATION

INSTALLATION REQUIREMENTS

Your air conditioner will install into standard double hung windows with actual clear opening widths of 27.6 to 41.5 inches (700mm to 1054mm) (FIG. 1).

Lower sash must open sufficiently to allow a clear vertical opening of 15.1 inches (383mm). Side louvers and the rear of the air conditioner must have clear air space to allow enough airflow through the condenser for heat removal. The rear of the unit must be outdoors, not inside a building or garage.

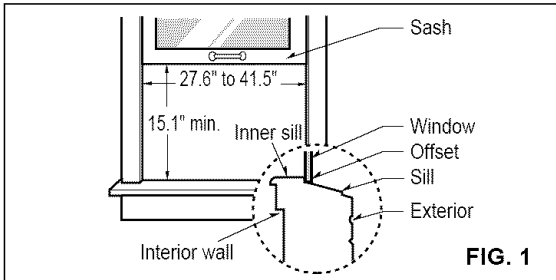

FIG. 1

ELECTRICAL SERVICE

Check your available electrical service. The power supply available must be the same as that shown on the unit nameplate (found on right side of cabinet).

All models are equipped with a 3-prong service plug to provide proper service and safe positive grounding. Do not change plug in any way. Do not use an adapter plug. If your present wall outlet does not match your plug, call a qualified electrician to make the necessary corrections.

SAVE CARTON and this OWNER'S MANUAL for future reference. The carton is the best way to store unit during winter or when not in use.



CAUTION

To avoid risk of personal injury, property damage, or product damage due to the weight of this device and sharp edges that may be exposed:

- Air conditioners covered in this manual pose an excessive weight hazard. Two or more people are needed to move and install the unit. To prevent injury or strain, use proper lifting and carrying techniques when moving unit.
- Carefully inspect location where air conditioner will be installed. Be sure it will support the weight of the unit over an extended period of time.
- Handle air conditioner with care. Wear protective gloves whenever lifting or carrying the unit. AVOID the sharp metal fins of front and rear coils.
- Make sure air conditioner does not fall during installation.

INSTALLATION HARDWARE

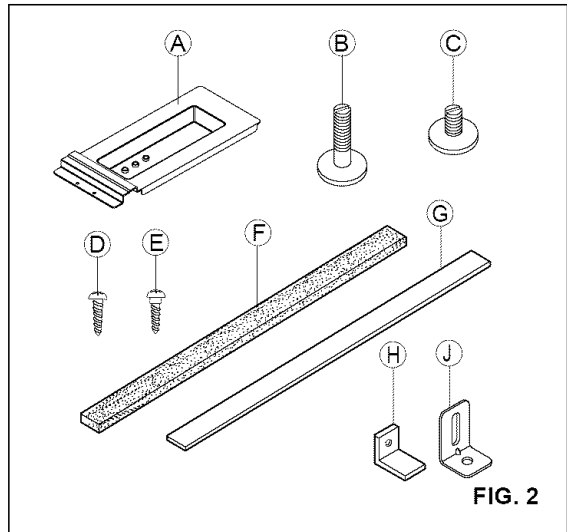

FIG. 2

ITEM	NAME OF PARTS	Q'TY
A	SUPPORT, BRACKET	1
B	LEVELING BOLT	1
C	LEVELING BOLT	1
D	SCREW: 5/8"	2
E	SCREW: 5/8"	7
F	FOAM SEAL	1
G	FOAM STRIP	1
H	L BRACKET	1
J	SIDE BRACKET	1

REQUIRED TOOLS:

- Tight Fitting gloves
- Standard screwdriver
- Phillips screwdriver
- Pliers
- Sharp knife
- 3/8-inch open end wrench or adjustable wrench
- 1/4-inch hex socket and ratchet
- Tape measure
- Electric drill
- 1/4-inch drill bit

INSTALLATION

INSTALLATION

CAUTION

To avoid the possibility of personal injury, unplug power to unit before installing or servicing.

Pick a location which will allow you to blow the cold air into the area you want. Windows used for installation must be strong enough to support the weight of the air conditioner. Good installation with special attention to the proper position of the unit will lessen the chance that service will be needed.

When cooling more than one room, installation location is very important. To cool your rooms, cold air must be blown from the air conditioner in a straight path.

HOW TO INSTALL

If the air conditioner is blocked by a storm window frame, see step 7 on page 8 before beginning to install.

1 Cut the FOAM STRIP (ITEM G) to fit the underside of the window sash. Open the window, peel off the FOAM STRIP backing and attach the FOAM STRIP as shown in FIG. 3.

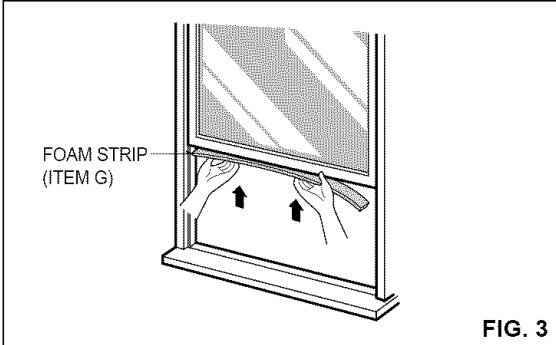

2 Mark center line with pencil on the center of the inner sill, as shown in FIG. 4.

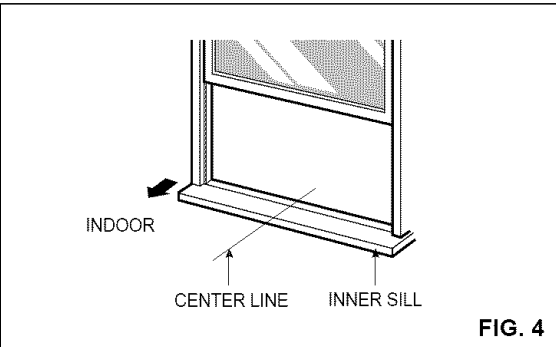

3 Install support bracket on window. See FIG. 5. Install leveling bolt up through bottom side of support bracket. Select leveling bolt (ITEM B or C) based upon angle of outer window sill. For a more angled sill, select longer bolt (ITEM B). The bolt should be positioned based upon the width and angle of window sill. Select either 1st, 2nd or 3rd hole position of support bracket. Position bracket on sill on the center line of window (See FIG. 5).

Fasten bracket loosely to sill with screws (ITEM D) provided.

Adjust leveling bolt so that the air conditioner will be installed with a very slight tilt (about 1/4") downward toward the outside for proper drainage. Tighten bracket screws.

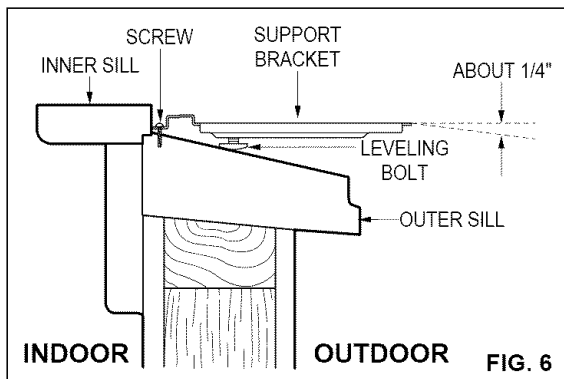
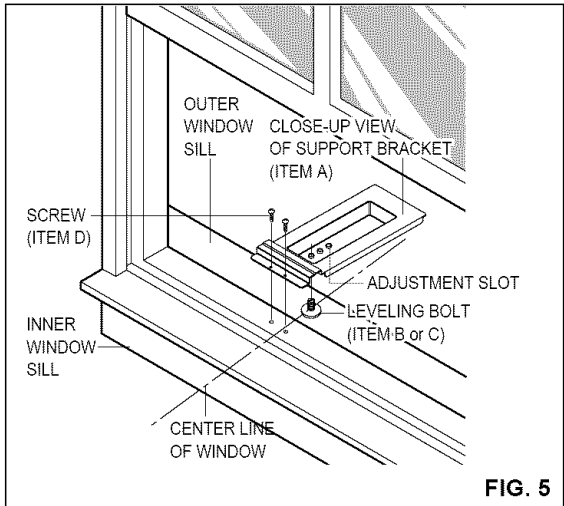

CAUTION

During the following step, hold unit firmly until window sash is lowered to top channel behind curtain frames. Personal injury or property damage may result if unit falls from window.

INSTALLATION

4 INSTALL THE AIR CONDITIONER IN THE WINDOW

- Carefully lift the air conditioner and slide it into the open window. Be careful not to hurt waist in this operation.
- Use the two hand grips on bottom sides of unit to lift unit.

NOTE: Hold unit firmly and push outward along the bracket until you feel the unit come to rest securely in place.

- Lower top window sash all the way down so that sash sits firmly in top channel of unit and expandable curtain frames.

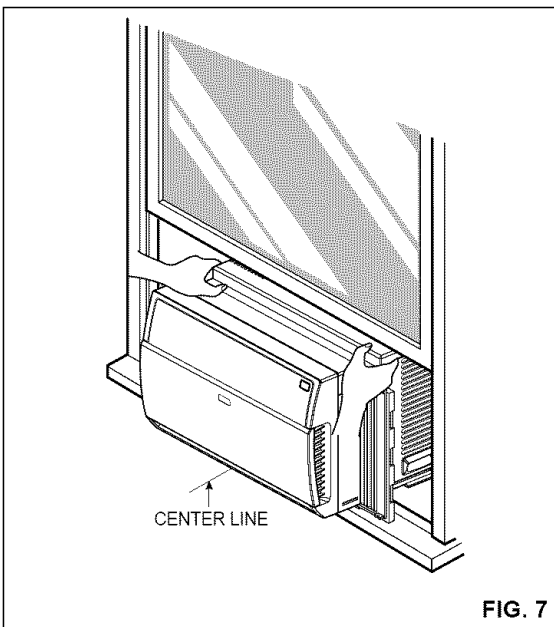

FIG. 7

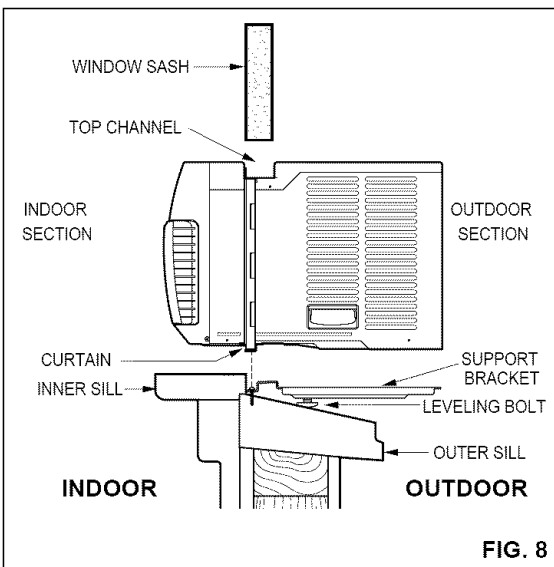

FIG. 8

5 SECURE THE CURTAIN FRAMES

Expand the curtain frames and secure them using 4 screws (ITEM E) as shown in FIG. 9.

When curtain frame opens or closes, you may feel a slight resistance. This is normal.

6 FOAM SEAL AND WINDOW LOCK

- Cut the foam seal (ITEM F) to the window width. Stuff the foam seal between the glass and the window to prevent air and insects from getting into the room, as shown in FIG. 9.
- Install the L bracket to prevent window from being raised which may result in unit falling.
- Attach the side bracket (ITEM J) in the inner window sill with a screw (ITEM E), as shown in FIG. 10, after removing the existing screw at right bottom side on cabinet.

NOTE: If window sash has a metal surface, use sheet metal screws instead of the provided wood screws. Obtain sheet metal screws at local hardware store.

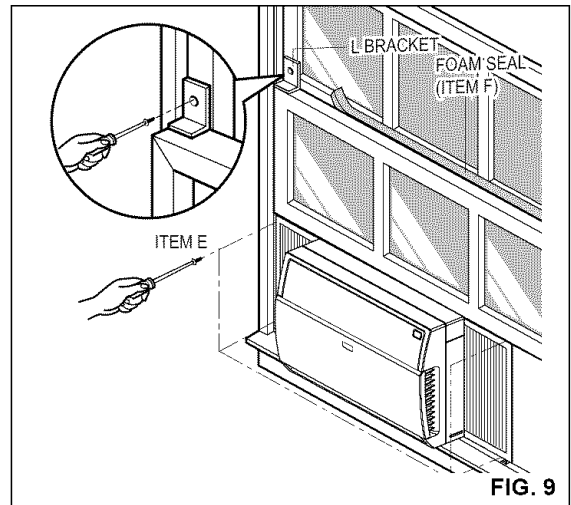

FIG. 9

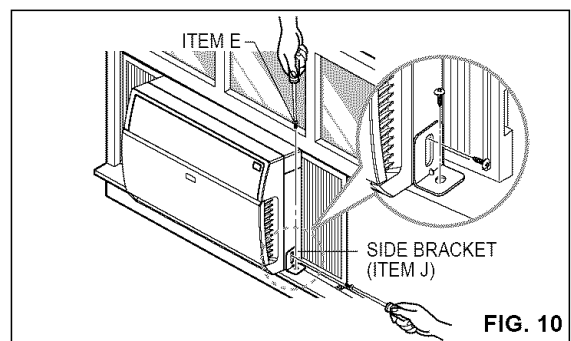

FIG. 10

⚠ CAUTION

Failure to securely install support bracket may result in unit falling from window if window sash is raised after unit is installed. This could result in personal injury.

INSTALLATION

7 IF AIR CONDITIONER IS BLOCKED BY STORM WINDOW FRAME

- If storm window presents interference, fasten a 2" wide wood strip to the inner window sill across the full width of the sill. The wood strip should be thick enough to raise the height of the window sill so that the unit can be installed without interference from the storm window frame. See FIG. 11. Top of wood strip should be approximately 3/4" higher than the storm window frame to help condensation to drain properly to the outside.
- Install a second wood strip (approximately 6" long by 1 1/2" wide and same thickness as first strip) in the center of the outer sill flush against the back of the inner sill.

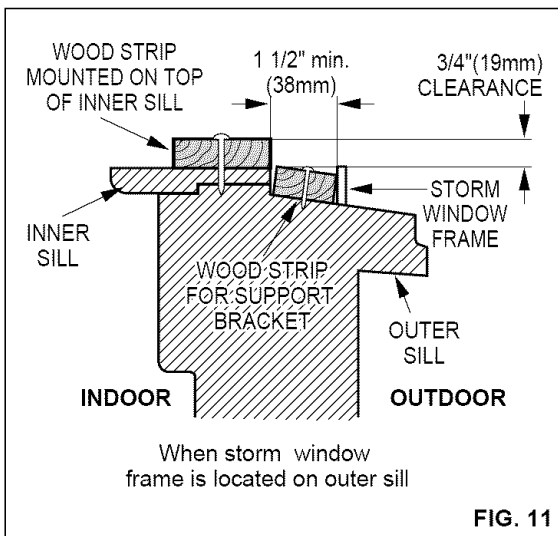

FIG. 11



CAUTION

- Air conditioners covered in this manual pose an excessive weight hazard. Two or more people are needed to move and install the unit. To prevent injury or strain, use proper lifting and carrying techniques when moving unit.
- When handling the air conditioner, be careful to avoid cuts from sharp metal fins on front and rear coils.
- Make sure air conditioner does not fall during removal.

REMOVAL FROM WINDOW

- Turn off and unplug the air conditioner.
- Unscrew the side screws that you installed in Step 5.
- Close the curtain frame and remove foam seal and L bracket from the windows.
- Keep a firm grip on the air conditioner and raise the sash.
- Lift the air conditioner from the window.
- Remove the foam strip from between the window.
- Remove the support bracket from window frame.
- Place unit and mounting hardware in air conditioner shipping carton, and store in clean, dry place.

OPERATION

HOW AND WHY

Your room air conditioner provides the following functions to make hot weather living more comfortable:

- Cools and circulates room air.
- Lowers humidity by removing excess moisture.
- Filters out summertime dust, dirt, and some airborne impurities.

The air conditioner performs these functions by drawing room air through a filter which traps dust and dirt particles. The air then passes over a cooling coil which refrigerates the air and removes excess moisture. The same air is then returned to the room— cooler, drier, and cleaner. Moisture removed from the room air is carried to the outside and evaporated.

Your air conditioner is designed to be easy to operate and to provide plenty of cooling power.

NORMAL SOUNDS FIG. 12

Aside from the regular fan motor and compressor sounds coming from your air conditioner, you will once in a while hear a pinging sound. This is the result of moisture being picked up from the air in the room and thrown against the air conditioner's fan. This is normal and should not be cause for concern. Also, do not be alarmed if you hear a slight hissing or gurgling sound coming from your air conditioner after it is off. These are normal coolant noises.

CAPACITY AND RUNNING TIME

Proper unit size is important in deciding the desired comfort for the area you want to cool. An undersized unit will not have the capability to cool, leaving the area uncomfortably warm. The proper size is determined by the number of square feet in the area to be cooled, indoor and outdoor temperature and humidity.

Whenever the heat or humidity load is above normal the air conditioner must run longer and more often to keep the desired temperature you have selected. Under heavy heat load conditions the air conditioner may need to run constantly to keep the temperature you want.

At times using the MED FAN setting to circulate the room air may make it comfortable even though the air is not being cooled. This will decrease your cost of use.

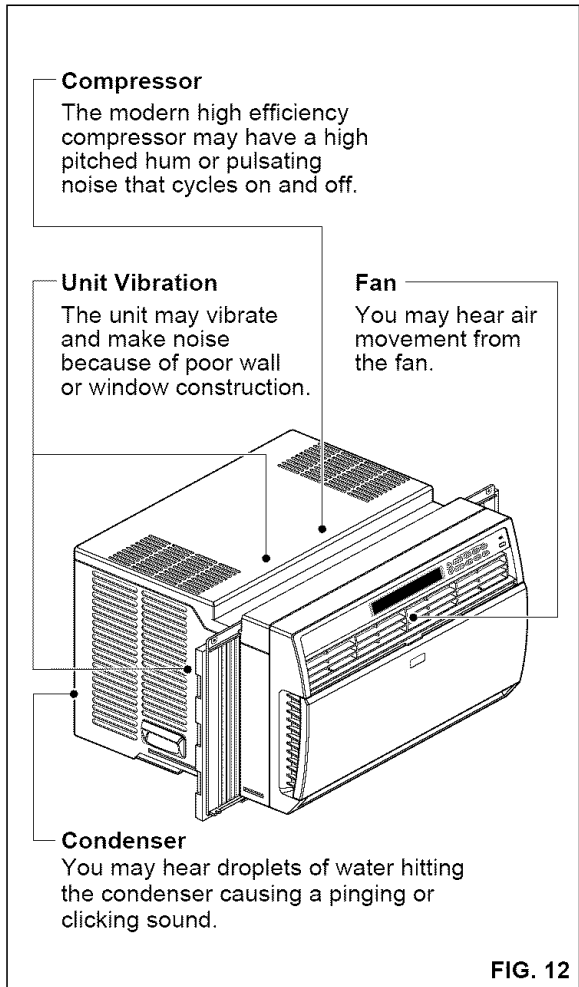

OPERATION

FEATURES

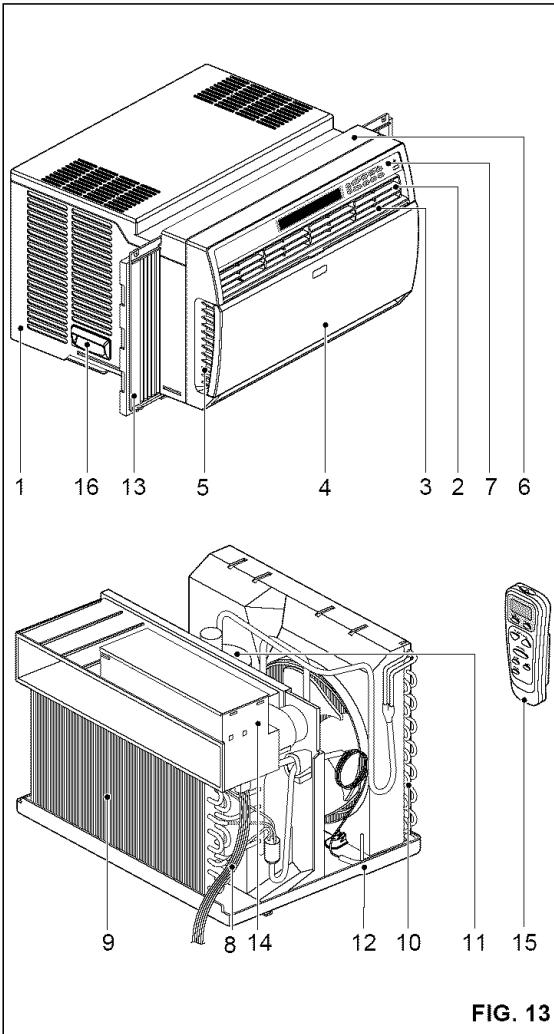

USING THE AIR CONDITIONER

⚠ WARNING To reduce the risk of fire, electric shock, or injury to persons, read the important SAFETY instructions section before operating this appliance

To begin operating the air conditioner after installation, follow these steps:
(The air discharge grille is closed when the air conditioner is off)

1. Plug in the air conditioner. (To prevent electrical hazards, do not use an extension cord or an adapter plug.)
2. Set the TEMP Control to the coolest setting.
3. Set the MODE Control at the highest COOL level.
4. Adjust the louvers for comfortable air flow.
5. Once the room has cooled, adjust the TEMP and MODE Control to the setting you find most comfortable.

NOTE : If the air conditioner is turned off, wait 3 minutes before restarting. This allows pressure inside the compressor to equalize. Failure to wait 3 minutes before restarting may cause inefficient operation.

If you move the TEMP Control to a warmer, then immediately back to a cooler setting, the unit will shut off. Wait 3 minutes before restarting.

- | | |
|-------------------------------------|--------------------|
| 1. Cabinet | 8. Power Cord |
| 2. Vertical Air Direction Louvers | 9. Evaporator |
| 3. Horizontal Air Direction Louvers | 10. Condenser |
| 4. Front Panel | 11. Compressor |
| 5. Air Filter(Inside) | 12. Base pan |
| 6. Front Grille | 13. Curtain |
| 7. Control Board | 14. Control Box |
| | 15. Remote Control |
| | 16. Hand Grip |

HORIZONTAL AIR DIRECTION CONTROL

The horizontal air direction is adjusted by moving the vertical louvers lever right and left with your fingertips. (FIG. 14)

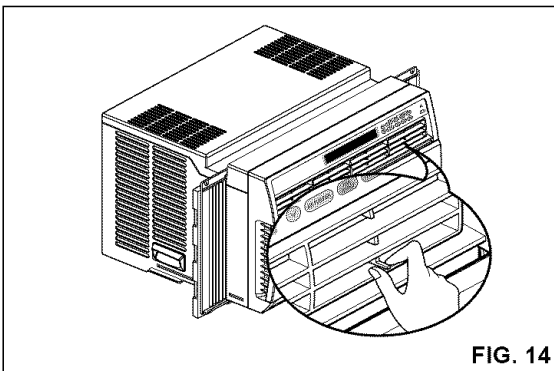

VERTICAL AIR DIRECTION CONTROL

The vertical air direction is adjusted by moving the horizontal louvers up and down with your fingertips. (FIG. 15)

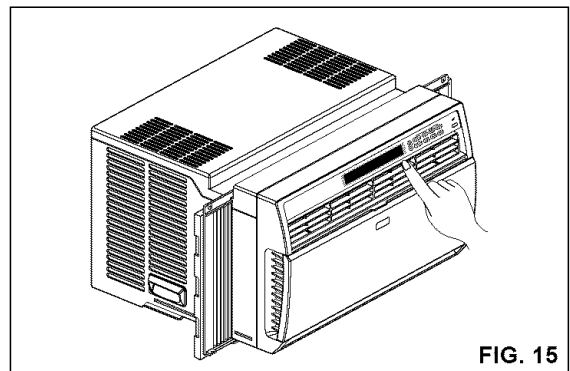

OPERATION

CONTROL PANEL

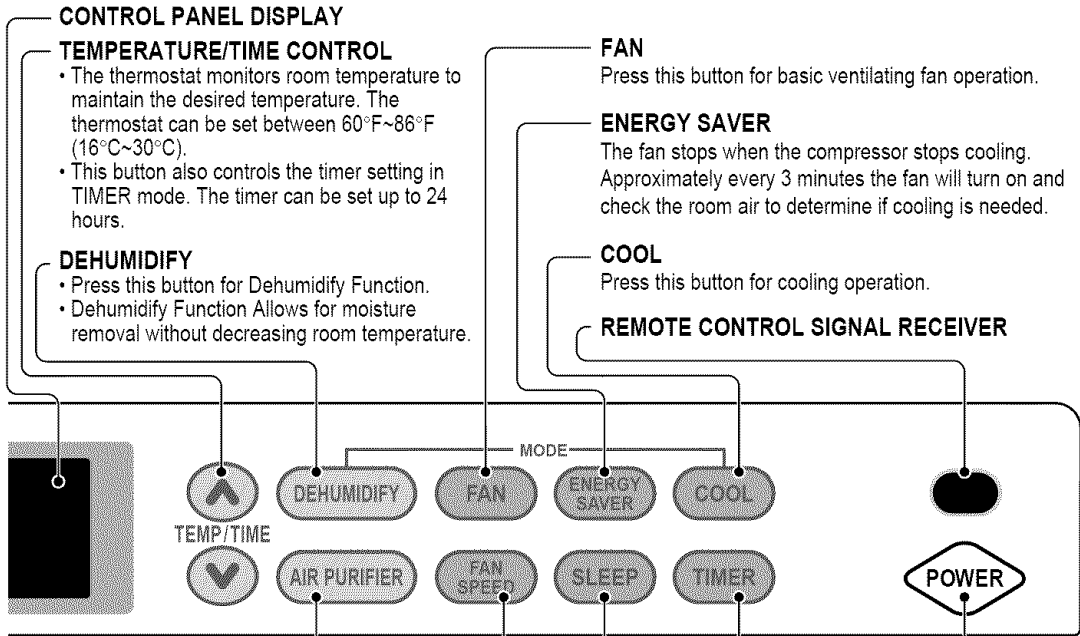

CONTROL PANEL DISPLAY

TEMPERATURE/TIME CONTROL

- The thermostat monitors room temperature to maintain the desired temperature. The thermostat can be set between 60°F~86°F (16°C~30°C).
- This button also controls the timer setting in TIMER mode. The timer can be set up to 24 hours.

DEHUMIDIFY

- Press this button for Dehumidify Function.
- Dehumidify Function Allows for moisture removal without decreasing room temperature.

FAN

Press this button for basic ventilating fan operation.

ENERGY SAVER

The fan stops when the compressor stops cooling. Approximately every 3 minutes the fan will turn on and check the room air to determine if cooling is needed.

COOL

Press this button for cooling operation.

REMOTE CONTROL SIGNAL RECEIVER

AIR PURIFIER

- Press the AIR PURIFIER button. Operation will start when the button is pressed and stop when the button is pressed again.
- You can select the fan speed in three settings: High, Low or Medium. Each time the button is pressed, the fan speed mode is shifted.
- If you press only the AIR PURIFIER button, only air purifying operates without cooling.

FAN SPEED

For increased power while cooling, select a higher fan speed.
3 steps: High → Low → Medium → High ...

SLEEP

- Press the sleep mode button to set the time you want the unit to turn off automatically.
- Press this button to increase the hours until shut off from 1 through 7 hours.
- For your sleeping comfort, once Time is set, the Temperature setting will raise 2°F after 30 min., and 2°F after another 30 min.

POWER

Operation starts when this button is pressed and stops when you press the button again.

- AUTO RESTART

In the event of a power failure, the unit will run at the previous setting once power returns.

TIMER

- SHUT-OFF TIME

- You will usually use shut-off time while you sleep.
- If unit is running, use Timer to set number of hours until shut-off.
- You can control your timer setting up and down with TEMP/TIME button.

- START TIME

- If unit is off, use Timer to set number of hours before unit starts.
- You can control your timer setting up and down with TEMP/TIME button.

Opening the Panel Door

The panel door can be opened or closed using the remote control.

Without using the remote control, press the panel door level up or down to open and close the panel door.

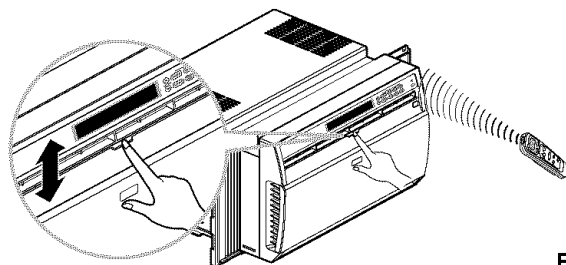

FIG. 16

OPERATION

REMOTE CONTROL

NOTE: The Remote Control will not operate properly if strong light shines on the sensor window of the Air Conditioner or if there are obstacles between the Remote Control and the Air Conditioner. Every time you push button, you will hear a beep from the Air Conditioner.

POWER

- To turn the air conditioner ON, push the button. To turn the air conditioner OFF, push the button again. This button takes priority over any other button.
- When you first turn it on, the air conditioner is on the High cool mode and the Temp. at 72°F

AIR PURIFIER

- Press the Air Purifier button.
- Operation will start when the button is pressed and stop when the button is pressed again.
- You can select the fan speed in three settings: High, Low or Medium. Each time the button is pressed, the fan speed mode is shifted.
- If you press only the Air Purifier button, only air purifying operates without cooling.

TEMPERATURE/TIME CONTROL

- The thermostat monitors room temperature to maintain the desired temperature. The thermostat can be set between 60°F~86°F (16°C~30°C).
- This button also controls the timer setting in TIMER mode. The timer can be set up to 24 hours.

FAN SPEED

- For increased power while cooling, select a higher fan speed.
- 3 steps: High → Low → Medium → High ...

SLEEP

- Press the sleep mode button to set the time you want the unit to turn off automatically.
- Press this button to increase the hours until shut off from 1 through 7 hours.
- For your sleeping comfort, once Time is set, the Temperature setting will raise 2°F after 30 min., and 2°F after another 30 min.

TIMER

- SHUT-OFF TIME
 - You will usually use shut-off time while you sleep.
 - If unit is running, use Timer to set number of hours until shut-off.
 - You can control your timer setting up and down with TEMP/TIME button.
- START TIME
 - If unit is off, use Timer to set number of hours before unit starts.
 - You can control your timer setting up and down with TEMP/TIME button.

MODE

- Push this button to shift MODE of operation from COOL → ENERGY SAVER → FAN → DEHUMIDIFY.
- ENERGY SAVER
 - The fan stops when the compressor stops cooling.
 - Approximately every 3 minutes the fan will turn on and check the room air to determine if cooling is needed.

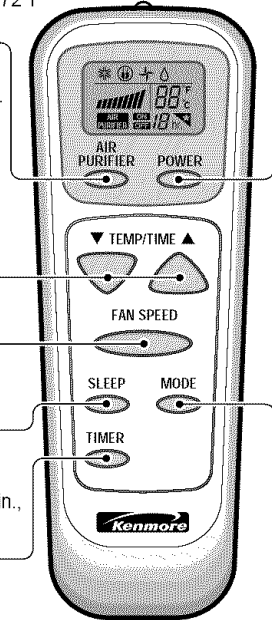

HOW TO INSERT BATTERIES INTO REMOTE CONTROL

1. Remove the cover from the back of the remote control.
 - Open the cover according to the arrow direction on the cover.
 2. Insert two batteries.
 - Be sure that the (+) and (-) directions are correct.
 - Be sure that both batteries are new.
 3. Re-attach the cover.
- Do not use rechargeable batteries. Such batteries differ from standard dry cells in shape, dimensions, and performance.
 - Use the two screws provided to mount the remote control holder in a convenient location.

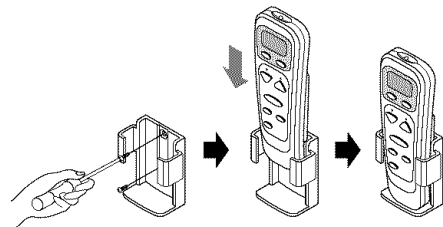
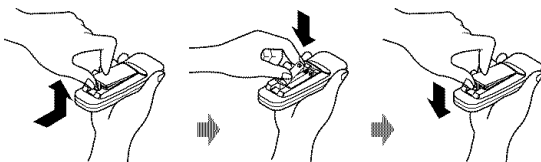

MAINTENANCE

AIR FILTER CLEANING

The Air Filter will become dirty as it removes dust from the inside air. It should be washed at least every 2 weeks. If the Air Filter remains full of dust, the air flow will decrease and the cooling capacity will be reduced, possibly damaging the unit.

- Pull the inlet grille forward, grasping both sides, then pull out the air filter. (FIG. 17)
- Wash the Air Filter under the faucet with warm water. Be sure to shake off all the water before replacing the filter. (FIG.18)

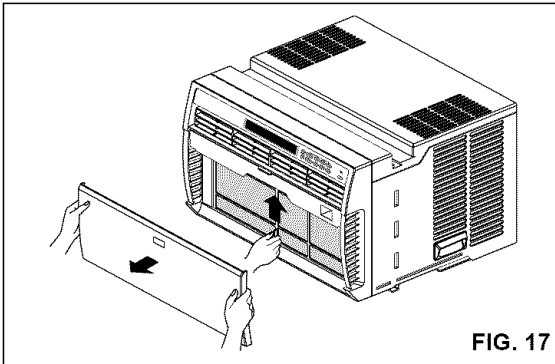

FIG. 17

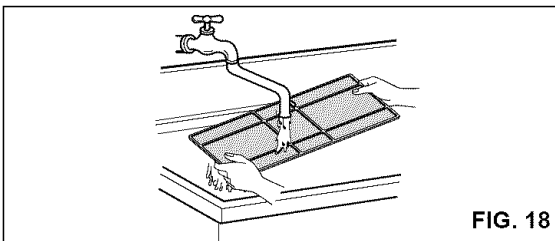

FIG. 18

AIR CONDITIONER CLEANING

Clean the front grille and inlet grille by wiping with a cloth dampened in a mild detergent solution. (FIG. 19)

The cabinet may be washed with mild soap or detergent and lukewarm water, then polished with liquid appliance wax.

To ensure continued peak efficiency, the condenser coils (outdoor side at the unit) should be checked periodically and cleaned if they become clogged with soot or dirt from the atmosphere. Brush or vacuum exterior coils to remove debris from fins.

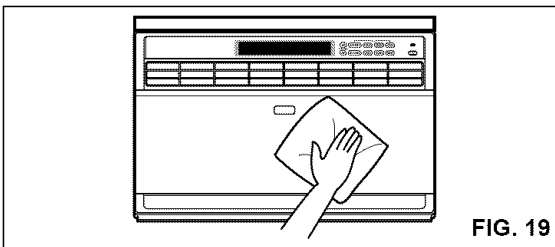

FIG. 19

HOW TO REMOVE THE FRONT GRILLE

- Remove the screw securing the Front Grille.
- Push the grille up from the bottom and pull the top of the grille away from the case to lift the top tabs out of their slots.
- Disconnect display connector.

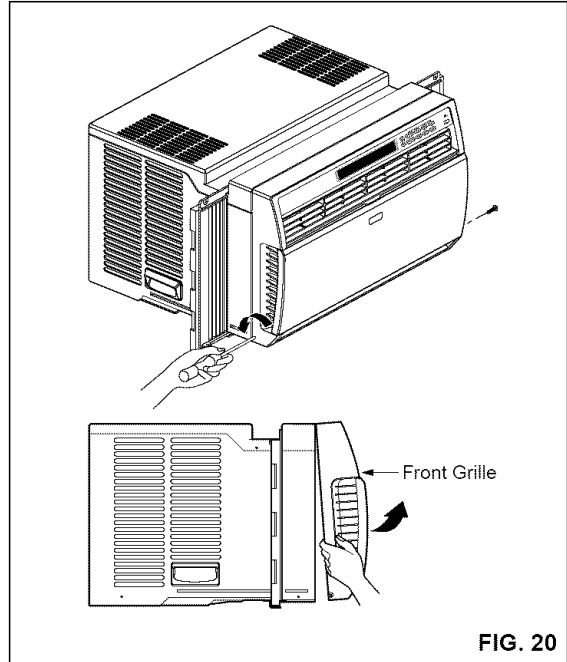

FIG. 20

HOW TO REPLACE THE FRONT GRILLE

- Connect display connector.
- Attach the front grille to the cabinet by inserting the tabs on the grille into the slots on the front of the cabinet. Push the grille in until it snaps into place and secure it with 2 screws at bottom sides.

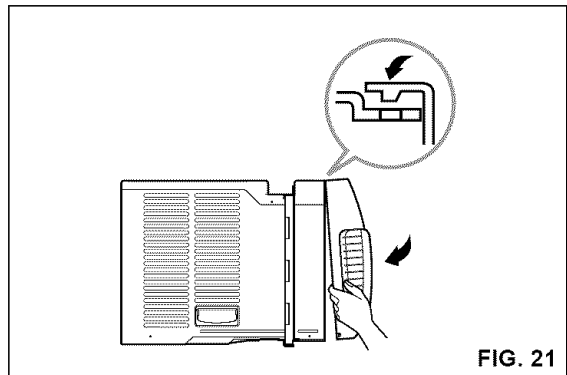

FIG. 21

TROUBLESHOOTING

BEFORE CALLING FOR SERVICE

Check the following list to be sure a service call is really necessary. A quick reference to this manual may help you avoid an unneeded service call.

THE AIR CONDITIONER WILL NOT OPERATE

Check if...

Then...

Wall plug disconnected.	Push plug firmly into wall outlet.
House fuse blown or circuit breaker tripped.	Replace fuse with time delay type or reset circuit breaker.
Power is OFF.	Push the power button.
Unit was turned off and then on too quickly.	Set unit off and wait 3 minutes before restarting.
TEMP Control set warmer than room temperature.	Set TEMP Control to cooler temperature.

AIR FROM UNIT DOES NOT FEEL COLD ENOUGH.

Check if...

Then...

FAN SPEED set at LOW.	Push FAN SPEED button to set at HI.
TEMP Control set too warm.	Set TEMP Control to a cooler temperature.
Room temperature below 70°F (21°C).	Cooling may not occur until room temperature rises above 70°F (21°C).
Temperature sensing tube touching evaporator coil, located behind front grille.	Remove front grille, then Straighten tube away from evaporator coil.

THE AIR CONDITIONER COOLING, BUT ROOM IS TOO WARM – ICE FORMING ON COOLING COIL BEHIND FRONT GRILLE.

Check if...

Then...

Outdoor temperature below 70°F (21°C).	To defrost the coil, set the MODE to FAN.
Air filter may be dirty.	Clean air filter. Refer to Maintenance section of owner's manual.
TEMP Control set too cold for night-time cooling.	To defrost the coil, set the MODE to FAN or Cool with the TEMP control to warmer temperature.

THE AIR CONDITIONER COOLING, BUT ROOM IS TOO WARM.

Check if...

Then...

Dirty air filter – air restricted.	Clean air filter. Refer to Maintenance section of owner's manual.
TEMP Control set too warm.	Set TEMP Control to cooler temperature.
Front of unit is blocked by drapes, blinds, furniture, etc. Air distribution is restricted.	Clear blockage in front of unit.
Doors, windows, registers, etc. open. Cold air escapes.	Close doors, windows, registers, etc.
Unit recently turned on in hot room.	Allow additional time to remove stored heat from walls, ceiling, floor, and furniture.

THE AIR CONDITIONER TURNS ON AND OFF RAPIDLY.

Check if...

Then...

Outside temperature is extremely hot.	Set FAN SPEED on High to bring air past cooling coils faster.
---------------------------------------	---

NOISE WHEN UNIT IS COOLING.

Check if...

Then...

Sound of fan hitting water from the moisture removal system.	This is normal when humidity is high. Close doors, windows, and registers.
Window vibration – poor installation.	Refer to installation instructions or check with installer.

WATER DRIPPING INSIDE ROOM WHEN UNIT IS COOLING.

Check if...

Then...

The air conditioner is improperly installed.	Tilt air conditioner slightly to the outside to allow water drainage. Refer to installation instructions or check with installer.
--	---

WATER DRIPPING OUTSIDE WHEN UNIT IS COOLING.

Check if...

Then...

The unit is removing large quantities of moisture from humid room.	This is normal during excessively humid days.
--	---

CONTENIDO

CONTENIDO	15	Control remoto	25
GARANTÍA	15	MANTENIMIENTO	26
SEGURIDAD	16	Limpieza de filtro de aire	26
Instrucciones importantes de seguridad ...	16	Limpieza de aire acondicionado.....	26
REQUERIMIENTOS ELÉCTRICOS	17	Para retirar la rejilla frontal	26
INSTALACIÓN	18	Para cambiar la rejilla frontal	26
Requerimientos de instalación	18	SOLUCIÓN DE PROBLEMAS	27
Instalación	19	Antes de llamar al Servicio.....	27
Cómo instalarlo	19	ACUERDOS DE PROTECCIÓN	
Retiro de la ventana	21	ESPECIALIZADA	31
OPERACIÓN	22	TELEFONOS DE	
Cómo y por qué.....	22	SERVICIO	Cubierta posterior
Sonidos normales	22		
Capacidad y tiempo de operación.....	22		
Características	23		
Utilizando del Aire Acondicionado.....	23		
Panel de Control	24		

GARANTÍA

UN AÑO DE GARANTÍA COMPLETA EN DISPONIBLE AIRE ACONDICIONADO

Por un año a partir de la fecha de compra, cuando el aire acondicionado sea operado para el enfriamiento normal de habitaciones y se le de mantenimiento de acuerdo a las instrucciones en este manual del propietario. Sears reparará el aire acondicionado sin costo, si hay un defecto en el material o mano de obra.

CINCO AÑOS DE GARANTÍA EN SISTEMA DE REFRIGERACIÓN SELLADO.

Por cinco años a partir de la fecha de compra, cuando el aire acondicionado sea operado para el enfriamiento normal de habitaciones y se le de mantenimiento de acuerdo a las instrucciones en este manual del propietario. Sears reparará el

sistema sellado de refrigeración (que consta de refrigerante, tuberías de conexión y compresor), sin costo, si presenta defectos en el material o mano de obra.

EL SERVICIO DE GARANTÍA ESTA CONTACTANDO AL SERVICIO DE SEARS AL 1-800-4-MY-HOME®

La cobertura de la garantía se aplica solamente si el aparato de aire acondicionado se utiliza con fines no comerciales, en casas habitación, para uso privado.

Esta garantía aplica solamente cuando el producto se utilice en los Estados Unidos.

Esta garantía le otorga derechos legales específicos, y podría tener otros derechos que podrían variar entre un estado y otro.

**Sears, Roebuck and Co., D/817WA,
Hoffman Estates, IL 60179 EE.UU**

SEGURIDAD

Instrucciones importantes de seguridad

Las instrucciones de seguridad a continuación le indicarán como debe utilizar su aire acondicionado para evitar daños personales o a su sistema de AIRE ACONDICIONADO.

⚠️ ADVERTENCIA INFORMACION PARA SU SEGURIDAD

No almacene ni utilice gasolina no otros líquidos o gases inflamables cerca de este o cualquier otro aparato. Lea las etiquetas en el producto respecto a la inflamabilidad y otras advertencias.

⚠️ ADVERTENCIA PREVENGA ACCIDENTES

Para minimizar el riesgo de incendio, choque eléctrico, lesiones personales o daños al usar su aire acondicionado, siga las precauciones de seguridad básicas, que incluyen las siguientes:

- Asegúrese que el suministro eléctrico sea adecuado para el modelo que eligió.
- Si va a instalar el aire acondicionado en una ventana, probablemente deseará limpiar antes ambos lados del cristal. Si la ventana es del tipo de tres rieles con una rejilla, quizá desee retirar la rejilla completamente antes de la instalación.
- Asegúrese de que el aire acondicionado ha sido instalado correcta y seguramente de acuerdo con las instrucciones de instalación por separado proporcionadas con este manual. Conserve este manual y las instrucciones de instalación para su posible uso futuro para retirar o reinstalar esta unidad.
- Utilice guantes siempre que manipule el aire acondicionado. Tenga cuidado para evitar cortarse con láminas metálicas o con los serpentines delantero o trasero.

⚠️ ADVERTENCIA INFORMACIÓN ELECTRICA

La clasificación y normas eléctricas completas de su nuevo aparato de aire acondicionado se encuentran grabadas en la placa con el número serial. Consulte las especificaciones eléctricas de consumo y suministro.

- Asegúrese de que el aire acondicionado cuente con la tierra física apropiada. Para reducir el riesgo de choque eléctrico e incendio, es importante contar con una tierra física. El cable de corriente está equipado con una clavija de tres patas para protección en contra de descargas eléctricas.
- Debe conectar su aire acondicionado en una toma de pared debidamente aterrizada. Si la toma de pared que pretende usar no cuenta con tierra o está protegida por un fusible o disyuntor, haga que un electricista instale primero la conexión necesaria.
- No opere el aire acondicionado con una cubierta de protección. Puede ocasionar un daño mecánico al aire acondicionado.
- **No utilice con un cable de extensión o una clavija adaptadora.**

⚠️ ADVERTENCIA Evite los riesgos de incendio o descarga eléctrica. No utilice con un cable de extensión o una clavija adaptadora. No elimine ninguna de las patas del cable de corriente.

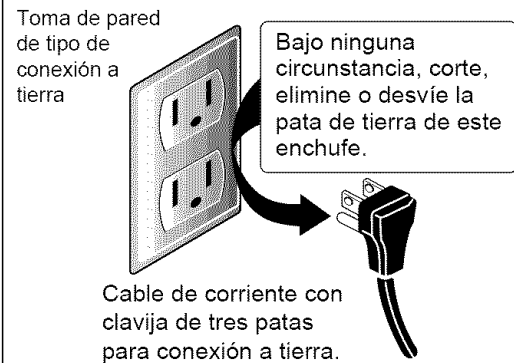

IDEAS PARA EL AHORRO DE ENERGÍA

- La capacidad del aire acondicionado debe ser adecuada para el tamaño de la habitación para un funcionamiento eficiente y satisfactorio.
- Instale el aire acondicionado del lado sombreado de su casa. Es mejor una ventana que da al norte porque recibe sombra la mayor parte del día.
- No bloquee el flujo de aire al interior con persianas, cortinas o muebles, o al exterior con arbustos, adornos u otras edificaciones.
- Cierre los registros de piso y pared y el tiro de la chimenea para que el aire fresco no escape por la chimenea y por la tubería.
- Mantenga las persianas y cortinas en las demás ventanas cerradas durante el período más soleado del día.
- Limpie el filtro de aire como se recomienda en la sección MANTENIMIENTO en este manual.
- El aislamiento apropiado y la protección impermeabilizante en su hogar ayudará a mantener el aire caliente afuera y el aire fresco dentro.
- Las sombras que producen al exterior los árboles, plantas, etc, ayudarán a reducir la carga de trabajo del aire acondicionado.
- Haga funcionar los aparatos que producen calor como lavadoras, secadoras, lavavajillas, durante la parte más fría del día.

REQUERIMIENTOS ELÉCTRICOS

OBSERVE ALL LOCAL CODES AND ORDINANCES.

BAJO NINGUNA CIRCUNSTANCIA quite LA CONEXIÓN DE TIERRA DE LA CLAVIJA.

SE REQUIERE UNA TIERRA FÍSICA PARA EL FUNCIONAMIENTO DE ESTE APARATO.

Se requiere un suministro eléctrico de 115 voltios a 60 Hz, solo CA, con fusible de 15A y tierra física. Se recomienda el uso de un fusible de paso o un disyuntor. Use un circuito dedicado que de servicio solamente a este aparato.

NO UTILICE UN CABLE DE EXTENSIÓN.

METODO PARA CONEXIÓN A TIERRA RECOMENDADO

Para su seguridad personal, este aparato debe contar con una conexión a tierra. Este aparato tiene un cable de corriente con una clavija de tres patas (para conexión a tierra). Para reducir el riesgo de choque eléctrico, el cable debe conectarse a una conexión de pared de tipo trifásico y contar con una tierra física de acuerdo con el Código Eléctrico Nacional (NEC ANSI/NFPA 70) última edición y con todas las normas y códigos locales. si no tiene una conexión trifásica es su responsabilidad personal y su obligación hacer que un electricista instale una toma de corriente de tres puntos con tierra física.

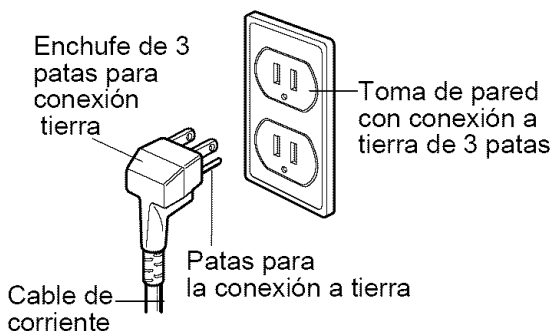

⚠ WARNING



Riesgo de choque eléctrico.
Enchufe en una toma de corriente de tres orificios.
No retire la pata de tierra.
No utilice un adaptador.
No utilice un cable de extensión.
En caso de no seguir estas instrucciones puede provocar la muerte, incendios o descargas eléctricas.

INSTALACIÓN

REQUERIMIENTOS DE INSTALACIÓN

Para evitar problemas con la instalación, lea completamente las instrucciones antes de comenzar. Esta publicación contiene información importante para la instalación y operación de su aire acondicionado. Su aire acondicionado se instalará en unas ventanas de doble hoja normales con aberturas de 700mm a 1054mm (27.6 a 41.5 pulgadas) (FIG. 1). La hoja inferior de la ventana debe abrirse lo suficiente para crear una abertura vertical de 383mm (15.1 pulgadas). No obstante, de acuerdo a las variaciones en el diseño del marco de la ventana se requerirá modificar la ventana para una instalación segura y apropiada. Las rejillas de ventilación laterales y trasera del aire acondicionado deben tener espacio libre suficiente para permitir el flujo de aire a través del condensador para sacar el calor. La parte posterior debe quedar al exterior, no dentro de un edificio o cochera.

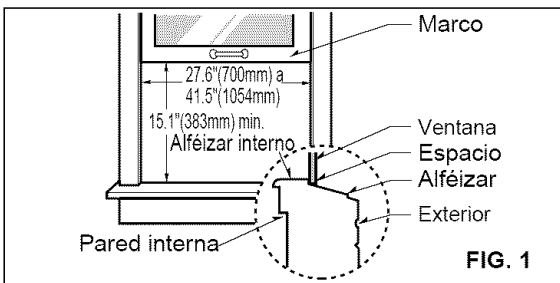

FIG. 1

SERVICIO ELECTRICO

Verifique su servicio eléctrico disponible. El suministro eléctrico debe ser igual al mostrado en la placa del número de serie (del lado izquierdo en la rejilla delantera)

Todos los modelos están equipados con una clavija de tres patas para proporcionar una tierra adecuada. No cambie la clavija ni la modifique. No utilice un adaptador. Si su toma de corriente actualmente no cuenta con la conexión a tierra, llame a un electricista para que haga las conexiones necesarias.

CONSERVE LA CAJA Y ESTE MANUAL DEL PROPIETARIO PARA REFERENCIA FUTURA. La caja es la mejor forma de guardar la unidad durante el invierno o cuando no la esté usando.

HERRAJE PARA INSTALACIÓN

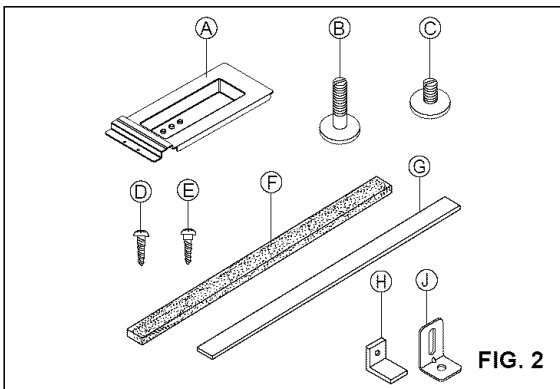

FIG. 2

ARTÍCULO	NOMBRE DE LA PARTE	CANT
A	SOPORTE, MENSULA	1
B	PERNO NIVELADOR	1
C	PERNO NIVELADOR	1
D	TORNILLO: 5/8"	2
E	TORNILLO: 5/8"	7
F	SELLO DE ESPUMA	1
G	CINTA DE ESPUMA	1
H	MENSULA L	1
J	SOPORTE LATERAL	1

HERRAMIENTA NECESARIA:

- Guantes ajustados
- Destornillador estándar
- Destornillador phillips
- Lápiz
- Cuchillo afilado
- Cinta de medir
- Taladro eléctrico
- Punta para taladro 1/4 pulgada

⚠ PRECAUCIÓN

Para evitar el riesgo de lesiones personales, daño a la propiedad o daño al producto debido al peso de este dispositivo y a los bordes filosos que puedan quedar al descubierto:

- Los aires acondicionados que se cubren en este manual representan un riesgo por su peso excesivo. Se requiere de dos o más personas para mover e instalar la unidad. Para prevenir las lesiones, use técnicas y aparatos apropiados para levantar peso cuando mueva la unidad.
- Revise cuidadosamente la ubicación en donde instalará el aire acondicionado. Asegúrese que soportará el peso de la unidad por mucho tiempo.

- Maneje la unidad de aire acondicionado con sumo cuidado. Use guantes de protección siempre que levante o transporte la unidad. Tenga cuidado para evitar cortarse con láminas metálicas o con los serpentines delantero o trasero.
- Asegúrese que el aire acondicionado no caiga durante la instalación.

INSTALACIÓN

INSTALACIÓN

⚠ PRECAUCIÓN

Para evitar una posible lesión personal, desconecte la unidad de la corriente antes de instalarla o darle mantenimiento.

Saque con cuidado el aire acondicionado de su caja, revise que no tenga daños por el embarque. Seleccione la ubicación que le permitirá soplar el aire frío al interior del área que desea. Las ventanas que se utilicen para instalación deben ser lo suficientemente fuertes para soportar el peso del aire acondicionado. Una buena instalación con especial atención al posicionamiento apropiado de la unidad reducirá los servicios necesarios.

Al enfriar más de una habitación, la ubicación de la instalación es muy importante. Para enfriar sus habitaciones, el aire frío debe ser soplado desde el aire acondicionado en un patete directo.

Si el aire acondicionado se bloquea por un marco de ventana para tormentas, consulte el Paso 7 en la página 21 antes de comenzar la instalación.

Cómo instalarlo

1 Corte la TIRA DE ESPUMA (ARTÍCULO G) para ajustarse a la parte inferior del marco de la ventana. Abra la ventana, quite la protección posterior de la tira y una la TIRA DE ESPUMA como se muestra en la FIG. 3.

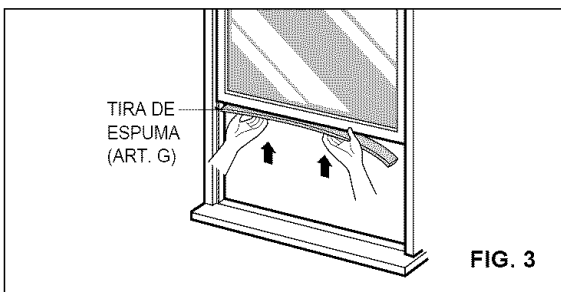

2 Marque la línea del centro con un lápiz en el interior del alféizar, como se muestra en la FIG. 4

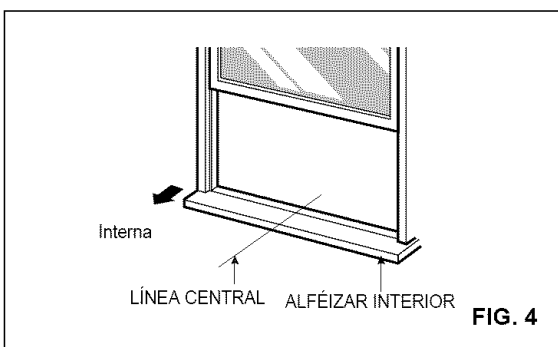

3 Instale la ménsula de soporte sobre la ventana. Ver FIG. 5. Instale el perno de nivelación en la parte superior a través de la parte inferior de la ménsula de soporte. Puede escoger un perno corto (ARTÍCULO C) o uno largo (ARTÍCULO B) de acuerdo al tipo de la ventana. También, puede seleccionar la posición del orificio en la ménsula.

Coloque la ménsula en el alféizar a 1 pulgada (25.4 mm) a la izquierda de la línea del centro de la ventana (Vea FIG. 5). Sujete la ménsula al alféizar con los tornillos proporcionados (ARTÍCULO D). Ajuste el tornillo nivelador de modo que el aire acondicionado que se instalará quede con una pequeña inclinación (Acerca de 1/4") hacia abajo hacia el exterior, para un drenado apropiado. Apriete los tornillos de la ménsula.

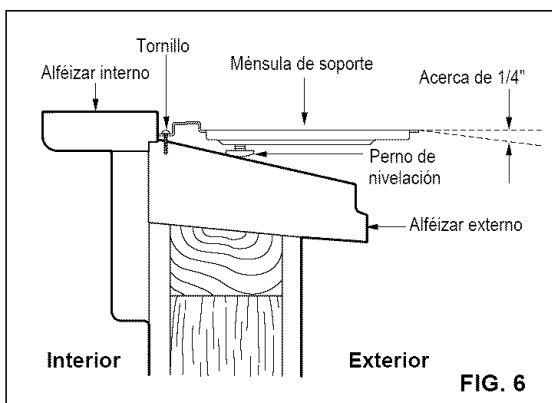
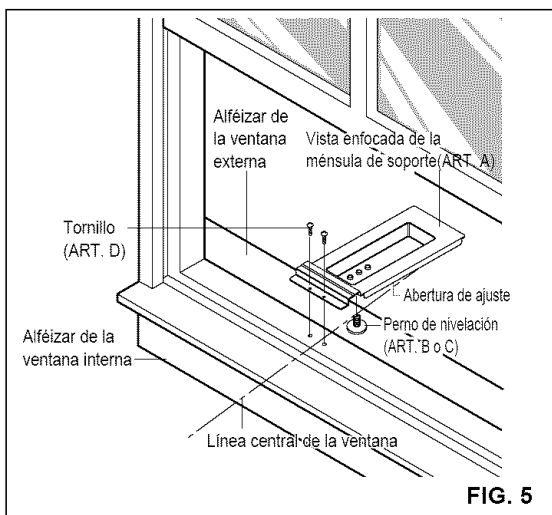

⚠ PRECAUCIÓN

La falla en la instalación segura de la ménsula de soporte puede resultar en la caída de la unidad desde la ventana si el marco de la ventana es levantado después de que la unidad es instalada. Esto puede resultar en lesiones personales.

INSTALACIÓN

4 INSTALE EL AIRE ACONDICIONADO EN LA VENTANA

- Levante con cuidado la unidad de aire acondicionado y deslícela en la ventana abierta. Tenga cuidado de no lesionar la cintura en esta operación.
- Utilice dos empuñaduras en la parte inferior de la unidad para levantarla.

NOTA: Cuando la unidad se centra apropiadamente y se empuja hacia afuera a la ubicación correcta en la ménsula, sentirá que se traba con seguridad en su lugar en la ménsula del alféizar. Sostengala firmemente durante este procedimiento.

- Baje el marco de la ventana superior todo lo posible de forma que el marco se sienta firmemente en el canal superior de la unidad y los bastidores expandibles de la cortina.

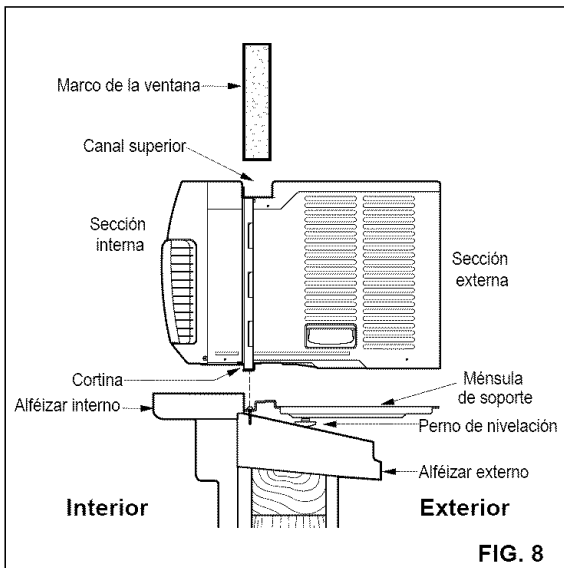
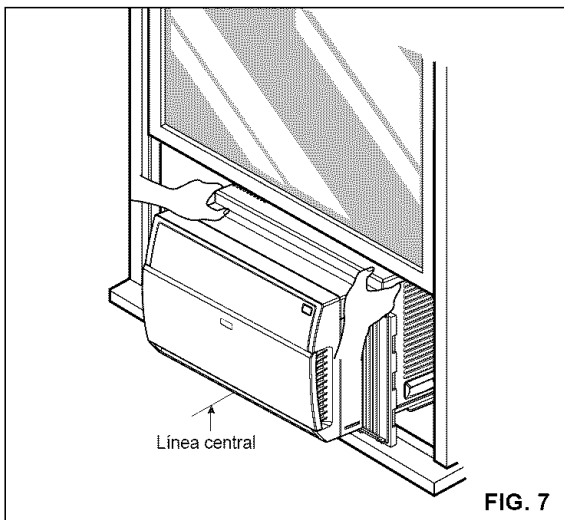

5 ASEGURE LOS BASTIDORES DE LA CORTINA

Expanda los bastidores de la cortina y asegúrelos usando 4 tornillos (ARTÍCULO E) como lo muestra en la FIG. 9. Cuando el bastidor de la cortina se abre o se cierra, puede sentir un ligera resistencia. Esto es normal.

6 SELLO DE ESPUMA Y BLOQUE DE LA VENTANA

- Corte el sello de espuma (ARTÍCULO F) al ancho de la ventana. Rellene el espacio entre el vidrio y la ventana con la espuma selladora para prevenir que los insectos y el aire penetren en la habitación, como se muestra en la FIG. 9.
- Instale la ménsula L para prevenir que la ventana sea levantada lo cual puede resultar en la caída de la unidad.
- Adjuntar el soporte lateral (ARTÍCULO J) en el antepecho de la ventana interna con un tornillo (ARTÍCULO E), como lo muestra FIG.10, después de remover el tornillo existente en el lado inferior derecho en la cabina.

NOTA: Si el marco de la ventana tiene una superficie metálica, use los tornillos para lámina en vez de las pijas para madera. Puede conseguir los tornillos para lámina en su ferretería.

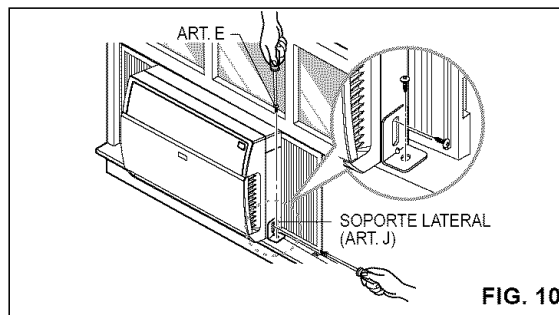
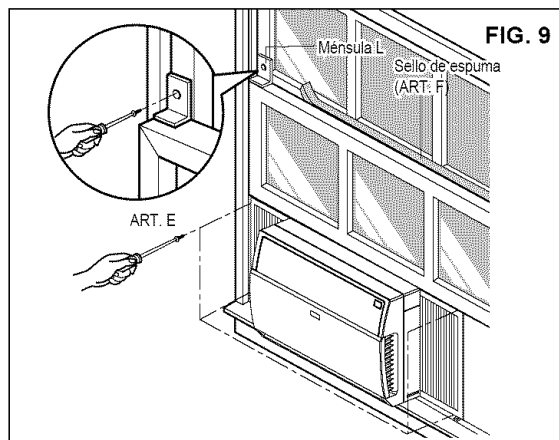

⚠ PRECAUCIÓN

La ménsula y los tornillos del marco de cortina deben instalarse como se indica en las instrucciones para evitar que la unidad caiga desde la ventana y cause lesiones personales o daño a la propiedad.

INSTALACIÓN

7 SI EL AIRE ACONDICIONADO ESTÁ OBSTRUIDO POR UN MARCO DE VENTANA PARA TORMENTA PARA TORMENTA

- Si hay un marco para tormenta que obstaculice, una tira de madera de 2" (51mm) de espesor al alféizar interior de la ventana a todo lo ancho del alféizar. La tira de madera debe ser lo suficientemente gruesa para elevar la altura del alféizar de la ventana para que la unidad se instale sin que el marco para tormenta lo obstaculice. Vea la FIG. 11 La parte superior de la tira de madera debe ser aproximadamente 3/4" (19mm) más alta que el marco para tormenta para ayudar a drenar la condensación hacia el exterior.
- Instale una segunda tira de madera (aproximadamente de 6" (152mm) de largo por 1 1/2" (38mm) de ancho y del mismo grosor que la primera tira) en el centro del reborde del alféizar contra la parte posterior del alféizar interior.

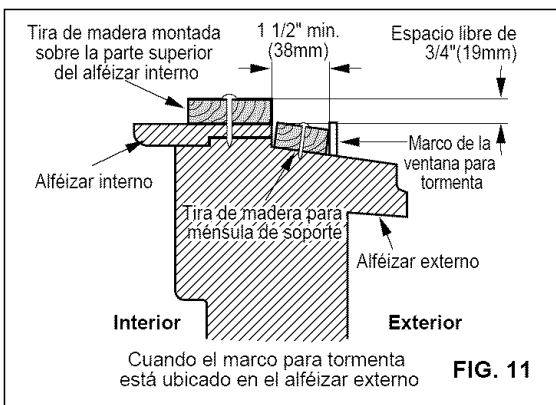

PRECAUCIÓN

- Los aires acondicionados que se cubren en este manual representan un riesgo por su peso excesivo. Se requiere de dos o más personas para mover e instalar la unidad. Para prevenir las lesiones, use técnicas y aparatos apropiados para levantar peso cuando mueva la unidad.
- Cuando manipule el aire acondicionado, tenga cuidado para evitar cortarse con láminas metálicas o con los serpentines delantero o trasero.
- Asegúrese que el aire acondicionado no caiga durante la instalación.

Retiro de la ventana

- Apague y desenchufe el acondicionador de aire.
- Desatornille los tornillos laterales que instaló en el paso 5.
- Cierre el marco de la cortina y retire el burlete y la escuadra de las ventanas.
- Sujete bien el acondicionador de aire y levante la guillotina.
- Levante el acondicionador de aire de la ventana.
- Retire el burlete de la ventana.
- Retire el soporte del marco de la ventana.
- Coloque la unidad y los materiales de montaje en el embalaje de transporte del acondicionador de aire y consérvelos en un lugar limpio y seco.

OPERACIÓN

CÓMO Y POR QUÉ

Su unidad de aire acondicionado proporciona las siguientes características que harán más placentera su vida en climas cálidos:

- Enfria y circula aire en la habitación.
- Reduce la humedad retirando el exceso.
- Filtra el polvo, suciedad e impurezas del ambiente.

El aire acondicionado realiza estas funciones pasando el aire de la habitación a través de un filtro que atrapa el polvo y las partículas de suciedad. El aire pasa entonces por un serpentín de enfriamiento que refrigera el aire y retira el exceso de humedad. El mismo aire se regresa a la habitación, más frío, más seco y más limpio. La humedad que se retira del aire de la habitación se lleva al exterior y se evapora.

Su aire acondicionado está diseñado para operarse con facilidad y proporcionarle gran capacidad de enfriamiento.

SONIDOS NORMALES FIG. 12

Además de los sonidos normales del motor del ventilador y del compresor que salen de su aire acondicionado, de vez en cuando podría escuchar un sonido de golpeteo suave. Es producido por la humedad que se recolecta del aire en la habitación y se arroja contra el ventilador del aire acondicionado. Esto es normal y no debe ser causa de preocupación. Igualmente no debe alarmarse si escucha un ligero silbido o regorjeo que sale de su unidad al apagarla. Estos son ruidos normales del refrigerante.

CAPACIDAD Y TIEMPO DE OPERACIÓN

Es importante elegir un tamaño de unidad apropiado de acuerdo con la comodidad deseada en el área que requiere enfriar. El tamaño apropiado se determina por el número de metros cuadrados del área que desea enfriar, la temperatura interior y exterior y la humedad.

Aunque el calor o la carga de la humedad está sobre lo normal el aire acondicionado debe operar por más tiempo y más frecuentemente para mantener la temperatura deseada que ha seleccionado. Bajo condiciones de carga de calor muy pesado el aire acondicionado puede necesitar ser operado constantemente para mantener la temperatura deseada.

Al tiempo que se usa el ajuste de MED FAN (VENTILACIÓN MEDIA) para circular al aire de la habitación puede realizarlo más conformable aunque no tenga ajustado el aire acondicionado en el modo de enfriar el aire. Esto disminuirá su costo por el uso.

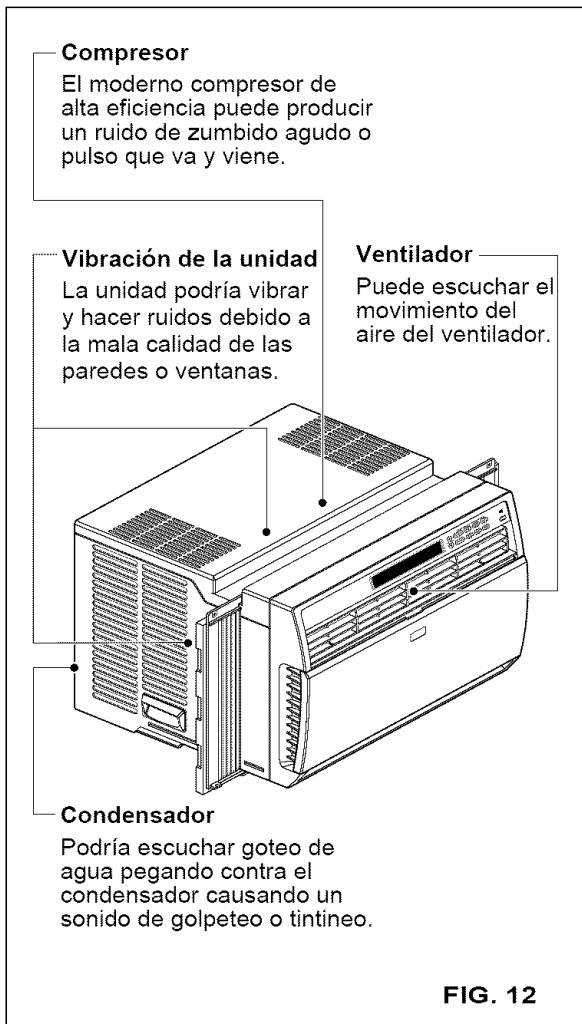

OPERACIÓN

CARACTERÍSTICAS

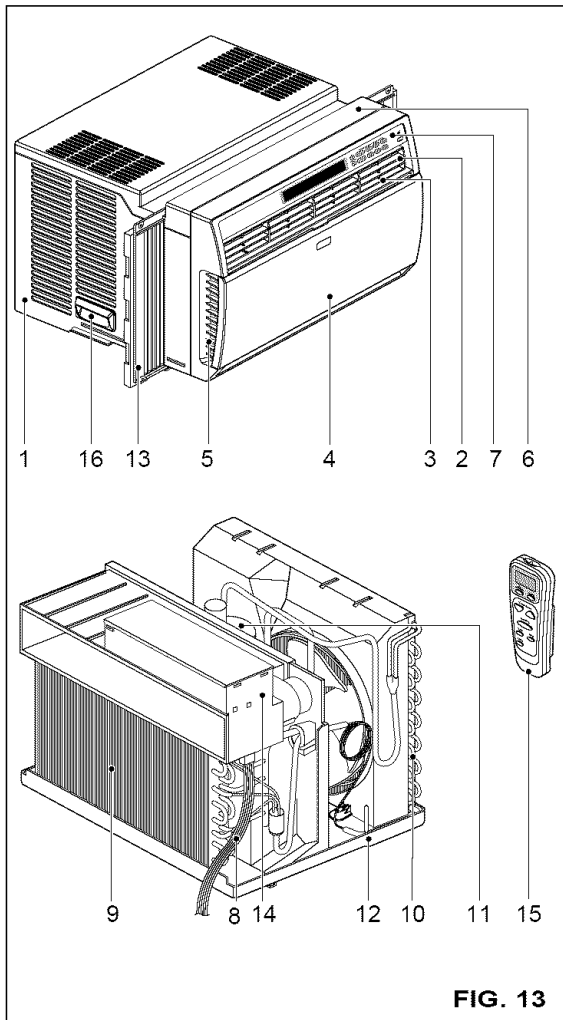

FIG. 13

UTILIZANDO DEL AIRE ACONDICIONADO

⚠ ADVERTENCIA Para minimizar el riesgo de incendio, choque eléctrico, lesiones personales o daños al usar su aire acondicionado, lea la sección de instrucciones de SEGURIDAD antes de hacer funcionar este aparato.

Para comenzar el funcionamiento del aire acondicionado después de su instalación, siga estos pasos:

1. Conecte el aire acondicionado. (Para prevenir descargas no use extensiones ni adaptadores de clavija)
2. Coloque el control de TEMP en el ajuste más frío.
3. Coloque el control de modo MODE en el nivel más alto de enfriamiento COOL.
4. Ajuste las rejillas para un flujo de aire apropiado.
5. Una vez que haya enfriado la habitación, ajuste los controles TEMP y MODE al nivel que sienta más confortable.

NOTA: Si apaga el aire acondicionado, espere 3 minutos antes de volver a encenderlo. Esto permite que se equilibre la presión interna del compresor. En caso de no esperar los 3 minutos podría provocar fallas en el funcionamiento.

Si mueve el control TEMP a más cálido, y luego inmediatamente de regreso a lo más frío, la unidad se apagará. Espere 3 minutos antes de volver a encenderla.

- | | |
|---|--------------------------|
| 1. Gabinete | 8. Cable de alimentación |
| 2. Rejillas de dirección de aire vertical | 9. Evaporador |
| 3. Rejillas de dirección de aire horizontal | 10. Condensador |
| 4. Panel frontal | 11. Compresor |
| 5. Filtro de aire (interior) | 12. Depósito de la base |
| 6. Parrilla frontal | 13. Cortina |
| 7. Panel de control | 14. Caja de control |
| | 15. Control remoto |
| | 16. Asa |

CONTROL HORIZONTAL DEL FLUJO DE AIRE

La dirección del flujo de aire horizontal se ajusta moviendo las rejillas verticales a la derecha o izquierda con la punta de sus dedos. (FIG. 14)

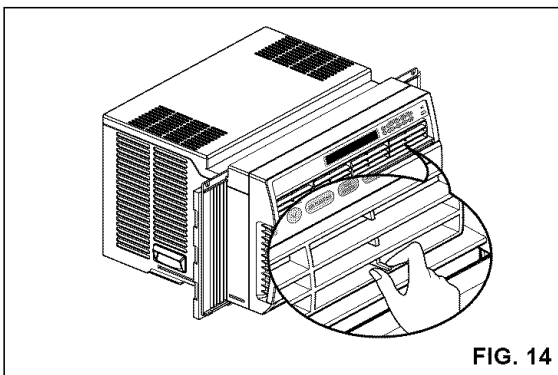

FIG. 14

CONTROL VERTICAL DEL FLUJO DE AIRE

La dirección del flujo de aire vertical se ajusta girando las rejillas horizontales hacia arriba o hacia abajo. (FIG. 15)

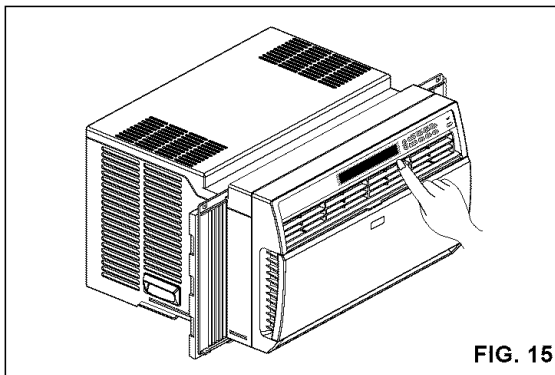

FIG. 15

OPERACIÓN

PANEL DE CONTROL

PANTALLA DEL PANEL DE CONTROL

CONTROL TEMP/TIME

- El termostato controla la temperatura de la sala para mantener la temperatura deseada. El termostato puede ajustarse entre 16°C~30°C (60°F~86°F).
- Este botón también controla el ajuste del temporizador en modo TIMER. El temporizador puede ajustarse hasta 24 horas.

DEHUMIDIFY

- Pulse este botón para activar la función de deshumidificación.
- La función de deshumidificación le permite eliminar la humedad sin disminuir la temperatura de la sala.

FAN

Pulse este botón para un funcionamiento básico del ventilador.

ENERGY SAVER

El ventilador se detiene cuando el compresor deja de enfriar. Cada 3 minutos aproximadamente, el ventilador se enciende y la unidad comprueba la temperatura de la sala para determinar si se necesita enfriar más.

COOL

Pulse este botón para un funcionamiento de enfriamiento.

RECEPTOR DE LA SEÑAL DEL CONTROL REMOTO

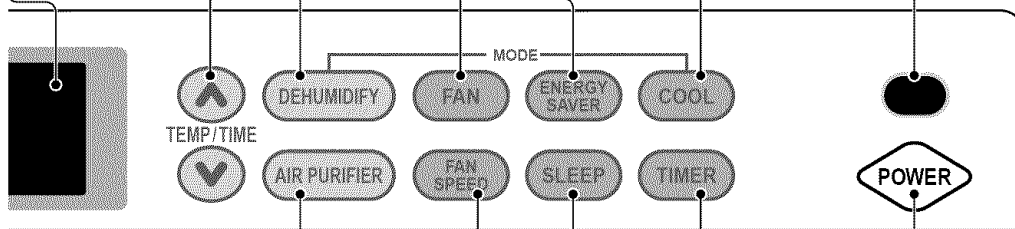

AIR PURIFIER

- Pulse el botón AIR PURIFIER. El funcionamiento se iniciará cuando se pulse el botón y se detendrá al volver a pulsar el botón.
- Puede seleccionar la velocidad del ventilador entre tres ajustes: High, Low o Medium. Cada vez que pulse el botón, cambiará el modo de velocidad del ventilador.
- Si únicamente pulsa el botón AIR PURIFIER, sólo funcionará la purificación de aire y no enfriará. Puede seleccionar la velocidad del ventilador entre tres ajustes: High, Low o Medium. Cada vez que pulse el botón de velocidad del ventilador, cambiará el modo de velocidad del ventilador.

FAN SPEED

Para obtener una mayor potencia durante el enfriamiento, seleccione una velocidad de ventilador superior. 3 pasos: High → Low → Medium → High ...

POWER

El funcionamiento se iniciará cuando se pulse el botón y se detendrá al volver a pulsar el botón.

- REINICIO AUTOMÁTICO

Después de un corte de energía, la unidad funcionará con los ajustes previos.

TIMER

- HORA DE APAGADO
 - Se utilizará normalmente mientras duerme.
 - Con la unidad en funcionamiento, use el temporizador para ajustar las horas que han de transcurrir hasta que se apague la unidad.
 - Puede controlar el ajuste del temporizador arriba y abajo con el botón TEMP/TIME.
- HORA DE ENCENDIDO
 - Con la unidad apagada, use el temporizador para ajustar las horas antes de que se encienda la unidad.
 - Puede controlar el ajuste del temporizador arriba y abajo con el botón TEMP/TIME.

SLEEP

- Pulse el botón de modo de apagado para ajustar la hora en la que desee que la unidad se apague automáticamente.
- Pulse este botón para incrementar las horas hasta el apagado, de 1 a 7 horas.
- Para dormir con comodidad, y una vez que la hora esté ajustada, el ajuste de la temperatura subirá 2°F transcurridos 30 min., y otros 2°F transcurridos otros 30 min.

Apertura de la tapa del panel

Puede abrir y cerrar la tapa del panel manualmente o con el control remoto. (FIG. 16)

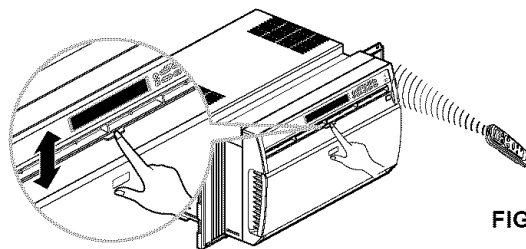

FIG. 16

OPERACIÓN

CONTROL REMOTO

Nota: El control remoto no funcionará correctamente si la luz intensa incide sobre la ventana del sensor del acondicionador de aire o si hay obstáculos entre el control remoto y el acondicionador de aire.

Cada vez que pulse el botón escuchará un pitido procedente del acondicionador de aire.

POWER

- Para encender el acondicionador de aire (ON), pulse ese botón. Para apagar el acondicionador de aire (OFF), pulse de nuevo este botón. Este botón tiene prioridad sobre cualquier otro botón.
- Cuando lo enciende por primera vez, el acondicionador de aire está en modo de enfriamiento alto y la temperatura es de 72°F

AIR PURIFIER

- Pulse el botón Air Purifier.
- El funcionamiento se iniciará cuando se pulse el botón y se detendrá al volver a pulsar el botón.
- Puede seleccionar la velocidad del ventilador entre tres ajustes: High, Low o Medium. Cada vez que pulse el botón, cambiará el modo de velocidad del ventilador.
- Si únicamente pulsa el botón Air Purifier, sólo funcionará la purificación de aire y no enfriará. Puede seleccionar la velocidad del ventilador entre tres ajustes: High, Low o Medium.
- Cada vez que pulse el botón de velocidad del ventilador, cambiará el modo de velocidad del ventilador.

CONTROL TEMP/TIME

- El termostato controla la temperatura de la sala para mantener la temperatura deseada.
- El termostato puede ajustarse entre 16°C~30°C (60°F~86°F).
- Este botón también controla el ajuste del temporizador en modo TIMER. El temporizador puede ajustarse hasta 24 horas.

FAN SPEED

- Para obtener una mayor potencia durante el enfriamiento, seleccione una velocidad de ventilador superior.
- 3 pasos: High → Low → Medium → High ...

SLEEP

- Pulse el botón de modo de apagado para ajustar la hora en la que desee que la unidad se apague automáticamente.
- Pulse este botón para incrementar las horas hasta el apagado, de 1 a 7 horas.
- Para dormir con comodidad, y una vez que la hora esté ajustada, el ajuste de la temperatura subirá 2°F transcurridos 30 min., y otros 2°F transcurridos otros 30 min.

TIMER

- HORA DE APAGADO
 - Se utilizará normalmente mientras duerme.
 - Con la unidad en funcionamiento, use el temporizador para ajustar las horas que han de transcurrir hasta que se apague la unidad.
 - Puede controlar el ajuste del temporizador arriba y abajo con el botón TEMP/TIME.
- HORA DE ENCENDIDO
 - Con la unidad apagada, use el temporizador para ajustar las horas antes de que se encienda la unidad.
 - Puede controlar el ajuste del temporizador arriba y abajo con el botón TEMP/TIME.

MODE

- Pulse este botón para cambiar el modo de funcionamiento entre COOL → ENERGY SAVER → FAN → DEHUMIDIFY.
- AHORRO DE ENERGÍA
 - El ventilador se detiene cuando el compresor deja de enfriar. Cada 3 minutos aproximadamente, el ventilador se enciende y la unidad comprueba la temperatura de la sala para determinar si se necesita enfriar más.

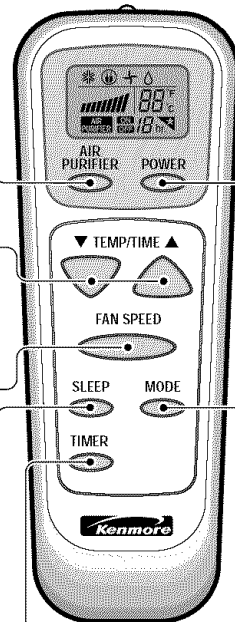

COMO COLOCAR LAS BATERÍAS AL CONTROL REMOTO

1. Retire la cubierta de la parte posterior del control remoto.
2. Inserte dos baterías.
 - Asegurese de orientar correctamente los polos (+) y (-).
 - Asegúrese que ambas baterías son nuevas.
3. Vuelva a colocar la cubierta.

- No utilice baterías recargables. Dichas baterías son diferentes de las baterías secas en la forma, dimensiones y funcionamiento.
- Saque las baterías del control remoto si no va a utilizar el aire acondicionado por un periodo prolongado.
- Puede colocar el soporte del control remoto donde desee con los dos tornillos suministrados en la bolsa de vinilo.

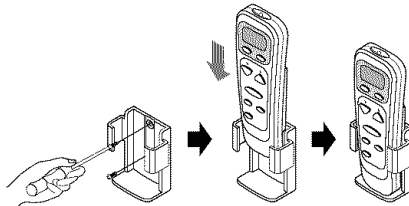
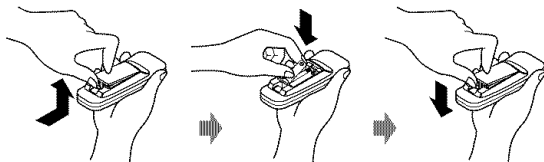

MANTENIMIENTO

LIMPIEZA DE FILTRO DE AIRE

El filtro de aire se ensucia ya que retira el polvo del aire interior. Debe lavarse al menos cada 2 semanas. Si el filtro de aire se queda lleno de polvo, el flujo de aire disminuye y la capacidad de enfriamiento se reduce, y puede dañarse la unidad.

- Estire hacia adelante de la parrilla de entrada, sujetando ambos lados, y tire del filtro de aire hacia el exterior. (FIG. 17)
- Lave el filtro de aire directamente en el chorro de agua tibia. Asegúrese de sacudir toda el agua antes de volver a colocar el filtro. (FIG.18)

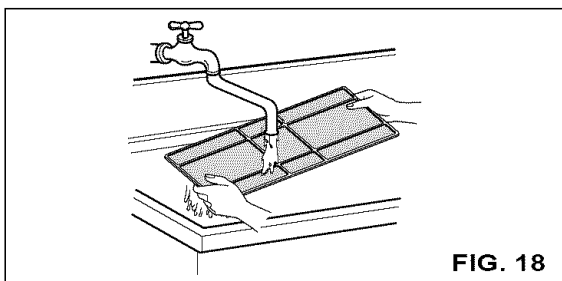
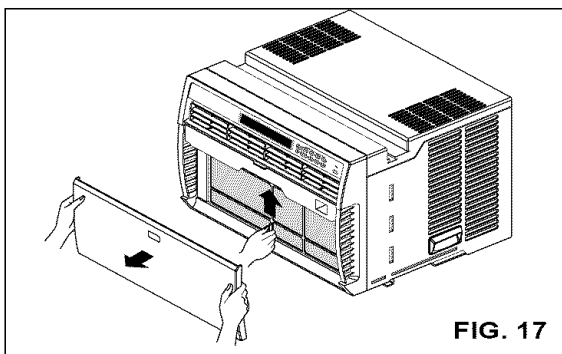

LIMPIEZA DE AIRE ACONDICIONADO

Limpie la rejilla delantera y la rejilla de entrada con un trapo humedecido en una solución de jabón suave. Puede lavar el gabinete con un jabón suave o detergente y agua templada, luego pulirlo con cera líquida.

Para garantizar un óptimo funcionamiento, los serpentines de condensación (exterior de la unidad) deben revisarse periódicamente y limpiarlos si están obstruidos con suciedad de la atmósfera. Cepille o aspire los serpentines exteriores para retirar la acumulación de residuos de las aletas.

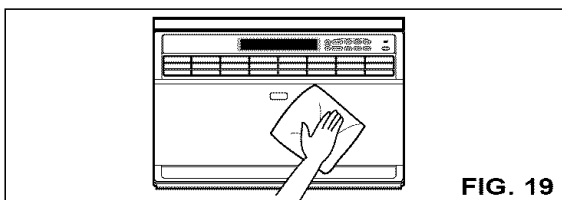

PARA RETIRAR LA REJILLA FRONTAL

- Retire el tornillo que sujeta la rejilla frontal.
- Empuje la rejilla hacia arriba desde la parte inferior y jale por la parte superior para sacarla del gabinete para levantar las pestañas superiores y sacarlas de las ranuras.
- Desconecte el conector de la pantalla.

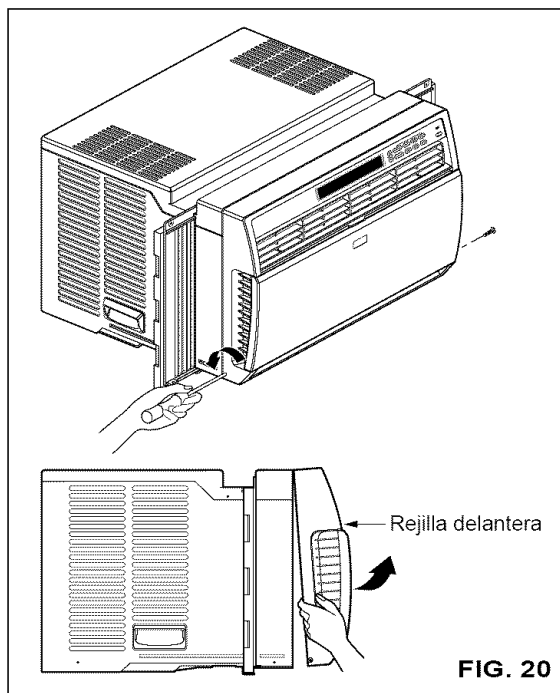

PARA COLOCAR LA REJILLA FRONTAL

- Conecte el conector de la pantalla.
- Inserte las pestañas de la rejilla en las ranuras al frente del gabinete. Empuje la rejilla hasta que se traben en su lugar.

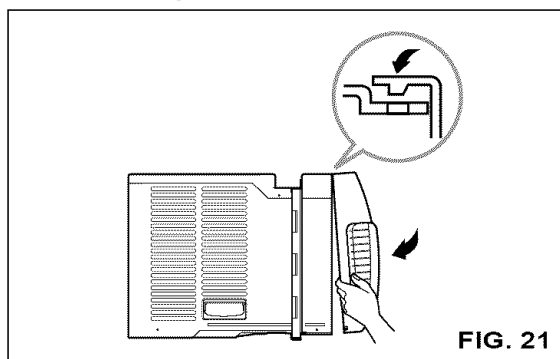

SOLUCIÓN DE PROBLEMAS

Antes de llamar al Servicio

Revise la siguiente lista para asegurarse de que realmente es necesario llamar al servicio. Una referencia rápida a este manual podría ayudarle a evitar llamadas innecesarias a servicio.

EL AIRE ACONDICIONADO NO FUNCIONA

Revise si...

Entonces...

La unidad está desconectada de la toma de corriente de la pared.	Conecte apropiadamente a la toma de corriente
El fusible está quemado o el disyuntor está abierto.	Reemplace el fusible o restablezca el flujo de corriente en el disyuntor.
El interruptor está en modo APAGADO.	Oprima el botón de encendido.
La unidad se apagó y volvió a encenderse rápidamente.	Apague la unidad y espere al menos 3 minutos antes de volver a encenderla.
El control TEMP está en una temperatura más alta que la temperatura en la habitación.	Coloque el control de TEMP en un ajuste más frío.

EL AIRE DE LA UNIDAD NO ESTÁ SUFICIENTEMENTE FRÍO.

Revise si...

Entonces...

La velocidad del ventilador está en LOW (baja).	Oprima el botón de ajuste de velocidad del ventilador FAN SPEED para ajustarlo en HI (alta).
El control TEMP está en un ajuste demasiado caliente.	Coloque el control de TEMP en un ajuste más frío.
La temperatura de la habitación es menor a 70°F (21°C).	No se enfriará hasta que la temperatura de la habitación sea superior a 70°F (21°C).
El tubo sensor de temperatura toca el serpentín evaporador, ubicado detrás de la rejilla frontal.	Enderece el tubo para separarlo del serpentín evaporador.

EL AIRE ACONDICIONADO ENFRIA, PERO LA HABITACIÓN ESTÁ MUY CALIENTE, SE FORMA HIELO EN EL SERPENTÍN DE ENFRIAMIENTO DETRÁS DE LA REJILLA DE ENTRADA.

Revise si...

Entonces...

La temperatura exterior es menor a 70°F (21°C).	Para descongelar el serpentín, coloque el ajuste de modo MODE en FAN (ventilador).
El filtro de aire está sucio.	Limpie el filtro de aire. Consulte la sección de Mantenimiento en el manual del propietario.
El control TEMP está muy bajo para el enfriamiento nocturno.	Para descongelar el serpentín, coloque el ajuste MODE en FAN o en "High Cool" con el control de TEMP en un ajuste más alto.

EL AIRE ACONDICIONADO ENFRIA, PERO LA HABITACIÓN ESTÁ DEMASIADO CALIENTE

Revise si...

Entonces...

El filtro de aire está sucio - obstrucción de aire.	Limpie el filtro de aire. Consulte la sección de Mantenimiento en el manual del propietario.
El control TEMP está en un ajuste demasiado caliente.	Coloque el control de TEMP en un ajuste más frío.
El frente de la unidad está obstruido con cortinas, persianas, muebles, etc. La distribución de aire está restringida.	Despeje el frente de la unidad.
Hay puertas, ventanas, registros, etc abiertos. El frío escapa.	Cierre puertas, ventanas, registros, etc.
La unidad se acaba de encender dentro de una habitación caliente.	De un tiempo para eliminar el calor residual en paredes, techos, pisos y muebles.

EL AIRE ACONDICIONADO SE ENCIENDE Y SE APAGA RÁPIDAMENTE.

Revise si...

Entonces...

La temperatura exterior es extremadamente caliente.	Coloque la velocidad del ventilador en baja (FAN SPPED-LOW) para acelerar el paso del aire por el serpentín.
---	--

RUIDO CUANDO LA UNIDAD ESTÁ ENFRIANDO.

Revise si...

Entonces...

Sonido del ventilador que golpea agua - de la humedad que se retira del ambiente.	Esto es normal cuando la humedad es alta. Cierre puertas, ventanas, registros, etc.
Vibración de la ventana - mala instalación.	Consulte las instrucciones de instalación o verifique con su instalador.

HAY GOTEO DE AGUA EN EL INTERIOR DE LA HABITACIÓN CUANDO LA UNIDAD ESTÁ ENFRIANDO.

Revise si...

Entonces...

El aire acondicionado está mal instalado.	Incline el aire acondicionado ligeramente hacia el exterior para permitir el drenado de agua de condensación. Consulte las instrucciones de instalación o verifique con su instalador.
---	--

HAY GOTEO DE AGUA EN EL EXTERIOR CUANDO LA UNIDAD ESTÁ ENFRIANDO.

Revise si...

Entonces...

La unidad está sacando grandes cantidades de humedad de la habitación.	Esto es normal en los días excesivamente húmedos.
--	---

NOTA

A series of horizontal dotted lines for writing notes.

NOTA

A series of horizontal dotted lines for writing notes.

NOTA

A series of horizontal dotted lines for writing notes.

Master Protection Agreements

Congratulations on making a smart purchase.

Your new Kenmore® product is designed and manufactured for years of dependable operation. But like all products, it may require preventive maintenance or repair from time to time. That's when having a Master Protection Agreement can save you money and aggravation.

Purchase a Maser Protection Agreement now and protect yourself from unexpected hassle and expense.

The Master Protection Agreement also helps extend the life of your new product. Here's what's included in the Agreement:

- Expert service** by our 12,000 professional repair specialists
- Unlimited service and no charge** for parts and labor on all covered repairs
- "No-lemon" guarantee** - replacement of your covered product if four or more product failures occur within twelve months
- Product replacement** if your covered product can't be fixed
- Annual Preventive Maintenance Check** at your request - no extra charge
- Fast help by phone** - phone support from a Sears technician on products requiring in-home repair, plus convenient repair scheduling
- Power surge protection** against electrical damage due to power fluctuations
- Rental reimbursement** if repair of your covered product takes longer than promised

Once you purchase the Agreement, a simple phone call is all that it takes for you to schedule service. You can call anytime day or night, or schedule a service appointment online.

Sears has over 12,000 professional repair specialists, who have access to over 4.5 million quality parts and accessories. That's the kind of professionalism you can count on to help prolong the life of your new purchase for years to come. Purchase your Master Protection Agreement today!

Some limitations and exclusions apply. For prices and additional information call 1-800-827-6655.

Sears Installation Service

For Sears professional installation of home appliances, garage door openers, water heaters, and other major home items, in the U.S.A. call 1-800-4-MY-HOME®

Acuerdos de Protección Especializada

¡Enhorabuena! Ha realizado una compra inteligente.

Su nuevo aparato Kenmore® está diseñado y fabricado para ofrecerle años de buen funcionamiento. Sin embargo, al igual que todos los productos, puede precisar un mantenimiento preventivo o incluso alguna reparación de vez en cuando. En esas ocasiones, un Master Protection Agreement puede ayudarle a ahorrar dinero e inconvenientes.

Adquiera un Maser Protection Agreement ahora, y protéjase a sí mismo de molestias y gastos inesperados.

El Master Protection Agreement le ayudará también a prolongar la vida de su nuevo aparato. Los siguientes servicios están incluidos:

- Servicio experto por parte de cualquiera de nuestros 12.000** técnicos profesionales especialistas de Sears.
- Prestación de servicios sin limitaciones y sin cargarle** las piezas o la mano de obra en todas las reparaciones cubiertas por el acuerdo.
- Garantía seria de sustitución de las piezas** del producto cubierto por el acuerdo, si cuatro o más piezas se mostrasen defectuosas en un periodo de doce meses.
- Sustitución del producto por otro nuevo**, si el defectuoso no pudiese repararse.
- Control de mantenimiento anual preventivo**, siempre que lo desee y sin gasto adicional alguno.
- Asistencia telefónica inmediata** de un técnico especialista en productos que han de ser reparados a domicilio, además de una programación adecuada de la reparación.
- Protección contra subidas de tensión** que provoquen daños eléctricos debidos a las fluctuaciones en el suministro.
- Reintegro del alquiler** si la reparación del producto lleva más tiempo del prometido

Una vez que haya adquirido el Agreement, no necesitará más que una simple llamada para solicitar el servicio de su aparato. Además, podrá hacerlo en cualquier momento del día o de la noche, o solicitar una cita para prestación de servicios online.

Sears cuenta con más de 12.000 técnicos profesionales especialistas en reparaciones, con acceso a más de 4,5 millones de piezas de sustitución y accesorios de calidad. Éste será el tipo de profesionalidad y servicio con el que podrá contar para prolongar la vida de su nuevo producto por muchos años. ¡Adquiera hoy mismo su *Master Protection Agreement!*

Se aplicarán algunas limitaciones y restricciones.

Si desea hacer alguna consulta sobre los precios u otra información adicional, le rogamos llame al teléfono 1-800-827-6655.

Servicios de Instalación Sears

Para solicitar servicios de instalación profesionales de Sears de electrodomésticos, mandos de apertura de puertas de garajes, calentadores de agua y otros aparatos en los Estados Unidos, puede llamar a 1-800-4-MY-HOME®

Get it fixed, at your home or ours!

Your Home

For repair – **in your home** – of **all** major brand appliances, lawn and garden equipment, or heating and cooling systems, **no matter who made it, no matter who sold it!**

For the replacement parts, accessories and owner's manuals that you need to do-it-yourself.

For Sears professional installation of home appliances and items like garage door openers and water heaters.

1-800-4-MY-HOME® (1-800-469-4663)

Call anytime, day or night (U.S.A. and Canada)

www.sears.com www.sears.ca

Our Home

For repair of carry-in items like vacuums, lawn equipment, and electronics, call or go on-line for the location of your nearest **Sears Parts & Repair Center.**

1-800-488-1222

Call anytime, day or night (U.S.A. only)

www.sears.com

To purchase a protection agreement(U.S.A.) or maintenance agreement(Canada) on a product serviced by Sears:

1-800-827-6655 (U.S.A.)

1-800-361-6665 (Canada)

Para pedir servicio de reparación a domicilio, y para ordenar piezas:

1-888-SU-HOGARSM
(1-888-784-6427)

Au Canada pour service en français:

1-800-LE-FOYER^{MC}
(1-800-533-6937)
www.sears.ca

SEARS