



## Freestanding Dual Fuel Range

Cuisinière à combustion jumelée amovible  
Estufa Autoestable de dos Combustibles

### Installation Instructions

Instructions d'installation  
Instrucciones de Instalación

for Models: HDS252U, HDS255U, HDS256U

**PLEASE READ ENTIRE INSTRUCTIONS BEFORE PROCEEDING.**

**IMPORTANT:** Save these instructions for the local electrical inspector's use.

**INSTALLER:** Please leave these Installation Instructions with this unit for the owner.

**OWNER:** Please retain these instructions for future reference.

Household Appliances

**ATTENTION PROPANE USERS: DO NOT ATTEMPT TO CONNECT THIS RANGE TO PROPANE USING THE NATURAL GAS CONNECTION DESCRIBED IN THIS MANUAL**

Please see the "LP Conversion Instructions" included in this literature kit to convert this range for propane use.

**BOSCH**



# IMPORTANT SAFETY INSTRUCTIONS

Please read all instructions before using this appliance.

## Table of Contents

Safety Instructions and Applicable Codes .....	1, 2
Install Ventilation, Prepare Cabinets and Install Anti-Tip Bracket .....	3
Connect Electric .....	4, 5
Connect Gas .....	6
Test the Installation .....	7

- Remove all tape and packaging before using the range. Destroy the carton and plastic bags after unpacking the range. Never allow children to play with packaging material.

Install only per these installation instructions.

Ask your dealer to recommend a qualified technician and an authorized repair service. Know how to disconnect the power to the range at the circuit breaker or fuse box in and the gas supply at the shutoff in case of an emergency.

**Note:** This range is **not** designed for manufactured (mobile) home installation.

- **User servicing** - Do not repair or replace any part of the appliance unless specifically recommended in the manuals. All other servicing should be done by a qualified technician. This may reduce the risk of personal injury and damage to the range.

### PARTS PROVIDED

Anti-Tip Bracket

### TOOLS AND PARTS NEEDED:

- Range Power Supply Cord Kit (240V - 30 Amps)
- Standard Measuring Tape
- Phillips Head Screwdriver
- 1-1/4" Wrench
- Pencil
- T-20 Torx Screwdriver
- 3/8" Nut Driver
- Screws (2) and Anchors (2) for Anti-tip Bracket (Style will vary depending on mounting surface)
- Pipe Wrench (2)
- Teflon® Tape\* or Pipe Joint Compound (Appropriate for use with LP gas and Natural gas)
- Channel Lock Pliers
- Gas Leak Test Solution
- Level
- Drill and Drill Bit
- Gas Supply Line (Flexible Metal Appliance Connector or Rigid Pipe)
- Gas Shut Off Valve (If not already present)
- Gloves and Safety Goggles



### WARNING

If the information in this manual is not followed exactly, a fire or explosion may result causing property damage, personal injury or death.

- Do not store or use combustible materials, gasoline or other flammable vapors and liquids in the vicinity of this or any other appliance.
- WHAT TO DO IF YOU SMELL GAS:
  - Do not try to light any appliance.
  - Do not touch any electrical switch.
  - Do not use any phone in your building.
  - Immediately call your gas supplier from a neighbor's phone. Follow the gas supplier's instructions.
  - If you cannot reach your gas supplier, call the fire department.

Installation and service must be performed by a qualified installer, authorized service agency or the gas supplier.



### CAUTION

Do not use the oven or warming drawer (if equipped) for storage.



### WARNING

Improper installation, adjustment, alteration, service or maintenance can cause injury or property damage. Refer to this manual. For assistance or additional information consult a qualified installer, service agency, manufacturer or the gas supplier.

\* Teflon is a registered trademark of DuPont



## IMPORTANT SAFETY INSTRUCTIONS



### WARNING RANGE TIPPING HAZARD

- All ranges can tip and injury could result. To prevent accidental tipping of the range, attach it to the floor by installing the Anti-Tip Device supplied.
- A risk of tip-over may exist if the appliance is not installed in accordance with these instructions.
- Install anti-tip device packed with range.
- If the range is pulled away from the wall for cleaning, service, or any other reason, ensure that the Anti-Tip Device is properly reengaged when the range is pushed back against the wall. In the event of abnormal usage (such as a person standing, sitting, or leaning on an open door), failure to take this precaution could result in tipping of the range. Personal injury might result from spilled hot liquids or from the range itself.



### WARNING

Before installing, turn power OFF at the service panel. Lock service panel to prevent power from being turned ON accidentally.



### CAUTION

Unit is heavy and requires at least two persons or proper equipment to move.

#### For Massachusetts Installations:

1. Installation must be performed by a qualified or licensed contractor, plumber or gas fitter qualified or licensed by the state, province or region where this appliance is being installed.
2. Shut-off valve must be a "T" handle gas cock.
3. Flexible gas connector must not be longer than 36 inches.

#### HIGH ALTITUDE INSTALLATION NOTE:

For installation at altitudes above 2,000 ft., contact Bosch Service (800-994-2904) for special instructions.

#### IMPORTANT:

**LOCAL CODES VARY. INSTALLATION, ELECTRICAL CONNECTIONS AND GROUNDING MUST COMPLY WITH ALL APPLICABLE CODES.**

- **Proper Installation** - Be sure your appliance is properly installed and grounded by a qualified technician in accordance with the National Electrical Code ANSI/NFPA No. 7 latest edition and local electrical code requirements.
- This appliance has been tested in accordance with ANSI Z21.1, Standard for Household Cooking Appliances (USA) and in accordance with CAN 1.1-M81 Interim Reqt #58 Domestic Gas Cooktops (CANADA). (In Canada, installation must be in accordance with the CAN 1-B149.1 and .2 Installation Codes for Gas Burning Appliances and/or local codes)
- It is recommended that the range be used in conjunction with a suitable ventilation system.

The following must be met when testing supply piping system:

- a) The appliance and its individual shut-off valve must be disconnected from the gas supply piping system at test pressures in excess of 1/2 psig (3.5 kPa).
- b) The appliance must be isolated from the gas supply piping system by closing its individual manual shut-off valve during any pressure testing of the gas supply piping system at test pressures equal to or less than 1/2 psig (3.5 kPa).

Avoid drafts across the range. They will obstruct ventilation and combustion.

- Never modify or alter the construction of a range by removing leveling legs, panels, wire covers, anti-tip brackets/screws, or any other part of the product.

- **Notice: DO NOT LIFT RANGE BY DOOR HANDLE.** Remove the door for easier handling and installation. See Section 'Removing Oven Door' in Use and Care manual.

# Steps 1, 2, and 3: Install Ventilation, Prepare Cabinets, Install Anti-Tip Bracket

## 1. Install Ventilation

It is strongly recommended to install a hood above this range. For most kitchens with a wall mounted hood, a certified hood rating of not less than 350 CFM is recommended. Bosch hoods rated at 350 CFM or more when operated on high meet the above requirement and are recommended for this purpose. The range hood must be installed according to instructions furnished with the hood.

## 2. Prepare Cabinets (See Figure 1)

This unit can be installed near adjacent walls and projecting surfaces constructed of combustible materials. There must be a minimum clearance of 30 inches between the top of the cooking surface and the bottom of an unprotected wood or metal cabinet; or 24 inches when bottom of wood or metal cabinet is protected by not less than 1/4" of flame retardant material covered with not less than No. 28 MSG sheet metal, 0.015 inch stainless steel or 0.024 inch aluminum or copper. Zero clearance from unit walls to adjacent vertical combustible walls is permitted on rear, right and left walls. Clearance from range top to adjacent vertical walls must be at least 4". Seal any openings in the wall behind the appliance and in the floor below the appliance.

For the cabinets over the cooking surface and the adjacent cabinets, the maximum cabinet depth from back wall is 13 inches.

The gas supply line and electrical outlet must be within the spaces indicated in Figure 2. The gas shut off valve must also be accessible without moving the range.

Instructions were determined using Standard American base cabinets measuring 36" high x 24" deep. If nonstandard cabinets are used, care should be taken to alter dimensions accordingly.

**NOTICE:** Some cabinet finishes cannot survive the temperatures allowed by U.L., particularly self-cleaning ovens; the cabinets may discolor or stain. This is most noticeable with laminated cabinets.

## 3. Install Anti-Tip Bracket

1. Adjust height of range and level by rotating the adjustable leg supports on the bottom of the range, using 1-1/4" wrench.
2. Measure to locate bracket position as shown in Figure 3.
3. Secure bracket with 2 screws adequate for mounting surface, not included. (i.e.; for wood floor use wood screws for concrete floor use concrete anchors and screws.)

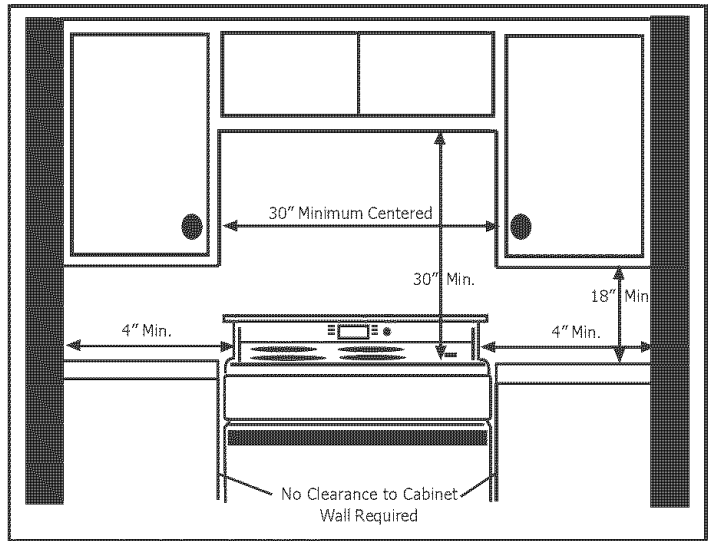

Figure 1: Cabinet Preparation

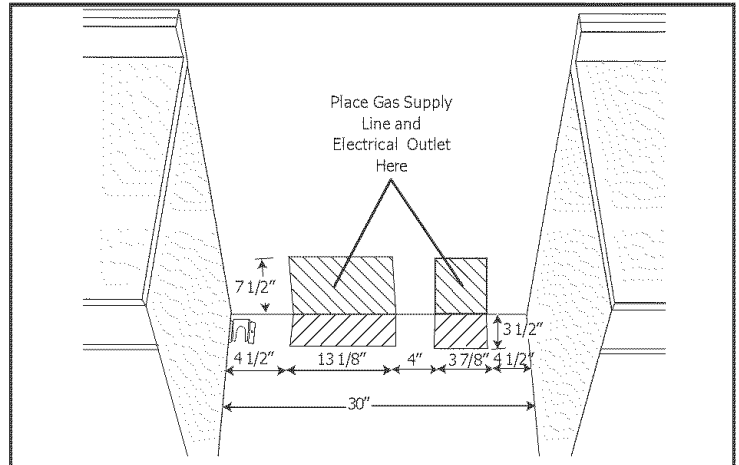

Figure 2: Gas Supply Line and Electrical Outlet Placement

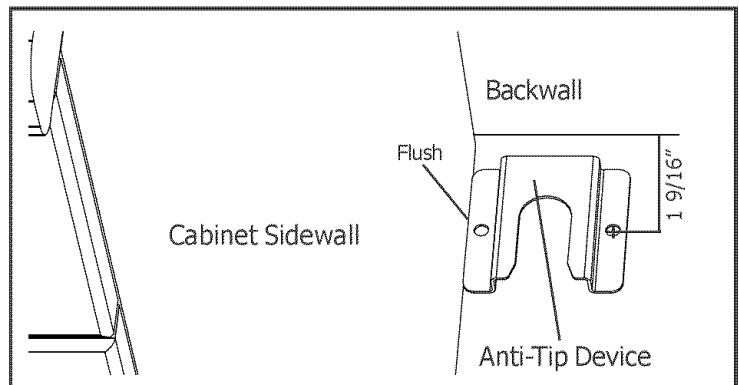

Figure 3

## Step 4: Connect Electric

### 4. Connect Electric

Ranges are dual rated for use on either 120/240 VAC or 120/208 VAC. See table for power ratings and circuit breaker sizes based upon the supply voltage for each mode (See chart below).

VOLTS A.C.	HZ	RATING KW	CIRCUIT BREAKER
120/240	60	12.1	30 AMPS
120/208	60	9.1	25 AMPS

**CAUTION:** make certain that gas shutoff valve and all burner controls are in OFF position before beginning.

**TO PREVENT ELECTRICAL SHOCK, THE GROUNDING PRONG SHOULD NOT, UNDER ANY CIRCUMSTANCES, BE CUT OR REMOVED. IT MUST BE PLUGGED INTO A MATCHING GROUNDING TYPE RECEPTACLE AND CONNECTED TO A CORRECTLY POLARIZED 240-VOLT CIRCUIT. A separate circuit is recommended which is in compliance with the NEC.**

If there is any doubt as to whether the wall receptacle is properly grounded, have it checked by a qualified electrician.

This appliance may be connected to the power supply by installing flexible conduit or a power cord set. The electrical rating of the power cord set (not supplied) must be 240 volt, 30 amperes. The power cord set shall be marked "For Use with Ranges."

The power supply shall be connected to the range terminal block compartment located near the bottom of the back panel (See Figure 4, at right). It is accessible by removing the terminal block cover.

Place strain relief in knockout below terminal block (See Figure 4 below). Feed range cord through hole and strain relief up to terminal block. Allow for slack in the cord between the strain relief and terminal block. Once cord length/ slack has been adjusted, attach strain relief per instructions included with strain relief. Connect wiring as described below and on next page.

#### TIP

The knockout panel can be removed from the range to install the strain relief:  
Remove panel from range, install strain relief in panel and re-attach.

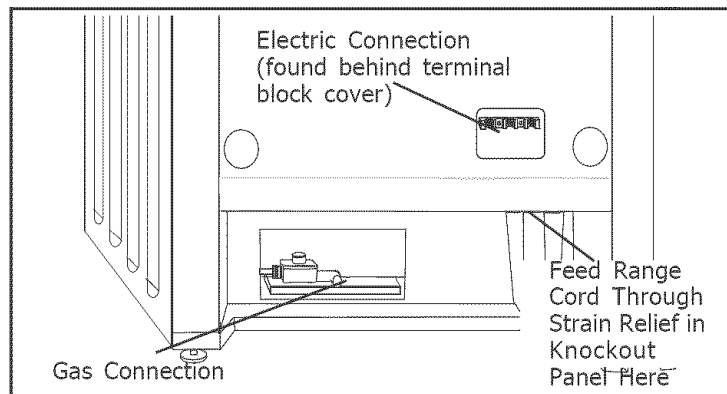

Figure 4

**The strain relief provided with your range cord must be properly installed.**

### Electrical Connection Procedures

Refer to Figures 5-10 ( below and next page) for further explanation.

#### WARNING

CONSULT YOUR INSTRUCTIONS FOR 'ELECTRICAL CONNECTION PROCEDURES'. COPPER WIRE MUST BE USED FOR CONNECTION TO THE TERMINAL BLOCK. WHEN POWER SUPPLY CORD KIT IS USED TO CONNECT RANGE TO THE POWER SUPPLY. USE ONLY CORD KITS RATED 120/240 VOLTS MINIMUM AND MARKED FOR USE WITH RANGES. REFER TO INSTALLATION INSTRUCTIONS FOR PROPER CORD KIT AMPERAGE RATING, RISK OF FIRE OR ELECTRICAL SHOCK MAY BE INCURRED IF AN INCORRECT SIZE RANGE CORD KIT IS USED, THE INSTALLATION INSTRUCTIONS ARE NOT FOLLOWED, OR THE STRAIN RELIEF BRACKET IS DISCARDED.

RISK OF ELECTRIC SHOCK FRAME GROUNDED TO NEUTRAL OF APPLIANCE THROUGH A LINK GROUNDING THROUGH THE NEUTRAL CONDUCTOR IS PROHIBITED FOR NEW BRANCH-CIRCUIT INSTALLATIONS, (1996 NEC) MOBILE HOMES AND RECREATIONAL VEHICLES, OR IN AN AREA WHERE LOCAL CODES PROHIBIT GROUNDING THROUGH NEUTRAL CONDUCTOR. FOR INSTALLATIONS WHERE GROUNDING THROUGH THE NEUTRAL CONDUCTOR IS PROHIBITED:

- (1) DISCONNECT THE LINK FROM THE NEUTRAL.
- (2) USE GROUNDING TERMINAL OR LEAD TO GROUND UNIT: AND
- (3) CONNECT NEUTRAL TERMINAL OR LEAD TO BRANCH CIRCUIT NEUTRAL IN USUAL MANNER (WHEN THE APPLIANCE IS CONNECTED BY MEANS OF A CORD KIT, USE 4 CONDUCTOR CORD FOR THIS PURPOSE).

Center or white wire must always be attached to the central terminal on block.

All screw and nut connections must be tight.

#### 3-WIRE HOOK UP

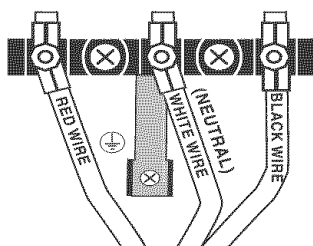

#### 4-WIRE HOOK UP

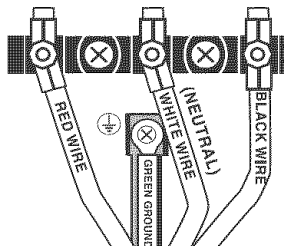

Remove ground strap from terminal block. Install with care, the green ground wire as shown at left. Attach ground wire and strap with screw provided with strap.

Figure 5

### 4. Connect the Range Cord.

#### Three Wire Connection

The **Four Wire Connection** is preferred, but where local codes and ordinances permit grounding through neutral, unit may be connected to the power supply via a three wire connection.

1. Disconnect electrical power at breaker box.
2. Remove the terminal block cover to expose the terminal block (See Figure 6).
3. Remove top nut, star washer, and round washer from each post.  
 Note: DO NOT remove last round washer, last nut or internal wiring leads.
4. Attach white wire, round washer, star washer and nut IN THIS ORDER on top of ground strap on center post. DO NOT remove ground strap. (See Figure 7).
5. Attach red wire, round washer, star washer and nut IN THIS ORDER to left post (See Figure 7).
6. Attach black wire, round washer, star washer and nut IN THIS ORDER to right post (See Figure 7).
7. Tighten all connections securely and replace terminal block cover (See Figure 8).

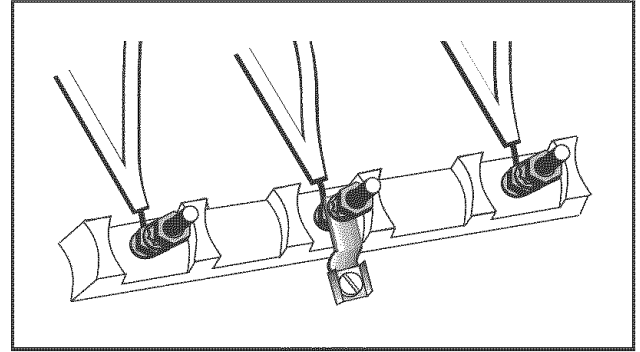

Figure 6

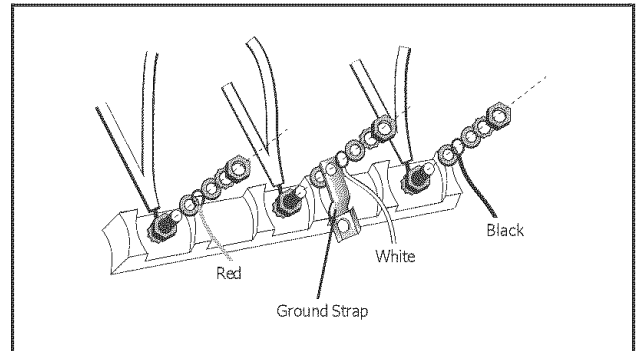

Figure 7

#### Four Wire Connection (Preferred Method)

1. Disconnect electrical power at breaker box.
2. Remove the terminal block cover to expose the terminal block (See Figure 6).
3. Remove top nut, star washer, and round washer from each post.  
 Note: DO NOT remove last round washer, last nut or internal wiring leads.
4. Remove screw from bottom end of ground strap.
5. Remove ground strap from center post, rotate (so that wide end is at top) and straighten. Then attach wide end to range through hole below terminal block. Attach green wire on top of ground strap. Tighten Screw (See Figure 9).
6. Attach red wire, round washer, star washer and nut IN THIS ORDER to left post (See Figure 10).
7. Attach white wire, round washer, star washer and nut IN THIS ORDER to center post (See Figure 10).
8. Attach black wire, round washer, star washer and nut IN THIS ORDER to right post (See Figure 10).
9. Tighten all connections securely and replace terminal block cover.

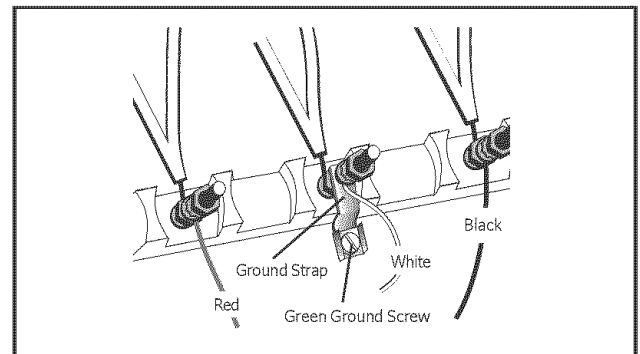

Figure 8

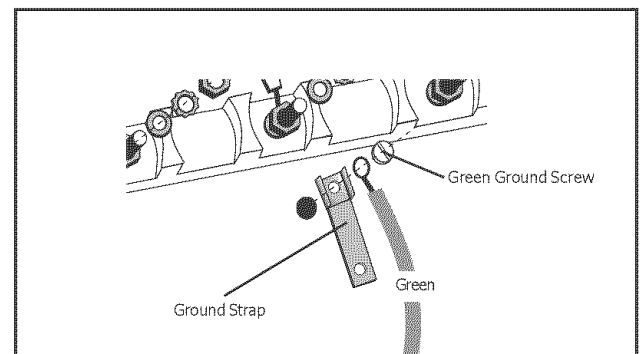

Figure 9

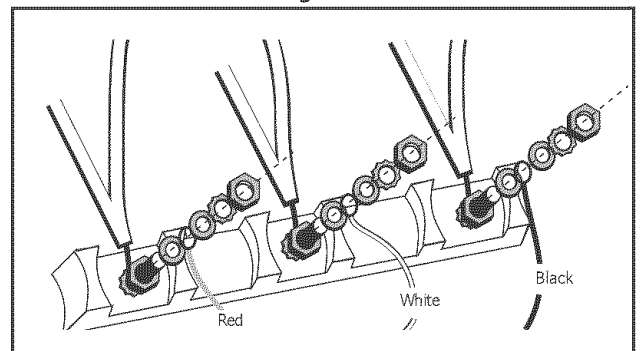

Figure 10

**Note: DO NOT plug in range at this time. Proceed to step 5.**



## Step 6: Test the Installation

### 1. Test Electric Ignition.

**Turn on power at breaker.** If LCD screen flashes and beeps continuously, the wiring is incorrectly installed. Immediately disconnect power at breaker and return to step 4: CONNECT RANGE CORD.

Select a rangetop burner knob. Push down and turn to the flame symbol. If the ignitor/spark module is operating correctly, it will produce a clicking sound. Once the air has been purged from the supply lines, the burner should light within four (4) seconds. After burner lights, turn knob to the off position.

Test each rangetop burner in this fashion.

**Call Bosch Service (800-944-2904) if any of the burners do not light.**

**Some yellow streaking is normal during the initial start-up.**

**Allow unit to operate 4-5 minutes and re-evaluate before making adjustments.**

### 2. Test/Adjust Flame.

#### High Setting:

The combustion quality of the flame for each burner must be visually inspected. For propane, the flame should be blue with yellow tips. For natural gas, it should be soft blue in color. The flame should carry over, or surround, the entire burner and should not lift or blow off the burner.

To inspect, turn the burner on. See Figure 14 for appropriate flame characteristics.

If the flame is completely or mostly yellow, verify that the regulator is set for the correct fuel. After adjustment, retest.

**If any of the burners continue to burn mostly or completely yellow, call Bosch Service (800-944-2904).**

**Note:** With LP use, some yellow tipping on outer cones is normal.

#### Low Setting

All burners must also be inspected for carryover. On low, the flame should completely surround the burner. **If any of the cooktop burners do not carry over on the low setting, call Bosch Service (800-944-2904).**

Installation is complete at this time.

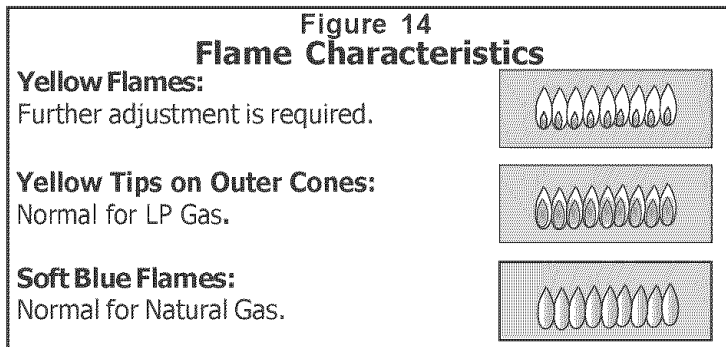

#### WHEN PROPERLY ADJUSTED:

**There should be a flame at each burner port.**

**There should be no air gap between the flame and burner**

**Replacement Parts:** Visit your Bosch dealer for replacement parts. For a dealer near you contact Bosch service: 800-944-2904 or [www.boschappliances.com](http://www.boschappliances.com)







# INSTRUCTIONS DE SÉCURITÉ IMPORTANTES

Lire toutes les instructions avant de procéder

## Table des matières

Instructions de sécurité et codes applicables .....	1, 2
Installation ventilation, préparation des armoires et installation des fixations anti basculement ....	3
Connexion électrique .....	4, 5
Connexion du gaz .....	6
Vérification de l'installation .....	7

- Retirer tout ruban et emballage avant d'utiliser la cuisinière. Jeter le carton et les sacs en plastique après le déballage de l'appareil. Ne jamais laisser les enfants jouer avec l'emballage,

Installer seulement selon les instructions d'installation.

Demander au marchand de recommander un technicien qualifié ou un centre de service autorisé. Il faut savoir comment débrancher l'alimentation au coupe-circuit ou à la boîte de fusibles et l'alimentation en gaz en cas d'urgence.

**Remarque :** Cette cuisinière **n'est pas** conçue ni fabriquée pour les installation dans les maisons mobiles.

- **À l'utilisateur** - Ne pas réparer ni remplacer toute pièce de l'appareil à moins d'indications précises recommandées dans le guide. Tout autre service doit être effectué par un technicien qualifié. Ceci peut réduire le risque de dommage à la cuisinière et le risque de blessures.

### PIÈCESFOURNIES

Fixation anti bascule.

### OUTILS ET PIÈCES NÉCESSAIRES:

- Nécessaire de cordon d'alimentation pour cuisinière (240V - 30 Amps)
- Ruban à mesurer standard
- Tournevis à tête Phillips
- Clé 1 1/4 po
- Crayon
- Tournevis T-20 Torx
- Tourne écrou 3/8 po
- Vis (2) et ancrés (2) pour fixation anti bascule (le style dépend de la surface de fixation)
- Clé anglaise (2)
- Ruban Teflon®\* ou pâte pour joint de tuyau conçus pour le gaz naturel et LP
- Pince verrouillable
- Solution pour vérifier les fuites de gaz
- Niveau
- Perceuse et mèches
- Canalisation d'alimentation en gaz (connecteur d'appareil en métal flexible ou tuyau rigide)
- Soupape d'arrêt de gaz (si non déjà présente)
- Gants et lunette de sécurité



## AVERTISSEMENT

Si l'information de ce guide n'est pas observée, il peut y avoir un risque d'incendie ou d'explosion pouvant causer des dommages à la propriété ou des blessures ou la mort.

- Ne pas ranger ni utiliser des matériaux combustibles, de l'essence, ou autres liquides ou vapeurs inflammables à proximité de cet appareil ou de tout autre appareil.

### ■ S'IL Y A UNE ODEUR DE GAZ :

- Ne pas allumer cet appareil.
- Ne pas toucher aux interrupteurs électriques.
- Ne pas utiliser le téléphone dans l'édifice
- Téléphoner immédiatement au fournisseur de gaz chez un voisin. Suivre les instructions du fournisseur de gaz.
- S'il est impossible de communiquer avec le fournisseur de gaz, téléphoner au service d'incendie.

L'installation et le service doivent être effectués par un installateur qualifié, une agence de service autorisée ou le fournisseur de gaz.



## ATTENTION

Ne pas utiliser le four ni le tiroir réchaud (si équipé) comme espace de rangement.



## AVERTISSEMENT

Une installation, réglage, modification, service ou entretien inadéquat peut causer des dommages à la propriété ou des blessures. Consulter ce guide. Pour de l'aide ou plus d'informations, consulter un installateur qualifié, une agence de service, le fabricant ou le fournisseur de gaz.

\* Teflon est une marque de commerce de DuPont



## INSTRUCTIONS DE SÉCURITÉ IMPORTANTES



### AVERTISSEMENT RISQUE DE BASCULE

- Toutes les cuisinières peuvent basculer et causer des blessures. Pour empêcher cela, fixer la cuisinière au plancher en installant un dispositif anti bascule fourni.
- Un risque de bascule peut exister si l'appareil n'est pas installé conformément à ces instructions.
- Installer le dispositif anti bascule fourni avec l'appareil.
- Si l'appareil est tiré du mur pour le nettoyage, le service ou toute autre raison, s'assurer de remettre le dispositif anti bascule adéquatement au moment de replacer l'appareil contre le mur. Dans le cas d'un usage anormal (une personne assise, debout ou appuyée contre la porte), la cuisinière peut basculer. Il peut en résulter des blessures si des liquides chauds se déversent.



**AVERTISSEMENT**  
Avant l'installation, mettre l'alimentation hors circuit au panneau de service, le verrouiller pour empêcher la mise en circuit accidentelle.



**ATTENTION**  
L'appareil est lourd et nécessite au moins deux personnes ou un équipement approprié.

#### Installation au Massachusetts :

1. L'installation doit être effectuée par un entrepreneur, plombier, technicien en gaz qualifié ou avec licence de l'état ou de la province où l'appareil est installé.
2. Une soupape d'arrêt doit être dotée d'un robinet de gaz à poignée en T.
3. Le connecteur de gaz flexible ne doit pas être de plus de 36 po de long.

#### INSTALLATION EN HAUTE ALTITUDE :

Pour les installations à des altitudes supérieures à 2 000 pi, communiquer avec le service Bosch au 800.994.2904 concernant les instructions spéciales.

#### IMPORTANT :

**LES CODES LOCAUX VARIENT. L'INSTALLATION, LES CONNEXIONS ÉLECTRIQUES ET LA MISE À LA TERRE DOIVENT ÊTRE CONFORMES AUX CODES APPLICABLES.**

- **Installation adéquate** - S'assurer que l'appareil est adéquatement mis à la terre et installé par un technicien qualifié conformément au Code national d'électricité ANSI/NFPA n° 7, dernière édition, et les exigences du code électrique local.
- Cet appareil a été testé conformément à ANSI Z21.1, norme pour appareils de cuisson résidentiels (É.U.) et à CAN 1.1-M81 Interim Reqt #58, appareil de cuisson à gaz domestique (CANADA). (Au Canada, l'installation doit être conforme à CAN 1-B149.1 et .2, codes d'installation pour appareils à gaz et/ou les codes locaux.)
- Il est recommandé que la cuisinière soit utilisée avec un système de ventilation adéquat.

Ce qui suit doit être observé au moment de vérifier le système de canalisation d'alimentation :

a) L'appareil et sa soupape d'arrêt individuelle doivent être débranchés du système d'alimentation en gaz à des tests de pression excédant 1/2 lb/po<sup>2</sup> (3,5 kPa).

b) L'appareil doit être isolé du système d'alimentation en gaz en fermant sa soupape d'arrêt manuelle individuelle pendant tout test de pression du système d'alimentation en gaz à des tests de pressions égaux ou inférieur à 1/2 lb/po<sup>2</sup> (3,5 kPa).

Éviter les courants d'air au-dessus de la cuisinière. Ils obstruent la ventilation et la combustion.

• Ne jamais modifier la construction de la cuisinière en retirant les pieds niveleurs, les panneaux, couvercles de fil, vis/fixation anti bascule ou toute autre section.

• **Notice : NE PAS SOULEVER LA CUISINIÈRE PAR LA POIGNÉE DE LA PORTE.** Retirer la porte pour une manutention et une installation plus faciles. Voir «Retrait de la porte» dans le guide d'utilisation et d'entretien.

## 1. Installation de la ventilation

Il est fortement recommandé d'installer une hotte au-dessus de la cuisinière. Pour la plupart des cuisines avec une hotte murale, une cote certifiée de pas moins de 350 CFM est recommandée. Les hottes Bosch sont cotées à 350 CFM ou plus lorsqu'elles sont actionnées en position élevée répondent aux exigences et sont recommandées à cet effet. La hotte doit être installée conformément aux instructions fournies avec la hotte.

## 2. Préparation des armoires (voir figure 1)

Cet appareil peut être installé près de murs adjacents et surfaces projetées fabriqués de matériaux combustibles. Il doit y avoir un dégagement minimum de 30 po entre le haut de la surface de cuisson et le bas d'une armoire en métal ou en bois non protégé; ou 24 po lorsque l'armoire en métal ou en bois est protégée par pas moins de 1/4 po de matériaux ignifuges couverts de pas moins par une feuille de métal n° 28 MSG, 0,015 po d'acier inoxydable ou 0,024 po d'aluminium ou de cuivre. Le dégagement zéro depuis les murs aux murs combustibles verticaux adjacents est permis pour les murs arrière, droit et gauche. Le dégagement depuis le haut de la cuisinière aux murs verticaux adjacents doit être d'au moins 4 po. Sceller toute ouverture dans le mur derrière l'appareil et sur le plancher sous l'appareil.

Pour les armoires au-dessus de la surface de cuisson et des armoires adjacentes, la profondeur d'armoire maximale depuis le mur arrière est de 13 po.

La canalisation d'alimentation en gaz et la prise électrique doivent être dans les espaces indiqués à la figure 2. La soupape d'arrêt de gaz doit aussi être accessible sans déplacer la cuisinière.

Instructions were determined using Standard American base cabinets measuring 36" high x 24" deep. If nonstandard cabinets are used, care should be taken to alter dimensions accordingly.

**NOTICE :** Certains finis d'armoire ne conviennent pas aux températures allouées par les Laboratoires des assureurs (U.L.), particulièrement des fours auto-nettoyants. Les armoires peuvent se décolorer ou tacher. Ceci est plus évident avec les armoires laminées.

## 3. Installation fixation anti bascule

1. Régler la hauteur de la cuisinière et mettre de niveau en tournant les supports de pieds réglables au bas de la cuisinière à l'aide d'une clé 1 1/4 po.
2. Mesurer pour repérer la position de la fixation, comme à la figure 3.
3. Installer la fixation avec 2 vis adéquates pour la surface de fixation (non comprises) (ex. : pour plancher en bois, utiliser des vis à bois; placher en béton, utiliser des ancrs et des vis appropriées).

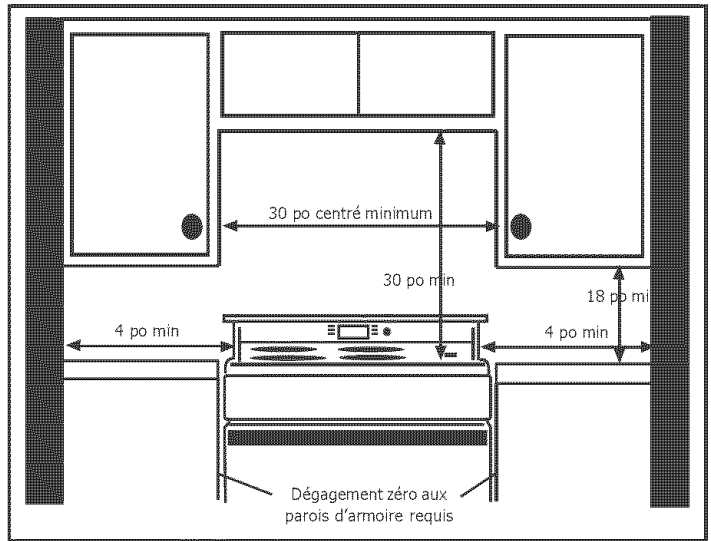

Figure 1: préparation de l'armoire

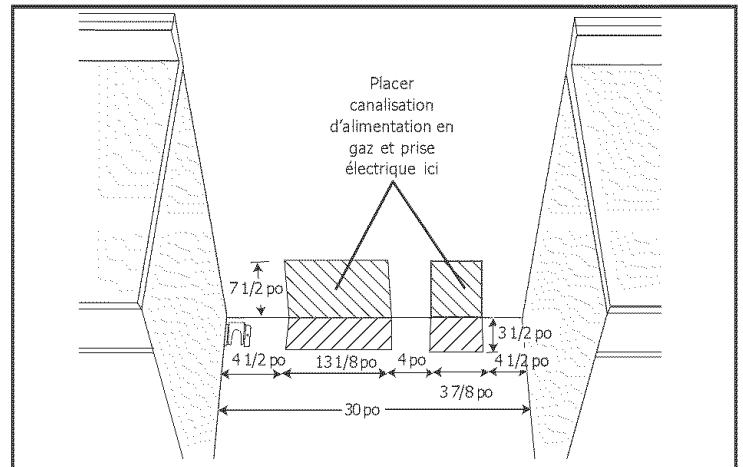

Figure 2: emplacement de la canalisation d'alimentation en gaz et de la prise électrique

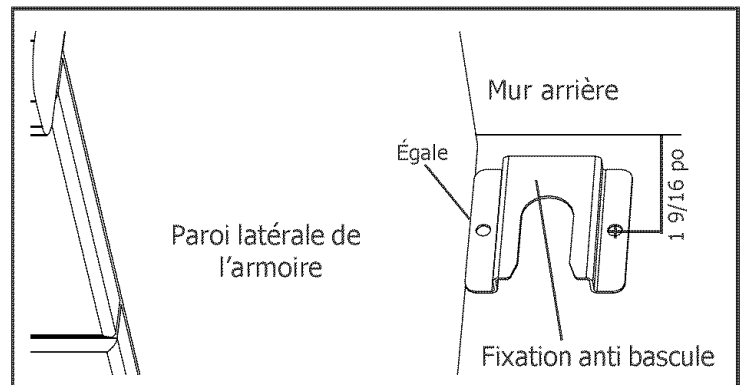

Figure 3

## Étape 4 : Connexion électrique

### 4. Connexion électrique

Les cuisinières ont une cote jumelée pour usage avec 120/240 VAC ou 120/208 VAC. Voir le tableau pour les cotes électriques et le type de coupe-circuit en fonction de la tension d'alimentation pour chaque mode. Voir tableaux ci-dessous.

VOLTS A.C.	HZ	COTE KW	COUPE-CIRCUIT
120/240	60	12,1	30 AMPS
120/208	60	9,1	25 AMPS

**ATTENTION :** s'assurer que la soupape d'arrêt de gaz et tous les contrôles de brûleurs sont en position OFF avant de commencer .

**POUR ÉVITER LES CHOCS ÉLECTRIQUE, LA BROCHE DE MISE À LA TERRE NE DOIT, EN AUCUN CAS, ÊTRE COUPÉE OU ENLEVÉE.** ELLE DOIT ÊTRE BRANCHÉE SUR UNE PRISE MISE À LA TERRE CORRESPONDANTE ET SUR UN CIRCUIT POLARISÉ 240 VOLTS. Un circuit séparé est recommandé conformément au NEC.

En cas de doute concernant la mise à la terre adéquate de la prise, faire vérifier par un électricien qualifié.

Cet appareil peut être branché sur l'alimentation en installant un conduit flexible ou un jeu de cordon d'alimentation. La cote électrique du jeu de cordon d'alimentation (non fourni) doit être de 240 volts, 30 ampères. Le jeu de cordon d'alimentation doit être identifié «Pour utilisation avec cuisinière».

L'alimentation doit être branchée sur le compartiment du bloc de bornes de la cuisinière situé près du bas du panneau arrière (voir figure 4, à droite). Accessible en retirant le couvercle du bloc de bornes.

Placer le réducteur de tension dans le trou estampé en dessous du bloc de bornes (voir figure 4). Acheminer le cordon d'alimentation par le trou et réducteur de tension jusqu'au bloc de bornes. Laisser assez de cordon entre le réducteur et le bloc de bornes. Une fois le jeu du cordon réglé, fixer le réducteur de tension selon les instructions comprises avec le réducteur de tension. Brancher le câblage tel qu'il est décrit ci-dessous et à la page suivante.

#### CONSEIL

Le panneau à estamper peut être enlevé de la cuisinière pour installer le réducteur de tension : retirer le panneau de la cuisinière, installer le réducteur de tension et remettre.

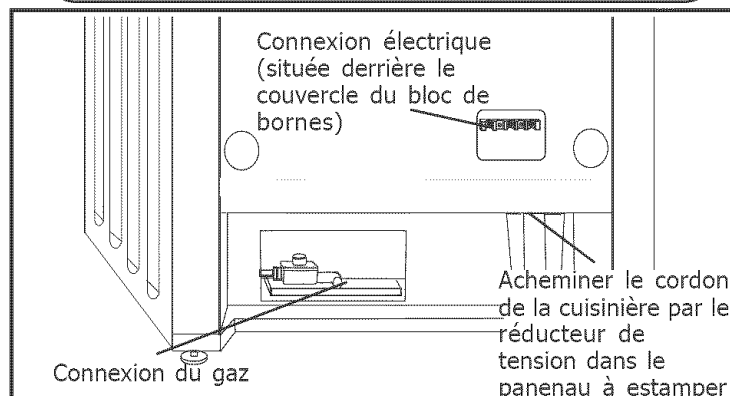

Figure 4

**Le réducteur de tension fourni avec la cuisinière doit être installé adéquatement.**

### Connexions électriques

Consulter les figures 5 à 10 ( ci-dessous et à la page suivante) pour plus de détails.

#### AVERTISSEMENT

CONSULTER LES INSTRUCTIONS POUR LES MARCHES À SUIVRE DE CONNEXIONS ÉLECTRIQUES. LE FIL DE CUIVRE DOIT ÊTRE UTILISÉ POUR LA CONNEXION SUR LE BLOC DE BORNES. LORSQU'UN NÉCESSAIRE DE CORDON D'ALIMENTATION EST UTILISÉ POUR BRANCHER LA CUISINIÈRE SUR L'ALIMENTATION, UTILISER SEULEMENT LES NÉCESSAIRES COTÉS 120/240 VOLTSS MINIMUM ET MARQUÉS POUR UTILISATION AVEC CUISINIÈRES. CONSULTER LES INSTRUCTIONS D'INSTALLATION POUR LA COTE D'AMPÉRAGE DU NÉCESSAIRE DE CORDON APPROPRIÉ. IL PEUT Y AVOIR UN RISQUE D'INCENDIE OU DE CHOC ÉLECTRIQUE SI UN NÉCESSAIRE DE CORDON INADÉQUAT EST UTILISÉ, SI LES INSTRUCTIONS D'INSTALLATION NE SONT PAS OBSERVÉES OU SI LA FIXATION DU RÉDUCTEUR DE TENSION EST JETÉE.

RISQUE DE CHOC ÉLECTRIQUE, SI LE CADRE EST MIS À LA TERRE SUR LE NEUTRE DE L'APPAREIL PAR UN LIEN DE MISE À LA TERRE PAR LE CONDUCTEUR NEUTRE EST INTERDIT POUR LES NOUVELLES INSTALLATIONS DE CIRCUIT TERMINAL, (1996 NEC), MAISON MOBILE ET VÉHICULE RÉCRÉATIONNEL OU DANS UN ENDROIT OÙ LES CODES LOCAUX INTERDISSENT LA MISE À LA TERRE PAR LE CONDUCTEUR NEUTRE. POUR LES INSTALLATION OÙ LA MISE À LA TERRE PAR LE CONDUCTEUR NEUTRE EST INTERDITE :

- (1) DÉBRANCHER LE LIEN DU NEUTRE.
- (2) UTILISER LE FIL OU LA BORNE MISE À LA TERRE À L'UNITÉ DE MISE À LA TERRE : ET
- (3) BRANCHER LA BORNE OU LE FIL NEUTRE SUR LE CIRCUIT TERMINAL NEUTRE DE LA FAÇON HABITUELLE (LORSQUE L'APPAREIL EST BRANCHÉ À L'AIDE D'UN NÉCESSAIRE DE CORDON, UTILISER UN CORDON À 4 CONDUCTEURS À CETTE FIN.)

Le filtre du centre ou blanc doit toujours être attaché sur la borne centrale du bloc.

Les connexions avec vis et écrou doivent toujours être serrées.

#### CONNEXION À 3 FILS

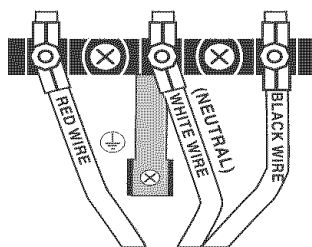

#### CONNEXION À 4 FILS

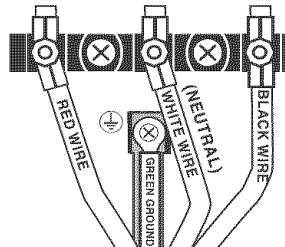

Retirer la bande de mise à la terre du bloc de borne. Installer avec soin, le fil vert de mise à la terre, comme à gauche. Attacher le fil de mise à la terre et l'attache avec la vis fournie avec la bande.

Figure 5

### 4. Brancher le cordon de la cuisinière

#### Connexion à trois fil

La connexion à 4 fils est recommandée, mais où les codes et règlements locaux permettent la mise à la terre par le neutre, l'appareil peut être branché sur l'alimentation par la connexion à trois fil.

1. Débrancher l'alimentation électrique à la boîte de disjoncteurs.
2. Enlever le couvercle du bloc de bornes pour exposer la boîte de jonction (voir figure 6).

3. Enlever l'écrou supérieur, la rondelle étoile, la rondelle ronde de chaque tige.

Remarque : NE PAS enlever la dernière rondelle ronde, le dernier écrou ou les fils de sortie internes.

4. Attacher le fil blanc, rondelle ronde, rondelle étoile et écrou DANS CET ORDRE sur le dessus de la bande de mise à la terre, tige centrale. NE PAS enlever la bande de mise à la terre, voir figure 7.
5. Attacher le fil rouge, rondelle ronde, rondelle étoile et écrou DANS CET ORDRE sur la tige gauche, voir figure 7.
6. Attacher le fil noir, rondelle ronde, rondelle étoile et écrou DANS CET ORDRE sur la tige droite, voir figure 7.
7. Serrer toutes les connexions de façon sécuritaire et mettre le couvercle du bloc de bornes. (Voir figure 8).

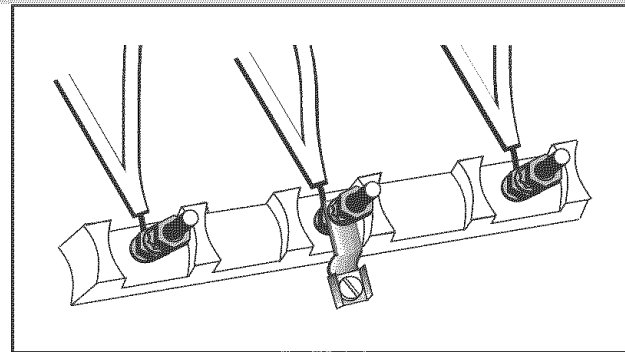

Figure 6

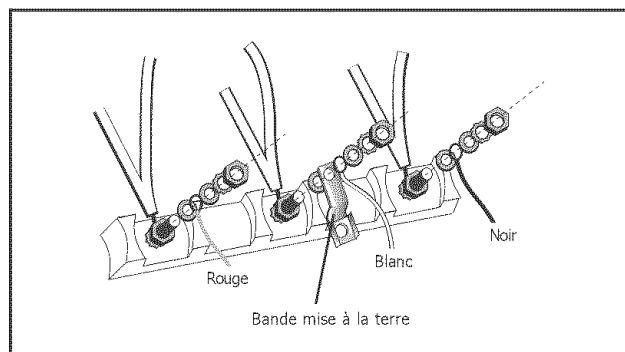

Figure 7

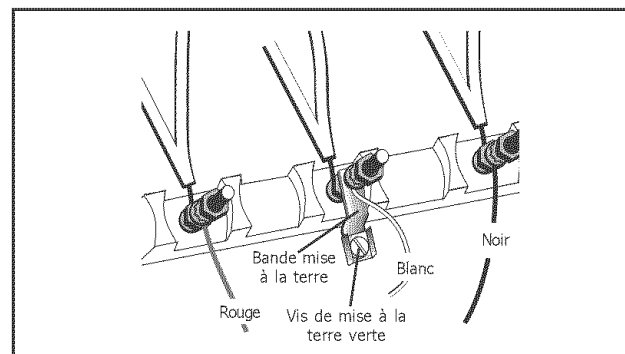

Figure 8

#### Connexion à 4 fils (recommandée)

1. Débrancher l'alimentation électrique à la boîte de disjoncteurs.
2. Enlever le couvercle du bloc de bornes pour exposer la boîte de jonction (voir figure 6).

3. Enlever l'écrou supérieur, la rondelle étoile, la rondelle ronde de chaque tige.

Remarque : NE PAS enlever la dernière rondelle ronde, le dernier écrou ou les fils de sortie internes.

4. Enlever la vis de l'extrémité inférieure de la bande mise à la terre.
5. Enlever la bande mise à la terre de la tige centrale, tourner (afin que l'extrémité large soit sur le dessus) et mettre droit. Ensuite attacher l'extrémité large à la cuisinière par le trou en dessous du bloc de borne. Attacher le fil vert sur le dessus de la bande de mise à la terre. Serrer la vis (voir figure 9).
6. Attacher le fil rouge, rondelle ronde, rondelle étoile et écrou DANS CET ORDRE sur la tige gauche, voir figure 10.
7. Attacher le fil blanc, rondelle ronde, rondelle étoile et écrou DANS CET ORDRE sur la tige centrale, voir figure 10.
8. Attacher le fil noir, rondelle ronde, rondelle étoile et écrou DANS CET ORDRE sur la tige droite, voir figure 10.
9. Serrer toutes les connexions de façon sécuritaire et mettre le couvercle du bloc de bornes.

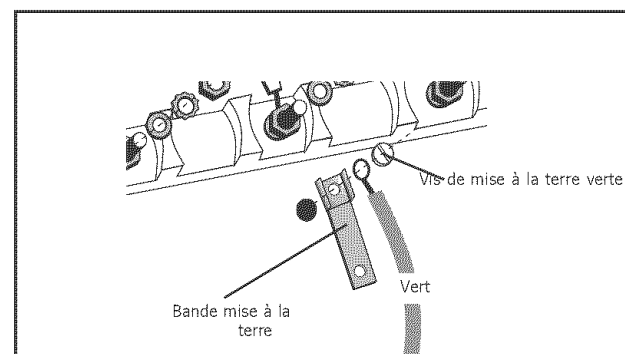

Figure 9

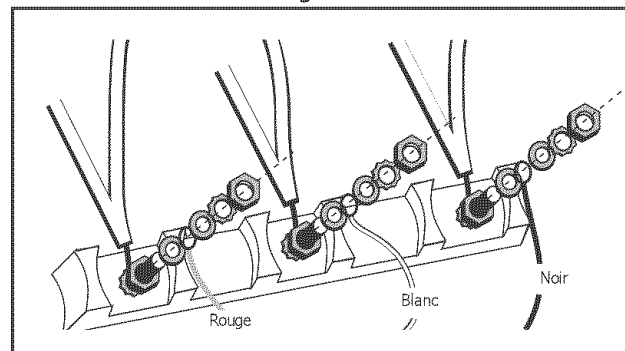

Figure 10

**Remarque : NE PAS brancher l'appareil à ce moment. Passer à l'étape 5.**

## Étape 5: Connexion de l'alimentation en gaz

**Remarque importante pour gaz LP :** La cuisinière est expédiée de l'usine pour une utilisation avec le gaz naturel. Pour le gaz propane (LP), il faut la convertir à l'aide du nécessaire de conversion pour gaz LP.

La connexion de gaz est située en dessous du panneau arrière de l'appareil. (Voir figure 4, page 4). Ce dernier est accessible par le panneau du tiroir réchaud ou de l'arrière de la cuisinière. Pour accéder au panneau, enlever le tiroir réchaud.

Fermer la soupape d'alimentation en gaz principale avant de débrancher une ancienne cuisinière et laisser fermer jusqu'à ce que le nouveau raccordement soit effectué. **Ne pas oublier de rallumer la veilleuse sur les autres appareils à gaz lorsque l'on remet le gaz en circuit.**

L'appareil peut être installée avec un tuyau rigide ou un connecteur d'appareil en métal flexible certifié ACNOR International. Si l'on utilise un connecteur flexible, toujours en utiliser un nouveau.

Appliquer un produit sur les joints de tuyau ou du ruban Teflon\* approprié pour l'utilisation avec du gaz LP et le gaz naturel tout autour des filets de tuyau mâle pour empêcher les fuites. Si non déjà en place, installer une soupape d'arrêt de gaz dans un endroit facile d'accès. S'assurer que tous les utilisateurs savent où est la soupape d'arrêt de gaz de la cuisinière et comment la fermer.

**Remarque : L'installateur doit aviser le consommateur de l'endroit où se situe la soupape d'arrêt de gaz.**

**Méthode connecteur flexible (voir figure 11)**

1. Installer un adaptateur évasé mâle 1/2 po au filet interne 1/2 po NPT de l'entrée de la cuisinière. Utiliser une clé sur le raccord coude pour éviter les dommages.
2. Installer un adaptateur de lien évasé mâle 1/2 ou 3/4 po sur le filet interne NPT de la soupape d'arrêt manuelle.
3. Brancher le connecteur d'appareil en métal flexible.
4. S'assurer que le coupe-circuit est hors circuit, puis brancher le cordon de la cuisinière sur la prise électrique.
5. Remettre la cuisinière en position en s'assurant que le pied glisse sous la fixation anti bascule. La cuisinière sera à 3/4 po du mur lorsque adéquatement installée. **Remarque :** faire attention à ne pas coincer le connecteur flexible !
6. Incliner délicatement la cuisinière vers l'avant pour s'assurer que la fixation anti bascule s'enclenche et empêche de basculer.

**Méthode tuyau rigide (voir figure 12)**

La configuration de la connexion avec tuyau rigide varie selon l'emplacement du bout du tuyau rigide de gaz. Consulter la figure 12 pour plus de détails.

1. S'assurer que le coupe-circuit est hors circuit, puis brancher le cordon de la cuisinière sur la prise électrique.
2. Remettre la cuisinière en position en s'assurant que le pied glisse sous la fixation anti bascule. La cuisinière sera à 3/4 po du mur lorsque adéquatement installée.
3. Incliner délicatement la cuisinière vers l'avant pour s'assurer que la fixation anti bascule s'enclenche et empêche de basculer.
4. Brancher le tuyau à la cuisinière au joint. Accéder à la connexion par le panneau d'accès derrière le tiroir réchaud.

**Remarque : Attention à ne pas appliquer de pression sur le tiroir réchaud pendant l'installation du tuyau.**

**Aller à «Vérifier les fuites de gaz».**

### Test pour fuites de gaz

Le test de fuite doit être fait par l'installateur conformément aux instructions données dans cette section.

**Ouvrir le gaz.** Appliquer un liquide de détection non corrosif pour fuites sur tous les joints et raccords de connexion de gaz entre la soupape d'arrêt et la cuisinière. Comprendre les raccords et joints de la cuisinière si les connexions ont été bougés pendant l'installation. **Des bulles autour des raccords et connexions indiquent qu'il y a une fuite.**

S'il y a une fuite, fermer la soupape d'arrêt de gaz de la canalisation d'alimentation et serrer les connexions. Refaire un test de fuite en ouvrant la soupape d'arrêt de gaz de la canalisation. La vérification est complétée lorsqu'il n'y a pas de bulles. Essuyer le résidu de liquide. Passer à l'étape 6 : vérification de l'installation.



**NE JAMAIS VÉRIFIER UNE GUIDE AVEC UNE FLAMME.  
NE PAS PASSER À L'ÉTAPE SUIVANT TANT QUE LES FUITES  
NE SONT PAS TOUTES ÉLIMINÉES.**

**ATTENTION :** avant de brancher le cordon électrique, s'assurer que tous les contrôles sont en position OFF.

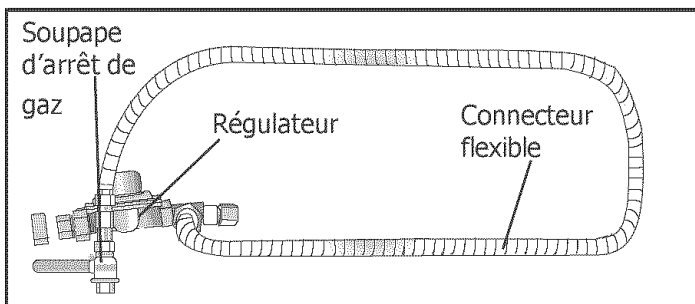

Figure 11: méthode connecteur flexible

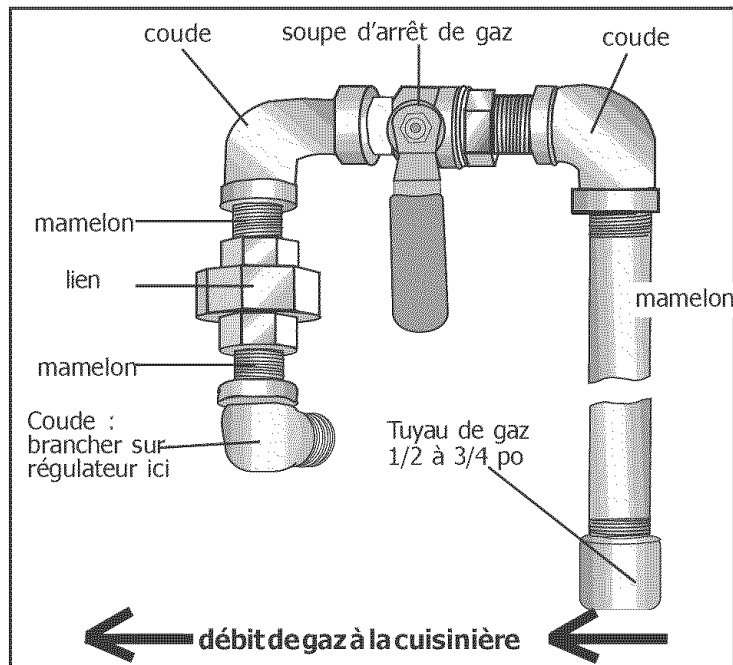

Figure 12: méthode de tuyau rigide

## Étape 6: vérifier l'installation

### 1. Test d'allumage électrique.

**Mise en circuit au coupe-circuit.** Si l'affichage CL clignote et fait un bip continu, le câblage est incorrect. Débrancher immédiatement l'alimentation au coupe-circuit et retourner à l'étape 4 : CONNEXION DU CORDON DE LA CUISINIÈRE.

Choisir un bouton de brûleur sur la cuisinière. Pousser et tourner au symbole de la flamme. Si le module allumeur-étincelle fonctionne adéquatement, il produit un clic. Une fois l'air purgé des canalisations d'alimentation, le brûleur devrait s'allumer dans un délai de quatre (4) secondes. Une fois le brûleur allumé, tourner le bouton en position arrêt.

Vérifier chaque bouton de cette façon.

**Appeler le service Bosch au 800.944.2904 si un brûleur ne s'allume pas.**

**Une rainure jaune est normale pendant la mise en marche initiale.**

**Laisser l'appareil fonctionner de 4 à 5 minutes et réévaluer avant d'effectuer d'autres réglages.**

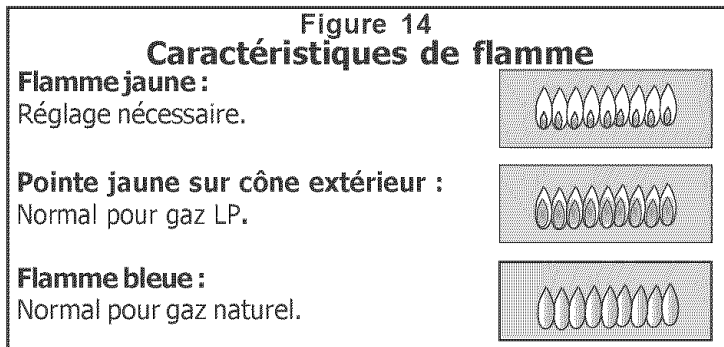

### 2. Test/réglage de la flamme

#### Réglage élevé :

La qualité de combustion de la flamme de chaque brûleur doit être vérifiée visuellement. Pour le propane, la flamme doit être bleue avec une pointe jaune. Pour le gaz naturel, elle doit être d'un bleu doux. La flamme doit être propagée ou envelopper le brûleur et ne doit pas être soulevée ni vaciller.

Pour vérifier, mettre le brûleur en circuit. Voir la figure 14 pour les caractéristiques de la flamme.

Si la flamme est complètement ou presque jaune, vérifier si le régulateur est réglé pour le combustible approprié. Après le réglage, vérifier de nouveau. **Si un brûleur continue de brûler presque ou entièrement jaune, appeler le service Bosch 800.944.2904.**

**Remarque :** Avec le gaz LP, certaines pointes jaunes sur le cône extérieur sont normales.

#### Réglage bas

Tous les brûleurs doivent être vérifiés pour un entraînement «carryover». En position faible, la flamme devrait complètement envelopper le brûleur. **Si un brûleur n'enveloppe pas au réglage faible, appeler le service Bosch 800.944.2904.**

L'installation est complétée.

#### LORSQUE BIEN RÉGLÉ:

**Il devrait y avoir une flamme sur chaque port de brûleur.**

**Il ne devrait pas y avoir d'espace d'air entre la flamme et le brûleur.**

**Pièces de rechange :** Voir le marchand Bosch pour les pièces de rechange. Pour un marchand dans la région, communiquer avec le service Bosch au 800.944.2904 ou [www.boschappliances.com](http://www.boschappliances.com)







## INSTRUCCIONES IMPORTANTES DE SEGURIDAD

Por favor lea todas las instrucciones antes de usar este aparato.

### Contenido

Instrucciones de Seguridad y Códigos Aplicables .....	1, 2
Instalar la Ventilación, Preparar Gabinetes e Instalar el Soporte Antivolcadura .....	3
Conexión Eléctrica .....	4, 5
Conectar el Gas .....	6
Probar la Instalación .....	7

- Quite las cintas adhesivas y materiales de empaque antes de usar la estufa. Destruya el cartón y las bolsas de plástico después de desempacar la estufa. Nunca permita que los niños jueguen con el material de empaque.

Instale de acuerdo a estas instrucciones de instalación.

Solicite que su distribuidor recomiende un técnico calificado y un centro de servicio autorizado. Aprenda a desconectar la corriente en el cortacircuitos o la caja de fusibles en caso de una emergencia.

**Nota:** Esta estufa **no** está diseñada para una instalación casera fabricada (móvil).

- **Servicio por el usuario** - No trate de reparar o reemplazar alguna parte del aparato a menos que los manuales lo recomiendan específicamente. Todo servicio adicional debe ser realizado por un técnico calificado. Esto puede reducir el riesgo de heridas personales o daños a la estufa.

### PARTES INCLUIDAS

Soporte Antivolcadura

### HERRAMIENTAS Y PARTES QUE SE NECESITAN:

- Cable de Alimentación de la Estufa (240V - 30 Amps)
- Cinta de Medir Estándar
- Desarmador de Cabeza Phillips (de Cruz)
- Llave de 1-1/4"
- Lápiz
- Desarmador con Cabeza Torx T-20
- Llave para Tuercas de 3/8"
- Tornillos (2) y Anclas (2) para el Soporte Antivolcadura (El estilo varía dependiendo de la superficie de montaje)
- Llave para Tubos (2)
- Cinta de Teflón®\* o Compuesto para Unir Tubos (Se puede usar con gas LP y gas Natural)
- Pinzas
- Solución para Probar si hay Fuga de Gas
- Niveleta
- Taladro y Broca
- Línea de Suministro de Gas (Conector Metálico Flexible o Tubo Rígido)
- Válvula de Cierre de Gas (si no hay)
- Guantes y Lentes de Seguridad



### ADVERTENCIA

El no observar la información en este manual puede causar un fuego o una explosión, y como resultado daños a la propiedad, lesiones o la muerte.

- No guarde o use materiales combustibles, gasolina u otros vapores y líquidos inflamables cerca de este o cualquier otro aparato.
- **QUÉ HACER CUANDO HUELE A GAS:**
  - No trate de encender ningún aparato.
  - No toque ningún interruptor eléctrico.
  - No use ningún teléfono en su edificio.
  - Llame de inmediato a su proveedor de gas desde el teléfono de algún vecino. Siga las instrucciones de su proveedor de gas.
  - Cuando no puede localizar a su proveedor de gas, llame a los bomberos.

Un instalador calificado, una agencia de servicio autorizada o el proveedor de gas debe realizar la instalación y el servicio.



### CUIDADO

No use el horno o el cajón calentador (si viene incluido) para almacenar cosas.



### ADVERTENCIA

La instalación, ajuste, alteración, servicio o mantenimiento incorrecto puede causar lesiones o daños a la propiedad. Consulte este manual. Para ayuda o información adicional, consulte a un instalador calificado, una agencia de servicio, al fabricante o al proveedor de gas.

\* Teflon es una marca registrada de DuPont



## INSTRUCCIONES IMPORTANTES DE SEGURIDAD



### ADVERTENCIA RIESGO DE VOLCADURA DE LA ESTUFA

- Todas las estufas pueden volcarse y producir lesiones. Para prevenir la volcadura accidental de la estufa, fíjela al piso con el Dispositivo Antivolcadura que se incluye.
- Cuando no se instala el aparato de acuerdo con estas instrucciones, existe el riesgo de una volcadura.
- Instale el dispositivo antivolcadura que viene incluido.
- Cuando se jala la estufa de la pared por cuestiones de limpieza, servicio u otro motivo, asegúrese de volver a embonar correctamente el Dispositivo Antivolcadura al volver a empujar la estufa contra la pared. En el caso de un uso poco normal (como alguien sentado, parado o recostado sobre una puerta abierta), el hecho de tomar esta precaución puede causar la volcadura de la estufa y como consecuencia heridas a personas debido a líquidos calientes derramados o por la misma estufa.



**ADVERTENCIA**  
Antes de instalar, APAGUE la corriente en el panel de servicio. Bloquee el panel para evitar que se PRENDA la corriente accidentalmente.



**CUIDADO**  
La unidad está pesada y debe ser movida por al menos dos personas con el equipo apropiado.

#### Para Instalaciones en Massachusetts:

1. La instalación debe ser realizada por un contratista, plomero o técnico de gas calificado o autorizado, quien está calificado o autorizado por el estado, la provincia o región donde se está instalando este aparato.
2. La válvula de cierre debe ser un grifo de gas en T.
3. El conector flexible de gas no debe medir más de 36 pulgadas.

#### NOTA PARA INSTALACIONES EN GRAN ALTITUDES:

Para instalaciones en altitudes arriba de 2,000 pies (610 m), contacte al Servicio de Bosch (800-994-2904) para recibir instrucciones especiales.

#### IMPORTANTE:

LOS CÓDIGOS LOCALES PUEDEN VARIAR. LA INSTALACIÓN, LAS CONEXIONES ELÉCTRICAS Y LA PUESTA A TIERRA DEBEN CUMPLIR CON TODOS LOS CÓDIGOS APLICABLES.

- **Instalación Correcta** - Asegúrese de que su aparato esté instalado y aterrizado correctamente por un técnico calificado de acuerdo con los requerimientos de códigos eléctricos locales y la última edición del Código Eléctrico Nacional ANSI/NFPA No. 7.
- Este aparato ha sido probado de acuerdo con la Norma ANSI Z21.1, para Aparatos Electrodomésticos (USA) y de acuerdo con CAN 1.1-M81 Interim Reqt #58 Estufas Domésticas de Gas (CANADA). (En Canadá, la instalación debe cumplir con los Códigos de Instalación CAN 1-B149.1 y .2 para Aparatos que Quemán Gas y/o los códigos locales)
- Se recomienda usar la estufa junto con un sistema apropiado de ventilación.

Se deben satisfacer los siguientes puntos cuando se verifica el sistema de la tubería de suministro:

- a) Se deben desconectar el aparato y su válvula de cierre individual del sistema de suministro de gas a presiones de prueba arriba de 1/2 psig (3.5 kPa).
- b) El aparato debe quedar aislado del sistema de suministro de gas al cerrar su válvula de cierre manual durante cualquier prueba de presión del sistema de suministro de gas a presiones de prueba igual a o menor de 1/2 psig (3.5 kPa).

Evite corrientes de aire sobre la estufa, ya que obstruyen la ventilación y la combustión.

- Nunca modifique o altere la construcción de una estufa quitando patas, paneles, cubiertas de cables, soportes tipo antivolcadura/tornillos o ninguna otra parte del producto.

• **Aviso: NUNCA LEVANTE LA ESTUFA POR LA AGARRADERA DE LA PUERTA.** Quite la puerta para facilitar el manejo y la instalación. Vea la Sección 'Quitar la Puerta del Horno' en el manual de Uso y Cuidado.

# Pasos 1, 2, y 3: Instalar Ventilación, Preparar Gabinetes, Instalar Soporte Antivolcadura

## 1. Instalar la Ventilación

Recomendamos fuertemente instalar una campana arriba de esta estufa. Para la mayoría de cocinas con una campana montada en la pared, se recomienda una campana con un régimen eléctrico nominal no menor de 350 CFM. Las campanas de Bosch con un régimen nominal de 350 CFM o más cumplen con este requerimiento cuando se usan a máxima velocidad y se recomiendan para este propósito. La campana debe ser instalada de acuerdo a las instrucciones incluidas con ésta.

## 2. Preparar Gabinetes (Vea Figura 1)

Se puede instalar esta unidad cerca de paredes adyacentes y superficies salientes construidas de materiales combustibles. Debe haber un mínimo espacio libre de 30 pulgadas (76 cm) entre la parte superior de la superficie de cocinar y el fondo de un gabinete de metal o madera no protegido; o 24 pulgadas (61 cm) cuando el fondo del gabinete de metal o madera está protegido por no menos de 1/4" de material pirorretardante cubierto con no menos de chapa No. 28 MSG, 0.015 pulgadas (4 mm) de acero inoxidable o 0.024 pulgadas (6 mm) de aluminio o cobre. En las paredes traseras, derecha e izquierda se permite cero espacio libre de las paredes de la unidad a las paredes verticales adyacentes combustibles. El espacio libre desde la parte superior de la estufa a las paredes verticales adyacentes debe ser al menos 4". Selle cualquier apertura en la pared detrás del aparato y en el piso abajo del aparato.

Para los gabinetes arriba de la superficie de cocinar y los gabinetes adyacentes, la máxima profundidad del gabinete de la pared trasera son 13 pulgadas (33 cm).

La línea de suministro del gas y la tomacorriente deben quedar dentro de los espacios indicados en la Figura 2. La válvula de cierre de gas debe estar también accesible sin tener que mover la estufa.

Se determinaron las instrucciones a base de gabinetes americanos estándar que miden 36" (91 cm) de altura x 24" (61 cm) de profundo. Cuando se usan gabinetes no estándar, tenga cuidado de modificar las dimensiones correctamente.

**AVISO:** Los acabados de algunos gabinetes no pueden resistir las temperaturas permitidas por U.L., sobre todo los hornos con autolimpieza; es posible que se decoloren o manchen los gabinetes. Esto se nota aún más con gabinetes laminados.

## 3. Instalar el Soporte Antivolcadura

1. Ajuste la altura de la estufa y nivélela girando las patas ajustables de soporte en la parte inferior de la estufa, usando la llave de 1-1/4".
2. Mida para localizar la posición del soporte como se indica en la Figura 3.
3. Fije el soporte con 2 tornillos adecuados para la superficie de montaje, no se incluyen. (i.e., use tornillos de madera para pisos de madera y taquetes y tornillos para pisos de cemento.)



Figura 1: Preparación de Gabinetes



Figura 2: Colocación de la Línea de Suministro de Gas y de la Tomacorriente

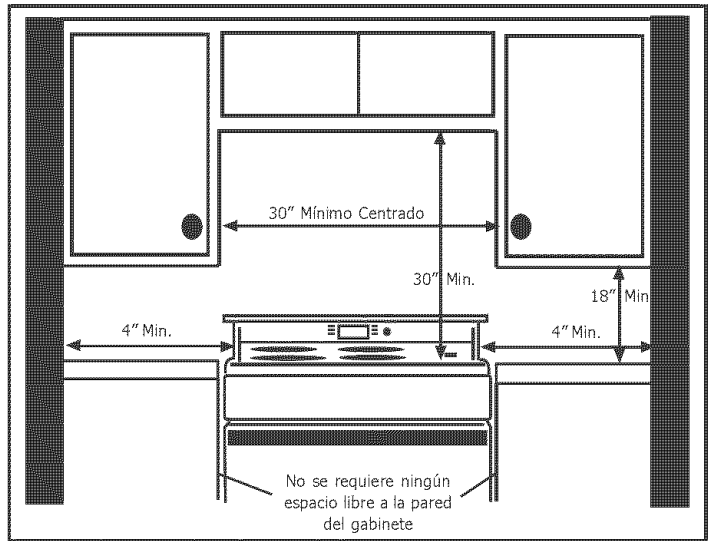

Figura 3

## Paso 4: Conexión Eléctrica

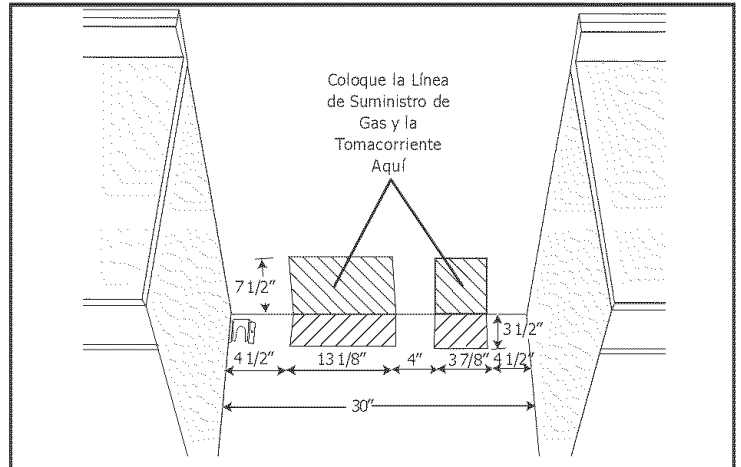
### 4. Conexión Eléctrica

Las estufas tienen doble régimen eléctrico nominal para 120/240 VAC o 120/208 VAC. Vea la tabla para el tamaño del cortacircuito basado en el voltaje de alimentación para cada modo (Vea la tabla abajo).

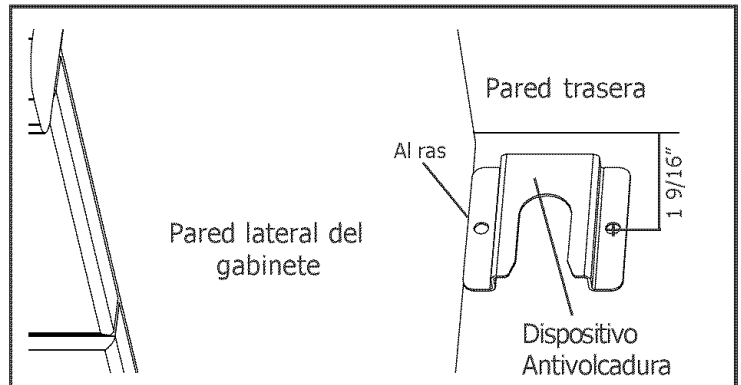
VOLTS A.C.	HZ	NOMINAL KW	CORTA-CIRCUITO
120/240	60	12.1	30 AMPS
120/208	60	9.1	25 AMPS

**CUIDADO:** asegúrese que la válvula de cierre de gas y todos los controles de quemadores estén APAGADOS antes de comenzar.

**PARA EVITAR UN INCENDIO, NO SE DEBE CORTAR O QUITAR LA ESPIGA DE TIERRA BAJO NINGUNA CIRCUNSTANCIA. SE DEBE ENCHUFAR EN UNA TOMACORRIENTE CORRESPONDIENTE CON TIERRA Y CONECTAR CORRECTAMENTE A UN CIRCUITO POLARIZADO DE 240 VOLTS** Se recomienda un circuito separado que es conforme con NEC.

Si existe alguna duda si la tomacorriente está correctamente aterrizada, contrate a un electricista calificado para revisarlo.

Se puede conectar este aparato a la fuente de alimentación, instalando un conducto flexible o un cable de alimentación. El valor nominal eléctrico del cable de alimentación (no se incluye) debe ser 240 voltios, 30 amperes. El cable de alimentación debe estar marcado con "Para Uso con Estufas".

Se debe conectar la fuente de alimentación al compartimento del bloque de terminales de la estufa, ubicado en el fondo del panel trasero (Vea la Figura 4, a la derecha). Se puede acceder quitando la tapa del bloque de terminales.

Coloque el prensacable en el agujero ciego abajo del bloque de terminales (Vea Figura 4). Ponga el cable de la estufa a través del agujero y del prensacable hasta el bloque de terminales. Permita un poco de juego en el cable entre el prensacable y el bloque de terminales. Una vez que haya ajustado la longitud/juego del cable, fije el prensacable de acuerdo a las instrucciones incluidas con éste. Conecte el cableado como se describe abajo y en la siguiente página.

#### CONSEJO

Se puede quitar el panel botador de la estufa para instalar el prensacable: Quite el panel de la estufa, instale el prensacable en el panel y vuelva a fijarlo.



Figura 4

Se debe instalar correctamente el prensacable que viene incluido con el cable de la estufa.

### Procedimientos para la Conexión Eléctrica

Consulte las Figuras 5-10 (abajo y en la siguiente página) para más explicaciones.

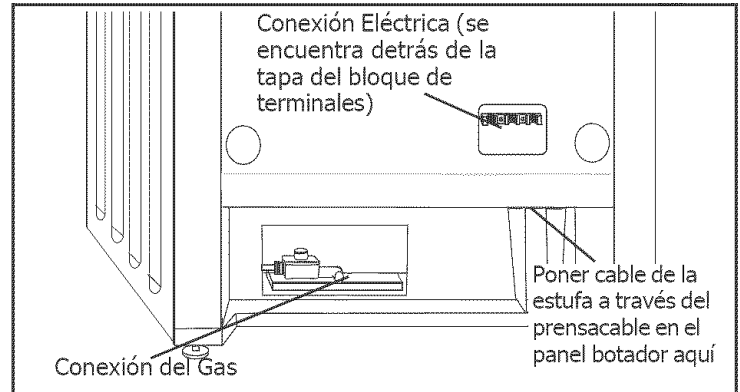
#### ADVERTENCIA

CONSULTE SUS INSTRUCCIONES PARA LOS 'PROCEDIMIENTOS DE CONEXIÓN ELÉCTRICA'. SE DEBE USAR HILO DE COBRE PARA LA CONEXIÓN AL BLOQUE DE TERMINALES. CUANDO SE USA EL CABLE DE ALIMENTACIÓN PARA CONECTAR LA ESTUFA A LA FUENTE DE ALIMENTACIÓN, USE SÓLO CABLES CON CAPACIDAD NOMINAL MÍNIMA DE 120/240 VOLTIOS Y MARCADOS PARA EL USO CON ESTUFAS. CONSULTE LAS INSTRUCCIONES DE INSTALACIÓN PARA EL AMPERAJE NOMINAL CORRECTO DEL CABLE, SE CORRE EL RIESGO DE FUEGO O DESCARGA ELÉCTRICA AL USAR UN CABLE DE TAMAÑO INCORRECTO, CUANDO NO SE OBSERVEN LAS INSTRUCCIONES DE INSTALACIÓN O CUANDO DESECHA EL SOPORTE DE ALIVIO DE TENSIÓN.

RIESGO DE DESCARGA ELÉCTRICA. LA CONEXIÓN A NEUTRAL DEL BASTIDOR DEL APARATO A TRAVÉS DE UN CABLE DE TIERRA A TRAVÉS DEL CONDUCTOR NEUTRAL ESTÁ PROHIBIDO PARA INSTALACIONES NUEVAS CON CIRCUITO DE DERIVACIÓN. (NEC 1996). CASAS RODANTES Y VEHÍCULOS RECREATIVOS, O EN ÁREAS DONDE LOS CÓDIGOS LOCALES PROHIBEN EL ATERRIAJE A TRAVÉS DEL CONDUCTOR NEUTRAL. PARA INSTALACIONES DONDE SE PROHIBE LA CONEXIÓN A TIERRA A TRAVÉS DEL CONDUCTOR NEUTRAL:

- (1) DESCONECTE EL CABLE DEL CONDUCTOR NEUTRAL.
- (2) USE LA TERMINAL O EL CABLE A TIERRA PARA ATERRIJAR LA UNIDAD; Y
- (3) CONECTE LA TERMINAL O EL CABLE NEUTRAL AL NEUTRAL DEL CIRCUITO DE DERIVACIÓN DE LA FORMA USUAL (CUANDO EL APARATO ESTÁ CONECTADO MEDIANTE UN CABLE DE ALIMENTACIÓN, USE UN CABLE CON 4 HILOS PARA ESTE PROPÓSITO).

El hilo central o blanco debe quedar fijado siempre a la terminal central en el bloque.

Se deben apretar todas las conexiones con tornillos y tuercas.

#### CONEXIÓN DE 3 HILOS

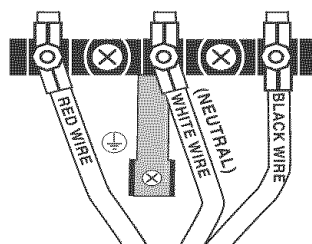

#### CONEXIÓN DE 4 HILOS

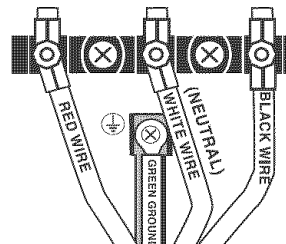

Quite la tira de toma a tierra del bloque de terminales. Instale con cuidado, el cable verde a tierra como se indica a la izquierda. Fije el cable de tierra y la tira con el tornillo que se incluye con la tira.

Figura 5

## 4. Conectar el Cable de la Estufa

### Conexión de Tres Hilos

La Conexión de Cuatro Hilos es el método preferido, pero donde los códigos locales permiten el aterrizaje a través del neutral y/o donde la conversión a cuatro hilos es algo poco práctico, se puede conectar la unidad a la fuente de alimentación vía una conexión de tres hilos.

1. Desconecte la corriente eléctrica en el cortacircuitos.
2. Quite la tapa del bloque de terminales para exponer la caja de conexiones (Vea Figura 6).
3. Quite la tuerca superior, la arandela de estrella y la arandela redonda de cada poste.  
Nota: NO quite la última arandela redonda, la última tuerca o los cables internos.
4. Fije el cable blanco, la arandela redonda, la arandela de estrella y la tuerca EN ESTE ORDEN en la parte superior de la tira a tierra sobre el poste central. NO quite la tira de tierra. (Vea Figura 7).
5. Fije el cable rojo, la arandela redonda, la arandela de estrella y la tuerca EN ESTE ORDEN al poste izquierdo. (Fig. 7)
6. Fije el cable negro, la arandela redonda, la arandela de estrella y la tuerca EN ESTE ORDEN al poste derecho (Vea Figura 7).
7. Apriete todas las conexiones bien y reemplace la tapa del bloque de terminales (Vea Figura 8).



Figura 6



Figura 7

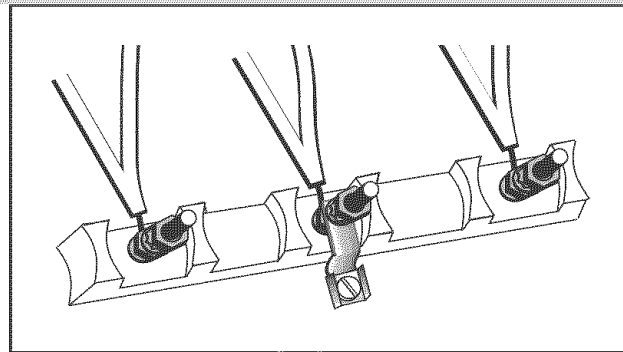

Figura 8

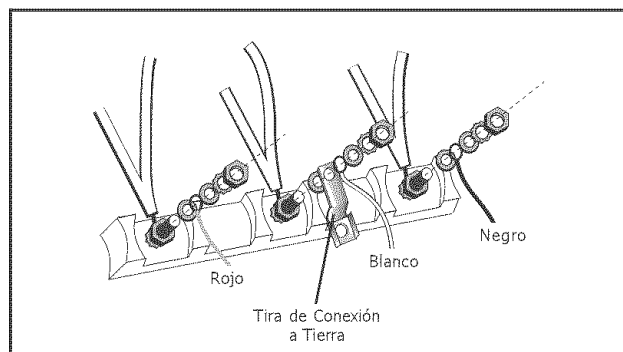

Figura 9

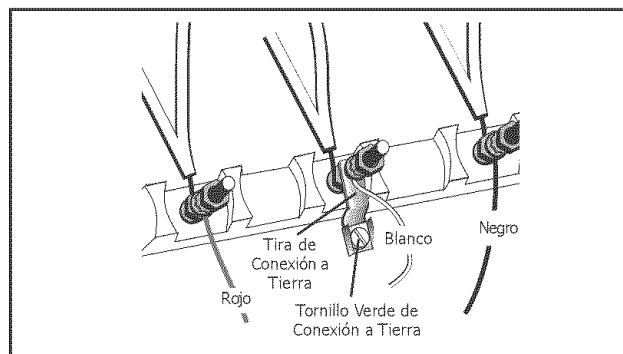

Figura 10

### Conexión de Cuatro Hilos (Método Preferido)

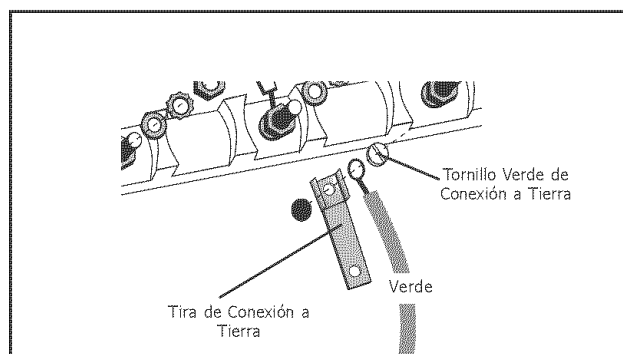
1. Desconecte la corriente eléctrica en el cortacircuitos.
2. Quite la tapa del bloque de terminales para exponer la caja de conexiones (Vea Figura 6).
3. Quite la tuerca superior, la arandela de estrella y la arandela redonda de cada poste.  
Nota: NO quite la última arandela redonda, la última tuerca o los cables internos.
4. Quite el tornillo del extremo inferior de la tira de toma a tierra.
5. Quite la tira de toma a tierra del poste central, gire (de modo que el extremo ancho quede arriba) y enderece. Fije el extremo ancho a la estufa a través del agujero abajo de la caja de conexiones. Fije el cable verde en la parte superior de la tira de toma a tierra. Apriete el tornillo (Vea Figura 9).
6. Fije el cable rojo, la arandela redonda, la arandela de estrella y la tuerca EN ESTE ORDEN al poste izquierdo. (Fig. 10)
7. Fije el cable blanco, la arandela redonda, la arandela de estrella y la tuerca EN ESTE ORDEN al poste central. (Fig. 10)
8. Fije el cable negro, la arandela redonda, la arandela de estrella y la tuerca EN ESTE ORDEN al poste derecho (Vea Figura 10).
9. Apriete todas las conexiones bien y reemplace la tapa del bloque de terminales.

**Nota: NO enchufe la estufa en este momento. Proceda con el paso 5.**

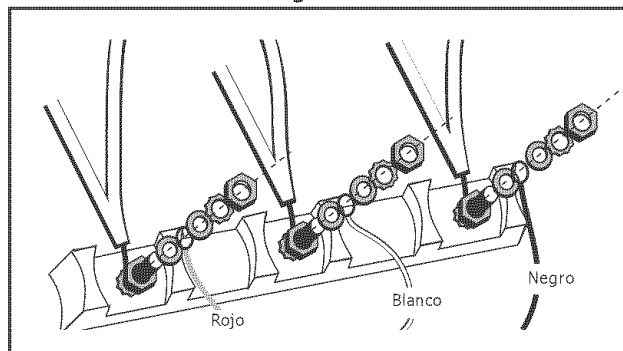
## Paso 5: Conectar el Suministro de Gas

**Aviso importante para usuarios de gas LP:** La estufa viene de fábrica para el uso con gas natural. Para usar gas propano (LP), ud. debe convertir primero su estufa usando el kit de conversión a gas LP.

La conexión del gas se encuentra abajo del panel trasero de la estufa (Vea Figura 4, Página 4). Se tiene acceso a través del panel de acceso del cajón calentador o desde la parte trasera de la estufa. Para alcanzar el panel de acceso, quite el cajón calentador.

Cierre la válvula principal del suministro de gas antes de desconectar la estufa vieja y déjela cerrada hasta terminar la conexión nueva. **No olvide volver a encender el piloto en otros aparatos de gas cuando vuelve a prender el gas.**

Se puede instalar la estufa usando un tubo rígido o una manguera metálica flexible certificada por CSA International. Cuando usa una manguera flexible, siempre use un conector nuevo.

Aplique un compuesto de unión para tubos o cinta de Teflón\* apropiada para el uso con gas natural y gas LP alrededor de las roscas macho del tubo para prevenir fugas.

Si aún no la tiene, instale una válvula de cierre de gas en un lugar con acceso fácil. Asegúrese que todos los usuarios sepan donde y como cerrar el suministro de gas a la estufa.

**Nota: El instalador debe informar al consumidor del lugar de la válvula de cierre del gas.**

### Método con Manguera Flexible (vea Figura 11, esta página)

1. Instale el adaptador macho de 1/2" en la rosca interna 1/2" NPT de la entrada de la estufa. Use una llave de reserva sobre la conexión del codo para evitar daños.
2. Instale el adaptador macho de unión de 1/2" o 3/4" en la rosca interna NPT de la válvula manual de cierre.
3. Conecte la manguera metálica flexible.
4. Asegúrese que el cortacircuitos esté apagado y luego enchufe el cable de la estufa en la tomacorriente.
5. Empuje la estufa de vuelta a su posición, asegurándose que las patas vuelvan a quedar abajo del soporte antivolcadura. La estufa descasará a 3/4" de la pared si queda instalada correctamente. **Nota:** Tenga cuidado de no enrollar la manguera flexible!
6. Incline la estufa cuidadosamente hacia ud. para asegurar que el soporte antivolcadura esté enganchado para evitar la volcadura.

### Método con Tubo Rígido (vea Figura 12, esta página)

La configuración de la conexión con tubo rígido varía dependiendo del lugar del extremo del tubo de gas. Consulte la Figura 12 para detalles.

1. Asegúrese que el cortacircuitos esté apagado y luego enchufe el cable de la estufa en la tomacorriente.
2. Empuje la estufa de vuelta a su posición, asegurándose que las patas vuelvan a quedar abajo del soporte antivolcadura. La estufa descasará a 3/4" de la pared si queda instalada correctamente.
3. Incline la estufa cuidadosamente hacia ud. para asegurar que el soporte antivolcadura esté enganchado para evitar la volcadura.
4. Conecte el tubo a la estufa en la unión. Tiene acceso a la conexión a través del panel de acceso detrás del cajón calentador.

**Nota: Tenga cuidado de no aplicar presión al elemento del cajón calentador durante la instalación con tubo rígido.**

**Siga con "Verificar Fugas de Gas", siguiente columna.**

## Verificar Fugas de Gas

El instalador debe revisar si hay fugas de gas de acuerdo a las instrucciones indicadas en esta sección.

**Prenda el Gas.** Aplique un líquido no corrosivo para detectar fugas a todas las uniones y conexiones en la conexión de gas entre la válvula de cierre y la estufa. Incluya las conexiones y uniones de gas en la estufa si estas conexiones fueron movidas durante la instalación. **Burbujas que aparecen alrededor de las conexiones y uniones indican una fuga.**

Cuando se presenta una fuga, apague la válvula de cierre de la línea de suministro de gas y apriete las conexiones. Vuelva a probar si hay fugas abriendo la válvula del gas. Al terminar el chequeo de fugas (ya no aparecen burbujas), la prueba ha terminado. Limpie los residuos del líquido de detección. Siga con el Paso 6: Probar la Instalación



### CUIDADO

NUNCA REVISE SI HAY FUGAS CON UNA LLAMA.  
NO SIGA CON EL SIGUIENTE PASO HASTA HABER ELIMINADO TODAS LAS FUGAS.

**CUIDADO:** Antes de enchufar un cable eléctrico, asegúrese que todos los controles están APAGADOS.



Figura 11: Método con Manguera Flexible



Figura 12: Método con Tubo Rígido

## Paso 6: Probar la Instalación

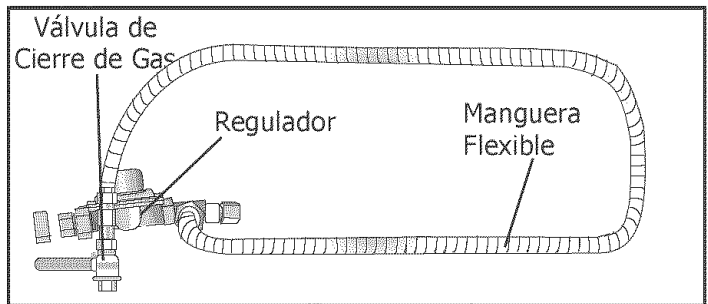
### 1. Probar el Encendido Eléctrico

**Prenda el interruptor de corriente.** Si parpadea la pantalla LCD y si emite pitidos continuamente, se conectaron mal los cables. Desconecte la corriente de inmediato en el interruptor principal y regrese al paso 4: CONECTAR EL CABLE DE LA ESTUFA.

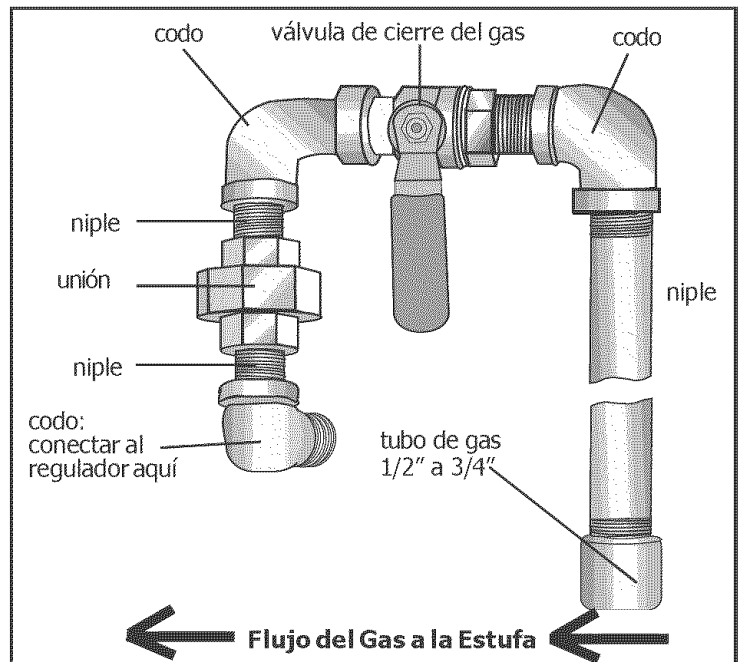
Seleccione una perilla de un quemador de la estufa. Empújela y gire al símbolo de la llama. Si el ignitor/módulo de chispas funciona bien, producirá un sonido de un clic (chasquido). Una vez que se haya purgado el aire de las líneas de suministro, el quemador debe encenderse dentro de cuatro (4) segundos. Después de encender el quemador, gire la perilla a la posición de apagado.

Haga esto con cada quemador de la estufa.

**Llame al Servicio de Bosch (800-944-2904) si alguno de los quemadores no se quieren encender.**

**Algunas llamas amarillas al arranque inicial es algo normal.**

**Permita la unidad a operar 4-5 minutos y reevalúe antes de hacer ajustes.**

### 2. Probar/Ajustar la Llama.

#### Alto Calor:

Se debe inspeccionar visualmente la calidad de combustión de la llama para cada quemador. Para gas propano, la llama debe ser azul con puntas amarillas. Para gas natural, debe ser de un color azul suave. La llama debe envolver todo el quemador y no debe elevarse o apagar el quemador.

Para inspeccionarlo, prenda el quemador. Vea la Figura 14 para las características apropiadas de las llamas.

Si la llama es completamente o en su mayoría de color amarillo, verifique que el regulador esté puesto para el gas correcto. Después del ajuste, vuelva a probar. **Llame al Servicio de Bosch (800-944-2904) si alguno de los quemadores de la estufa sigue quemándose con un color amarillo.**

**Nota:** Con el gas LP, puntas amarillas en los conos exteriores es algo normal..

#### Bajo Calor

Se deben revisar también todos los quemadores para el arrastre. Con ajuste bajo, la llama debe envolver completamente el quemador. **Llame al Servicio de Bosch (800-944-2904) si alguno de los quemadores de la estufa no queda completamente envuelto con el ajuste de calor bajo.**

Ahora terminó la instalación.

**SI ESTÁ AJUSTADO CORRECTAMENTE:**

**Debe haber una llama en el puerto de cada quemador.**

**No debe haber un espacio de aire entre la llama y el quemador.**

Figura 14  
Características de la Llama

#### Llama Amarilla:

Se requiere más ajuste.

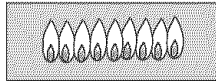

#### Puntas Amarillas sobre Conos:

Normal para Gas LP.

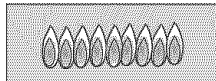

#### Llama Azul Suave:

Normal para Gas Natural.

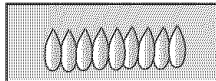

**Partes de Repuesto:** Visite a su distribuidor de Bosch para las partes de repuesto. Para localizar un distribuidor cerca de usted, contacte al servicio de Bosch: 800-944-2904 o [www.boschappliances.com](http://www.boschappliances.com)

BSH reserves the right to change specifications or design without notice. Some models are certified for use in Canada. BSH is not responsible for products which are transported from the United States for use in Canada. Check with your local Canadian distributor or dealer. BSH Home Appliances Corporation, 5551 McFadden Avenue, Huntington Beach, CA 92649.

For the most up to date critical installation dimensions by fax, use your fax handset and call 702/833-3600. Use code #8030.

**BOSCH**

5551 McFadden Avenue, Huntington Beach, CA 92649 • 800/944-2904  
5060003403 Rev. A • © BSH Home Appliances Corporation 2003 • Litho U. S. A. 11/03