

Operator's Manual

CRAFTSMAN[®]

4.6 Amp
15 Inch Cutting Path/.065 In. Line
ELECTRIC WEEDWACKER[®]

Model No.
358.799150

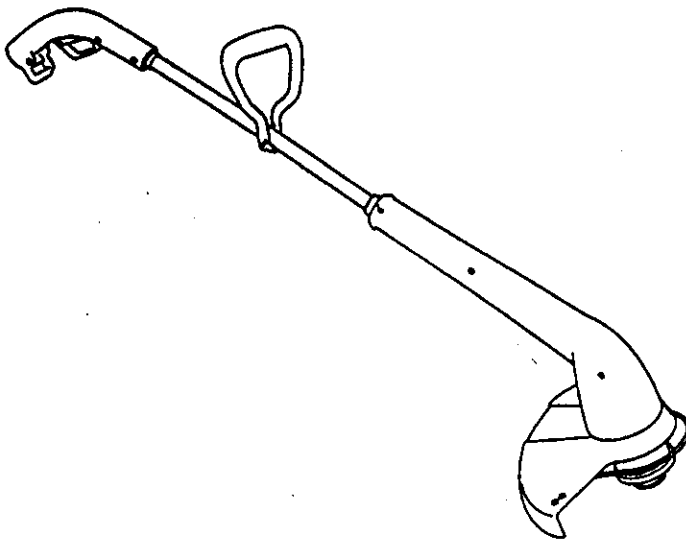

WARNING:

Read and follow all Safety Rules and Operating Instructions before first use of this product.



For answers to your questions about this product:
Call 7 am–7 pm, Mon–Sat; Sun, 10 am–7 pm

1-800-235-5878

Sears, Roebuck and Co., Hoffman Estates, IL 60179 USA

SAFETY

ASSEMBLY

OPERATION

MAINTENANCE

ESPAÑOL

TABLE OF CONTENTS

Limited Warranty Statement	2	Service & Adjustments	9
Safety Rules	2	Storage	9
Assembly	5	Troubleshooting Chart	10
Operation	6	Spanish	11
Maintenance	8	Parts Ordering	Back

LIMITED WARRANTY STATEMENT

FULL ONE YEAR WARRANTY ON CRAFTSMAN ELECTRIC WEEDWACKER® LINE TRIMMER

If this Craftsman Electric Weedwacker® Line Trimmer fails to perform properly due to a defect in material or workmanship within (1) one year from the date of purchase, Sears will repair or replace it, free of charge.

This warranty does not cover the nylon line.

WARRANTY SERVICE IS AVAILABLE BY RETURNING THE CRAFTSMAN ELECTRIC WEEDWACKER® LINE TRIMMER TO THE NEAREST SEARS STORE IN THE UNITED STATES.

This warranty gives you specific legal rights, and you may also have other rights which vary from state to state.

Sears, Roebuck and Co. Dept. D/817WA Hoffman Estates, IL 60179

SAFETY RULES

WARNING: When using electric gardening appliances, basic safety precautions must always be followed to reduce the risk of fire, electric shock, and serious injury. Read and follow all instructions.

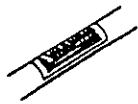

Safety information on the unit

This power unit can be dangerous! Operator is responsible for following unit and manual instructions and warnings. Read entire Operator's Manual before using unit! Be thoroughly familiar with the controls and the proper use of the unit. Restrict the use of this unit to persons who read, understand, and follow unit and manual warnings and instructions. Never allow children to operate this unit.

DANGER: Never use blades or flailing devices. Unit is designed for line trimmer use only. Use of any other accessories or attachments will increase the risk of injury.



WARNING: Trimmer line throws objects violently. You and others can be blinded/injured. Wear safety glasses, boots, and leg protection. Keep body parts clear of rotating line.

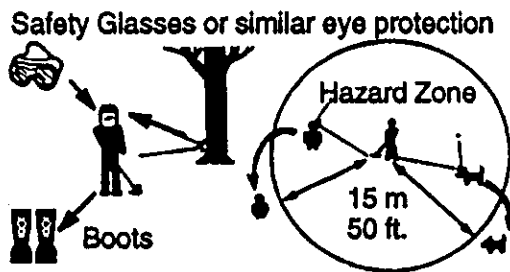

Keep children, bystanders, and animals 50 feet (15 meters) away. If approached stop unit immediately.

If situations occur which are not covered in this manual, use care and good judgement. If you need assistance, call 1-800-235-5878

OPERATOR SAFETY

- Dress properly. Always wear safety glasses or similar eye protection when operating, or performing maintenance on your unit. (Safety glasses are available.) Always wear face or dust mask if operation is dusty. Always wear heavy, long pants, long

sleeves, boots, and gloves. Do not go barefoot or wear sandals.

- Secure hair above shoulder length. Secure or remove loose clothing and jewelry or clothing with loosely hanging ties, straps, tassels, etc. They can be caught in moving parts.
- Being fully covered also helps protect you from debris and pieces of toxic plants thrown by spinning line.
- Stay Alert. Do not operate unit when you are tired, ill, or under influence of alcohol, drugs, or medication. Watch what you are doing; use common sense.
- Avoid unintentional starting of the unit. Never carry unit with your finger on the switch. Be sure the switch is in off position when connecting extension cord.

ELECTRICAL SAFETY

- Use a voltage supply as shown on unit.
- Avoid dangerous environment. Don't use appliances in damp or wet locations. Don't use in rain.
- Avoid dangerous situations. Do not use in the presence of flammable liquids or gases to avoid creating a fire or explosion and/or causing damage to unit.
- To reduce the risk of electrical shock, this equipment has a polarized plug (one blade is wider than the other). This plug will fit only one way in a polarized outlet of the extension cord. Ensure you have a polarized extension cord. The plug of the polarized extension cord will fit into the outlet only one way. If the plug does not fit fully in the outlet, reverse the plug. If it still does not fit, contact a qualified electrician to install proper outlet. Do not change the plug in any way.
- To reduce risk of electrical shock, use extension cords specifically marked as suitable for outdoor appliances having electrical rating not less than the rating of unit. Cord must be marked with suffix "W-A" (in Canada "W"). Make sure your extension cord is in good condition. Inspect extension cord before use and replace if damaged. An undersized extension cord will cause a drop in line voltage resulting in loss of power

and overheating. If in doubt, use the next heavier gauge. The lower the gauge number, the heavier the cord. (See "Selecting an extension cord")

- Do not abuse cord. Never carry the unit by the extension cord or yank extension cord to disconnect unit.
- Use cord retainer to prevent disconnection of extension cord from unit. See "Attach the extension cord to your trimmer" under the section titled "OPERATION".
- Do not use the unit if the switch does not turn the unit on and off properly. Repairs to the switch must be made by your Sears Service Center.
- Keep the extension cord clear of operator and obstacles at all times. Do not expose cords to heat, oil, water, or sharp edges.
- To avoid the possibility of electric shock, avoid body contact with any grounded conductor, such as metal fences or pipes,
- Ground Fault Circuit Interrupter (GFCI) protection should be provided on circuit or outlet to be used. Receptacles are available having built-in GFCI protection and may be used for this measure of safety.

UNIT SAFETY

- Inspect unit before use. Replace damaged parts. Make sure all handles, guards, and fasteners are in place and securely fastened. Parts that are damaged must be repaired or replaced by a Sears Service Center. These include head parts that are cracked, or chipped, guards, and any other part that is damaged.
- Do not repair unit yourself.
- Use only .065" (1.65 mm) diameter recommended trimmer line. (See "Accessories") Never use wire, rope, string etc.
- Use specified trimmer spool. Make sure spool is properly installed and all parts are securely fastened.
- Use only recommended replacement parts and accessories.

CUTTING SAFETY

- Inspect area to be cut. Remove objects (rocks, broken glass, nails, wire, string, etc.) which can be

thrown or become entangled in cutting head.

- Do not overreach or stand on unstable support. Keep firm footing and balance.
- Keep the cutting head below waist level. Do not raise handles above your waist. Cutting head can come dangerously close to your body.
- Keep away from spinning line.
- Use unit properly. Use only for trimming, edging, scalping, and mowing. Do not force unit. It will do the job better and with less risk of injury at the rate for which it was designed.
- Use only in daylight or in good artificial light.

MAINTENANCE SAFETY

- Maintain unit according to recommended procedures. Keep cutting line at proper length. Follow instructions for changing trimmer line.
- Have all service and maintenance not explained in this manual performed by a Sears Service Center to avoid creating a hazard.
- Disconnect unit from the power supply before performing maintenance, or when changing trimmer line.
- Never douse or squirt the unit with water or any other liquid. Clean unit and labels with a damp sponge. Keep handles dry, clean, and free from oil and grease.
- Keep the air vents clean and free of debris to avoid overheating the motor. Clean after each use.

TRANSPORTING AND STORAGE

- Stop the unit and disconnect the power source when not in use.
- Carry the unit with motor stopped.

- Store the unit so the blade cannot cause injury. See "Extending the line".
- Store unit indoors in a high, dry place out of the reach of children. Store unit unplugged.

DOUBLE INSULATION CONSTRUCTION

This unit is Double Insulated to help protect against electric shock. Double insulation construction consists of two separate "layers" of electrical insulation instead of grounding.

Tools built with this insulation system are not intended to be grounded. No grounding means is provided on this unit, nor should a means of grounding be added to this unit.

Safety precautions must be observed when operating any electrical tool. The double insulation system only provides added protection against injury resulting from an internal electrical insulation failure.

WARNING: All electrical repairs to this unit, including housing, switch, motor, etc., must be diagnosed and repaired by qualified service personnel. Replacement parts for a double insulated appliance must be recommended by the manufacturer. A double insulated appliance is marked with the words "double insulation" or "double insulated." The symbol (square within a square)  may also be marked on the appliance. Failure to have the unit repaired by qualified service personnel can cause the double insulation construction to become ineffective and result in serious injury.

SAVE THESE INSTRUCTIONS

ASSEMBLY

CARTON CONTENTS

Check carton contents against the following list.

Model 799150

- Trimmer
- Shield

Examine parts for damage. Do not use damaged parts.

NOTE: If you need assistance or find parts missing or damaged, call 1-800-235-5878.

ASSEMBLY

WARNING: If received assembled, review all assembly steps to ensure your unit is properly assembled and all fasteners are secure.

- Extend the tube until it snaps into place.

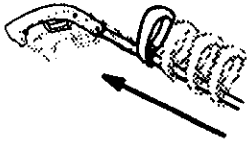

ADJUSTING THE HANDLE

- Loosen wing nut or knob on handle.
- Rotate the handle on the tube to an upright position; place in a comfortable position and retighten wing nut.

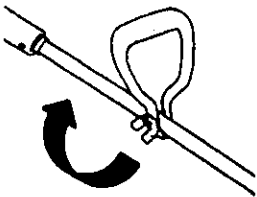

ATTACHING THE SHIELD

WARNING: The shield must be properly installed. The shield provides partial protection from the risk of thrown objects to the operator and others. Your unit is equipped with a line limiter, which cuts excess line to the proper length while running. The line limiter (on underside of shield) is sharp and can cut you.

- Align the installation arrow on the shield with the arrow on the motor housing.
- Insert the shield onto the motor housing.
- Twist the shield until it snaps securely into place. Make sure the shield is facing the back of the unit as illustrated on the front cover of this manual.

CAUTION: Sharp blade.

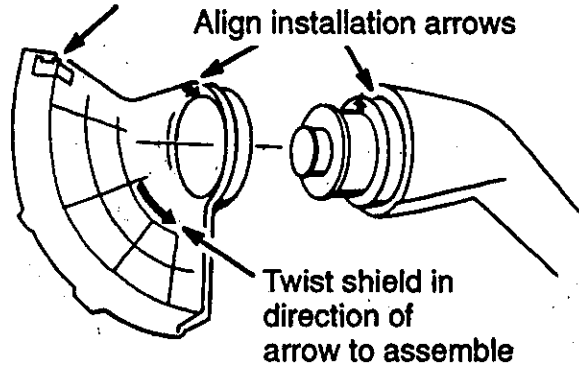

OPERATION

KNOW YOUR TRIMMER

READ THIS OPERATOR'S MANUAL AND SAFETY RULES BEFORE OPERATING YOUR UNIT. Compare the illustrations with your unit to familiarize yourself with the location of the various controls and adjustments. Save this manual for future reference.

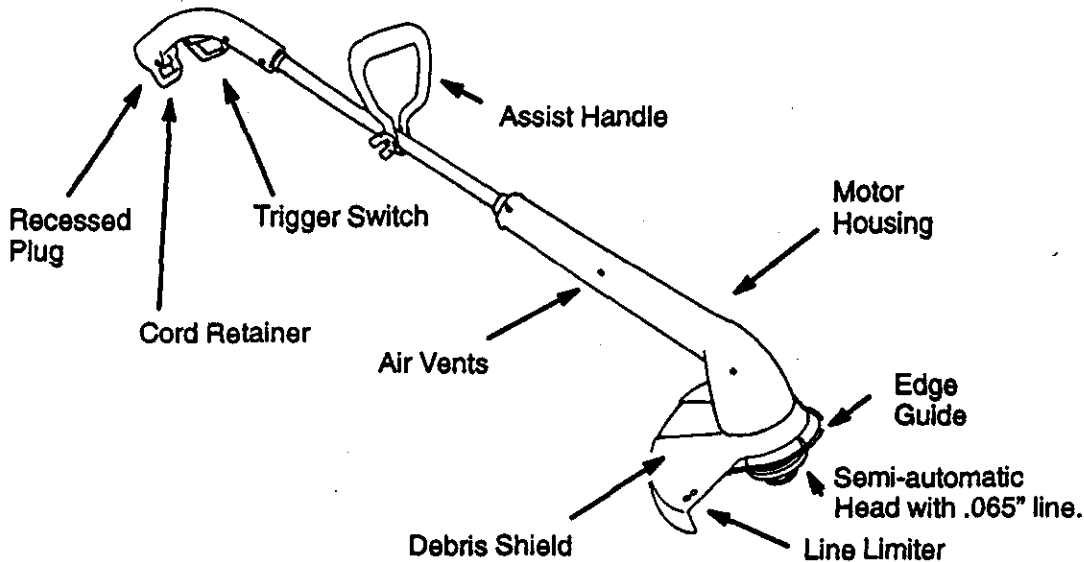

RECESSED PLUG

The recessed plug is where you attach your extension cord to the unit.

TRIGGER SWITCH

The trigger switch is used to turn on the unit. Squeeze the trigger switch to operate the unit.

LINE LIMITER

The line limiter cuts the cutting line to the proper cutting length.

ASSIST HANDLE

The assist handle is used to help hold and guide the unit.

SEMI-AUTOMATIC HEAD

The semi-automatic head holds the cutting line and rotates during operation.

EDGE GUIDE

The edge guide protects the unit from contacting the ground during edging.

OPERATING INSTRUCTIONS

Use only a voltage supply as specified on your unit.

SELECT AN EXTENSION CORD

Extension Cord Gauge Chart	
Length of Cord	Gauge
25 Ft.	18 Gauge
50 Ft.	16 Gauge
100 Ft.	16 Gauge

Extension cords are available for this unit.

ATTACH THE EXTENSION CORD TO YOUR TRIMMER

Loop your extension cord through the handle and around the hook. Insure the plug and cord are firmly and fully engaged.

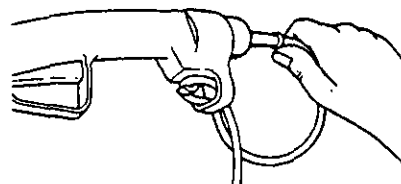

CORRECT OPERATING POSITION

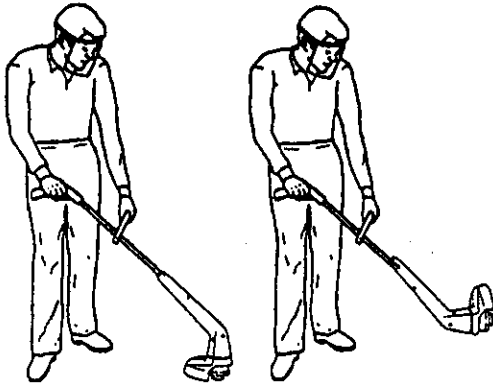

Trimming

Edging

Stand as shown and check for the following:

- Operator wearing eye protection and heavy clothing.
- Right hand holding handle.
- Unit below waist level.
- Use the left side for trimming so debris is thrown away from the operator. Without operator bending over, keep the line near and parallel to ground (perpendicular when edging) and not crowded into material being cut.

ADVANCING THE CUTTING LINE

Advance line by tapping bottom of cutting head lightly on the ground while unit is running at full speed. A metal blade attached to the shield will cut the line to the proper length.

EDGING POSITION

You can press this button and twist the lower portion 180° into an edging position.

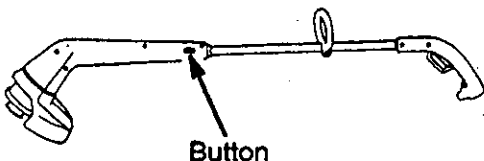

WARNING: Always wear eye protection. Never lean over the trimmer head. Rocks or debris can ricochet or be thrown into eyes and face and cause blindness or other serious injury.

TRIMMING

Hold the bottom of the trimmer head about 3 in. (8 cm) above the ground and at an angle. Allow only the tip of

the line to make contact. Do not force trimmer line into work area.

Trimming

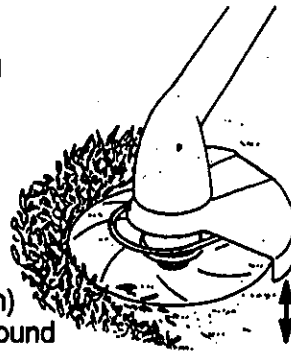

EDGING

While edging allow the tip of the line to make contact. Do not force the line. The edge guard helps protect the unit and keeps the unit from contacting the ground. Take extra caution while edging as objects can be thrown from the trimmer line.

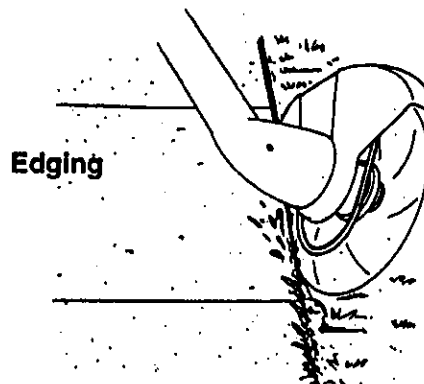

Edging

SCALPING

The scalping technique removes unwanted vegetation. Hold the bottom of the trimmer head about 3 in. (8 cm) above the ground and at an angle. Allow the tip of the line to strike the ground around trees, posts, monuments, etc. This technique increases line wear.

Scalping

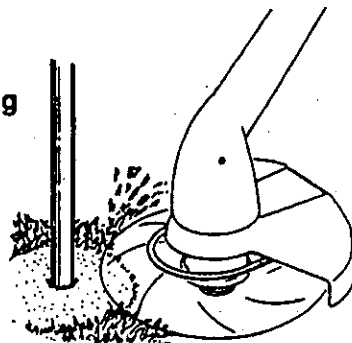

MOWING

Your trimmer is ideal for mowing in places conventional lawn mowers cannot reach. In the mowing position,

keep the line parallel to the ground. Avoid pressing the head into the ground as this can scalp the ground and damage the tool.

Mowing

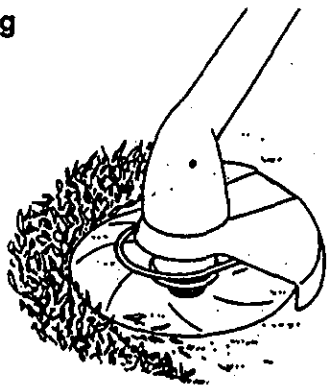

SWEEPING

The fanning action of the rotating line can be used for a quick and easy clean up. Keep the line parallel to and above the surfaces being swept and move the tool from side to side.

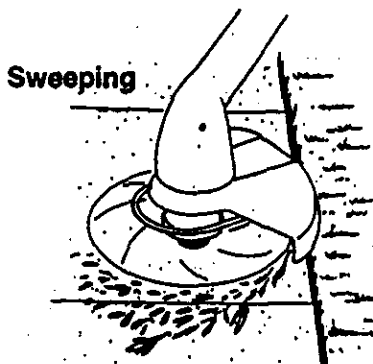

MAINTENANCE

CUSTOMER RESPONSIBILITIES

CARE & MAINTENANCE TASK	WHEN TO PERFORM
Check for Loose fasteners and parts	Before each use
Check for damaged or worn parts	Before each use
Clean unit and labels	After each use

GENERAL RECOMMENDATIONS

The warranty on this unit does not cover items that have been subjected to operator abuse or negligence. To receive full value from the warranty, the operator must maintain unit as instructed in this manual. Various adjustments will need to be made periodically to properly maintain your unit.

CHECK FOR LOOSE FASTENERS AND PARTS

- Housing Screws
- Assist Handle Screws
- Debris Shield
- Edge Guide

CHECK FOR DAMAGED OR WORN PARTS

Refer replacement of damaged/worn parts to your Sears Service Center.

- Trigger Switch – Ensure switch functions properly by pressing and releasing the trigger switch. Make sure motor stops.
- Debris Shield – Discontinue use of unit if debris shield is damaged.

CLEAN UNIT & LABELS

- Clean the unit using a damp cloth with a mild detergent.
- Wipe off unit with a clean dry cloth.

SERVICE AND ADJUSTMENTS

REPLACING THE LINE

- Remove the spool by firmly pulling on the tap button.
- Clean entire surface of hub and spool.
- Replace with a pre-wound spool (# 71-85837), or cut a length of 30 feet of .065" (1.6 mm) diameter

Craftsman® Pro Trimmer line. Use of heavier lines could overload the unit and damage unit. Never use wire, rope, string, etc., which can break off and become a dangerous missile.

- Insert one end of the line about 1/2 inch (1 cm) into the small hole inside the spool.
- Wind the line evenly and tightly onto the spool. Wind in the direction of the arrow found on the spool.
- Push the line into the notch, leaving 3 to 5 inches (7 – 12 cm) unwound.
- Insert the line into the exit hole in the hub as shown in the illustration.
- Align the notch with the line exit hole.
- Push the spool into the hub until it snaps into place.
- Pull the line extending outside the hub to release it from the notch.

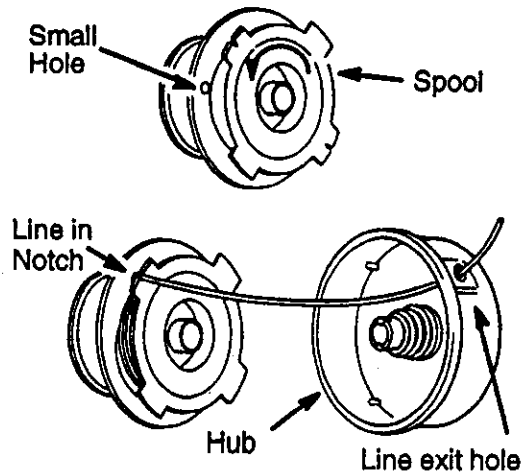

USER REPLACEABLE SERVICE PARTS

REPLACEMENT PART	PART NUMBER
Spool with .065" Pro Trimmer Line	71-85837
Assist Handle	530-402657
Bolt Carriage, 1/4-20	530-401989
Wing Nut	530-016152
Shield Assy.	530-402673
Edge Guide	530-402661
Screw, 10-16 X 1/2 HI-LO SEMS	530-015815

STORAGE

Prepare unit for storage at end of season or if it will not be used for 30 days or more.

WARNING:

- Stop the unit and disconnect the power source when not in use.
- Carry the unit with motor stopped.
- Store the unit so the line limiter blade

- cannot cause injury.
- Store unit and extension cord indoors in a high, dry place out of the reach of children. Store unit unplugged.
- Store unit with all guards in place. Position unit so that any sharp object cannot accidentally cause injury.

TROUBLESHOOTING CHART

TROUBLE	CAUSE	REMEDY
Semi-automatic head stops under a load or does not turn when switch is pressed.	<ul style="list-style-type: none"> • Crowding trimmer line against material being cut. • Electrical failure. • Thrown circuit breaker • Debris stopping head 	<ul style="list-style-type: none"> • Allow tip of line to do the cutting. • Contact your Sears Service Ctr. • Check Breaker Box. • Remove debris.
Line does not advance or breaks while cutting.	<ul style="list-style-type: none"> • Line improperly routed in head. • Line improperly wound onto spool. • Incorrect line size • Not enough line outside of head. • Dirt buildup on cover. 	<ul style="list-style-type: none"> • Check line routing. • Rewind line tightly and evenly. • Use only .065 in. diameter line. • Pull 4 inches of line outside of head. • Clean cover.
Line welds onto spool.	<ul style="list-style-type: none"> • Line size is incorrect. • Incorrect spool. • Line is being crowded against material being cut. 	<ul style="list-style-type: none"> • Use only .065 in. diameter line. • Replace with correct spool. • Cut with tip of line fully extended.
Line releases continuously.	<ul style="list-style-type: none"> • Line improperly routed in head. • Spool damaged. 	<ul style="list-style-type: none"> • Check line routing. • Replace spool.
Line usage is excessive.	<ul style="list-style-type: none"> • Line improperly routed in head. • Line size is incorrect. • Crowding line against material being cut. • Spool teeth worn or damaged. 	<ul style="list-style-type: none"> • Check line routing. • Replace spool. • Cut with tip of line fully extended. • Replace Spool
Line pulls back into head.	<ul style="list-style-type: none"> • Too little line outside of head. • Line size incorrect. 	<ul style="list-style-type: none"> • Remove cover and pull 4 inches of line outside of head. • Use only .065 in. diameter line.

TABLA DE CONTENIDOS

Declaración de Garantía Limitada	11	Servicio y Ajustes	18
Reglas de Seguridad	11	Almacenamiento	19
Montaje	14	Tabla Diagnóstica	19
Uso	15	Piezas y Encargos	Contratapa
Mantenimiento	17		

DECLARACION DE GARANTIA LIMITADA

GARANTIA COMPLETA DE UN AÑO PARA LA CORTADORA A LINEA ELECTRICO CRAFTSMAN ®

Si esta cortadora eléctrica Weedwacker ® Craftsman tiene alguna falla de funcionamiento debida a materiales o mano de obra, durante un año a partir de la fecha de compra, Sears la reparara o cambiará.

Esta garantía excluye la línea de nylon.

EL SERVICIO BAJO GARANTIA ESTA A SU DISPOSICION CON SOLO DEVOLVER LA CORTADORA A LINEA ELECTRICA WEED-WACKER ® CRAFTSMAN AL CENTRO DE SERVICIO SEARS MAS CERCANO EN LOS ESTADOS UNIDOS.

Esta garantía le confiere derechos jurídicos específicos' además ud. Podrá tener otros derechos que varían entre estados.

Sears, Roebuck and Co. D/817 WA, Hoffman Estates, IL. 60179

REGLAS DE SEGURIDAD

Siempre que se use cualquier cortador eléctrico, deben observarse precauciones básicas de seguridad para reducir el riesgo de incendio, choque eléctrico y graves heridas. Lea y cumpla con todas las instrucciones.

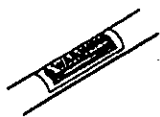

Información de seguridad en el aparato

Este aparato de fuerza puede ser peligroso. El usuario tiene la responsabilidad de cumplir con todas las instrucciones y advertencias en el aparato y en el manual. Lea el Manual del Usuario en su totalidad antes de usar el aparato! Familiarícese completamente con los controles y el uso correcto del aparato. Limite el uso de este aparato a aquellas personas que lean, comprendan, y cumplan con las advertencias e instrucciones en el aparato y en el manual. Nunca permita a los niños que usen el aparato.

PELIGRO: Nunca use cuchillas ni dispositivos desgrandores. Este aparato ha sido diseñado exclusivamente como cortador a línea. El uso de cual-

quier otro accesorio o pieza incrementará el peligro de heridas.



La línea de corte arroja objetos violentamente. Los objetos arrojados pueden cegar o herir a usted y a terceros. Use anteojos de seguridad, botas y protección para las piernas. Mantenga el cuerpo alejado de la línea girante.

Anteojos de seguridad o protección similar de ojos.

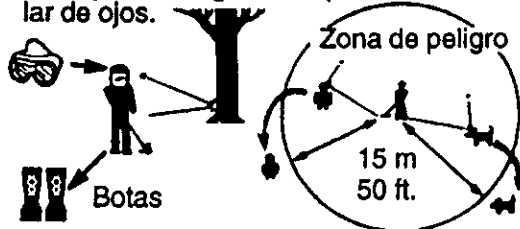

Mantenga a los niños, los animales y los espectadores a una distancia mínima de 15 metros (50 pies). Pare el aparato inmediatamente si alguien se le acerca.

Si acontece alguna situación no prevista en este manual, tenga cuidado y use buen criterio. Si necesita ayuda, llame al 1-800-235-5878

SEGURIDAD DEL USUARIO

- Vítase de forma apropiada. Siempre use anteojos de seguridad o protección de ojos similar al hacer uso o mantenimiento del aparato. (Existen anteojos de seguridad.) Use siempre máscara protectora de la cara o máscara anti-polvo al usar el aparato en ambientea polvorientos. Use siempre pantalones largos gruesos, mangas largas, botas y guantes. No use el aparato descalzo ni con sandalias.
- Mantenga el cabello por encima de los hombros, atándolo para tal efecto si es necesario. No use joyas, ropa suelta o ropa con tiras, corbatas, borlas, etc. que cuelguen libremente; pueden enredarse en las piezas en movimiento.
- Si está completamente tapado, estará más protegido de los escombros y pedazos de plantas tóxicas arrojados por la línea girante.
- Manténgase alerta. No use este aparato cuando esté cansado, enfermo o bajo la influencia del alcohol, de drogas o de remedios. Vigile bien lo que está haciendo; use del sentido común.
- Evite los arranques no intencionales del motor. Al llevar el aparato de un lado a otro, nunca ponga el dedo en el interruptor. Asegúrese de que el interruptor esté en la posición "Off" al conectar el cable de extensión

SEGURIDAD ELECTRICA

- Use el voltaje especificado en el aparato.
- Evite los ambientes peligrosos. No use los aparatos en locales húmedos. No lo use en la lluvia.
- Evite las situaciones peligrosas. No use el aparato en la presencia de gases o líquidos inflamables para evitar incendios, explosiones y/o daños al aparato.
- Para reducir el riesgo de choque eléctrico, este equipo viene con enchufe polarizado (una clavícula de contacto es más ancha que la otra). Este enchufe puede entrar al tomacorriente polarizado del cable de extensión únicamente en un sentido. Asegúrese que el cable de extensión sea polarizado. El enchufe del cable de extensión polarizado puede entrar al tomacorriente en un solo sentido. Si el enchufe no entra completamente al tomacorriente, invierta el sentido del enchufe. Si aun así no entra, entre en contacto con un elec-

- tricista capacitado para que instale un tomacorriente apropiado. No modifique el enchufe de modo alguno.
 - Para reducir el riesgo de choque eléctrico, use cables de extensión (1) que vengan específicamente marcados como apropiados para aparatos de uso en exteriores y (2) que tengan una clasificación eléctrica no menor que la del aparato. El cable deberá venir marcado con el sujifo "W-A" ("W" en Canadá). Asegúrese de que el cable de extensión esté en buenas condiciones. Inspeccione el cable de extensión antes de usarlo y si está dañado, cámbielo. Los cables demasiado finos causarán una baja en el voltaje de línea, lo que provocará falta de potencia y exceso de temperatura. En caso de duda entre dos cables, use el más grueso. Cuanto más pequeño es el número de clasificación, más grueso es el cable. (Vea "Selección del cable de extensión")
 - No use el cable indebidamente. Nunca lleve el aparato por el cable de extensión ni la desconecte del enchufe tirando del cable.
 - Use el retentor de cables para evitar que el cable de extensión se desconecte del aparato. Vea "Uso del aparato".
 - No use el aparato si el interruptor no lo prende y apaga correctamente. El Proveedor de Servicio Autorizado (Authorized Service Dealer) deberá hacer todas las reparaciones al interruptor.
 - Mantenga el cable de extensión alejado del usuario y de los obstáculos en todo momento. No exponga los cables al calor, al aceite, al agua o a los bordes filosos.
 - Evite todo contacto del cuerpo con los conductores a tierra, tales como las cercas o los caños de metal para evitar la posibilidad de choque eléctrico.
 - El circuito o el tomacorriente que se use con este aparato deberá estar provisto de protección de Interruptor de Fallas en el Circuito a Tierra (Ground Fault Circuit Interruptor — GFCI). Los tomacorrientes con protección GFCI incorporada pueden ser usados para esta medida de seguridad.
- ## SEGURIDAD DEL APARATO
- Inspeccione el aparato completamente antes de cada uso. Haga que un Proveedor de Sears Service Center repare o cambie las piezas dañadas.

das. Esto incluye las piezas del cabezal que estén resquebrajadas o descantilladas, los protectores y cualquier otra pieza dañada.

- No intente reparar ud. mismo el aparato.
- Use exclusivamente la línea de corte con diámetro de 1,65 mm (0,065 de pulgada) recomendado. (Sección "Accesorios") Nunca use alambre, sogas, hilo, etc.
- Use la bobina especificada. Asegúrese que la bobina esté correctamente instalada y que el aro de retención esté bien fijo.
- Use exclusivamente los repuestos y accesorios recomendados.

SEGURIDAD AL CORTAR

- Inspeccione el área a ser cortada. Retire los objetos (piedras, vidrio roto, clavos, alambre, hilo, etc.) que puedan ser arrojados o que se puedan enredar en el cabezal de corte.
- No se incline excesivamente ni se pare en superficies inestables. Mantenga el equilibrio, con los pies en una superficie firme y estable, en todo momento.
- Mantenga el cabezal de corte por debajo del nivel de la cintura. No levante las manijas por encima del nivel de la cintura. El cabezal de corte se le puede acercar peligrosamente al cuerpo.
- Manténgase alejado de la línea girante.
- Use el aparato debidamente. Uselo exclusivamente para recortar y para cortar césped. No sobrecargue el aparato; dará menor rendimiento con menor probabilidad de heridas si se lo hace funcionar al ritmo para el cual fue diseñado.
- Use el aparato únicamente de día o en luz artificial fuerte.

SEGURIDAD EN EL MANTENIMIENTO

- Haga el mantenimiento del aparato de acuerdo a los procedimientos recomendados. Mantenga la línea de corte al largo que corresponde.
- Todo servicio y mantenimiento no explicado en este manual deberá ser efectuado por el Proveedor de Servicio Autorizado Sears Service Center para evitar peligros.
- Desconecte el aparato de la fuente de electricidad antes de hacer cualquier mantenimiento.
- Nunca le heche agua ni ningún otro líquido al aparato, ni le direccion

chorros de agua ni de ningún otro líquido. Limpie el aparato y las calcomanías y placas con una esponja húmeda. Mantenga las manijas secas, limpias y libres de aceite y grasa.

- Mantenga las aberturas de ventilación limpias y libres de escombros para evitar el calentamiento excesivo del motor. Límpielas después de cada uso.

TRANSPORTE Y ALMACENADO

- Pare el motor y desconecte el aparato de la corriente eléctrica siempre que no esté en uso.
- Cuando cargue el aparato en las manos, mantenga el motor apagado.
- Guarde el aparato de modo que el limitador de línea no pueda causar heridas accidentalmente. Vea "Extensión de la línea".
- Guarde el aparato al abrigo de la intemperie, desenchufado, en un lugar alto, seco y fuera del alcance de los niños.

CONSTRUCCION CON DOBLE AISLAMIENTO

Este aparato tiene Aislamiento Doble para incrementar la protección contra el choque eléctrico. El Aislamiento Doble consiste de dos "capas" separadas de aislamiento eléctrico en vez de cable a tierra.

Las herramientas y los electrodomésticos con aislamiento doble no necesitan cable a tierra. No se le ha provisto ningún medio de conexión a tierra a este aparato, tampoco se le debe agregar ningún medio de conexión a tierra. Deben observarse precauciones de seguridad al trabajar con toda herramienta eléctrica. El sistema de aislamiento doble solamente provee una protección adicional contra las heridas provocadas por una falla en el aislamiento eléctrico interno.

Todo diagnóstico y reparación de índole eléctrica a este aparato, incluyendo a la caja, el interruptor, el motor, etc., deberán ser efectuados por personal de servicio capacitado. Los repuestos para un aparato con aislamiento doble deben ser recomendados por el fabricante. Los aparatos con aislamiento doble vienen marcados con las palabras "double insulation" (aislamiento doble) o "double insulated" (doblemente aislado). También puede aparecer el símbolo (cuadrado dentro de un cuadrado)  en el aparato. El aparato debe ser reparado por

un Proveedor de Servicio Autorizado (Authorized Service Dealer); de lo contrario el sistema de aislamiento doble puede quedar inutilizado, acarreado

graves heridas.

GUARDE ESTAS INSTRUCCIONES

MONTAJE

CONTENIDO DE LA CAJA

Verifique el contenido de la caja por la lista siguiente.

Modelo 799150

- Cortadora
- Protector

Verifique que las piezas no estén dañadas. No use piezas dañadas.

AVISO: Si necesita ayuda o si faltan piezas o hay piezas dañadas. No use piezas dañadas, llame al 1-800-235-5878.

TUBO EXTENDIDO AL MÁXIMO

- Extienda el tubo hasta que quede trabado en su lugar.

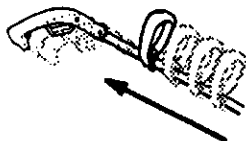

MONTAJE

Si recibió el aparato ya armado, repita todos los pasos para asegurarse de que esté correctamente armado y que todos los fijadores estén bien ajustados.

PARA AJUSTAR LA MANIJA

- Afloje la tuerca mariposa o la perilla en la manija.
- Haga rotar la manija en el tubo hasta que quede en posición vertical, colóquela en una posición cómoda y vuelva a ajustar la tuerca mariposa.

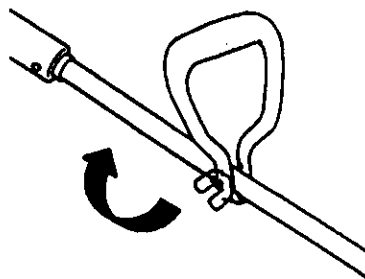

PARA INSTALAR EL PROTECTOR

El protector deberá instalarse correctamente. El protector provee protección parcial contra el riesgo de objetos arrojados hacia el usuario y terceros. Viene equipado con un limitador de lea que corta el exceso de línea, dejándolo del largo adecuado. el limitador (que queda en la superficie inferior del protector) es filoso y corta.

- Instale las piezas como se ilustra.
- Deje las piezas bien ajustadas.

CUIDADO Cuchilla filosa.

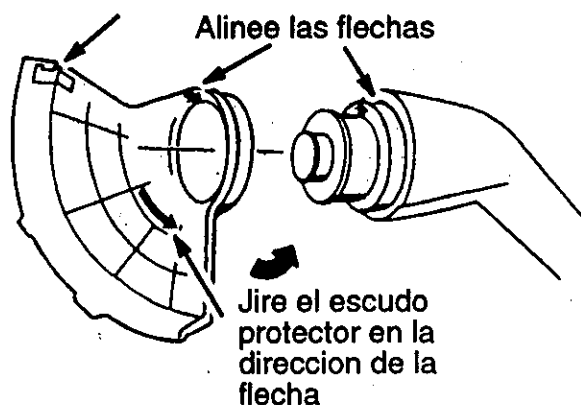

USO

CONOZCA SU APARATO

LEA ESTE MANUAL DEL USUARIO Y LAS REGLAS DE SEGURIDAD ANTES DE PONER EL APARATO EN FUNCIONAMIENTO. Compare las ilustraciones a su aparato para familiarizarse con la ubicación de los controles y ajustes. Guarde este manual para uso futuro.

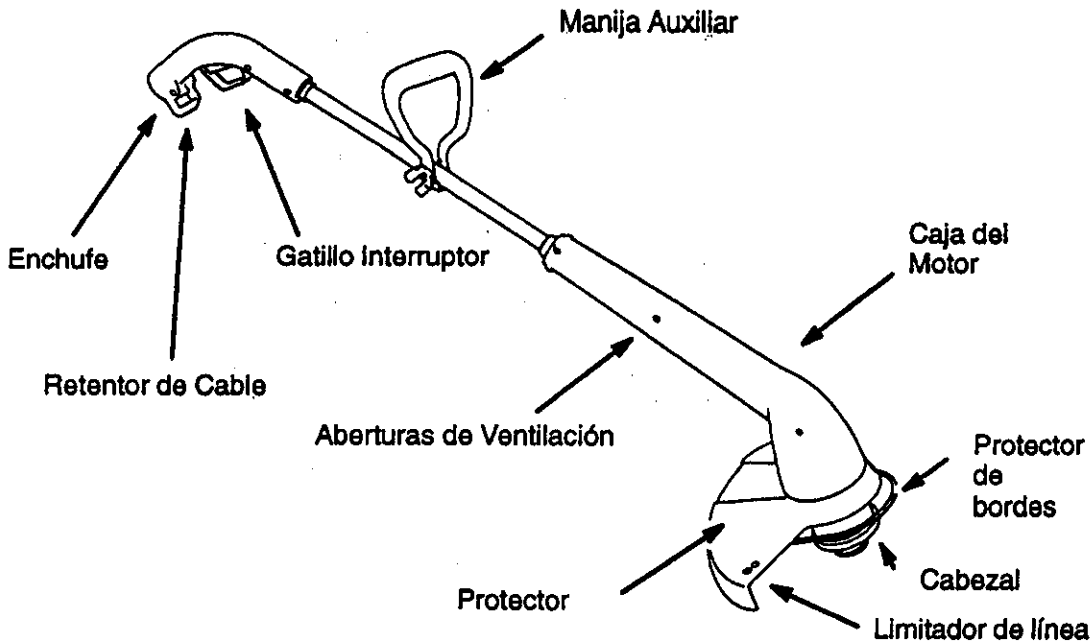

ENCHUFE

Se conecta el cable de extensión al aparato en el enchufe.

GATILLO ACELERADOR

Se usa el gatillo acelerador para poner el aparato en marcha. Aprete el gatillo acelerador para hacerlo funcionar.

LIMITADOR DE LINEA

El limitador de línea corta la línea, dejándola del largo adecuado.

MANIJA AUXILIAR

Se usa la manija auxiliar para sostener y guiar el aparato.

CABEZAL SEMIAUTOMATICO

El cabezal semiautomático sostiene la línea de corte y gira durante el uso.

PROTECTOR DE BORDES

El protector de bordes protege el aparato contra el contacto con el suelo al recortar bordes.

USO DEL APARATO

Use exclusivamente el voltaje especificado en el aparato.

ELIJA UN CABLE DE EXTENSION

Cuadro de Clasificación de Cables	
Largo de Cable	Clasificación
25 pies	18 Clase
50 pies	16 Clase
100 pies	16 Clase

Hay cables de extensión disponibles en el mercado para este aparato.

ENCHUFE EL CABLE DE EXTENSION AL APARATO

Haga una vuelta en el cable de extensión, pásela por la manija y al rededor del gancho. Asegúrese que el enchufe y el cable estén firmemente y fuertemente conectados.

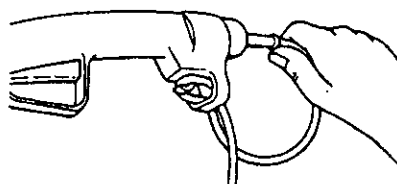

POSICION CORRECTA DE USO

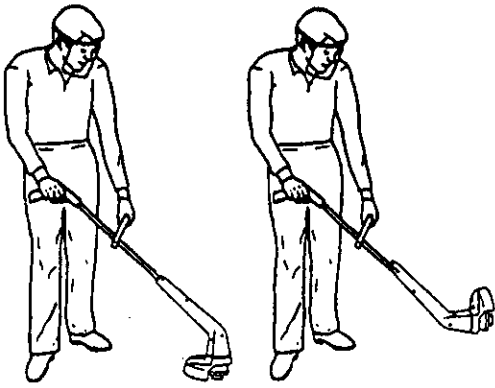

Para Recortar Para Corta Bordes

Párese como se ve en la figura y verifique lo siguiente:

- El usuario está usando anteojos de seguridad y ropa gruesa como protección.
- La mano derecha sostiene la manija.
- El aparato está debajo del nivel de la cintura.
- Corte del lado izquierdo para que los escombros sean arrojados en dirección contraria a donde está parado. Sin tener que inclinarse, mantenga la línea corca del suelo y paralela al mismo (perpendicular cuando está cortando bordes), sin meterla dentro del material que se está cortando.

EXTENSION DE LA LINEA

Para hacer avanzar la línea, toque la parte inferior del cabezal en el suelo con el aparato en marcha. La cuchilla cortará la línea al largo correcto.

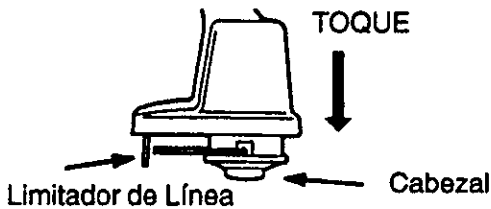

POSICION PARA CORTAR BORDES

Apretándose este botón se puede hacer girar la parte inferior 180° a la posición de cortar bordes.

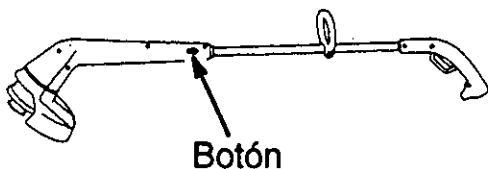

Use siempre protección de ojos. Nunca se incline sobre el cabezal: éste puede arrojar o hacer rebotar piedras

o escombros a los ojos y la cara, causando ceguera u otras heridas graves.

PARA RECORTAR

Sostenga el cabezal a unos 8 cm (3 pulgadas) del suelo y en ángulo. Permita únicamente que la punta de la línea haga contacto. No meta la línea de corte en el área de trabajo.

Para recortar

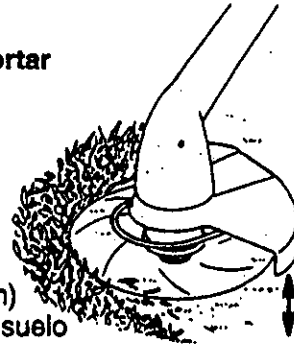

PARA CORTAR BORDES

Al cortar bordes, deje que la punta de la línea haga contacto. No fuerce la línea. El protector de bordes ayuda a proteger el aparato y lo mantiene separado de la tierra. Ponga mucha atención mientras esté usando la podadora y sea precabido, ya que la línea de corte puede arrojar objetos al aire.

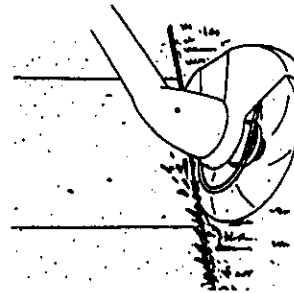

Para cortar bordes

PARA ESCALPAR

La técnica de escalpado retira la vegetación no deseada. Sostenga el cabezal a unos 8 cm (3 pulgadas) de la tierra y en ángulo. Deje que la punta de la línea golpee contra la tierra alrededor de árboles, postes, monumentos, etc. Esta técnica aumenta el desgaste de la línea.

Para e scalpar

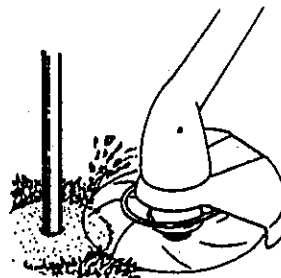

PARA CORTAR CESPED

El aparato es ideal para cortar césped en los lugares donde no alcanzan las cortadoras de césped convencionales. En la posición de cortar pasto se mantiene la línea paralela a la tierra. Evite presionar el cabezal contra la tierra, ya que hacerlo puede escalar la tierra y dañar el aparato.

Para cortar Césped

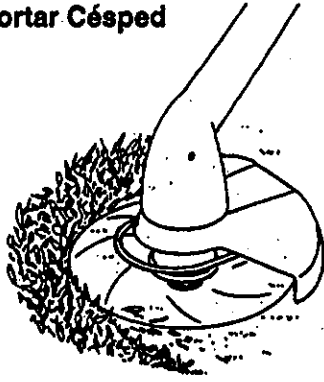

PARA BARRER

La acción ventiladora de la línea girante sirve para hacer una limpieza rápida y fácil. Mantenga la línea paralela a la superficie que desea limpiar y por encima, moviendo el aparato de un lado al otro.

Para barrer

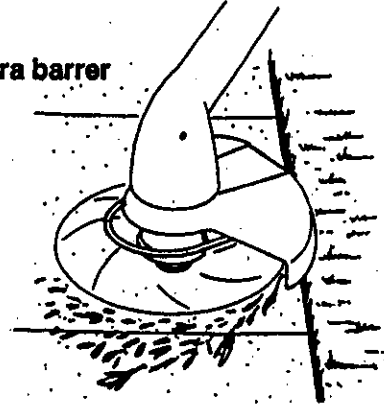

MANTENIMIENTO

CRONOGRAMA DE MANTENIMIENTO

TAREA DE MANTENIMIENTO Y CUIDADO	CUANDO HACER
Verificar que no haya fijadores sueltos	Antes de cada uso
Verificar que no haya piezas dañadas	Antes de cada uso
Limpiar el aparato y las placas	Después de cada uso

RECOMENDACIONES GENERALES

La garantía de este aparato excluye aquellos artículos que hayan sido sometidos al abuso o a la negligencia por parte del usuario. Para recibir el valor completo de la garantía, el usuario deberá hacer el mantenimiento del aparato de acuerdo a las instrucciones en este manual. Será necesario hacer varios ajustes periódicamente para mantener el aparato debidamente.

VERIFIQUE QUE NO HAYA FIJADORES SUELTOS NI PIEZAS SUELTAS

- Tornillos de la caja
- Tornillos de la manija auxiliar
- Protector

VERIFIQUE QUE NO HAYA PIEZAS DAÑADAS NI GASTADAS

Haga reponer las piezas dañadas o gastadas por el centro de Servicio Sears.

- Gatillo Interruptor – Asegúrese de que el interruptor esté funcionando debidamente apretando y soltándolo. Verifique que el motor se haya detenido por completo.
- Protector – Deje de usar el aparato si el protector queda dañado.

LIMPIE EL APARATO Y LAS PLACAS

- Limpie el aparato usando un trapo húmedo con detergente suave.
- Pase un trapo limpio al aparato.

SERVICIO Y AJUSTES

PARA HACER AVANZAR LA LÍNEA DE CORTE

Haga avanzar la línea tocando el cabezal suavemente contra el suelo con el motor marchando a máxima velocidad. La cuchilla de suelo con el motor marchando a máxima velocidad, La cuchilla de metal instalada en el protector cortará la línea al largo debido.

PARA CAMBIAR LA LÍNEA

- Retire la bobina tirando firmemente el botón de toque.
- Limpie la superficie entera del cudo y de la bobina.
- Cámbiela por una bobina pre-enroscada, o corte 10 m (30 pies) de línea marca Craftsman® con diámetro de 1,6 mm (0,065 de pulgada). Nunca use alambre, sogá, hilo, etc., que se pueden romper, convirtiéndose así en proyectiles peligrosos.
- Meta un cm (1/2 pulgada) de una punta de la línea por el orificio pequeño en la bobina.
- Enrosque la línea de forma pareja y tirante en la bobina. Enrosque en la di-

rección que indica la flecha que se encuentra en la bobina.

- Fije la línea en la muesca, dejando unos 7 a 12 cm (3 a 5 pulgadas) sin enroscar.
- Pase la línea por el orificio de salida en el cubo como se ilustre.
- Alinee la muesca con el orificio de salida.
- Junte el cubo y la bobina, empujando ésta hasta que se trabe en su lugar correspondiente.
- Tire la línea que sobresale del cubo para soltarla de la muesca.

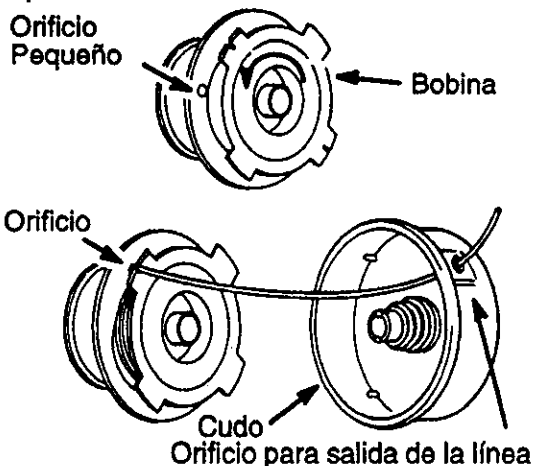

ALMACENAMIENTO

Prepare el aparato para ser almacenado al final de la temporada o cuando no se usará el aparato durante 30 días o mas.

- Pare el motor y desconecte el aparato de la corriente eléctrica siempre que no esté en uso.
- Cuando cargue el aparato en las manos, mantenga el motor apagado.
- Guarde el aparato de modo que el limitador de línea no pueda causar heridas. Vea Para hacer avanzar la línea

de corte

- Guarde el aparato y el cable de extensión al abrigo de la intemperie, desenchufados, en un lugar alto, seco y fuera del alcance de los niños.
- Guarde el aparato con todos los protectores en su lugar correspondiente. Coloque el aparato de modo que ningún objeto filoso pueda causar heridas accidentalmente.
- Guarde el aparato y el combustible bien fuera del alcance de los niños.

TABLA DIAGNOSTICA

SINTOMA	CAUSA	SOLUCION
El cabezal semi-automático se detiene bajo carga o no gira cuando se apreta el gatillo interruptor.	<ol style="list-style-type: none"> 1 Se está metiendo la línea en el material que se está cortando. 2 Falla eléctrica. 3 Interruptor de circuito accionado. 4 Escombros parando el cabezal. 	<ol style="list-style-type: none"> 1 Corte con la punta de la línea únicamente. 2 Entre en contacto con el Centro de servicio Sears. 3 Inspeccione la caja de fusibles. 4 Retire los escombros.
La Línea no avanza o se rompe al cortar.	<ol style="list-style-type: none"> 1 Trayectoria incorrecta de la línea en el cabezal. 2 La línea está enroscada de forma incorrecta en la bobina. 3 Diámetro incorrecto de la línea. 4 Insuficiencia de línea afuera del cabezal 5 Acumulación de tierra tapa. 	<ol style="list-style-type: none"> 1 Verifique la trayectoria de la línea. 2 Entrosque nuevamente la línea de forma pareja y tirante. 3 Uso sólo línea del diámetro correcto .065". 4 Retire la tapa y saque 10 cm (4 pulgadas) de línea hacia afuera. 5 Limpie la tapa.
La Línea se funde en la bobina.	<ol style="list-style-type: none"> 1 Diámetro incorrecto de la línea. 2 Bobina incorrecta. 3 Se está metiendo la línea en el material que se está cortando. 	<ol style="list-style-type: none"> 1 Use sólo línea del diámetro correcto (.065") 2 Uso la bobina apropiada. 3 Corte con la punta de la línea plenamente extendida.
La línea avanza constantemente.	<ol style="list-style-type: none"> 1 Trayectoria incorrecta de la línea en el cabezal. 2 Bobina dañada. 	<ol style="list-style-type: none"> 1 Verifique la trayectoria de la línea. 2 Cambie la bobina.
Uso o desgaste excesivo de la línea.	<ol style="list-style-type: none"> 1 Trayectoria incorrecta de la línea en el cabezal. 2 Diámetro incorrecto de la línea. 3 Se está metiendo la línea en el material que se está cortando. 4 Los dientes de la bobina estén gastados o dañados. 	<ol style="list-style-type: none"> 1 Verifique la trayectoria de la línea. 2 Cambie la bobina. 3 Corte con la punta de la línea plenamente extendida. 4 Cambie la bobina.
La línea retrocede al cabezal.	<ol style="list-style-type: none"> 1 Insuficiencia de línea afuera del cabezal. 2 Diámetro incorrecto de la línea. 	<ol style="list-style-type: none"> 1 Retire la tapa y saque 10 cm (4 pulgadas) de línea hacia afuera. 2 Uso sólo línea del diámetro correcto (.065")

For in-home major brand repair service:

Call 24 hours a day, 7 days a week

1-800-4-MY-HOME™ (1-800-469-4663)

Para pedir servicio de reparación a domicilio -- 1-800-676-5811

In Canada for all your service and parts needs call

Au Canada pour tout le service ou les pièces -- **1-800-665-4455**

For the repair or replacement parts you need:

Call 6 am - 11 pm CST, 7 days a week

PartsDirect™

1-800-366-PART (1-800-366-7278)

Para ordenar piezas con entrega a domicilio -- 1-800-659-7084

For the location of a Sears Parts and Repair Center in your area:

Call 24 hours a day, 7 days a week

1-800-488-1222

**For information on purchasing a Sears Maintenance Agreement
or to inquire about an existing Agreement:**

Call 9 am - 5 pm, Monday - Saturday

1-800-827-6655

