

# Owner's Manual Manual Del Propietario

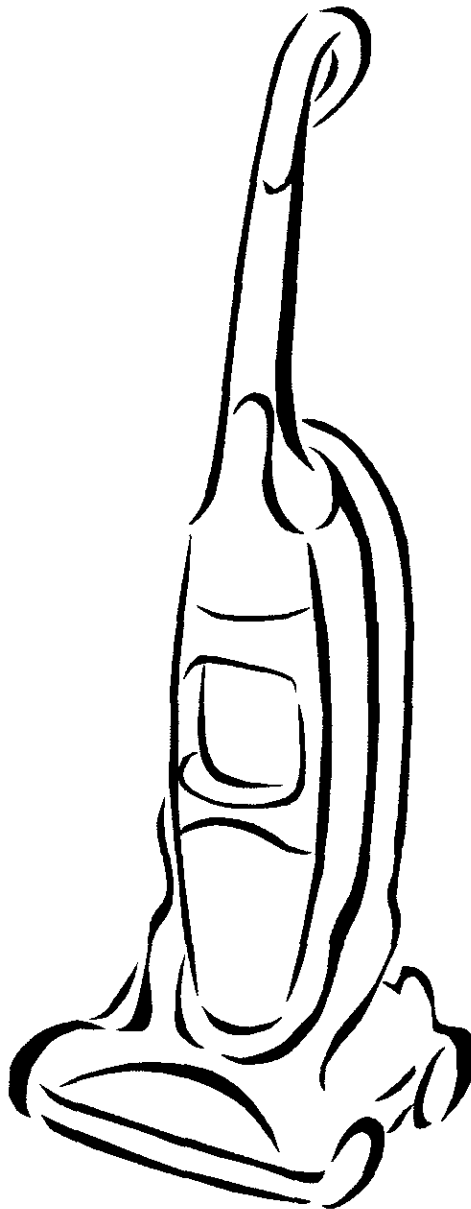

## Vacuum Cleaner Aspiradora

Model , Modelo 116.33912  
116.33913



ENGLISH

ESPAÑOL

### CAUTION:

Read and follow all safety and operating instructions before first use of this product.

### CUIDADO:

Lea y siga todas las instrucciones de operación y seguridad antes del uso de este producto.

Sears, Roebuck and Co., Hoffman Estates, IL 60179 U.S.A.  
[www.sears.com](http://www.sears.com)

Part No. CØ1ZBZU1ØUØØ-8192540

Impreso en Mexico  
Printed in Mexico

## TABLE OF CONTENTS

<b>Before Using Your New Vacuum</b> . . . . .	2	<b>Vacuum Cleaner Care</b> . . . . .	14
<b>Kenmore Vacuum Cleaner Warranty</b> . . . . .	2	Vacuum Storage . . . . .	14
<b>Important Safety Instructions</b> . . . . .	3	Cleaning Exterior and Attachments . . . . .	14
<b>Parts and Features</b> . . . . .	4	Dust Bin Cleaning . . . . .	15-16
<b>Assembly Instructions</b> . . . . .	5-6	Secondary Screen Cleaning . . . . .	16
<b>Operating Instructions</b> . . . . .	7	Filter Changing/Cleaning . . . . .	17
Getting Started . . . . .	7	Clog Removal . . . . .	18
Pile Height Selection and Setting . . . . .	7	Light Bulb Changing . . . . .	19
Off/Floor/Carpet Switch . . . . .	8	Agitator Cleaning . . . . .	20
Releasing the Handle . . . . .	8	Valve Cleaning . . . . .	20
Attachments . . . . .	9-11	<b>Troubleshooting</b> . . . . .	21
Attachment Use Chart . . . . .	11	<b>Requesting service</b> . . . . .	.(back page)
Vacuuming Tips . . . . .	11		
Performance Features . . . . .	12-13		

## BEFORE USING YOUR NEW VACUUM

Please read this guide. It will help you assemble and operate your new Kenmore vacuum in the safest and most effective way.

For more information about vacuum cleaner care and operation, call your nearest Sears store. You will need the complete model and serial numbers when requesting information. Your vacuum's model and serial numbers are located on the Model and Serial Number Plate.

Use the space below to record the model number and serial number of your new Kenmore vacuum.

Model No. \_\_\_\_\_

Serial No. \_\_\_\_\_

Date of Purchase \_\_\_\_\_

Keep this book and your sales check (receipt) in a safe place for future reference.

## KENMORE VACUUM CLEANER WARRANTY

### LIMITED ONE YEAR WARRANTY ON KENMORE VACUUM CLEANER

This warranty is for one year from the date of purchase, and includes only private household vacuum cleaner use. During the warranty year, when this vacuum cleaner is operated and maintained according to the owner's manual instructions, Sears will repair any defects in material or workmanship free of charge.

This warranty excludes vacuum bags, belts, light bulbs, and filters, which are expendable parts and become worn during normal use.

**For warranty service, return this vacuum cleaner to the nearest Sears Service Center in the United States.**

This warranty applies only while this product is in use in the United States. This warranty gives you specific legal rights, and you may also have other rights which vary from state to state.

**Sears, Roebuck and Co., D/817 WA, Hoffman Estates, IL 60179**

# IMPORTANT SAFETY INSTRUCTIONS



## WARNING

Your safety is important to us. To reduce the risk of fire, electrical shock, injury to persons or damage when using your vacuum cleaner, follow basic safety precautions including the following:

**Read** this manual before assembling or using your vacuum cleaner.

**Use** your cleaner only as described in this manual. Use only with Sears recommended attachments.

To reduce the risk of electrical shock –  
**Do not** use outdoors or on wet surfaces.

**Disconnect** electrical supply before any servicing or cleaning. Failure to do so could result in electrical shock or personal injury.

**Always** turn cleaner off before unplugging.

**Do not** unplug by pulling on cord. To unplug, grasp the plug, not the cord.

**Do not** use with damaged cord or plug. If cleaner is not working as it should, has been dropped, damaged, left outdoors, or dropped into water, return it to a Sears Service Center.

**Do not** pull or carry by cord, use cord as a handle, close door on cord, or pull cord around sharp edges or corners. Do not run cleaner over cord. Keep cord away from heated surfaces.

**Do not** leave cleaner when plugged in. Unplug from outlet when not in use and before servicing.

**Do not** allow to be used as a toy. Close attention is necessary when used by or near children.

**Do not** handle plug or cleaner with wet hands.

**Agitator Brush** may suddenly restart, disconnect from power supply before servicing.

**Do not** put any objects into openings. **Do not** use with any opening blocked; keep free of dust, lint, hair and anything that may reduce air flow.

**Keep** hair, loose clothing, fingers, and all parts of body away from openings and moving parts.

**Do not** use cleaner without dust bin and/or filters in place.

**Always** clean the dust bin after vacuuming carpet cleaners or freshener, powders and fine dust. These products clog the filters, reduce airflow and can cause damage to the cleaner. Failure to clean the dust bin could cause permanent damage to the cleaner.

**Do not** use the cleaner to pick up sharp hard objects, small toys, pins, paper clips, etc. They may damage the cleaner or dust bin.

**Do not** pick up anything that is burning or smoking, such as cigarettes, matches, or hot ashes.

**Do not** use cleaner to pick up flammable or combustible liquids (gasoline, cleaning fluids, perfumes, etc.), or use in areas where they may be present. The fumes from these substances can create a fire hazard or explosion.

**Use extra care** when cleaning on stairs. Do not put on chairs, tables, etc. Keep on floor.

**You** are responsible for making sure that your vacuum cleaner is not used by anyone unable to operate it properly.

ENGLISH

## SAVE THESE INSTRUCTIONS

Proper assembly and safe use of your vacuum cleaner are your responsibilities. Your cleaner is intended only for household use. Read this Owner's Manual carefully for important use and safety information. This guide contains safety statements under warning and caution symbols. Please pay special attention to these boxes and follow any instructions given. **WARNING** statements alert you to such dangers as fire, electrical shock, burns and personal injury. **CAUTION** statements alert you to such dangers as personal injury and/or property damage.

## PARTS AND FEATURES

Item	Part No. In U.S.	Part No. In Canada
Exhaust Filter	20-86889	20-86889C
Primary Filter	20-82720	20-82720C
Headlight Bulb	20-5248	20-5248C

It is important to know your vacuum cleaner's parts and features to assure its proper and safe use. Review these before using your cleaner.

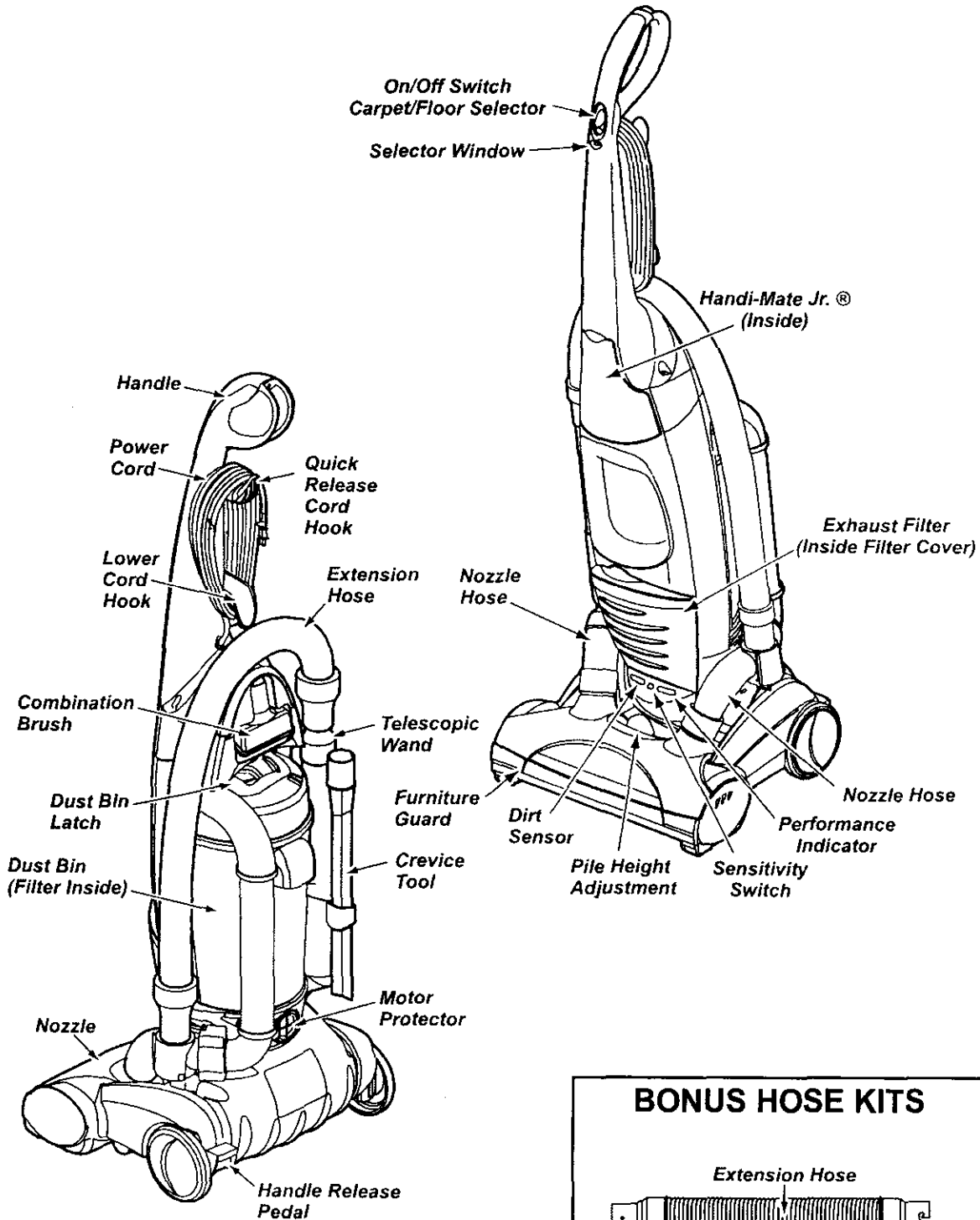

### BONUS HOSE KITS

Extension Hose



# ASSEMBLY INSTRUCTIONS



## WARNING

### Electrical Shock Hazard

Do not plug into the electrical supply until the assembly is complete. Failure to do so could result in electrical shock or injury.

Before assembling vacuum, check the PACKING LIST on the cover of the separate Repair Parts List. Use this list to verify that you have received all the components of your new Kenmore vacuum.

Remove tape from dust bin latch.

## HANDLE ASSEMBLY

Remove the two (2) handle screws located in the body

Position the handle as shown in the illustration below

When installing the handle, firmly press the

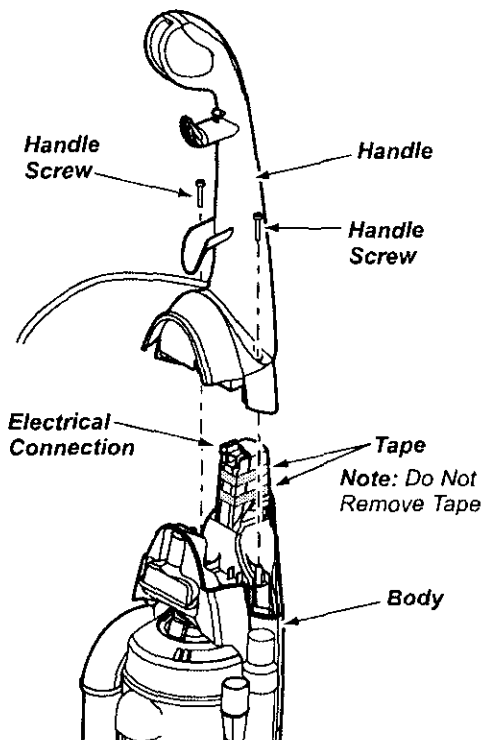

handle onto the body. Secure with handle screws provided.



## CAUTION

Do not overtighten.

Overtightening could strip the screw holes.

Do not operate the cleaner without the screws in place.

## CORD ASSEMBLY

Make sure the quick release upper cord hook is in the upright position. Remove the wire tie from the power cord.

Make sure the power cord is placed into the locking notch on the body as shown. This helps keep the power cord out from under the vacuum cleaner agitator.

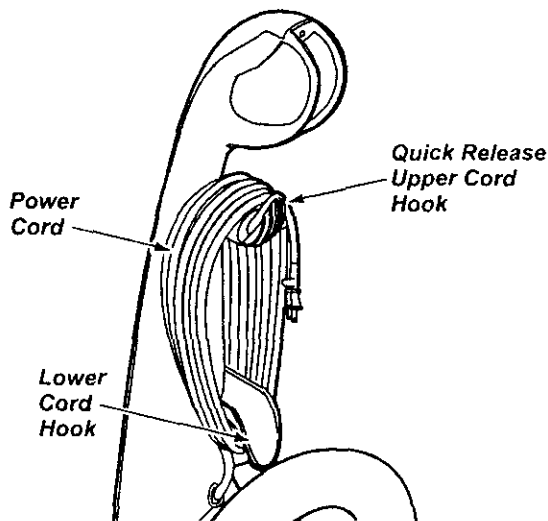
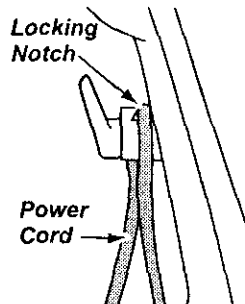

Wrap the power cord around the upper and lower cord hooks and lock the power cord plug onto the power cord.

ENGLISH

## EXTENSION HOSE ASSEMBLY

Connect extension hose to the valve assembly by aligning "J" slot with raised tab on valve assembly. Push downward and rotate clockwise to lock in place.

Place the crevice tool in the rectangular slot on back of wand holder.

Connect extension hose to telescopic wand by aligning "J" slot with raised tab on wand. Push hose downward and rotate clockwise to lock in place.

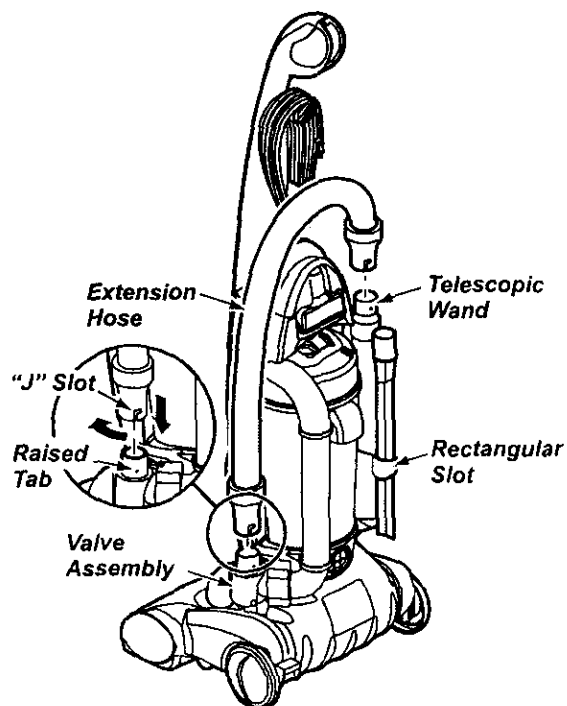

Once extension hose is connected to the telescopic wand, place the wand in the telescopic wand location as shown.

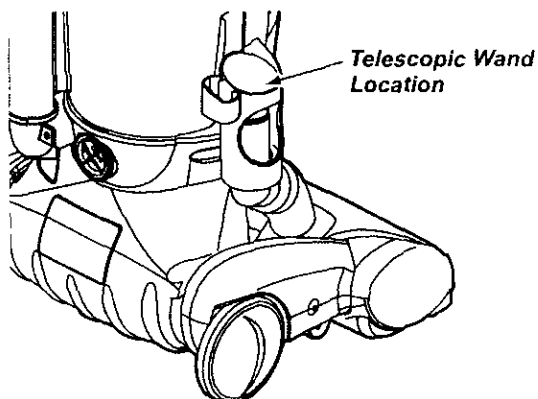

For use of telescopic wand and extension hose see ATTACHMENTS section on page 9

Remove the Handi-Mate Jr. ® from the plastic bag and insert Handi-Mate Jr. ® into the vacuum cleaner as shown, then close the Handi-Mate Jr. ® storage cover.

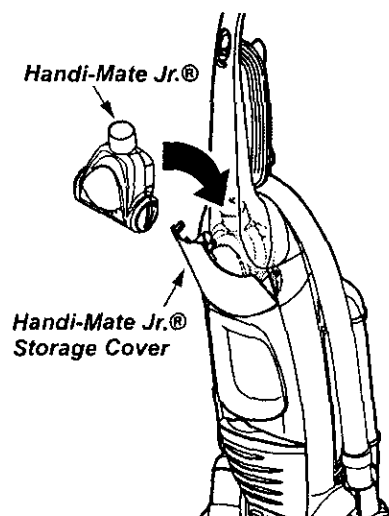

# OPERATING INSTRUCTIONS

## GETTING STARTED

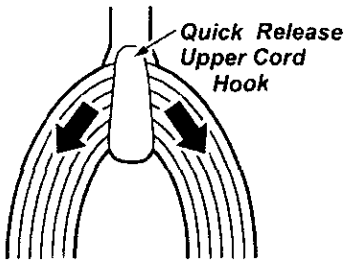

Turn the quick release upper cord hook to either side and down to release the power cord.

Release the power cord plug from the power cord and pull the cord off the quick release upper cord hook. Check to be sure the power cord is still locked into the lock in the quick release upper cord hook.

**Note:** To reduce the risk of electric shock, this vacuum cleaner has a polarized plug, one blade is wider than the other.

This plug will fit in a polarized outlet only one way. If the plug does not fit fully in the outlet, reverse the plug. If it still does not fit, contact a qualified technician to install the proper outlet. Do not change the plug in any way.

Plug the polarized power cord into a 120 Volt outlet located near the floor.



### WARNING

**Personal Injury and Product Damage Hazard**

- **DO NOT** plug in if switch is in the **ON** position. Personal injury or damage could result.
- **DO NOT** use outlets above counters. Damage from cord to items in surrounding area could occur.

ENGLISH

## PILE HEIGHT SELECTION AND SETTING

### To select a pile height setting:

Turn off cleaner. Select a pile height setting by tilting the cleaner back until front wheels are lifted slightly off the floor as illustrated.

Slide the adjustment lever to the correct setting.

### SUGGESTED PILE HEIGHT SETTINGS

You may need to raise the height to make some jobs easier, such as scatter rugs and longer pile carpets. Suggested settings are:

**HIGH:** shag carpet, long pile, plush, scatter rugs.

**MED:** medium to long pile.

**LOW:** short to medium pile.

**EX LOW:** very low pile and bare floors.

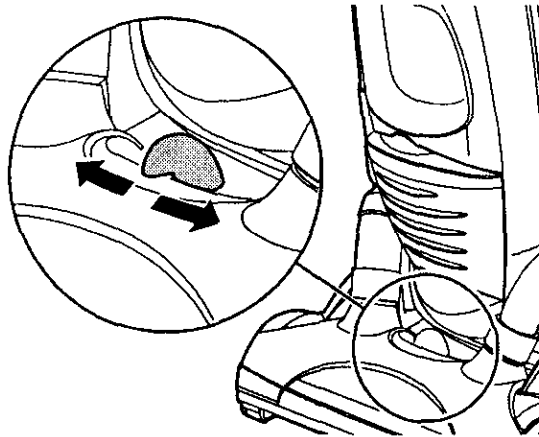

### WARNING

**Personal Injury Hazard**

To avoid personal injury, **DO NOT** place hands or feet underneath the unit when changing height setting.

## OFF/FLOOR/CARPET SWITCH

### HANDLE MOUNTED

To start the vacuum cleaner, slide the ON/OFF/CARPET switch from the OFF position to the FLOOR or CARPET position. To stop the vacuum cleaner, slide the ON/OFF/CARPET switch to the OFF position.



### CAUTION

Refer to your carpet manufacturers cleaning recommendations. Some more delicate carpets may require that they be vacuumed with the agitator turned off, to prevent carpet damage.

**OFF** -turns both suction and brush motors off.

**FLOOR** - turns on the suction motor only. In this position the brush assembly does not revolve. Use this setting for cleaning hard-wood and tile floors and **when any attachments (tools) are used.**

**CARPET** - turns on both the suction and the brush motors.



### CAUTION

Do not allow vacuum cleaner to remain in one spot for any length of time when the agitator is turning. Damage to carpet may occur.

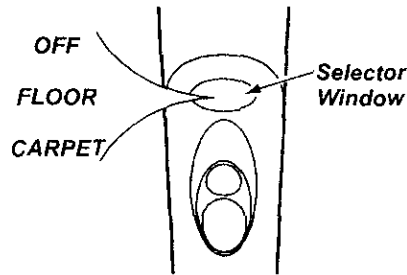

## RELEASING THE HANDLE

Release the handle by pressing down on the handle release pedal with your foot and pulling back and down on the handle with your hand.

**Note:** The agitator will not rotate if the vacuum cleaner is in the upright position.

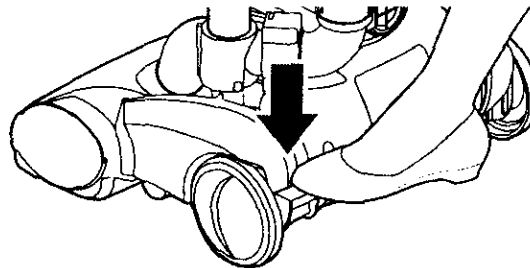



## ATTACHMENTS

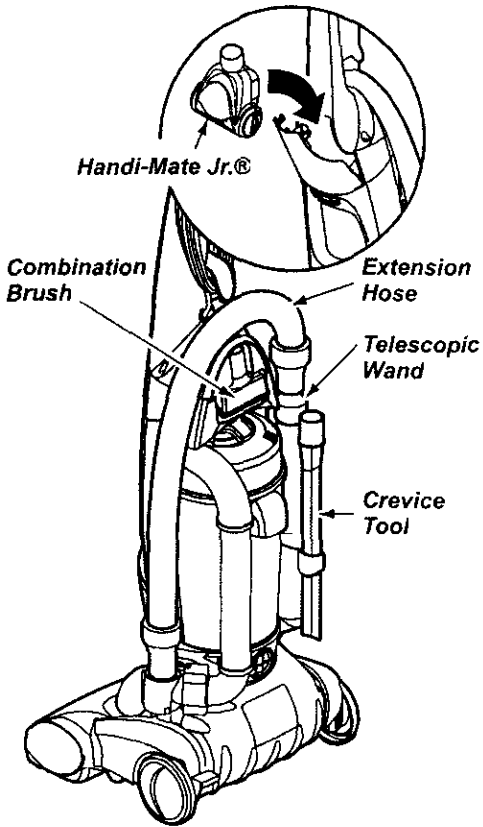

Identify each of the attachments shown above.

Remove the upper end of the hose that is attached to the telescopic wand by grasping the hose collar, twisting and pulling straight out. The attachments can now be added to the hose.

**Note:** The motor protector may open when using attachments or when cleaning new carpet, due to reduced airflow by the attachments themselves or by new carpet fuzz filling the dust bin quickly. See the TROUBLESHOOTING section.

**Note:** When using attachments make sure the cleaner is in the upright position and the selector window indicates FLOOR.

### WARNING

**Electrical Shock And Personal Injury Hazard**

Disconnect electrical supply before servicing or cleaning the unit. Failure to do so could result in electrical shock or personal injury from cleaner suddenly starting.

## TELESCOPING WAND WITH SUCTION CONTROL SLIDE

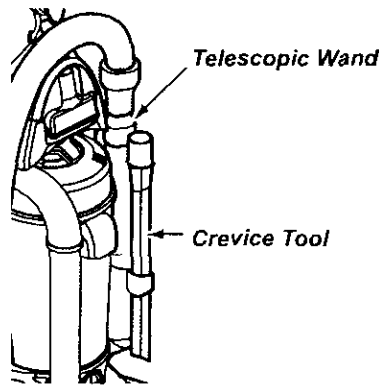

Remove the telescoping wand from its storage position by twisting and pulling out.

ENGLISH

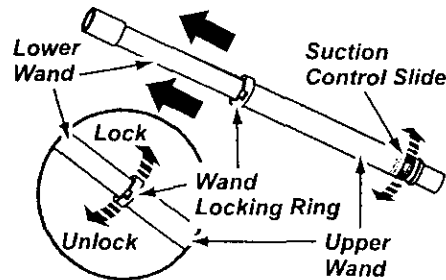

On the telescopic wand turn the locking ring clockwise to the **UNLOCK** position.

Extend the wand to its full length. Turn the locking ring counter-clockwise to the **LOCK** position. Attach the extension wand onto the open end of the hose.

Remove the crevice tool from its storage position on the wand holder. Attach crevice tool to the extension wand.



### CAUTION

When using attachments, be careful not to overextend the stretch hose when reaching. Trying to reach beyond the hose stretch capability could cause the cleaner to tip over..

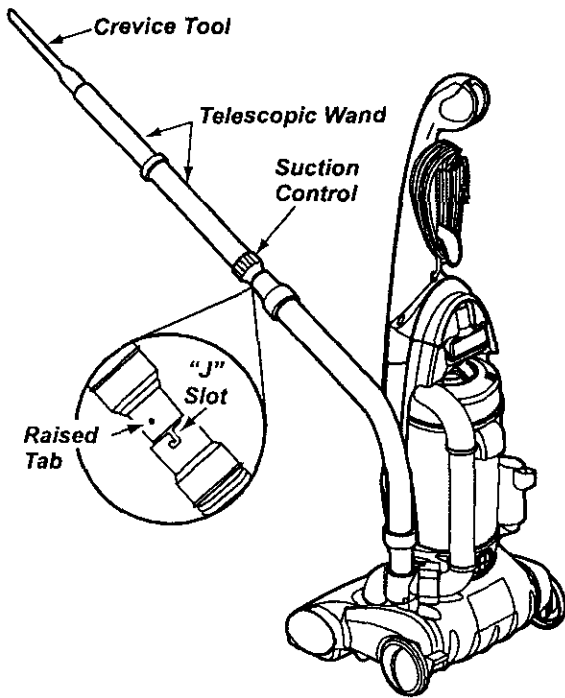

To achieve maximum reach with the attachments, add the crevice tool to the end of the wand by inserting and twisting slightly.

## TO OPERATE SUCTION CONTROL SLIDE

When using attachments for cleaning draperies, small rugs with low pile and other delicate items, twist the suction control slide to the open position. This will reduce suction for ease of cleaning.

The slide is located on the telescoping wand, close to the hose.

**Note:** Return suction control slide to the closed position for normal cleaning.

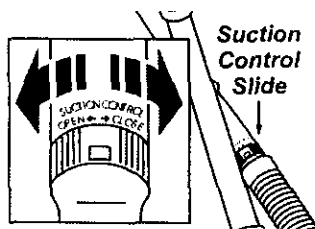

If cleaner has poor cleaning performance, check to make sure the suction control slide is closed.

## Handi-Mate Jr.®

For operation of Handi-Mate Jr.® see separate owners manual

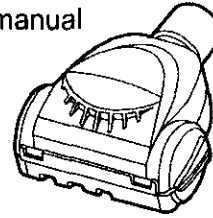

## TO STORE ATTACHMENTS

Remove combination brush from wand or hose. Snap into appropriate storage location.

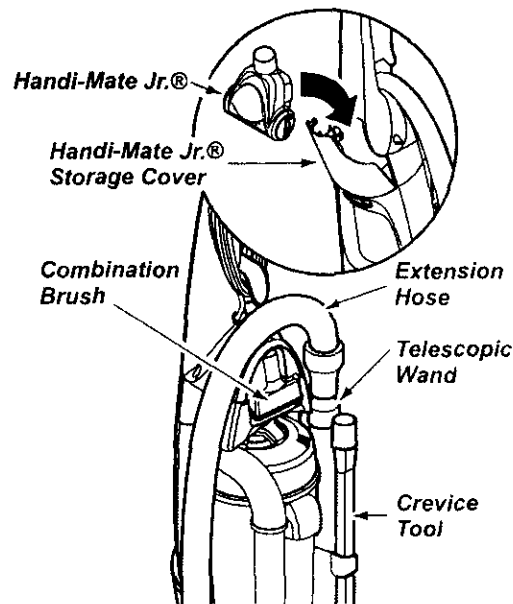

Remove crevice tool from the wand by twisting. Place in wand holder.

Unlock the wand by turning the wand locking ring to the **UNLOCK** position.

Slide the lower wand into the upper wand. Turn the wand locking ring to the **LOCK** position.

Reinsert the extension hose and telescopic wand firmly into wand holder.

Reinsert Handi-Mate Jr.® into the vacuum cleaner as shown then close the Handi-Mate Jr.® storage cover.

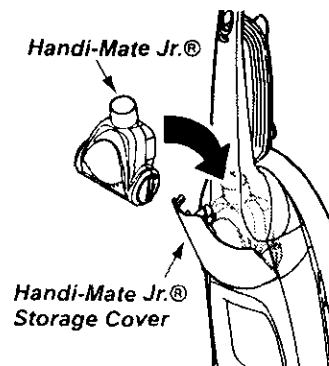

## BONUS HOSE

Insert the two tabs on the end of the bonus hose into the two "J" shaped slots on the unit hose and twist to connect.

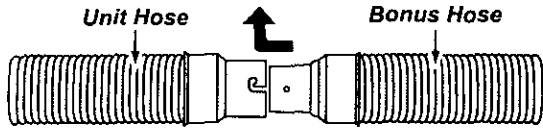



All attachments and the telescoping wand can be attached to the open end of the hose.



## WARNING

When using the extension hose or with the bonus hose attached, the cleaner should be on a solid surface on the same level or below the level of the user's feet. **DO NOT** use the hoses when the cleaner is above the level of the user's feet.

## ATTACHMENT USE CHART

ATTACHMENT	CLEANING AREA				
	Furniture*	Between Cushions*	Drapes*	Stairs	Walls
CREVICE TOOL 	X	X		X	
COMBINATION BRUSH 	X		X	X	X
Handi-Mate Jr.® 	X			X	

\*Always clean attachments before using on fabrics.

## VACUUMING TIPS

### Carpet edges

Guide either side or the front of the nozzle along a baseboard. The full width agitator brushes help remove dirt at carpet edges.

### Stairs

Put handle in full upright position. Place pile height adjustment to HIGH when using attachments to prevent possible floor damage. Use the crevice tool or combo brush. Set the Off/Floor/Carpet switch to Floor.

For best cleaning results, keep the airflow passage clear.

Occasionally, check each of the areas indicated for clogs. (see page 18)



## CAUTION

Unplug the cleaner from the outlet before checking.



## WARNING

### Personal Injury Hazard

Do not place cleaner on stairs. If it falls, personal injury or property damage could result.

ENGLISH

## PERFORMANCE FEATURES

### MOTOR PROTECTOR

This vacuum has a motor protector by-pass valve which automatically opens to provide cooling air to the motor when a clog prevents the normal flow of air to the motor. If the by-pass valve opens to prevent motor overheating and possible damage to the vacuum, you will notice a change of sound as air rushes through the valve opening.

**Note:** Do not block motor protector.

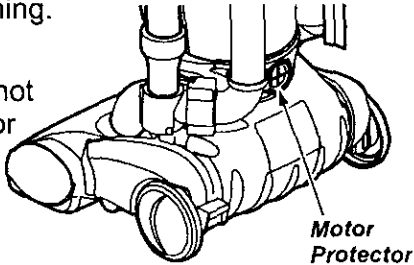

**To correct problem:** See the TROUBLESHOOTING chart.

**Note:** The motor protector may open when using attachments or when cleaning new carpet, due to reduced airflow by the attachments themselves or by new carpet fuzz filling the dust bin quickly. See the TROUBLESHOOTING section.

### PERFORMANCE INDICATOR

When the unit is running with normal air flow, the light on the performance indicator is off. The light comes on whenever the airflow becomes blocked. If that occurs, check the dust bin, clean/replace clogged filters, and check other possible clog locations shown in CLOG REMOVAL (see page 18).

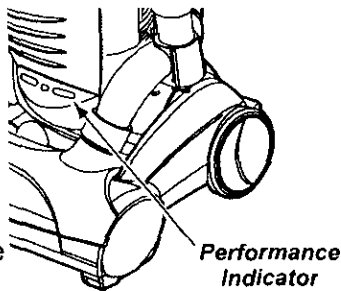

**To correct problem:** See the TROUBLESHOOTING chart.

**Note:** The light may also come on when using attachments, due to reduced airflow through the attachment.

**Note:** In some cases, the performance indicator light may not come on if the motor protector has opened.

### AGITATOR THERMAL PROTECTOR

This agitator has a thermal protector which automatically trips to protect the agitator motor from overheating. If a clog prevents the normal flow of air to the motor, the thermal protector turns the motor off automatically to allow the motor to cool in order to prevent possible damage to the vacuum. During this time the headlight and suction motor will remain on.

**To correct problem:** If this occurs, turn the vacuum off and unplug the power cord from the outlet to allow the agitator to cool and the thermal protector to reset. **Check for and remove clogs, if necessary. Also check and replace any clogged filters. Wait approximately thirty (30) minutes and plug the vacuum in and turn back on to see if the motor protector has reset. The motor protector will not reset if the vacuum is not turned off even if the vacuum has cooled down.**

### AGITATOR OVERLOAD PROTECTOR

The agitator has built-in protection against motor damage should the agitator jam. If the agitator slows down or stops, the agitator overload protector shuts off the agitator. The suction motor will continue to run.

**To correct problem:** Turn off and unplug vacuum, remove obstruction, then press reset button.

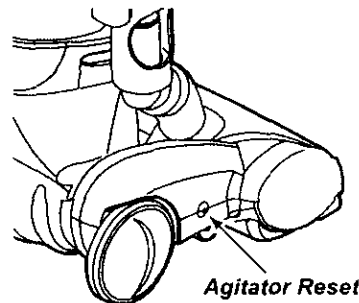

**To reset:** Push in the agitator overload protector button.

## DIRT SENSOR

The electronic dirt sensor is a feature which will detect particles as they pass through the vacuum cleaner.

The dirt sensor indicators and sensor sensitivity switch are located on the front of the switch cover.

A red light indicates dirt is being picked up by the cleaner. A green light indicates most of the dirt has been picked up by the cleaner.

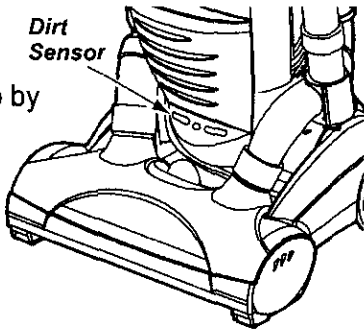

## OPERATION

As you vacuum, the red indicator light will come on and stay on as long as the sensor detects a high concentration of particles passing through the cleaner.

The green light indicates that most of the cleaning is complete.

The sensor switch allows you to select the sensitivity of the dirt sensor. The switch can be set to HI (+) or LO (-) sensitivity.

Set the sensor switch to the HI (+) position when:

- Cleaning bare floors.
- Cleaning carpet with low pile height.

Set the sensor switch to the LO (-) position when:

- Cleaning heavily soiled areas.
- Cleaning carpet with deep pile.
- Cleaning new carpets.

Even with the sensor switch in the LO (-) position, the dirt sensor will detect carpet fuzz, especially on new carpet, which may cause the red light to remain on longer than expected.

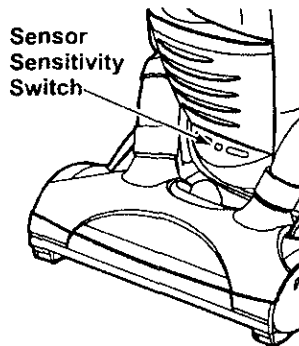

## WARNING

**Electrical Shock And Personal Injury Hazard**

**Disconnect electrical supply before servicing or cleaning the unit. Failure to do so could result in electrical shock or personal injury from cleaner suddenly starting.**

## TO CLEAN DIRT SENSOR OPTICS

The dirt sensor optics consist of two optic cells located inside the valve assembly. Occasionally, it may become necessary to clean the two optic cells to assure maximum performance. Clean optic cells:

- When the red light stays on continuously.
- When the green light stays on continuously.
- When dirt or dust adheres to the optic cells.
- Whenever the dust cup is cleaned.

ENGLISH

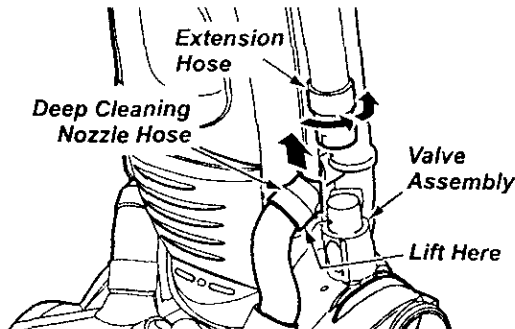

To clean the sensor, remove deep cleaning nozzle hose at valve assembly by lifting hose straight up. Remove extension hose from the valve assembly by grasping hose collar, twisting, and pulling straight off.

Lay cleaner back by pressing the handle release pedal. (see Releasing the Handle page 8).

With the hoses removed you can insert a cloth into the valve opening.

Wipe the optic cells with a soft, dry cloth.

Never use cleaners or liquids as they can help speed the recoating of the optic cells and make it necessary to clean them much sooner than normal.

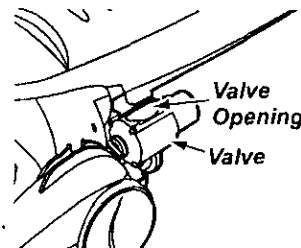

Return cleaner to the upright position. Re-attach nozzle hose and extension hose.

## VACUUM CLEANER CARE

Always follow all safety precautions when cleaning and servicing the vacuum cleaner.



### WARNING

**Electrical Shock And Personal Injury Hazard**

Disconnect electrical supply before servicing or cleaning the unit. Failure to do so could result in electrical shock or personal injury from cleaner suddenly starting.

## VACUUM STORAGE

Gather the cord and wrap it loosely around the upper and lower cord hooks.

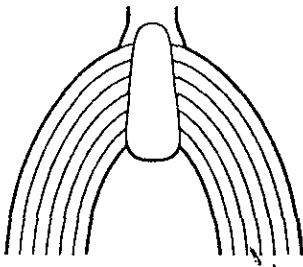

Store the cleaner in a dry, indoor area, on the floor with the handle locked in the upright position.



### WARNING

**Electrical Shock And Personal Injury Hazard**

Wrapping the cord too tightly puts stress on the cord and can cause cord damage. A damaged cord is an electrical shock hazard and could cause personal injury or damage.

## CLEANING EXTERIOR AND ATTACHMENTS

Unplug cord from wall outlet.

Clean exterior using a clean, soft cloth that has been dipped in a solution of mild liquid detergent and water, then wrung dry. Wipe dry after cleaning. **DO NOT** drip water on cleaner.

Wash attachments in warm soapy water, rinse and air dry. **Do not clean in dishwasher.**



### CAUTION

Do not use attachments if they are wet. Attachments used in dirty areas, such as under a refrigerator, should not be used on other surfaces until they are washed. They could leave marks.

## DUST BIN CLEANING

Always empty the dust bin when dirt level reaches the "MAXIMUM FILL" line.

### TO REMOVE DUST BIN



## WARNING

**Electrical Shock And Personal Injury Hazard**

Always unplug power cord from electrical outlet before performing any service on vacuum.

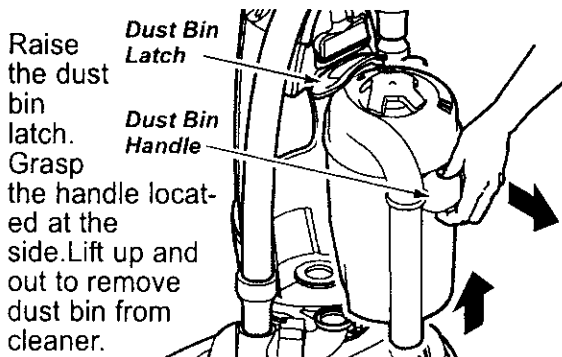

Remove any clogs that might be located in the dust bin port or the filter screen.

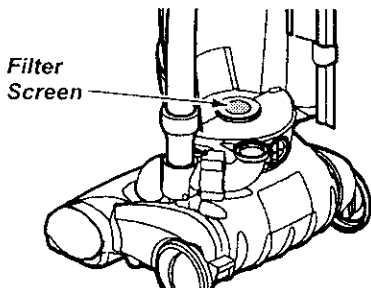

## CAUTION

Do not use dust bin handle to carry unit.

Do not carry dust bin by dust bin lid.

Every time dust bin is removed, rotate cleaning knob on top of dust bin until filter is clean to maintain cleaning performance.



### TO EMPTY DUST CUP

Hold dust bin over a trash container. Lift dust bin lid directly off the dust cup.

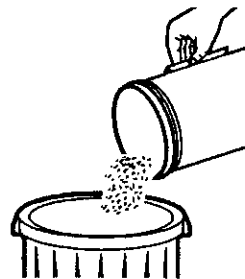
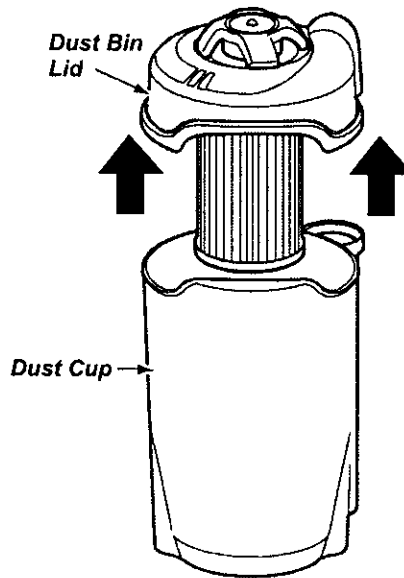

Pour dust cup contents into a trash container.

ENGLISH

### TO CLEAN FILTER

See Filter Changing/Cleaning page 17

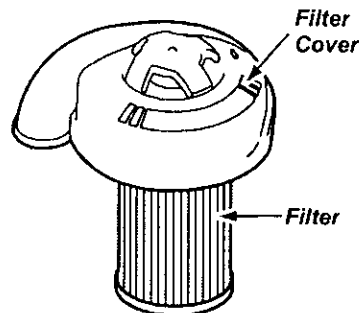

## TO REPLACE DUST BIN

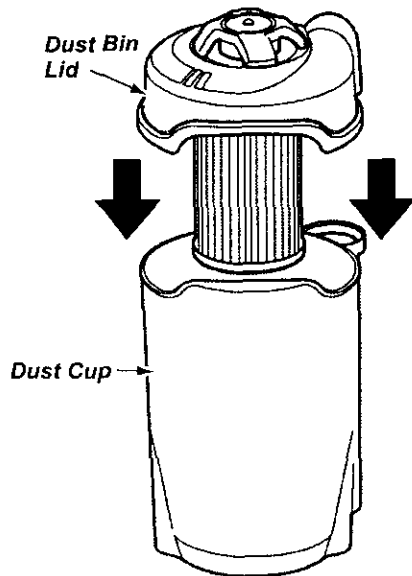

Replace dust bin lid assembly by placing back on dust cup as shown.

Place dust bin into vacuum cleaner

Secure dust bin into place by closing the dust bin latch.

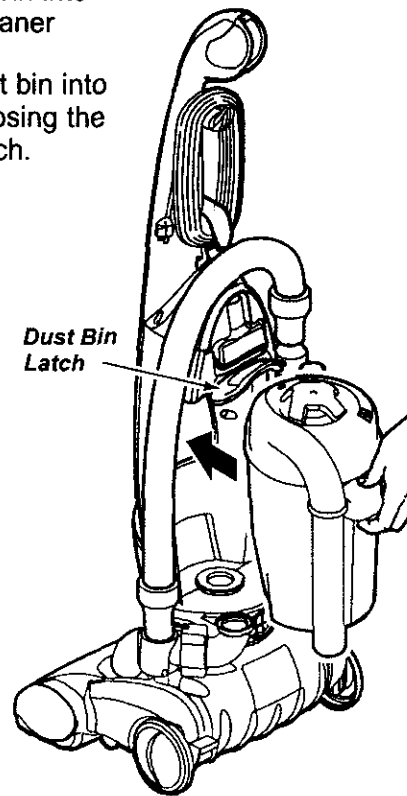

## FILTER SCREEN CLEANING

Remove the dust bin as outlined in the DUST BIN CLEANING section.

Check filter screen frequently and clean when dirty.

To clean filter screen, wipe screen with a dry cloth.

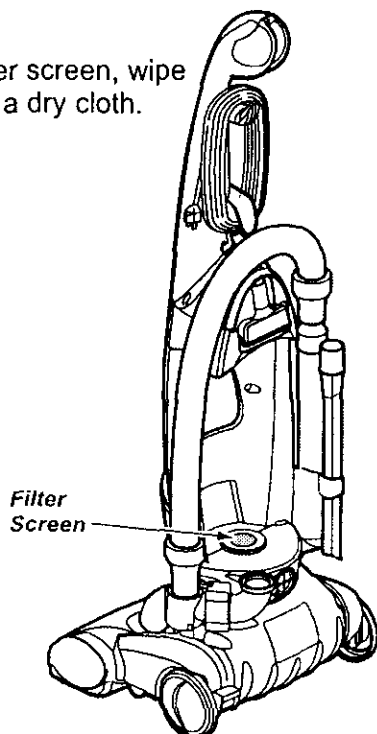



## FILTER CHANGING/CLEANING



### WARNING

#### Electrical Shock Hazard

Unplug power cord from electrical outlet. Do not operate the cleaner without the primary or exhaust filters. Be sure the filters are properly installed to prevent motor failure and/or electrical shock.

### PRIMARY FILTER

Check primary filter frequently and clean when dirty.

#### TO REMOVE PRIMARY FILTER

Remove the dust bin and dust bin lid assembly as outlined in the DUST BIN CLEANING section.

While holding primary filter over a trash container grasp filter, rotate and lift off.

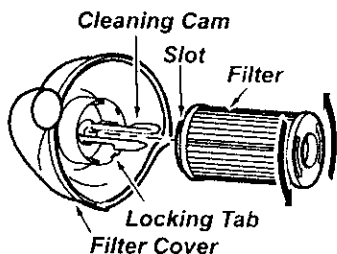

Clean primary filter by gently tapping over a trash container. Tap on several sides to ensure best cleaning. **Rinse with water only as needed**, do not use any detergent or soap. Allow the filter to dry for 24 hours before putting it back into the vacuum.

When cleaning the filter no longer restores vacuum suction to full power you need to replace the filter.

**Note:** See PARTS AND FEATURES for the filter number.

#### TO REPLACE PRIMARY FILTER

With slot side on filter towards the filter cover slide cleaning cam inside opening, rotate filter clockwise until slots lock onto tabs in cover.

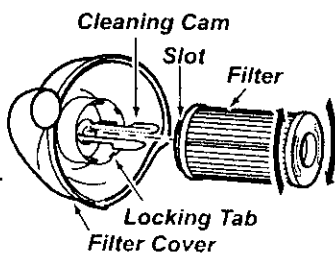

**Note:** Under normal use and care, your filter can be expected to last up to 5 years.

Re-assemble dust bin lid to dust bin. Insert into cleaner and secure with dust bin latch.

### EXHAUST FILTER

#### HEPA

The exhaust filter must be replaced when dirty. It should be replaced regularly depending on use conditions.

The filter **CANNOT** be washed as it will lose its dust trapping ability.

**Note:** See PARTS AND FEATURES for the filter number.

Remove filter cover by pulling out at the top of the exhaust filter cover.

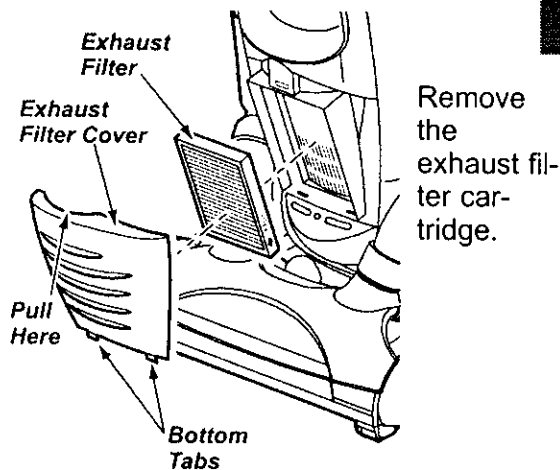

Push only on filter cartridge frame, not on filter material itself.

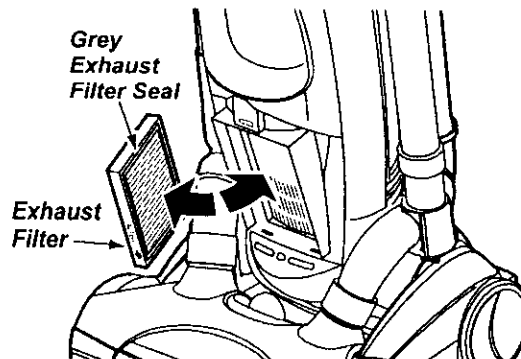

The foam seal of the filter should be placed against the vacuum cleaner body

Replace the exhaust filter cover by placing bottom tabs in slots and pushing in until cover snaps into place.

ENGLISH

## CLOG REMOVAL

Always follow all safety precautions when cleaning and servicing the vacuum cleaner.



### WARNING

#### Electrical Shock Or Personal Injury Hazard

Disconnect electrical supply before servicing or cleaning the unit. Failure to do so could result in electrical shock or personal injury from cleaner suddenly starting.

If the cleaner does not seem to have adequate suction, first check if the dust bin is full or if a filter is clogged. See DUST BIN CLEANING and FILTER CHANGING.

If the dust bin and filter areas are free of clogs, check the hose area. Remove extension hose from the valve assembly by grasping the hose collar, twisting, and pulling straight off.

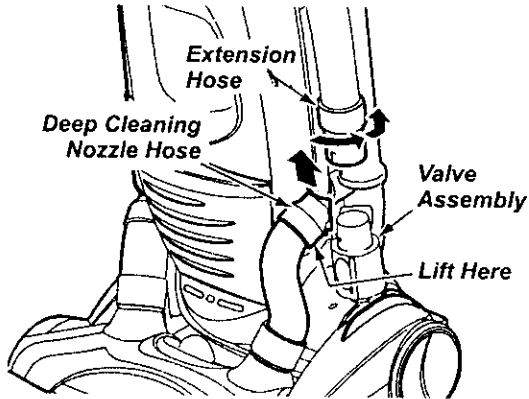

Visually inspect the hose and the base area into which the hose is connected.

Remove any visible clog.

Re-connect the extension hose to the valve assembly. Plug in the vacuum and turn it on. Stretch the hose to maximum length and then allow the hose to return to its storage length.

Turn the unit off and unplug the unit.

Remove dust bin and check dust bin port and secondary screen for clogs. If the dust bin and filter areas and the hose areas are free of clogs, check the nozzle area. To check this area, see the section on AGITATOR CLEANING.

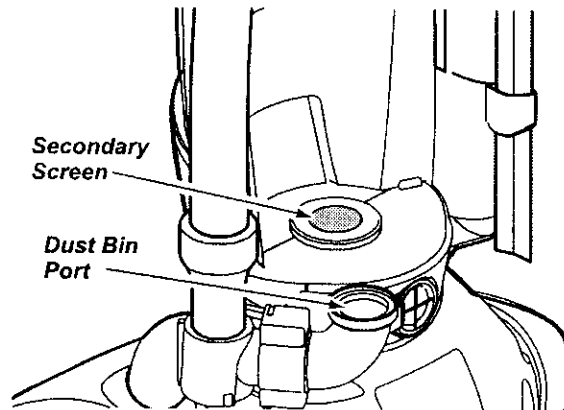

Return the cleaner to the upright position before plugging into an electrical outlet.



### WARNING

#### Personal Injury Hazard

DO NOT place hands or feet underneath the unit at any time. The agitator will be revolving rapidly when the vacuum is turned on and is in the carpet setting.

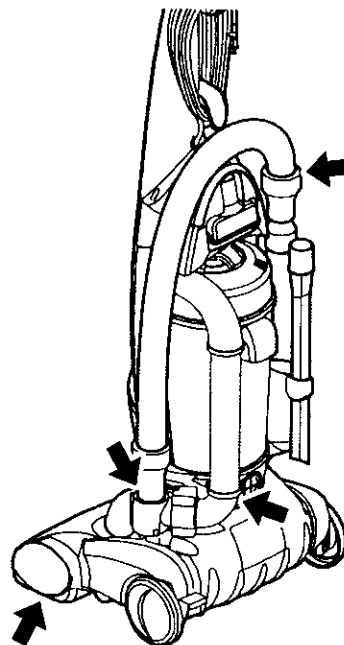

## LIGHT BULB CHANGING

### WARNING

**Electrical Shock Or Personal Injury Hazard**

Disconnect electrical supply before servicing or cleaning the unit. Failure to do so could result in electrical shock or personal injury from cleaner suddenly starting.

### TO REMOVE LIGHT BULB

Disconnect power cord from electrical outlet. Lower handle to lay vacuum flat.

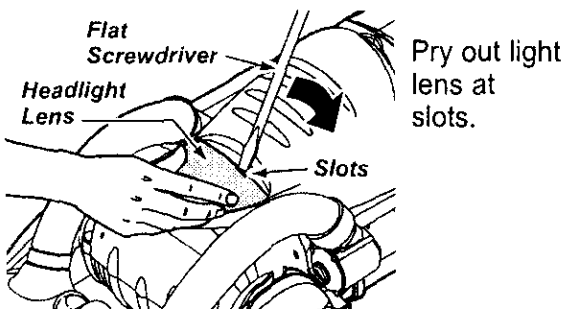

### CAUTION

Do not use a bulb rated over 9W (13V). During extended use, heat from the bulb could overheat surrounding plastic parts.

Remove the light bulb by pulling straight out.

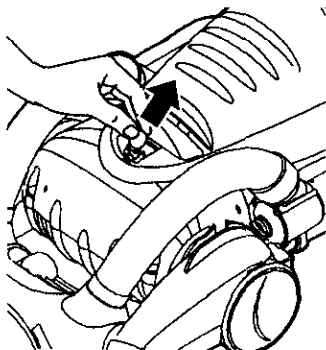

To replace the light bulb carefully insert securely into slot. Replace lens cover.

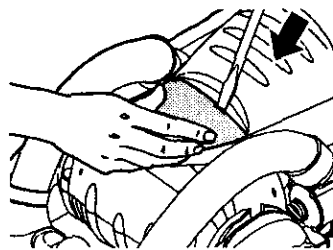
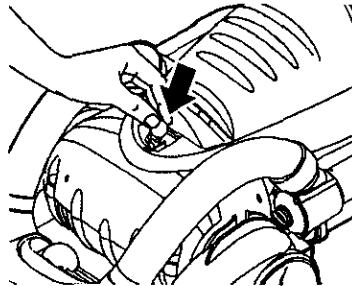

Replace light lens using a flat screwdriver to press the lens tabs into place.

ENGLISH

**Note:** See PARTS AND FEATURES for bulb number.

### CAUTION

Do not plug in or turn on until the vacuum is completely reassembled.

## AGITATOR CLEANING



### WARNING

**Electrical Shock Or Personal Injury Hazard**

**Disconnect electrical supply before servicing or cleaning the unit. Failure to do so could result in electrical shock or personal injury from cleaner or agitator suddenly starting.**

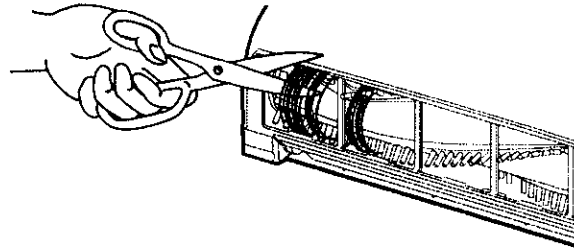

To clean agitator turn vacuum over, cut off any carpet pile and lint entangled around agitator with a pair of scissors in the slots provided. Remove hair, string, lint and other debris from the agitator.

## VALVE CLEANING

The valve assembly will be closed when the cleaner is in the upright position. When you release the handle for normal operation the valve opens to allow air to pass for normal deep cleaning. This valve will sometimes become dirty and may need routine cleaning.

To clean the valve you must first remove the deep cleaning nozzle hose to gain access to the valve. Once the hose is removed, wipe the surface of the valve.

Release the handle (see Handle Release section, page 8) and lay cleaner back.

With the cleaner in the back position the valve is open. Wipe the inside with a soft cloth to remove any dirt or residue.

Return cleaner to the upright position. Re-attach nozzle hose and extension hose.

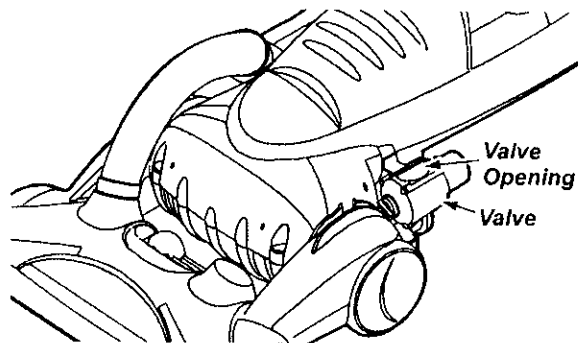
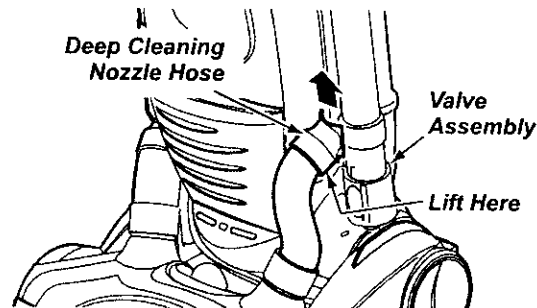

# TROUBLESHOOTING

Review this table to find do-it-yourself solutions for minor performance problems. Any service needed, other than those described in this owner's manual, should be performed by a Sears service representative.



## **WARNING** Electrical Shock Hazard

**Disconnect electrical supply before servicing or cleaning the unit. Failure to do so could result in electrical shock or personal injury.**

PROBLEM	POSSIBLE CAUSE	POSSIBLE SOLUTION
Cleaner won't run.	<ol style="list-style-type: none"> <li>1. Unplugged at wall outlet.</li> <li>2. Tripped circuit breaker/blown fuse at household service panel.</li> <li>3. Off/Floor/Carpet switch not set to Floor or Carpet.</li> </ol>	<ol style="list-style-type: none"> <li>1. Plug in firmly, push Off/Floor/Carpet switch to Floor or Carpet</li> <li>2. Reset circuit breaker or replace fuse.</li> <li>3. Push Off/Floor/Carpet switch to Floor or Carpet (page 8).</li> </ol>
Poor job of dirt pick-up.	<ol style="list-style-type: none"> <li>1. Full or clogged dust bin.</li> <li>2. Wrong pile height setting.</li> <li>3. Worn agitator.</li> <li>4. Clogged nozzle or bag holder.</li> <li>5. Clogged hose.</li> <li>6. Hole in hose.</li> <li>7. Hose not inserted fully</li> <li>8. Motor protection system activated.</li> <li>9. Dirty filters.</li> <li>10. Suction control slide open.</li> </ol>	<ol style="list-style-type: none"> <li>1. Empty dust bin., (page 15).</li> <li>2. Adjust setting, (page 7).</li> <li>3. Take to your nearest Sears Service Center.</li> <li>4. Check CLOG REMOVAL, (page 18).</li> <li>5. Check for clogs, (page 18).</li> <li>6. Take to your nearest Sears Service Center.</li> <li>7. Check hose connection</li> <li>8. Check for clogs, (page 18).</li> <li>9. Change filters, (page 17).</li> <li>10. Close slide (page 10).</li> </ol>
Cleaner picks up moveable rugs or pushes too hard.	<ol style="list-style-type: none"> <li>1. Wrong pile height setting.</li> </ol>	<ol style="list-style-type: none"> <li>1. Adjust setting, (page 7).</li> </ol>
Light won't work.	<ol style="list-style-type: none"> <li>1. Burned out light bulb.</li> </ol>	<ol style="list-style-type: none"> <li>1. Change light bulb, (page 19).</li> </ol>
Agitator does not turn.	<ol style="list-style-type: none"> <li>1. Off/Floor/Carpet selector in Off or Floor position.</li> <li>2. Handle in full upright position.</li> <li>3. Agitator Overload tripped.</li> <li>4. Thermal protector tripped.</li> </ol>	<ol style="list-style-type: none"> <li>1. Move selector to the Carpet position, (page 8).</li> <li>2. Move handle from upright position (page 8).</li> <li>3. Reset Agitator Overload (page 12).</li> <li>4. Allow vacuum to cool, then reset Thermal protector (page 12).</li> </ol>
Performance indicator is red.	<ol style="list-style-type: none"> <li>1. Full or clogged dust bin.</li> <li>2. Dirty filters.</li> <li>3. Clogged airflow passage.</li> <li>4. Certain attachment tools.</li> </ol>	<ol style="list-style-type: none"> <li>1. Empty dust bin, (page 15).</li> <li>2. Change filters, (page 17).</li> <li>3. Clear clog from airflow passage, (page 18).</li> <li>4. This is normal. Light should go off when tool is removed.</li> </ol>
Air flow restricted with attachment use. Sound changes.	<ol style="list-style-type: none"> <li>1. Attachment use restricts air flow.</li> <li>2. New carpet fuzz clogged air path.</li> </ol>	<ol style="list-style-type: none"> <li>1. Check ATTACHMENTS, (page 9)</li> <li>2. Check CLOG REMOVAL and clean hose, (page 18).</li> </ol>
Dirt Sensor, some models, will not work.	<ol style="list-style-type: none"> <li>1. Dirty optic cells.</li> </ol>	<ol style="list-style-type: none"> <li>1. Clean optic cells, (page 13).</li> </ol>

**ENGLISH**



## TABLA DE CONTENIDO

<b>Antes de usar su aspiradora nueva</b> . . . . .	1	<b>Cuidado de la aspiradora</b> . . . . .	13
<b>Garantía de la aspiradora de Kenmore</b> . . . . .	1	Almacenamiento de la aspiradora . . . . .	13
<b>Instrucciones importantes de seguridad</b> . . . . .	2	Limpieza del exterior y de los accesorios . . . . .	13
<b>Características de aspiradora</b> . . . . .	3	Limpieza del la cubo de la basura . . . . .	14-15
<b>Instrucciones de ensamble</b> . . . . .	4-5	Limpieza de la malla secundaria . . . . .	15
<b>Instrucciones de operación</b> . . . . .	6	Cambio/limpieza de los . . . . .	16
Para comenzar . . . . .	6	Cómo eliminar los residuos de basura en los conductos . . . . .	17
Ajuste y selección de nivel de pelo de la alfombra . . . . .	5	Cambio de la bombilla . . . . .	18
Interruptor OFF/PISO/ALFOMBRA . . . . .	7	Limpieza del agitador . . . . .	19
Desprendimiento del mango . . . . .	6	Limpieza de la valvu la . . . . .	19
Accesorios . . . . .	8-10	<b>Reconocimiento de problemas</b> . . . . .	20
Cuadro de uso de los accesorios . . . . .	10	<b>Información de asistencia o servicio</b> . . . . .	(back page)
Sugerencias para aspirar . . . . .	10		
Características de rendimiento . . . . .	11-12		

## ANTES DE USAR SU ASPIRADORA NUEVA

Por favor lea esta guía que le ayudara a ensamblar y operar su aspiradora nueva de Kenmore en una manera más segura y efectiva.

Para mas información acerca del cuidado y operación de esta aspiradora, llame a su tienda Sears mas cercana. Cuando prequite por información usted necesitará el número completo de serie y modelo de la aspiradora que está colocado en la placa de los números de modelo y serie.

Use el espacio de abajo para registrar el número de modelo y serie para su nueva aspiradora de Kenmore.

Número de Modelo \_\_\_\_\_

Número de Serie \_\_\_\_\_

Fecha de Compra \_\_\_\_\_

Matenga este libro y su recibo en un lugar seguro para referencias futuras.

## GARANTIA DE LA ASPIRADORA DE KENMORE

### GARANTÍA LIMITADA DE UN AÑO DE LA ASPIRADORA KENMORE

Esta garantía es por un año desde la fecha de compra, e incluye solamente el uso de la aspiradora en hogares privados. Durante el año de garantía, cuando la aspiradora es operada y mantenida de acuerdo al manual de instrucciones del dueño, Sears reparará cualquier defecto en materiales o fabricación libre de cargo.

Esta garantía excluye las bolsas de colección, correas, lamparillas, y filtros, las cuales son partes gastables que se deterioran con el uso normal.

**Para el servicio de garantía, retorne esta aspiradora al Centro de Servicio Sears más cercano en los Estados Unidos.**

Esta garantía se aplica solamente mientras este producto está en uso en los Estados Unidos. Esta garantía le da a usted derechos legales específicos, y usted puede tener también otros derechos los cuales varían de estado a estado.

Sears, Roebuck and Co., D/817 WA, Hoffman Estates, IL 60179

ESPAÑOL

# INSTRUCCIONES IMPORTANTES DE SEGURIDAD



## ADVERTENCIA

**Su seguridad es muy importante para nosotros. Para reducir el riesgo de incendio, choque eléctrico, lesión corporal o daños al utilizar su aspiradora, actúe de acuerdo con precauciones básicas de seguridad, entre ellas:**

**Lea** este manual antes de armar o utilizar su aspiradora.

**Use** su aspiradora únicamente en la forma descrita en este manual. Use únicamente con accesorios recomendados por Sears.

**Para** reducir el riesgo de choque eléctrico, no use su aspiradora al aire libre ni sobre superficies mojadas.

**Desconecte** la fuente de electricidad antes de dar servicio o limpiar. De lo contrario podría causar un choque eléctrico o lesión corporal.

**Siempre** debe apagar su aspiradora antes de desconectarla.

**No** desconecte la aspiradora tirando del cordón eléctrico. Para desconectarla, hale el enchufe, no el cordón.

**No** use la aspiradora si el cordón o el enchufe está dañado. Si la aspiradora no está funcionando adecuadamente o si se ha dejado caer, está dañada, se ha dejado expuesta a la intemperie o se ha dejado caer en agua, devuélvala a un Centro/ Departamento de servicio de Sears.

**No** hale ni transporte la aspiradora por el cordón; no use el cordón como mango; no cierre puertas sobre el cordón; no hale el cordón sobre rebordes agudos ni esquinas. No pase la aspiradora sobre el cordón. Mantenga el cordón alejado de superficies calientes.

**No** abandone la aspiradora cuando esté conectada. Desconéctela cuando no la esté usando y antes de darle servicio.

**No** permita que sea utilizada como juguete. Se requiere tener mayor cuidado cuando sea utilizada en la proximidad de niños o por niños.

**No** toque la aspiradora ni el enchufe con las manos mojadas.

**El cepillo agitador** puede arrancar nuevamente de pronto, desconecte de la fuente de poder antes de hacer el servicio.

**No** coloque objetos en las aberturas.

**No** utilice la aspiradora si alguna abertura está bloqueada; manténgala libre de polvo, pelusa, cabellos y cualquiera cosa que podría disminuir el flujo de aire.

**Mantenga** el cabello, ropa suelta, dedos y todas las partes del cuerpo alejados de las aberturas y piezas mecánicas.

**No** use la aspiradora sin tener instalado el cubo de la basura y/o los filtros.

**Limpie siempre** el cubo de la basura después de aspirar la alfombra limpiadores o refrescantes, polvos y depósitos finos. Estos productos tapan los filtros, reducen el flujo de aire y pueden causar daño a la aspiradora.

**No** use la aspiradora para levantar objetos agudos, juguetes pequeños, alfileres, sujetapapeles, etc. Podrían dañar la aspiradora o el cubo de la basura.

**No** levante ninguna cosa que se esté quemando o emitiendo humo, como cigarrillos, cerillos o cenizas calientes.

**No** use la aspiradora para aspirar líquidos inflamables o combustibles (gasolina, líquidos para limpieza, perfumes, etc.) ni la use en lugares donde éstos podrían estar presentes. Los vapores de estas sustancias pueden crear un peligro de incendio o explosión.

**Tenga cuidado especial** al utilizar la aspiradora en escalones. No la coloque sobre sillas, mesas, etc. Manténgala en el piso.

**Usted** es responsable de asegurar que su aspiradora no sea utilizada por ninguna persona que no pueda manejarla correctamente.

## GUARDE ESTAS INSTRUCCIONES

El armado y uso seguro de su aspiradora son su responsabilidad. Esta aspiradora ha sido diseñada exclusivamente para uso doméstico. La aspiradora deberá almacenarse en un lugar seco y en el interior. Lea este Manual del propietario detenidamente, pues contiene información importante sobre seguridad y uso. Esta quia contiene información sobre seguridad debajo de símbolos de advertencia cuidado. Por favor ponga atención especial a estas instrucciones dadas. **Advertencia:** Esta información le alertará con el polígono de fuego, choques eléctricos, quemaduras y lesiones. **Cuidado:** Esta información le alertará a peligros como lesiones y daños de propiedad.



## CARACTERÍSTICAS DE ASPIRADORA

Objeto	Pieza N° en EUA	Pieza N° en Canadá
Filtro de escape	20-86889	20-86889C
Primary Filter	20-82720	20-82720C
Bombilla de farol	20-5248	20-5248C

Es importante conocer las piezas y características de su aspiradora para asegurar su uso adecuado y seguro. Examinelas antes de usar su aspiradora.

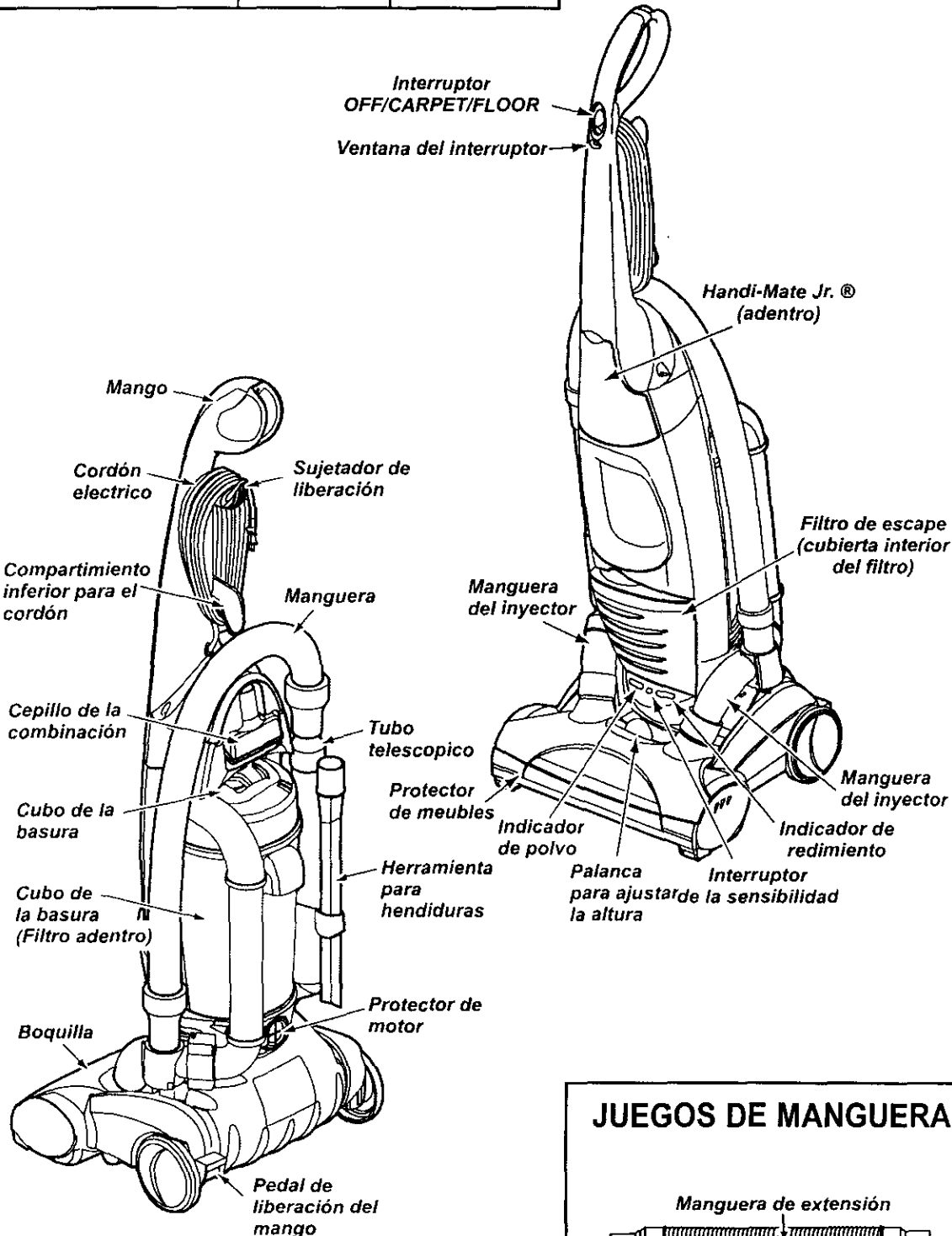

**ESPAÑOL**



## INSTRUCCIONES DE ENSAMBLE



### ADVERTENCIA

**Peligro de choque eléctrico**

No conecte la aspiradora hasta que termine de armarla. De lo contrario podría causar un choque eléctrico o lesión corporal.

Antes de armar la aspiradora, cheque la LISTA DE EMBALAJE en la cubierta separada de la Lista de Partes para Reparación. Use esta lista para verificar que ha recibido todos las componentes de su nueva aspiradora Kenmore.

Quite cinta de la cubierta del filtro y picaporte de cajón de polvo.

### MONTAJE DEL MANGO

Saque los dos (2) tornillos de la manija ubicados en el cuerpo.

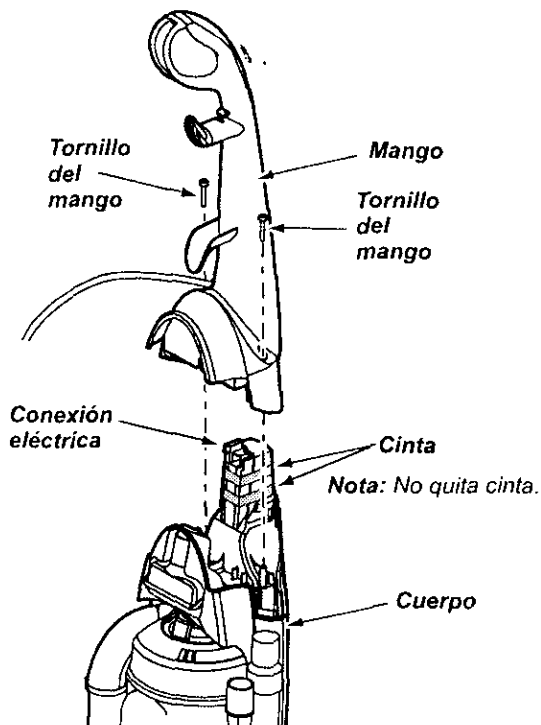

Posicione la manija como se muestra en la ilustración más abajo.  
Cuando instale la manija, apriete firmemente la manija en el cuerpo. Asegúrela con los tornillos provistos.



### CUIDADO

No apriete demasiado el tornillo.

Si lo aprieta demasiado podría arruinar los orificios para el tornillo.

No opere la aspiradora sin tener instalado el tornillo.

### COLOCACIÓN DEL CORDÓN

Asegúrese de que el sujetador superior del cordón de liberación rápida se encuentre en posición vertical. Quite el alambre con el que está atado el cordón eléctrico.

Cerciorarse de colocar el cable eléctrico en la aspiradora según la figura. Esto ayuda a que el cordón no se enrede debajo del agitador de la aspiradora.

Hendidura de fijación

Cordón eléctrico

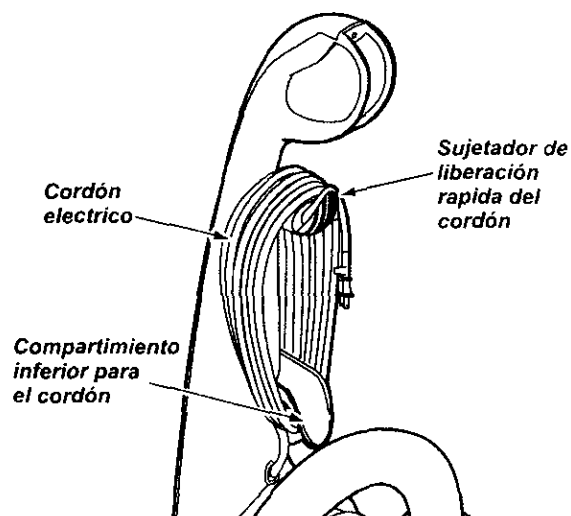

Enrolle el cordón eléctrico alrededor de los sujetadores superior e inferior y presione la ranura del enchufe sobre el cordón.

## ENSAMBLE DE LA MANGUERA

Conecte manga de extensión a la asamblea de la válvula alineando "J" ranura con la etiqueta levantada en la asamblea de válvula. Empuje hacia abajo y gire a la derecha para cerrar en el lugar.

Coloque la herramienta para hendiduras en la ranura rectangular detrás del sostenedor del Tubo Telescópico.

Conecte manga de extensión a la varita telescópica alineando "J" ranura con la etiqueta levantada en la varita. La manga del empujón hacia abajo y gira a la derecha para cerrar en el lugar.

Una vez manga es conectada a la varita telescópica, la varita de la adición en la ubicación telescópica de la varita en el limpiador como mostrado.

Para el uso de manga telescópico de varita y extensión ve la sección de FIJACIONES en la página 8.

Saque el Handi-Mate Jr. de la bolsa plástica e insértelo en la aspiradora como se muestra, entonces cierre la cubierta del contenedor del Handi-Mate Jr.

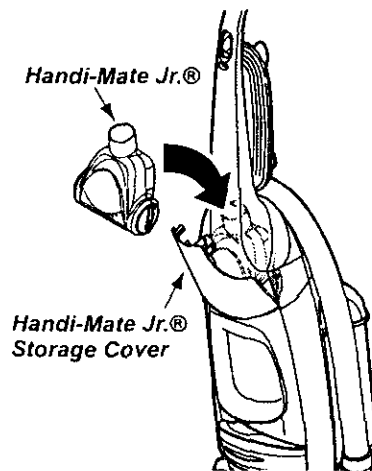
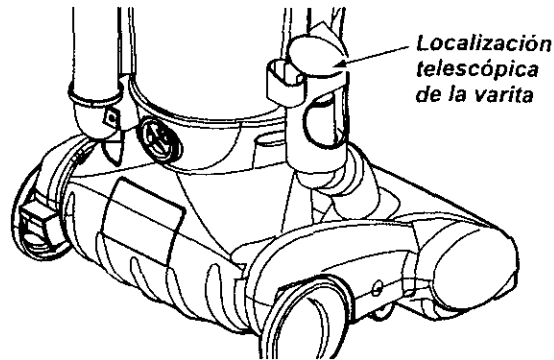
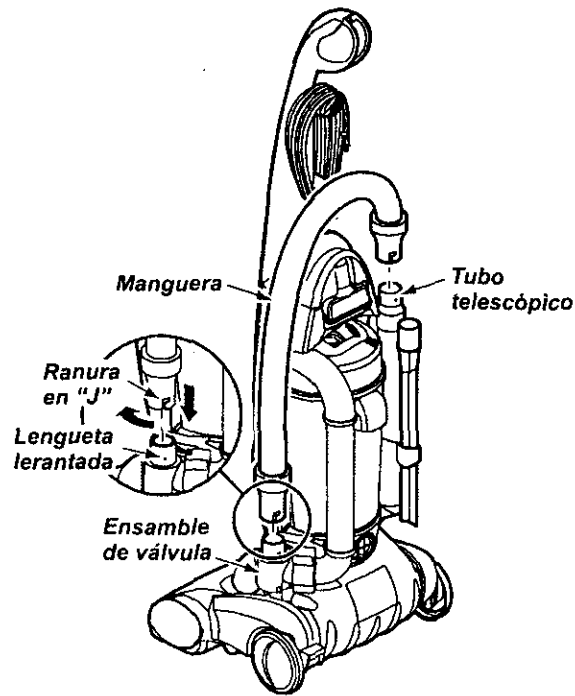

ESPAÑOL

# INSTRUCCIONES DE OPERACIÓN

## PARA COMENZAR

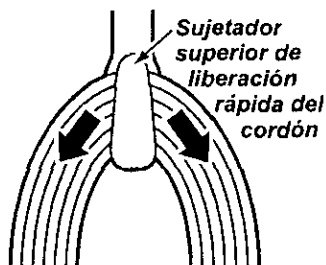

Gire el sujetador del cordón de lado a lado y hacia abajo para liberar el cordón eléctrico.

La clavija sólo puede introducirse de una manera en el enchufe. Si la clavija no cabe bien en el enchufe, invírtala. Si aún no cabe, llame a un electricista para que instale un enchufe correcto. No altere la clavija de ninguna manera.

Conecte el cordón eléctrico polarizado en un enchufe de 120 voltios que se encuentre cerca del piso.

Desprenda el enchufe del cordón eléctrico y quite el cordón del sujetador superior. Compruebe que el cordón eléctrico sigue fijado en la ranura de bloqueo del sujetador superior.

**Nota:** Para reducir el riesgo de choque eléctrico, esta aspiradora cuenta con una clavija polarizada, uno de los contactos es más ancho que el otro.

## AJUSTE Y SELECCIÓN DE NIVEL DE PELO DE LA ALFOMBRA

Para seleccionar un ajuste de nivel de pelo de la alfombra:

Apague la aspiradora. Seleccione un nivel de ajuste inclinando la aspiradora hacia atrás hasta que las ruedas delanteras estén un poco despegadas del piso.

Deslice la palanca de ajuste de nivel de pelo de la alfombra a la posición deseada.

### SUGERENCIAS DE AJUSTE DE NIVEL DE PELO DE LA ALFOMBRA

Para que se le faciliten algunas tareas de limpieza, como por ejemplo tapetes y alfombras de pelo largo, puede que sea necesario elevar el ajuste de nivel de pelo de la alfombra. Los ajustes sugeridos son los siguientes.

**HIGH:** pelo áspero y lanudo, pelo largo, felpa, alfombras o tapetes irregulares.

**MED:** pelo mediano o poco largo.

**LOW:** pelo corto o mediano.

**EX LOW:** pelo muy corto.

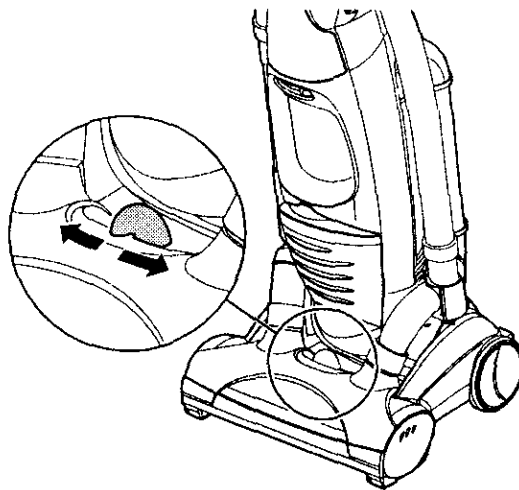

## ADVERTENCIA

**Peligro de lesión personal**

**NO PONGA** las manos o los pies debajo de la aspiradora cuando cambie de la selección de pisos sin alfombra hasta la selección de nivel de pelo de la alfombra. El agitador gira rápidamente cuando la aspiradora está encendida y está en la selección de pisos con alfombra.

## INTERRUPTOR OFF/PISO/ALFOMBRA

### MANIJA MONTADA

Para arrancar la aspiradora, deslice el interruptor OFF/PISO/ALFOMBRA desde la posición OFF a la posición PISO o ALFOMBRA. Para parar la aspiradora, deslice el interruptor OFF/PISO/ALFOMBRA a la posición OFF.



### CUIDADO

Refiérase a las recomendaciones de los fabricantes de su alfombra para su limpieza. Algunas alfombras más delicadas pueden requerir que sean aspiradas con el agitador apagado, para prevenir daño a la alfombra.

OFF (Apagado)

FLOOR (Piso) - hace andar el motor de succión solamente. En esta posición el montaje del cepillo no da vueltas. Esta posición debe ser usada para limpiar pisos de madera dura y azulejos y cuando se usan accesorios (herramientas).

CARPET (Alfombra) - hace andar ambos motores, el de succión y el del cepillo.



### CUIDADO

No deje permanecer la aspiradora en un solo lugar durante ningún tiempo cuando el agitador está rotando. Se puede dañar la alfombra.

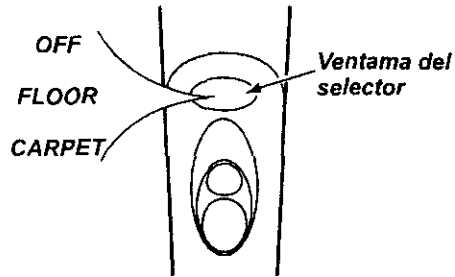

## DESPRENDIMIENTO DEL MANGO

Desprenda el mango pisando el pedal de liberación y tirando del mango hacia abajo con la mano.

**Nota:** El agitador no girará si la aspiradora está en posición vertical.

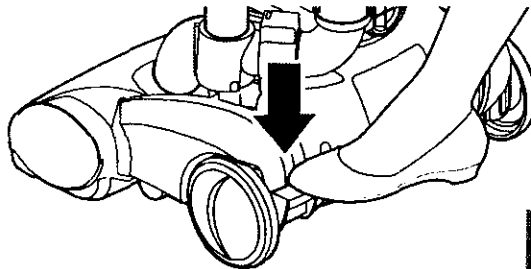

ESPAÑOL

## ACCESORIOS

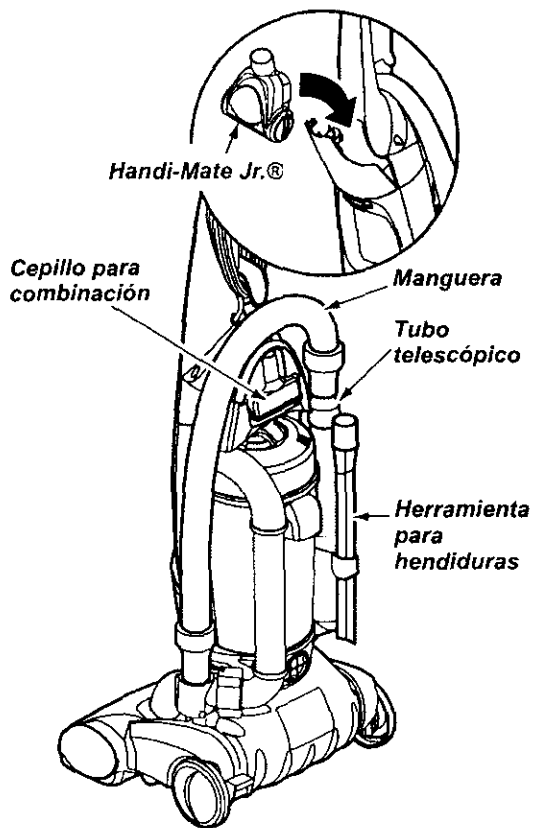

Identifique cada uno de los accesorios mostrados a continuación.

Quite el fin superior de la manga que es conectada a la varita telescópica agarrando el cuello de manga, tuerce y estira derecho fuera. Las fijaciones ahora se pueden añadir a la manga.

**Nota:** La válvula de desviación puede estar abierta mientras se usan los accesorios o para limpiar una alfombra nueva a causa de un flujo reducido de aire por los accesorios mismos o por la pelusa de la alfombra que llene la bolsa rápidamente. Consulte el cuadro RECONOCIMIENTO DE PROBLEMAS.



### ADVERTENCIA

Peligro de choque eléctrico o lesión corporal

Desconecte la unidad antes de limpiarla o darle servicio. De lo contrario podría producirse un choque eléctrico o causar lesión corporal si la aspiradora arranca de manera imprevista.

## TUBO TELESCÓPICO CON CONTROL DE ASPIRACIÓN

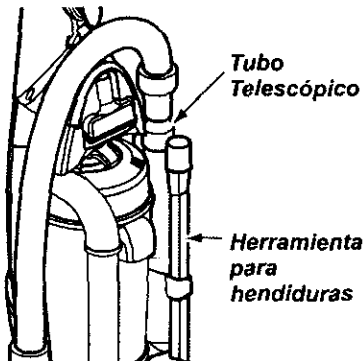

Saque el tubo telescópico de su lugar de almacenamiento.

En la varita telescópica gire el anillo que cierra a la derecha al DESTRANCA la posición.

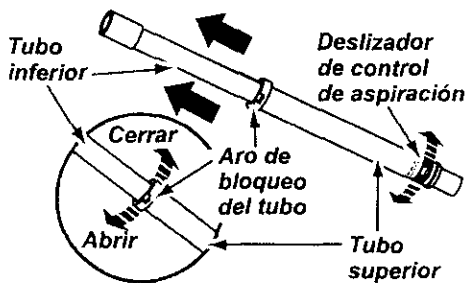

Extienda la varita a su longitud repleta. Gire el anillo que cierra a la izquierda a la posición de la CERRADURA. Conecte la varita de la extensión en el fin abierto de la manga.

Quite la herramienta de la grieta de su posición de almacenamiento en el poseedor de la varita. Conecte la grieta herramienta a la varita de la extensión.



### CUIDADO

Cuando use los accesorios, tenga cuidado de no estirar demasiado la manguera expansible para tratar de alcanzar más lejos. Si trata de estirar la manguera más de lo debido, podría causar que la aspiradora se venga abajo. Asegúrese de que el selector para alfombra/sin alfombra esté en la posición para "sin alfombra". Se puede hacer daño a la superficie del piso si el selector para alfombra/sin alfombra esté en la posición para "alfombra".

Alinee las lengüetas en la vara de extensión con las ranuras "J" en la manguera. Empuje la extensión adentro de la manguera y déla vuelta hacia la derecha para fijarla.

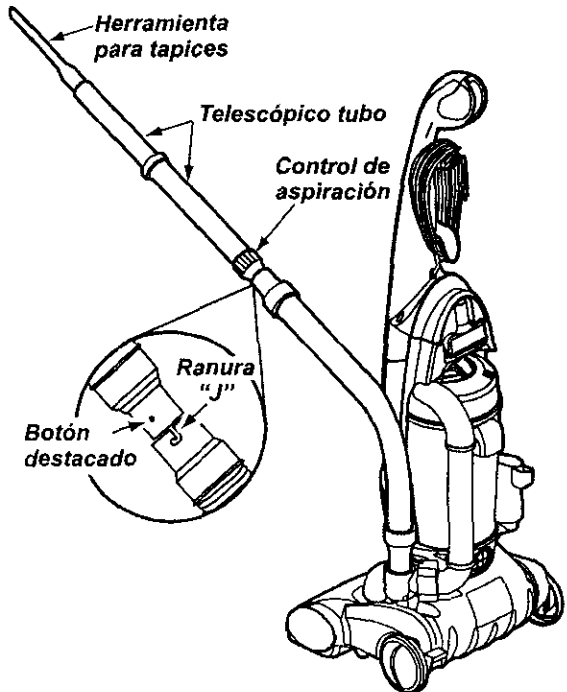

Para obtener máximo alcance con los accesorios, agregue la punta para hendiduras al final de la extensión y rótelas suavemente.

## PARA OPERAR EL CONTROL DE SUCCION DESLIZABLE

Cuando se usan accesorios para limpiar cortinas, alfombras pequeñas con baja pelusa y otros items delicados, dé vuelta la corredera de control de succión deslizando a la posición abierta. Ésto reducirá la succión para facilitar la limpieza.

La corredera está ubicada en la extensión telescópica, cerca de la manguera.

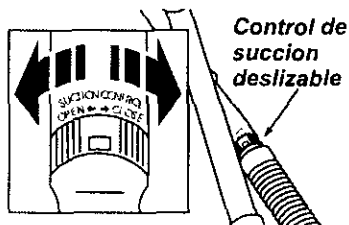

**Nota:** Retorne la corredera de control de succión a la posición cerrada para limpieza normal.

Si el limpiador tiene degradación de las prestaciones, el cheque a cerciorarse de la diapositiva del control de la succión es cerrado.

## Handi-Mate Jr.®

ALGUNOS MODELOS  
Para operación de Handi-Mate Jr.® ver manual separado para dueños.

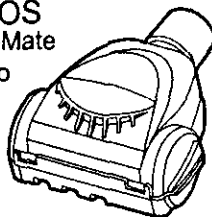

## PARA GUARDAR LOS ACCESORIOS

Saque el cepillo del polvo o cepillo combinación. Cácelo en el lugar apropiado de almacenaje.

Saque la punta para grietas de la extensión rotándola. Déjela aparte.

Saque la extensión de la manguera. Dé vuelta la extensión hacia la izquierda y tirela hacia afuera del extremo de la manguera.

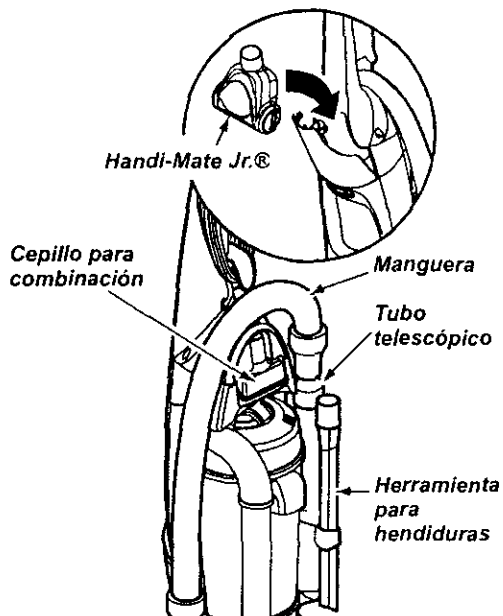

Abra la extensión dando vuelta el anillo de cierre a la posición ABRIR.

Deslice la extensión inferior adentro de la extensión superior. Dé vuelta el anillo de cierre de la extensión a la posición CERRAR.

Ponga la punta para grietas adentro de la extensión comprimida. Cácela en el lugar apropiado de almacenaje.

Reinserte la Handi-Mate Jr.® en la aspiradora como se muestra y entonces cierre la cubierta de guardar la Handi-Mate Jr.®

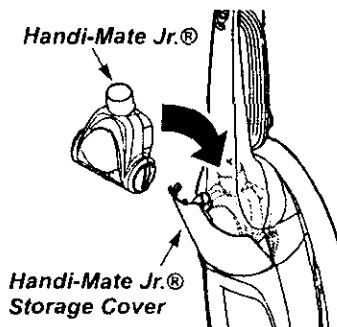

ESPAÑOL

## BONUS HOSE

Insert the two tabs on the end of the bonus hose into the two "J" shaped slots on the unit hose and twist to connect.

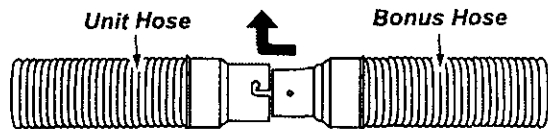



All attachments and the telescoping wand can be attached to the open end of the hose.

Inserte las dos lengüetas en el extremo de la manguera de extensión en las dos ranuras formadas como la letra J en la aspiradora y gire para conectar.

Se puede conectar todas las herramientas y el tubo telescópico con el extremo abierto de la manguera.

## CUADRO DE USO DE LOS ACCESORIOS

Área para limpiar					
Herramienta	Muebles*	Cojines*	Cortinas*	Escaleras	Paredes
Herramienta para hendiduras 	X	X		X	
Cepillo para combinación 	X		X	X	X
Handi-Mate Jr.® 	X			X	

\* Siempre limpie los accesorios antes de usar sobre telas.

## SUGERENCIAS PARA ASPIRAR

### Orillas de alfombras.

Guíe uno de los costados o la parte anterior de la boquilla a lo largo del borde de la pared. Los cepillos largos ayudan a aspirar la tierra en las orillas de las alfombras.

### Escaleras

Ponga la manija en la posición totalmente vertical. Ponga el ajuste de altura de pelusa a ALTA cuando use accesorios para prevenir posible daño del piso. Use la punta para grietas o cepillo para polvo. Ponga la llave Off/Piso/Alfombra en Piso.

Para obtener los mejores resultados de limpieza, mantenga desbloqueados los conductos de flujo de aire.

Examine de vez en cuando cada una de las zonas que se indica podrían causar bloqueo.



## ADVERTENCIA

**Peligro de lesión personal**  
No coloque el limpiador en las escaleras. Si se cae, podría causar lesión personal o daño a la propiedad.



## CUIDADO

Desconecte la aspiradora del enchufe antes de examinarla.



## CARACTERÍSTICAS DE RENDIMIENTO

### PROTECTOR DE MOTOR

Esta aspiradora tiene una válvula de desviación que sirve como protector de motor que se abre automáticamente para proveer un flujo de aire al motor cuando un zueco impide que circule el aire al motor. Si se abre la válvula bypass para impedir que se recaliente el motor y que no haga daño a la aspiradora, se notaría un cambio de sonido mientras el aire por la abertura de la válvula.

**Nota:** No obstruye el protector de motor.

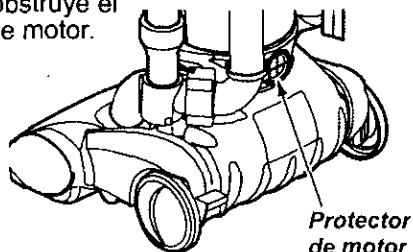

Protector de motor

**Para corregir el problema:** Consulte el cuadro RECONOCIMIENTO DE PROBLEMAS.

**Nota:** La válvula de desviación puede estar abierta mientras se usan los accesorios o para limpiar una alfombra nueva a causa de un flujo reducido de aire por los accesorios mismos o por la pelusa de la alfombra que llene la cubo de la basura rápidamente. Consulte el cuadro RECONOCIMIENTO DE PROBLEMAS.

### INDICADOR DE RENDIMIENTO

Cuando la unidad esté funcionando con el flujo normal de aire, el indicador de rendimiento está apagado. Se enciende la luz cuando el flujo de aire

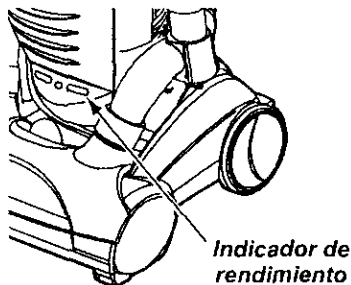

Indicador de rendimiento

esté obstruido. Si eso ocurre, chequee el cubo de la basura, limpie/reemplace filtros tapados, y chequee otros lugares posibles de obstrucciones que se muestran en COMO ELIMINAR LOS RESIDUOS DE BASURA EN LOS CONDUCTOS. (ver pagina 18).

**Para corregir el problema:** Veáse el diagrama RECONOCIMIENTO DE PROBLEMAS.

**Nota:** Es posible que la luz encienda al usar los accesorios porque el flujo de aire es reducido por los accesorios.

**Nota:** En algunos casos el indicador de rendimiento no se prenderá si el protector del motor está abierto.

### AGITADOR PROTECTOR TERMAL

Esta agitador tiene un protector termal que se ajusta automáticamente para proteger a la agitador del sobrecalentamiento. Si una obstrucción impide el flujo normal de aire al motor, el protector termal apaga el motor automáticamente para permitir que el motor se enfríe a fin de evitar posibles daños a la aspiradora. Durante este tiempo la luz delantera se mantiene prendida.

**Para corregir el problema:** Si esto ocurre, apague la aspiradora y desenchufe el cordón del tomacorriente para permitir que la aspiradora se enfríe y que el protector termal se reajuste. **Busque y saque las obstrucciones, si es necesario. Examine también y reemplace cualquier filtro obstruido. Espere aproximadamente treinta (30) minutos y enchufe la aspiradora y voltéela para ver si el protector del motor se ha reajustado. El protector del motor no se reajustará si no se ha apagado la aspiradora aun cuando la aspiradora se haya enfriado.**

### EL PROTECTOR de la SOBRECARGA del MEZCLADOR

El agitador tiene protección incorporada contra daño del motor si el atasco del agitador. Si el mezclador retrasa o las paradas, el protector de la sobrecarga del agitador apagó el agitador. El motor de la succión continuará funcionando.

**Para corregir problema:** Dé vuelta apagado y desenchufe al vacío, quite la obstrucción, después presione para reajustar el botón.

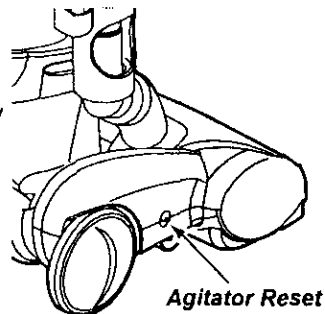

Agitator Reset

**Para reajustar:** Empuje hacia adentro el botón del protector de la sobrecarga del mezclador.

ESPAÑOL

## INDICADOR DE POLVO

El indicador de polvo y el indicador de sensibilidad están localizados en la parte delantera de la cubierta del indicador.

El indicador eléctrico de polvo es una característica que identifica el polvo mientras que pasa por la aspiradora.

La luz roja indica que la aspiradora aspira el polvo. La luz verde indica que la mayoría del polvo ya está aspirada por la aspiradora.

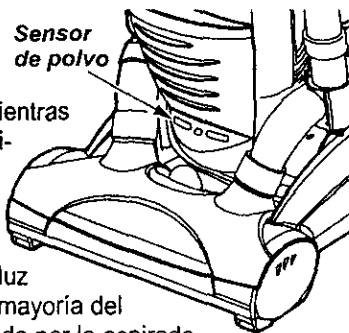

## OPERACIÓN

Al pasar la aspiradora, la luz roja del indicador de polvo enciende y sigue encendida mientras que el indicador identifica una concentración alta de polvo pasando por la aspiradora.

La luz verde indica que la mayoría de la limpieza está completa.

El indicador de polvo le permite que seleccione la sensibilidad. Se puede poner el indicador para la sensibilidad en la posición alta (+) o baja (-).

Ponga el indicador de polvo en la posición alta (+) cuando:

- Aspira sobre los suelos sin alfombras.
- Aspira sobre una alfombra con el pelo bajo.

Ponga el indicador de polvo en la posición baja (-) cuando:

- Aspira sobre áreas muy sucias.
- Aspira sobre una alfombra con el pelo alto.
- Aspira sobre una alfombra nueva.

Con el indicador de polvo en la posición "ON", el indicador de polvo averiguará la pelusa de la alfombra, especialmente en una alfombra nueva que puede causar que la luz roja encienda más tiempo que normal.

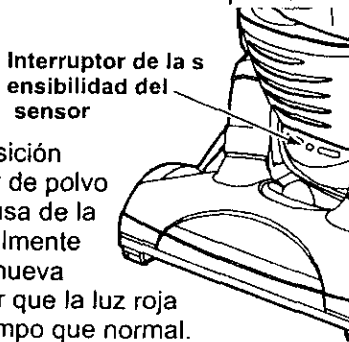

## ADVERTENCIA

**Peligro de choque eléctrico o lesión corporal**

**Desconecte la unidad antes de limpiarla o darle servicio. De lo contrario podría producirse un choque eléctrico o causar lesión corporal si la aspiradora arranca de manera imprevista.**

## PARA LIMPIAR LAS CELDAS ÓPTICAS

Los ópticos del indicador de polvo consiste en dos celdas ópticas localizadas dentro del compartimiento para la bolsa. De vez en cuando es necesario limpiar las dos celdas ópticas para que funcionen a su capacidad máxima. Se recomienda limpiar las celdas ópticas:

- Cuando se enciende continuamente la luz roja.
- Cuando se enciende continuamente la luz verde.
- Cuando se adhieren la tierra o el polvo en las celdas ópticas.
- Cuando se limpie el cubo de la basura.

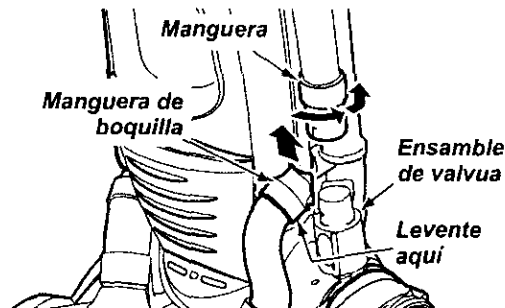

Para limpiar el sensor, saque las mangueras en el montaje de válvulas. Ponga la limpiadora hacia atrás apretando el pedal de soltar la manija. (ver Soltando la Manija página 7)

Con las mangueras fuera usted puede insertar un trapo en la abertura de la válvula.

Limpie las células ópticas con un paño delicado y seco.

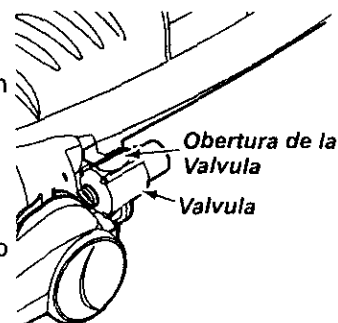

Nunca use limpiadores o líquidos que pueden acelerar el revestido de las células ópticas y hacer necesaria su limpieza mucho más frecuente que normalmente.

Limpiador de vuelta a la posición vertical. Reate la manguera del inyector y la manguera de la extensión.

## CUIDADO DE LA ASPIRADORA

Siga siempre todas las instrucciones de seguridad al limpiar y darle servicio a su aspiradora.



### ADVERTENCIA

Peligro de choque eléctrico o lesión corporal

Desconecte la unidad antes de limpiarla o darle servicio. De lo contrario podría producirse un choque eléctrico o causar lesión corporal si la aspiradora arranca de manera imprevista.

## ALMACENAMIENTO DE LA ASPIRADORA

Recoja el cordón y enróllelo en los sujetadores superior e inferior, sin que quede muy apretado.

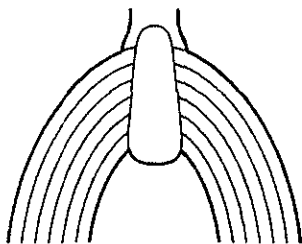

Guarde la aspiradora bajo techo en un lugar seco, con el mango en posición vertical.



### ADVERTENCIA

Peligro de choque eléctrico o lesión corporal

Si enrolla el cordón muy apretado puede tensarlo mucho y causarle daños. De dañarse, el cordón podría causar descargas eléctricas y lesiones o daños personales.

## LIMPIEZA DEL EXTERIOR Y DE LOS ACCESORIOS

Desconecte el cordón eléctrico de la clavija de la pared.

Limpie el exterior con un trapo suave y limpio, que ha sido exprimido después de remojar en una solución de agua y detergente líquido ligero. Seque el exterior con un trapo seco después de limpiar. **NO choree agua sobre la aspiradora.**

Lave los accesorios en agua tibia jabonosa, enjuague y deje secar al aire. **No los lave en lavadora de platos.**



### CUIDADO

No use los accesorios si están mojados. Los accesorios que se utilicen en áreas sucias, debajo del refrigerador, no deben usarse en otras superficies sin antes ser lavados. Podrían dejar marcas.

ESPAÑOL

## LIMPIEZA DEL CUBO BASURA

Siempre vacíe el cubo de basura cuando el nivel de basura alcanza la línea "MAXLLENO".



### ADVERTENCIA

Peligro de choque eléctrico o lesión corporal

Desconecte la unidad antes de limpiarla o darle servicio. De lo contrario podría producirse un choque eléctrico o causar lesión corporal si la aspiradora arranca de manera imprevista.

### PARA SACAR EL CUBO DE BASURA

Levante el cerrojo del canasto de basura y saque el cubo tomando de la manija ubicada al tope del canasto de basura.



Saque cualquier obstáculo que pudiera estar ubicado a la entrada del canasto de basura o el filtro secundario.



### CUIDADO

No use la agarradera del abo de basura para cargar la unidad.

No cargue el cubo de basura por la tapa.

Cada vez que se saca el canasto de basura, rote la perilla de limpieza al tope del canasto de basura hasta que el filtro esté limpio para mantener la función de limpieza.

Perilla limpiadora

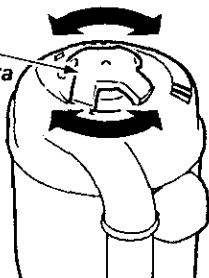

### PARA VACIAR EL CUBO DE BASURA

Levante la tapa del cubo de basura directamente afuera de la taza de basura.

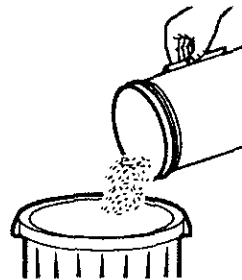
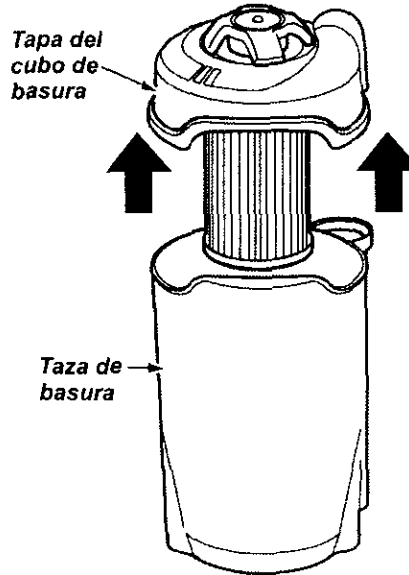

Vacíe el contenido del cubo de basura en el basurero.

### PARA LIMPIAR EL FILTRO

Vea el Filtro que Cambia/Limpiar pagina 17

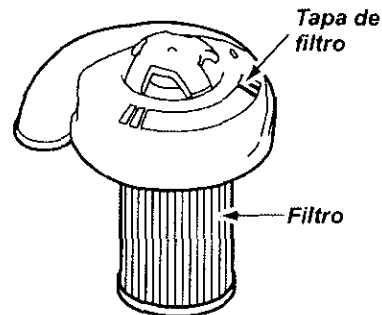

## TO REPLACE DUST BIN

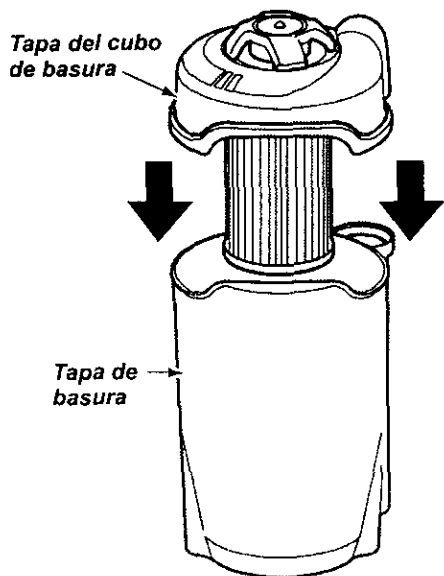

Reemplace el montaje de la tapa del canasto de basura poniéndola de vuelta sobre el canasto de basura como se muestra.



Ponga el canasto de basura adentro de la aspiradora.

Asegure el canasto de basura en su lugar cerrando el cerrojo del canasto de basura.

## LIMPIEZA DEL FILTRO SECUNDARIO

Chequee el filtro secundario frecuentemente y límpielo cuando esté sucio.

### MALLA SECUNDARIA

Remueva el canasto de basura como se describe en la sección LIMPIEZA CANASTO DE BASURA.

Remueva el filtro secundario de la aspiradora cleaner.

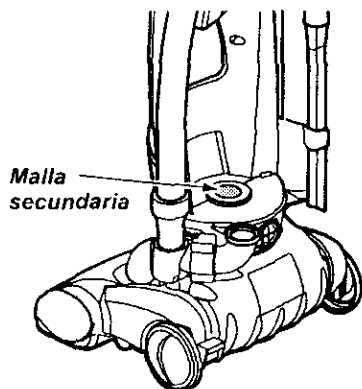

Lave el filtro secundario en agua jabonosa caliente, enjuague y seque cuidadosamente estrujando el filtro en su mano y dejándolo secar al aire.

**NO LO LAVE en el lavaplatos.**

**NO LO instale húmedo.**

Reemplace el filtro secundario seco. Asegure que el filtro está propiamente instalado sobre la abertura del filtro.

Reemplace el canasto de basura como se explica en la sección LIMPIEZA DEL CANASTO DE BASURA.

ESPAÑOL

## CAMBIO/LIMPIEZA DE LAS FILTROS



### ADVERTENCIA

#### Peligro de choque eléctrico

Desenchufe el cable de poder del tomacorriente. No opere la limpiadora sin el filtro primario o el filtro de escape. Esté seguro que el filtro está instalado propiamente para prevenir falla del motor y/o sacudida eléctrica.

### FILTRO PRIMARIO

Chequee el filtro primario frecuentemente y límpielo cuando esté sucio.

#### PARA SACAR EL FILTRO PRIMARIO

Remueva el canasto de basura y el montaje de la tapa del canasto de basura como se explica en la sección LIMPIEZA DEL CANASTO DE BASURA.

Tome el filtro, rótelo y levántelo hacia afuera.

Limpie el filtro primario golpeándolo gentilmente sobre un contenedor de basura. Golpee sobre varios lados para asegurar la mejor limpieza. Enjuague con agua solamente como sea necesario.

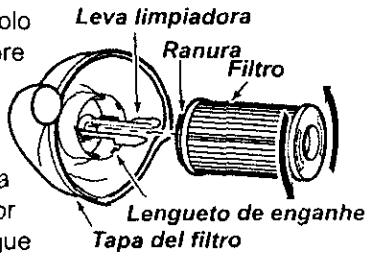

Cuando la limpieza del filtro ya no restaura la succión al vacío a su poder total, usted necesita reemplazar el filtro.

**Nota:** Ver PARTES Y CARACTERÍSTICAS para el número del filtro de escape.

#### PARA REEMPLAZAR EL FILTRO PRIMARIO

Reemplace el filtro y rótelo hasta que las ranuras cierren con las lengüetas en la cubierta.

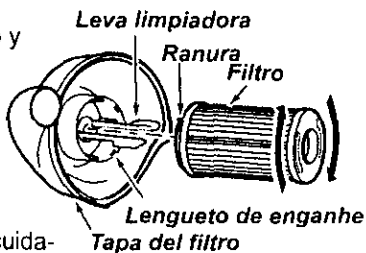

**Nota:** Bajo uso y cuidado normal, su filtro puede llegar a durar hasta 3 años.

Vuelva a montar la tapa del compartimiento del polvo para sacar el polvo del compartimiento. Inserte en más limpio y seguro con el cierre del compartimiento del polvo.

### FILTRO DE ESCAPE HEPA

El filtro de escape debe ser reemplazado cuando esté sucio. Debiera ser reemplazado regularmente dependiendo de las condiciones de uso.

El filtro no se puede lavar pues perdería su capacidad para atrapar altrapar polvo.

**Nota:** Ver PARTES Y CARACTERÍSTICAS para el número del filtro de escape.

Apriete hacia adentro en cada lado de la cubierta del filtro de escape y tirela hacia afuera para



remover de la aspiradora.

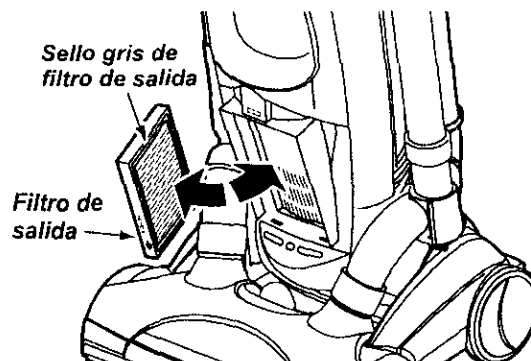

Remueva el cartucho del filtro de escape.

## COMO ELIMINAR LOS RESIDUOS DE BASURA EN LOS CONDUCTOS

Proceda siempre con precauciones de seguridad al limpiar y dar servicio la aspiradora.



### ADVERTENCIA

**Peligro de choque eléctrico o lesión corporal**

**Desconecte la unidad antes de limpiarla o darle servicio. De lo contrario podría producirse un choque eléctrico o causar lesión corporal si la aspiradora arranca de manera imprevista.**

Si el limpiador no se parece tener succión adecuada, primer cheque si el compartimiento del polvo es lleno o si se estorba un filtro. Vea la LIMPIEZA del COMPARTIMIENTO del POLVO y FILTRE CAMBIAR.

Si las áreas del compartimiento y del filtro del polvo están libres de estorbos, compruebe el área de la manguera. Quite la manguera de la extensión del montaje de válvula agarrando el collar de la manguera, torciendo, y tirando recto hacia fuera.

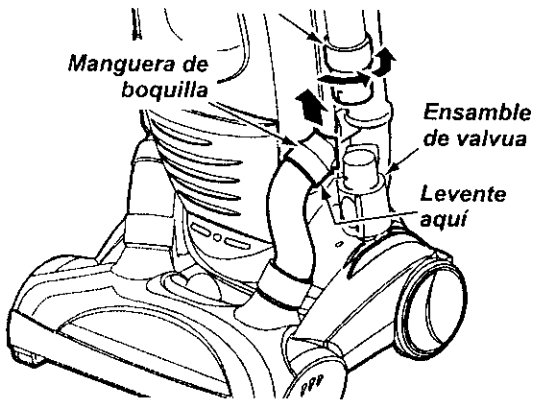

Examine visualmente la manguera y el área baja en las cuales la manguera está conectada.

Quite cualquier estorbo visible.

Vuelva a conectar la manguera de la extensión al montaje de válvula. Enchufe el vacío y gírelo. Estire la manguera a la longitud máxima y después permita que la manguera vuelva a su longitud del almacenaje.

Dé vuelta a la unidad apagado y desenchufe la unidad.

Quite el compartimiento del polvo y compruebe el puerto del compartimiento del polvo y el filtro secundario para saber si hay estorbos. Si las áreas del compartimiento y del filtro del polvo y las áreas de la manguera están libres de estorbos, compruebe el área del inyector. Para comprobar esta área, vea la sección en la LIMPIEZA el CAMBIAR Y del MEZCLADOR de la CORREA.

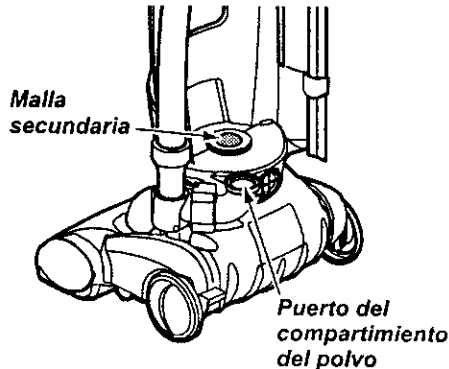

### ADVERTENCIA

**Peligro de lesión personal**

**NO coloque nunca las manos ni los pies debajo de la unidad. El agitador dará vueltas rápidamente cuando la aspiradora esté encendida y esté en la posición "carpet setting" (con alfombra).**

Vuelva el limpiador a la posición vertical antes de tapar en un enchufe eléctrico.

ESPAÑOL

## CAMBIO DE LA BOMBILLA



### ADVERTENCIA

Peligro de choque eléctrico o lesión corporal

Desconecte la unidad antes de limpiarla o darle servicio. De lo contrario podría producirse un choque eléctrico o causar lesión corporal si la aspiradora arranca de manera imprevista.

### PARA QUITAR LA BOMBILLA

Desconecte el cable de poder del tomacorriente. Baje la manija para poner la aspiradora plana

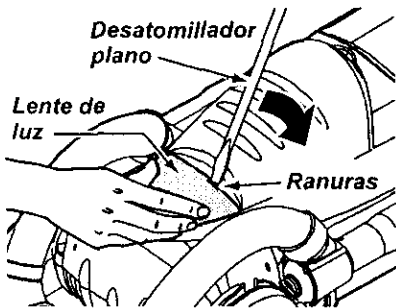

Fuerce la lente de luz afuera de las ranuras.



### CUIDADO

No use una bombilla de más de 9 vatios (13 volts). Cuando se use la aspiradora por un largo periodo de tiempo, el calor de la bombilla puede calentar las partes de plástico cerca.

Remueva la bombilla tirando derecho hacia afuera.

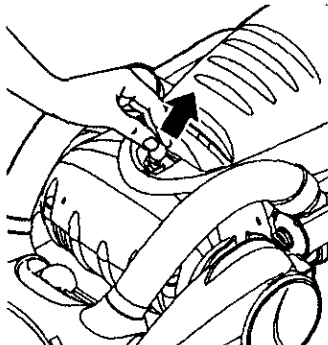

### CUIDADO

No conecte o encienda la aspiradora antes de armarla completamente.

Para reemplazar la ampolleta cuidadosamente insértela seguramente en la ranura. Reemplace la cubierta de la lente.

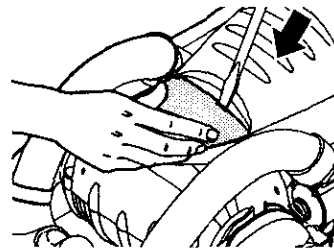
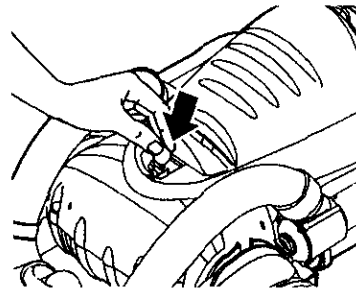

Reemplace lentes usando un desarmador plano para presionar las lengüetas en su lugar.

**Nota:** Mire PIEZAS Y CARACTERISTICAS para el numero de la bombilla.



## LIMPIEZA DEL AGITADOR



### ADVERTENCIA

**Peligro de choque eléctrico o lesión corporal**

Desconecte la unidad antes de limpiarla o darle servicio. De lo contrario podría producirse un choque eléctrico o causar lesión corporal si la aspiradora arranca de manera imprevista.

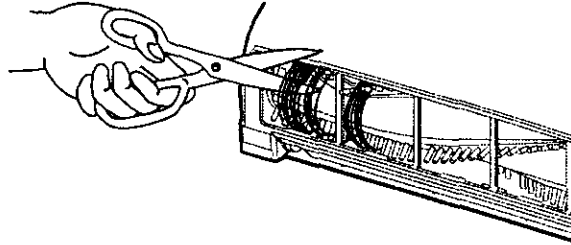

Para limpiar el agitador apague la aspiradora y corte cualquier acumulación de pelusa y alfombras alrededor del agitador con un par de tijeras a través de las ranuras provistas.

Quite el pelo, la suciedad, la pelusa y la otra ruina del mezclador.

## LIMPIEZA DE LA VALVULA

El ensamble de válvula estará cerrado cuando la aspiradora esté en posición vertical. Cuando se libera el mango para operación normal la válvula se abre para permitir el paso de aire. Esta válvula ensuciarse y requerir limpieza de rutina.

Para limpiar la válvula deberá remover la manguera de boquilla para poder acceder a la válvula. Una vez que se ha quitado la manguera libere el mango (ver la sección desprendimiento del mango) y acueste la aspiradora.

Con la aspiradora acostada, de vuelta al activador de la válvula mientras lo limpia con un trapo para remover cualquier residuo.

Limpiador de vuelta a la posición vertical. Reate la manguera del inyector y la manguera de la extensión.

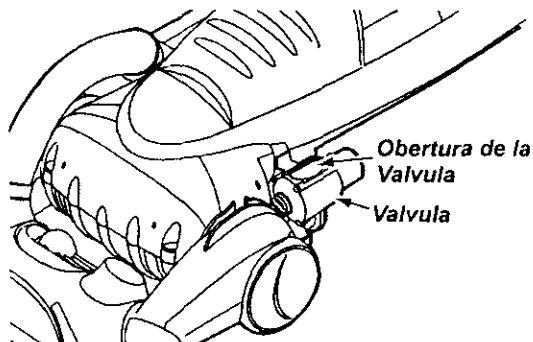
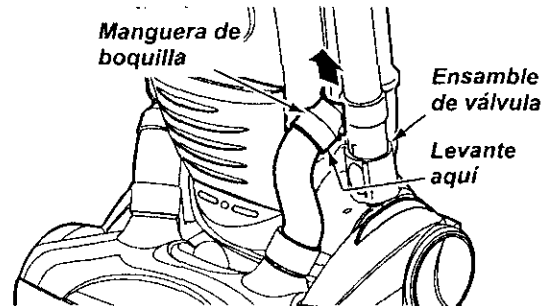

ESPAÑOL

## RECONOCIMIENTO DE PROBLEMAS

Consulte este cuadro para encontrar soluciones que usted mismo puede realizar cuando tenga problemas menores de rendimiento. Cualquier servicio que necesite aparte de otros descritos en este manual tienen que ser hechos por un representante de servicio autorizado Sears.



### **ADVERTENCIA** Peligro de choque eléctrico

**Desconecte la aspiradora antes de darle servicio o limpiarla. De lo contrario podría producirse un choque eléctrico o causar lesión corporal.**

PROBLEMA	CAUSA POSIBLE	SOLUCIÓN POSIBLE
La aspiradora no funciona.	<ol style="list-style-type: none"> <li>1. Está desconectada.</li> <li>2. Cortacircuitos botado o fusible quemado en el tablero de servicio de la residencia.</li> <li>3. Interruptor de encendido/apagado no está en la posición ON.</li> <li>4. Protector térmico activado.</li> </ol>	<ol style="list-style-type: none"> <li>1. Conecte bien, oprima selector de encendido/apagado a la posición ON.</li> <li>2. Restablezca el cortacircuitos o cambie el fusible.</li> <li>3. Coloque el interruptor de encendido/apagado en la posición ON.</li> <li>4. Reajusta el protector térmico.</li> </ol>
No aspira satisfactoriamente.	<ol style="list-style-type: none"> <li>1. Cubo de la basura lleno o atascado.</li> <li>2. Ajuste incorrecto de nivel de pelo de la alfombra.</li> <li>3. Agitador desgastado.</li> <li>4. Boquilla, o portillo de cubo de la basura atascada.</li> <li>5. Manguera atascado.</li> <li>6. Manguera rota.</li> <li>7. Correa rota.</li> <li>8. La manguera no está bien insertada.</li> <li>9. Activación del sistema de protección del motor.</li> <li>10. Filtros de seguridad.</li> <li>11. Correderas no rotando.</li> </ol>	<ol style="list-style-type: none"> <li>1. Cubo de la basura limpio.</li> <li>2. Ajuste el nivel.</li> <li>3. Cambie el agitador</li> <li>4. Revise <b>COMO ELIMINAR LOS RESIDUOS DE BASURA EN LOS CONDUCTOS.</b></li> <li>5. Limpiar tubo para la mugre.</li> <li>6. Cambie la manguera.</li> <li>7. Cambie la correa.</li> <li>8. Inserte bien la manguera</li> <li>9. Determine si existen bloqueos.</li> <li>10. Limpie/cambie el filtros.</li> <li>11. Remueva obstrucciones.</li> </ol>
La aspiradora levanta tapetes o es difícil empujar.	<ol style="list-style-type: none"> <li>1. Ajuste incorrecto de nivel de pelo de la alfombra.</li> </ol>	<ol style="list-style-type: none"> <li>1. Ajuste el nivel.</li> </ol>
La luz no funciona.	<ol style="list-style-type: none"> <li>1. Bombilla fundida.</li> </ol>	<ol style="list-style-type: none"> <li>1. Cambie la bombilla.</li> </ol>
El ensamble del agitador no gira	<ol style="list-style-type: none"> <li>1. Selector encendido/apagado del agitador en posición OFF.</li> <li>2. Ponga el asa completamente en posición vertical.</li> <li>3. Separe la manguera de la boquilla de la manguera.</li> <li>4. Sobrecarga del agitador activada.</li> <li>5. Deje que la aspiradora se enfríe, luego reajuste el protector térmico.</li> </ol>	<ol style="list-style-type: none"> <li>1. Ponga el selector en posición ON,</li> <li>2. Mueva el asa desde la posición vertical,</li> <li>3. Vuelva a ensamblar la manguera a la boquilla de la manguera.</li> <li>4. Reajuste la sobrecarga del agitador,</li> <li>5. Selector encendido/apagado del agitador en posición OFF</li> </ol>
El indicador de rendimiento, está rojo.	<ol style="list-style-type: none"> <li>1. Cubo de la basura lleno o atascado.</li> <li>2. Filtros de seguridad.</li> <li>3. Conducto de flujo de aire atascado.</li> <li>4. Ciertos accesorios.</li> </ol>	<ol style="list-style-type: none"> <li>1. Limpie el cubo de la basura</li> <li>2. Limpie/cambie filtros.</li> <li>3. Retire el material bloqueante del conducto de aire.</li> <li>4. Esto es normal. La luz debe apagarse al quitar la herramienta.</li> </ol>
Restricción del flujo de el uso de los accesorios. Cambio de sonido.	<ol style="list-style-type: none"> <li>1. El uso de los accesorios limita el flujo de aire.</li> <li>2. La pelusa de una alfombra nueva obstruye el paso de aire.</li> </ol>	<ol style="list-style-type: none"> <li>1. Revise <b>USO DE LOS ACCESORIOS.</b></li> <li>2. Revise <b>COMO ELIMINAR LOS RESIDUOS DE BASURA EN LOS CONDUCTOS</b> y limpie la manguera.</li> </ol>
Indicador de polvo, algunos modelos, no funciona.	<ol style="list-style-type: none"> <li>1. Celdas ópticas están sucias.</li> </ol>	<ol style="list-style-type: none"> <li>1. Limpie las celdas ópticas.</li> </ol>

**ESPAÑOL**

# Get it fixed, at your home or ours!

## Your Home

For repair – **in your home** – of **all** major brand appliances, lawn and garden equipment, or heating and cooling systems, **no matter who made it, no matter who sold it!**

For the replacement parts, accessories and owner's manuals that you need to do-it-yourself.

For Sears professional installation of home appliances and items like garage door openers and water heaters.

**1-800-4-MY-HOME®** Anytime, day or night  
(1-800-469-4663) (U.S.A. and Canada)  
[www.sears.com](http://www.sears.com) [www.sears.ca](http://www.sears.ca)

## Our Home

For repair of carry-in products like vacuums, lawn equipment, and electronics, call or go on-line for the nearest **Sears Parts and Repair Center.**

**1-800-488-1222** Anytime, day or night (U.S.A. only)  
[www.sears.com](http://www.sears.com)

To purchase a protection agreement (U.S.A.) or maintenance agreement (Canada) on a product serviced by Sears:

**1-800-827-6655** (U.S.A.) **1-800-361-6665** (Canada)

Para pedir servicio de reparación a domicilio, y para ordenar piezas:

**1-888-SU-HOGAR<sup>SM</sup>**  
(1-888-784-6427)

Au Canada pour service en français:

**1-800-LE-FOYER<sup>MC</sup>**  
(1-800-533-6937)  
[www.sears.ca](http://www.sears.ca)

# SEARS

© Sears, Roebuck and Co.

® Registered Trademark / <sup>TM</sup> Trademark / <sup>SM</sup> Service Mark of Sears, Roebuck and Co.

® Marca Registrada / <sup>TM</sup> Marca de Fábrica / <sup>SM</sup> Marca de Servicio de Sears, Roebuck and Co.

<sup>MC</sup> Marque de commerce / <sup>MD</sup> Marque déposée de Sears, Roebuck and Co.