

CRAFTSMAN®

358.348321

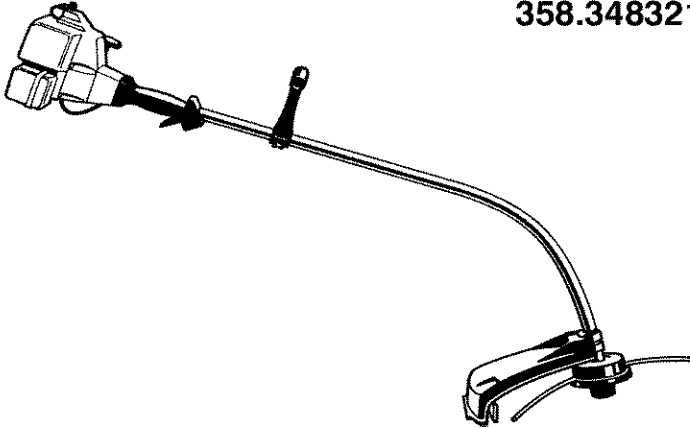

Instruction Manual
English

Please read these instructions carefully and make sure you understand them before using this unit.

Manuel d'instructions
Français

Avant d'utiliser cet appareil, veuillez lire attentivement les instructions et assurez-vous de les avoir comprises.

Bedienungsanweisung
Deutsch

Lesen Sie diese Hinweise zur Handhabung des Geräts aufmerksam durch. Verwenden Sie es erst, wenn Sie sicher sind, daß Sie alle Anweisungen verstanden haben.

Manual de instrucciones
Español

Lea atentamente las instrucciones y asegúrese de entenderlas antes de utilizar este unidad.

Libretto d'istruzioni
Italiano

Leggere attentamente queste istruzioni e accertarsi di averle comprese prima di usare l'unità.

Handleiding
Nederlands

Lees deze instructies zorgvuldig en wees er zeker van dat u ze begrijpt alvorens dit apparaat te gebruiken.

ENGLISH

FRANÇAIS

DEUTSCH

ESPAÑOL

ITALIANO

NEDERLANDS



IDENTIFICATION (WHAT IS WHAT?)

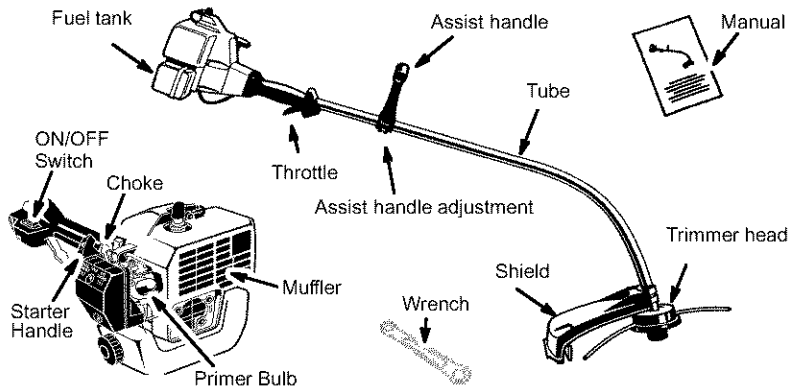

IDENTIFICATION OF SYMBOLS

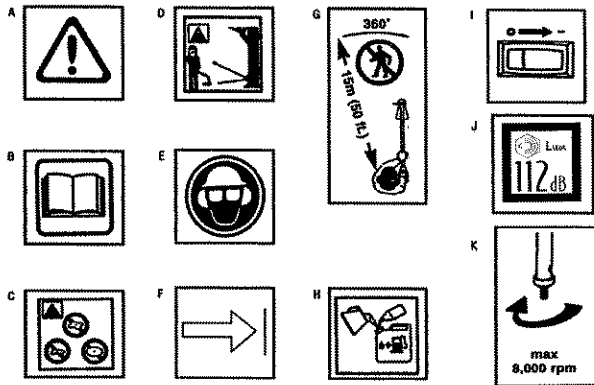

- A. **WARNING!** This trimmer can be dangerous! Careless or improper use can cause serious or even fatal injury.
- B. Read and understand the instruction manual before using the trimmer.
- C. Never use blades with this tool.
- D. **WARNING!** The trimmer line can throw objects violently. You can be blinded or injured. Always wear eye protection.
- E. Always use:
Ear protection
Protective glasses or visor
- F. Assist handle to be positioned only below the arrow.
- G. The operator of the machine must insure that no one comes within a 15 meter radius while working. When several operators are working within the same area a safety distance of at least 15 meters must be observed.
- H. Use unleaded or quality leaded petrol and two-stroke oil mixed at a ratio of 2.5%.
- I. Engine ON/OFF Switch.
- J. Sound power level
- K. Max speed of output axle, rpm

SAFETY RULES

WARNING: When using gardening appliances, basic safety precautions should always be followed to reduce the risk of fire and serious injury. Read and follow all instructions.

This power unit can be dangerous! Operator is responsible for following instructions and warnings on unit and in manual. Read entire instruction manual before using unit! Be thoroughly familiar with the controls and the proper use of the unit. Restrict the use of this unit to persons who read, understand, and follow instructions and warnings on unit and in manual. Never allow children to operate this unit.



INSTRUCTION
MANUAL



SAFETY INFORMATION
ON THE UNIT

⚠ DANGER: Never use blades, wire, or flailing devices. This unit is designed for line trimmer use only. Use of any other accessories or attachments will increase the risk of injury.



⚠ WARNING: Trimmer line throws objects violently. You and others can be blinded/injured. Wear safety glasses and leg protection. Keep body parts clear of rotating line.

Safety Glasses or similar eye protection

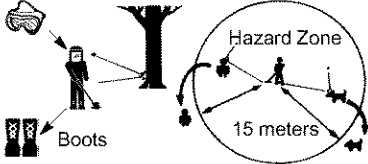

Keep children, bystanders, and animals 15 meters away. If approached stop unit immediately. If situations occur which are not covered in this manual, use care and good judgement. If you need assistance, contact your authorized service dealer.

OPERATOR SAFETY

- Dress properly. Always wear safety glasses or similar eye protection when operating, or performing maintenance, on your unit.
- Always wear face or dust mask if operation is dusty.
- Always wear heavy, long pants, long sleeves, boots, and gloves. Wearing safety leg guards is recommended.

- Always wear foot protection. Do not go barefoot or wear sandals. Stay clear of spinning line.
- Secure hair above shoulder length. Secure or remove loose clothing or clothing with loosely hanging ties, straps, tassels, etc. They can be caught in moving parts.
- Being fully covered also helps protect you from debris and pieces of toxic plants thrown by spinning line.
- Stay Alert. Do not operate this unit when you are tired, ill, upset or under the influence of alcohol, drugs, or medication. Watch what you are doing; use common sense.
- Wear hearing protection.
- Never start or run inside a closed room or building. Breathing exhaust fumes can kill.
- Keep handles free of oil and fuel.

UNIT / MAINTENANCE SAFETY

- Disconnect the spark plug before performing maintenance except carburetor adjustments.
- Look for and replace damaged or loose parts before each use. Look for and repair fuel leaks before use. Keep in good working condition.
- Replace trimmer head parts that are chipped, cracked, broken, or damaged in any other way before using the unit.
- Maintain unit according to recommended procedures. Keep cutting line at proper length.
- Use only 2 mm diameter Craftsman® brand line. Never use wire, rope, string, etc.
- Install required shield properly before using the unit. Use only specified trimmer head; make sure it is properly installed and securely fastened.
- Make sure unit is assembled correctly as shown in this manual.
- Make carburetor adjustments with lower end supported to prevent line from contacting any object.
- Keep others away when making carburetor adjustments.
- Use only recommended Craftsman® accessories and replacement parts.
- Have all maintenance and service not explained in this manual performed by an authorized service dealer.

FUEL SAFETY

- Mix and pour fuel outdoors.
- Keep away from sparks or flames.
- Use a container approved for fuel.
- Do not smoke or allow smoking near fuel or the unit.
- Avoid spilling fuel or oil. Wipe up all fuel spills.
- Move at least 3 meters away from fueling site before starting engine.
- Stop engine and allow to cool before removing fuel cap.
- Always store gasoline in a container approved for flammable liquids.

CUTTING SAFETY

WARNING: Inspect the area before each use. Remove objects (rocks, broken glass, nails, wire, etc.) which can be thrown by or become entangled in line. Hard objects can damage the trimmer head and be thrown causing serious injury.

- Use only for trimming, scalping, mowing and sweeping. Do not use for edging, pruning or hedge trimming.
- Keep firm footing and balance. Do not over-reach.
- Keep all parts of your body away from muffler and spinning line. Keep engine below waist level. A hot muffler can cause serious burns.
- Cut from your right to your left. Cutting on left side of the shield will throw debris away from the operator.
- Use only in daylight or good artificial light.
- Use only for jobs explained in this manual.

TRANSPORTING AND STORAGE

- Allow the engine to cool; secure unit before storing or transporting in vehicle.
- Empty fuel tank before storing or transporting the unit. Use up fuel left in the carburetor by starting engine and letting it run until it stops.

- Store unit and fuel in an area where fuel vapors cannot reach sparks or open flames from water heaters, electric motors or switches, furnaces, etc.
- Store unit so line limiter cannot accidentally cause injury. Unit can be hung by the tube.
- Store the unit out of the reach of children

SPECIAL NOTICE: Exposure to vibrations through prolonged use of gasoline powered hand tools could cause blood vessel or nerve damage in the fingers, hands, and joints of people prone to circulation disorders or abnormal swellings. Prolonged use in cold weather has been linked to blood vessel damage in otherwise healthy people. If symptoms occur such as numbness, pain, loss of strength, change in skin color or texture, or loss of feeling in the fingers, hands, or joints, discontinue the use of this tool and seek medical attention. An anti-vibration system does not guarantee the avoidance of these problems. Users who operate power tools on a continual and regular basis must monitor closely their physical condition and the condition of this tool.

ASSEMBLY

WARNING: Make sure unit is properly assembled and all fasteners are secure.

CARTON CONTENTS

Check carton contents against the following list:

Model 358.348321

- Trimmer
- Shield
- Nut (screwed onto shield)
- Wrench for shield assembly
- 2-cycle engine oil

Examine parts for damage. Do not use damaged parts.

It is normal for the fuel filter to rattle in the empty fuel tank.

Finding fuel or oil residue on muffler is normal due to carburetor adjustments and testing done by the manufacturer.

ADJUSTING THE HANDLE

WARNING: When adjusting the handle, be sure it remains below the safety label. Assist handle must be positioned only below the arrow.

1. Loosen wing nut on handle.
2. Rotate the handle on the tube to an upright position; retighten wing nut.

ATTACHING THE SHIELD

WARNING: The shield must be properly installed. The shield provides partial protection from the risk of thrown objects to the operator and others and is equipped with a line limiter which cuts excess line. The line limiter (on underside of shield) is sharp and can cut you.

1. Remove nut from shield.
2. Insert bracket into slot on shield.
3. Pivot shield until bolt passes through hole in bracket.
4. Reinstall nut and tighten securely.

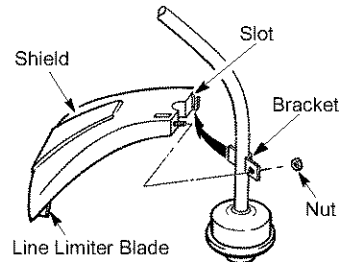

OPERATION

WARNING: Be sure to read the fuel information in the safety rules before you begin. If you do not understand the safety rules, do not attempt to fuel your unit. Contact an authorized service dealer.

FUELING ENGINE

WARNING: Remove fuel cap slowly when refueling.

This engine is certified to operate on unleaded gasoline. Before operation, gasoline must be mixed with a good quality 2-cycle air-cooled engine oil. We recommend Craftsman® brand oil mixed at a ratio of 40:1 (2.5%). A 40:1 ratio is obtained by mixing 4 liters of unleaded gasoline with 95 ml of oil. DO NOT USE automotive oil or boat oil. These oils will cause engine damage. When mixing fuel, follow instructions printed on oil container. Once oil is added to gasoline, shake container momentarily to assure that the fuel is thoroughly mixed. Always read and follow the safety rules relating to fuel before fueling your unit.

IMPORTANT

Experience indicates that alcohol blended fuels (called gasohol or using ethanol or methanol) can attract moisture which leads to separation and formation of acids during storage. Acidic gas can damage the fuel system of an engine while in storage. To avoid engine problems, empty the fuel system before storage for 30 days or longer. Drain the gas tank, start the engine and let it run until the fuel lines and carburetor are empty. Use fresh fuel next season. Never use engine or carburetor cleaner products in the fuel tank or permanent damage may occur.

HOW TO STOP YOUR UNIT

- To stop the engine, move the ON/OFF switch to the OFF position.

HOW TO START YOUR UNIT

WARNING: The trimmer head will turn while starting the engine. Avoid any contact with the muffler. A hot muffler can cause serious burns.

STARTING A COLD ENGINE (or a warm engine after running out of fuel)



Starting Position

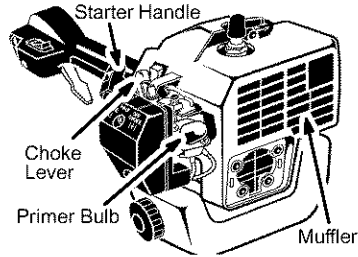

1. Set unit on a flat surface.
2. Move ON/OFF switch to the ON position.
3. Slowly press the primer bulb 6 times.
4. Move choke lever to FULL CHOKE position.
5. Squeeze and hold trigger through all remaining steps.
6. Pull starter rope handle sharply until engine sounds as if it is trying to start, but do not pull rope more than 6 times.
7. As soon as engine sounds as if it is trying to start, move choke lever to HALF CHOKE.
8. Pull starter rope sharply until engine runs, but no more than 6 pulls. If the engine doesn't start after 6 pulls (at the HALF CHOKE position), move the choke lever to the FULL CHOKE position and press the primer bulb 6 times. Squeeze and hold the throttle trigger and pull the starter rope 2 more times. Move the choke lever to the HALF CHOKE position and pull the starter rope until the engine runs, but no more than 6 pulls.

NOTE: If engine still doesn't start, it is probably flooded. Proceed to STARTING A FLOODED ENGINE.

9. Once the engine starts, allow it to run 10 seconds, then move the choke lever to OFF CHOKE. Allow the unit to run for 30 more seconds at OFF CHOKE before releasing the throttle trigger.

NOTE: If engine dies with the choke lever in the OFF CHOKE position, move the choke lever to the HALF CHOKE position and pull the rope until engine runs, but no more than 6 pulls.

STARTING A WARM ENGINE

1. Move ON/OFF switch to the ON position.
2. Move the choke lever to the HALF CHOKE position.
3. Squeeze and hold the throttle trigger. Keep throttle trigger fully squeezed until the engine runs smoothly.
4. Pull starter rope sharply until engine runs, but no more than 5 pulls.
5. Allow engine to run 15 seconds, then move the choke lever to the OFF CHOKE position.

NOTE: If engine has not started, pull starter rope 5 more pulls. If engine still does not run, it is probably flooded.

STARTING A FLOODED ENGINE

Flooded engines can be started by placing the choke lever in the OFF CHOKE position; then, pull the rope to clear the engine of excess fuel. This could require pulling the starter handle many times depending on how badly the unit is flooded.

If the unit still doesn't start, refer to TROUBLESHOOTING TABLE.

OPERATING INSTRUCTIONS

OPERATING POSITION

ALWAYS WEAR:

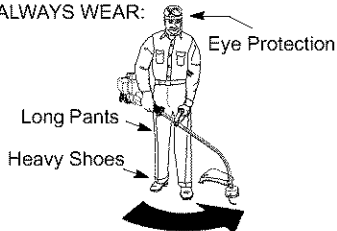

Cut from your right to your left.

WARNING: Always wear eye protection and hearing protection. Never lean over the trimmer head. Rocks or debris can ricochet or be thrown into eyes and face and cause blindness or other serious injury.

Do not run the engine at a higher speed than necessary. The cutting line will cut efficiently when the engine is run at less than full throttle. At lower speeds, there is less engine noise and vibration. The cutting line will last longer and will be less likely to "weld" onto the spool.

Always release the throttle trigger and allow the engine to return to idle speed when not cutting. To stop engine:

- Release the throttle trigger.
- Move the ON/OFF switch to the OFF position.

TRIMMER LINE ADVANCE

Advance line by tapping the bottom of the cutting head lightly on the ground while engine is running at full speed. The metal line limiter blade attached to the guard will cut the line to the proper length.

WARNING: Use only 2 mm diameter line. Other sizes and shapes of line will not advance properly and will result in improper cutting head function or can cause serious injury. Do not use other materials such as wire, string, rope, etc. Wire can break off during cutting and become a dangerous missile that can cause serious injury.

CUTTING METHODS

WARNING: Use minimum speed and do not crowd the line when cutting around hard objects (rock, gravel, fence posts, etc.), which can damage the trimmer head, become entangled in the line, or be thrown causing a serious hazard.

- The tip of the line does the cutting. You will achieve the best performance and minimum line wear by not crowding the line into the cutting area. The right and wrong ways are shown below.

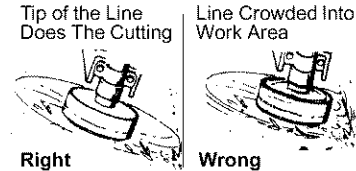

- The line will easily remove grass and weeds from around walls, fences, trees and flower beds, but it also can cut the tender bark of trees or shrubs and scar fences.
- For trimming or scalping, use less than full throttle to increase line life and decrease head wear, especially:
 - During light duty cutting.
 - Near objects around which the line can wrap such as small posts, trees or fence wire.
- For mowing or sweeping, use full throttle for a good clean job.

TRIMMING - Hold the bottom of the trimmer head about 80 mm above the ground and at an angle. Allow only the tip of the line to make contact. Do not force trimmer line into work area.

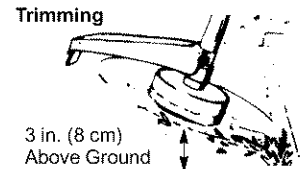

SCALPING - The scalping technique removes unwanted vegetation. Hold the bottom of the trimmer head about 80 mm above the ground and at an angle. Allow the tip of the line to strike the ground around trees, posts, monuments, etc. This technique increases line wear.

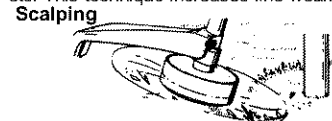

MOWING - Your trimmer is ideal for mowing in places conventional lawn mowers cannot reach. In the mowing position, keep the line parallel to the ground. Avoid pressing the head into the ground as this can scalp the ground and damage the tool.

Mowing



Sweeping

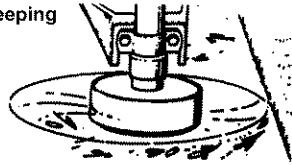

SWEEPING - The fanning action of the rotating line can be used for a quick and easy clean up. Keep the line parallel to and above the surfaces being swept and move the tool from side to side.

MAINTENANCE

WARNING: Disconnect the spark plug before performing maintenance except for carburetor adjustments.

CHECK FOR LOOSE FASTENERS AND PARTS

- Spark Plug Boot
- Air Filter
- Housing Screws
- Assist Handle Screw
- Debris Shield

CHECK FOR DAMAGED OR WORN PARTS

Contact an authorized service dealer for replacement of damaged or worn parts.

- ON/OFF Switch - Ensure ON/OFF switch functions properly by moving the switch to the OFF position. Make sure engine stops; then restart engine and continue.
- Fuel Tank - Discontinue use of unit if fuel tank shows signs of damage or leaks.
- Debris Shield - Discontinue use of unit if debris shield is damaged.

INSPECT AND CLEAN UNIT AND LABELS

- After each use, inspect complete unit for loose or damaged parts. Clean the unit and labels using a damp cloth with a mild detergent.
- Wipe off unit with a clean dry cloth.

CLEAN AIR FILTER

A dirty air filter decreases engine performance and increases fuel consumption and harmful emissions. Always clean after every 5 hours of operation.

1. Clean the cover and the area around it to keep dirt from falling into the carburetor chamber when the cover is removed.
2. Remove parts as illustrated.

NOTE: Do not clean filter in gasoline or other flammable solvent to avoid creating a fire hazard or producing harmful evaporative emissions.

3. Wash the filter in soap and water.
4. Allow filter to dry.
5. Add a few drops of oil to the filter; squeeze the filter to distribute oil.
6. Replace parts.

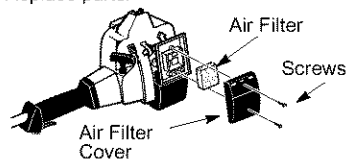

REPLACE SPARK PLUG

Replace the spark plug each year to ensure the engine starts easier and runs better. Set spark plug gap at 0,6 mm. Ignition timing is fixed and nonadjustable.

1. Twist, then pull off spark plug boot.
2. Remove spark plug from cylinder and discard.
3. Replace with Champion RCJ-6Y spark plug and tighten securely with a 19 mm socket wrench.
4. Reinstall the spark plug boot.

SERVICE AND ADJUSTMENTS

REPLACING THE LINE

1. Move the ON/OFF switch to the OFF position.
2. Disconnect the spark plug lead wire.
3. Remove spool by firmly pulling on tap button. Clean entire surface of hub and spool. Replace with a pre-wound spool, or cut two lengths of 4 meters of 2 mm diameter Craftsman® brand line.

⚠ WARNING: Never use wire, rope, string, etc., which can break off and become a dangerous missile.

4. Insert ends of the line about 1 cm into the small hole on the inside of spool.

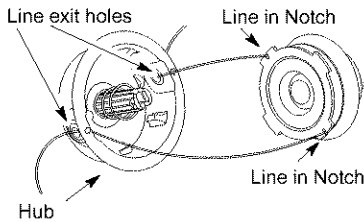
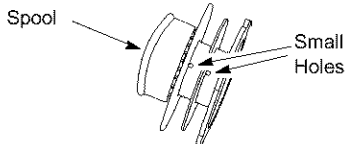

5. Wind the line evenly and tightly onto the spool. Wind in the direction of the arrows found on the spool.
6. Push the line into the notches, leaving 7 - 12 cm unwound.
7. Insert the line into the the exit holes in the hub as shown in the illustration.
8. Align the notches with the line exit holes.

9. Push spool into hub until it snaps into place.
10. Pull the lines extending outside of the hub to release them from the notches.

CARBURETOR ADJUSTMENT

⚠ WARNING: Keep others away when making idle speed adjustments. The trimmer head will be spinning during this procedure. Wear your protective equipment and observe all safety precautions.

The carburetor has been carefully set at the factory. Adjustments may be necessary if you notice any of the following conditions:

- Engine will not idle when the throttle is released.

Make adjustments with the unit supported so the cutting attachment is off the ground and will not make contact with any object. Hold the unit by hand while running and making adjustments. Keep all parts of your body away from the cutting attachment and muffler.

Idle Speed Adjustment

Allow engine to idle. Adjust speed until engine runs without stalling (idle speed too slow).

- Turn idle speed screw clockwise to increase engine speed if engine stalls or dies.
- Turn idle speed screw counterclockwise to decrease engine speed.

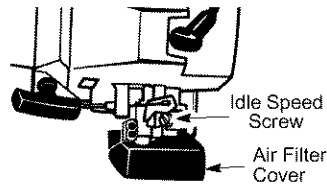

If you require further assistance or are unsure about performing this procedure, contact an authorized service dealer.

STORAGE

⚠ WARNING: Perform the following steps after each use:

- Allow engine to cool before storing or transporting.
- Store unit and fuel in a well ventilated area where fuel vapors cannot reach sparks or open flames from water heaters, electric motors or switches, furnaces, etc.
- Empty fuel tank before storing or transporting the unit.
- Store unit and fuel well out of the reach of children.
- Store unit with all guards in place. Position unit so that any sharp object cannot accidentally cause injury.

SEASONAL STORAGE

Prepare unit for storage at end of season or if it will not be used for 30 days or more.

If your unit is to be stored for a period of time:

- Clean the entire unit before lengthy storage.
- Store in a clean dry area.
- Lightly oil external metal surfaces.

ENGINE

- Remove spark plug and pour 1 teaspoon of 40:1, 2-cycle engine oil (air cooled) through the spark plug opening. Slowly pull the starter rope 8 to 10 times to distribute oil.
- Replace spark plug with new one of recommended type and heat range.

- Clean air filter.
- Check entire unit for loose screws, nuts, and bolts. Replace any damaged, broken, or worn parts.
- At the beginning of the next season, use only fresh fuel having the proper gasoline to oil ratio.

OTHER

- Do not store gasoline from one season to another.
- Replace your gasoline can if it starts to rust.

TROUBLESHOOTING TABLE

⚠ WARNING: Always stop unit and disconnect spark plug before performing all of the recommended remedies below except remedies that require operation of the unit.

| TROUBLE | CAUSE | REMEDY |
|--|---|--|
| Engine will not start. | <ol style="list-style-type: none"> 1. ON/OFF switch in OFF position. 2. Engine flooded. 3. Fuel tank empty. 4. Spark plug not firing. 5. Fuel not reaching carburetor. 6. Carburetor requires adjustment. | <ol style="list-style-type: none"> 1. Move ON/OFF switch to ON position. 2. See "Starting a Flooded Engine" in Operation Section. 3. Fill tank with correct fuel mixture. 4. Install new spark plug. 5. Check for dirty fuel filter; replace. Check for kinked or split fuel line; repair or replace. 6. Contact an authorized service dealer. |
| Engine will not idle properly. | <ol style="list-style-type: none"> 1. Carburetor requires adjustment. 2. Crankshaft seals worn. 3. Compression low. | <ol style="list-style-type: none"> 1. See "Carburetor Adjustment" in Service and Adjustments Section. 2. Contact an authorized service dealer. 3. Contact an authorized service dealer. |
| Engine will not accelerate, lacks power, or dies under a load. | <ol style="list-style-type: none"> 1. Air filter dirty. 2. Spark plug fouled. 3. Carburetor requires adjustment. 4. Carbon build-up on muffler outlet screen. 5. Compression low. | <ol style="list-style-type: none"> 1. Clean or replace air filter. 2. Clean or replace plug and regap. 3. Contact an authorized service dealer. 4. Contact an authorized service dealer. 5. Contact an authorized service dealer. |
| Engine smokes excessively. | <ol style="list-style-type: none"> 1. Choke partially on. 2. Fuel mixture incorrect. 3. Air filter dirty. 4. Carburetor requires adjustment. | <ol style="list-style-type: none"> 1. Adjust choke. 2. Empty fuel tank and refill with correct fuel mixture. 3. Clean or replace air filter. 4. Contact an authorized service dealer. |
| Engine runs hot. | <ol style="list-style-type: none"> 1. Fuel mixture incorrect. 2. Spark plug incorrect. 3. Carburetor requires adjustment. 4. Carbon build-up on muffler outlet screen. | <ol style="list-style-type: none"> 1. Empty fuel tank and refill with correct fuel mixture. 2. Replace with correct spark plug. 3. Contact an authorized service dealer. 4. Contact an authorized service dealer. |

**DECLARATION OF CONFORMITY
relating to 2000/14/EC**

EC Declaration of Conformity relating to 2000/14/EC

We, **Electrolux Home Products, Inc.**, Texarkana, TX, 75501, USA, Tél. : +1 903 223 4100, declare under sole responsibility that the **Craftsman model 358.348321 grass trimmer** was assessed in accordance with Annex V of the DIRECTIVE and from serial numbers 2002-001N00001 and onwards, conforms to the provisions of the DIRECTIVE. The cutting width is 431 mm. The measured sound power is 108,4 dB and the guaranteed sound power is 112 dB.

Texarkana 02-04-15



Michael S. Bounds, Director
Product Safety and Standards

**DECLARATION OF CONFORMITY
relating to 98/37/EC**

EC Declaration of Conformity (Directive 98/37/EC, Annex II, A) (Only applies to Europe)

We, **Electrolux Home Products, Inc.**, Texarkana, TX, 75501, USA, Tél. : +1 903 223 4100, Declare under sole responsibility that the **Craftsman model 358.348321** grass trimmer from serial numbers 2002-001N00001 and onwards, follows the provisions of the DIRECTIVES : **98/37/EC** (machinery) and **89/336/EEC** (electromagnetic compatibility), including amendments and is in conformity with the following standards: **EN 292-2, EN ISO 11806** and **CISPR 12**.

SMP, The Swedish Machinery Testing Institute, Fyrisborgsgatan 3 S-754 50 Uppsala, Sweden, has carried out voluntary type approval. The certificate(s) are numbered: **SEC/97/552**.

Texarkana 02-04-15



Michael S. Bounds, Director
Product Safety and Standards

TECHNICAL DATA SHEET

MODEL: Craftsman 358.348321

ENGINE

Displacement, cm³ 25
Maximum engine power, measured in
accordance with ISO 8893, kW 0,7

ENGINE ROTATIONAL SPEEDS

At maximum engine power 8000
Recommended maximum speed 8000
Recommended speed idling 4000

FUEL AND LUBRICATION SYSTEM

Fuel tank volume capacity, cm³ 450
Fuel consumption at maximum engine power,
measured in accordance with ISO 8893, g/h 407
Specified fuel consumption at max. engine power,
measured in accordance with ISO 8893, g/kWh 768

WEIGHT

Without cutting attachment or shield, empty tank, kg 3,7

CUTTING ATTACHMENT

Cutting head assembly, part number #71-85818

NOISE LEVELS (Octave Band Analysis 100-10000hz 1/3 Octave)

SOUND PRESSURE LEVELS measured in accordance with ISO 7917

Idling, dB(A) 78
Racing, dB (A) 96

SOUND POWER LEVELS measured in accordance with ISO 10884

Idling, dB(A) 91
Racing, dB(A) 106

VIBRATION LEVELS measured in accordance with ISO 7916

FRONT HANDLE

Idling, m/s² 3,0
Racing, m/s² 4,8

REAR HANDLE

Idling, m/s² 7,4
Racing, m/s² 11,3

YEAR OF CONSTRUCTION: 2004

MANUFACTURER'S ADDRESS: Sears, Roebuck and Co.
3333 Beverly Road
Hoffman Estates, IL 60179

IDENTIFICACIÓN DE LOS COMPONENTES

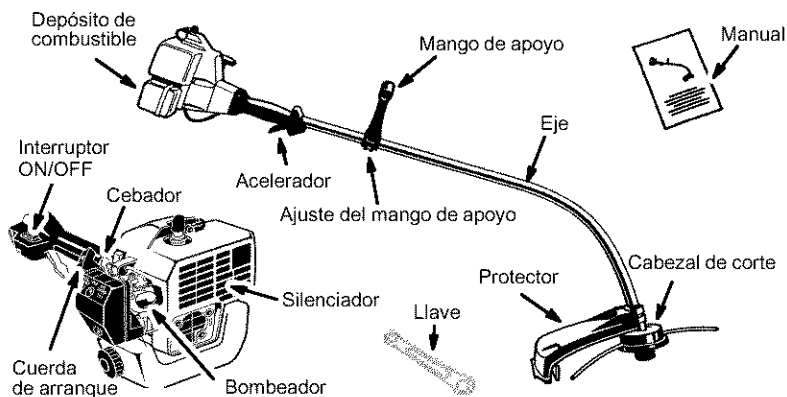

IDENTIFICACIÓN DE SÍMBOLOS

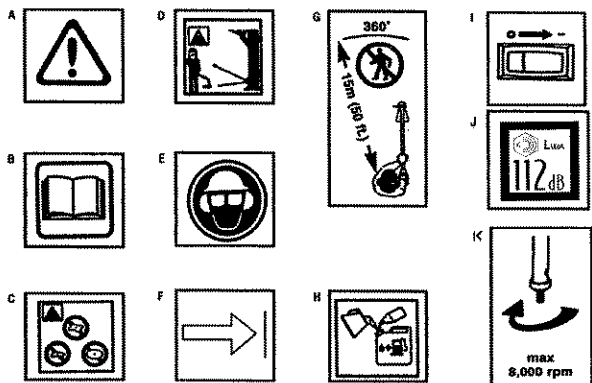

- A. **¡ADVERTENCIA!** Este cortabordes puede ser peligroso. Su uso imprudente o inadecuado puede ocasionar lesiones graves e incluso mortales.
- B. Antes de usar el cortabordes, lea atentamente este manual de instrucciones y asegúrese de haberlo comprendido.
- C. Nunca utilice cuchillas con esta herramienta.
- D. **¡ADVERTENCIA!** El hilo cortador puede despedir objetos violentamente. Esto puede ocasionarle ceguera o lesiones. Utilice siempre una protección para los ojos.
- E. Utilice siempre:
Protectores acústicos
Visor o gafas de protección
- F. El mango de apoyo debe colocarse siempre por debajo de la flecha.
- G. Durante el trabajo, el operador debe asegurarse de que ninguna otra persona se aproxime a menos de un radio de 15 metros de la máquina. Cuando se trabaje en equipo, los operadores deberán mantener entre sí una distancia de seguridad de al menos 15 metros.
- H. Utilice gasolina sin plomo o de gran calidad y aceite para motores de dos tiempos mezclado en proporción al 2,5%.
- I. Interruptor ON/OFF (marcha y parada) del motor.
- J. La fuerza sonido garantizada.
- K. Velocidad máxima del eje rotatorio, en rpm

NORMAS DE SEGURIDAD

⚠️ ADVERTENCIA: Siempre que se utilicen herramientas de jardinería, deben respetarse las normas de seguridad básicas para reducir el riesgo de incendio y graves lesiones. Lea y lleve a cabo todas las instrucciones.

¡Este aparato mecánico puede ser peligroso!
El operador es responsable del cumplimiento de las instrucciones y advertencias indicadas en este aparato y en el manual. Antes de utilizar el aparato, lea íntegramente el manual de instrucciones. Familiarícese con los mandos y el uso correcto del aparato. Permita el uso de este aparato solo a personas que previamente hayan leído y comprendido, y posteriormente cumplan, las advertencias e instrucciones indicadas en este manual y en el aparato. Nunca permita que este aparato sea utilizado por niños.



MANUAL DE INSTRUCCIONES

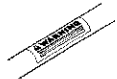

INFORMACIÓN DE SEGURIDAD SOBRE EL APARATO

⚠️ PELIGRO: Nunca acople cuchillas, hilos metálicos ni cortadores de látigo a este aparato. Este aparato está diseñado exclusivamente como cortabordes de hilo cortador. El uso de cualquier otro accesorio o elemento adicional aumentará el riesgo de lesiones.



⚠️ ADVERTENCIA: El hilo cortador despidió objetos violentamente. Esto puede ocasionar ceguera o lesiones al operador o a las personas que se encuentren cerca. Utilice protectores para los ojos y las piernas. No acerque ninguna parte del cuerpo al hilo mientras éste gire.

Gafas de seguridad o una protección de ojos similar

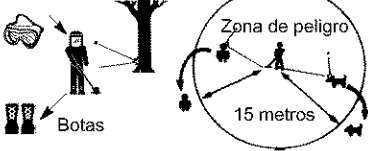

Mantenga alejados a niños, observadores y animales a más de 15 metros. Detenga el aparato en cuanto alguien se le aproxime.

En caso de producirse situaciones no descritas en este manual, actúe con precaución y sentido común. Si necesita ayuda, póngase en contacto con su distribuidor.

SEGURIDAD DEL OPERADOR

- Vístase adecuadamente. Use siempre gafas de seguridad o algún otro tipo de protección para los ojos cuando esté operando o dando mantenimiento a su unidad (hay gafas de seguridad disponibles). La protección de los ojos debe estar identificada por Z87.
- Use siempre una mascarilla protectora para la cara si está trabajando en un ambiente polvoriento.
- Use pantalones largos de tela gruesa, mangas largas, botas y guantes. Es recomendable el uso de protección para las piernas.
- Use protección para los pies. No opere la máquina descalzo o con sandalias. Manténgase alejado de la línea giratoria.
- Asegure el cabello a la altura del hombro. Asegure o remueva toda pieza de ropa suelta, cordones, tirantes, flecos, etc. Estos pueden enredarse en las partes en movimiento.
- El encontrarse completamente cubierto lo ayudará a protegerse de desechos y pedazos de plantas tóxicas que puedan ser arrojadas por la línea giratoria.
- Esté alerta. No opere esta unidad cuando esté cansado, enfermo, molesto o bajo la influencia de alcohol, drogas o algún medicamento. Esté consciente de lo que está haciendo, use su sentido común.
- Use protección para los oídos.
- Nunca ponga en marcha el aparato en un lugar cerrado. La inhalación de los gases de escape del motor puede resultar letal.
- Mantenga los mangos limpios de aceite y combustible.

SEGURIDAD Y MANTENIMIENTO DEL APARATO

- Antes de realizar cualquier tarea de mantenimiento, salvo ajustes en el carburador, desconecte la bujía.
- Antes de cada uso, asegúrese de que no haya piezas dañadas o sueltas, y sustitúyalas si fuera necesario. Antes de cada uso, asegúrese de que no haya fugas de combustible, y repárelas si las hubiera. Mantenga el aparato en buen estado de funcionamiento.
- Antes de cada uso, sustituya cualquier pieza del cabezal que esté doblada, partida, rota o deteriorada de algún modo.

- Mantenga su unidad según el procedimiento recomendado. Mantenga la línea de corte a una extensión adecuada.
- Use únicamente una línea de 2 mm de diámetro de la marca Craftsman®. Nunca utilice alambre, sogas, hilo, etc.
- Instale adecuadamente el protector antes de usar la unidad. Use únicamente el cabezal de corte especificado; asegúrese que se encuentre debidamente instalado y ajustado.
- Asegúrese de que la unidad esté correctamente ensamblada como se muestra en este manual.
- Ajuste el carburador con la parte inferior apoyada para impedir que el hilo entre en contacto con algún objeto.
- Cuando realice ajustes en el carburador, no permita que nadie se acerque.
- Utilice exclusivamente los accesorios y recambios Craftsman® recomendados.
- Deje que todo tipo de mantenimiento y servicio no explicado en este manual, sea realizado por un agente de servicio autorizado.

SEGURIDAD EN EL USO DE COMBUSTIBLE

- Mezcle y trasvase el combustible sólo en lugares abiertos.
- No manipule el combustible en lugares donde puedan producirse chispas o llamas.
- Utilice recipientes homologados para el almacenamiento de combustible.
- Impida que se fume cerca del combustible o del aparato.
- Evite derramar el combustible o el aceite. Limpie cualquier resto de combustible que haya podido derramarse.
- Antes de poner en marcha el motor, aléjese al menos 3 metros del lugar de repostaje.
- Antes de quitar el tapón del combustible, detenga el motor y déjelo enfriar.
- Guarde siempre combustible en un recipiente aprobado para los líquidos inflamables.

SEGURIDAD AL CORTAR

⚠ ADVERTENCIA: Antes de cada uso, inspeccione la zona de trabajo. Retire cualquier objeto (piedras, cristales rotos, clavos, cables, etc.) que pueda ser despedido o quedar enredado en el hilo. Los objetos duros pueden dañar el cabezal podador y salir despedidos, con el consiguiente riesgo de lesiones graves.

- Utilícelo únicamente para trabajos de poda, siega y barrido. No lo utilice para recortar, podar setos no cortar bordes.
- Pise siempre sobre suelo firme y mantenga

el equilibrio en todo momento. No estire el cuerpo excesivamente.

- Mantenga todo su cuerpo bien alejado del silenciador y del hilo giratorio. Mantenga el motor por debajo de la cintura. Cuando está caliente, el silenciador puede causar graves quemaduras.
- Corte de su derecha a izquierda. Si corta del lado izquierdo del protector, vá a arrojar los desechos lejos del operador.
- Opere únicamente bajo la luz del día o bajo una buena luz artificial.
- Use únicamente para trabajos detallados en este manual.

TRANSPORTE Y ALMACENAMIENTO

- Antes de guardar el aparato o transportarlo en un vehículo, deje enfriar el motor y asegúrelo bien.
- Antes de guardar o transportar el aparato, vacíe el depósito de combustible. Para consumir el combustible que quede en el carburador, arranque el motor y déjelo en marcha hasta que se detenga.
- Guarde el aparato y el combustible en un lugar donde las emanaciones de combustible no puedan entrar en contacto con chispas ni llamas procedentes de calentadores de agua, motores eléctricos, interruptores, hornos, etc.
- Guarde el aparato de modo que el limitador de hilo cortador no pueda ocasionar lesiones accidentalmente. Este aparato puede colgarse por la eje.
- Guarde el aparato alejado del alcance de los niños.

NOTA ESPECIAL: La exposición prolongada a las vibraciones generadas por herramientas de manejo manual accionadas por motores de gasolina puede causar lesiones vasculares o nerviosas en los dedos, manos y articulaciones de personas propensas a padecer desórdenes circulatorios o hinchazones anómalas. Algunos estudios han llegado a relacionar el uso prolongado de estas herramientas a bajas temperaturas con lesiones vasculares en personas normalmente sanas. Si aparecen síntomas tales como entumecimientos, dolor, pérdida de fuerza, cambios en el color o la textura de la piel o pérdida de sensibilidad en los dedos, las manos o las articulaciones, deje de utilizar la herramienta y acuda a un médico. El uso de sistemas para la reducción de vibraciones no garantiza que se eviten estos problemas. Los usuarios que utilicen herramientas motorizadas con regularidad deben vigilar estrechamente su estado físico y el correcto funcionamiento de esta herramienta.

ENSAMBLAJE

ADVERTENCIA: Asegúrese de que el aparato esté correctamente ensamblado y todas las sujeciones firmes.

CONTENIDO DE LA CAJA

Use la siguiente lista para verificar que todas las piezas hayan sido incluidas:

Modelo 358.348321

- Cortadora de hierba
- Protector
- Tuerca (atomillada en la protector)
- Llave para el montaje del protector
- Recipiente de Aceite

Examine las piezas dañadas. No las utilice.

Es normal que el filtro del combustible golpee el tanque de combustible cuando éste se encuentre vacío.

Es normal encontrar combustible o residuos de aceite en el silenciador dado al ajuste del carburador y a pruebas hechas por la fábrica.

AJUSTE DEL MANGO

ADVERTENCIA: Cuando ajuste el mango, asegúrese que éste se mantenga por debajo de la etiqueta de seguridad. El mango de apoyo debe colocarse siempre por debajo de la flecha.

1. Afloje la tuerca en forma de ala en el mango.
2. Rote el mango en el tubo y póngalo en posición vertical; enderece la tuerca en forma de ala.

COLOCACIÓN DE LA PROTECTOR PARA RECORTADORA

ADVERTENCIA: El protector debe estar propiamente instalado. El protector provee una protección parcial al usuario y a otros del riesgo de objetos arrojados por la unidad, y está equipado con una cuchilla de línea que corta el exceso de línea giratoria a una extensión adecuada. La cuchilla de línea (por debajo del protector) es afilada y podría causar cortaduras.

1. Remueva la tuerca de la protector.
2. Introduzca el extremo de la soporte a través de la ranura de la protector.
3. Haga pivotar la protector hasta conseguir que el tornillo pasador atraviese el orificio de la soporte.
4. Reinstale la tuerca y apriete firmemente con una llave (incluidas).

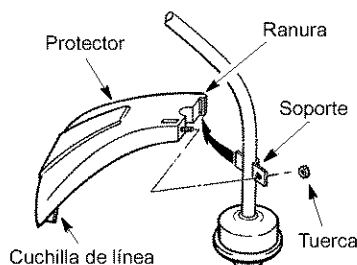

FUNCIONAMIENTO

ADVERTENCIA: Antes de comenzar, lea la información sobre combustible que aparece en las instrucciones de seguridad. Si tiene alguna duda con respecto a las instrucciones de seguridad, no llene el aparato con combustible. Póngase en contacto con el Distribuidor Autorizado.

SUMINISTRO DE COMBUSTIBLE AL MOTOR

ADVERTENCIA: Retire la tapa del tanque de combustible lentamente cuando vaya a abastecer el aparato.

Este motor está homologado para ser utilizado con gasolina sin plomo. Antes de ponerlo en marcha, la gasolina debe mezclarse con aceite de alta calidad para motores de 2 tiempos refrigerados por aire. Recomendamos utilizar aceite de la marca Craftsman® mezclado en proporción 40:1 (mezcla al 2,5%). Para obtener una proporción de 40:1 deben mezclarse 4 litros

de gasolina sin plomo con 95 ml de aceite. NO USE aceite de autos o botes. Estos aceites pueden causar daños al motor. Cuando mezcle el combustible, siga las instrucciones en el envase de aceite. Una vez el aceite es añadido a la gasolina, agite el envase por un breve espacio de tiempo para asegurar que el combustible sea mezclado completamente. Siempre lea y siga las instrucciones de seguridad relacionadas al combustible antes de abastecer el tanque de combustible de su aparato.

IMPORTANTE

La experiencia demuestra que los combustibles con mezcla de alcohol (denominadas gasohol, o bien utilizando etanol o metanol) pueden atraer la humedad, lo que provoca su separación y la formación de ácidos durante su almacenamiento. Los gases ácidos pueden dañar el sistema de suministro de combustible del motor mientras esté guardado. Para evitar problemas en el motor, vacíe el sistema de combustible si va a guardarlo durante más de un mes. Purgue el depósito de gasolina, ponga en

marcha el motor y déjelo funcionar hasta que se vacíen los tubos y el carburador. Use combustible nuevo la próxima temporada. Nunca utilice productos limpiadores de motores o carburadores para el depósito de combustible, ya que podrían producirse daños irreparables.

PARADA DEL APARATO

• Para apagar el motor mueva el interruptor ON/OFF a la posición OFF u PARADA.

PUESTA EN MARCHA DEL APARATO

⚠ ADVERTENCIA: El cabezal cortador comenzará a girar al mismo tiempo que el motor. Evite cualquier contacto con el silenciador. Cuando está caliente, el silenciador puede causar graves quemaduras.

ARRANQUE DEL MOTOR EN FRÍO (o después del repostaje)

Posición de arranque

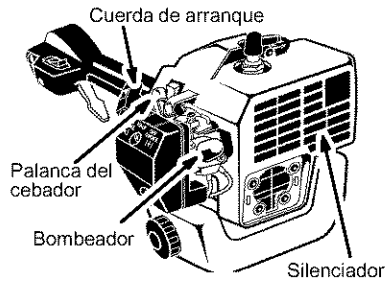
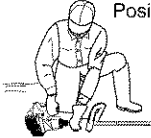

1. Coloque el aparato sobre una superficie plana.
2. Mueva el interruptor ON/OFF a la posición ON.
3. Presione lentamente el bombeador de 6 veces.
4. Mueva la palanca del cebador a la posición FULL CHOKE (a toda marcha).
5. Oprima y sujete el gatillo del acelerador durante todos los pasos restantes.
6. Tire de la cuerda de arranque firmemente hasta que el motor suene como si fuera a encender, pero no hale la cuerda más de 6 veces.
7. Tan pronto el motor suene como si fuera a encender, mueva la palanca del cebador a HALF CHOKE.
8. Hale la cuerda de arranque hasta que el motor encienda, pero no hale más de 6 veces. Si el motor no enciende después de 6 veces (en la posición de HALF CHOKE) mueva la palanca del cebador a la posición de FULL CHOKE y presione el bombeador 6 veces. Oprima y sostenga el acelerador y hale la cuerda de arranque 2 veces más. Mueva la palanca del cebador

a la posición de HALF CHOKE y hale la cuerda de arranque hasta que el motor encienda, pero no más de 6 veces.

AVISO: Si el motor sigue sin encender, probablemente esté ahogado. Proceda a ARRANQUE DEL MOTOR AHOGADO.

9. Una vez el motor esté encendido, déjelo funcionar por 10 segundos, luego mueva la palanca del cebador a OFF CHOKE. Deje la aparato funcionando por otros 30 segundos en OFF CHOKE antes de soltar el acelerador.

AVISO: Si el motor deja de funcionar en la posición de OFF CHOKE, mueva la palanca del cebador a la posición de HALF CHOKE y hale la cuerda hasta que el motor encienda, pero no más de 6 veces.

ARRANQUE DEL MOTOR EN CALIENTE

1. Mueva el interruptor ON/OFF a la posición de ON.
2. Mueva la palanca del cebador a la posición de HALF CHOKE.
3. Oprima y sostenga el acelerador. Mantenga el acelerador oprimido hasta que el motor funcione normalmente.
4. Oprima la cuerda de arranque hasta que el motor encienda, pero no más de 5 veces.
5. Deje que el motor funcione por 15 segundos, luego mueva la palanca del cebador a la posición de OFF CHOKE.

AVISO: Si el motor no ha encendido, hale la cuerda de arranque otras 5 veces. Si el motor sigue sin encender, probablemente esté ahogado.

ARRANQUE DEL MOTOR AHOGADO

Los motores ahogados pueden ser encendidos poniendo la palanca del cebador en la posición de OFF CHOKE; luego, hale la cuerda de arranque hasta eliminar el exceso de combustible. Esto puede requerir que se tire del mango de arranque varias veces, dependiendo cuán ahogado esté la unidad.

Si la unidad sigue sin encender, refiérase a la TABLA DIAGNOSTICA.

INSTRUCCIONES DE FUNCIONAMIENTO

POSICIÓN DE TRABAJO

UTILICE SIEMPRE:



Corte siempre de derecha a izquierda.

ADVERTENCIA: Siempre use protección para los ojos y protección para los oídos. Nunca se apoye sobre el cabezal de la podadora. Piedras o desechos pueden ser arrojados a la cara u ojos por la unidad y causar ceguera u otros daños serios.

No encienda el motor a una velocidad más alta de la necesaria. La línea de corte cortará eficientemente cuando el motor es utilizado a una velocidad más baja.

A velocidades más bajas, habrá menos ruido y vibración. La línea de corte tendrá más duración y tendrá menos probabilidades de fundirse en la bobina.

Siempre suelte el acelerador y deje que el motor regrese a la velocidad inactiva cuando no esté cortando.

Para detener el motor:

- Suelte el acelerador.
- Mueva el interruptor ON/OFF a la posición OFF.

AVANZAR LA PODADORA EN LINEA

El línea cortador avanzará cada vez que el cabezal golpee ligeramente contra el suelo con el motor a plena potencia. La cuchilla metálica limitadora de línea, que está unida a la protector para recortadora, mantiene el línea con la longitud ideal.

ADVERTENCIA: Use únicamente la línea de 2 mm de diámetro de línea redonda. Otros tamaños y formas de línea no avanzarán adecuadamente y puede resultar en el mal funcionamiento del cabezal de corte o puede causar serios daños. No use otros materiales como alambre, soga, hilo, etc. El alambre se puede romper mientras se está cortando y resultar en un objeto peligroso que puede causar serios daños.

MÉTODOS DE CORTE

ADVERTENCIA: Use la velocidad mínima y no bloquee la línea cuando esté cortando alrededor de objetos duros (piedras, arena gruesa, postes de cercas, etc.), que pueden dañar el cabezal de corte, o enredarse en la línea, o ser arrojados causando un serio peligro.

- La punta de la línea hace el corte. Alcanzará un mejor desempeño y un mínimo uso de la línea si no bloquea la línea del área a cortar. Las formas correctas e incorrectas están mostradas a continuación.

La punta de la línea hace el corte

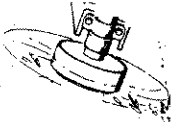

Correcta

La línea está metida dentro del material de trabajo



Incorrecta

- La línea removerá fácilmente el césped y la hierba de alrededor de paredes, cercas, árboles y lechos de flores, pero también puede cortar la corteza tierna de los árboles o arbustos y dañar las cercas.
- Para arreglar o dar forma, use menos de la aceleración completa para aumentar la vida útil de la línea y reducir el uso del cabezal, especialmente:

- Durante cortes ligeros
- Cerca de objetos donde la línea se pueda enredar como pequeños postes, árboles o alambres de cercas.

- Para cortar o barrer, use la aceleración máxima para un trabajo limpio.

PARA RECORTAR – Mantenga la base del cabezal de la podadora alrededor de 80 mm sobre el terreno y en ángulo. Deje que solo el extremo de la línea haga contacto. No fuerce la línea de la podadora a el área de trabajo.

Para recortar

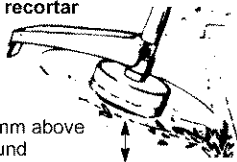

80 mm above ground

PARA ESCALPAR – La técnica de arrancar remueve vegetación no deseada del terreno. Mantenga la base del cabezal de la podadora alrededor de 80 mm sobre el terreno y en ángulo. Deje que solo el extremo de la línea toque el terreno alrededor de árboles, postes, monumentos, etc. Esta técnica aumenta el uso de la línea.

Para escalpar

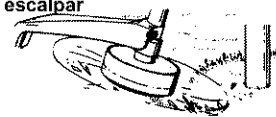

PARA CORTAR CÉSPED – Su podadora es ideal en lugares donde cortadoras de césped convencionales no pueden alcanzar. En la posición de cortar, mantenga la línea paralela al terreno. Evite presionar el cabezal contra el terreno ya que esto puede arrancar el terreno y dañar el instrumento.

Para cortar césped

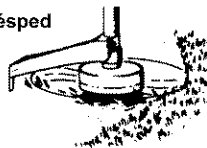

PARA BARRER - La acción de ventilar de la línea giratoria puede ser usada para soplar los desechos fuera del área. Mantenga la línea paralela y sobre la superficie del área y balancee el instrumento de lado a lado.

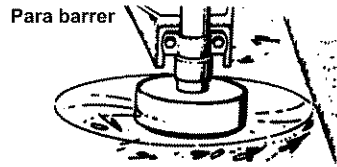

MANTENIMIENTO

ADVERTENCIA: Antes de realizar cualquier tarea de mantenimiento, salvo ajustes en el carburador, desconecte la bujía. Se recomienda encomendar a un distribuidor todas las reparaciones y ajustes no descritos en este manual.

VERIFIQUE LOS SUJETADORES Y PIEZAS SUELTAS

- Caja de bujías
- Filtro de aire
- Tornillos de la caja
- Tornillo del mango de apoyo
- Protector

VERIFIQUE QUE NO HAYA PIEZAS DAÑADAS O GASTADAS

Encargue la sustitución de piezas dañadas o desgastadas a un distribuidor autorizado.

- Interruptor ON/OFF - Asegúrese de que la interruptor ON/OFF funcione apropiadamente moviéndola a la posición OFF. Asegúrese de que el motor se detenga; luego, vuelva a poner el motor en marcha y continúe.
- Depósito de combustible - Si el depósito está dañado o tiene fugas, deje de utilizar la unidad inmediatamente.
- Protector - descontinúe el uso de la unidad si el protector está dañado.

INSPECCIONE Y LIMPIE EL APARATO Y SUS ETIQUETAS

- Después de cada uso, inspeccione el aparato por completo para verificar que no hayan piezas sueltas o dañadas.
- Limpie el aparato y sus etiquetas utilizando un trapo húmedo con un detergente suave.

LIMPIE EL FILTRO DE AIRE

Un filtro de aire sucio reduce el rendimiento del motor y aumenta el consumo de combustible y las emisiones nocivas. Limpie puntualmente el filtro cada 5 horas de funcionamiento.

1. Limpie la cubierta y la zona que la rodea para evitar que penetre suciedad en la cámara del carburador en el momento de abrir la cubierta.
2. Retire las piezas como se indica en la ilustración.

AVISO: No limpie el filtro con gasolina ni con otros disolventes inflamables. De lo contrario, podría crear un riesgo de incendio o producir emanaciones perjudiciales.

3. Lave el filtro con agua y jabón.
4. Deje secar el filtro.
5. Aplique varias gotas de aceite al filtro; apriete el filtro para distribuir el aceite
6. Vuelva a colocar las piezas.

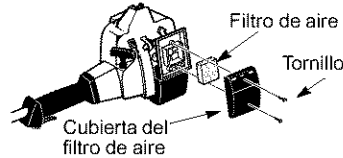

REEMPLAZO DE LA BUJIA

Cambie la bujía anualmente para asegurarse de que el motor se ponga en marcha con mayor facilidad y que funcione mejor. Fije la separación de la bujía en 0,6 mm. La regulación de tiempo de arranque es fija y no ajustable.

1. Gire y luego tire del casco de la bujía.
2. Retire la bujía del cilindro y deséchela.
3. Reemplace con una bujía de la marca Champion RCJ-6Y y ajuste firmemente con una llave de dados de 19 mm.
4. Vuelva a instalar el casco de la bujía.

MANTENIMIENTO

REEMPLAZO DE LA LINEA

1. Mueva el interruptor a la posición OFF u PARADA.
2. Desconecte el cable de alimentación de la bujía.
3. Desmonte la bobina tirando con fuerza del botón de bloqueo. Limpie toda la superficie del receptáculo y de la bobina. Utilice como recambio una bobina prebobinada, o bien corte dos largos de 4 metros de hilo Craftsman® con un diámetro de 2 mm.

⚠ ADVERTENCIA: Nunca utilice cable, cuerda, alambre, etc. que pueda partirse y transformarse en un peligroso proyectil.

4. Inserte aproximadamente 1 cm de cada extremo del hilo por los pequeños orificios interiores de la bobina.

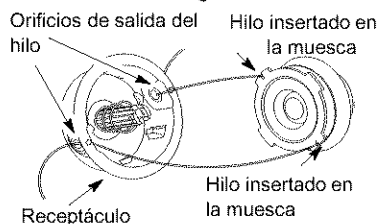
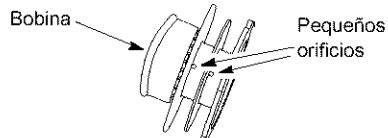

5. Enrolle el hilo uniforme y fuertemente en la bobina. Enrolle en el sentido de las flechas indicadas en la bobina.
6. Introduzca el hilo a presión en las muescas, dejando entre 7 y 12 cm sin enrollar.
7. Introduzca el hilo por los orificios de salida del receptáculo, según se muestra en la ilustración.
8. Haga coincidir las muescas con los orificios de salida del hilo.
9. Introduzca la bobina a presión en el receptáculo hasta que quede encastrada en su sitio.
10. Tire del hilo que asoma por el receptáculo para liberarlo de la muesca.

AJUSTE AL CARBURADOR

⚠ ADVERTENCIA: Mantenga a otras personas alejadas de la zona en donde se encuentre haciendo ajustes de marcha lenta. El cabezal de corte se mantendrá girando durante este procedimiento. Use su equipo protector y observe todas las precauciones de seguridad.

El carburador ha sido ajustado cuidadosamente en la fábrica. Posiblemente sea necesario hacer ajustes si se nota cualquiera de las siguientes condiciones:

- El motor no funciona en marcha lenta cuando se suelta el acelerador.

Haga los ajustes sosteniendo el equipo de manera que el accesorio de corte se encuentre alejado del suelo y no haga contacto con ningún objeto. Sostenga el aparato manualmente mientras el motor se encuentre encendido y mientras usted se encuentre haciendo los ajustes. Mantenga todas las partes de su cuerpo alejadas de los accesorios de corte y del silenciador.

Marcha Lenta

Deje el motor en marcha lenta. Ajuste las revoluciones hasta que el motor se mantenga en marcha sin calarse (la marcha lenta es demasiado lenta).

- Gire el tornillo de marcha lenta hacia la derecha para aumentar las revoluciones si el motor se ahoga o se para.
- Gire el tornillo de marcha lenta hacia la izquierda para reducir las revoluciones.

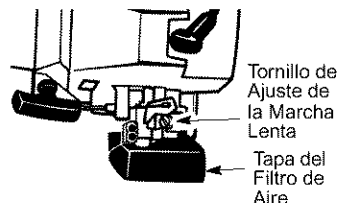

Si requiriera ayuda adicional o no se sintiera seguro al desempeñar este procedimiento, entre en contacto con el distribuidor autorizado del servicio.

ALMACENAJE

ADVERTENCIA: Prepare la unidad para su almacenamiento al final de la temporada o en caso de que no vaya a utilizarse durante 30 días o más.

- Antes de almacenar o transportar el aparato, deje enfriar el motor y asegúrelo bien.
- Guarde el aparato y el combustible en un lugar bien ventilado donde los vapores emanados del combustible no puedan entrar en contacto con chispas ni llamas de calentadores de agua, motores eléctricos, interruptores, hornos, etc.
- Antes de guardar o transportar el aparato, vacíe el depósito de combustible.
- Guarde el aparato y el combustible fuera del alcance de los niños.
- Almacene el aparato con todas las protecciones montadas. Coloque el aparato de modo que ningún objeto afilado pueda ocasionar lesiones accidentales.

ALMACENAJE DE LA UNIDAD POR TEMPORADAS

Prepare su unidad para ser almacenada por fin de temporada o si no la va a usar por más de 30 días.

Si su unidad va a ser almacenada por un período de tiempo :

- Limpie la unidad completa antes de almacenarla por un período largo.
- Almacénela en un lugar limpio y seco.
- Engrase ligeramente las superficies externas de metal.

MOTOR INTERNO

- Extraiga la bujía y vierta 1 cucharada pequeña de aceite para motores de 2 tiempos (refrigerados por aire) a través del hueco de la bujía. Tire despacio de la cuerda de arranque de 8 a 10 veces para distribuir el aceite.
- Sustituya la bujía por una nueva del tipo y grado térmico recomendados.
- Limpie el filtro de aire.
- Compruebe que no haya tornillos, tuercas ni pasadores sueltos en toda la máquina. Sustituya cualquier pieza desgastada, rota o dañada.
- En la siguiente temporada, utilice solamente combustible nuevo con la proporción correcta de aceite y gasolina.

OTROS

- No almacene gasolina de una temporada a otra.
- Cambie el recipiente de gasolina si comienza a oxidarse.

TABLA DIAGNOSTICA

ADVERTENCIA: Siempre apague el aparato y desconecte la bujía antes de hacer cualquiera de las reparaciones recomendadas a continuación que no requieran que la unidad esté en operación.

| SINTOMA | CAUSA | SOLUCION |
|---|---|--|
| El motor no arranca. | <ol style="list-style-type: none"> 1. El interruptor ON/OFF está en la posición OFF. 2. El motor está ahogado. 3. El tanque de combustible está vacío. 4. La bujía no está haciendo chispa. 5. El combustible no está llegando al carburador. 6. El carburador requiere ajuste. | <ol style="list-style-type: none"> 1. Mueva el interruptor ON/OFF a la posición ON. 2. Vea "Arranque de Motor Ahogado" en la sección Uso. 3. Llène el tanque con la mezcla correcta de combustible. 4. Instale una bujía nueva. 5. Verifique si el filtro de combustible no está sucio; cámbielo. Verifique si hay dobleces en la línea de combustible o si está partida; repárela o cámbiela. 6. Entre en contacto con el distribuidor autorizado del servicio. |
| El motor no anda en marcha lenta como debe. | <ol style="list-style-type: none"> 1. El carburador requiere ajuste. 2. Las lunas del cigüeñal están gastadas. 3. La compresión está baja. | <ol style="list-style-type: none"> 1. Vea "Ajuste al Carburador" en la sección Servicio y Ajustes. 2. Entre en contacto con el distribuidor autorizado del servicio. 3. Entre en contacto con el distribuidor autorizado del servicio. |

TABLA DIAGNOSTICA (continuado)

| SINTOMA | CAUSA | SOLUCION |
|--|---|--|
| El motor no acelera, le falta potencia o se para bajo carga. | <ol style="list-style-type: none"> 1. El filtro de aire está sucio. 2. La bujía está carbonizada. 3. El carburador requiere ajuste. 4. Acumulación de carbón. 5. La compresión está baja. | <ol style="list-style-type: none"> 1. Limpie o cambie el filtro de aire. 2. Limpie o cambie la bujía y calibre la separación. 3. Entre en contacto con el distribuidor autorizado del servicio. 4. Entre en contacto con el distribuidor autorizado del servicio. 5. Entre en contacto con el distribuidor autorizado del servicio. |
| El motor humea excesivamente | <ol style="list-style-type: none"> 1. El cebador está parcialmente accionado. 2. La mezcla de combustible se ha hecho incorrectamente. 3. El filtro de aire está sucio. 4. El carburador requiere ajuste. | <ol style="list-style-type: none"> 1. Ajuste el cebador. 2. Vacíe el tanque de combustible y llénelo de combustible con la mezcla correcta. 3. Limpie o cambie el filtro de aire. 4. Entre en contacto con el distribuidor autorizado del servicio. |
| El motor marcha con temperatura elevada. | <ol style="list-style-type: none"> 1. La mezcla de combustible está se he hecho incorrectamente. 2. Se ha instalado la bujía incorrecta. 3. El carburador requiere ajuste. 4. Acumulación de carbón. | <ol style="list-style-type: none"> 1. Vacíe el tanque de combustible y llénelo de combustible con la mezcla correcta. 2. Cambie por la bujía correcta. 3. Entre en contacto con el distribuidor autorizado del servicio. 4. Entre en contacto con el distribuidor autorizado del servicio. |

**DECLARACION DE CONFORMIDAD
relacionada con 2000/14/CE**

Declaración de conformidad de la CE relacionada con 2000/14/CE

Nosotros, **Electrolux Home Products, Inc.**, Texarkana, TX 75501, EE.UU., teléfono: +1 903 223 4100, declara bajo responsabilidad exclusiva que la **cortadora de hierba Craftsman modelo 358.348321**, ha sido evaluada de acuerdo con el Anexo V de la DIRECTIVA y a partir de los números de serie 2002-001N00001 en adelante, se ajusta a las estipulaciones de la DIRECTIVA La anchura del corte es 431 mm. La medición de fuerza de sonido es de 108,4 dB y la fuerza sonido garantizada es de 112 dB.

Texarkana 02-04-15



Michael S. Bounds, Director
Safety and Standards (Seguridad y Normas)

DECLARACION DE CONFORMIDAD relacionada con 98/37/CE

Declaración de conformidad de la CE (Directiva 98/37/CE, Anexo II, A) (sólo aplicable en Europa)

Nosotros, **Electrolux Home Products, Inc.**, Texarkana, TX 75501, EE.UU., teléfono: +1 903 223 4100, declara bajo su exclusiva responsabilidad que la **cortadora de hierba Craftsman modelo 358.348321**, desde el número de serie 2002-001N00001 en adelante, cumple lo estipulado en las DIRECTIVAS: **98/37/CE** (maquinaria) y **89/336/CE** (compatibilidad electromagnética), incluyendo enmiendas, y que cumple las siguientes normas: **EN 292-2, EN ISO 11806 y CISPR 12.**

SMP, el Instituto Sueco de Pruebas de Maquinaria, Fyrisborgsgatan 3 S-754 50 en Uppsala, Suecia, ha realizado una homologación voluntaria. Los certificados están numerados: **SEC/97/552.**

Texarkana 02-04-15



Michael S. Bounds, Director
Safety and Standards (Seguridad y Normas)

HOJA DE ESPECIFICACIONES TÉCNICAS

MODELO: Craftsman 358.348321

| | |
|--|-----------|
| MOTOR | |
| Cilindrada, en cm ³ | 25 |
| Velocidad máxima del motor, medida según ISO 8893, en kW | 0,7 |
| VELOCIDADES DE ROTACIÓN DEL MOTOR | |
| A plena potencia | 8000 |
| Régimen de giro máximo recomendado | 8000 |
| Régimen de giro al ralentí recomendado | 4000 |
| SISTEMAS DE COMBUSTIBLE Y LUBRICACIÓN | |
| Capacidad del depósito de combustible, en cm ³ | 450 |
| Consumo de combustible con el motor a plena potencia, medido según ISO 8893, en g/h | 407 |
| Consumo específico de combustible con el motor a plena potencia, medido según ISO 8893, en g/kWh | 768 |
| PESO | |
| Sin el accesorio cortador o protector y con el depósito vacío, en kg | 3,7 |
| ACCESORIO CORTADOR | |
| Cabezal de corte, no. de pieza | #71-85818 |
| NIVELES DE RUIDO (análisis de banda de octavas 100-10000 Hz 1/3 de octava) | |
| NIVELES DE PRESIÓN ACÚSTICA , medidos según ISO 7917 | |
| Al ralentí, en dB(A) | 78 |
| En aceleración, en dB(A) | 96 |
| NIVELES DE POTENCIA ACÚSTICA , medidos según ISO 10884 | |
| Al ralentí, en dB(A) | 91 |
| En aceleración, en dB(A) | 106 |
| NIVELES DE VIBRACIÓN , medidos según ISO 7916 | |
| MANGO DELANTERO | |
| Al ralentí, en m/s ² | 3,0 |
| En aceleración, en m/s ² | 4,8 |
| MANGO TRASERO | |
| Al ralentí, en m/s ² | 7,4 |
| En aceleración, en m/s ² | 11,3 |

AÑO DE FABRICACION: 2004
DIRECCION POSTAL DEL FABRICANTE: Sears, Roebuck and Co.
3333 Beverly Road
Hoffman Estates, IL 60179