



# ELITE Series™

**PORTABLE GENERATOR  
GÉNÉRATEUR PORTATIF  
GENERADOR PORTÁTIL**

**Owner's Manual  
Manuel de l'utilisateur  
Manual del Propietario**

**1000  
Starting  
Watts**



Questions? Help is just a moment away!

Vous avez des questions? Vous n'avez pas besoin d'aller loin pour trouver de l'aide!

Preguntas? La ayuda es justa un momento lejos!

Call: **Generator Helpline - 1-800-743-4115 M-F 8-5 CT**

Appelez: **Ligne d'assistance de Générateur - 1-800-743-4115 M-F 8-5 CT**

Llamada: **Generador Helpline - 1-800-743-4115 M-F 8-5 CT**

**BRIGGS & STRATTON POWER PRODUCTS GROUP, LLC  
JEFFERSON, WISCONSIN, U.S.A.**

Model 01532-2  
Manual No. 192115GS  
Revision 0 (01/07/2003)



# TABLE OF CONTENTS

Safety Rules . . . . . 2-4  
 Know Your Generator . . . . . 5  
 Assembly . . . . . 6  
 Operation . . . . . 7-10  
 Maintenance . . . . . 11-13  
 Storage . . . . . 13-14  
 Notes . . . . . 15  
 Troubleshooting . . . . . 16  
 Schematic/Wiring Diagram . . . . . 17  
 Replacement Parts . . . . . 18-25  
 Emmission Control Warranty . . . . . 26  
 Warranty . . . . . 27

# EQUIPMENT DESCRIPTION



**Read this manual carefully and become familiar with your generator. Know its applications, its limitations and any hazards involved.**

The generators are an engine-driven, revolving field, alternating current (AC) generator. It was designed to supply electrical power for operating compatible electrical lighting, appliances, tools and motor loads. The generator's revolving field is driven at about 3,600 rpm by a single-cylinder engine.

**CAUTION!** DO NOT exceed the generator's wattage/ampere capacity. See "Don't Overload the Generator" on page 10.

Every effort has been made to ensure that information in this manual is accurate and current. However, we reserve the right to change, alter or otherwise improve the product and this document at any time without prior notice.

The Emission Control System for this generator is warranted for standards set by the Environmental Protection Agency.

# SAFETY RULES



**This is the safety alert symbol. It is used to alert you to potential personal injury hazards. Obey all safety messages that follow this symbol to avoid possible injury or death.**

The safety alert symbol () is used with a signal word (DANGER, CAUTION, WARNING), a pictorial and/or a safety message to alert you to hazards. **DANGER** indicates a hazard which, if not avoided, *will* result in death or serious injury. **WARNING** indicates a hazard which, if not avoided, *could* result in death or serious injury. **CAUTION** indicates a hazard which, if not avoided, *might* result in minor or moderate injury. **CAUTION**, when used **without** the alert symbol, indicates a situation that could result in equipment damage. Follow safety messages to avoid or reduce the risk of injury or death.

In the State of California a spark arrester is required by law (Section 4442 of the California Public Resources Code). Other states may have similar laws. Federal laws apply on federal lands. If you equip the muffler with a spark arrester, it must be maintained in effective working order.

**WARNING**  
**The engine exhaust from this product contains chemicals known to the State of California to cause cancer, birth defects, or other reproductive harm.**



## 900W Generator



### DANGER



Running generator gives off carbon monoxide, an odorless, colorless, poison gas. Breathing carbon monoxide will cause nausea, fainting or death.

- Operate generator **ONLY** outdoors.
- Keep at least 2 feet of clearance on all sides of generator for adequate ventilation.
- **DO NOT** operate generator inside any building or enclosure, including the generator compartment of a recreational vehicle (RV).

### DANGER



Failure to properly ground generator can result in electrocution, especially if the generator is equipped with a wheel kit.

- National Electric Code requires generator to be properly grounded to an approved earth ground. Call an electrician for local grounding requirements.

### DANGER



Generator produces powerful voltage. Failure to isolate generator from power utility can result in death or injury to electric utility workers due to backfeed of electrical energy.

- When using generator for backup power, notify utility company. Use approved transfer equipment to isolate generator from electric utility.
- Use a ground circuit fault interrupter (GFCI) in any damp or highly conductive area, such as metal decking or steel work.
- **DO NOT** touch bare wires or receptacles.
- **DO NOT** use generator with electrical cords which are worn, frayed, bare or otherwise damaged.
- **DO NOT** operate generator in the rain.
- **DO NOT** handle generator or electrical cords while standing in water, while barefoot, or while hands or feet are wet.
- **DO NOT** allow unqualified persons or children to operate or service generator.

### WARNING

- This generator does not meet U. S. Coast Guard Regulation 33CFR-183 and should not be used on marine applications.
- Failure to use the appropriate U. S. Coast Guard approved generator could result in bodily injury and/or property damage.

### DANGER



Storage batteries give off explosive hydrogen gas during recharging.

Hydrogen gas stays around battery for a long time after battery has been charged.

Slightest spark will ignite hydrogen and cause explosion.

You can be blinded or severely injured.



Battery electrolyte fluid contains acid and is extremely caustic.

Contact with battery fluid will cause severe chemical burns.

- **DO NOT** allow any open flame, spark, heat, or lit cigarette during and for several minutes after charging a battery.
- Wear protective goggles, rubber apron, and rubber gloves.

### WARNING



Fuel and its vapors are extremely flammable and explosive.



Fire or explosion can cause severe burns or death.

#### WHEN ADDING FUEL

- Turn generator **OFF** and let it cool at least 2 minutes before removing gas cap. Loosen cap slowly to relieve pressure in tank.
- Fill fuel tank outdoors.
- **DO NOT** overfill tank. Allow space for fuel expansion.
- Keep fuel away from sparks, open flames, pilot lights, heat, and other ignition sources.
- **DO NOT** light a cigarette or smoke.

#### WHEN OPERATING EQUIPMENT

- **DO NOT** tip engine or equipment at angle which causes fuel to spill.
- This generator is not for use in mobile equipment or marine applications.

#### WHEN TRANSPORTING OR REPAIRING EQUIPMENT

- Transport/repair with fuel tank **EMPTY** or with fuel shutoff valve **OFF**.
- Disconnect spark plug wire.

#### WHEN STORING FUEL OR EQUIPMENT WITH FUEL IN TANK

- Store away from furnaces, stoves, water heaters, clothes dryers or other appliances that have pilot light or other ignition source because they can ignite fuel vapors.



<b>⚠ WARNING</b>	
	Unintentional sparking can result in fire or electric shock.
	
<b>WHEN ADJUSTING OR MAKING REPAIRS TO YOUR GENERATOR</b>	
<ul style="list-style-type: none"><li>• Disconnect the spark plug wire from the spark plug and place the wire where it cannot contact spark plug.</li></ul>	

<b>⚠ WARNING</b>	
	Running engines produce heat. Temperature of muffler and nearby areas can reach or exceed 150°F (65°C). Severe burns can occur on contact.
<ul style="list-style-type: none"><li>• DO NOT touch hot surfaces.</li><li>• Allow equipment to cool before touching.</li></ul>	

<b>⚠ CAUTION</b>	
Excessively high operating speeds increase risk of injury and damage to generator. Excessively low speeds impose a heavy load.	
<ul style="list-style-type: none"><li>• DO NOT tamper with governed speed. Generator supplies correct rated frequency and voltage when running at governed speed.</li><li>• DO NOT modify generator in any way.</li></ul>	

<b>CAUTION</b>
Exceeding generators wattage/amperage capacity can damage generator and/or electrical devices connected to it.
<ul style="list-style-type: none"><li>• See "Don't Overload Your Generator" on page 10.</li><li>• Start generator and let engine stabilize before connecting electrical loads.</li><li>• Connect electrical loads in OFF position, then turn ON for operation.</li><li>• Turn electrical loads OFF and disconnect from generator before stopping generator.</li></ul>

<b>CAUTION</b>
Improper treatment of generator can damage it and shorten its life.
<ul style="list-style-type: none"><li>• Use generator only for intended uses.</li><li>• If you have questions about intended use, ask dealer or contact your nearest authorized service center.</li><li>• Operate generator only on level surfaces.</li><li>• DO NOT expose generator to excessive moisture, dust, dirt, or corrosive vapors.</li><li>• DO NOT insert any objects through cooling slots.</li><li>• If connected devices overheat, turn them off and disconnect them from generator.</li><li>• Shut off generator if:<ul style="list-style-type: none"><li>-electrical output is lost;</li><li>-equipment sparks, smokes, or emits flames;</li><li>-unit vibrates excessively.</li></ul></li></ul>



## KNOW YOUR GENERATOR

Read this owner's manual and safety rules before operating your generator.

Compare the illustrations with your generator to familiarize yourself with the locations of various controls and adjustments. Save this manual for future reference.

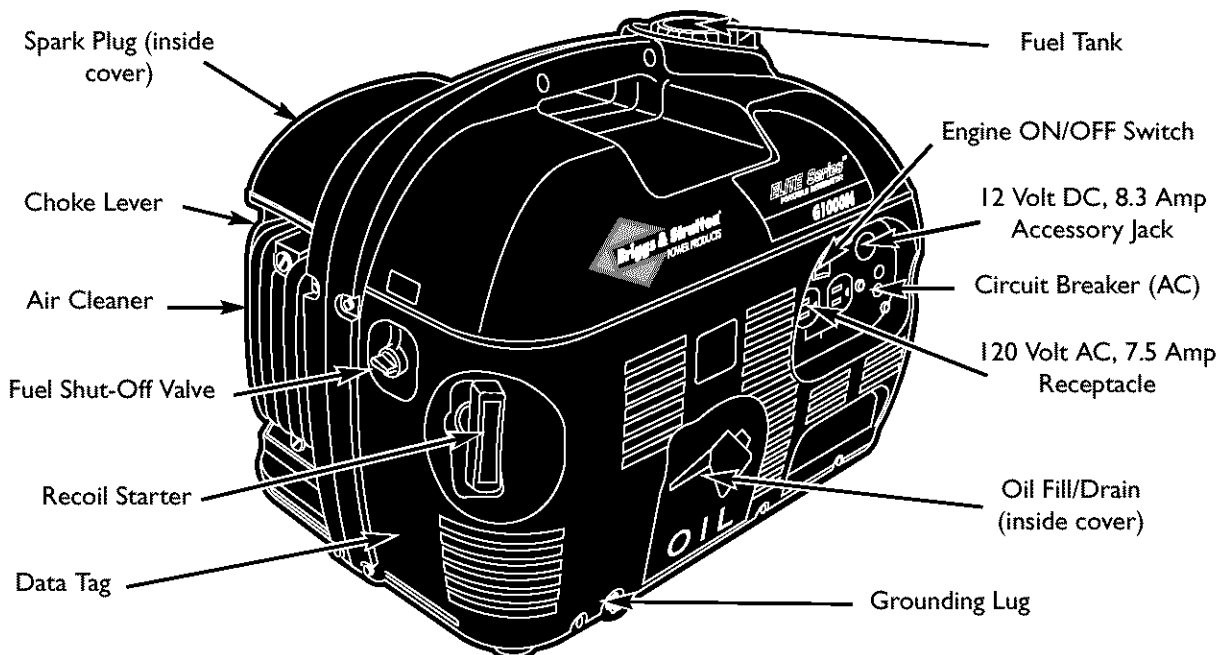

**12 Volt DC, 8.3 Amp Accessory Jack** — May be used to power 12 Volt DC electrical devices or recharge 12 Volt DC batteries.

**120 Volt AC, 7.5 Amp Receptacles** — May be used to supply electrical power for the operation of 120 Volt AC, single phase, 60 Hz electrical lighting, appliance, tool and motor loads.

**Air Cleaner** — Uses a foam element to limit the amount of dirt and dust that enters the engine.

**Choke Lever** — Used to manually provide proper starting mixture when engine is cold.

**Circuit Breaker (AC)** — Receptacles are provided with a push-to-reset circuit breaker to protect the generator against electrical overload.

**Data Tag** — Provides model, revision and serial number of generator. Please have these readily available if calling for assistance.

**Engine ON/OFF Switch** — Used to stop a running engine.

**Fuel Shut-Off Valve** — Use this valve to turn the fuel supply on and off.

**Fuel Tank** — Capacity of 1.2 U.S. gallons (4.5 liters) of fuel.

**Grounding Lug** — Use this connection to properly ground the generator. See "Grounding the Generator" on page 7.

**Oil Fill/Drain** — Access to oil fill dipstick and engine oil drain plug.

**Recoil Starter** — Used for starting the engine.

**Spark Plug** — Access to engine spark plug.

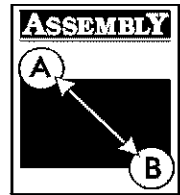

# ASSEMBLY

## Carton Contents

Check all contents. If any parts are missing or damaged, call the generator helpline at **1-800-743-4115**. If calling for assistance, please have the model, revision, and serial number from the data tag available. Shipped with your generator is:

- Main unit
- Oil bottle
- Owner's manual
- Battery charge cables

## BEFORE STARTING ENGINE

### Add Oil

**NOTE:** When adding oil to the engine crankcase in the future, use only high quality detergent oil rated with API service classification SG, SF/CC, CD. Select the oil's viscosity grade according to your expected operating temperature:

colder ← 32°F → warmer

SAE 10W30

SAE 30

SAE 10W-30 is recommended for general all temperature use. Multi-viscosity oils (10W30, etc.) improve starting in cold weather, but these oils will result in increased oil consumption. Check your engine oil level more frequently to avoid possible damage from running low on oil.

### To Add Engine Oil:

- Place the generator on a level surface.
- Remove the oil fill cover.
- Remove oil filler cap and wipe dipstick clean (Figure 1).

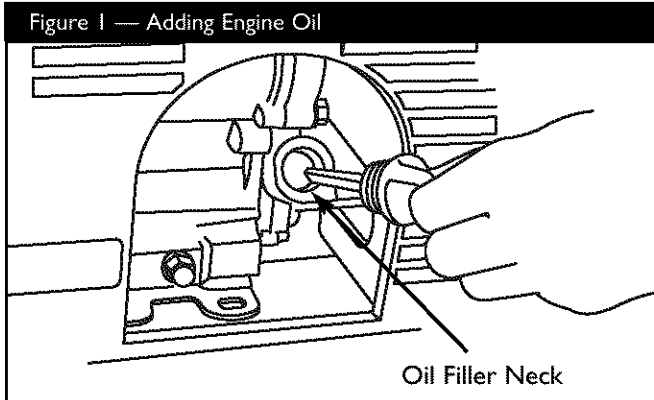

- If the oil level is not at the point of overflowing from the oil filler neck, slowly fill engine with recommended oil.
- Reinstall oil filler cap and tighten securely.
- Replace the oil fill cover.
- Check the engine oil level before starting each time thereafter.

### Add Fuel

**WARNING!** NEVER fill fuel tank indoors. NEVER fill fuel tank when engine is running or hot. Allow unit to cool for two minutes before refueling. DO NOT light a cigarette or smoke when filling the fuel tank.

**WARNING!** DO NOT overfill the fuel tank. Always allow room for fuel expansion.

- Use clean fresh UNLEADED fuel with a pump rating of 86 or higher. DO NOT use premium or leaded fuel. DO NOT mix oil with fuel.
- Clean area around fuel fill cap, remove cap.
- Check the fuel level.
- If fuel level is low, slowly add recommended fuel to fuel tank, up to the shoulder of the fuel strainer (Figure 2). Be careful not to overfill (there should be no fuel in the filler neck).

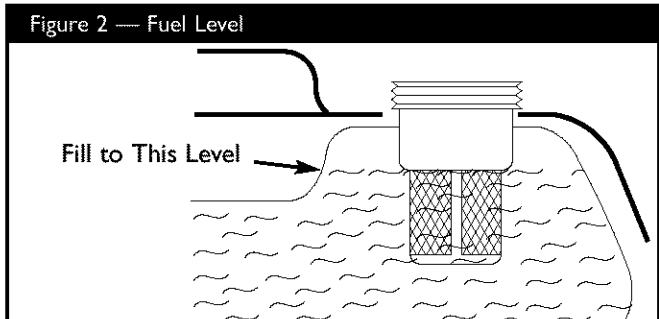

**NOTE:** Occasionally clear the fuel strainer of any dirt, rust, or other particulate matter.

- Install fuel cap and wipe up any spilled fuel.

Occasionally you may hear a light "spark knock" or "pinging" (metallic rapping noise) while operating under heavy loads. This is no cause for concern. If spark knock or pinging occurs at a steady engine speed under normal load, change brands of fuel or obtain a higher octane rated fuel. If pinging or spark knock persists, see your local Briggs & Stratton repair center.



## GROUNDING THE GENERATOR

The National Electrical Code requires that the frame and external electrically conductive parts of this generator be properly connected to an approved earth ground. Local electrical codes may also require proper grounding of the unit. For that purpose, a **GROUNDING WING NUT** is provided on the generator housing (Figure 3).

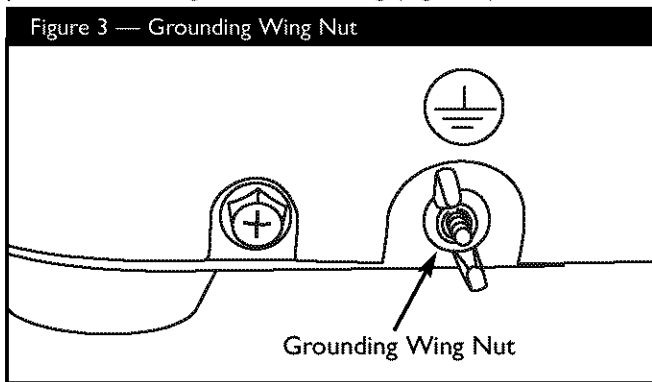

Generally, connecting a No. 12 AWG (American Wire Gauge) stranded copper wire to the grounding wing nut and to an earth-driven copper or brass grounding rod (electrode) provides adequate protection against electrical shock. Be careful to keep the grounding wire attached after connecting the stranded copper wire. However, local codes may vary widely. Consult with a local electrician for grounding requirements in your area.

Properly grounding the generator helps prevent electrical shock if a ground fault condition exists in the generator or in connected electrical devices. Proper grounding also helps dissipate static electricity, which often builds up in ungrounded devices.

## OPERATING THE GENERATOR

**CAUTION!** NEVER start or stop the engine with electrical loads connected to the unit and with the connected devices turned ON.

### Starting the Engine

Disconnect all electrical loads from the generator. Use the following start instructions:

- Be sure the spark plug wire is attached to the spark plug.
- Turn the fuel valve to the “Open” position (fully clockwise) (Figure 4).

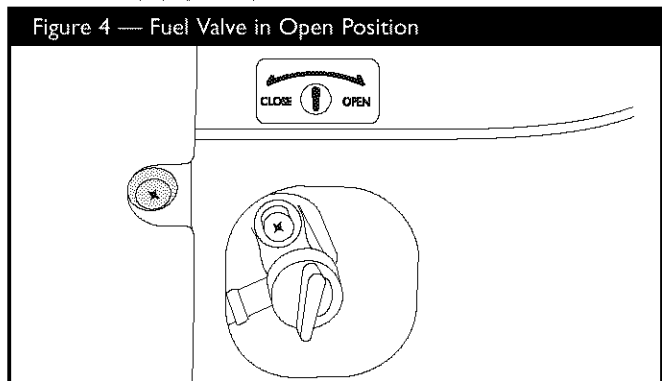

- Slide the choke lever to the “Choke” position (all the way to the right) (Figure 5).

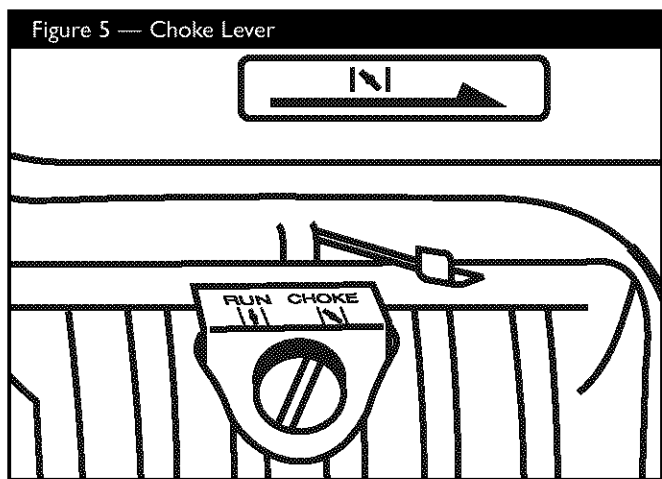

- Place the engine switch in the “On” position (Figure 6).

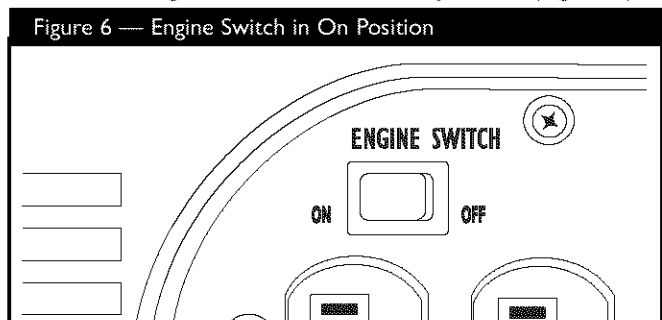

- Grasp starter grip and slowly pull the rope until you feel some resistance, then pull the cord out with a rapid full arm stroke. Let rope return slowly. **DO NOT** let rope “snap back” against the unit.



**NOTE:** If engine starts after 3 pulls, but fails to run for more than 10 seconds, check for proper oil level in crankcase. This unit is equipped with a Oil Alert System (see page 8).

- Slide the choke lever left to the “Run” position as the engine warms up.

**NOTE:** Under no load conditions, the engine speed may vary slightly faster or slower until engine temperatures stabilize.

 **CAUTION!** Breathing Hazard! NEVER run engine in enclosed poorly ventilated areas. Engine exhaust contains carbon monoxide, an odorless and deadly gas.

## Connecting Electrical Loads

- Let engine stabilize and warm up for a few minutes after starting.
- DO NOT connect 240 Volt loads to 120 Volt receptacles.
- DO NOT connect 3-phase loads to the generator.
- DO NOT connect 50 Hz loads to the generator.
- Plug in and turn on the desired 120 Volt AC, single phase, 60 Hertz electrical loads.
- **DO NOT OVERLOAD THE GENERATOR.** Add up the rated watts (or amps) of all loads to be connected at one time. This total should not be greater than the rated wattage/ampere capacity of the generator. See “Don’t Overload the Generator” on page 10.

## Stopping the Engine

- Unplug **all** electrical loads from the unit. NEVER start or stop engine with electrical devices plugged in and turned on.
- Let engine run at no-load for two minutes to stabilize the internal temperatures.
- Move engine switch to the “Off” position.
- Turn the fuel valve to the “Close” position (fully counterclockwise).

**NOTE:** In an emergency, stop the engine by moving the engine switch to the “Off” position.

## Oil Alert System

The Oil Alert System is designed to prevent engine damage caused by an insufficient amount of oil in the crankcase. Before the oil level in the crankcase can fall below a safe limit, the Oil Alert System will automatically shut down the engine (the engine switch will remain in the “On” position). If the Oil Alert System shuts down the engine, add engine oil.

## Charging a Battery

 **WARNING!** Storage batteries emit explosive gas while charging that remains around a battery for a long time after it has been charged. The slightest spark can ignite the gas, causing an explosion that can shatter the battery and cause blindness or other injury.

 **WARNING!** DO NOT permit smoking, open flame, sparks or any other source of heat around a battery. DO NOT use a lighter or other flame for checking battery fluid levels. Wear protective goggles, rubber apron and rubber gloves when working around a battery. Battery electrolyte fluid is an extremely caustic sulfuric acid solution that can cause severe burns. DO NOT permit fluid contact with eyes, skin, clothing, etc. If spill occurs, flush area with clear water immediately.

Your generator has the capability of recharging a discharged 12 Volt automotive or utility style storage battery. DO NOT use the unit to charge any 6 Volt batteries. DO NOT use the unit to crank an engine having a discharged battery.

### To recharge 12 Volt batteries, proceed as follows:

- If necessary, clean battery posts or terminals.
- Check fluid level in all battery cells. If necessary, add **ONLY** distilled water to cover separators in battery cells. **DO NOT use tap water.**
- If the battery is equipped with vent caps, make sure they are installed and are tight.
- Connect battery charge cable connector plug to the 12 Volt DC panel receptacle.
- Connect battery charge cable clamp with **red** handle to battery post or terminal indicated by **Positive, POS** or **(+)** (Figure 7).



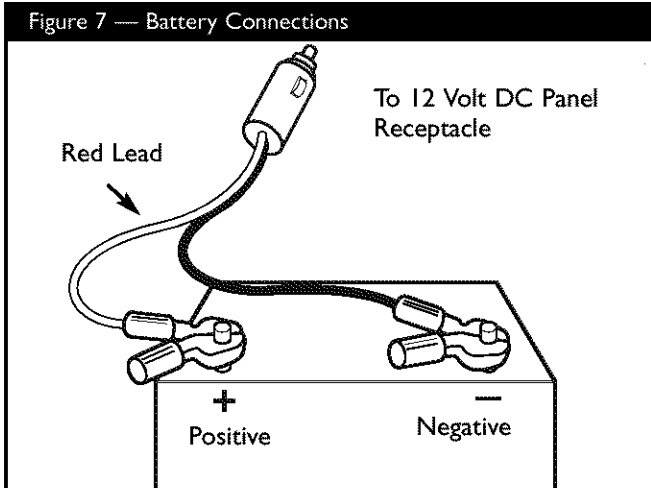

- Connect battery charge cable clamp with **black** handle to battery post or terminal indicated by **Negative**, **NEG**, or **(-)** (Figure 7).
- Start generator. Let the engine run while battery recharges.
- When battery has charged, shut down engine (see “Stopping The Engine”)

**NOTE:** Use an automotive hydrometer to test battery state of charge and condition. Follow the hydrometer manufacturer’s instructions carefully. Generally, a battery is considered to be at 100% state of charge when specific gravity of its fluid (as measured by hydrometer) is 1.260 or higher.

## CONNECTOR PLUGS

### 120 Volt AC, 15 Amp Receptacle

Each outlet socket is protected against overload by a 7.5 Amp push-to-reset circuit breaker. Use each receptacle to operate 120 Volt AC, single phase, 60 Hz electrical loads requiring up to 1,000 watts (1.0 kW) of power (Figure 8).

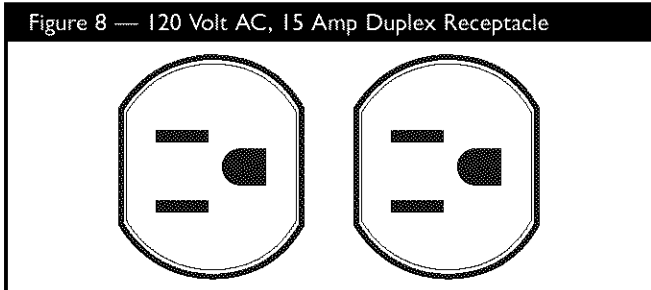

**CAUTION!** Although each receptacle is rated for 120 Volts at 15 Amps (1,440 watts or 1.44 kW), the generator is rated for a total of 1,000 watts. Powering loads that exceed the wattage capacity of the generator can damage it or cause serious injuries. The total of loads powered through these receptacles should not exceed 7.5 Amps.

### 12 Volt DC Accessory Jack

This receptacle allows you to recharge a 12 Volt automotive or utility style storage battery with the battery charge cable provided. Camping-style air pumps, lanterns, fans, or other 12 Volt devices having a cigarette lighter-type plug may also be powered by this outlet (Figure 9).

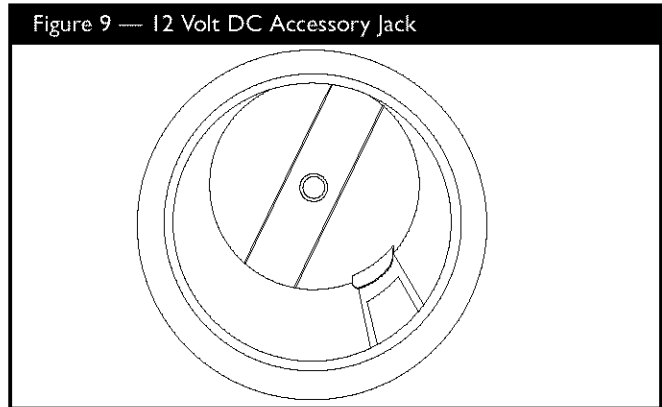

This receptacle can not recharge 6 Volt batteries and can not be used to crank an engine having a discharged battery. See “Charging a Battery” (page 8) before attempting to recharge a battery.

## EXTENSION CORDS

Use only high quality, well-insulated, extension cords with the generator’s 120 Volt electrical receptacles.

Check the ratings of all extension cords before you use them. Such cords should be rated for 125 Volt AC loads at 15 Amps (or greater) for most electrical devices. Some devices, however, may not require this type of extension cord. Check the owner’s manuals of those devices for their recommendations.

Keep extension cords as short as possible, preferably less than 15 feet long, to prevent voltage drop and possible overheating of wires.



# DON'T OVERLOAD YOUR GENERATOR

## Capacity

You must make sure your generator can supply enough rated (running) and surge (starting) watts for the items you will power at the same time. Follow these simple steps:

1. Select the items you will power at the same time.
2. Total the rated (running) watts of these items. This is the amount of power your generator must produce to keep your items running. See Figure 10.
3. Estimate how many surge (starting) watts you will need. Surge wattage is the short burst of power needed to start electric motor-driven tools or appliances such as a circular saw or refrigerator. Because not all motors start at the same time, total surge watts can be estimated by adding only the item(s) with the highest additional surge watts to the total rated watts from step 2.

### Example:

Tool or Appliance	Rated (Running) Watts	Additional Surge (Starting) Watts
Window Air Conditioner	1200	1800
Refrigerator	800	1600
Deep Freezer	500	500
Television	500	-
Light (75 Watts)	75	-
	<b>3075 Total Running Watts</b>	<b>1800 Highest Surge Watts</b>

Total Rated (Running) Watts = 3075  
 Highest Additional Surge Watts = 1800  
 Total Generator Output Required = 4875

## Power Management

To prolong the life of your generator and attached devices, it is important to take care when adding electrical loads to your generator. There should be nothing connected to the generator outlets before starting it's engine. The correct and safe way to manage generator power is to sequentially add loads as follows:

1. With nothing connected to the generator, start the engine as described in this manual.
2. Plug in and turn on the first load, preferably the largest load you have.
3. Permit the generator output to stabilize (engine runs smoothly and attached device operates properly).

4. Plug in and turn on the next load.
5. Again, permit the generator to stabilize.
6. Repeat steps 4 and 5 for each additional load.

NEVER add more loads than the generator capacity. Take special care to consider surge loads in generator capacity, as described above.

**Figure 10 - Wattage Reference Chart**

Tool or Appliance	Rated* (Running) Watts	Additional Surge (Starting) Watts
<b>Essentials</b>		
Light Bulb - 75 watt	75	-
Deep Freezer	500	500
Sump Pump	800	1200
Refrigerator/Freezer - 18 Cu. Ft.	800	1600
Water Well Pump - 1/3 HP	1000	2000
<b>Heating/Cooling</b>		
Window AC - 10,000 BTU	1200	1800
Window Fan	300	600
Furnace Fan Blower - 1/2 HP	800	1300
<b>Kitchen</b>		
Microwave Oven - 1000 Watt	1000	-
Coffee Maker	1500	-
Electric Stove - Single Element	1500	-
Hot Plate	2500	-
<b>Family Room</b>		
DVD/CD Player	100	-
VCR	100	-
Stereo Receiver	450	-
Color Television - 27"	500	-
Personal Computer w/17" monitor	800	-
<b>Other</b>		
Security System	180	-
AM/FM Clock Radio	300	-
Garage Door Opener - 1/2 HP	480	520
Electric Water Heater - 40 Gallon	4000	-
<b>DIY/Job Site</b>		
Quartz Halogen Work Light	1000	-
Airless Sprayer - 1/3 HP	600	1200
Reciprocating Saw	960	960
Electric Drill - 1/2 HP	1000	1000
Circular Saw - 7 1/4"	1500	1500
Miter Saw - 10"	1800	1800
Table Planer - 6"	1800	1800
Table Saw/Radial Arm Saw - 10"	2000	2000
Air Compressor - 1-1/2 HP	2500	2500

\*Wattages listed are approximate only. Check tool or appliance for actual wattage.



# 900W Generator



## PRODUCT SPECIFICATIONS

### Generator Specifications

- Rated Surge Watts . . . . . 1,000 Watts
- Rated Running Watts . . . . . 900 Watts
- Rated Maximum Current
  - At 120 Volts AC . . . . . 7.5 Amps
  - At 12 Volts DC . . . . . 8.3 Amps
- Phase . . . . . Single Phase
- Rated Frequency . . . . . 60 Hertz
- Packaged Weight . . . . . 61 lbs.

### Engine Specifications

- Model . . . . . Mitsubishi GM82
- Rated Horsepower . . . . . 2.4 at 4000 rpm
- Displacement . . . . . 80cc
- Spark Plug Type: . . . . . NGK BP6HS or equivalent
- Set Gap To: . . . . . 0.030inch (0.75mm)
- Fuel Capacity . . . . . 1.2 U.S. gallons (4.5 l)

## GENERAL MAINTENANCE RECOMMENDATIONS

The generator warranty does not cover items that have been subjected to operator abuse or negligence. To receive full value from the warranty, operator must maintain generator as instructed in this manual.

Some adjustments will need to be made periodically to properly maintain your generator.

All adjustments in this section should be made at least once each season. Follow the requirements in the "Maintenance Schedule" chart shown below in Figure 11.

**NOTE:** Once a year you should clean or replace the spark plug and replace the air filter. A new spark plug and clean air filter assure proper fuel-air mixture and help your engine run better and last longer.

## GENERATOR MAINTENANCE

Generator maintenance consists of keeping the unit clean and dry. Operate and store the unit in a clean dry environment where it will not be exposed to excessive dust, dirt, moisture or any corrosive vapors. Cooling air slots in the generator must not become clogged with snow, leaves or any other foreign material.

Figure 11 – Maintenance Schedule

Item	Operation	Each use	First Month or 25 hours	Every 3 months or 50 hours	Every 6 months or 100 hours
Engine oil	Check level	X			
	Change		X	X	
Air cleaner	Check	X			
	Clean			X (1)	
Spark arrester	Check – Clean			X (2,3)	
Spark plug	Check – Clean			X	
Valve clearance	Check – Adjust				X (3)
Fuel tank strainer	Clean				X (3)
Fuel line	Check (Replace if necessary)		Every 3 years (3)		

- 1 Clean more often under dirty or dusty conditions. Replace cleaner parts if very dirty.
- 2 Check every 10 hours or 3 months.
- 3 These items should be serviced by an authorized dealer, unless the owner has the proper tools and is mechanically proficient.



Check the cleanliness of the generator frequently and clean when dust, dirt, oil, moisture or other foreign substances are visible on its exterior surface.

**NOTE:** DO NOT use a garden hose to clean generator. Water can enter engine fuel system and cause problems. In addition, if water enters generator through cooling air slots, some of the water will be retained in voids and cracks of the rotor and stator winding insulation. Water and dirt buildup on the generator internal windings will eventually decrease the insulation resistance of these windings.

### To Clean the Generator

- Use a damp cloth to wipe exterior surfaces clean.
- Soft, bristle brush may be used to loosen caked on dirt or oil.

**CAUTION!** NEVER insert any object or tool through the air cooling slots, even if the engine is not running.

- A vacuum cleaner may be used to pick up loose dirt and debris.
- Low pressure air (not to exceed 25 psi) may be used to blow away dirt. Inspect cooling air slots and opening on generator. These openings must be kept clean and unobstructed.

**WARNING!** When working on the generator always disconnect spark plug wire from spark plug and keep it away from spark plug.

## ENGINE MAINTENANCE

### Checking Oil Level

Oil level should be checked prior to each use or at least every 5 hours of operation. Keep oil level maintained.

### Changing Engine Oil

Change the oil after the first month of operation, then every 25 hours. If you are using your generator under extremely dirty or dusty conditions, or in extremely hot weather, change the oil more often.

Change the oil while the engine is still warm from running, as follows:

- Remove the oil fill cover and clean area around oil drain plug (Figure 12).

Figure 12 — Oil Drain Plug

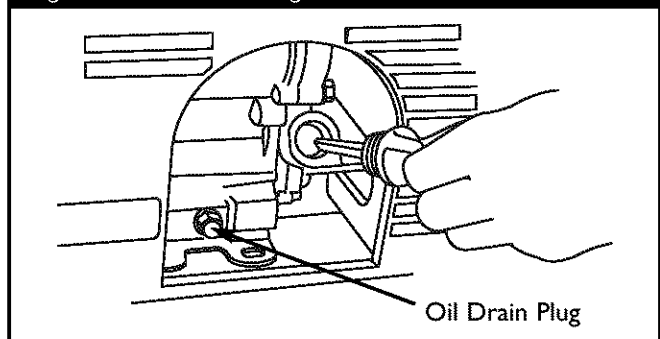

- Remove oil drain plug, sealing washer, and oil filler cap. Drain oil completely into a suitable container.
- Install oil drain plug and sealing washer. Tighten securely.
- Refill with recommended oil and check the level. See page 6 for oil recommendations.
- Wipe up any spilled oil.

**CAUTION!** Avoid prolonged or repeated skin contact with used motor oil. Used motor oil has been shown to cause skin cancer in certain laboratory animals. Thoroughly wash exposed areas with soap and water. **KEEP OUT OF REACH OF CHILDREN.**  
DON'T POLLUTE. CONSERVE RESOURCES.  
RETURN USED OIL TO COLLECTION CENTERS.

- Replace oil fill cover.

### Clean/Replace Spark Plug

Check and clean the spark plug every 50 hours of operation or every three months, whichever comes first. This will help your engine to start easier and run better.

- Remove spark plug access cover. Remove spark plug cap.
- Clean the area around the spark plug.
- Remove and inspect the spark plug.
- Replace the spark plug if electrodes are pitted or burned or the porcelain is cracked. Use recommended plug for replacement.
- Check electrode gap with wire feeler gauge and set spark plug gap between 0.028 and 0.031 inch (0.7 to 0.8 mm) if necessary (Figure 13).



Figure 13 — Service Spark Plug

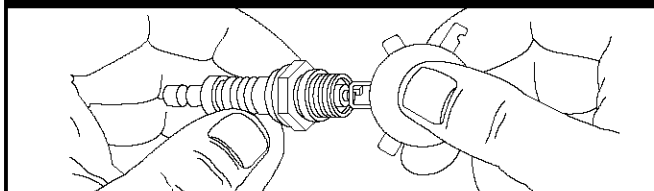

- Reinstall spark plug.

## Service Air Cleaner

Your engine will not run properly and may be damaged if you run it using a dirty air filter element.

Check the air filter every use and clean or replace the paper air filter element every 50 hours of operation or every three months, whichever comes first. Clean or replace more often if operating under dusty or dirty conditions.

### To clean or replace air filter element:

- Loosen the air cleaner cover screws, remove the air cleaner cover, and remove the element (see item number 4, exploded view on page 22).
- Wipe clean the inside of the filter housing and cover thoroughly.
- Wash the element in a solution of household detergent and warm water, then rinse thoroughly. Or wash in nonflammable or high flash point solvent. Allow the element to dry thoroughly.
- Soak the element in clean engine oil and squeeze out the excess oil. **DO NOT** twist. The engine will smoke during initial start-up if too much oil is left in the element.

**NOTE:** If you need to order a new air filter element, please call **1-800-743-4115**.

- Reinstall the air cleaner element and the cover. Hand tighten the air cleaner cover screws.

## Clean Spark Arrester Screen

The engine muffler is equipped with a removable spark arrester screen. Inspect and clean the screen every 10 hours of operation or every three months, as shown in Figure 14:

- Loosen the screw on the muffler tail pipe and remove the spark arrester screen.

Figure 14 — Service Spark Arrester Screen

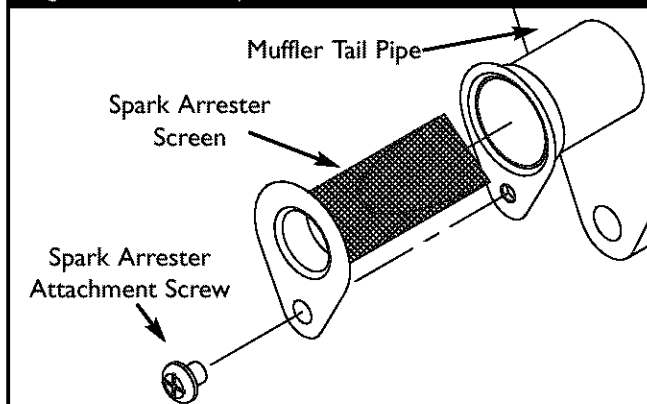

- Use a brass or stiff-bristle brush to remove carbon deposits from the spark arrester surface.
- Inspect the spark arrester for breaks or tears and replace it if necessary.

**NOTE:** If you need to order a new spark arrester, please call **1-800-743-4115**.

- Install the clean screen in the reverse order of removal.

**NOTE:** If you use your generator on any forest-covered, brush-covered or grass-covered unimproved land, it must have a spark arrester installed. The spark arrester must be maintained in good condition by the owner/operator.

## STORAGE INSTRUCTIONS

### Transporting and Storage

When transporting the generator, turn the engine switch to “Off” and the fuel valve to “Close”. Keep the generator level to prevent fuel spillage.

**WARNING!** Contact with a hot engine or exhaust system can cause serious burns or fires. Let the engine cool before transporting or storing the generator.

Take care to not drop or strike the generator when transporting. **DO NOT** place heavy objects on the generator.

The generator should be started at least once every seven days and allowed to run at least 30 minutes. If this cannot be done and you must store the unit for more than 30 days, use the following guidelines to prepare it for storage.



## Long Term Storage Instructions

**WARNING!** NEVER store engine with fuel in tank indoors or in enclosed, poorly ventilated areas where fumes may reach an open flame, spark or pilot light as on a furnace, water heater, clothes dryer or other gas appliance.  
Be sure the storage area is free from excessive humidity and dust.

### One Month to One Year

Drain the carburetor float bowl (see following section) and fuel tank into a suitable container. After removal from storage, fill with fresh fuel before starting.

### More than One Year

It is important to prevent gum deposits from forming in essential fuel system parts such as the carburetor, fuel filter, fuel hose or tank during storage. Also, experience indicates that alcohol-blended fuels (called gasohol, ethanol or methanol) can attract moisture, which leads to separation and formation of acids during storage. Acidic gas can damage the fuel system of an engine while in storage.

To avoid engine problems, the fuel system should be emptied before storage of 30 days or longer. Follow these instructions:

### Protect Fuel System

**WARNING!** Drain fuel into approved container outdoors, away from open flame. Be sure engine is cool. DO NOT smoke.

- Drain carburetor float bowl and fuel tank into a suitable container by loosening the drain screw (Figure 15).

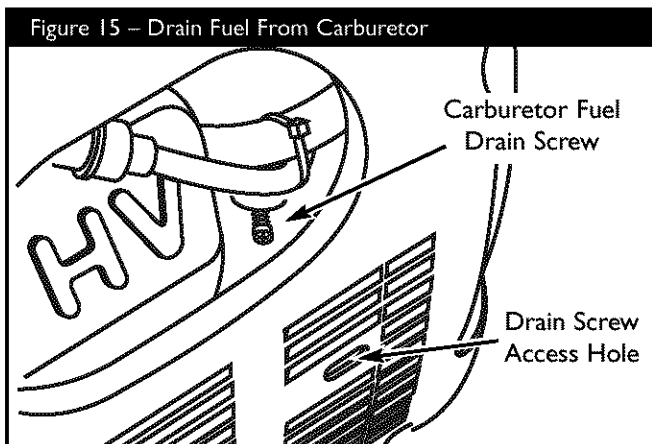

- Retighten drain screw before refueling.

### Change Oil

While engine is still warm, change oil as described on page 12. Refill with recommended grade.

### Oil Cylinder Bore

- Remove spark plug and pour about one tablespoon of clean engine oil into the cylinder.

**CAUTION!** Avoid spray from spark plug hole when cranking engine slowly.

- Cover spark plug hole with rag. Crank slowly several times to distribute oil.
- Install spark plug. DO NOT connect spark plug wire.
- Slowly pull the starter grip until resistance is felt. At this point, the piston is coming up on its compression stroke and both the intake and exhaust valves are closed. Storing the engine in this position will help to protect it from internal corrosion.

### Generator

- Clean the generator as outlined on page 12 ("To Clean the Generator").
- Check that cooling air slots and openings on generator are open and unobstructed.

## Other Storage Tips

- DO NOT store fuel from one season to another.
- Replace the fuel can if it starts to rust. Rust and/or dirt in fuel will cause problems.
- If possible, store your unit indoors. **BE SURE TO EMPTY THE FUEL TANK.**
- Cover your unit with a suitable protective cover that does not retain moisture.

**IMPORTANT:** NEVER cover your generator while engine and exhaust area are warm.

- Store generator in clean, dry area.

NOTES



**NOTES**



# TROUBLESHOOTING

Problem	Cause	Correction
<b>No AC or DC output is available but engine is running.</b>	<ol style="list-style-type: none"> <li>One of the circuit breakers is open.</li> <li>Fault in generator.</li> <li>Poor connection or defective cord set.</li> <li>Connected device is bad.</li> </ol>	<ol style="list-style-type: none"> <li>Reset circuit breaker.</li> <li>Contact Briggs &amp; Stratton Power Products service facility.</li> <li>Check and repair.</li> <li>Connect another device that is in good condition.</li> </ol>
<b>Generator runs good at no-load but "bogs down" when loads are connected.</b>	<ol style="list-style-type: none"> <li>Short circuit in a connected load.</li> <li>Engine speed is too slow.</li> <li>Generator is overloaded.</li> <li>Shorted generator circuit.</li> </ol>	<ol style="list-style-type: none"> <li>Disconnect shorted electrical load.</li> <li>Contact Briggs &amp; Stratton service facility.</li> <li>See "Don't Overload the Generator" on page 10.</li> <li>Contact Briggs &amp; Stratton Power Products service facility.</li> </ol>
<b>Engine will not start; or starts and runs rough.</b>	<ol style="list-style-type: none"> <li>Engine switch set to "Off".</li> <li>Fuel valve in the "Closed" position.</li> <li>Dirty air cleaner.</li> <li>Out of gasoline.</li> <li>Stale gasoline.</li> <li>Spark plug wire not connected to spark plug.</li> <li>Bad spark plug.</li> <li>Water in gasoline.</li> <li>Overchoked or flooded.</li> <li>Excessively rich fuel mixture.</li> <li>Intake valve stuck open or closed.</li> <li>Engine has lost compression.</li> </ol>	<ol style="list-style-type: none"> <li>Set switch to "On".</li> <li>Turn fuel valve to the "Open" position.</li> <li>Clean or replace air cleaner.</li> <li>Fill fuel tank.</li> <li>Drain gas tank and carburetor; fill with fresh fuel.</li> <li>Connect wire to spark plug.</li> <li>Replace spark plug.</li> <li>Drain gas tank and carburetor; fill with fresh fuel.</li> <li>Wait 5 minutes and re-crank engine.</li> <li>Contact Briggs &amp; Stratton service facility.</li> <li>Contact Briggs &amp; Stratton service facility.</li> <li>Contact Briggs &amp; Stratton service facility.</li> </ol>
<b>Engine shuts down when running.</b>	<ol style="list-style-type: none"> <li>Out of gasoline.</li> <li>Low oil level.</li> </ol>	<ol style="list-style-type: none"> <li>Fill fuel tank.</li> <li>Fill cranking case to proper level.</li> </ol>
<b>Engine lacks power.</b>	<ol style="list-style-type: none"> <li>Load is too high.</li> <li>Dirty air filter.</li> </ol>	<ol style="list-style-type: none"> <li>See "Don't Overload the Generator" on page 10.</li> <li>Replace air filter.</li> </ol>
<b>Engine "hunts" or falters.</b>	<ol style="list-style-type: none"> <li>Choke is opened too soon.</li> <li>Carburetor is running too rich or too lean.</li> </ol>	<ol style="list-style-type: none"> <li>Move choke to halfway position until engine runs smoothly.</li> <li>Contact Briggs &amp; Stratton service facility.</li> </ol>



# WIRING DIAGRAM

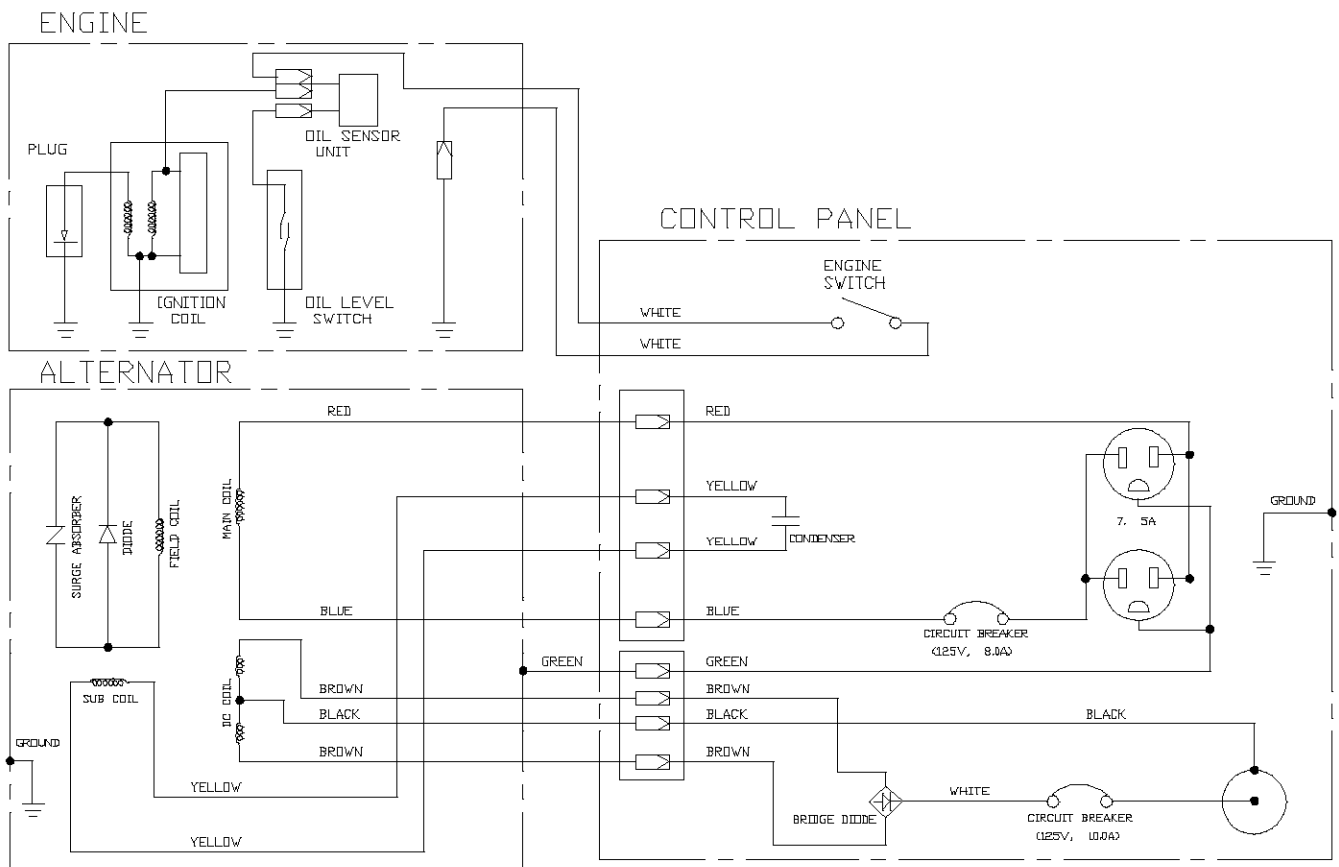



**900W Generator**

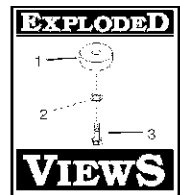

**EXPLODED VIEW AND PARTS LIST – MAIN UNIT**

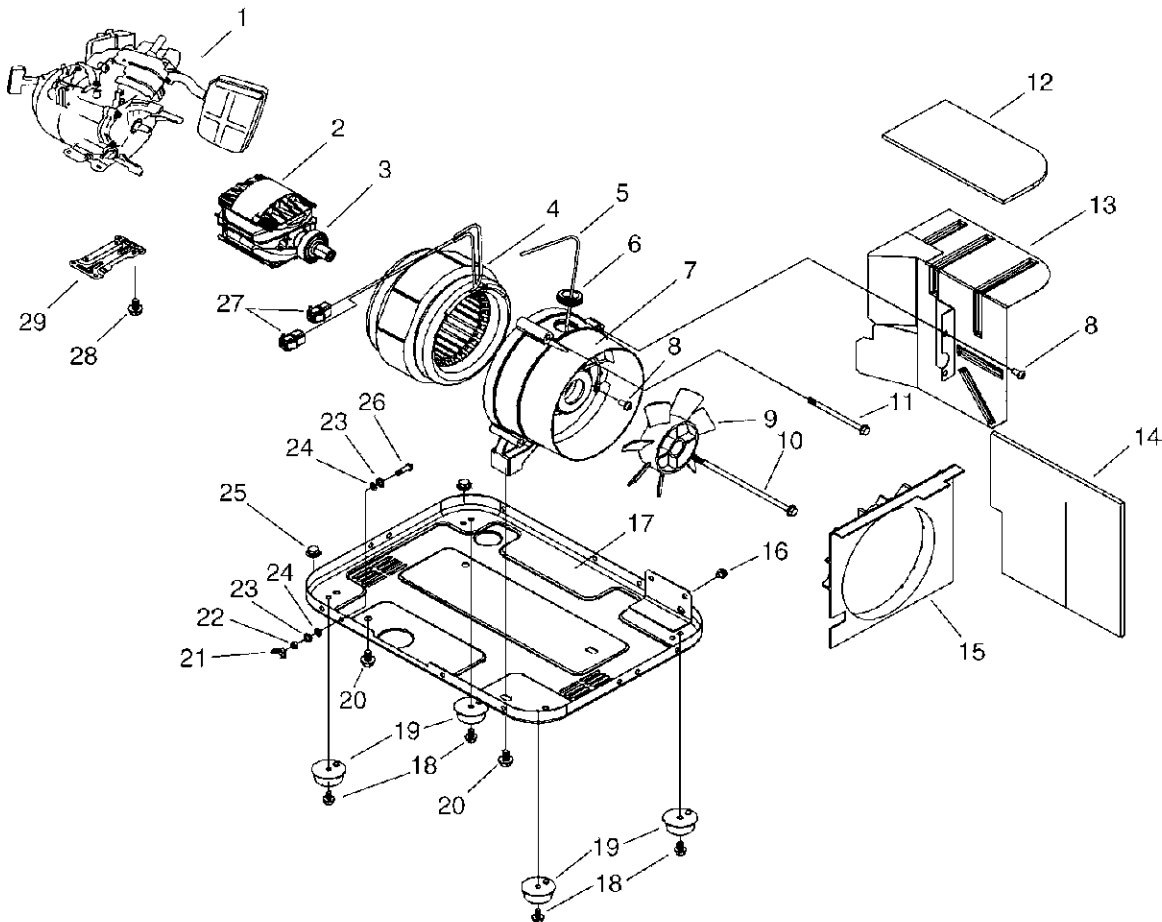

Item	Part #	Qty	Description	Item	Part #	Qty	Description
1	NSP	1	ENG, MITSUB, 2.4HP	16	187392GS	2	PHMS, M6-1.0, W/L/FW
2	187378GS	1	ROTOR	17	187383GS	1	BASE, GEN
3	187411GS	1	BRG	18	187390GS	4	BOLT, FLNG, M6-1.0 X 10
4	187379GS	1	STATOR	19	187385GS	4	MNT, VIBR
5	187430GS	1	LEAD, GREEN	20	187427GS	4	HHCS, FLNG, M8-1.25 X 12
6	187409GS	1	BUSHING, LEAD WIRE, G790B	21	187424GS	1	NUT, WING, M5 X 0.8
7	187381GS	1	RBC, 1K	22	187423GS	1	NUT, M5 X 0.8
8	187399GS	3	SCREW, SELF TAP, M6-12	23	187419GS	2	WSHR, LOCK
9	187382SGS	1	FAN, COOLING	24	187420GS	2	WSHR, FLAT
10	187388GS	1	BOLT, RTR	25	187401GS	2	NUT, M8-1.25, FLANGE
11	187389GS	3	BOLT, STATOR	26	187415GS	1	PHMS, M5-0.8 X 20
12	187405GS	1	INSLTN, HEAT SEALED, #1	27	187413GS	2	CNNCTR
13	187384GS	1	MFFLR, SEALED	28	187434GS	4	HHCS, FLNG
14	187407GS	1	INSLTN, HEAT SEALED, #2	29	187431GS	1	STND, ENG
15	187403GS	1	DUCT, AIR				

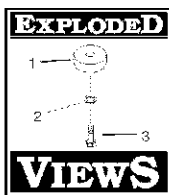

## 900W Generator



# EXPLODED VIEW AND PARTS LIST – MAIN UNIT

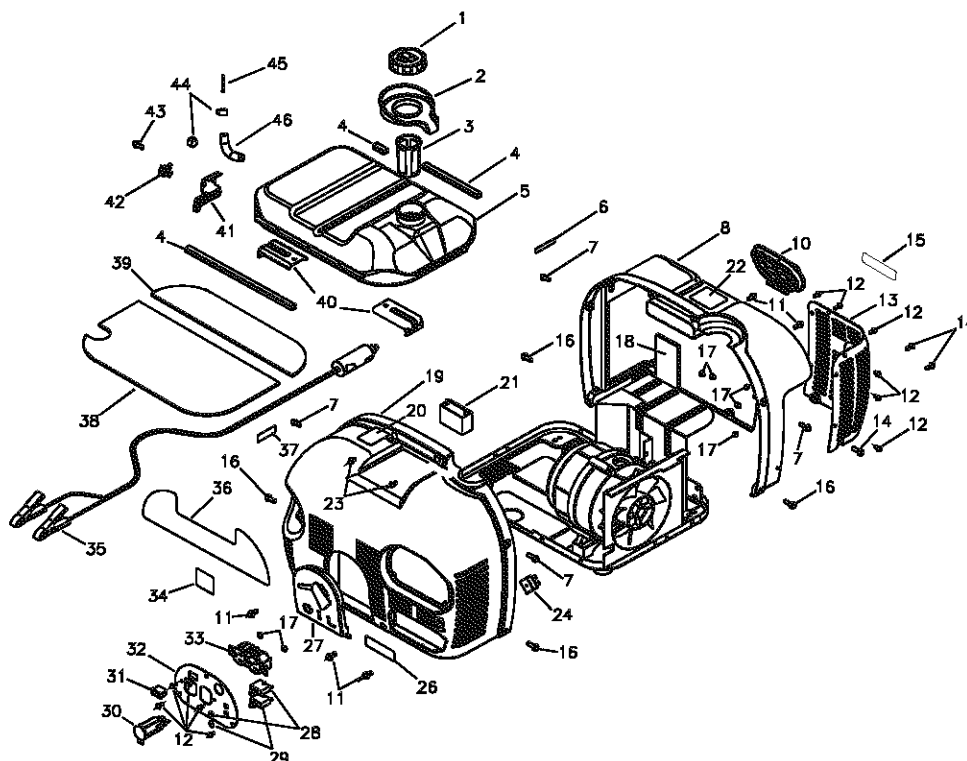

Item	Part #	Qty	Description	Item	Part #	Qty	Description
1	187436GS	1	CAP, FUEL	25	187371AGS	1	BOTTLE, OIL
2	187439GS	1	PACKING, TANK	26	192284GS	1	DECAL, LVR PANEL
3	187438GS	1	FLTR, FUEL	27	187773GS	1	COVER, OIL FILL
4	187769GS	3	U-PACKING	28	187460GS	1	CB, DC
5	187437GS	1	TANK, FUEL, 4.5L	29	187454GS	1	CB, 8A, 125V
6	187766GS	1	DECAL, CHOKE	30	187873GS	1	OUTLET, ACCESSORY DC
7	187756GS	4	BOLT, COVER (M5-16)	31	187450GS	1	SWITCH, ENG, ON/OFF
8	187875GS	1	HSG, GEN, MFFLR	32	187812GS	1	CPNL
10	187772GS	1	COVER, SPARK PLUG	33	187456GS	1	RECPTCL, 15A, 125V
11	187757GS	5	BOLT, COVER (M6-16)	34	187763GS	1	DECAL, CAUTION OIL
12	187760GS	11	PHMS, M4-12 W/FW	35	187876GS	1	CABLE, BATTERY CHARGE
13	187435GS	1	CVR, MFFLR, GEN	36	192283GS	1	DECAL, UNIT
14	187775GS	3	BOLT, MFFLR CVR (M6-16)	37	191545GS	1	DECAL, FUEL SHUTOFF
15	191436GS	1	DECAL CAUTION HOT	38	187447GS	1	INSLTN, HTSHLD, TANK #1
16	187774GS	4	BOLT, COVER (M6-20)	39	187448GS	1	INSLTN, HTSHLD, TANK #2
17	187761GS	8	NUT, M4X0.6 W/FW	40	187442GS	2	BRKT, TANK, FUEL
18	187463GS	1	INSLTN, MFFLR	41	187758GS	1	BRKT, FUEL COCK
19	187874GS	1	HSG, GEN	42	187443GS	1	COCK, FUEL
20	NSP	1	DECAL, EMISSIONS	43	187770GS	1	PHMS, M5-10 W/FW
21	187457GS	1	CONDENSER, 300V	44	187579GS	1	CLIP, FUEL HOSE
22	191528GS	1	DECAL, WARNING	45	187440GS	1	FLTR, FUEL
23	187759GS	2	BOLT, COVER (M5-10)	46	187578GS	1	HOSE, FUEL
24	187462GS	1	DIODE, BRIDGE				

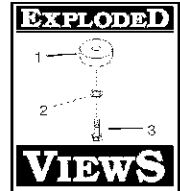

# EXPLODED VIEW AND PARTS LIST – ENGINE

## Cylinder Block, Cylinder Head

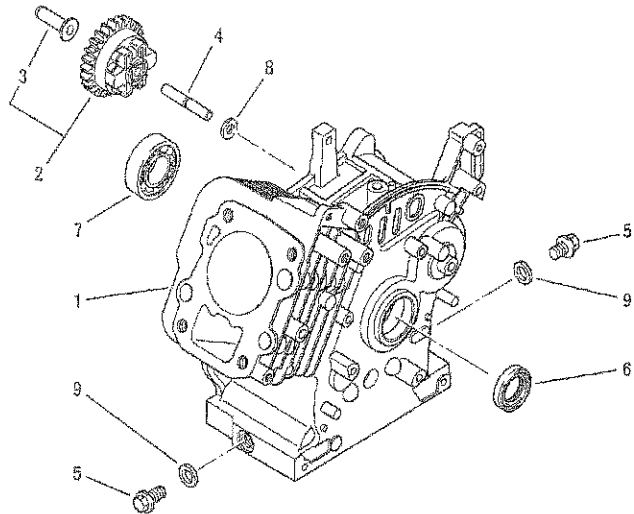

Item	Part #	Qty	Description
1	187380GS	1	BLOCK, CYL
2	187386GS	1	ASSY, GOV, GEAR
3	187387GS	1	SLIDER, GOV
4	187391GS	1	SHFT, GOV
5	187393GS	2	PLUG, DRAIN
6	187394GS	2	SEAL, OIL
7	187395GS	1	BRG, BALL
8	187400GS	1	WSHR, CYLBLOCK
9	187402GS	2	GSKT, CYLBLOCK

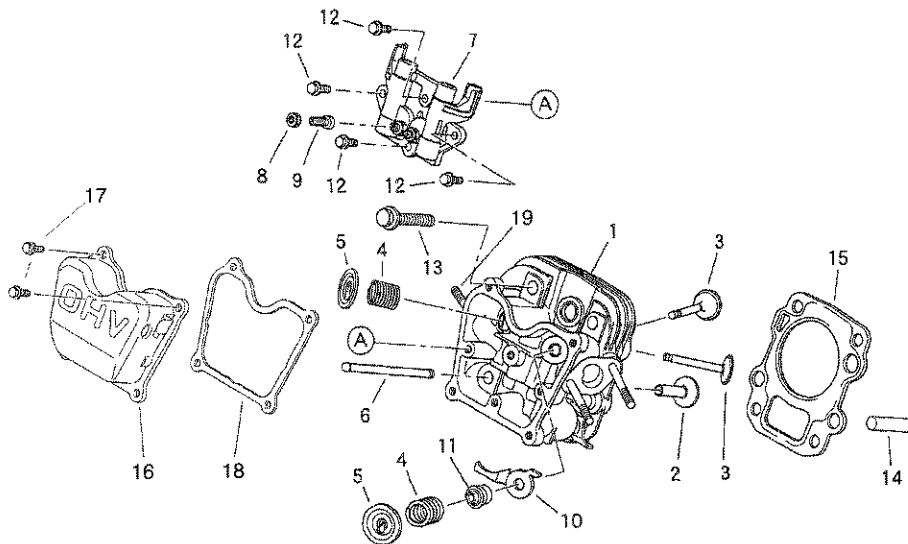

Item	Part #	Qty	Description
1	187404GS	1	ASSY, CYL HEAD
2	187406GS	2	TPPT, CYL HEAD
3	187408GS	2	VLV, EXH
4	187410GS	2	SPRNG, VLV
5	187412GS	2	RTNR, VLV SPG
6	187414GS	2	ROD, PUSH
7	187416GS	1	ASSY, RCKR, ARM
8	187417GS	2	NUT, CYL HEAD
9	187418GS	2	SCRW, ADJST
10	187421GS	1	PLT, CYL HEAD

Item	Part #	Qty	Description
11	187422GS	1	SEAL, VLV STEM
12	187423GS	4	NUT, M5 X 0.8
13	187426GS	4	BOLT, FLNG
14	187428GS	2	PIN, DWL
15	187429GS	1	GSKT, HEAD
16	187468GS	1	CVR, VALVE
17	187470GS	4	BOLT, VALVE CVR
18	187472GS	1	GSKT, VALVE CVR
19	187569GS	2	BOLT, STUD

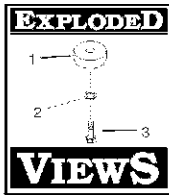

# EXPLODED VIEW AND PARTS LIST – ENGINE

## Crankcase Cover, Crankshaft/Camshaft

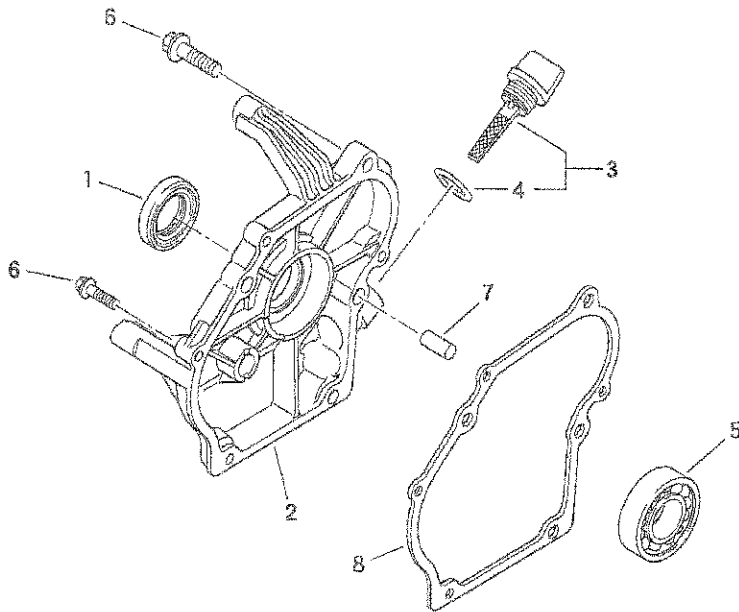

Item	Part #	Qty	Description
1	187394GS	2	SEAL, OIL
2	187473GS	1	CVR, CRANKCASE
3	187474GS	1	DIPSTICK, OIL
4	187475GS	1	O-RING, DIPSTICK
5	187477GS	1	BRG, PTO
6	187478GS	6	BOLT, CRANKCASE CVR
7	187428GS	2	PIN, DWL
8	187479GS	1	GSKT, CRANKCASE CVR

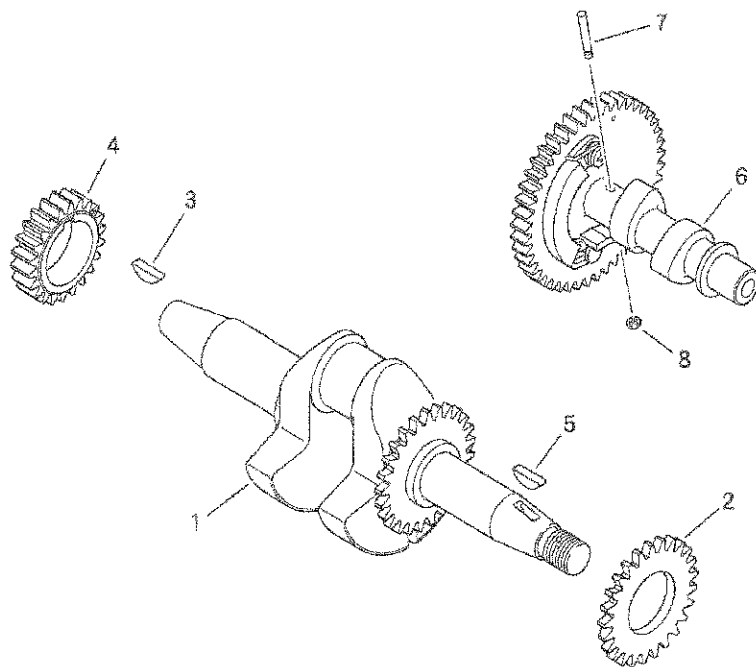

Item	Part #	Qty	Description
1	187481GS	1	ASSY, CRNKSHFT
2	187484GS	1	GEAR, CRNKSHFT
3	187486GS	2	KEY, WOODRFF
4	187487GS	1	GEAR, CRNKSHFT
5	187488GS	1	ASSY, CAMSHAFT
6	187489GS	1	PIN, CMPR REL
7	187489GS	1	PIN, CMPR REL
8	187490GS	1	RNG, SNP, CMPRSSN REL

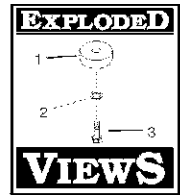

# EXPLODED VIEW AND PARTS LIST – ENGINE

## Piston/Rod, Magneto/Flywheel, Air Cleaner

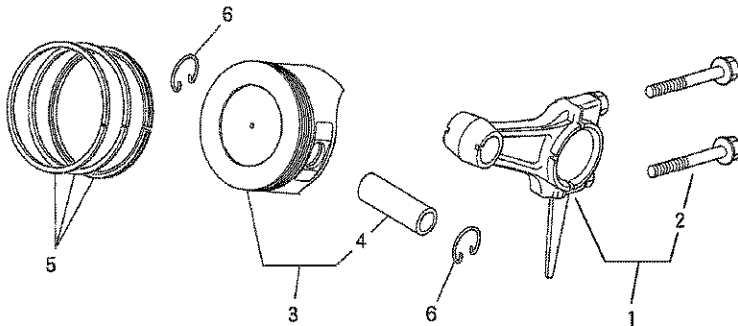

Item	Part #	Qty	Description
1	187526GS	1	ROD, CNNCTNG, STD
1	187527GS	1	ROD, CNNCTNG, US.25
1	187528GS	1	ROD, CNNCTNG, US.50
2	187529GS	2	BOLT, CNNCTNG ROD
3	187530GS	1	ASSY, PSTN, STD
3	187531GS	1	ASSY, PSTN, OS.25
3	187532GS	1	ASSY, PSTN, OS.50
4	187533GS	1	PIN, PISTON
5	187534GS	1	SET, RING, PSTN, STD
5	187535GS	1	SET, RING, PSTN, OS.25
5	187537GS	1	SET, RING, PSTN, OS.50
6	187539GS	2	CLIP, SPRING, PSTN PIN

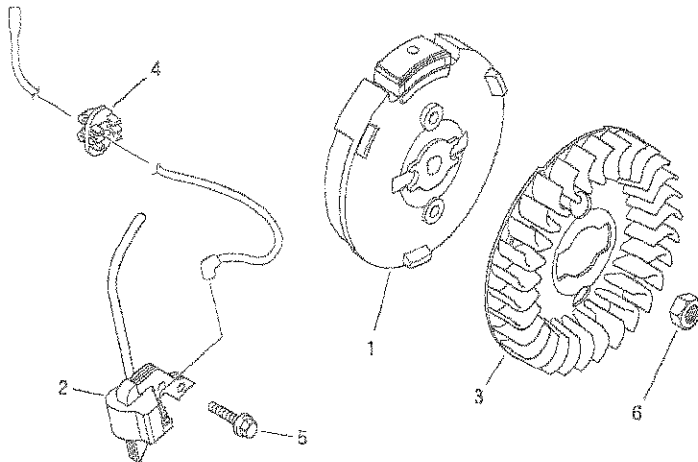

Item	Part #	Qty	Description
1	187540GS	1	FLYWHL
2	187541GS	1	COIL, IGNITION
3	187543GS	1	FAN
4	187544GS	1	CLIP, MAGNETO
5	187545GS	2	BOLT, MAGNETO
6	187546GS	1	NUT

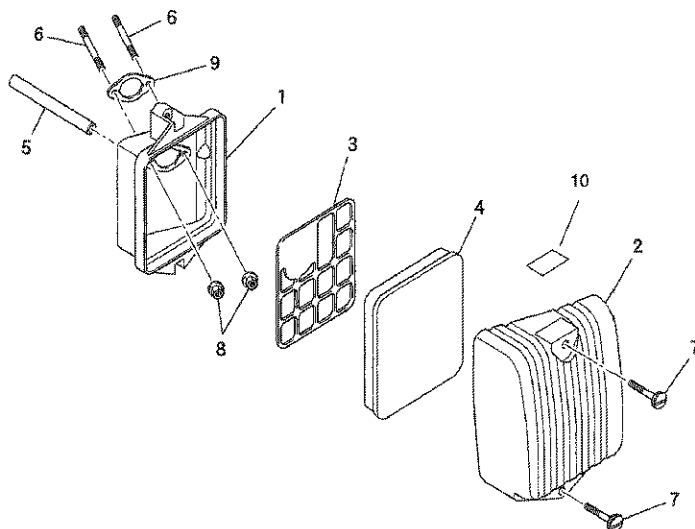

Item	Part #	Qty	Description
1	187492GS	1	HSNG, AIR CLNR
2	187494GS	1	CVR, AIR CLNR
3	187496GS	1	SPRT, AIR CLNR
4	187497GS	1	ELEMENT, AIR CLNR
5	187498GS	1	BRTHR, AIR CLNR
6	187500GS	2	STUD, AIR CLNR
7	187501GS	2	SCREW, AIR CLNR CVR
8	187503GS	2	NUT, AIR CLNR CVR
9	187504GS	1	GSKT, CARB
10	187576GS	1	DECAL, CHOKE

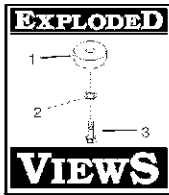

# EXPLODED VIEW AND PARTS LIST – ENGINE

## Carburetor, Control/Linkages

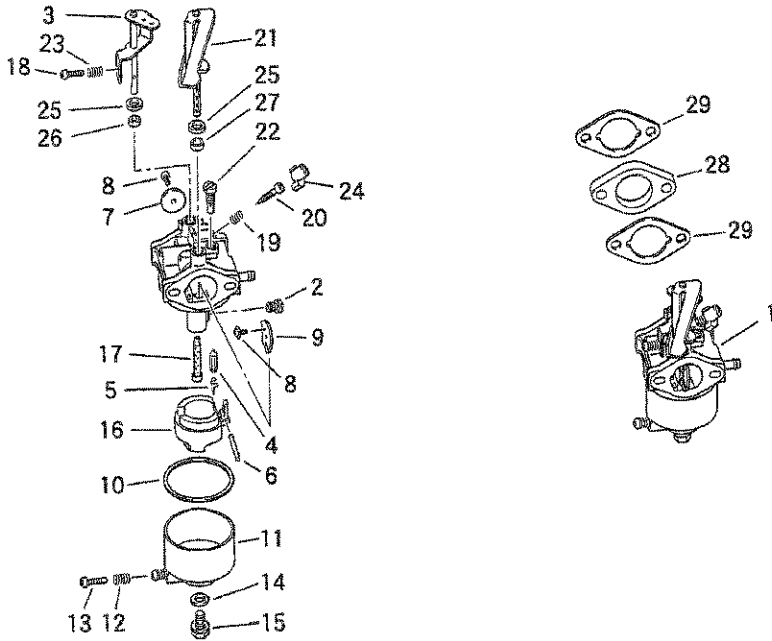

Item	Part #	Qty	Description
1	187469GS	1	CARB, COMPLETE
2	187471GS	1	JET, MAIN
3	187476GS	1	SHFT, THROTTL
4	187480GS	1	VLV, NEEDLE
5	187482GS	1	CLIP, CARB
6	187483GS	1	PIN, CARB
7	187485GS	1	VLV, THRTTL
8	187491GS	3	HHCS, CARB
9	187493GS	1	VLV, CHOKE
10	187495GS	1	GSKT, CARB
11	187499GS	1	CHMBR, FLOAT
12	187502GS	1	SPRING, CARB
13	187509GS	1	HHCS, CARB
14	187511GS	1	GSKT, CARB
15	187525GS	1	BOLT, CARB
16	187536GS	1	FLOAT, CARB
17	187538GS	1	NZZL, MAIN, CARB
18	187542GS	1	HHCS, CARB
19	187502GS	1	SPRING, CARB
20	187547GS	1	ADJSTR, CARB
21	187548GS	1	LEVER, CHOKE
22	187549GS	1	JET, PILOT
23	187550GS	1	SPRING, CARB
24	187551GS	1	CAP, CARB
25	187552GS	2	PACKING, CARB
26	187553GS	1	SEAL, CARB
27	187554GS	1	SEAL, CARB
28	187556GS	1	INSLTR, CARB
29	187504GS	2	GSKT, CARB

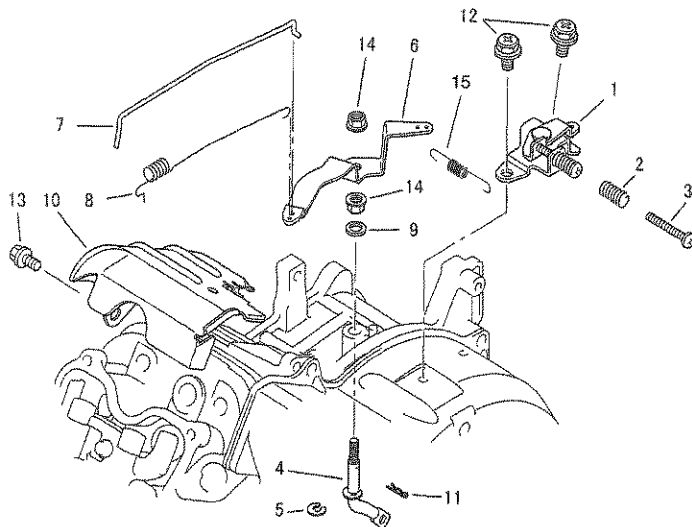

Item	Part #	Qty	Description
1	187505GS	1	BRKT, SPEED CNTRL
2	187506GS	1	SPRING, SPEED CNTRL
3	187507GS	1	SCREW, SPEED CNTRL
4	187508GS	1	SHFT, GOV
5	187510GS	1	RING, SNAP, GOV ROD
6	187512GS	1	LEVER, GOV
7	187513GS	1	ROD, GOV
8	187514GS	1	SPRING, GOV LEVER
9	187515GS	1	WSHR, GOV LEVER
10	187516GS	1	CVR, TOP
11	187517GS	1	CLIP, GOV ROD
12	187518GS	1	BOLT, SPEED CNTRL BKT
13	187519GS	1	BOLT, TOP CVR
14	187520GS	2	NUT, GOV LEVER
15	187570GS	1	SPRING, GOV

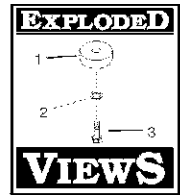

# EXPLODED VIEW AND PARTS LIST – ENGINE

Fan Cover, Recoil Starter, Oil Sensor

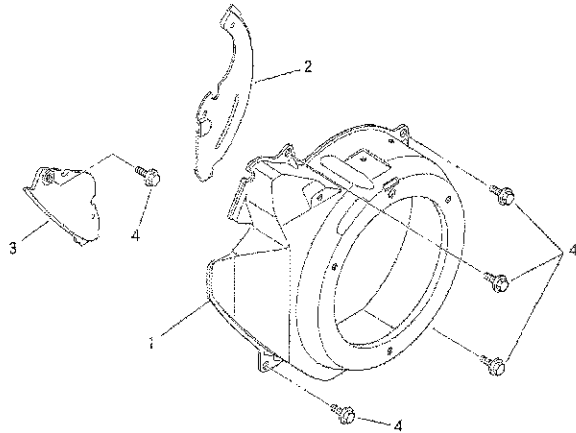

Item	Part #	Qty	Description
1	187521GS	1	CVR, FAN
2	187522GS	1	CVR, FAN
3	187523GS	1	CVR, FAN
4	187524GS	4	BOLT, FAN CVR

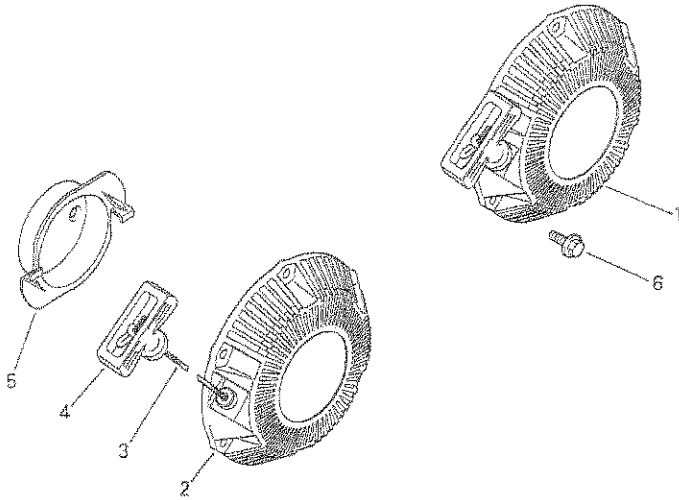

Item	Part #	Qty	Description
1	187557GS	1	ASSY, RECOIL, STRTR
2	187558GS	1	STRTR, RECOIL
3	187559GS	1	ROPE, RECOIL
4	187560GS	1	HNDL, RECOIL
5	187561GS	1	PULLEY, STRTR
6	187562GS	3	BOLT, FLNG

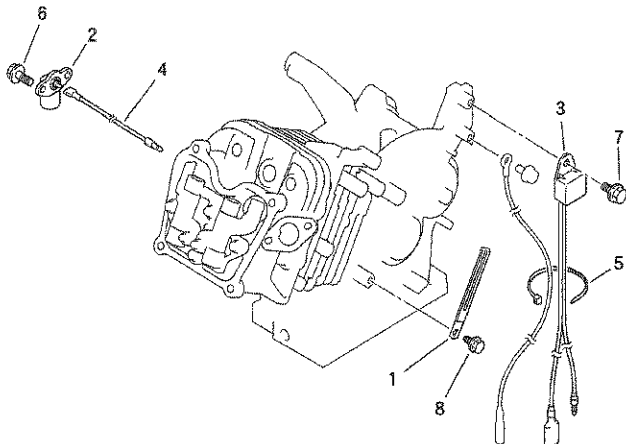

Item	Part #	Qty	Description
1	187563GS	1	CLAMP, OILSNSR
2	187564GS	1	SNSR, OIL
3	187565GS	1	UNIT, OILSNSR
4	187566GS	1	WIRE, LEAD
5	187567GS	1	BAND, OILSNSR
6	187470GS	2	BOLT, VALVE CVR
7	187524GS	1	BOLT, FAN CVR
8	187568GS	1	BOLT, FLNG



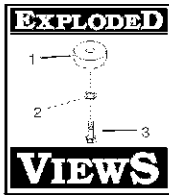

# EXPLODED VIEW AND PARTS LIST – ENGINE

## Lead Wires, Muffler, Gasket Set

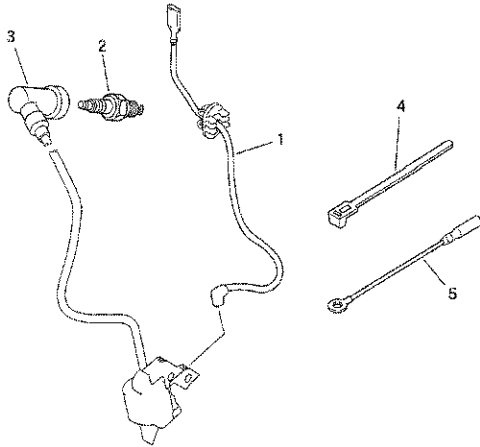

Item	Part #	Qty	Description
1	187571GS	1	WIRE, LEAD
2	187572GS	1	PLUG, SPARK
3	187573GS	1	CAP, PLUG
4	187574GS	1	TIEWRAP, LEAD WIRE
5	187575GS	1	WIRE, LEAD

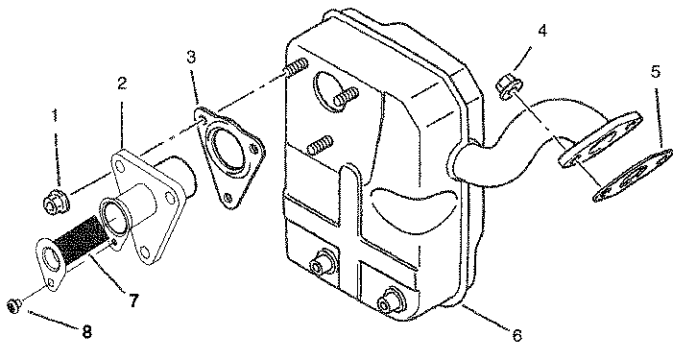

Item	Part #	Qty	Description
1	187449GS	3	NUT, FLNG
2	188261GS	1	PIPE, TAIL
3	187446GS	1	GSKT, MFFLR
4	187455GS	2	NUT, CONICAL
5	187451GS	1	GSKT, MFFLR
6	187444GS	1	MFFLR
7	188263GS	1	SCREEN, SPARK
8	188262GS	1	SCREW

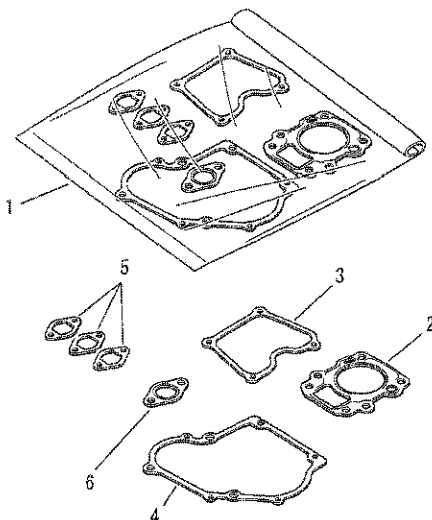

Item	Part #	Qty	Description
1	187461GS	1	SET, GSKT (Includes items 2-6)
2	187429GS	1	GSKT, HEAD
3	187472GS	1	GSKT, VALVE CVR
4	187479GS	1	GSKT, CRANKCASE CVR
5	187504GS	3	GSKT, CARB
6	187451GS	1	GSKT, MFFLR

# EMISSION CONTROL SYSTEM WARRANTY

Briggs & Stratton Power Products (BSPP), the California Air Resources Board (CARB) and the United States Environmental Protection Agency (U.S.EPA)

## Emission Control System Warranty Statement (Owner's Defect Warranty Rights and Obligations)

EMISSION CONTROL WARRANTY COVERAGE IS APPLICABLE TO CERTIFIED ENGINES PURCHASED IN CALIFORNIA IN 1995 AND THEREAFTER WHICH ARE USED IN CALIFORNIA, AND TO CERTIFIED MODEL YEAR 1997 AND LATER ENGINES WHICH ARE PURCHASED AND USED ELSEWHERE IN THE UNITED STATES (AND AFTER JANUARY 1, 2001 IN CANADA).

### California and U.S. EPA Emission Control Warranty Statement Your Warranty Rights and Obligations

The California Air Resources Board (CARB), U.S.EPA and Briggs & Stratton Power Products (BSPP) are pleased to explain the Emission Control System Warranty on your model year 2000 and later small off-road engine (SORE). In California, new small off-road engines must be designed, built and equipped to meet the State's stringent anti-smog standards. Elsewhere in the United States, new non-road, spark-ignition engines certified for model year 1997 and later, must meet similar standards set forth by the U.S.EPA. BSPP must warrant the emission control system on your engine for the periods of time listed below, provided there has been no abuse, neglect, or improper maintenance of your small off-road engine.

Your emission control system may include parts such as the carburetor or fuel-injection system, the ignition system, and catalytic converter. Also included may be hoses, belts, connectors and other emission related assemblies.

Where a warrantable condition exists, BSPP will repair your small off-road engine at no cost to you including diagnosis, parts and labor.

### BSPP Emission Control Defects Warranty Coverage

The 1995 and later small off-road engines are warranted for two years. If any emission-related part on your engine is defective, the part will be repaired or replaced by BSPP.

### Owner's Warranty Responsibilities

As the small off-road engine owner, you are responsible for the performance of the required maintenance listed in this owner's manual. BSPP recommends that you retain all your receipts covering maintenance on your small off-road engine, but BSPP cannot deny warranty solely for the lack of receipts or for your failure to ensure the performance of all scheduled maintenance.

As the small off-road engine owner, you should however be aware that BSPP may deny you warranty coverage if your small off-road engine or a part has failed due to abuse, neglect, improper maintenance or unapproved modifications.

You are responsible for presenting your small off-road engine to an approved BSPP Service Center as soon as a problem exists. The warranty repairs should be completed in a reasonable amount of time, not to exceed 30 days.

If you have any questions regarding your warranty rights and responsibilities, you should contact a BSPP Service Representative at 1-800-743-4115.

### BSPP Emission Control Defects Warranty Provisions

The following are specific provisions relative to your Emission Control Defects Warranty Coverage.

#### I. Warranted Parts

Coverage under this warranty extends only to the parts listed below (the emission control systems parts) to the extent these parts were present on the engine purchased.

- a. Fuel Metering System
  - Cold start enrichment system
  - Carburetor and internal parts
  - Fuel Pump
- b. Air Induction System
  - Air cleaner
  - Intake manifold
- c. Ignition System
  - Spark plug(s)
  - Magneto ignition system
- d. Catalyst System
  - Catalytic converter
  - Exhaust manifold
  - Air injection system or pulse valve
- e. Miscellaneous Items Used in Above Systems
  - Vacuum, temperature, position, time sensitive valves and switches
  - Connectors and assemblies

#### 2. Length of Coverage

BSPP warrants to the initial owner and each subsequent owner that the Warranted Parts shall be free from defects in materials and workmanship which caused the failure of the Warranted Parts for a period of two years from the date the engine is delivered to a retail purchaser.

#### 3. No Charge

Repair or replacement of any Warranted Part will be performed at no charge to the owner, including diagnostic labor which leads to the determination that a Warranted Part is defective, if the diagnostic work is performed at an approved BSPP Service Center.

#### 4. Claims and Coverage Exclusions

Warranty claims shall be filed in accordance with the provisions of the BSPP Warranty Policy. Warranty coverage shall be excluded for failures of Warranted Parts which are not original BSPP parts or because of abuse, neglect or improper maintenance as set forth in the BSPP Engine Warranty Policy. BSPP is not liable to cover failures of Warranted Parts caused by the use of add-on, non-original, or modified parts.

#### 5. Maintenance

Any Warranted Part which is not scheduled for replacement as required maintenance or which is scheduled only for regular inspection to the effect of "repair or replace as necessary" shall be warranted as to defects for the warranty period. Any Warranted Part which is scheduled for replacement as required maintenance shall be warranted as to defects only for the period of time up to the first scheduled replacement for that part. Any replacement part that is equivalent in performance and durability may be used in the performance of any maintenance or repairs. The owner is responsible for the performance of all required maintenance, as defined in this owner's manual.

#### 6. Consequential Coverage

Coverage hereunder shall extend to the failure of any engine components caused by the failure of any Warranty Part still under warranty.

In the USA and Canada, a 24-hour hotline, 1-800-233-3723, has a menu of pre-recorded messages offering you product maintenance information.

## BRIGGS & STRATTON POWER PRODUCTS OWNER WARRANTY POLICY Effective January 1, 2003

### LIMITED WARRANTY

"Briggs & Stratton Power Products will repair or replace, free of charge, any part, or parts of the equipment\*\*that are defective in material or workmanship or both. Transportation charges on parts submitted for repair or replacement under this warranty must be borne by purchaser. This warranty is effective for the time periods and subject to the conditions provided for in this policy. For warranty service, find the nearest Authorized service dealer by calling 1-800-743-4115. Warranty service may only be performed by a Briggs & Stratton Power Products Authorized service dealer.

THERE IS NO OTHER EXPRESS WARRANTY. IMPLIED WARRANTIES, INCLUDING THOSE OF MERCHANTABILITY AND FITNESS FOR A PARTICULAR PURPOSE, ARE LIMITED TO THE TIME PERIOD SPECIFIED, OR TO THE EXTENT PERMITTED BY LAW. ANY AND ALL IMPLIED WARRANTIES ARE EXCLUDED. LIABILITY FOR CONSEQUENTIAL DAMAGES UNDER ANY AND ALL WARRANTIES ARE EXCLUDED TO THE EXTENT EXCLUSION IS PERMITTED BY LAW. Some countries or states do not allow limitations on how long an implied warranty lasts, and some countries or states do not allow the exclusion or limitation of incidental or consequential damages, so the above limitation and exclusion may not apply to you. This warranty gives you specific legal rights and you may also have other rights that vary from country to country or state to state."

### WARRANTY PERIOD\*

Equipment **	Consumer Use	Commercial Use
Pressure Washer Water Pump	1 Year	90 Days
Portable Generator Home Generator System - Less than 10 KW (Includes Transfer Switch, if supplied)	2 Years (2nd year parts only)	1 Year
Home Generator System - 10 KW or greater (Includes Transfer Switch, if supplied)	3 years or 1500 hours	3 years or 1500 hours

\* The warranty period begins on the date of purchase by the first retail consumer or commercial end user, and continues for the period of time stated in the table above. "Consumer use" means personal residential household use by a retail consumer.

"Commercial use" means all other uses, including use for commercial, income producing or rental purposes. Once equipment has been used commercially, it shall thereafter be considered to be in commercial use for purposes of this warranty.

\*\* The engine and starting batteries are warranted solely by the manufacturers of those products.

**WARRANTY REGISTRATION IS NOT NECESSARY TO OBTAIN WARRANTY ON BRIGGS & STRATTON POWER PRODUCTS EQUIPMENT. SAVE YOUR PROOF OF PURCHASE RECEIPT. IF YOU DO NOT PROVIDE PROOF OF THE INITIAL PURCHASE DATE AT THE TIME WARRANTY SERVICE IS REQUESTED, THE MANUFACTURING DATE OF THE EQUIPMENT WILL BE USED TO DETERMINE THE WARRANTY PERIOD.**

#### About your equipment warranty:

We welcome warranty repair and apologize to you for being inconvenienced. Any Authorized service dealer may perform warranty repairs. Most warranty repairs are handled routinely, but sometimes requests for warranty service may not be appropriate. For example, warranty service would not apply if equipment damage occurred because of misuse, lack of routine maintenance, shipping, handling, warehousing or improper installation. Similarly, the warranty is void if the manufacturing date or the serial number on the equipment has been removed or the equipment has been altered or modified. During the warranty period, the Authorized service dealer, at its option, will repair or replace any part that, upon examination, is found to be defective under normal use and service. This warranty will not cover following repairs and equipment:

- **Normal Wear:** Outdoor power equipment, like all mechanical devices, needs periodic parts, service and replacement to perform well. This warranty does not cover repair when normal use has exhausted the life of a part or the equipment.
- **Installation and Maintenance:** This warranty does not apply to equipment or parts that have been subjected to improper or unauthorized installation or alteration and modification, misuse, negligence, accident, overloading, overspeeding, improper maintenance, repair or storage so as, in our judgment, to adversely affect its performance and reliability. This warranty also does not cover normal maintenance such as adjustments, fuel system cleaning and obstruction (due to chemical, dirt, carbon, lime, etc.).
- **Other Exclusions:** Also excluded from this warranty are wear items such as quick couplers, oil gauges, belts, o-rings, filters, pump packing, etc., pumps which have been run without water supplied or damage or malfunctions resulting from accidents, abuse, modifications, alterations, or improper servicing or freezing or chemical deterioration. Accessory parts such as guns, hoses, wands and nozzles are excluded from the product warranty. Also excluded is used, reconditioned, and demonstration equipment; equipment used for prime power in place of utility power and equipment used in life support applications.

**BRIGGS & STRATTON POWER PRODUCTS GROUP, LLC**  
**JEFFERSON, WISCONSIN, U.S.A.**

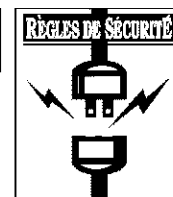

## TABLE DES MATIÈRES

Règles de Sécurité .....	28-30
Connaissez Votre Générateur .....	31
Assemblage .....	32
Opération .....	33-36
Entretien .....	37-39
Rangement .....	39-40
Dépannage .....	41
Circuit de Câblage .....	17
Pièces de Rechange .....	18-25
Garantie du Dispositif Antipollution .....	42
Garantie .....	43

## DESCRIPTION DE L'ÉQUIPEMENT



Lisez avec soin ce manuel et familiarisez-vous avec votre générateur. Connaissez ses applications, ses limitations et les dangers qu'il implique.

Ce générateur est un générateur entraîné par un moteur à champ magnétique rotatif produisant du courant alternatif (c.a.). Il a été conçu pour fournir du courant électrique pour faire marcher des charges compatibles d'éclairage, d'appareils ménagers, d'outil et de moteur. Le champ tournant du générateur est entraîné à 3,600 T/M par un moteur monocylindrique.

**ATTENTION!** NE PAS dépasser la capacité en watts ou en Ampères du générateur. Voir "Ne Pas Surcharger le Générateur" sur la page 36 pour l'information spécifique.

Tout a été mis en oeuvre pour que les informations contenues dans ce manuel soient exactes et à jour. Cependant, nous se réserve le droit de changer, d'altérer ou d'améliorer le produit à n'importe quel moment sans avis préalable.

Le Système de contrôle de l'émission du générateur est garanti pour des normes établies par L'Agence de protection de l'environnement.

## RÈGLES DE SÉCURITÉ



Ceci est la sûreté le symbole vif. Il est utilisé pour vous alerter aux dangers de blessure personnels potentiels. Obéir tous messages de sûreté qui suivent ce symbole éviter la blessure ou la mort possibles.

Le symbole indiquant un message de sécurité est accompagné d'un mot indicateur (DANGER, ATTENTION, AVERTISSEMENT), d'un message illustré et/ou d'un message de sécurité visant à vous avertir des dangers. **DANGER** indique un danger qui, s'il n'est pas évité, *provoquera* des blessures graves, voire fatales.

**AVERTISSEMENT** indique un danger qui, s'il n'est pas évité, *peut* provoquer des blessures graves, voire fatales. **ATTENTION** indique un danger qui, s'il n'est pas évité, *peut* provoquer des blessures mineures ou légères. Le mot **ATTENTION**, lorsqu'il est utilisé **sans** le symbole d'alerte, indique une situation pouvant endommager l'équipement. Suivez les messages de sécurité pour éviter ou réduire les risques de blessures ou de mort.

Dans l'état de Californie un pare-étincelles est requis par la loi (section 4442 du Code des ressources publiques de Californie). D'autres états ont des lois similaires. Les lois fédérales s'appliquent aux terres fédérales. Si vous équipez le silencieux d'un pare-étincelles, il doit être en bon état de fonctionnement.



### AVERTISSEMENT

L'échappement du moteur de ce produit contient des produits chimiques que l'État de Californie considère comme causant le cancer, des déformations à la naissance ou d'autres dangers concernant la reproduction.



## 900W Génératrice



### DANGER



Le générateur, lorsqu'il fonctionne, produit du monoxyde de carbone, un gaz toxique inodore et incolore.

Le fait de respirer du monoxyde de carbone provoque des nausées, des évanouissements ou peut être fatal.

- Faites fonctionner le générateur SEULEMENT à l'extérieur.
- Laissez un espace d'au moins 2 pieds tout autour du générateur, pour permettre une ventilation adéquate.
- NE FAITES PAS fonctionner le générateur à l'intérieur d'un bâtiment ou d'un abri, y compris à l'intérieur du compartiment d'un véhicule de plaisance.

### DANGER



Si la génératrice n'est pas mise à la masse comme il se doit, il y a risque d'électrocution, particulièrement si la génératrice est équipée de roues.

- Le Code national de l'électricité requiert que le générateur soit correctement relié à la terre par un branchement homologué. Faites appel à un électricien pour connaître les exigences de mise à la terre régionales.

### DANGER



Le générateur produit une tension élevée.

Ne pas isoler le générateur de l'installation électrique risque de provoquer des blessures ou même d'être fatal pour les ouvriers électriciens et de causer des dommages au générateur dus à un "backfeed" d'énergie électrique.

- Lorsque vous utilisez le générateur comme source d'énergie de secours, il est nécessaire d'aviser les services publics d'électricité.
- Utilisez un disjoncteur différentiel lorsque vous utilisez l'appareil dans des endroits humides ou extrêmement conductibles, comme les terrasses en métal ou les ouvrages métalliques.
- NE touchez pas les fils dénudés ou les boîtiers.
- N'UTILISEZ pas le générateur avec des cordons électriques usés, effilochés ou dénudés, ou abîmés de quelque sorte que ce soit.
- N'UTILISEZ pas le générateur sous la pluie.
- NE manipulez pas le générateur ou les cordons d'alimentation lorsque vous êtes debout dans l'eau, pieds nus ou avec les mains ou les pieds humides.
- NE laissez pas des personnes non qualifiées ou des enfants se servir ou réparer le générateur.

### AVERTISSEMENT

- Cette génératrice ne satisfait pas aux normes U. S. Coast Guard Regulation 33CFR-183 et ne doit pas être utilisée pour des applications marines.
- L'omission d'utiliser une génératrice appropriée et approuvée par U. S. Coast Guard pourrait entraîner des blessures corporelles ou des dommages matériels.

### DANGER



Les batteries d'accumulateur produisent du gaz hydrogène explosif lorsqu'elles se rechargent.

Le gaz hydrogène stagne autour de la batterie longtemps après qu'elle ait été chargée.

La plus petite étincelle enflammera l'hydrogène et provoquera une explosion.

Vous pouvez devenir aveugle ou vous blesser gravement.



Le liquide d'électrolyte de l'accumulateur contient de l'acide et est extrêmement caustique.

Le contact avec le liquide de l'accumulateur provoquera de graves brûlures chimiques.

- Ne laissez aucune flamme, étincelle, source de chaleur ou cigarette allumée pendant ou plusieurs minutes suivant la charge de l'accumulateur.
- Portez des lunettes de protection, un tablier et des gants en caoutchouc.

### AVERTISSEMENT



L'essence et ses vapeurs sont extrêmement inflammables et explosives.



Le feu ou l'explosion risque de provoquer des blessures graves, pouvant être fatales.

#### LORSQUE VOUS AJOUTEZ DU CARBURANT

- Éteignez le générateur et laissez-le refroidir au moins 2 minutes avant de retirer le capuchon du réservoir de carburant. Desserrez lentement le capuchon pour laisser la pression s'échapper du réservoir.
- Remplissez toujours le réservoir à essence à l'extérieur.
- NE REMPLISSEZ PAS trop le réservoir. Laissez 1,5 pouce pour l'expansion de l'essence.
- Éloignez l'essence des étincelles, des flammes, des veilleuses, de la chaleur et de toute autre source d'inflammation.
- N'ALLUMEZ PAS de cigarette ou ne fumez pas à proximité de l'appareil.

#### LORSQUE L'ÉQUIPEMENT FONCTIONNE

- NE PENCHEZ PAS le moteur ou l'équipement, vous risqueriez de renverser de l'essence.
- Cette génératrice n'est pas conçue pour être utilisée dans de l'équipement mobile ou les applications marines.

#### LORSQUE VOUS TRANSPORTEZ OU RÉPAREZ L'ÉQUIPEMENT

- Transportez ou réparez l'appareil lorsque le réservoir d'essence est VIDE, ou lorsque la soupape d'arrêt d'essence est FERMÉE.
- Débranchez le câble de bougie.

#### LORSQUE VOUS ENTREPOSEZ L'ESSENCE OU UN ÉQUIPEMENT AVEC UN RÉSERVOIR À ESSENCE

- Entreposez-le loin des appareils de chauffage, des fours, des chauffe-eau, des sècheuses ou de tout autre appareil électroménager disposant d'une veilleuse ou de toute autre source d'inflammation risquant d'enflammer les vapeurs d'essence.



**⚠ AVERTISSEMENT**

  Unintentional peut résulter dans feu ou électrique.

**LORSQUE VOUS RÉGLEZ OU RÉPAREZ VOTRE GÉNÉRATEUR**

- Débranchez toujours le câble de bougie et placez-le de façon à ce qu'il ne soit pas en contact avec la bougie.

**⚠ AVERTISSEMENT**

 Les moteurs en fonctionnement produisent de la chaleur. La température du silencieux et des endroits à proximité peuvent atteindre, voire dépasser 150°F (65°C). Le contact de ces pièces risque de causer de graves brûlures.

- NE TOUCHEZ PAS les surfaces chaudes.
- Laissez l'équipement refroidir avant de le toucher.

**⚠ ATTENTION**

Les vitesses de fonctionnement excessivement élevées augmentent les risques de blessure ou risquent d'endommager le générateur.  
Les vitesses extrêmement lentes entraînent une charge importante.

- NE TRAFIQUEZ PAS la vitesse réglée. Le générateur produit une fréquence nominale et une tension correctes lorsqu'il fonctionne à une vitesse réglée.
- NE modifiez le générateur d'aucune façon.

**ATTENTION**

Dépasser la capacité de puissance ou d'ampérage du générateur risque d'endommager ce dernier et/ou les autres appareils électriques qui y sont branchés.

- Voir la section " Ne surchargez pas votre générateur " à la page 36.
- Démarrez le générateur et laissez le moteur se stabiliser avant de brancher les charges électriques.
- Branchez les charges électriques en position ARRÊT, puis, remettez en position MARCHÉ.
- Éteignez les charges électriques et débranchez-les du générateur avant de l'arrêter.

**ATTENTION**

Un traitement inapproprié du générateur risque de l'endommager et de raccourcir sa durée d'utilisation.

- Ne vous servez du générateur que pour les utilisations prévues.
- Si vous avez des questions concernant les utilisations prévues, demandez à votre distributeur ou contactez Négociant autorisé.
- Ne faites fonctionner le générateur que sur des surfaces horizontales.
- N'exposez pas le générateur à une humidité excessive, à de la poussière, à de la saleté ou à des vapeurs corrosives.
- N'insérez aucun objet dans les fentes de refroidissement.
- Si les appareils branchés sont en surchauffe, éteignez-les et débranchez-les du générateur.
- Arrêtez le générateur si :
  - la puissance électrique est inexistante;
  - l'équipement produit des étincelles, de la fumée ou des flammes;
  - l'unité vibre excessivement.



## CONNAISSEZ VOTRE GÉNÉRATEUR

Lire ce manuel de l'utilisateur et les règles de sécurité avant de faire marcher votre générateur.

Comparez les illustrations avec votre générateur pour vous familiariser avec l'emplacement des diverses commandes et réglages. Gardez ce manuel pour le consulter plus tard.

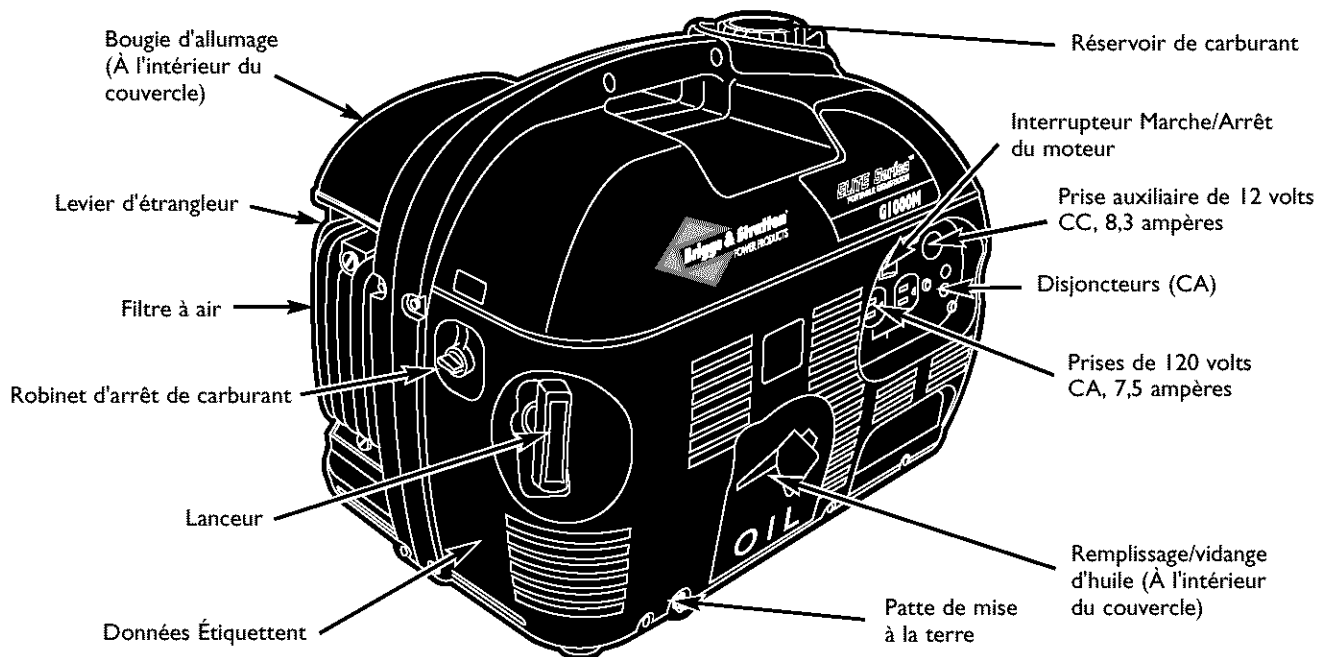

**Bougie d'allumage** - Accès à la bougie d'allumage du moteur.

**Disjoncteurs (CA)** - Les prises sont munies d'un disjoncteur avec bouton-poussoir de réenclenchement afin de protéger la génératrice contre les surcharges.

**Données Étiquettes** - Fournit le modèle, la révision et le numéro de série de générateur. S'il vous plaît avoir ces facilement disponible si appeler l'assistance.

**Filtre à air** - Filtre doté d'un composant en mousse servant à réduire la saleté et la poussière qui entrent dans le moteur.

**Interrupteur Marche/Arrêt du moteur** - Interrupteur utilisé pour arrêter un moteur en marche.

**Lanceur** - Dispositif utilisé pour le démarrage du moteur.

**Levier d'étrangleur** - Levier utilisé pour fournir manuellement un mélange adéquat au moteur lorsque celui-ci est froid.

**Patte de mise à la terre** - Connexion utilisée pour assurer la mise à la terre adéquate de la génératrice. Voir " Mise à la terre de la génératrice ", à la page 33.

**Prise auxiliaire de 12 volts CC, 8,3 ampères** - Prise utilisée pour alimenter des appareils électriques de 12 volts CC ou pour recharger des batteries de 12 volts CC.

**Prises de 120 volts CA, 7,5 ampères** - Prises utilisées pour alimenter les circuits d'éclairage, les électroménagers, les outils et les moteurs de 120 volts CA, monophasés, 60 Hz.

**Remplissage/vidange d'huile** - Accès à la jauge d'huile et au bouchon de vidange d'huile du moteur.

**Robinet d'arrêt de carburant** - Robinet utilisé pour ouvrir ou fermer l'alimentation en carburant.

**Réservoir de carburant** - Réservoir d'une capacité de 4,5 litres (1,2 gallons US).

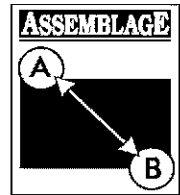

## ASSEMBLAGE

### Les Contenus De Boîte

Vérifiez tous contenus. Si certaines pièces sont manquantes ou endommagées, appelez le **1-800-743-4115**. Si vous téléphonez pour obtenir de l'aide, veuillez avoir disponibles les renseignements du données étiquettes: numéro de modèle, de révision et de série. Vous trouverez aussi dans le carton d'expédition de votre génératrice:

- Le générateur
- Huile moteur
- Manuel de l'utilisateur
- Câbles de charge de batterie

## AVANT LE DÉMARRAGE DU MOTEUR

### Ajouter de l'huile

**REMARQUE:** Lorsque vous ajouterez de l'huile au carter de moteur, n'utilisez que de l'huile détergente de haute qualité ayant une des cotes de classification de service des moteurs de l'API suivantes: SG, SF/CC, CD. Choisissez l'indice de viscosité de l'huile en fonction de la température de fonctionnement prévue:

froid ← 0°C(32°F) → chaud

SAE 10W30

SAE 30

On recommande le SAE 10W-30 pour une utilisation générale à diverses températures. Les huiles à viscosité multiple (10W30, etc.) facilitent le démarrage à température froide, mais elles augmentent la consommation d'huile. Il faut alors vérifier le niveau d'huile plus fréquemment pour éviter les dommages qui peuvent être causés par une utilisation avec un faible niveau d'huile.

#### Pour ajouter de l'huile:

- Placez la génératrice sur une surface plane.
- Enlevez le couvercle de l'orifice de remplissage d'huile.
- Enlevez le bouchon de remplissage d'huile et essuyez la jauge d'huile (Figure 16).

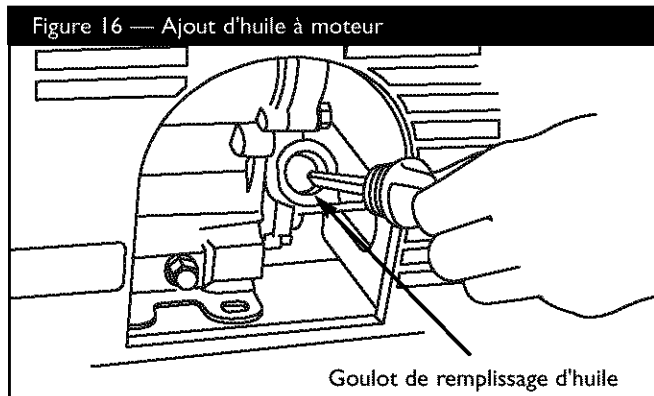

- Si le niveau d'huile n'est pas sur le point de déborder du goulot de remplissage, versez lentement la quantité d'huile recommandée dans le moteur.
- Réinstallez le bouchon de remplissage d'huile et serrez solidement.
- Remplacez le couvercle de l'orifice de remplissage d'huile.
- Vérifiez le niveau d'huile avant chaque démarrage subséquent.

### Ajouter de l'essence

**AVERTISSEMENT!** NE REMPLISSEZ JAMAIS le réservoir à l'intérieur. NE REMPLISSEZ JAMAIS le réservoir lorsque le moteur est en marche ou lorsqu'il est chaud. Laissez la machine refroidir pendant deux minutes avant de remplir le réservoir. N'ALLUMEZ PAS une cigarette ou ne fumez pas lorsque vous remplissez le réservoir.

**AVERTISSEMENT!** NE PAS trop remplir le réservoir. Toujours laisser de la place pour la dilatation du carburant.

- Utilisez de l'essence SANS PLOMB propre et fraîche pour les pompes à débit nominal de 86 ou plus. N'utilisez pas de supercarburant ou d'essence au plomb. Ne mélangez pas l'huile avec l'essence.
- Nettoyez la partie autour du bouchon du réservoir d'essence, enlevez le bouchon.
- Vérifiez le niveau d'essence.
- Si le niveau d'essence est bas, ajoutez lentement la quantité d'essence recommandé dans le réservoir, jusqu'à l'épaulement du filtre à essence (Figure 17). Faites attention pour ne pas trop remplir (il ne devrait pas y avoir d'essence dans le goulot de remplissage).

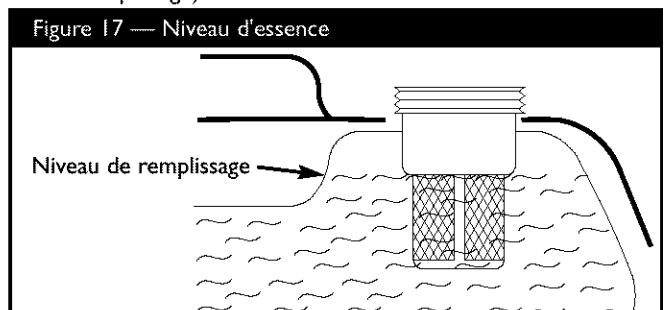

**REMARQUE:** À l'occasion, enlevez les saletés, la rouille ou les autres particules du filtre à essence.

- Installez le bouchon à essence et essuyez l'essence déversée. Vous entendrez à l'occasion un léger bruit d'étincelle ou un cognement (bruit d'ébranlage métallique) lorsque la génératrice fonctionne avec des charges fortes. Ne vous inquiétez pas. Par contre, si le bruit ou le cognement se produit lorsque le moteur tourne à une vitesse normale, changez la marque d'essence ou utilisez de l'essence avec un indice d'octane plus élevé. Si les bruits persistent, consultez le centre de réparation Briggs & Stratton le plus près de chez vous.





## MISE À LA TERRE DU GÉNÉRATEUR

Le Code national d'électricité exige que le châssis et les pièces externes conductrices d'électricité de ce générateur soient reliés correctement à une terre approuvée. Les codes locaux d'électricité peuvent aussi exiger une mise à la terre appropriée du générateur. Dans ce but, il y a sur le châssis du berceau une vis-papillon (Figure 18) pour cette mise à la terre.

Figure 18 — Écrou à oreilles de mise à la terre

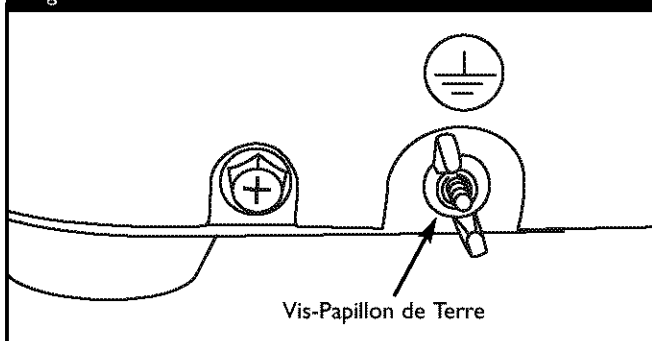

Habituellement, le fait de relier un fil de cuivre tressé No. 12 AWG (American Wire Gauge) à la vis-papillon et à une tige en cuivre ou en laiton (électrode) de mise à la terre enfoncée dans la terre fournit une protection adéquate contre les électrocutions. Cependant, les codes locaux peuvent varier beaucoup. Consultez un électricien local pour les exigences en matière de mise à la terre dans votre région. S'assurez de garder le fil de terre attaché lorsque vous reliez l'électrode.

Une bonne mise à la terre de votre générateur vous aidera à ne pas vous électrocuter en cas de condition de défaut à la terre dans le générateur ou dans les appareils électriques qui y seraient branchés, particulièrement si la génératrice est équipée de roues. Une bonne mise à la terre peut également aider à la dissipation de l'électricité statique qui s'amoncelle souvent dans les appareils sans mise à la terre.

## UTILISATION DU GÉNÉRATEUR



**ATTENTION!** NE JAMAIS démarrer ou arrêter le moteur alors que les appareils électriques sont branchés dans les prises ET en MARCHÉ.

### Démarrage du Moteur

Déconnectez toutes les charges électriques du générateur. Suivez ces étapes d'instructions de démarrage:

- Assurez-vous que le câble de bougie est relié à la bougie d'allumage.
- Placez le robinet de carburant en position "Open" (dans le sens horaire) (Figure 19).

Figure 19 — Robinet de carburant en position "Open"

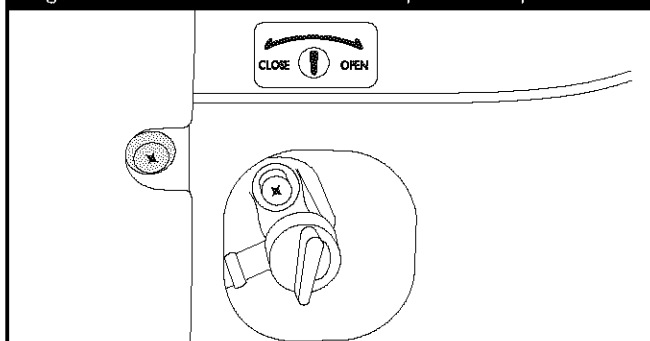

- Faites glisser le levier d'étrangleur à la position "Choke" (à l'extrême droite) (Figure 20).

Figure 20 — Levier d'étrangleur

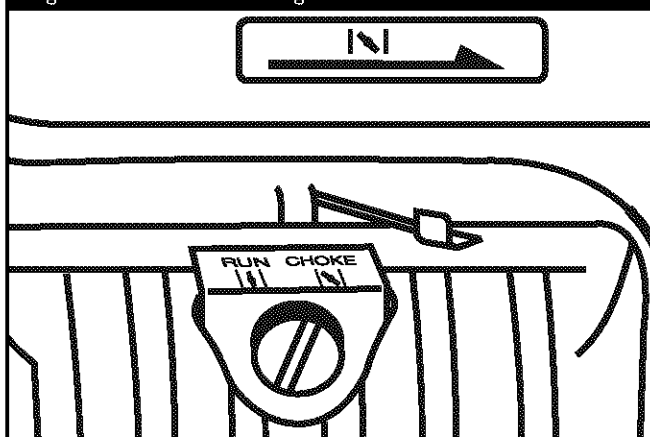

- Réglez l'interrupteur du moteur en position "On" (Figure 21).

Figure 21 — Interrupteur du moteur en position "On"

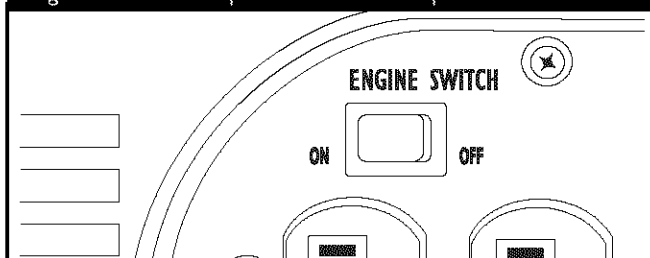

- Saisissez la poignée du démarreur et tirez lentement sur le cordon jusqu'à ce que vous sentiez une légère résistance; puis, d'un geste rapide, tirez le cordon sur toute sa longueur. Laissez le cordon s'enrouler lentement. NE laissez PAS le cordon se frapper contre l'unité.

**REMARQUE:** Si le moteur démarre après 3 essais, mais qu'il ne fonctionne pas durant plus de 10 secondes, vérifiez si le niveau d'huile du carter du moteur est adéquat. Cette unité est munie d'un système d'alerte de niveau d'huile (consultez la page 34).



- Faites glisser le levier d'étrangleur vers la gauche à la position "Run" pendant le réchauffement du moteur.

**REMARQUE:** Lorsqu'il n'y a pas de charge appliquée, la vitesse du moteur peut varier légèrement jusqu'à ce que la température se stabilise.



**ATTENTION!** Danger respiratoire! NE LAISSEZ JAMAIS le moteur fonctionner dans un endroit clos mal aéré. Les gaz d'échappement contiennent du monoxyde de carbone, un gaz inodore et mortel.

### Branchement des Charges Électriques

- Laissez le moteur se stabiliser et chauffer pendant quelques minutes avant de démarrer.
- Brancher et mettre en marche les charges électriques de 120 Volts CA, monophasées de 60 Hertz désirées.
- NE PAS brancher des charges de 240 Volts à des prises de 120 Volts.
- NE PAS brancher des charges triphasées au générateur.
- NE PAS brancher des charges de 50 Hertz au générateur.
- **NE PAS SURCHARGER LE GÉNÉRATEUR.** Voir la section "Ne Pas Surcharger le Générateur" à la page 36.

### Arrêt du Moteur

- Débrancher toutes les charges électriques des prises du générateur. NE JAMAIS mettre en route ou arrêter le moteur alors que les appareils électriques sont branchés et en marche.
- Laissez le moteur fonctionner sans charge durant deux minutes afin de permettre à la température interne de se stabiliser.
- Mettez l'interrupteur du moteur en position "Off".
- Placez le robinet de carburant en position "Close" (dans le sens anti-horaire).

**REMARQUE:** En cas d'urgence, arrêtez le moteur en mettant l'interrupteur du moteur en position "Off".

### Système d'alerte de niveau d'huile

Le système d'alerte de niveau d'huile est conçu pour empêcher les dommages causés par un niveau d'huile insuffisant dans le carter. Le système d'alerte de niveau d'huile arrêtera automatiquement le moteur avant que le niveau d'huile dans le carter ne descende sous la limite de sécurité (l'interrupteur du moteur restera toutefois en position "On").

Si le système d'alerte de niveau d'huile arrête le moteur, ajoutez de l'huile.

### Recharge d'une Batterie



**AVERTISSEMENT!** Les batteries de remisage produisent des gaz hydrogènes explosifs pendant la recharge. Un mélange explosif sera présent autour de la batterie pendant longtemps après le rechargement de celle-ci. La moindre étincelle peut enflammer l'hydrogène et provoquer une explosion. Une telle explosion peut faire éclater la batterie et provoquer des brûlures aux yeux ou autres graves blessures.



**AVERTISSEMENT!** NE PAS permettre de fumer ou d'avoir une flamme nue, des étincelles ou d'autre source de chaleur autour de la batterie. Porter des lunettes de protection, un tablier en caoutchouc et des gants en caoutchouc lorsque vous travaillez autour d'une batterie. Le fluide des électrolytes de la batterie est une solution d'acide sulfurique extrêmement caustique qui peuvent causer de graves brûlures. Si ce produit est renversé, rincez immédiatement la surface affectée avec beaucoup d'eau claire.

Votre générateur a la capacité de recharger une batterie automobile 12 Volts déchargée ou une batterie de remisage. Ne Pas utiliser l'appareil pour recharger des batteries de 6 Volts. Ne Pas utiliser l'appareil pour mettre en route un moteur dont la batterie est déchargée.

### Pour recharger une batterie de 12 Volts, procédez comme suit:

- Si nécessaire, nettoyez les bornes de la batterie. Vérifiez le niveau du fluide dans toutes les cellules de la batterie. S'il le faut, ajouter de l'eau distillée et SEULEMENT de l'eau distillée pour couvrir les séparateurs dans les cellules de la batterie. **NE PAS utiliser d'eau du robinet.**
- Si la batterie est équipée de bouchons d'évent, s'assurer qu'ils sont bien en place et serrés.
- Brancher la prise de connection du câble de recharge de la batterie à la 12 Volt DC prise du tableau.
- Brancher la pince du câble de recharge de la batterie ayant la poignée **rouge** à la borne **(+) positive, (POSITIVE ou POS)** de la batterie (Figure 22).
- Brancher la pince du câble de recharge de la batterie ayant la poignée **noire** à la borne **négative (-), (NEGATIVE ou NEG)** de la batterie (Figure 22).



Figure 22 — Branchement de la batterie

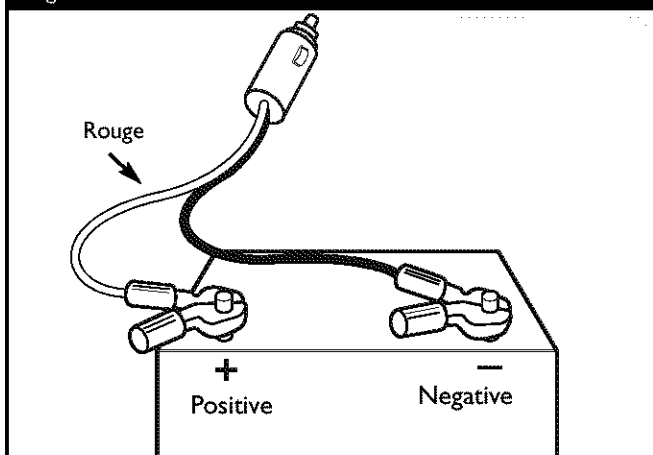

- Mettre en route le moteur. Laisser le moteur tourner pendant la recharge de la batterie.

- Lorsque la batterie a été rechargée, arrêtez le moteur.

**REMARQUE:** Utilisez un hydromètre pour automobile pour tester la charge et les conditions de la batteries. Suivre avec soin les instructions du fabricant de l'hydromètre. Généralement on considère qu'une batterie est chargée à 100% lorsque la gravité spécifique de son fluide (mesurée par l'hydromètre) est de 1,260 ou davantage.

## FICHES DE CONNEXION

### Prise de 120 volts CA, 15 ampères

Un disjoncteur avec bouton-poussoir de réenclenchement de 7,5 ampères protège chaque prise contre les surcharges. Vous pouvez utiliser chacune des prises pour faire fonctionner des appareils électriques de 120 volts CA, monophasés, 60 Hz nécessitant jusqu'à 1 000 watts (1,0 kW) de puissance (Figure 23).

Figure 23 — Prise double de 120 volts CA, 15 ampères

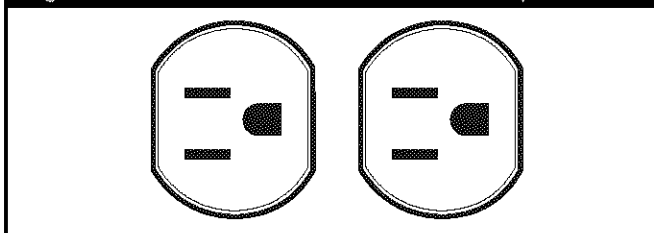

**ATTENTION!** Même si la valeur nominale de chaque prise est de 120 volts à 15 ampères (1 440 watts ou 1,44 kW), la génératrice a une puissance totale de 1,000 watts. L'application de charges supérieures à la puissance de la génératrice peut endommager celle-ci ou causer des blessures graves. Les charges totales alimentées par ces prises ne doivent pas dépasser 7,5 ampères.

### Prise auxiliaire de 12 volts CC

Cette prise vous permet de recharger une batterie d'auto de 12 volts ou une batterie d'accumulateurs à usage général grâce au câble fourni. Cette prise peut aussi servir à alimenter des pompes à air des appareils de type camping tels que des lanternes, des ventilateurs ou d'autres appareils de 12 volts dotés d'une fiche pour allume-cigare (Figure 24).

Figure 24 — Prise auxiliaire de 12 volts CC

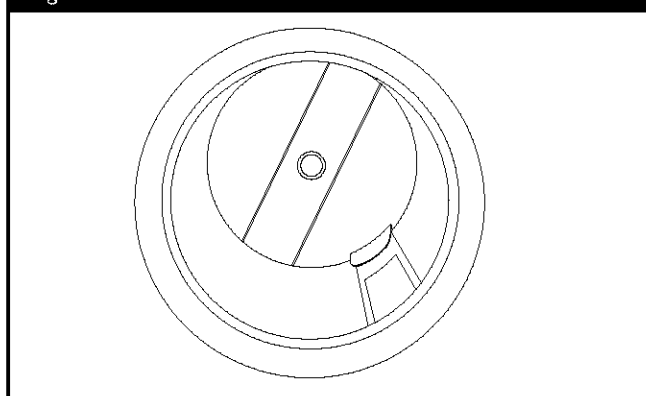

Elle ne peut toutefois pas recharger des batteries de 6 volts ni être utilisée pour démarrer un moteur dont la batterie est déchargée. Consultez la section "Chargement d'une batterie" (page 34) avant d'essayer de recharger une batterie.

## RALLONGES

N'utilisez que des rallonges de haute qualité bien isolés dans les prises électriques de 120 volts de la génératrice.

Vérifiez le calibre de chacune des rallonges avant de les utiliser. Les rallonges doivent pouvoir supporter des charges de 125 volts CA à 15 ampères (ou plus) pour la plupart des appareils électriques. Cependant, certains appareils n'exigent pas ce type de rallonge. Consultez les manuels d'utilisation de ces appareils pour obtenir plus de détails.

Utilisez des rallonges les plus courtes possible, idéalement de moins de 4,5 mètres (15 pieds), pour éviter les chutes de tension et les surchauffes des câbles.

## NE SURCHARGEZ PAS VOTRE GÉNÉRATEUR

### Capacité

Vous devez vous assurer que votre générateur puisse fournir suffisamment de puissance nominale (appareil en marche) et de surtension (au démarrage) pour les appareils que vous voulez alimenter en même temps. Suivez ces étapes simples:

- Sélectionnez les appareils que vous voulez alimenter simultanément.
- Additionnez la puissance nominale (en marche) de ces appareils. Vous obtiendrez le montant de puissance que votre générateur doit produire pour faire fonctionner ces appareils. Voir Figure 25.
- Évaluez le nombre de watts de surtension dont vous aurez besoin (au démarrage). La puissance de surtension est la brève explosion de puissance nécessaire pour démarrer les outils à moteur électrique ou les appareils électroménagers comme une scie circulaire ou un réfrigérateur. Parce que tous les moteurs ne démarrent pas au même moment, vous pouvez évaluer la puissance de surtension totale en additionnant seulement le ou les article(s) pour le(s)quel(s) la puissance de surtension supplémentaire est la plus importante, à la puissance nominale indiquée à l'étape 2.

#### Exemple:

Outil ou appareil électroménager	Puissance nominale (appareil en marche)	Puissance de surtension supplémentaire (au démarrage)
Climatiseur de fenêtre	1200	1800
Réfrigérateur	800	1600
Congélateur	500	500
Téléviseur	500	-
Éclairage (75 watts)	75	-
	3075 watts au total pendant le fonctionnement	1800 watts de surtension

Puissance nominale (appareil en marche) = 3,075

Watts de surtension supplémentaire = 1,800

Puissance totale du générateur supplémentaire = 4,875

### Gestion de la Consommation

Afin de prolonger la durée de vie de votre générateur et des accessoires, il est important de faire attention lorsque vous ajoutez des charges électriques à votre générateur. Aucun appareil ne doit être branché aux prises du générateur avant de démarrer le moteur. La manière correcte et sans aucun risque de gérer la consommation du générateur est d'ajouter séquentiellement des charges comme indiqué ci-dessous:

- Démarez le moteur comme l'indique ce manuel, sans aucun appareil branché au générateur.
- Branchez et mettez en marche la première charge, la plus importante de préférence.

- Laissez la puissance de sortie du générateur se stabiliser (le moteur tourne régulièrement et les dispositifs branchés fonctionnent correctement).
- Branchez et mettez la charge suivante en marche.
- De nouveau, laissez le générateur se stabiliser.
- Répétez les étapes 4 et 5 pour chaque charge supplémentaire.

N'AJOUTEZ JAMAIS de charges supérieures à la puissance du générateur. Vérifiez particulièrement les charges de surtension de la capacité du générateur, comme il est indiqué ci-dessus.

Figure 25 - Tableau de Référence de Puissance

Outil ou appareil électroménager	Puissance nominale* (appareil en marche)	Puissance de surtension supplémentaire (au démarrage)
<b>Essentiels</b>		
Ampoule électrique de 75 watts	75	-
Surgélateur	500	500
Pompe de puisards	800	1200
Réfrigérateur/congélateur de 18 pi cu	800	1600
Pompe de puits à eau – 1/3 HP	1000	2000
<b>Air chaud/air froid</b>		
Courant continu – 10000 BTU	1200	1800
Ventilador de ventana	300	600
Ventilateur d'appareil de chauffage: ½ HP	800	1300
<b>Cuisine</b>		
Four à micro ondes de 1000 watts	1000	-
Cafetière	1500	-
Four électrique à élément unique	1500	-
Plaque de cuisson	2500	-
<b>Salle familiale</b>		
Lecteur de DVD/CD	100	-
Magnétoscope	100	-
Récepteur stéréo	450	-
Téléviseur couleur de 27 po	500	-
Ordinateur individuel avec moniteur de 17 po	800	-
<b>Autres</b>		
Système de sécurité	180	-
Radio/réveil AM/FM	300	-
Ouvre-porte de garage – 1/2 HP	480	520
Chauffe-eau électrique de 40 gallons	4000	-
<b>Outils de bricolage/atelier</b>		
Lampe de travail halogène	1000	-
Pulvérisateur sans air – 1/3 HP	600	1200
Scie alternative	960	960
Perceuse électrique – ½ HP	1000	1000
Scie circulaire - 7 ¼ po	1500	1500
Scie à onglets – 10 po	1800	1800
Raboteuse de table – 6 po	1800	1800
Scie d'établi/scie à bras radial – 10 po	2000	2000
Compresseur d'air - 1-1/2 HP	2500	2500

\*La puissance indiquée ci-dessus est approximative. Vérifiez les outils ou les appareils électroménagers pour connaître leur puissance en watts.

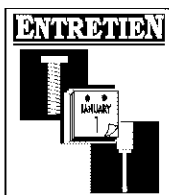

## CARACTÉRISTIQUES

### Caractéristiques de la génératrice

Puissance de surtension nominale	1,000 Watts
Puissance de fonctionnement nominale	900 Watts
Courant nominal maximum	
à 120 volts CA	7,5 ampères
à 12 volts CC	8,3 ampères
Phase	Monophasé
Fréquence nominale	60 Hertz
Poids de l'emballage	27,7 kg (61,0 lb)

### Caractéristiques du moteur

Modèle	Mitsubishi GM82
Puissance nominale	2,4 à 4000 tr/m
Cylindre	80cc
Type de bougie d'allumage:	NGK BP6HS or l'équivalent
Définir l'écartement à:	0,75 mm (0,030-po)
Capacité du réservoir	4,5 litres (1,2 gallons US)

## RECOMMANDATIONS GÉNÉRALES D'ENTRETIEN

La garantie de la génératrice ne couvre pas les éléments soumis à l'abus ou à la négligence de l'opérateur. Pour qu'elle soit entièrement valide, l'opérateur doit entretenir la génératrice conformément aux instructions contenues dans ce manuel.

Certains ajustements devront être faits périodiquement pour assurer un entretien adéquat de la génératrice.

Il faut effectuer tous les réglages mentionnés dans cette section au moins une fois par saison. Suivez les exigences indiquées dans le tableau "Calendrier d'entretien" illustré à la figure 26.

**REMARQUE:** Une fois par année, vous devez nettoyer ou remplacer la bougie d'allumage et remplacer le filtre à air. Une nouvelle bougie d'allumage et un filtre à air propre permettent d'assurer que le mélange essence-air est adéquat en plus de contribuer au meilleur fonctionnement de votre moteur et d'augmenter sa durée de vie.

## ENTRETIEN DU GÉNÉRATEUR

L'entretien du générateur consiste à le garder propre et sec. Faire marcher et remiser l'appareil dans un environnement propre et sec où celui-là ne sera pas exposé à trop de poussière, de saleté, d'humidité ou à des vapeurs corrosives. Les fentes de refroidissement par air du générateur ne doivent pas être bouchées par de la neige, des feuilles ou tout autre corps étranger.

Figure 26 – Calendrier d'entretien

Élément	Action	Lors de chaque utilisation	Premier mois ou aux 25 heures	Tous les 3 mois ou aux 50 heures d'utilisation	Tous les 6 mois ou aux 100 heures d'utilisation
Huile à moteur	Vérifier le niveau	X			
	Changer		X	X	
Filtre à air	Vérifier	X			
	Nettoyer			X (1)	
Pare-étincelles	Vérifier - Nettoyer			X (2,3)	
Bougie d'allumage	Vérifier - Nettoyer			X	
Jeu des soupapes	Vérifier - Régler				X (3)
Tamis de réservoir à carburant	Nettoyer				X (3)
Conduit d'essence	Vérifier (remplacer au besoin)		Tous les 3 ans (3)		

- 1 Nettoyez plus souvent dans des endroits sales ou poussiéreux. Remplacez par des pièces plus propres dans des cas d'extrême saleté.
- 2 Vérifiez aux 10 heures d'utilisation ou aux 3 mois.
- 3 Ces éléments doivent être effectués par un fournisseur agréé, à moins que le propriétaire ne possède les outils appropriés et qu'il soit expérimenté en mécanique.

**REMARQUE:** Nous NE RECOMMANDONS PAS d'utiliser un tuyau d'arrosage pour nettoyer le générateur. L'eau peut entrer dans le système de carburation du moteur et causer des problèmes. De plus, si l'eau entre par les fentes de refroidissement à air, une partie de l'eau restera dans les creux et craquelures de l'isolation du bobinage du rotor et du stator. L'eau et l'accumulation de saleté sur ces bobinages internes du générateur réduiront progressivement la résistance d'isolation de ces bobinages.

### Pour Nettoyer le Générateur

- Se servir d'un chiffon humide pour essuyer et nettoyer les surfaces extérieures.
- Une brosse douce à poils soyeux peut être utilisée pour dégager la saleté, l'huile durcie.

**ATTENTION!** Ne jamais insère n'importe quel objet ou outil par l'air frais entaille, même si le moteur ne court pas.

- Un aspirateur peut être utilisé pour ramasser la saleté et les débris qui ne sont pas collés.
- On peut se servir d'air comprimé à basse pression (pas plus de 25 psi) pour enlever la saleté. Inspectez les fentes d'air de refroidissement et les ouvertures sur le générateur. Ces ouvertures doivent rester propres et non bouchées.

**AVERTISSEMENT!** Lorsque vous travaillez sur la génératrice, débranchez toujours le câble de la bougie d'allumage et tenez-le à distance de la bougie.

## ENTRETIEN DU MOTEUR

### Vérification du niveau d'huile

Il est nécessaire de vérifier le niveau d'huile avant chaque utilisation ou après chaque période de 5 heures d'utilisation. Gardez un niveau d'huile constant.

### Vidange de l'huile moteur

Changez l'huile après le premier mois d'utilisation et ensuite toutes les 25 heures. Si vous utilisez votre génératrice dans des endroits très sales ou poussiéreux ou dans des conditions de chaleur intense, changez alors l'huile plus fréquemment.

Changez l'huile alors que le moteur est encore chaud, de la façon suivante:

- Enlevez le couvercle de l'orifice de remplissage d'huile et nettoyez la partie autour du bouchon de vidange d'huile (Figure 27).

Figure 27 — Bouchon de vidange d'huile

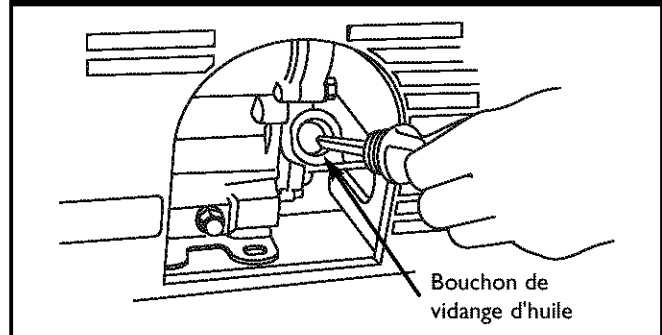

- Enlevez le bouchon de vidange d'huile, la rondelle d'étanchéité et le bouchon de remplissage d'huile; videz l'huile complètement dans un contenant adéquat.
- Réinstallez le bouchon de vidange d'huile et la rondelle d'étanchéité. Resserrez solidement.
- Remplissez avec l'huile recommandée et vérifiez le niveau. Consultez la page 32 au sujet des recommandations.
- Essuyez tout déversement d'huile.

**ATTENTION!** Évitez tout contact cutané prolongé ou répété avec l'huile moteur usagée. Il a été démontré que l'huile moteur usagée risque de provoquer un cancer de la peau chez certains animaux de laboratoire. Rincez consciencieusement les zones exposées avec de l'eau et du savon.

**GARDEZ HOS DE PORTÉE DES ENFANTS. NE POLLUEZ PAS. CONSERVEZ LE SURPLUS. RAPPORTEZ L'HUILE USAGÉE AUX CENTRES DE RECYCLAGE.**

- Remplacez le couvercle de l'orifice de remplissage d'huile.

### Nettoyage/Remplacement de la bougie d'allumage

Vérifiez et nettoyez la bougie d'allumage toutes les 50 heures d'utilisation ou tous les trois mois, le premier des deux prévalant. Ainsi, le moteur démarrera plus facilement et fonctionnera mieux.

- Enlevez le couvercle d'accès à la bougie d'allumage. Enlevez le capuchon de la bougie d'allumage.
- Nettoyez la surface entourant la bougie d'allumage.
- Enlevez la bougie d'allumage et examinez-la.
- Si les électrodes sont piquées ou brûlées ou que le porcelaine est craquée, changez la bougie. Remplacez-la par une bougie recommandée.
- Vérifiez l'écartement des électrodes à l'aide d'une jauge d'épaisseur et définissez l'écartement entre 0,7 et 0,8 mm (0,028 et 0,031 pouce) au besoin (Figure 28).

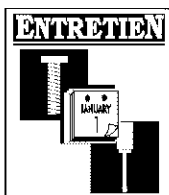
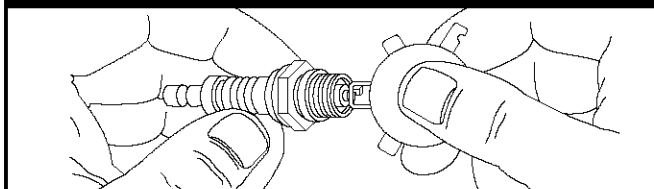

Figure 28 — Entretien de la bougie d'allumage



- Réinstallez la bougie.

### Entretien du filtre à air

Votre moteur ne fonctionnera pas adéquatement et peut subir des dommages si vous le faites fonctionner en utilisant un filtre à air sale.

Vérifiez le filtre à air chaque fois que vous utilisez la génératrice et nettoyez ou remplacez le filtre à air en papier toutes les 50 heures d'utilisation ou tous les trois mois, le premier des deux prévalant. Si vous utilisez la génératrice dans des endroits très sales ou poussiéreux, nettoyez-le ou remplacez-le plus souvent.

#### Pour nettoyer ou remplacer le filtre à air:

- Dévissez les vis du couvercle du filtre à air, enlevez le couvercle et retirez le filtre (voir l'élément numéro 4 de la vue éclatée de la page 22).
- Essayez minutieusement l'intérieur du boîtier du filtre et le couvercle.
- Lavez le filtre dans de l'eau chaude avec du détergent ménager, puis rincez à fond. Sinon, lavez dans un solvant ininflammable ou à haut point d'éclair. Laissez sécher complètement.
- Trempez l'élément nettoyé dans de l'huile à moteur propre et pressez pour faire sortir l'excédent d'huile. NE le tordez PAS. Le moteur produira de la fumée lors du démarrage initial s'il reste une trop grande quantité d'huile sur l'élément.

**REMARQUE:** Si vous désirez commander un nouveau filtre à air, téléphonez au 1-800-743-4115.

- Réinstallez le filtre à air ainsi que le couvercle. Serrez à la main les vis du couvercle du filtre à air.

### Nettoyage de l'écran pare-étincelles

Le silencieux du moteur est muni d'un écran pare-étincelles amovible. Examinez et nettoyez l'écran toutes les 10 heures d'utilisation ou tous les trois mois, tel qu'illustré à la figure 29 :

Figure 29 — Entretien de l'écran pare-étincelles

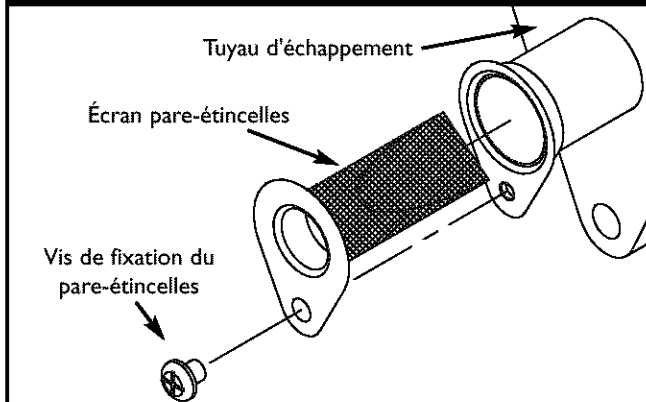

- Dévissez la vis sur le tuyau d'échappement et enlevez l'écran de pare-étincelles.
- Utilisez une brosse en laiton ou à soies dures pour enlever les dépôts de carbone à la surface du pare-étincelles.
- Inspectez le pare-étincelles pour déceler les bris ou les déchirures et remplacez-le au besoin.

**REMARQUE:** Si vous désirez commander un nouveau pare-étincelles, téléphonez au 1-800-743-4115.

- Installez l'écran nettoyé dans l'ordre inverse où vous l'avez retiré.

**REMARQUE:** Si vous utilisez votre génératrice sur un terrain boisé, couvert de broussailles ou gazonné non défriché, vous devez installer un pare-étincelles. Le propriétaire/opérateur doit conserver le pare-étincelles en bon état.

## DIRECTIVES D'ENTREPOSAGE

### Transport et entreposage

Lorsque vous déplacez la génératrice, mettez l'interrupteur du moteur à la position "Off" et le robinet de carburant à la position "Close". Gardez la génératrice au niveau pour éviter les déversements d'essence.



**AVERTISSEMENT!** Tout contact avec un moteur ou un système d'échappement chaud peut causer des brûlures graves ou un incendie. Laissez le moteur refroidir avant de la transporter ou de l'entreposer.

Faites attention de ne pas échapper ou cogner la génératrice durant le transport. NE placez PAS d'objets lourds sur la génératrice.

Il est préférable de démarrer la génératrice au moins une fois tous les sept jours et de la laisser fonctionner durant au moins 30 minutes. Si cela n'est pas possible et que vous devez entreposer la génératrice durant plus de 30 jours, suivez les directives ci-après pour préparer l'unité en vue de l'entreposage.

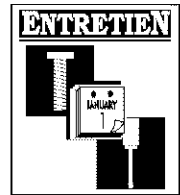

## Directives d'entreposage à long terme

**AVERTISSEMENT!** N'entrez jamais le moteur à l'intérieur en laissant de l'essence dans le réservoir ou dans des espaces clos mal aérés où les émanations pourraient atteindre une flamme nue, une étincelle ou une veilleuse comme sur une chaudière, un chauffe-eau, une sècheuse ou tout autre appareil au gaz. Assurez-vous que l'aire d'entreposage n'est pas trop humide ni poussiéreuse.

### De un mois à un an

Vidangez la cuve du carburateur (consultez la section suivante) et le réservoir d'essence dans un contenant approprié. À la fin de la période d'entreposage, remplissez avec de l'essence neuve avant de démarrer.

### Plus d'un an

Pendant la période d'entreposage, il est important d'empêcher la formation de dépôts de gomme dans les parties importantes du système d'alimentation comme le carburateur, le filtre à essence, le tuyau souple de carburant ou le réservoir. De plus, l'expérience a démontré que les carburants à l'alcool (appelés gazohol, éthanol ou méthanol) attire l'humidité, ce qui entraîne la séparation et la formation d'acides durant l'entreposage. Les gaz acides peuvent endommager le système d'alimentation d'un moteur pendant l'entreposage.

Pour éviter les problèmes reliés au moteur, il est préférable de vider le système d'alimentation avant un entreposage de 30 jours ou plus. Suivez les instructions suivantes:

### Protection du système d'alimentation

**AVERTISSEMENT!** Vidangez le carburant à l'extérieur dans un contenant approuvé, loin de toute flamme nue. Assurez-vous que le moteur est froid. NE fumez PAS.

- Vidangez la cuve du carburateur et le réservoir d'essence dans un contenant approprié en desserrant la vis de vidange (Figure 30).

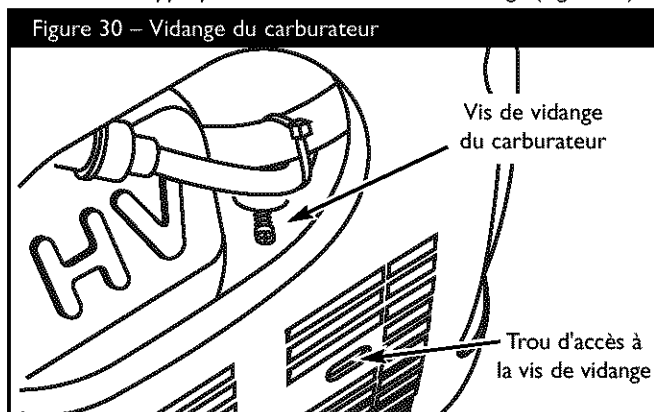

- Resserrez la vis avant de remplir de nouveau.

### Changement de l'huile

Lorsque le moteur est encore chaud, changez l'huile tel que décrit à la page 38. Remplissez avec la qualité d'huile recommandée.

### Huilage de l'alésage du cylindre

- Enlevez la bougie d'allumage et versez environ une cuillère à soupe d'huile à moteur neuve dans l'alésage.

**ATTENTION!** Évitez les éclaboussures provenant du trou de bougie lorsque vous démarrez le moteur lentement.

- Couvrez le trou de bougie à l'aide d'un chiffon. Démarrez lentement plusieurs fois pour distribuer l'huile.
- Installez la bougie. NE branchez PAS le câble de la bougie.
- Tirez lentement sur la poignée du démarreur jusqu'à ce que vous sentiez une résistance. À ce moment, le piston se dirige vers son temps de compression et les soupapes d'admission et d'échappement sont toutes deux fermées. L'entreposage du moteur dans cette position contribuera à le protéger contre la corrosion interne.

### Génératrice

- Nettoyez la génératrice tel qu'indiqué à la page 38 ("Pour nettoyer la génératrice").
- Assurez-vous que les fentes d'air de refroidissement et les ouvertures sur la génératrice sont ouvertes et non obstruées.

### Autres conseils d'entreposage

- N'entrez pas de carburant d'une saison à l'autre.
- Remplacez le contenant à essence s'il commence à rouiller. La présence de rouille ou de poussière dans l'essence peut causer des problèmes.
- Si possible, entreposez l'appareil à l'intérieur. **ASSUREZ-VOUS DE VIDER LE RÉSERVOIR D'ESSENCE.**
- Couvrez la génératrice à l'aide d'une housse de protection adéquate qui ne retient pas l'humidité.

**IMPORTANT:** NE couvrez JAMAIS votre génératrice pendant que les régions du moteur ou du système d'échappement sont chauds.

- Entrez la génératrice dans un endroit propre et sec.





## DÉPANNAGE

PROBLÈMES	CAUSE	SOLUTION
<b>Le moteur marche, mais il ne se produit pas de courant c.a. dans les prises.</b>	<ol style="list-style-type: none"><li>1. L'un des disjoncteurs est ouvert.</li><li>2. Problème dans le générateur.</li><li>3. Pauvre connexion ou rallonge défectueuse.</li><li>4. L'appareil qui est branché est défectueux.</li></ol>	<ol style="list-style-type: none"><li>1. Réenclencher le disjoncteur.</li><li>2. Contacter Briggs &amp; Stratton Power Products.</li><li>3. Vérifier et réparer.</li><li>4. Brancher un autre appareil qui ne soit pas défectueux.</li></ol>
<b>Le moteur marche bien sans charge mais cale quand les charges sont branchées.</b>	<ol style="list-style-type: none"><li>1. Court-circuit dans une charge branchée.</li><li>2. La vitesse du moteur est trop lente.</li><li>3. Le générateur est surchargé.</li><li>4. Court-circuit dans le générateur.</li></ol>	<ol style="list-style-type: none"><li>1. Débrancher la charge en court-circuit.</li><li>2. Contacter Briggs &amp; Stratton.</li><li>3. Voir "Ne Pas Surcharger le Générateur" à la page 36.</li><li>4. Contacter Briggs &amp; Stratton Power Products.</li></ol>
<b>Le moteur ne veut pas démarrer; ou démarre et marche mal.</b>	<ol style="list-style-type: none"><li>1. L'interrupteur du motor est sur "Off".</li><li>2. Valve d'essence sur la position "Closed".</li><li>3. Filtre à air sale.</li><li>4. Plus d'essence.</li><li>5. Vieille essence.</li><li>6. Le fil de la bougie n'est pas relié à la bougie.</li><li>7. Mauvaise bougie.</li><li>8. Il y a de l'eau dans l'essence.</li><li>9. Trop de starter.</li><li>10. Mélange de carburant trop riche.</li><li>11. Soupape d'admission bloquée en position ouverte ou fermée.</li><li>12. Le moteur a perdu de sa compression.</li></ol>	<ol style="list-style-type: none"><li>1. Mettre l'interrupteur sur "On".</li><li>2. Tournez la valve d'essence sur la position "Open".</li><li>3. Nettoyer ou remplacer le filtre à air.</li><li>4. Mettre de l'essence dans le réservoir.</li><li>5. Vidanger le réservoir; le remplir d'essence fraîche.</li><li>6. Relier le fil à la bougie.</li><li>7. Remplacer la bougie.</li><li>8. Vidanger le réservoir; le remplir d'essence fraîche.</li><li>9. Ouvrir à fond le starter et démarrer le moteur.</li><li>10. Contacter Briggs &amp; Stratton.</li><li>11. Contacter Briggs &amp; Stratton.</li><li>12. Contacter Briggs &amp; Stratton.</li></ol>
<b>Le moteur s'arrête pendant la marche.</b>	<ol style="list-style-type: none"><li>1. Plus d'essence.</li><li>2. Bas niveau d'huile.</li></ol>	<ol style="list-style-type: none"><li>1. Remplir le réservoir de carburant.</li><li>2. Remplir le carter au niveau correct.</li></ol>
<b>Le moteur manque de puissance.</b>	<ol style="list-style-type: none"><li>1. La charge est trop grande.</li><li>2. Filtre à air sale.</li></ol>	<ol style="list-style-type: none"><li>1. Voir "Ne Pas Surcharger le Générateur" à la page 36.</li><li>2. Remplacer le filtre à air.</li></ol>
<b>Le moteur "chasse" ou hésite.</b>	<ol style="list-style-type: none"><li>1. Le starter a été ouvert trop tôt.</li><li>2. Le carburateur marche avec un mélange trop riche ou trop pauvre.</li></ol>	<ol style="list-style-type: none"><li>1. Mettre la manette du starter sur position intermédiaire jusqu'à ce que le moteur marche en douceur.</li><li>2. Contacter Briggs &amp; Stratton.</li></ol>

# GARANTIE DU DISPOSITIF ANTIPOLLUTION

Briggs & Stratton Power Products (BSPP), le California Air Resources Board (CARB) et le United States Environmental Protection Agency (U.S.EPA)

## Énoncé de garantie du dispositif antipollution

(Droits et obligations des propriétaires relatifs à la garantie contre les défauts)

LA COUVERTURE DE GARANTIE DU DISPOSITIF ANTIPOLLUTION S'APPLIQUE AUX MOTEURS HOMOLOGUÉS ACHETÉS EN CALIFORNIE EN 1995 OU APRÈS, ET QUI SONT UTILISÉS EN CALIFORNIE, ET AUX MODÈLES HOMOLOGUÉS DE 1997 OU APRÈS QUI ONT ÉTÉ ACHETÉS ET UTILISÉS AILLEURS AUX ÉTATS-UNIS (ET APRÈS LE 1ER JANVIER 2001 AU CANADA).

### Énoncé de garantie du dispositif antipollution de l'état de la Californie et de USEPA Vos droits et obligations relatifs à la garantie

Le California Air Resources Board (CARB), l'USEPA et Briggs & Stratton Power Products (BSPP) sont heureux de vous expliquer la garantie couvrant le dispositif antipollution de votre petit moteur hors route, modèle de l'année 2000 ou plus récent. En Californie, les nouveaux petits moteurs hors route doivent être conçus, construits et équipés de façon à respecter les normes anti-smog rigoureuses de l'état. Ailleurs aux États-Unis, les nouveaux moteurs à étincelles hors route homologués, modèles 1997 ou plus récents, doivent respecter des normes semblables définies par l'USEPA. BSPP doit garantir le dispositif antipollution de votre moteur pour les périodes indiquées ci-dessous, à condition qu'il n'y ait pas eu d'abus, de négligence, de mauvais entretien sur ledit moteur.

Votre dispositif antipollution peut comprendre des pièces comme le carburateur ou le système d'injection de combustible, le système d'allumage et le convertisseur catalytique. Il peut aussi y avoir des tuyaux, des courroies, des connecteurs et d'autres dispositifs reliés aux émissions.

Dans le cas d'un défaut couvert par la garantie, BSPP réparera votre petit moteur hors route sans frais, et ce, incluant le diagnostic, les pièces et la main d'œuvre.

### Couverture de garantie contre les défauts du dispositif antipollution de BSPP

Les petits moteurs hors route, modèles 1995 et plus récents, sont garantis pour une période de deux ans. Si une pièce reliée au dispositif antipollution de votre moteur est défectueuse, BSPP la réparera ou la remplacera.

### Responsabilités de la garantie du propriétaire

En tant que propriétaire de petit moteur hors route, vous êtes responsable de l'exécution de l'entretien requis indiqué dans ce manuel d'utilisation. BSPP recommande de conserver tous les reçus reliés à l'entretien de votre petit moteur hors route; toutefois, BSPP ne peut refuser la garantie uniquement parce que vous êtes dans l'impossibilité de produire les reçus ou que vous n'avez pas effectué toutes les étapes de l'entretien prévu.

Néanmoins, vous devez savoir, en tant que propriétaire de petit moteur hors route, que BSPP peut renier la garantie si votre moteur ou une pièce font défaut en raison d'abus, de négligence, d'entretien inadéquat ou de modifications non approuvées.

Dès qu'un problème survient, vous avez la responsabilité que votre moteur soit examiné à un centre de service BSPP approuvé. Les réparations couvertes par la garantie doivent être effectuées dans un délai raisonnable, n'excédant pas 30 jours.

Si vous avez des questions au sujet de vos droits et responsabilités relatifs à la garantie, veuillez communiquer avec un représentant de BSPP au 1-800-743-4115.

### Dispositions de la garantie contre les défauts du dispositif antipollution de BSPP

Les dispositions qui suivent sont spécifiques à la couverture de garantie contre les défauts du dispositif antipollution.

#### 1. Pièces garanties

La couverture de cette garantie n'englobe que les pièces énumérées ci-dessous (pièces du dispositif antipollution) dans la mesure où ces pièces étaient présentes sur le moteur au moment de l'achat.

Aux États-Unis et au Canada, l'assistance téléphonique de 24 heures, au 1-800-233-3723, comprend un menu de messages préenregistrés qui procure des renseignements sur l'entretien du produit.

- a. Système de contrôle d'alimentation en carburant  
Dispositif d'enrichissement pour démarrage à froid  
Carburateur et pièces internes  
Pompe à carburant
- b. Circuit d'entrée d'air  
Filtre à air  
Collecteur d'admission
- c. Système d'allumage  
Bougie(s) d'allumage  
Système d'allumage à magnéto
- d. Système de catalyseur  
Convertisseur catalytique  
Collecteur d'échappement  
Système d'injection d'air ou soupape d'impulsion
- e. Éléments divers utilisés dans les systèmes précédemment mentionnés  
Soupapes et interrupteurs de dépression, de température, de position, à délai critique  
Connecteurs et dispositifs

#### 2. Durée de la couverture

BSPP garantit au propriétaire initial et à tous les propriétaires ultérieurs que les pièces garanties seront libres de tout défaut de matériel et de main d'œuvre qui pourrait entraîner la défectuosité des pièces garanties, et ce, pour une période de deux ans à compter de la date de livraison du moteur à un acheteur au détail.

#### 3. Aucun frais

La réparation ou le remplacement de toute pièce garantie s'effectuera sans frais pour le propriétaire, y compris la main d'œuvre reliée au diagnostic concluant qu'une pièce garantie est effectivement défectueuse, si le diagnostic est effectué dans un centre de service BSPP approuvé.

#### 4. Réclamations et exclusions de couverture

Les réclamations au titre de la garantie doivent être présentées conformément aux dispositions de la politique de garantie de BSPP. La couverture de garantie n'englobe pas les défectuosités sur des pièces garanties qui ne sont pas les pièces originales de BSPP ou les défectuosités reliées à un abus, de la négligence ou un entretien inapproprié tel que détaillé dans la politique de garantie du moteur de BSPP. BSPP n'a pas la responsabilité de couvrir les défectuosités des pièces garanties causées par l'utilisation de pièces ajoutées, non originales ou modifiées.

#### 5. Entretien

Toute pièce garantie dont le remplacement n'est pas prévu dans l'entretien requis, ou qui ne doit faire l'objet que d'une inspection régulière et qu'il ne faut que "réparer ou remplacer au besoin", est garantie contre les défectuosités pour la durée de la période de garantie. Toute pièce garantie dont le remplacement fait partie de l'entretien requis est garantie contre les défauts seulement pour la période se terminant lors du premier remplacement prévu pour cette dite pièce. Tout pièce de rechange dont la performance et la durabilité sont équivalentes peut être utilisée pour l'entretien ou les réparations. Le propriétaire est responsable de l'exécution de l'entretien requis, indiqué dans ce manuel d'utilisation.

#### 6. Couverture indirecte

La couverture prévue aux présentes englobe toute défectuosité de l'un des composants du moteur causée à la suite d'une défectuosité d'une des pièces garanties encore couverte par la garantie.

**POLICE DU PROPRIÉTAIRE POUR UN PRODUIT BRIGGS & STRATTON POWER PRODUCTS**  
en vigueur à partir du 1er Janvier 2003

**GARANTIE LIMITÉE**

"Briggs & Stratton Power Products réparera ou remplacera, sans frais, toute pièce ou pièces d'équipement\*\* défectueuses comportant un vice de matériau ou un défaut de fabrication ou les deux. En vertu de la présente garantie, les frais de transport des pièces soumises pour réparation ou remplacement sont à la charge de l'acheteur. La présente garantie sera en vigueur durant les périodes stipulées dans la présente et est assujettie aux conditions stipulées dans la présente. Pour obtenir des services en vertu de la garantie, trouver le négociant de service Autorisé plus proche en appelant 1-800-743-4115. Seul un distributeur de service après-vente agréé de Briggs & Stratton Power Products peut effectuer les services en vertu de la présente garantie.

IL N'EXISTE AUCUNE AUTRE GARANTIE EXPRESSE. LES GARANTIES IMPLICITES, INCLUANT CELLES DE QUALITÉ MARCHANDE ET D'APTITUDE À UN USAGE PARTICULIER, SONT LIMITÉES À LA DURÉE STIPULÉE DE LA GARANTIE OU ENCORE JUSQU'À LA LIMITE PERMISE PAR LA LOI. TOUTE GARANTIE IMPLICITE EST EXCLUE. LA RESPONSABILITÉ POUR DOMMAGES INDIRECTS EN VERTU DE N'IMPORTE QUELLE GARANTIE EST EXCLUE DANS LA MESURE OÙ UNE TELLE EXCLUSION EST PERMISE PAR LA LOI. Certains pays ou États/provinces n'autorisent aucune restriction sur la durée d'une garantie implicite, et certains pays ou États/provinces n'autorisent pas l'exclusion ou la limitation des dommages consécutifs ou indirects. Par conséquent, les restrictions et exclusions décrites ci-dessus pourraient ne pas s'appliquer dans votre cas. La présente garantie vous accorde certains droits légaux spécifiques et vous pourriez également en avoir d'autres, lesquels peuvent varier selon l'État, la province ou le pays."

**PÉRIODE DE GARANTIE\***

Équipement **	Usage par un consommateur	Usage à des fins commerciales
Nettoyeur à haute pression Pompe à eau	1 an	90 jours
Génératrice portative Groupe électrogène de moins de 10 KW (y compris le commutateur de transfert, s'il est fourni)	2 ans (durant la 2 <sup>e</sup> année, seules les pièces sont couvertes)	1 an
Groupe électrogène de 10 KW ou plus (y compris le commutateur de transfert, s'il est fourni)	3 ans ou 1 500 heures	3 ans ou 1 500 heures

\* La période de garantie débute à la date d'achat par le premier acheteur au détail ou par le premier utilisateur commercial final, et se prolonge pour la durée stipulée dans le tableau ci-dessus. "Usage par un consommateur" signifie utilisation domestique personnelle dans une résidence, par l'acheteur au détail. "Usage à des fins commerciales" signifie toute autre utilisation, y compris à des fins commerciales, de génération de revenus ou de location. Aux fins de la présente garantie, dès qu'un équipement a été utilisé commercialement une fois, il est par la suite considéré comme étant d'usage à des fins commerciales.

\*\* Le moteur à essence et les batteries de démarrage sont garantis uniquement par les fabricants de ces produits.

**POUR EXERCER LA GARANTIE SUR TOUT ÉQUIPEMENT FABRIQUÉ PAR BRIGGS & STRATTON POWER PRODUCTS, IL N'EST PAS NÉCESSAIRE DE L'ENREGISTRER. CONSERVEZ LE REÇU COMME PREUVE D'ACHAT. SI, LORS D'UNE RÉCLAMATION DE GARANTIE, VOUS NE POUVEZ PROUVER LA DATE INITIALE DE L'ACHAT, NOUS UTILISERONS LA DATE DE FABRICATION DE L'ÉQUIPEMENT COMME DATE DE RÉFÉRENCE POUR DÉTERMINER LA PÉRIODE DE GARANTIE.**

**À propos de la garantie de votre équipement:**

Nous acceptons de faire effectuer les réparations couvertes par la garantie et tenons à nous excuser pour tout inconvénient subi. Tout distributeur de service après-vente agréé peut effectuer les réparations couvertes par la garantie. La plupart des réparations couvertes par la garantie sont traitées automatiquement; cependant, il arrive parfois que les demandes de service en vertu de la garantie soient non fondées. Par exemple, la garantie ne couvre pas les dommages causés à l'équipement par une utilisation abusive, par un manque d'entretien périodique, durant l'expédition, la manutention ou l'entreposage, ou en raison d'une installation inadéquate. De même, la garantie sera annulée si la date de fabrication ou le numéro de série apposé à l'équipement a été enlevé ou si l'équipement a été changé ou modifié. Durant la période de garantie, le distributeur de service après-vente agréé réparera ou remplacera, à son gré, toute pièce qui, après examen, est trouvée défectueuse à la suite d'une utilisation et d'un entretien normaux. La présente garantie ne couvre pas les réparations et les équipements suivants:

- **Usure normale:** Comme pour tous les appareils mécaniques, pour que le matériel motorisé extérieur fonctionne adéquatement, il faut que celui-ci et certaines de ses pièces soient régulièrement entretenus et remplacés. La présente garantie ne couvre pas les frais de réparation des pièces ou des équipements dont la durée de vie utile a été épuisée à la suite d'une utilisation normale.
- **Installation et entretien:** La présente garantie ne couvre pas les équipements ou les pièces qui ont fait l'objet d'une installation ou de modifications et de changements inadéquats ou non autorisés, d'une mauvaise utilisation, de négligence, d'un accident, d'une surcharge, d'emballage, d'entretien inadéquat, de réparation ou d'entreposage qui, selon nous, aurait nui à la performance et à la fiabilité du produit. De plus, la garantie ne couvre pas l'entretien normal tel que le réglage, le nettoyage du circuit d'alimentation et son obstruction (causée par l'accumulation de produits chimiques, de saletés, de calamine ou de calcaire, etc.).
- **Exclusions supplémentaires:** Sont également exclues de la présente garantie les pièces qui s'usent telles que les raccords rapides, les jauges d'huile, les courroies, les joints toriques, les filtres, les garnitures de pompes, etc., les pompes ayant fonctionné sans alimentation en eau ou tout dommage ou tout mauvais fonctionnement résultant d'un accident, de l'abus, de modifications, de changements ou d'un entretien inadéquat du système, du gel ou d'une détérioration chimique. La garantie du produit ne couvre pas les pièces accessoires telles que les pistolets, les boyaux, les lances et les buses. Est aussi exclu tout équipement usé, remis à neuf ou de démonstration, tout équipement utilisé pour l'alimentation principale en remplacement de l'alimentation de service et tout équipement utilisé pour l'alimentation d'appareils de maintien des fonctions vitales.

**BRIGGS & STRATTON POWER PRODUCTS GROUP, LLC**  
**JEFFERSON, WISCONSIN, U.S.A.**



## TABLA DE CONTENIDOS

Reglas De Seguridad .....	44-46
Conozca Su Generador .....	47
Ensamblaje .....	48
Funcionamiento .....	49-52
Mantenimiento .....	53-55
Almacenamiento .....	55-56
Notas .....	57
Diagnosticos De Averías .....	58
Digrama Eléctrico .....	17
Piezas De Recambio .....	18-25
Garantía de Control de Emisiones .....	59
Garantía .....	60

## DESCRIPCIÓN DEL EQUIPO



Lea este manual de manera cuidadosa y familiarícese con su generador. Conozca sus usos, sus limitaciones y cualquier peligro relacionado con el mismo.

Este generador funciona en base a un motor, de campo eléctrico giratorio y de corriente alterna (AC). Fue diseñado con la finalidad de proveer energía eléctrica para luces eléctricas, aparatos, herramientas compatibles y cargas de motor. El campo giratorio del generador funciona a una velocidad de 3,6000 rpm usando un motor con un solo cilindro.

**¡PRECAUCIÓN!** NO sobrepase la capacidad de vataje y amperaje del generador. Revise "No Sobrecargue el Generador" en la página 52.

Se ha hecho cada esfuerzo posible para asegurarse que la información que aparece en este manual es exacta y se encuentra actualizada. Sin embargo, nosotros se reserva el derecho a cambiar, alterar o de otra manera mejorar, el producto y este documento en cualquier momento, sin previo aviso.

El Sistema de Control de Emisiones para este generador está garantizado para juegos estándares por la Agencia de Protección Ambiental.

## INSTRUCCIONES DE SEGURIDAD



Éste es el símbolo de alerta de seguridad. Sirve para advertir al usuario de un posible riesgo para su integridad física. Siga todos los mensajes de seguridad que figuren después de este símbolo para evitar lesiones o incluso la muerte.

El símbolo de alerta de seguridad () es usado con una palabra (PELIGRO, ADVERTENCIA, PRECAUCIÓN), un mensaje por escrito o una ilustración, para alertarlo acerca de cualquier situación de peligro que pueda existir. **PELIGRO** indica un riesgo el cual, si no se evita, *causará* la muerte o una herida grave.

**ADVERTENCIA** indica un riesgo el cual, si no se evita, *puede* causar la muerte o una herida grave. **PRECAUCIÓN** indica un riesgo, el cual, si no se evita, *puede* causar heridas menores o moderadas. **PRECAUCIÓN**, cuando se usa *sin* el símbolo de alerta, indica una situación que podría resultar en el daño del equipo. Siga los mensajes de seguridad para evitar o reducir los riesgos de heridas e inclusive la muerte.

En el estado de California es obligatorio, según la ley, el uso de apagachispas (Sección 4442 del Código de Recursos Públicos de California). Otros estados pueden tener leyes similares. Las leyes federales se aplican en tierras federales. Si equipa el silenciador con un apagachispas, este deberá ser mantenido en buenas condiciones de trabajo.



### ADVERTENCIA

El escape del motor de este producto contiene elementos químicos reconocidos en el Estado de California por producir cáncer, defectos de nacimiento u otros daños de tipo reproductivo.

**⚠ PELIGRO**

Al generador funcionar, se produce monóxido de carbono, un gas inodoro y venenoso.

El respirar el monóxido de carbono, producirá náusea, desmayo o la muerte.

- Opere el generador SOLAMENTE al aire libre.
- Mantenga al menos 2 pies de espacio libre alrededor del generador, para la adecuada ventilación.
- NO opere el generador dentro de un edificio o lugar cerrado, incluyendo el compartimiento del generador en un vehículo recreativo o RV.

**⚠ PELIGRO**

Si no hace tierra apropiadamente con un generador, puede hacer que ocurra un electrocutamiento, especialmente si el generador se equipa con un juego de la rueda.

- Los Códigos Nacionales para la Electricidad, requieren que los generadores estén haciendo tierra de una manera aprobada. Llame a un electricista para conocer los requisitos locales para hacer tierra.

**⚠ PELIGRO**

Los generadores producen un voltaje muy poderoso. Si no aísla el generador de utilidades de energía, puede hacer que los trabajadores de electricidad sufran heridas graves e inclusive la muerte, debido a la retroalimentación de la energía eléctrica.

- Cuando use un generador como poder de energía auxiliar, notifique a la compañía de utilidades. Use el equipo de transferencia aprobado para aislar el generador de otra utilidad eléctrica.
- Use un interruptor para la falla del circuito de tierra (GFCI) en cualquier área bastante húmeda o que sea altamente conductiva, tales como terrazas de metal o trabajo hecho con acero.
- NO toque los alambres pelados o receptáculos.
- NO use un generador con cables eléctricos que estén malgastados, rotos, pelados o dañados de cualquier forma.
- NO opere el generador bajo la lluvia.
- NO maneje el generador o cables eléctricos mientras esté parado en agua, descalzo o cuando las manos y los pies estén mojados.
- NO permita que personas descalificadas o niños operen o sirvan al generador.

**⚠ ADVERTENCIA**

- Este generador no cumple la norma 33CFR-183 del cuerpo de guardacostas de EE.UU. y no debe utilizarse en aplicaciones marinas.
- El uso de un generador no homologado por cuerpo de guardacostas de EE.UU. puede provocar lesiones y daños materiales.

**⚠ ADVERTENCIA**

La gasolina y sus vapores son extremadamente inflamables y explosivos.



El fuego o una explosión pueden causar quemaduras severas e inclusive la muerte.

**CUANDO AÑADA COMBUSTIBLE**

- Apague el generador (posición OFF) y déjelo enfriar al menos por 2 minutos antes de remover la tapa de la gasolina. Afloje la tapa lentamente para dejar que la presión salga del tanque.
- Llene el tanque al aire libre.
- NO llene demasiado el tanque. Permita al menos espacio para la expansión del combustible.
- Mantenga la gasolina alejada de chispas, llamas abiertas, pilotos, calor y otras fuentes de ignición.
- NO encienda un cigarrillo o fume.

**CUANDO OPERE EL EQUIPO**

- NO incline el motor o el equipo, de tal manera que la gasolina se pueda derramar.
- Este generador no es apto para el uso en equipos móviles ni en aplicaciones marinas.

**CUANDO TRANSPORTE O REPARE EL EQUIPO**

- Transporte o repare el equipo con el tanque de combustible vacío, o con la válvula para apagar el combustible, apagada (posición OFF).
- Desconecte el cable de la bujía.

**CUANDO ALMACENE O GUARDE EL EQUIPO CON COMBUSTIBLE EN EL TANQUE**

- Almacene alejado de calderas, estufas, calentadores de agua, secadoras de ropa u otros aparatos electrodomésticos que posean pilotos u otras fuentes de ignición, porque ellos pueden encender los vapores de la gasolina.

**⚠ PELIGRO**

Las baterías almacenadas producen hidrógeno explosivo mientras estén siendo recargadas.

El hidrógeno puede permanecer cerca de la batería por un periodo largo de tiempo, después que la batería haya sido recargada.

Una pequeña chispa puede encender el hidrógeno y causar una explosión.

Usted puede quedar ciego o sufrir heridas muy graves.



El fluido de electrolito de la batería contiene ácido y es extremadamente cáustico.

El contacto con el fluido de la batería puede causar quemaduras químicas severas.

- NO permita ninguna llama abierta, chispa, calor, o encienda un cigarrillo durante y por varios minutos después de haber recargado la batería.
- Lleve puestos las gafas protectoras, delantal y guantes de goma.



**⚠ ADVERTENCIA**

  Chispear involuntario puede tener como resultado el fuego o el golpe eléctrico.

**CUANDO AJUSTE O HAGA REPARACIONES A SU GENERADOR**

- Siempre desconecte el alambre de la bujía y colóquelo donde no pueda entrar en contacto con la bujía.

**⚠ ADVERTENCIA**

 Los motores al funcionar producen calor. La temperatura del silenciador y de las áreas cercanas puede alcanzar o pasar los 150°F (65°C). Quemaduras severas pueden ocurrir al hacer contacto.

- NO toque las superficies calientes.
- Permita que el equipo se enfríe antes de tocarlo.

**⚠ PRECAUCIÓN**

Las velocidades de operación en exceso, aumentan los riesgos de heridas y daños al generador.  
Las velocidades bajan en exceso, imponen una carga muy pesada.

- NO cambie ninguna velocidad determinada. El generador suministra una frecuencia y un voltaje calificado cuando funciona a una velocidad determinada.
- NO modifique al generador en ninguna forma.

**PRECAUCIÓN**

El sobrepasar la capacidad del amperaje y vataje del generador, puede dañar al generador y los aparatos eléctricos conectados al mismo.

- Vea "No sobrecargue su generador" en la página 52.
- Encienda su generador y deje que el motor se establezca antes de conectar las cargas eléctricas.
- Conecte las cargas eléctricas en la posición de apagado (OFF), luego encienda (ON) para su operación.
- Apague (OFF) las cargas eléctricas y desconéctelas del generador antes de parar el generador.

**PRECAUCIÓN**

El tratamiento inadecuado del generador puede dañarlo y acortar su vida productiva.

- Use el generador solamente con la finalidad para el cual fue diseñado.
- Si usted tiene alguna pregunta acerca de las finalidades de uso del generador, pregúntele a su concesionario o contacte el comerciante autorizado.
- Opere el generador solamente en superficies niveladas.
- NO esponga al generador a una humedad excesiva, polvo, suciedad o vapores corrosivos.
- NO inserte cualquier objeto a través de las ranuras de enfriamiento.
- Si los aparatos conectados se sobrecalientan, apáguelos y desconéctelos del generador.
- Apague el generador si:
  - Se pierde la salida eléctrica;
  - El equipo produce chispas, humo o emite llamas;
  - La unidad vibra de una manera excesiva.



## CONOZCA SU GENERADOR

Lea este manual del propietario y las reglas de seguridad antes de operar su generador.

Compare las ilustraciones con su generador para familiarizarse con la ubicación de los diferentes controles y ajustes. Conserve este manual para referencias futuras.

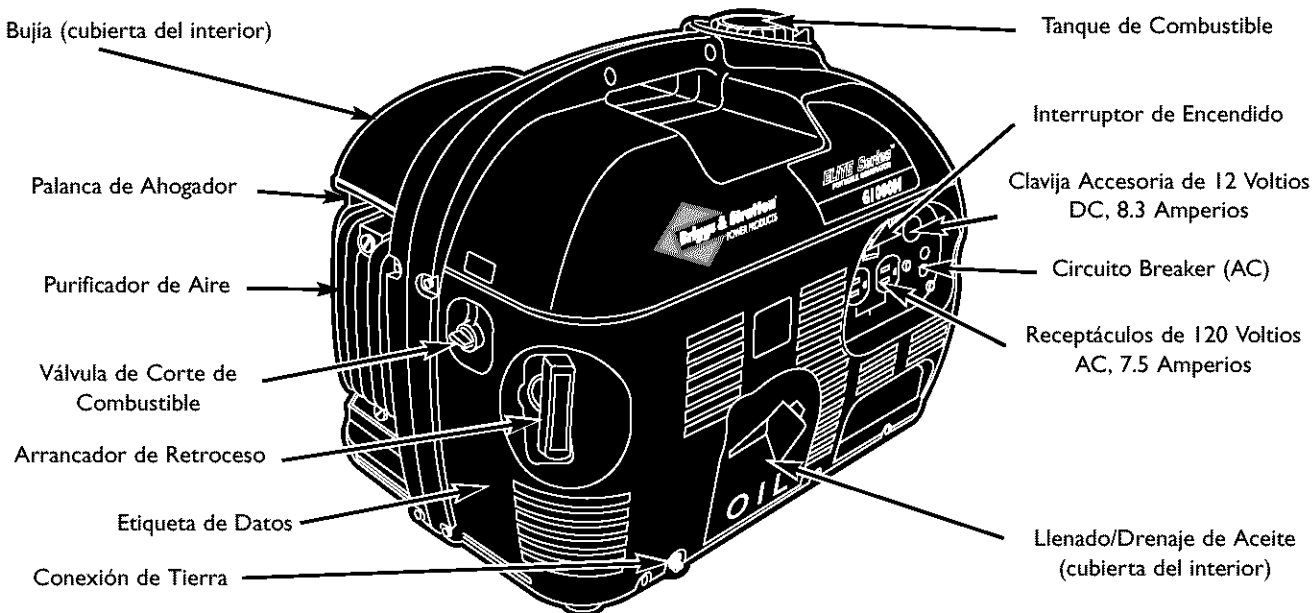

**Arrancador de Retroceso** — Usado para encender el motor.

**Bujía** — Acceso al enchufe de la bujía.

**Circuito Breaker (AC)** — Se proporcionan receptáculos con un circuito breaker de re-encendido a presión para proteger el generador en contra de sobrecarga eléctrica.

**Clavija Accesorio de 12 Voltios DC, 8.3 Amperios** — Puede utilizarse para proporcionar energía a dispositivos eléctricos o para recargar baterías de 12 Volts DC.

**Conexión de Tierra** — Utilice esta conexión para conectar a tierra de forma correcta el generador. Vea la sección “Conexión a Tierra el Generador” en la página 49.

**Etiqueta de Datos** — Proporciona el modelo, revisión y el número de serie de generador. Tenga por favor estos prontamente disponible cuándo llamar para la ayuda.

**Interruptor de Encendido (APAGADO/ENCENDIDO)** — Utilizado para detener un motor en funcionamiento.

**Llenado/Drenaje de Aceite** — Acceso a la varilla de relleno de aceite y a la tapa de drenaje de aceite.

**Palanca de Ahogador** — Utilizada para proporcionar de manera manual la mezcla de arranque adecuada cuando el motor se encuentra frío.

**Purificador de Aire** — Utiliza un elemento de espuma para limitar la cantidad de mugre y polvo que entra en el motor.

**Receptáculos de 120 Voltios AC, 7.5 Amperios** — Pueden ser utilizados para proporcionar energía eléctrica para la operación de cargas eléctricas de alumbrado, de aparatos y de herramientas de 120 Voltios AC, de una fase, a 60 Herzios.

**Tanque de Combustible** — Tiene una capacidad de 1.2 galones (4.5 litros) de combustible.

**Válvula de Corte de Combustible** — Use esta válvula para iniciar o detener el suministro de combustible.

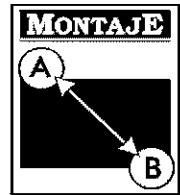

## MONTAJE

### Contenido del Empaque

Si cualquiera de las partes no están presente o se encuentran dañadas, llame a la línea de ayuda del generador al **1-800-743-4115**. Si llamar para la ayuda, tiene por favor el modelo, la revisión y el número de serie de la calcomanía ejemplar de datos disponible.

Verifique el contenido contra la lista de artículos detallados a continuación:

- Unidad principal
- Botella de aceite
- Manual del propietario
- Cable para recargar la batería

## ANTES DE DARLE ARRANQUE AL GENERADOR

### Añadir Aceite de Motor

**NOTA:** Cuando agregue aceite al compartimiento del motor en el futuro, utilice únicamente aceite detergente de alta calidad reconocido con la clasificación API de servicio SF, SG/CC, CD. Seleccione el grado de viscosidad del aceite de acuerdo a la temperatura de operación estimada:

frio ← 32°F → caliente

SAE 10W30

---

SAE 30

SAE 10W-30 es el recomendado para uso general bajo todas las temperaturas. Este aceite de multi-viscosidad mejorará el arranque en climas fríos, pero provocará un incremento en el consumo de aceite. Verifique el nivel de aceite del motor con mayor frecuencia para evitar posibles daños ocasionados por el funcionamiento del motor con aceite insuficiente.

#### Para Añadir Aceite al Motor:

- Coloque el generador sobre una superficie nivelada.
- Quite la cubierta de relleno de aceite.
- Remueva la tapa del rellenador de aceite y limpie la varilla (Figura 31).

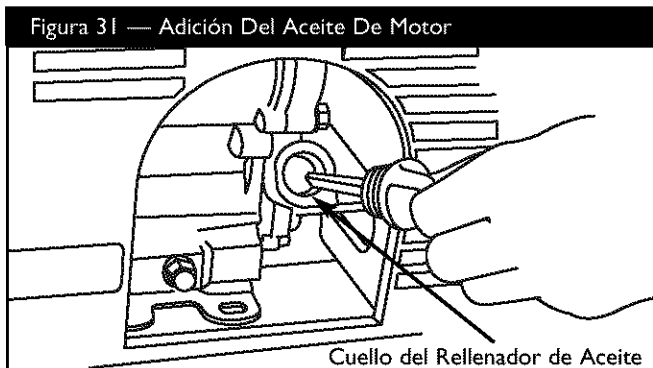

- Si el nivel de aceite no se encuentra en el punto de desbordamiento del cuello del rellenador de aceite, llene lentamente el motor con el aceite recomendado.
- Reinstale la tapa del rellenador de aceite y sujételo de forma segura.
- Reemplace la cubierta de relleno de aceite.
- Verifique el nivel de aceite del motor antes de arrancarlo en cada ocasión de ahora en adelante.

### Añadir Gasolina

**¡ADVERTENCIA!** NUNCA llene el tanque del combustible en recintos cerrados. NUNCA llene el tanque del combustible cuando el motor esté en funcionamiento o caliente. NO encienda cigarrillos o fume cuando esté llenando el tanque del combustible.

**¡ADVERTENCIA!** NO llene excesivamente el tanque de combustible. Deje suficiente espacio para la expansión del combustible.

- Use fuel SIN PLOMO limpia y fresca con una tasa de bombeo de 86 o superior. NO utilice gasolina premium o con plomo. NO mezcle el aceite con la gasolina.
- Limpie el área alrededor de la tapa de llenado de combustible, quite la tapa.
- Verifique el nivel de combustible.
- Si el nivel de combustible es bajo, añada lentamente la gasolina recomendada al tanque de combustible, hasta el borde del filtro de combustible (Figura 32). Tenga cuidado de no sobrellenarlo (no debe haber combustible en el cuello del rellenador).

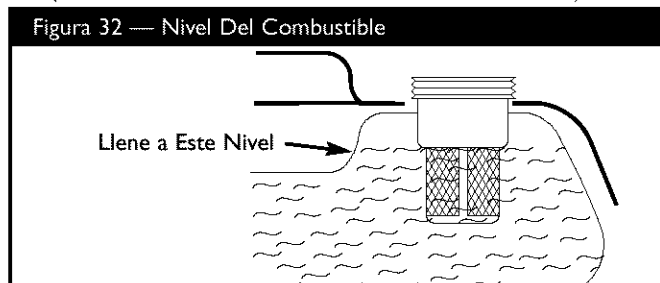

**NOTA:** Ocasionalmente limpie el filtro de combustible de cualquier mugre, óxido u otra materia en forma de partículas.

- Instale la tapa del combustible y limpie cualquier gasolina derramada.

De manera ocasional usted podrá escuchar un ligero "golpe de bujía" o "silbido" (ruido de golpeteo metálico) mientras opera bajo cargas pesadas. No es motivo para preocuparse. Si ocurre un golpe de bujía o se oye un silbido a una velocidad estable del motor bajo carga normal, cambie la marca de la gasolina u obtenga un combustible de mayor octanaje. Si persiste el silbido o el golpe de bujía, consulte a su centro de reparaciones Briggs & Stratton.





## CONEXION A TIERRA DEL GENERADOR

El Código Eléctrico Nacional exige que el bastidor y las partes externas conductoras de electricidad del generador se encuentren conectadas adecuadamente a una tierra física aprobada. Los códigos eléctricos locales también podrían exigir la conexión a tierra de la unidad. Para tal propósito, se ha suministrado una tuerca mariposa para conexión a tierra en la base del armazón (Figura 33).

Figura 33 — Poner a Tierra la Tuerca de Ala

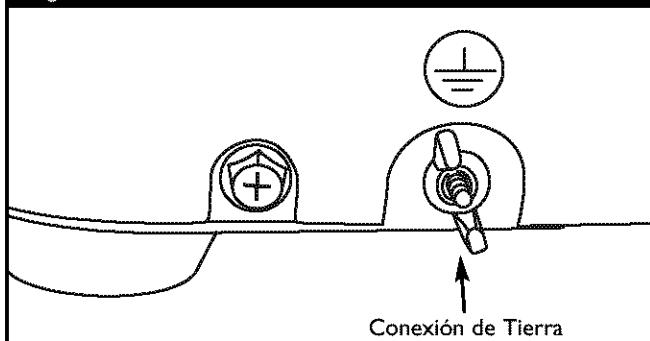

Por lo general, la conexión de un alambre de cobre trenzado No. 12 AWG (American Wire Gauge) a la aleta y a una barra de conexión a tierra de cobre o bronce (electrodo) proporciona una protección adecuada contra las descargas eléctricas. Sin embargo, los códigos locales pueden variar substancialmente. Consulte con un electricista local para conocer los requisitos de conexión a tierra de su área.

La conexión a tierra adecuada del generador ayudará a evitar las descargas eléctricas en el caso de que exista una condición de falla a tierra en el generador o en los dispositivos eléctricos conectados. La conexión a tierra adecuada también ayuda a disipar la electricidad estática, la cual se acumula frecuentemente en dispositivos no conectados a tierra.

## CÓMO UTILIZAR SU GENERADOR

**¡PRECAUCIÓN!** NUNCA inicie o detenga el motor cuando haya dispositivos eléctricos conectados a los receptáculos y que estén encendidos.

### Para Arrancar el Motor

Desconecte todas las cargas eléctricas de los receptáculos del generador antes de encender el motor. Use las instrucciones siguientes del comienzo:

- Asegúrese de que el cable de la bujía se encuentre conectado a la bujía.

- Gire la válvula de combustible a la posición “Open” (“ABIERTO”) (completamente en la dirección de las manecillas del reloj) (Figura 34).

Figura 34 — Válvula del Combustible en la Posición Abierta

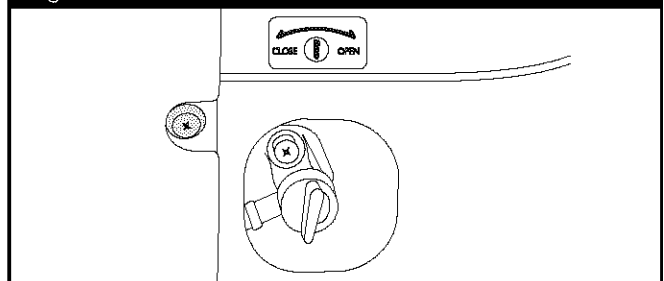

- Deslice el nivel del ahogador a la posición “Choke” (“Estrangulación”) (por completo hacia la derecha) (Figura 35).

Figura 35 — Coloque el Interruptor del Motor

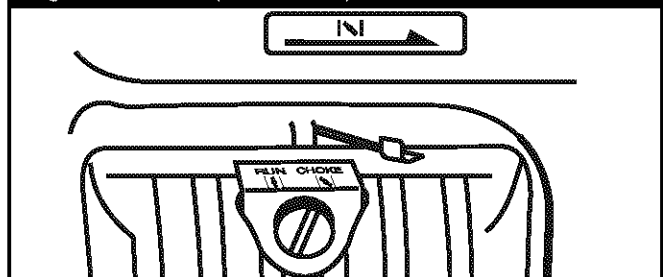

- Coloque el interruptor del motor en la posición “On” (ENCENDIDO) (Figura 36).

Figura 36 — Interruptor del Motor en la Posición de Trabajo

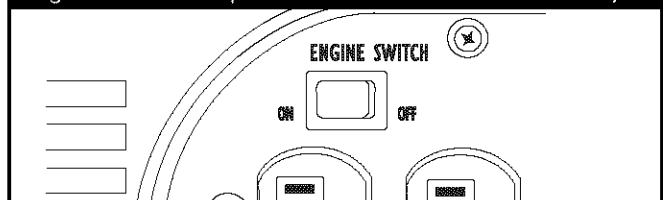

- Sujete la manija y jale lentamente la cuerda hasta que sienta algo de resistencia; entonces jale la cuerda hacia fuera con un jalón completo de su brazo. Permita que la cuerda regrese lentamente. NO deje que la cuerda “chicotée de regreso” en contra de la unidad.

**NOTA:** Si el motor arranca después de tres accionamientos, pero sólo funciona por 10 segundos, revise el nivel de aceite del motor en la caja del cigüeñal (cárter). Esta unidad está equipada con un Aceite Sistema Alerta (vea página 50).

- Deslice el nivel del ahogador a la posición “Run” mientras el motor se calienta.

**NOTA:** Bajo condiciones sin carga, la velocidad del motor puede variar ligeramente más rápido o más lento hasta que la temperatura del motor se estabilice.

**¡PRECAUCIÓN!** ¡Peligro al respirar! NUNCA haga funcionar el motor en áreas con ventilación deficiente. El escape contiene monóxido de carbono, un gas inodoro y mortal.

### Conexión de Cargas Eléctricas

- Deje que el motor se estabilice y se caliente por unos minutos después del arranque.
- NO conecte cargas de 240 Voltios a los tomacorrientes de 120 Voltios.
- NO conecte cargas trifásicas a los tomacorrientes.
- NO conecte cargas de 50 Hertzios al generador.
- Enchufe y encienda las cargas eléctricas AC de 120 Voltios, monofásicas de 60 Hertzios deseadas.
- **NO SOBRECARGUE EL GENERADOR.** Sume los vatios asignados (o amperios) de todas las cargas que se van a conectar al mismo tiempo. Este total no debe ser mayor que la capacidad del vatiaje/amperaje nominal del generador. Vea "No Sobrecargue el Generador" en la página 52.

### Detener el Motor

- Desconecte todas las cargas eléctricas de la unidad. NUNCA arranque o detenga el motor con dispositivos eléctricos conectados a él y encendidos.
- Permita que el motor funcione sin carga durante dos minutos para estabilizar las temperaturas internas de la unidad.
- Mueva el interruptor del motor a la posición "Off" (apagado).
- Gire la válvula a la posición "Close" ("CERRADA") (totalmente en contra del sentido de las manecillas del reloj).

**NOTA:** En una emergencia, detenga el motor moviendo el interruptor del motor a la posición "Off".

### Aceite Sistema Alerta

El Aceite Sistema Alerta es diseñado a previene el daño de motor causado por una cantidad insuficiente de aceite en el cárter. Antes el nivel de aceite en el cárter puede la caída debajo de un límite seguro, el Aceite Sistema Alerta hace cerró automáticamente el motor (el interruptor de motor hace permanece en el "On" la posición).

Si el Aceite Sistema Alerta cierra el motor, agrega motor aceite.

### Procedimiento de Carga de la Batería

**¡ADVERTENCIA!** Las baterías de acumuladores producen gas explosivo cuando son cargadas, el cual permanece alrededor de la batería por un período de tiempo prolongado después de haber sido cargada. La chispa más pequeña podría encender el combustible y causar una explosión que puede destruir la batería, causar ceguera y otras lesiones serias.

**¡ADVERTENCIA!** NO permita que se fume, llamas abiertas, chispas o cualquier otra fuente de calor alrededor de la batería. NO utilice un encendedor o cualquier clase de llama para revisar los niveles del líquido de la batería. Use anteojos de protección, delantal de caucho y guantes de caucho cuando trabaje alrededor de la batería. El líquido electrolito de la batería es una solución de ácido sulfúrico cáustico, la cual puede causar quemaduras severas. NO permita que el líquido entre en contacto con los ojos, piel, ropa, etc. Si ocurren derrames, limpie inmediatamente el área con agua limpia.

Su generador tiene la capacidad de recargar baterías descargadas de acumuladores tipo servicio o automotriz de 12 Voltios. NO utilice la unidad para cargar baterías de 6 Voltios. NO use la unidad para mover motores que tengan la batería descargada.

**Para recargar baterías de 12 Voltios, lleve a cabo los siguientes procedimientos:**

- Limpie los terminales de la batería si es necesario.
- Revise el nivel del líquido en todas las celdas de la batería. Si es necesario, añada agua destilada UNICAMENTE hasta cubrir los separadores de las celdas de la batería. **NO use agua de grifo.**
- Si la batería está equipada con tapas de desfogue, asegúrese de que están instaladas y apretadas.
- Conecte el enchufe conector del cable de carga de la batería al tomacorrientes del panel.
- Conecte el sujetador del cable de carga de la batería que tiene la manija roja al terminal o borne de la batería marcado con el signo **POSITIVO, POS** o (+) (Figura 37).

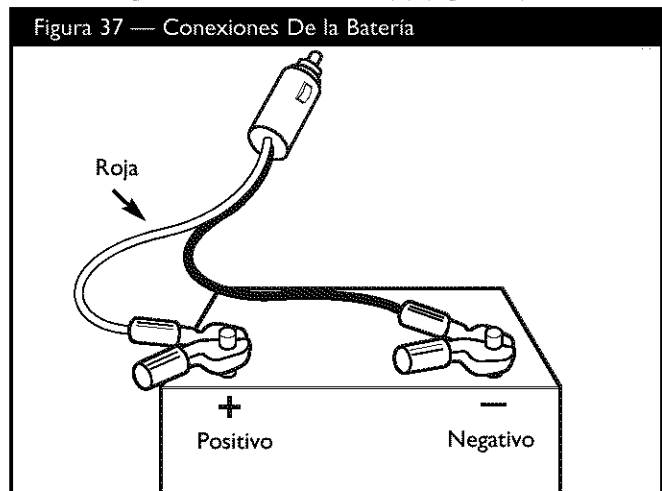

- Conecte el sujetador del cable de carga de la batería que tiene la manija **negra** al terminal o borne de la batería marcado con el signo **NEGATIVO, NEG** o (-) (Figura 37).



- Arranque el motor. Deje que el motor funcione mientras la batería se recarga.
- Cuando la batería haya cargado, apague el motor (vea “Parado del Motor” a continuación).

**NOTA:** Use un hidrómetro para automóviles para probar el estado de carga y condición de la batería. Siga cuidadosamente las instrucciones del fabricante del hidrómetro. Por lo general, se considera que una batería está en un estado de carga del 100% cuando la gravedad específica de su líquido (medida por el hidrómetro) es de 1.260 o más.

## ENCHUFES DE CONEXIÓN

### Receptáculo de 120 Voltios AC

Cada enchufe está protegido contra una sobrecarga por un circuito breaker de re-encendido a presión de 7.5 Amperios. Utilice cada receptáculo para operar cargas eléctricas de 120 Voltios, de una fase, 60 Herzios, que requieran hasta 1,000 watts (1.0kW) de energía (Figura 38).

Figura 38 — CA De 120 Voltios, Receptáculo A dos caras De 15 Amperios

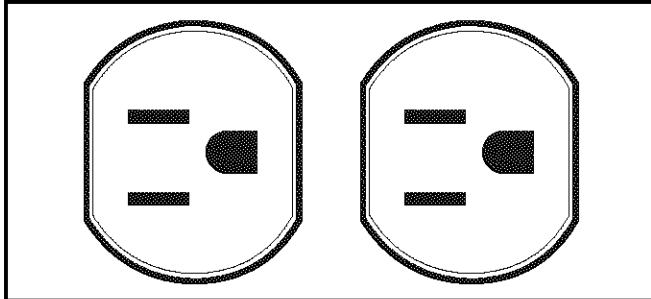

**¡PRECAUCIÓN!** Aunque cada receptáculo está preparado para soportar 120 Voltios a 15 Amperios (1,440 watts o 1.44 kW), el generador está listo para aguantar un total de 1,000 watts. Las cargas de energía que excedan la capacidad de wataje del generador, pueden dañarlo o provocar heridas graves a las personas alrededor. El total de cargas proporcionadas por estos receptáculos no deberían exceder los 7.5 Amperios.

### Clavija Accesorio de 12 Voltios DC, 8.3 Amperios

Este receptáculo le permite recargar una batería de 12 Voltios automotriz o de almacenamiento estilo suministro eléctrico, con el cable de batería que se proporciona. Las bombas de aire estilo campamento, linternas, ventiladores u otros dispositivos de 12 Voltios que posean un enchufe estilo encendedor de cigarrillos, también pueden ser cargadas por este enchufe (Figura 39).

Figura 39 — Accesorio Gato De la Cc. De 12 Voltios

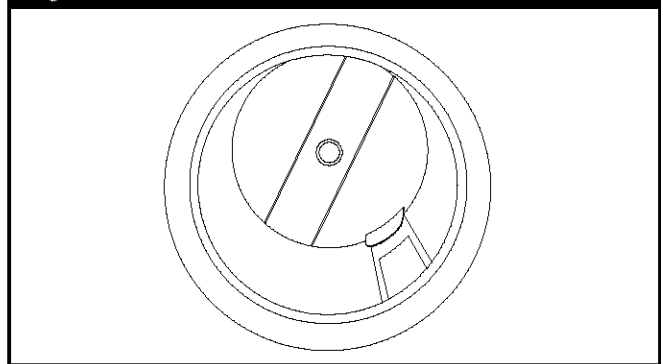

Este receptáculo no puede recargar las baterías de 6 Voltios y no puede ser utilizado tampoco para arrancar un motor que tenga la batería descargada. Consulte “Cargando una Batería” (página 50) antes de intentar recargar cualquier batería.

## CABLES DE EXTENSIÓN

Utilice únicamente cables de extensión de alta calidad, aislados de forma apropiada, con los receptáculos eléctricos de 120 Voltios del generador. Verifique las capacidades de todos los cables de extensión antes de utilizarlos. Tales cables deben tener la capacidad de soportar cargas de 125 Voltios AC a 15 Amperios (o superiores) para la mayoría de aparatos eléctricos. Algunos dispositivos, sin embargo, quizás no requieran este tipo de cable de extensión. Verifique los manuales del propietario de dichos aparatos para conocer sus recomendaciones al respecto.

Conserve los cables de extensión tan cortos como sea posible, preferiblemente a una longitud menor de 15 pies, para prevenir una baja del voltaje y un posible sobrecalentamiento de alambres.



## NO SOBRECARGUE EL GENERADOR

### Capacidad

Usted debe asegurarse que su generador puede proveer el suficiente vataje calificado (cuando esté funcionando) y de carga (al encender) para los aparatos a los cuales va a proveer la energía, al mismo tiempo. Siga estos pasos:

1. Seleccione los aparatos que recibirán la energía, al mismo tiempo.
2. Totalice los vatios calificados (cuando esté funcionando) de estos aparatos. Esta es la cantidad de energía que su generador debe producir para mantener esos aparatos funcionando adecuadamente. Vea la Figura 40.
3. Calcule la cantidad de vatios de carga (al encender) que usted necesitará. El vataje de carga es la cantidad mínima de electricidad, necesaria para encender herramientas o aparatos con motores eléctricos, tales como, sierras circulares o refrigeradores. Debido a que no todos los motores se encienden al mismo momento, el vataje total de carga se puede estimar al añadir solamente el(los) aparato(s) con el vataje adicional más alto, al total del vataje calificado, obtenido en el paso 2.

### Ejemplo:

Herramienta o Aparato Eléctrico	Vatios Calificados (cuando esté funcionando)	Vatios Adicionales de Carga (al encender)
Aire Acondicionado de Ventana	1200	1800
Refrigerador	800	1600
Congelador industrial	500	500
Televisión	500	-
Luz (75 Vatios)	75	-
	Total = 3075 Vatios para funcionar	1800 (Vatios de Carga más alto)

Vataje Total Calificado (cuando esté funcionando) = 3075

Vataje de Carga Adicional más alto = 1800

Salida Total Requerida del Generador = 4875

### Control de la Energía

Para prolongar la vida de su generador y los aparatos que estén conectados al mismo, es muy importante cuidarlo cuando se le añaden cargas eléctricas. Nada debería estar conectado a los tomacorrientes del generador antes de que su motor sea encendido. La forma correcta y más segura para controlar la energía del generador, es la de añadir en secuencias las cargas, como se describe a continuación:

1. Sin tener nada conectado al generador, encienda el motor de la manera descrita en este manual.
2. Conecte y encienda la primera carga, preferiblemente la mayor que usted tenga.
3. Permita que la salida del generador se estabilice (el motor funciona suavemente y el aparato conectado al mismo trabaja adecuadamente).

4. Conecte y encienda la próxima carga.
5. De nuevo, permita que el generador se estabilice.
6. Repita los pasos 4 y 5 para cada carga adicional que usted tenga.

NUNCA añada más cargas sobre la capacidad del generador. Tome una atención especial en considerar las cargas de corriente según la capacidad del generador, como se describe arriba.

Figura 40 - Guía de Referencia de Vataje

Herramienta o Aparato Eléctrico	Vatios Calificados* (cuando esté funcionando)	Vatios Adicionales de Carga (al encender)
<b>Esenciales</b>		
Bombilla - 75 vatios	75	-
Congelador industrial	500	500
Bomba de aguas negras	800	1200
Refrigerador / congelador - 18 pies cúbicos	800	1600
Bomba de agua - 1/3 HP	1000	2000
<b>Calefacción / enfriamiento</b>		
Aire Acond. de ventana - 10.000 BTU	1200	1800
Ventilador de ventana	300	600
Calefactor de caldera - 1/2 HP	800	1300
<b>Cocina</b>		
Horno de microondas - 1.000 Vatios	1000	-
Cafetera	1500	-
Cocina eléctrica - Elemento simple	1500	-
Calentaplatos	2500	-
<b>Habitación Familiar</b>		
Tocador de DVD/CD	100	-
VCR	100	-
Receptor estéreo	450	-
Televisor a color - 27 pulg.	500	-
Computadora personal con monitor de 17 pulg.	800	-
<b>Otros</b>		
Sistema de seguridad	180	-
Radio-Reloj AM/FM	300	-
Abridor de garaje - 1/2 HP	480	520
Calentador eléctrico de agua - 40 galones	4000	-
<b>Taller</b>		
Luz de halógeno para trabajar	1000	-
Rociador sin aire - 1/3 HP	600	1200
Sierra intercambiable	960	960
Taladro eléctrico - 1/2 HP	1000	1000
Sierra circular - 7 1/4 pulg.	1500	1500
Sierra inglete - 10 pulg.	1800	1800
Mesa de planificación - 6 pulg.	1800	1800
Sierra de mesa / sierra de brazo radial - 10 pulg.	2000	2000
Compresor de aire - 1-1/2 HP HP = Caballo de fuerza.	2500	2500

\*El vataje que aparece en la lista es solamente una cantidad aproximada. Verifique la herramienta o aparato eléctrico para obtener el vataje verdadero.



## ESPECIFICACIONES DEL PRODUCTO

### Especificaciones del Generador

Wattaje de Funcionamiento . . . . .	900 Watts (0.9 kW)
Wattaje de Variación . . . . .	1,000 Watts (1.0kW)
Voltaje . . . . .	120 Voltios AC
Corriente Máxima	
a 120 Voltios AC . . . . .	7.5 Amperios
a 120 Voltios DC . . . . .	8.3 Amperios
Rango de Frecuencia . . . . .	60 Hz a 3600 rpm
Fase . . . . .	Una Fase
El Peso Embalado . . . . .	61 lbs.

### Especificaciones del Motor

Modelo . . . . .	Mitsubishi GM82
Caballaje . . . . .	2.4 a 4000 rpm
Desplazamiento . . . . .	80cc
Tipo de Bujía: . . . . .	NGK BP6HS o equivalente
Calibrar a: . . . . .	0.030 pulgadas (0.75mm)
Capacidad de Gasolina . . . . .	1.2 galones US (4.5 l)

## RECOMENDACIONES MANTENIMIENTO GENERALES

La garantía del generador no cubre aquellas partes que hayan sido sujetas al abuso o a la negligencia del operario. Para recibir la cobertura completa de la garantía, el operario deberá mantener al generador conforme se describe en el presente manual.

Será necesario realizar algunos ajustes de manera periódica para mantener de forma apropiada a su generador.

Todos los ajustes en esta sección deberán hacerse por lo menos una vez cada temporada. Cumpla con los requisitos en el cuadro "Programa de Mantenimiento" traza mostrado abajo en Figura 41.

**NOTA:** Una vez al año deberá limpiar o reemplazar la bujía y reemplazar el filtro de aire. Una bujía nueva y un filtro de aire limpio garantizan una mezcla de combustible-aire adecuada y ayuda a que su motor funcione mejor y tenga una vida útil más prolongada.

## MANTENIMIENTO DEL GENERADOR

El mantenimiento del generador consiste en conservar la unidad limpia y seca. Opere y almacene la unidad en un medio ambiente limpio y seco donde no esté expuesto de manera excesiva al polvo, a la mugre, a la humedad o a vapores corrosivos. Las ventilas en el generador no deben ser cubiertas por nieve, hojas de árboles o por cualquier otro material extraño.

Verifique la limpieza del generador frecuentemente y límpielo cuando el polvo, la mugre, el aceite, la humedad u otra sustancia ajena sean visibles en la superficie exterior.

Figura 41 – Programa de Mantenimiento

Ítem	Operación	En cada uso	Primer Mes o 25 horas	Cada 3 meses o 50 horas	Cada 6 meses o 100 horas
Aceite del motor	Verificar nivel	X			
	Cambiar		X	X	
Filtro de aire	Verificar	X			
	Limpiar			X (1)	
Bujía	Verificar – Limpiar			X	
Tamiz Protector Contra Chispas	Verificar – Limpiar			X (2,3)	
Válvula (espacio)	Verificar – Ajustar				X (3)
Filtro del tanque de combustible	Limpiar				X (3)
Tubería del combustible	Verificar (Reemplazar si es necesario)	Cada 3 años (3)			

- 1 Limpie más seguido bajo condiciones de mugre o de polvo. Reemplace las partes del filtro si están muy sucias.
- 2 Verifique cada 10 horas o 3 meses.
- 3 Estos artículos deberán ser sujetos de servicio por un distribuidor autorizado, a menos que el propietario tenga las herramientas adecuadas y sea un mecánico hábil y capaz.

**NOTA:** NO utilice una manguera de jardín para limpiar el generador. El agua puede entrar al sistema de combustible del motor y ocasionar problemas severos. Además, si el agua ingresa al generador a través de las ventilas, alguna porción de agua podría permanecer en los huecos o grietas del rotor y del aislamiento que envuelve al estator. El agua y la mugre que se acumulen en los empaques internos del generador podría disminuir eventualmente la resistencia de aislamiento de tales empaques.

### Para Limpiar el Generador

- Utilice una franela húmeda para limpiar las superficies externas.
- Un cepillo de cerdas podría usarse para remover los residuos de mugre, aceite, etc.



**¡PRECAUCIÓN!** NUNCA introduzca ningún objeto o herramienta a través de las ventilas, incluso si el motor no está funcionando.

- Una aspiradora puede utilizarse para remover polvo y partículas.
- Aire a presión de baja intensidad (que no exceda los 25 psi) puede ser usado para soplar la mugre. Inspeccione las ventilas y ranuras del generador. Tales ranuras deben mantenerse limpias y sin obstrucción alguna.



**¡PELIGRO!** Cuando trabaje en el generador, desconecte siempre el alambre de la bujía y manténgalo alejado de la misma.

## MANTENIMIENTO DEL MOTOR

### Verifique el Nivel de Aceite

El nivel de aceite deberá verificarse antes de cada uso o por lo menos cada 5 horas de operación. Conserve el aceite en su nivel de mantenimiento.

### Cambiar el Aceite del Motor

Cambie el aceite después del primer mes de operación, y en adelante cada 25 horas. Si está utilizando su generador bajo condiciones de extrema mugre o polvo, o en un clima de calor excesivo, cambie el aceite con mayor frecuencia.

Cambie el aceite cuando el motor todavía esté caliente por su funcionamiento, de la manera siguiente:

- Quite la cubierta de relleno de aceite y limpie el área alrededor de la clavija de drenaje de aceite (Figura 42).

Figura 42 — Tapón De Desagüe Del Aceite

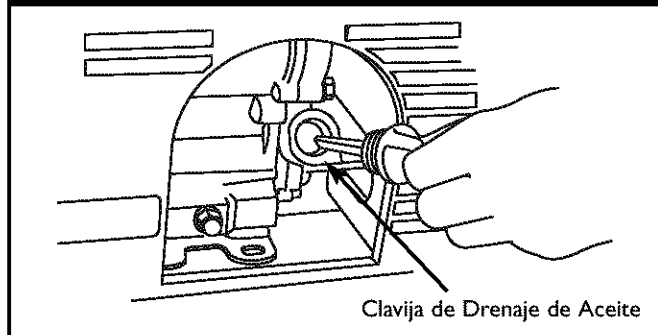

- Remueva la clavija de drenaje de aceite, la arandela y la tapa del relleno de aceite. Drene el aceite completamente en un contenedor adecuado para tal propósito.
- Instale la clavija de drenaje y la arandela. Apriete con fuerza.
- Rellene con el aceite recomendado y verifique su nivel. Consulte la página 48 para conocer cuáles son las recomendaciones de aceite.
- Limpie cualquier aceite derramado.



**¡PRECAUCIÓN!** Evite el contacto prolongado o repetido de piel con aceite usado de motor. El aceite usado del motor ha sido mostrado al cancer de la piel de la causa en ciertos animales del laboratorio. Completamente lavado expuso áreas con el jabón y el agua. MANTENGA FUERA DE ALCANCE DE NIÑOS. NO CONTAMINE. CONSERVE los RECURSOS. VUELVA ACEITE USADO A la COLECCION CENTRA.

- Reemplace la cubierta de relleno de aceite.

### Limpie/Reemplace la Bujía

Verifique y limpie la bujía cada 50 horas de operación o cada tres meses, lo que suceda primero. Esto le ayudará a su motor a arrancar con mayor facilidad y a funcionar mejor.

- Remueva la cubierta de acceso a la bujía. Quite la tapa de la bujía.
- Limpie el área alrededor de la bujía.
- Quite e inspeccione la bujía.
- Reemplace la bujía si los electrodos están dañados o quemados o si la porcelana está rajada. Use la bujía recomendada para reemplazarla.



- Verifique el espacio de la bujía con un calibrador y colóquelo, si es necesario, a una distancia de entre 0.028 y 0.031 pulgadas (0.7 a 0.8 mm) (Figura 43).

Figura 43 — Mantenga El Bujía

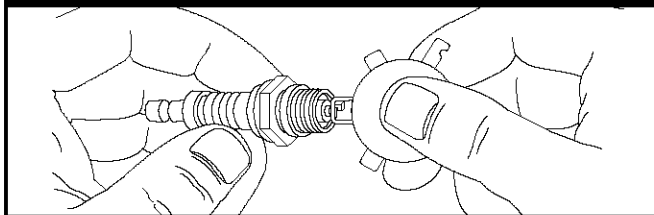

- Reinstale la bujía.

### Mantenimiento del Filtro de Aire

Su motor no funcionará apropiadamente y podría resultar dañado si lo utiliza un filtro de aire sucio.

Verifique el filtro de aire cada vez que lo use y limpie o reemplace el papel del filtro de aire cada 50 horas de operación o cada tres meses, lo que ocurra primero. Limpie o reemplácelo más seguido si lo opera en condiciones de suciedad o de polvo.

#### Para limpiar o reemplazar el elemento del filtro de aire:

- Afloje los tornillos de la cubierta del filtro de aire, remueva la cubierta del filtro de aire y quite el elemento (véase el ítem número 4, de la vista en explosión de la página 20).
- Limpie a conciencia el interior del depósito del filtro y la cubierta.
- Lave el elemento en una solución de detergente casero y agua caliente; después enjuague profusamente. O lave en un solvente no inflamable. Permita que el elemento se seque por completo.
- Remoje el elemento en aceite de motor limpio y exprima el excedente de aceite. NO lo enrosque. El motor expulsará humo durante el arranque inicial si se deja demasiado aceite en el elemento.

**NOTA:** Si necesita ordenar un nuevo elemento del filtro de aire, por favor llame al 1-800-743-4115.

- Reinstale el elemento de filtro de aire y la cubierta. Apriete manualmente los tornillos de la cubierta del filtro de aire.

### Limpieza del Filtro del Amortiguador de Chispas

El silenciador del motor está equipado con un filtro amortiguador de chispas extraíble. Inspeccione y limpie el filtro cada 10 horas de funcionamiento o cada tres meses, como se muestra en la Figura 44:

- Afloje el tornillo en el tubo posterior del silenciador y retire el filtro amortiguador de chispas.

Figura 44 – Servicio del Filtro del Amortiguador de Chispas

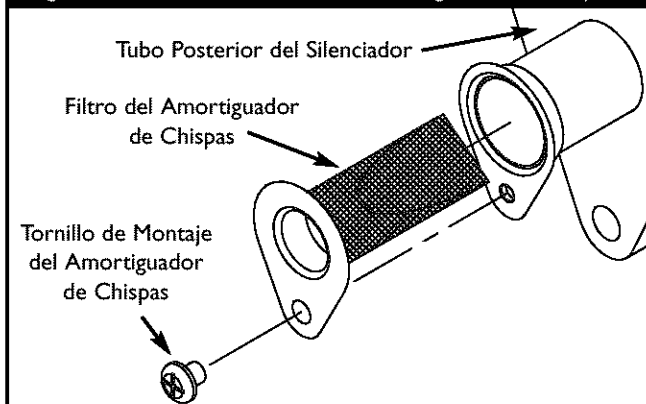

- Use una escobilla de cerdas duras o de latón para eliminar los depósitos de carbón de la superficie del amortiguador de chispas.
- Inspeccione el amortiguador de chispas para verificar que no esté roto o desgarrado y reemplácelo de ser necesario.

**NOTA:** Si necesita ordenar un nuevo protector contra chispas, por favor llame al 1-800-743-4115.

- Instale el filtro limpio en el orden inverso al utilizado en el desmontaje.

**NOTA:** Si usa su generador en un terreno boscoso, cubierto por maleza o por césped, debe tener un amortiguador de chispas instalado. El operador o el propietario del amortiguador de chispas debe mantenerlo en buenas condiciones.

## INSTRUCCIONES DEL ALMACENAMIENTO

### Transporte y Almacenamiento

Cada vez que transporte el generador, gire el interruptor del motor a "Off" (APAGADO) y la válvula de combustible a la posición "Close" (CERRADO). Mantenga el nivel del generador para prevenir el derrame de combustible.



**¡PRECAUCIÓN!** El contacto con el motor o el sistema de escape cuando están calientes, puede causar quemaduras graves o incendios. Permita que el motor se enfríe antes de transportar o almacenar el generador. Tenga cuidado de no dejar caer ni golpear el generador cuando lo transporte. NO coloque objetos pesados sobre el generador.

El generador deberá arrancarse por lo menos una vez cada siete días y dejarse funcionar por lo menos durante 30 minutos. Si esto no se puede hacer así, y usted tiene que almacenar la unidad por más de 30 días, utilice la siguiente información como una guía para prepararlo para su almacenamiento.



## Instrucciones de Almacenamiento a Largo Plazo

**¡PRECAUCIÓN!** NUNCA almacene el motor con combustible en el tanque en interiores o en áreas con poca o nula ventilación, donde los gases pueden alcanzar una flama libre, chispa o flama del piloto de un horno, calentador de agua, secadora de ropa o cualquier otro aparato de gas. Asegúrese de que el área de almacenamiento se encuentre libre de humedad y mugre en exceso.

### Un Mes a Un Año

Drene el flotador del carburador (consulte la sección siguiente) y el tanque de combustible en un contenedor apropiado. Después de sacarlo del almacenamiento, llénelo con gasolina nueva antes de arrancarlo.

### Más de Un Año

Es importante prevenir la formación de depósitos de goma en partes esenciales del sistema de combustible tales como el carburador, el filtro de combustible, la manguera de combustible o el tanque durante el almacenamiento. También, según lo indica la experiencia, los combustibles mezclados con alcohol (llamados gasohol, etanol o metanol) pueden atraer humedad, lo que origina la separación y la formación de ácidos durante el almacenamiento. El gas ácido puede dañar el sistema de combustible del motor mientras está almacenado.

Para evitar problemas con el motor, el sistema de combustible debe vaciarse antes de ser almacenado durante 30 días o más tiempo. Siga las siguientes instrucciones:

### Proteja el Sistema de Combustible

**¡PRECAUCIÓN!** Drene el combustible en un contenedor aprobado para tal efecto en exteriores, alejado de cualquier flama libre. Asegúrese de que el motor está frío. NO fume.

- Drene el flotador del carburador y el tanque de combustible en un contenedor apropiado, aflojando el tornillo de drenaje (Figura 45).

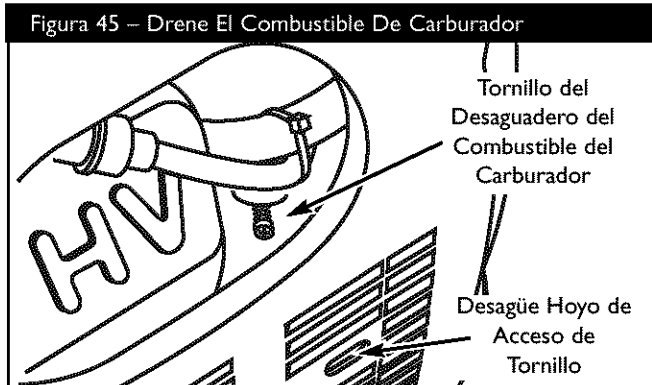

- Apriete de nuevo el tornillo de drenaje antes de volver a cargarlo con combustible.

### Cambie el Aceite

Mientras el motor está todavía caliente, drene el aceite del contenedor del motor. Rellene con aceite de la gradación recomendada.

### Aceite el Orificio del Cilindro

- Remueva la bujía y vierta cerca de una cucharada de aceite de motor limpio en el cilindro.

**¡PRECAUCIÓN!** Evite esparcirlo del agujero de la bujía cuando el motor gire lentamente.

- Cubra el agujero de la bujía con estopa. Dé vuelta lentamente al motor para distribuir el aceite.
- Instale la bujía. NO conecte el cable de la bujía.
- Lentamente jale la manija de arranque hasta que sienta resistencia. En este momento, el pistón que sube por el golpe de la compresión, así como ambas válvulas, la de consumo como la de escape, estarán cerradas. Almacenar el motor en esta posición ayudará a protegerlo de la corrosión interna.

### Generador

- Limpie el generador tal y como se describe en la página 54 (“Para Limpiar el Generador”).
- Verifique que las ranuras de ventilación sobre el generador están abiertas y sin obstrucción alguna.

### Otros Consejos de Almacenamiento

- NO almacene la gasolina de una temporada a otra.
  - Reemplace su gasolina si el contenedor empieza a oxidarse. El óxido y/o la mugre en su gasolina podrían ocasionar problemas.
  - De ser posible, almacene su unidad en interiores.
- ASEGÚRESE DE VACIAR EL TANQUE DE COMBUSTIBLE.**

- Cubra su unidad con una cubierta protectora adecuada que no retenga humedad.

**IMPORTANTE:** NUNCA cubra su generador mientras el motor y el área del escape se encuentren calientes.

- Almacene el generador en una área limpia y seca.



<b>NOTAS</b>



**NOTAS**

## DIAGNÓSTICO Y REPARACIÓN DE AVERÍAS

Problema	Causa	Acción
<b>El motor está funcionando pero no existe salida de AC disponible.</b>	<ol style="list-style-type: none"> <li>1. El interruptor automático de circuito está abierto.</li> <li>2. Conexión mal o defectuosa del juego de cables.</li> <li>3. El dispositivo conectado está dañado.</li> <li>4. Avería en el generador.</li> </ol>	<ol style="list-style-type: none"> <li>1. Reposicione el interruptor.</li> <li>2. Revise y repare.</li> <li>3. Conecte otro dispositivo que esté buenas condiciones.</li> <li>4. Contacte el Departamento de Servicio Briggs and Stratton Power Products.</li> </ol>
<b>El motor funciona bien sin carga pero "funciona mal" cuando se le conectan cargas.</b>	<ol style="list-style-type: none"> <li>1. Corto circuito en una de las cargas conectadas.</li> <li>2. El generador está sobrecarga.</li> <li>3. Velocidad del motor es muy lenta.</li> <li>4. Circuito del generador en corto.</li> </ol>	<ol style="list-style-type: none"> <li>1. Desconecte la carga eléctrica en corto.</li> <li>2. Vea "No Sobrerecarque el Generador" en la página 52.</li> <li>3. Contacte el Departamento de Servicio Briggs and Stratton.</li> <li>4. Contacte el Departamento de Servicio Briggs and Stratton Power Products.</li> </ol>
<b>El motor no se enciende; o se enciende y funciona mal.</b>	<ol style="list-style-type: none"> <li>1. Interruptor ignición poscioando en "Off" (o).</li> <li>2. Válvula del Combustible en posición "Off".</li> <li>3. Depurador de aire sucio.</li> <li>4. Sin gasolina.</li> <li>5. Gasolina vieja.</li> <li>6. El cable de la bujía no está en malas la bujía.</li> <li>7. Bujía defectuosa.</li> <li>8. Agua en la gasolina.</li> <li>9. Sobrecebado.</li> <li>10. Mezcla de combustible excesivamente rica.</li> <li>11. La válvula de entrada está atascada está cerrada.</li> <li>12. El motor ha perdido compresión.</li> </ol>	<ol style="list-style-type: none"> <li>1. Coloque del interruptor en "On" (-).</li> <li>2. Gire la válvula del combustible a la posición "On".</li> <li>3. Limpie o reemplace el depurador de aire.</li> <li>4. Llénelo con combustible fresco.</li> <li>5. Drene el tanque de gasolina; llénelo con combustible fresco.</li> <li>6. Conecte el cable a la bujía.</li> <li>7. Reemplace la bujía.</li> <li>8. Drene el tanque de gasolina; llénelo con combustible fresco.</li> <li>9. Espere 5 minutos y haga girar el motor.</li> <li>10. Contacte el Departamento de Servicio Briggs.</li> <li>11. Contacte el Departamento de Servicio Briggs.</li> <li>12. Contacte el Departamento de Servicio Briggs.</li> </ol>
<b>El motor se apaga en pleno funcionamiento.</b>	<ol style="list-style-type: none"> <li>1. Sin gasolina.</li> <li>2. Nivel de aceite bajo.</li> </ol>	<ol style="list-style-type: none"> <li>1. Llene el tanque de combustible.</li> <li>2. Llene de caja del cigüeñal al nivel correcto.</li> </ol>
<b>Al motor le hace falta potencia.</b>	<ol style="list-style-type: none"> <li>1. La carga es muy alta.</li> <li>2. Filtro de aire sucio.</li> </ol>	<ol style="list-style-type: none"> <li>1. Vea "No Sobrerecarque el Generador" la página 52.</li> <li>2. Reemplace el filtro de aire.</li> </ol>
<b>El motor "no funciona continuamente" o se detiene.</b>	<ol style="list-style-type: none"> <li>1. El cebador fue abierto muy rápidamente.</li> <li>2. Carburador con mezcla de aire-combustible muy rica o muy pobre.</li> </ol>	<ol style="list-style-type: none"> <li>1. Mueva el cebador a la posición intermedia hasta que el motor funcione suavemente.</li> <li>2. Contacte el Departamento de Servicio Briggs.</li> </ol>

# GARANTIA DEL SISTEMA DE CONTROL DE EMISIONES

**Briggs & Stratton Power Products (BSPP), California Air Resources Board (Consejo de Recursos sobre el Aire de California, CARB, por sus siglas en inglés) y United States Environmental Protection Agency (Agencia de Protección Ambiental de EE.UU., EPA, por sus siglas en inglés).**

## **Declaración de garantía del sistema de control de emisiones (derechos y obligaciones del propietario para la garantía contra defectos)**

LA COBERTURA DE LA GARANTÍA DE CONTROL DE EMISIONES SE APLICA A LOS MOTORES CERTIFICADOS ADQUIRIDOS EN CALIFORNIA EN 1995 Y POSTERIORMENTE, QUE SE UTILICEN EN CALIFORNIA, Y A MOTORES CERTIFICADOS MODELO 1997 Y POSTERIORES QUE SEAN ADQUIRIDOS Y UTILIZADOS EN OTRA REGIÓN DE ESTADOS UNIDOS (Y A PARTIR DEL 1º DE ENERO DE 2001, EN CANADÁ).

### **Declaración de garantía sobre el control de emisiones de la EPA de EE.UU. y California.**

El California Air Resources Board (CARB), la EPA de EE.UU. y **Briggs & Stratton Power Products (BSPP)** se complacen en explicar la Garantía para el sistema de control de emisiones para motores pequeños para exteriores (SORE) modelos año 2000 y posteriores. En California, los nuevos motores pequeños para exteriores se deben diseñar, construir y equipar para cumplir con las estrictas normas del estado contra el smog. En otras regiones de Estados Unidos, los nuevos motores para interiores de ignición por chispa certificados para modelos año 1997 y posteriores deben cumplir con normas similares establecidas por la EPA de EE.UU. BSPP debe garantizar el sistema de control de emisiones de su motor para los períodos indicados a continuación, siempre y cuando no se haya abusado, descuidado o dado mantenimiento incorrecto al motor pequeño para exteriores.

Su sistema de control de emisiones podrá incluir partes como el carburador o el sistema de inyección de combustible, el sistema de ignición y el convertidor catalítico. También se pueden incluir mangueras, correas, conectores y otros componentes relacionados con las emisiones.

Cuando exista una condición que pueda ser cubierta por la garantía, BSPP reparará el motor pequeño para exteriores sin costo alguno, incluyendo el diagnóstico, las partes de repuesto y la mano de obra.

### **Cobertura de la garantía de BSPP contra defectos en el control de emisiones**

Los motores pequeños para exteriores modelos 1995 y posteriores tienen una garantía de dos años. Si alguna parte de su motor relacionada con las emisiones está defectuosa, BSPP la reparará o sustituirá.

### **Responsabilidades del propietario para la garantía**

Como propietario del motor pequeño para exteriores, usted es responsable de realizar las actividades de mantenimiento requeridas que se indican en este manual del propietario. BSPP recomienda que conserve todos los recibos que cubran el mantenimiento de su motor pequeño para exteriores, pero BSPP no puede negar la garantía solamente por la falta de recibos ni por su imposibilidad de garantizar la realización de todas las actividades de mantenimiento programadas.

Como propietario del motor pequeño para exteriores, usted siempre debe tener en cuenta que BSPP podrá negar la cobertura de la garantía si su motor pequeño para exteriores o una parte del mismo presenta fallas debido a abuso, descuido, mantenimiento incorrecto o modificaciones no aprobadas.

Usted es responsable de presentar su motor pequeño para exteriores a un Centro de servicio BSPP aprobado tan pronto como se presente el problema. Las reparaciones bajo garantía deberán concluirse en un período razonable, que no excederá de 30 días.

Si tiene alguna pregunta con respecto a sus derechos y responsabilidades para la garantía, póngase en contacto con un representante de servicio BSPP al 1-800-743-4115.

### **Disposiciones de la garantía de BSPP contra defectos en el control de emisiones**

Las siguientes son disposiciones específicas relacionadas con la cobertura de la garantía contra defectos en el control de emisiones.

#### **I. Partes garantizadas**

La cobertura bajo esta garantía incluye solamente aquellas partes que se enumeran a continuación (las partes del sistema de control de emisiones) en la medida que dichas partes hayan estado presentes en el motor adquirido.

- a. Sistema de medición de combustible.  
Sistema de enriquecimiento para arranque en frío.  
Carburador y partes internas.  
Bomba de combustible.
- b. Sistema de inducción de aire.  
Filtro de aire.  
Colector de entrada.
- c. Sistema de ignición.  
Bujías.  
Sistema de ignición por magneto.
- d. Sistema catalizador.  
Convertidor catalítico.  
Colector de escape.  
Sistema de inyección de aire o válvula por impulsos.
- e. Distintos elementos utilizados en los sistemas anteriores.  
Válvulas e interruptores de vacío, temperatura, posición y de detección de tiempo.  
Conectores y conjuntos.

#### **2. Vigencia de la cobertura**

BSPP garantiza al propietario inicial y a cada propietario subsiguiente que las partes garantizadas estarán libres de defectos en material y en mano de obra, que ocasionen fallas de las partes garantizadas durante un período de dos años a partir de la fecha en que el motor sea entregado al comprador minorista.

#### **3. No habrá cargos**

La reparación o reemplazo de cualquier parte garantizada se realizará sin cargo alguno para el propietario, incluyendo la mano de obra de diagnóstico que derive en la determinación de que una parte garantizada está defectuosa, si la labor de diagnóstico se realiza en un Centro de servicio BSPP aprobado.

#### **4. Reclamos y exclusiones de cobertura**

Los reclamos vinculados con la garantía se presentarán conforme a las disposiciones de la Póliza de garantía de BSPP. La cobertura de la garantía se excluirá para aquellas fallas de partes garantizadas que no sean partes originales de BSPP o debido a abuso, descuido o mantenimiento incorrecto, según se establece en la Póliza de garantía de motores de BSPP. BSPP no es responsable por la cobertura de fallas de partes garantizadas ocasionadas por el uso de partes adicionales, no originales o modificadas.

#### **5. Mantenimiento**

Cualquier parte garantizada cuyo reemplazo no esté programado como mantenimiento requerido o que esté programada únicamente para inspección frecuente con el fin de "reparar o reemplazar conforme sea necesario", estará garantizada en cuanto a defectos por el período de la garantía. Cualquier parte garantizada cuyo reemplazo esté programado como mantenimiento requerido tendrá solamente una garantía contra defectos únicamente por el período hasta el primer reemplazo programado para esa parte. Se podrá utilizar cualquier parte de repuesto que tenga un rendimiento y durabilidad equivalentes, al realizar cualquier actividad de mantenimiento o reparación. El propietario es responsable de realizar todo el mantenimiento requerido, según se define en este manual del propietario.

#### **6. Cobertura consiguiente**

La cobertura bajo la presente se ampliará a la falla de cualquier componente del motor provocada por un desperfecto en cualquier parte garantizada que siga gozando de la cobertura de la garantía.

En EE.UU. y Canadá contamos con una línea de emergencia las 24 horas (1-800-233-3723), que ofrece un menú de mensajes pregrabados con información sobre mantenimiento de productos.

**POLÍTICA PARA EL PROPIETARIO DE EQUIPOS BRIGGS & STRATTON POWER PRODUCTS**  
Efectiva desde el 1ro de Enero, 2003

**GARANTÍA LIMITADA**

"Briggs & Stratton Power Products reparará o reemplazará sin cargo cualquier pieza o parte del equipo\*\* que se encuentre defectuosa, tanto en lo concerniente a los materiales como a la mano de obra o a ambos. Los gastos de transporte de las piezas enviadas para reparación o reemplazo cubiertas por esta garantía deberán ser pagadas por el comprador. Esta garantía tiene vigencia durante el período de tiempo establecido por esta política y está sujeta a las condiciones indicadas en la misma. Para obtener servicio en garantía, localice el distribuidor de servicio autorizado más próximo llamando al 1-800-743-4115. Los distribuidores de servicio autorizado de Briggs & Stratton Power Products son los únicos que pueden ofrecer servicio en garantía.

NO EXISTE OTRA GARANTÍA EXPRESA. LAS GARANTÍAS IMPLÍCITAS, INCLUYENDO AQUELLAS DE MERCANTIBILIDAD O CAPACIDAD PARA UN PROPÓSITO PARTICULAR, ESTÁN LIMITADAS AL PERIODO DE TIEMPO ESPECIFICADO, O HASTA EL LÍMITE PERMITIDO POR LA LEY, TODA Y CUALQUIER GARANTÍA IMPLÍCITA ESTÁ EXCLUIDA. RESPONSABILIDAD POR DAÑOS CONSECUENTES BAJO CUALQUIER Y TODAS LAS GARANTÍAS, ESTÁN EXCLUIDAS HASTA EL LÍMITE DE EXCLUSIÓN PERMITIDO POR LA LEY. Algunos países o estados no admiten limitaciones en cuanto a la vigencia de una garantía implícita y algunos no admiten la exclusión o limitación de daños resultantes o derivados. Por lo tanto, es posible que las limitaciones y exclusiones arriba mencionadas no se apliquen a su caso. Esta garantía le otorga determinados derechos legales y es posible que usted cuente con otros derechos que pueden variar de un país a otro o de un estado a otro."

**PERIODO DE GARANTÍA\***

Equipo**	Para Uso Del Consumidor	Para Uso Comercial
Lavador a Presión Bomba de Agua	1 año	90 días
Generador Portátil Sistemas de Generador Doméstico - Menos de 10KW (incluye el conmutador de transferencia, si suministró)	2 años (el segundo año solamente para las partes)	1 año
Sistemas de Generador Doméstico - De 10KW o mayor (incluye el conmutador de transferencia, si suministró)	3años o 1500 horas	3años o 1500 horas

\* El periodo de garantía comienza en la fecha de compra hecha por el primer consumidor al detal o usuario comercial, y continúa por el periodo de tiempo expresó arriba. "Para uso del consumidor" significa, uso residencial por un consumidor al detal. "Para uso comercial" significa, todos los otros casos, incluyendo el uso comercial, para generar un ingreso o por propósitos de alquiler. Una vez que el equipo ha sido usado comercialmente, debería ser considerado como de uso comercial para las finalidades de esta garantía.

\*\* El motor y las baterías para el encendido, están garantizados por el fabricante de esos productos.

**EL REGISTRO DE LA GARANTÍA NO ES NECESARIO PARA OBTENER LA GARANTÍA EN LOS BRIGGS & STRATTON POWER PRODUCTS. GUARDE SU RECIBO DE COMPRA. SI USTED NO PROVEE LA PRUEBA DE LA FECHA DE LA COMPRA INICIAL, AL MOMENTO EN QUE SE REQUIERA USAR LA GARANTÍA, LA FECHA DE LA FABRICACIÓN DEL EQUIPO SERÁ USADA PARA DETERMINAR EL PERIODO DE GARANTÍA.**

**Acerca de la seguridad de su equipo:**

Nosotros recibimos las reparaciones bajo la garantía y le pide disculpas por cualquier inconveniencia causada. Cualquier Concesionario de Servicio Autorizado puede llevar a cabo reparaciones bajo la garantía. La mayoría de las reparaciones bajo la garantía son manejadas normalmente, pero algunas veces la solicitud del servicio de garantía es posible que no sea apropiada. Por ejemplo, la garantía no será válida si el daño al equipo ocurrió debido al mal uso, falta de mantenimiento adecuado, manejo, envío, almacenamiento o una instalación inadecuada. De manera similar, la garantía queda anulada si se ha borrado la fecha de fabricación o el número de serie del equipo o si el equipo ha sido alterado o modificado. Durante el período de la garantía, el Comerciante Autorizado del Servicio hace, en es la opción, la reparación o reemplaza cualquier parte eso, sobre el examen se encuentran para ser defectuoso bajo el uso y el servicio normales. Esta garantía no cubrirá las reparaciones y el equipo siguientes:

- **Desgaste normal:** Equipo eléctrico al aire libre, como todos los aparatos mecánicos, necesita partes, servicio y reemplazo, periódicamente, para que funcione bien. Esta garantía no cubre la reparación cuando el uso normal ha acabado con la vida de una parte en particular o del equipo.
- **Instalación y mantenimiento:** Esta garantía no se aplica al equipo o parte que ha estado sujeta a una instalación inadecuada, que no haya sido autorizada o a cualquier tipo de alteración, el mal uso, negligencia, accidentes, sobrecarga, velocidad excesiva, mantenimiento inadecuado, reparación o almacenamiento, en nuestro juicio, han afectado desfavorablemente su rendimiento y fiabilidad. Esta garantía también no cubre el mantenimiento normal tales como ajustes, limpieza del sistema de combustión y la obstrucción (debido a materias químicas, suciedad, carbón o cal, etc.)
- **Otras exclusiones:** También se encuentran excluidos de esta garantía, el desgaste de los artículos tales como, conectadores, medidores de aceite, correas, anillos O, filtros, empaque de la bomba, etc. las bombas que se hagan funcionar o trabajar sin agua, o daños y malfuncionamientos que resulten de accidentes, abusos, modificaciones, alteraciones, un servicio inadecuado, congelamiento o deterioro químico. Los accesorios tales como pistolas, mangueras, varillas y boquillas están excluidos de la garantía del producto. También se excluye el equipo usado, reacondicionado y destinado a demostraciones; el equipo utilizado como fuente principal de energía en lugar del servicio de la compañía proveedora de electricidad y el equipo destinado a aplicaciones utilizadas para mantener la vida.

**BRIGGS & STRATTON POWER PRODUCTS GROUP, LLC**  
**JEFFERSON, WISCONSIN, U.S.A.**