

Owner's Manual  
Manual de Instrucciones  
Manuel d'instructions



# **SINGER®**

## **Sewing Machine**

### **Máquina de Coser**

### **Machine à Coudre**

Model, Modelo, Modèle  
384.18024000

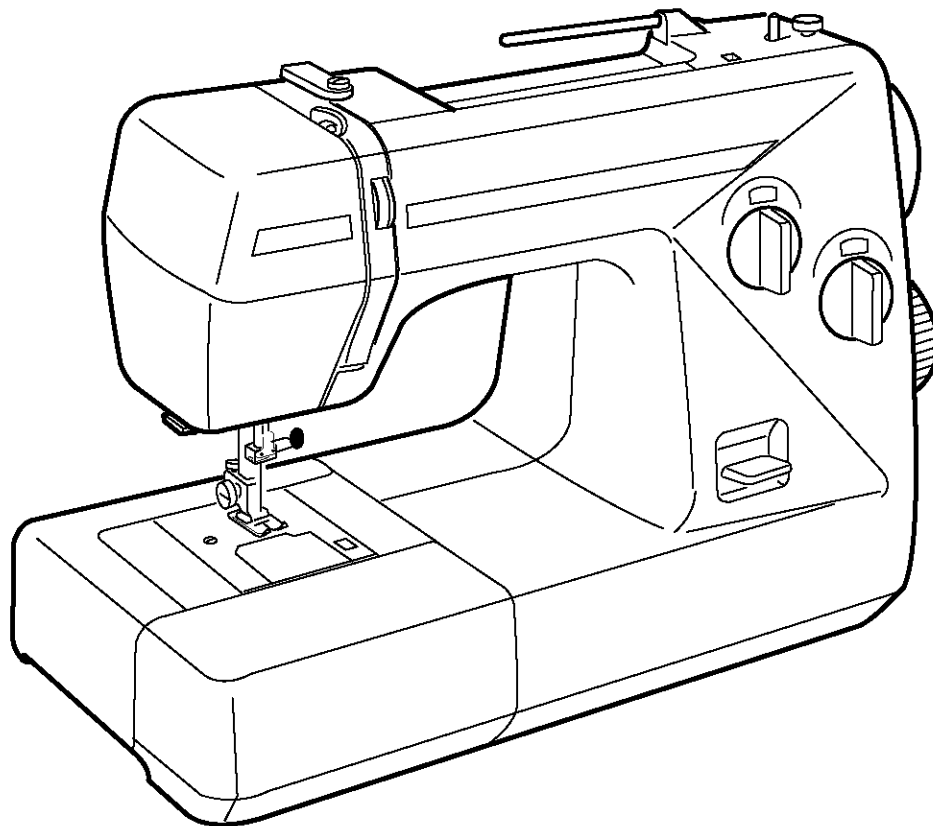

Sears, Roebuck and Co., Hoffman Estates, IL 60179  
Sears Canada Inc., Toronto, Ont., M5B2B8

# TABLE OF CONTENTS

IMPORTANT SAFETY INSTRUCTIONS .....	5
WARRANTY .....	8-9
<b>GETTING TO KNOW YOUR MACHINE</b>	
Cabinets and Tote bags .....	10
Names of Parts .....	10
Available Accessories and Attachments .....	12
<b>GETTING READY TO SEW</b>	
Connecting Machine to Power Supply .....	14
For Your Safety .....	14
When Finished Sewing .....	14
Operating Instructions .....	14
Controlling Sewing Speed .....	14
Pressure Adjusting Lever .....	16
Presser Foot Lifter .....	16
Thread Cutter .....	16
Extension Table .....	16
Accessory Box .....	16
Changing Needle .....	18
To Remove and Attach the Foot Holder .....	18
Changing Presser Feet .....	18
Presser Foot Types .....	20
• A: Zigzag foot .....	20
• F: Satin stitch foot .....	20
• G: Blind hem stitch foot .....	20
• C: Overedge foot .....	20
• R: Automatic buttonhole foot .....	20
Bobbin Winding .....	22-26
• Removing the hook cover plate .....	22
• Horizontal spool pin .....	22
• Additional spool pin .....	22
• Bobbin winding .....	24
• Inserting the bobbin .....	26
Threading the machine .....	28
• Threading the machine .....	28
• Drawing up bobbin thread .....	28
Adjust the Needle Thread Tension for Straight Stitch .....	30
• Tension is too tight .....	30
• Tension is too loose .....	30
Adjust the Needle Thread Tension for Zigzag Stitch .....	32
• Correct tension .....	32
• Tension is too tight .....	32
• Tension is too loose .....	32
Stitch Selector .....	34
Stitch Width Control .....	34
Stitch Length Control .....	36
Adjusting Stretch Stitch Balance .....	36
Reverse Stitch Control .....	36
<b>STRAIGHT STITCHES</b>	
Straight Stitch .....	38
• Starting to sew .....	38
• Finishing sewing .....	38
• Seam allowance line .....	38
Turn a Square Corner .....	40
Use the Quilter Guide .....	40
Topstitching .....	40
Quilting .....	40-42
To Drop or Raise the Feed Dogs .....	42
Darning .....	42-44

<b>BUILT-IN STITCHES</b>	
Basic Zigzag .....	44
Overcasting Stitch .....	46
Overedge Stitch .....	46
Straight Stretch .....	48
Rick-rack Stretch .....	48
Overcast Stretch Stitching .....	50
Serging .....	50
Elastic Stretch Stitch .....	52
Stretch Patching .....	52
Attaching Walking Foot (Optional) .....	54
Attaching Hemmer Foot (Optional) .....	54
Blind Hem Stitch .....	56
• To sew .....	56
• Changing needle position .....	56
<b>DECORATIVE STITCHES</b>	
Lace Work .....	58
Multiple Zigzag Stitch .....	58
Shell Stitch .....	60
Box Stitch .....	60
Fagoting Stitch .....	62
Two-point Shell Stitch .....	62
Two-point Box Stitch .....	62
Smocking .....	64
Herring Bone Stretch .....	64
Decorative Stretch Patterns .....	64
Decorative Stitch of Geometric Patterns .....	66
<b>BUTTONHOLE STITCHES</b>	
Auto Buttonhole .....	68-72
• Preparation for sewing .....	68
• To sew .....	68
How to Adjust Buttonhole Stitch Balance .....	72
• Corded buttonhole .....	74
Manual Buttonhole .....	76
• Manual buttonhole .....	76
<b>ADDITIONAL STITCHES</b>	
Satin Stitch .....	78
Monogramming .....	78
Applique .....	80
Embroidery .....	80
Button Sewing .....	82
<b>CARING FOR YOUR MACHINE</b>	
Replacing the Light Bulb .....	84
Cleaning the Bobbin Holder .....	84
Cleaning the Hook Race and Feed Dogs .....	86
Oiling the Machine .....	86
Troubleshooting .....	88
Fabric, thread and Needle Table .....	91

## CONTENIDO

INSTRUCCIONES DE SEGURIDAD IMPORTANTES .....	6	Acolchado .....	41-43
GARANTIA .....	8-9	Cómo subir/bajar los dientes del transporte .....	43
<b>COMO CONOCER SU MÁQUINA</b>		Zurcido .....	43-45
Gabinete .....	11	<b>DISEÑOS DE PUNTOS INCORPORADOS</b>	
Nombre de las partes .....	11	Puntada de zig-zag .....	45
Accesorios y refacciones disponibles .....	13	Puntada de sobrehilado o remate .....	47
<b>COMO PREPARSE PARA COSER</b>		Puntada para rebordados .....	47
Conexión de la máquina a la red eléctrica .....	15	Extensión recta .....	49
Para su seguridad .....	15	Extensión de "Rick-rack" (zig-zag) .....	49
Al terminar de coser .....	15	Puntada elástica de remate o sobrehilado .....	51
Instrucciones para la operación .....	15	Puntada de dobladillo .....	51
Control de la velocidad de costura .....	15	Puntada elástica de extensión .....	53
Ajuste de la presión del prensatelas .....	17	Remiendos elásticos .....	53
Palanca de elevación del prensatelas .....	17	Para poner el pie prensatelas de doble arrastre a la máquina .....	55
Cortahilos .....	17	Para poner el pie para dobladillos .....	55
Estuche de accesorios .....	17	Dobladillo invisible .....	57
Ampliación móvil de la superficie de costura .....	17	• Para coser .....	57
Cambio de aguja .....	19	• Cómo cambiar la posición de la aguja .....	57
Cómo quitar/poner el enmangue del prensatelas .....	19	<b>PUNTADAS DECORATIVAS</b>	
Cómo quitar/poner el prensatelas .....	19	Trabajos con lazos .....	59
Tipos de prensatelas .....	21	Puntada de múltiple zig-zag .....	59
• A: Prensatelas para zig-zag .....	21	Puntada en forma de concha .....	61
• F: Prensatelas para puntada decorativa .....	21	Puntada de caja .....	61
• G: Prensatelas para puntada invisible .....	21	Puntada para deshilachados .....	63
• C: Prensatelas para punto por encima .....	21	Puntada de concha de dos puntos .....	63
• R: Prensatelas para ojal automático .....	21	Puntada de caja de dos puntos .....	63
Bobinado de la canilla .....	23-27	Fruncidos .....	65
• Cómo sacar la canilla .....	23	Puntada de espiga elástica .....	65
• Portacarretes horizontal .....	23	Diseños decorativos elásticos .....	65
• Portacarretes adicional .....	23	Puntadas decorativas de diseños geométricos .....	67
• Bobinado de la canilla .....	25	<b>OJALES Y PUNTADAS</b>	
• Colocación de la canilla en el portacanillas .....	27	Ojal automatico .....	69-73
Enhebrado del hilo de la aguja .....	29	• Preparación para coser .....	69
• Enhebrado del hilo de la aguja .....	29	• Para coser .....	69
• Extracción del hilo de la canilla .....	29	Cómo equilibrar las puntadas de los ojales .....	73
Ajuste de la tensión del hilo superior para puntada recta .....	31	• Costura de ojales concordón .....	75
• Tensión correcta .....	31	Ojal manual .....	77
• El hilo está demasiado tenso .....	31	• Ojal manual .....	77
• El hilo está demasiado flojo .....	31	<b>ADICIONALES PUNTADAS</b>	
Ajuste de la tensión de hilo superior para puntada zig-zag .....	33	Puntada en satín .....	79
• Tensión correcta .....	33	Monogramas .....	79
• El hilo está demasiado tenso .....	33	Aplicaciones .....	81
• El hilo está demasiado flojo .....	33	Puntada de refuerzo .....	81
Selector de puntada .....	35	Cosido de botones .....	83
Control de la anchura de puntada .....	35	<b>MANTENIMIENTO DEL LA MAQUINA</b>	
Control de la longitud de puntada .....	37	Cambiando la bombilla .....	85
Equilibrio de los patrones distorsionados .....	37	Limpiando el portacanillas .....	85
Control de puntada invertida .....	37	Limpeza del garfío y los dientes del transporte .....	87
<b>PUNTADAS RECTA</b>		Engrasando la máquina .....	87
Puntada recta .....	39	Soluciones de problemas de funcionamiento .....	89
• Para empezar a coser .....	39	Tabla para telas, hilos y agujas .....	92
• Para terminar la costura .....	39		
• Cosido sobre líneas marcadas .....	39		
Para girar en esquinas de ángulo recto .....	41		
Uso de las guías del acolchador .....	41		
Costura a la vista .....	41		

## TABLE DES MATIÈRES

IMPORTANTES CONSIGNES DE SÉCURITÉ .....	7	Comment monter et descendre les griffes d'entraînement .....	43
GARANTIE .....	8-9	Reprisage .....	43-45
<b>A LA DÉCOUVERTE DE VOTRE MACHINE À COUDRE</b>		<b>POINTS SPÉCIAUX</b>	
Mallette de transport .....	11	Zig-zag simple .....	45
Identification des pièces .....	11	Point de surjet .....	47
Accessoires disponibles .....	13	Point de bordure .....	47
<b>PRÉPARTIFS DE COUTURE</b>		Point droit extensible .....	49
Branchez la machine .....	15	Croquet extensible .....	49
Consignes de sécurité .....	15	Surjet extensible .....	51
Consignes vous avez terminé de coudre .....	15	Point de surjet .....	51
Consignes d'utilisation .....	15	Point extensible pour la fixation des élastiques .....	53
Contrôlez la vitesse de couture .....	15	Point à rapiécer extensible .....	53
Levier de réglage de la pression .....	17	Comment mettre en place le pied niveleur (Option) .....	55
Levier de relevage du pied presseur .....	17	Comment mettre en place pied pour ourlet roulotté .....	55
Coupe-fil .....	17	Ourlet invisible .....	57
Boîte à accessoires .....	17	• La couture .....	57
Rallonge de plateau .....	17	• Changer la position de l'aiguille .....	57
Changer l'aiguille .....	19	<b>POINTS DÉCORATIFS</b>	
Retrait et installation du support de pied .....	19	Dentelle .....	59
Retrait et fixation du pied presseur .....	19	Point zig-zag multiple .....	59
Différents pieds presseurs .....	21	Point coquille .....	61
• A: Pied zig-zag .....	21	Point de créneau .....	61
• F: Pied à point lancé .....	21	Couture ajourée .....	63
• G: Pied à point d'ourlet invisible .....	21	Point coquille en deux temps .....	63
• C: Pied à surjeter .....	21	Point de créneau en deux temps .....	63
• R: Pied à boutonnière automatique .....	21	Point de smocks .....	65
Remplir la canette .....	23-27	Point d'épine extensible .....	65
• Retrait de la canette .....	23	Motifs décoratifs extensibles .....	65
• Porte-bobine horizontal .....	23	Points décoratifs géométriques .....	67
• Porte-bobine supplémentaire .....	23	<b>BOUTONNIÈRES</b>	
• Remplissage de la canette .....	25	Boutonnière automatique .....	69-73
• Insertion de la canette .....	27	• Préparation à la couture .....	69
Enfilage de la machine .....	29	• Pour coudre .....	69
• Enfilage de la machine .....	29	Comment équilibrer les point pour les boutonnières .....	73
• Comment faire monter le fil de la canette .....	29	• Boutonnières passepoilées .....	75
Réglage de la tension du fil de l'aiguille pour le point droit .....	31	Boutonnière .....	77
• Tension correcte .....	31	• Boutonnière .....	77
• Si la tension est trop élevée .....	31	<b>POINTS ADDITIONNEL</b>	
• Si la tension est trop faible .....	31	Point de bourdon .....	79
Réglage de la tension du fil de l'aiguille pour le point zig-zag .....	33	Monogrammes .....	79
• Tension correcte .....	33	Appliques .....	81
• Si la tension est trop élevée .....	33	Brides de renfort .....	81
• Si la tension est trop faible .....	33	Pose des boutons .....	83
Sélecteur de point .....	35	<b>ENTRETIEN DE VOTRE MACHINE</b>	
Réglage de la largeur du point .....	35	Remplacement de l'ampoule .....	85
Réglage de la longueur du point .....	37	Nettoyage du porte-canette .....	85
Pour corriger un motif déformé .....	37	Nettoyage de la coursière et des griffes d'entraînement .....	87
Bouton de marche arrière .....	37	Lubrification de la machine .....	87
<b>POINTS DROIT</b>		En cas de problème .....	90
Point droit .....	39	Tableau des tissus - fils et aiguille .....	93
• Commencer une couture .....	39		
• À la fin d'une couture .....	39		
• Lignes de largeur des ressources .....	39		
Méthode de couture d'un angle droit .....	41		
Utilisation des lignes de guidage .....	41		
Surpiqûre .....	41-43		

# IMPORTANT SAFETY INSTRUCTIONS

Your sewing machine is designed and constructed only for HOUSEHOLD use.

Read all instructions before using this sewing machine.

## **DANGER** — To reduce the risk of electric shock:

1. This sewing machine should never be left unattended when plugged in. Always unplug this sewing machine from the electric outlet immediately after using and before cleaning.
2. Always unplug before replacing a sewing machine bulb. Replace bulb with same type rated 15 Watts.
3. Do not reach for a sewing machine that has fallen into water. Unplug immediately.
4. Do not place or store this sewing machine where it can fall or be pulled into a tub or sink. Do not place or drop it into water or other liquid.

## **WARNING** — To reduce the risk of burns, fire, electric shock, or injury to persons:

1. Do not allow this sewing machine to be used as a toy. Close attention is necessary when this sewing machine is used by or near children.
2. Use this sewing machine only for its intended use as described in this owner's manual.  
Use only attachments recommended by the manufacturer as contained in this owner's manual.
3. Never operate this sewing machine if it has a damaged cord or plug, if it is not working properly, if it has been dropped or damaged, or dropped into water.  
Return this sewing machine to the nearest Sears store or service center for examination, repair, electrical or mechanical adjustment.
4. Never operate this sewing machine with any air opening blocked. Keep ventilation openings of this sewing machine and foot controller free from accumulation of lint, dust and loose cloth.
5. Never drop or insert any object into any opening.
6. Do not use outdoors.
7. Do not operate where aerosol (spray) products are being used or where oxygen is being administered.
8. To disconnect, turn all controls to the off ("○") position, then remove plug from outlet.
9. Do not unplug by pulling on cord. To unplug, grasp the plug, not the cord.
10. Keep fingers away from all moving parts. Special care is required around the sewing machine needle.
11. Always use the proper needle plate. The wrong plate can cause the needle to break.
12. Do not use bent needles.
13. Do not pull or push fabric while stitching. It may deflect the needle causing it to break.
14. Switch this sewing machine off ("○") when making any adjustment in the needle area, such as threading the needle, changing the needle, threading the bobbin or changing the presser foot, and the like.
15. Always unplug this sewing machine from the electrical outlet when removing covers, lubricating, or when making any other adjustments mentioned in this owner's manual.

## **SAVE THESE INSTRUCTIONS**

When using your sewing machine for the first few times, place a waste fabric under the presser foot and run the machine without thread for a few minutes. Wipe away any oil which may appear.

Su máquina de coser está diseñada y construida sólo para uso doméstico.

Lea todas las instrucciones antes de usar esta máquina de coser.

## **PELIGRO** — Para reducir el riesgo de descarga eléctrica:

1. La máquina nunca se debe desatender cuando se ha conectado.  
Siempre debe desconectarla de la toma eléctrica tan pronto termine de usarla y antes de limpiarla.
2. Siempre debe desconectarla antes de cambiar la bombilla.  
Reemplazar la bombilla con una del mismo tipo de 15 voltios.
3. No debe recogerla si se ha caído al agua, desconéctela inmediatamente.
4. No coloque o guarde la máquina donde pueda caer o ser tirada dentro de una bañera o sumidero.  
No colocar o dejar caer en agua u otro líquido.

## **ADVERTENCIA** — Para reducir el riesgo de quemaduras, incendio, descarga eléctrica o daño a las personas:

1. No permita que su máquina de coser sea usada como juguete. Preste mucha atención cuando la utilice cerca de niños.
2. Utilice esta máquina sólo para el uso que se le ha destinado como queda indicado en el manual.  
Use solamente accesorios recomendados por el fabricante como los contenidos en este manual.
3. Nunca opere esta máquina si hay un cable o clavija dañada, si no funciona apropiadamente, si se ha caído o dañado, o si ha caído en agua. Devuelva la máquina al centro de servicio o punto de venta autorizado más cercano para examinar, reparar o realizar ajuste mecánico o eléctrico.
4. Nunca opere la máquina con cualquier salida de aire bloqueada. Mantenga las aberturas de ventilación de la máquina de coser y el pedal de control libre de acumulación de pelusa, polvo y residuos de tela.
5. Nunca deje caer o introduzca objetos en ninguna abertura de la máquina.
6. No la utilice en exteriores.
7. No opere donde se utilizan aerosoles o sitios de administración de oxígeno.
8. Para desconectar, coloque todos los controles en posición de apagado ("○"), luego retire el enchufe de la toma eléctrica.
9. No desconecte tirando del cable. Para desconectar, tire del enchufe, no del cable.
10. Mantenga los dedos fuera de las partes en movimiento. Se requiere especial cuidado alrededor de la aguja de la máquina de coser.
11. Siempre utilice la placa de aguja adecuada. La placa equivocada puede causar que se rompa la aguja.
12. No utilice agujas dobladas.
13. No jale o empuje la tela mientras cose. Esto puede desviar la aguja ocasionando que se rompa.
14. Apague la máquina cuando tenga que hacer cualquier ajuste en la área de la aguja, como enhebrar la aguja, cambiar la aguja, ensartar el carrete o cambiar el prensatelas.
15. Siempre desconecte la máquina de coser de la toma eléctrica cuando retire las cubiertas, al engrasar o cuando hace otros ajustes mencionados en el manual de instrucciones.

## **CONSERVE ESTAS INSTRUCCIONES**

Cuando utilice por primera vez su máquina de coser, coloque una pieza de tela debajo del el prensatelas y haga funcionar la máquina sin hilo, durante unos pocos minutos. Es normal que aparezcan salpicaduras de aceite, límpielas y cosa normalmente.

# IMPORTANTES CONSIGNES DE SÉCURITÉ

Votre machine à coudre n'est conçue et construite que pour l'usage ménager.

Lisez toutes ces consignes avant d'utiliser cette machine à coudre.

## **DANGER** — Comment réduire le risque de choc électrique:

1. Une machine ne devrait jamais être laissée sans surveillance lorsqu'elle est branchée. Débranchez cette machine de la prise électrique immédiatement après l'avoir utilisée et avant d'entreprendre son entretien.
2. Débranchez toujours la machine avant de changer l'ampoule. Remplacez l'ampoule par une ampoule identique de 15 W.
3. N'essayez pas de rattraper une machine qui est tombée dans l'eau. Débranchez-la immédiatement.
4. Ne placez pas la machine à un endroit où elle risque de tomber ou d'être entraînée dans un bassin ou un évier. Ne placez pas la machine dans de l'eau ou tout autre liquide.

## **AVERTISSEMENT** — Comment réduire le risque de brûlure, d'incendie, de choc électrique, ou de blessure:

1. Cette machine n'est pas un jouet. Une attention particulière doit être apportée lors de l'utilisation de cette machine près ou par des enfants.
2. N'utilisez cette machine que pour l'usage prévu par le constructeur, et qui est décrit dans ce manuel. N'utilisez que les accessoires recommandés par le fabricant, comme indiqué dans ce manuel.
3. N'utilisez jamais une machine dont le cordon d'alimentation ou la prise sont endommagés, si elle ne fonctionne pas correctement, si elle est tombée ou est endommagée, ou si elle est tombée à l'eau. Rapportez la machine au magasin Sears le plus proche pour une vérification, une réparation, un réglage électrique ou mécanique.
4. N'utilisez jamais une machine dont les ouvertures de ventilation sont obstruées. Maintenez les ouïes d'aération libres de toute accumulation de charpie, de poussière et de fibres de tissu.
5. Ne laissez tomber et n'introduisez aucun objet dans les ouvertures de la machine.
6. N'utilisez pas la machine en plein air.
7. Ne faites pas fonctionner la machine en présence de produits aérosols, ou d'oxygène.
8. Avant de débrancher la machine, placez tous les contrôles sur OFF (ou sur "○"), puis retirez la prise.
9. Ne débranchez pas la machine en tirant sur le cordon d'alimentation. Prenez la prise à la main, pas le cordon.
10. Éloignez les doigts des parties mobiles. Faites particulièrement attention autour de l'aiguille.
11. Utilisez toujours la plaque d'aiguille appropriée. Une mauvaise plaque peut provoquer la cassure de l'aiguille.
12. N'utilisez aucune aiguille tordue.
13. Ne tirez et ne poussez pas le tissu pendant la couture. Cela risque de fléchir et de casser l'aiguille.
14. Éteignez la machine chaque fois que vous effectuez des réglages dans la région de l'aiguille, tels que: enfiler l'aiguille, changer l'aiguille, enfiler la canette, changer le pied presseur, etc.
15. Débranchez systématiquement la machine lorsque vous enlevez les plaques, lubrifiez la machine ou lorsque vous effectuez les opérations d'entretien décrites dans ce manuel.

## **CONSERVEZ CES CONSIGNES**

Les premières fois que vous utilisez votre machine, placez une chute de tissu sous le pied presseur et faites fonctionner la machine sans fil pendant quelques minutes. Essuyez les traces d'huile qui pourraient se produire.

## WARRANTY

### FULL 25 YEAR WARRANTY ON DEFECT IN MATERIAL OR WORKMANSHIP

For 25 years from the date of purchase, Sears will, free of charge, repair defects in material or workmanship which appear in the internal mechanical part of the sewing machine.

### FULL TWO YEAR WARRANTY ON ELECTRICAL EQUIPMENT OF SEWING MACHINE

For two years from the date of purchase, Sears will, free of charge, repair defects in material or workmanship which appear in the electrical and electronic equipment of the sewing machine, including motor, wiring, electronic components, switch and speed control.

### FULL 90-DAY WARRANTY ON ALL PARTS AND MECHANICAL ADJUSTMENTS

For 90 days from the date of purchase, Sears will, free of charge, replace any parts and provide mechanical service necessary for proper operation of the sewing machine, except for normal maintenance. Warranty service is available by returning the sewing machine to the nearest Sears Service Center in the United States.

### IF THIS MACHINE IS USED FOR COMMERCIAL OR RENTAL PURPOSES, THE ABOVE WARRANTY COVERAGES APPLY FOR ONLY 90 DAYS FROM THE DATE OF PURCHASE

This warranty gives you specific legal rights, and you may also have other rights which vary from state to state.

Sears, Roebuck and Co., D/817 WA, Hoffman Estates, IL60179

## GARANTIA

### GARANTIA COMPLETA POR 25 AÑOS EN LA CABEZA DE LA MAQUINA DE COSER

Durante 25 años desde la fecha de la compra, Sears ofrece, libre de costo, reparar los defectos en material o de manufactura que puedan presentarse en los componentes mecánicos de la cabeza de la máquina de coser.

### GARANTIA COMPLETA POR 2 AÑOS EN EQUIPO ELECTRICO DE LA MAQUINA DE COSER

Durante 2 años desde la fecha de la compra, Sears ofrece, libre de costo, reparar los defectos en material o de manufactura que puedan presentarse en el equipo eléctrico de la máquina de coser, incluyendo componentes eléctricos, motor, conexiones eléctricas, interruptor y control de velocidad.

### GARANTIA COMPLETA POR 90 DIAS SOBRE TODAS LAS PARTES Y AJUSTES MECANICOS

Durante 90 días desde la fecha de la compra, Sears ofrece, libre de costo, reemplazar cualquiera parte y proveer el servicio mecanico necesario para la apropiada operación de la máquina de coser, excepto para mantenimiento normal. El servicio de garantia se puede obtener enviando la máquina de coser al centro/departamento de Servicios Sears mas cercano en los Estados Unidos.

### SI ESTA MÁQUINA DE COSER SE UTILIZA PARA PROPÓSITOS COMERCIALES O DE ALQUILER, LA COBERTURA DE GARANTÍA CITADA MÁS ARRIBA ES VÁLIDA ÚNICAMENTE DURANTE 90 DÍAS A PARTIR DE LA FECHA DE COMPRA

Esta garantía le da a usted derechos legales específicos, pero usted puede tener también otros derechos los cuales varían de estado a estado.

Sears, Roebuck and Co., D/817 WA, Hoffman Estates, IL 60179

## GARANTIE

### GARANTIE TOTALE DE 25 ANS SUR LE MÉCANISME DE LA MACHINE

Pendant 25 ans, à partir de la date d'achat, Sears réparera gratuitement tout défaut de matériau ou de fabrication qui apparaîtra dans le mécanisme de votre machine.

### GARANTIE TOTALE DE DEUX ANS SUR L'ÉQUIPEMENT ÉLECTRIQUE

Pendant deux ans, à partir de la date d'achat, Sears réparera gratuitement tout défaut de materiau ou de fabrication qui apparaîtra dans le moteur, le fil, l'interrupteur ou la commande de vitesse de marche, dans les circuits electriques ou électroniques.

### GARANTIE TOTALE DE 90 JOURS SUR TOUTES LES PIÈCES ET LA MISE AU POINT DU MÉCANISME

Pendant 90 jours, à partir de la date d'achat, Sears effectuera gratuitement tout remplacement de pièce et réglage nécessaires au bon fonctionnement de la machine; l'entretien ordinaire étant à la charge de l'utilisateur. Pour bénéficier des avantages qu'offre la garantie ci-dessus, adressez-vous a votre magasin habituel ou au service apres-vente Sears, Partout aux États-Unis.

### SI CETTE MACHINE À COUDRE SERT À DES FINS COMMERCIALES OU DE LOCATION, LA GARANTIE CI-DESSUS SE LIMITE À 90 JOURS A COMPTER DE LA DATE D'ACHAT.

Cette garantie vous donne des droits légaux précis, et éventuellement d'autres droits, ceux-ci pouvant varier d'une état à une autre.

Sears, Roebuck and Co., D/817 WA, Hoffman Estates, IL 60179



**WARRANTY**

**FULL 25 YEAR WARRANTY ON DEFECT IN MATERIAL OR WORKMANSHIP**

For 25 years from the date of purchase, Sears will, free of charge, repair defects in material or workmanship which appear in the internal mechanical part of the sewing machine.

**FULL TWO YEAR WARRANTY ON ELECTRICAL EQUIPMENT OF SEWING MACHINE**

For two years from the date of purchase, Sears will, free of charge, repair defects in material or workmanship which appear in the electrical and electronic equipment of the sewing machine, including motor, wiring, electronic components, switch and speed control.

**FULL 90-DAY WARRANTY ON ALL PARTS AND MECHANICAL ADJUSTMENTS**

For 90 days from the date of purchase, Sears will, free of charge, replace any parts and provide mechanical service necessary for proper operation of the sewing machine, except for normal maintenance. Warranty service is available by returning the sewing machine to the nearest Sears Service Center in Canada.

**IF THIS MACHINE IS USED FOR COMMERCIAL OR RENTAL PURPOSES, THE ABOVE WARRANTY COVERAGES APPLY FOR ONLY 90 DAYS FROM THE DATE OF PURCHASE**

This warranty gives you specific legal rights, and you may also have other rights which vary from province to province.

**SEARS CANADA INC., TORONTO, ONT., M5B 2B8**

**GARANTIA**

**GARANTIA COMPLETA POR 25 AÑOS EN LA CABEZA DE LA MAQUINA DE COSER**

Durante 25 años desde la fecha de la compra, Sears ofrece, libre de costo, reparar los defectos en material o de manufactura que puedan presentarse en los componentes mecánicos de la cabeza de la máquina de coser.

**GARANTIA COMPLETA POR 2 AÑOS EN EQUIPO ELECTRICO DE LA MAQUINA DE COSER**

Durante 2 años desde la fecha de la compra, Sears ofrece, libre de costo, reparar los defectos en material o de manufactura que puedan presentarse en el equipo eléctrico de la máquina de coser, incluyendo componentes eléctricos, motor, conexiones eléctricas, interruptor y control de velocidad.

**GARANTIA COMPLETA POR 90 DIAS SOBRE TODAS LAS PARTES Y AJUSTES MECANICOS**

Durante 90 días desde la fecha de la compra, Sears ofrece, libre de costo, reemplazar cualquiera parte y proveer el servicio mecanico necesario para la apropiada operación de la máquina de coser, excepto para mantenimiento normal. El servicio de garantia se puede obtener enviando la máquina de coser al centro/departamento de Servicios Sears mas cercano en Canada.

**SI ESTA MÁQUINA DE COSER SE UTILIZA PARA PROPÓSITOS COMERCIALES O DE ALQUILER, LA COBERTURA DE GARANTÍA CITADA MÁS ARRIBA ES VÁLIDA ÚNICAMENTE DURANTE 90 DÍAS A PARTIR DE LA FECHA DE COMPRA**

Esta garantía le da a usted derechos legales específicos, pero usted puede tener también otros derechos los cuales varían de estado a estado.

**SEARS CANADA INC., TORONTO, ONT., M5B 2B8**

**GARANTIE**

**GARANTIE TOTALE DE 25 ANS SUR LE MÉCANISME DE LA MACHINE**

Pendant 25 ans, à partir de la date d'achat, Sears réparera gratuitement tout défaut de matériau ou de fabrication qui apparaîtra dans le mécanisme de votre machine.

**GARANTIE TOTALE DE DEUX ANS SUR L'ÉQUIPEMENT ÉLECTRIQUE**

Pendant deux ans, à partir de la date d'achat, Sears réparera gratuitement tout défaut de matériau ou de fabrication qui apparaîtra dans le moteur, le fil, l'interrupteur ou la commande de vitesse de marche, dans les circuits électriques ou électroniques.

**GARANTIE TOTALE DE 90 JOURS SUR TOUTES LES PIÈCES ET LA MISE AU POINT DU MÉCANISME**

Pendant 90 jours, à partir de la date d'achat, Sears effectuera gratuitement tout remplacement de pièce et réglage nécessaires au bon fonctionnement de la machine; l'entretien ordinaire étant à la charge de l'utilisateur. Pour bénéficier des avantages qu'offre la garantie ci-dessus, adressez-vous à votre magasin habituel ou au service après-vente Sears, Partout aux Canada.

**SI CETTE MACHINE À COUDRE SERT À DES FINS COMMERCIALES OU DE LOCATION, LA GARANTIE CI-DESSUS SE LIMITE À 90 JOURS A COMPTER DE LA DATE D'ACHAT.**

Cette garantie vous donne des droits légaux précis, et éventuellement d'autres droits, ceux-ci pouvant varier d'une état à une autre.

**SEARS CANADA INC., TORONTO, ONT., M5B 2B8**

# GETTING TO KNOW YOUR MACHINE

## Cabinets and Tote bags

A full line of sewing machine cabinets and Tote bags are available through the RSOS catalog at your nearest Sears retail store.

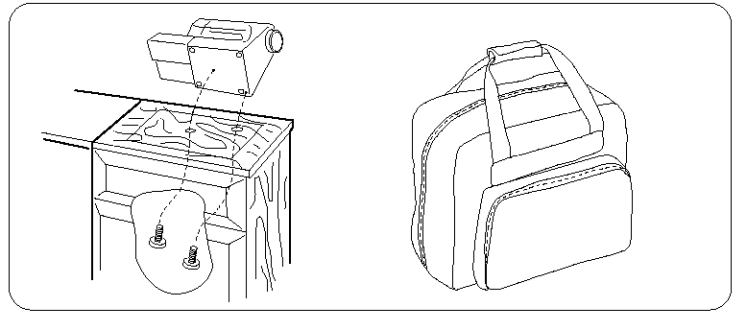

## Names of Parts

- ① Reverse stitch control
- ② Stitch selector
- ③ Stitch length setting display
- ④ Stitch width setting display
- ⑤ Stitch length control
- ⑥ Stitch width control
- ⑦ Bobbin winder spindle
- ⑧ Spool pin
- ⑨ Upper thread guide
- ⑩ Thread take-up lever
- ⑪ Thread tension dial
- ⑫ Face cover
- ⑬ Thread cutter
- ⑭ Needle plate
- ⑮ Hook cover plate
- ⑯ Hook cover plate release button
- ⑰ Extension table (Accessory box)
- ⑱ Carrying handle
- ⑲ Handwheel
- ⑳ Feed balancing dial
- ㉑ Power switch
- ㉒ Machine socket
- ㉓ Drop feed dog lever
- ㉔ Free-arm
- ㉕ Presser foot lifter
- ㉖ Thumb screw
- ㉗ Presser foot
- ㉘ Needle clamp screw
- ㉙ Snap-on button
- ㉚ Foot control
- ㉛ Buttonhole lever

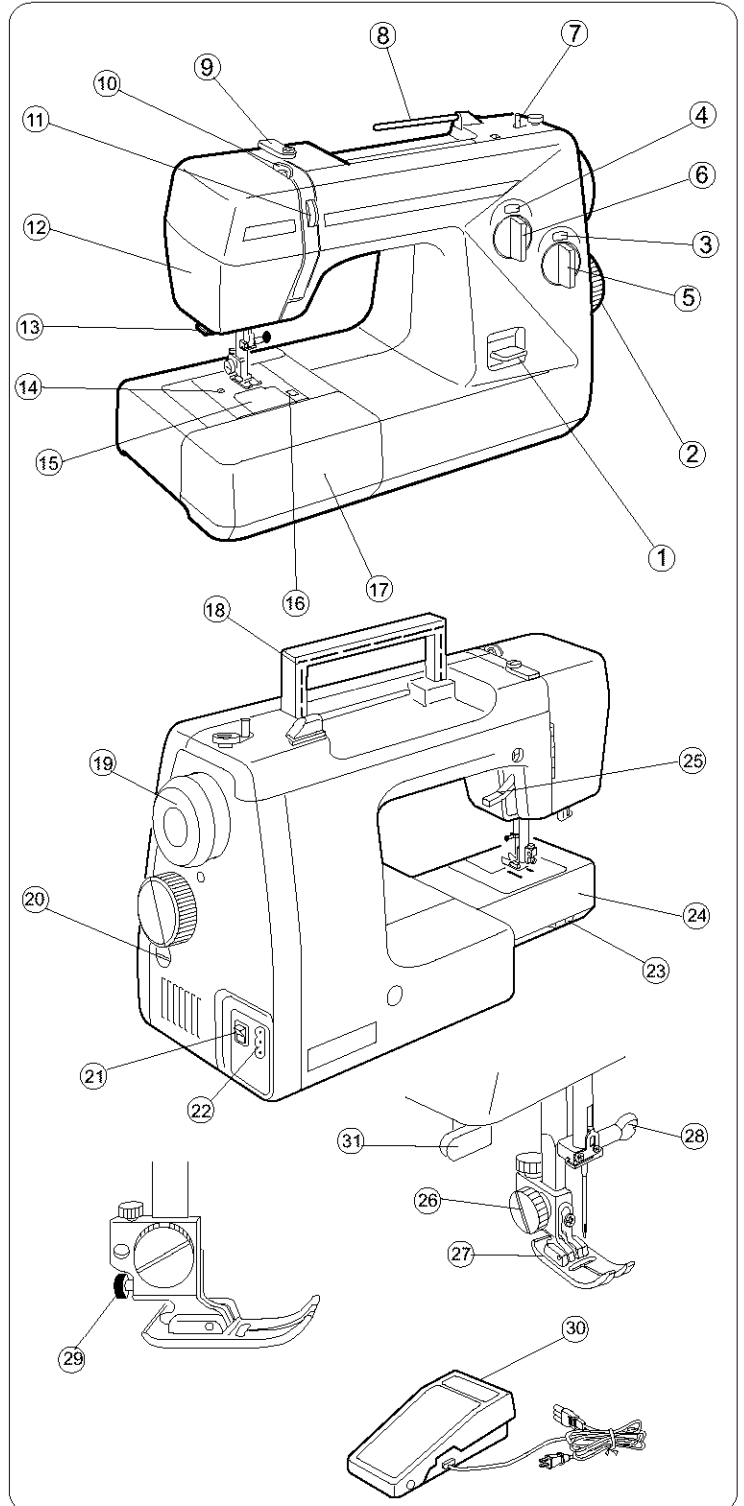

## COMO CONOCER SU MÁQUINA

### Gabinete

Usted encontrará una línea completa de gabinetes y bolsas de mano para su máquina de coser in el catálogo RSOS que está a al venta en las tiendas Sears.

### Numero de las partes

- ① Control de puntada reversa
- ② Selector de puntada
- ③ Pantalla de ajuste de la longitud de puntada
- ④ Pantalla de ajuste de la anchura de puntada
- ⑤ Control de la longitud de puntada
- ⑥ Control de la anchura de puntada
- ⑦ Eje del devanador de canillas
- ⑧ Portacarretes
- ⑨ Guíahilos superior
- ⑩ Tirahilos
- ⑪ Ajuste de tensión del hilo superior
- ⑫ Cubierta frontal
- ⑬ Cortahilos
- ⑭ Placa de aguja
- ⑮ Tapa de acceso a canilla
- ⑯ Pulsador de apertura de la tapa de acceso a canilla
- ⑰ Estuche de accesorios (Ampliación móvil de la superficie de costura)
- ⑱ Asa de transporte
- ⑲ Volante
- ⑳ Eje equilibrador de puntada
- ㉑ Interruptor de corriente
- ㉒ Enchufe de la máquina
- ㉓ Palanca de mando para los dientes del transporte
- ㉔ Brazo libre
- ㉕ Palanca de elevación del prensatelas
- ㉖ Tornillo del emangue
- ㉗ Prensatelas
- ㉘ Tornillo de sujeción de la aguja
- ㉙ Botón de fijación de prensatelas
- ㉚ Pedal de control
- ㉛ Palanca de ojales

## A LA DÉCOUVERTE DE VOTRE MACHINE À COUDRE

### Mallette de transport

Vous trouverez dans les magasins Sears, ainsi que dans notre catalogue une gamme complète de moubles et de sac de transport pour les machines à coudre.

### Identification des pièces

- ① Bouton de marche arrière
- ② Sélecteur de point
- ③ Fenêtre de réglage de la longueur du point
- ④ Fenêtre de réglage de la largeur du point
- ⑤ Réglage de la longueur du point
- ⑥ Réglage de la largeur du point
- ⑦ Bobineur
- ⑧ Porte-bobine
- ⑨ Guide fil supérieur
- ⑩ Levier releveur du fil
- ⑪ Molette de réglage de la tension du fil
- ⑫ Couvercle frontal
- ⑬ Coupe-fil
- ⑭ Plaque d'aiguille
- ⑮ Couvercle à crochet
- ⑯ Bouton de dégagement du couvercle à crochet
- ⑰ Rallonge de plateau (Boîte à accessoires)
- ⑱ Poignée de transport
- ⑲ Volant
- ⑳ Bouton d'équilibrage
- ㉑ Interrupteur de courant
- ㉒ Prise de la machine
- ㉓ Levier de griffes d'entraînement
- ㉔ Bras libre
- ㉕ Relève pied presseur
- ㉖ Vis de blocage
- ㉗ Pied presseur
- ㉘ Vis du pince-aiguille
- ㉙ Bouton de décrochage
- ㉚ Pédale de contrôle
- ㉛ Levier pour les boutonnières

## Available Accessories and Attachments

All parts listed may be ordered from any Sears store or service center.

**Only use Sears parts for this sewing machine.**

WHEN ORDERING REPAIR PARTS, ALWAYS GIVE THE FOLLOWING INFORMATION:

1. PART NUMBER
2. PART DESCRIPTION
3. MODEL NUMBER
4. NAME OF ITEM (SEWING MACHINE)

If the parts you need are not stocked locally, your order will be electronically transmitted to a Sears Repair Parts Distribution Center for expedited handling.

**For the repair or replacement parts you need delivered directly to your home.**

**Call 6 am - 11 pm, 7 days a week.**

**1-800-366-PART (1-800-366-7278)**

Ref. No.	Part No.	Description
1	*102869107	10 x Bobbin
2	102403202	Spool pin felt
3	353364	Singer assorted needle set
4	*6562	Style 2020: 4 x No. 14 needle (RED)
5	*6563	Twin needle (260 202500090S01B)
6	625031500	Additional spool pin
7	*823801015	H: Straight stitch foot
8	685502019	A: Zigzag foot
9	822804118	F: Satin stitch foot
10	*829801002	E: Zipper foot
11	*820801016	B: Buttonhole foot
12	822801001	C: Overedge foot
13	820817015	G: Blind hem foot
14	753801004	R: Automatic buttonhole foot
15	*802422002	Quilter
16	*479701901	Carrying case
17	000009803	Light bulb
18	*647808009	Seam ripper/Buttonhole opener
19	*820832005	Large screwdriver
20	*741814003	Oil
21	*802424004	Lint brush
22	822020503	Large spool holder
23	822019509	Small spool holder
24	*200002008	Piping foot
25	*200003009	Gathering foot
26	*200005001	Pin-tuck foot
27	*200013105	Hemmer foot (2mm)
28	*214872011	Walking foot
29	*941620000	Ruffler
30	*200262101	Needle threader

\* These items are not furnished with the machine, but may be ordered per instructions above.

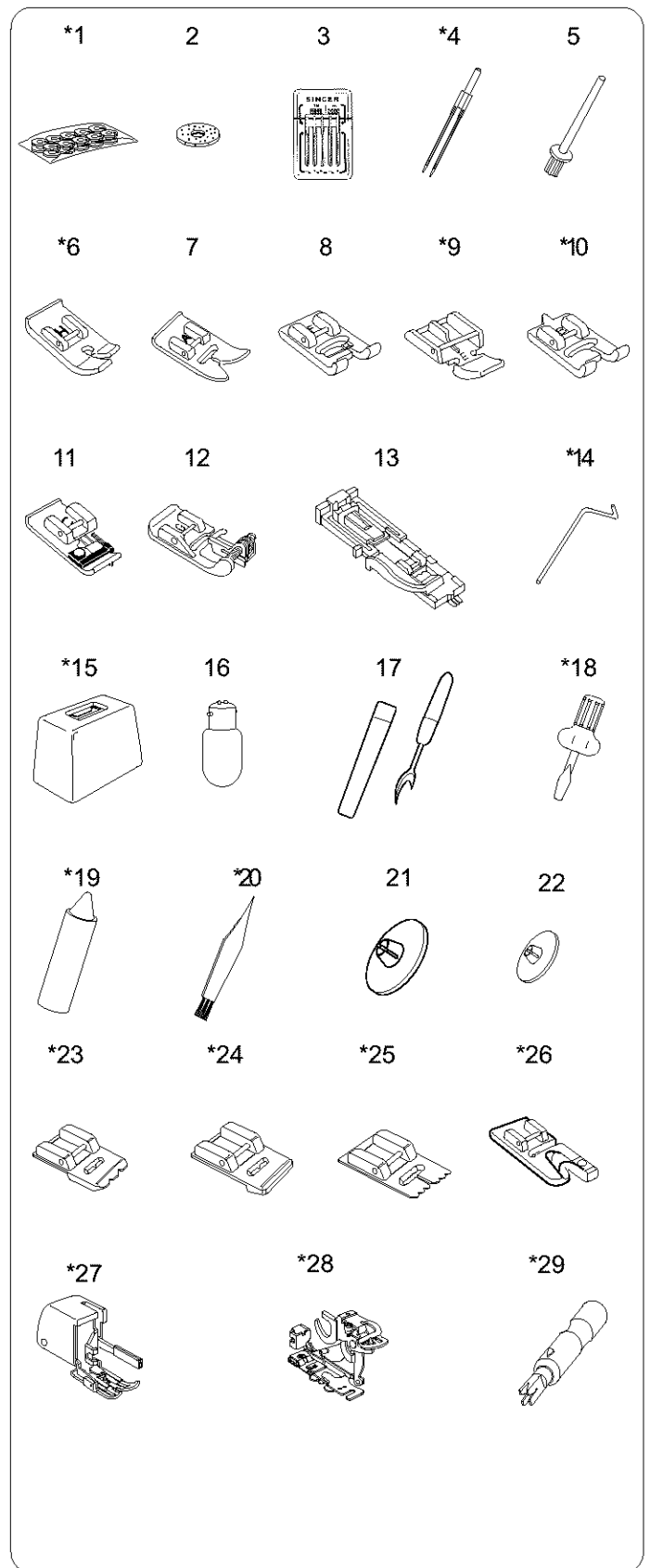

### Accesorios y refacciones disponibles

Todas las partes listadas se pueden ordenar de cualquier tienda de Sears o centro de servicio de Sears.

**CUANDO ORDENE REPUESTOS, SIEMPRE PRORORCIONE LA SIGUIENTE INFORMACION:**

1. NUMERO DE PARTE
2. DESCRIPCION DE LA PARTE
3. NUMERO DEL MODELO
4. NOMBRE DEL ARTICULO (MAQUINA DE COSER)

Si las partes que necesita no se consiguen localmente, su orden será electrónicamente transmitida al Centro de Distribución de Repuestos Sears para su envío inmediato.

**Para pedir servicio de reparación a domicilio, y para ordenar piezas con entrega a domicilio:**

**1-888-SU-HOGAR<sup>SM</sup>**  
(1-888-784-6427)

Referencia	Número de la parte	Descripción
1	*102869107	10 x canillas
2	102403202	Fielto para portacarretes
3	353364	Singer juego de agujas
	*6562	Style 2020: 4 x Aguja No. 14 (ROJA)
4	*6563	Aguja doble (260 202500090S01B)
5	625031500	Portacarretes adicional
6	*823801015	H: Prensateles para puntada recta
7	685502019	A: Prensateles para zig-zag
8	822804118	F: Prensateles para puntada decorativa
9	*829801002	E: Prensateles para cremalleras
10	*820801016	B: Prensateles de ojales
11	822801001	C: Prensateles para coser a punto por encima
12	820817015	G: Prensateles de puntada de dobladillo invisible
13	753801004	R: Prensateles de ojal automático
14	*802422002	Acolchador
15	*479701901	Maletín transportador
16	000009803	Bombilla
17	*647808009	Cortador / Abre ojales
18	*820832005	Destornillador grande
19	*741814003	Aceite
20	802424004	Cepillo de limpieza
21	822020503	Tapa-carretes grande
22	822019509	Tapa-carretes pequeño
23	*200002008	Prensateles para entubar
24	*200003009	Prensateles recogedor
25	*200005001	Prensateles para alforzas
26	*200013105	Prensateles para dobladillo (2 mm)
27	*214872011	Prensateles de doble arrastre
28	*941620000	Prensateles para fruncidos
29	*200262101	Enhebrador de aguja

\* Estos artículos no se proveen con la máquina, pero pueden ser ordenados con las instrucciones arriba descritas.

### Accessoires disponibles

Toutes ces pièces peuvent être commandées dans un magasin ou un centre de réparation Sears.

**JOIGNEZ TOUJOURS À VOTRE COMMANDE LES RENSEIGNEMENTS SUIVANTS:**

1. LE NUMÉRO DE LA PIÈCE
2. LA DÉSIGNATION DE LA PIÈCE
3. LE NUMÉRO DU MODÈLE
4. LE NOM DE L'ARTICLE (MACHINE À COUDRE)

Si les pièces ne sont pas disponibles sur place, votre commande sera transmise électroniquement à notre dépôt central des pièces de rechange.

**Au Canada pour service en français:**

**1-877-LE-FOYER<sup>SM</sup>**  
(1-877-533-6937)

N° de réf.	N° de pièce	Désignation
1	*102869107	10 canettes
2	102403202	Feutre de porte-bobine
3	353364	Singer jeu d'aiguilles
	*6562	Style 2020: 4 aiguilles n°14 - ROUGE
4	*6563	Aiguilles jumelées (260 202500090S01B)
5	625031500	Porte-bobine supplémentaire
6	*823801015	H: Pied à point droit
7	685502019	A: Pied zig-zag
8	822804118	F: Pied à point de bourdon
9	*829801002	E: Pied à fermeture à glissière
10	*820801016	B: Pied à bouttonnières
11	822801001	C: Pied à surjeter
12	820817015	G: Pied à points d'ourlet invisible
13	753801004	R: Pied à boutonnière automatique
14	*802422002	Guide à matelasser
15	*479701901	Malette de transport
16	000009803	Ampoule d'éclairage
17	*647808009	Découd -vite/Ouvre boutonnière
18	*820832005	Gros tournevis
19	*741814003	Huile
20	802424004	Brosse a peluches
21	822020503	Grande rondelle de porte-bobine
22	822019509	Petite rondelle de porte-bobine
23	*200002008	Pied ganseur
24	*200003009	Pied fronceur
25	*200005001	Pied plisseur
26	*200013105	Pied ourleur (2 mm)
27	*214872011	Pied niveleur
28	*941620000	Pied plisseur fronceur
29	*200262101	Enfile-aiguille

\*Ces pièces ne sont pas fournies avec la machine, mais peuvent être commandées comme indiqué en haut de page.

## GETTING READY TO SEW

### Connecting Machine to Power Supply

- |                     |                  |
|---------------------|------------------|
| ① Power supply plug | ② Power switch   |
| ③ Outlet            | ④ Machine socket |
| ⑤ Machine plug      | ⑥ Light bulb     |

Before connecting the power cord, make sure the voltage and frequency shown on the machine conform to your electrical power.

1. Turn off the power switch ②.
2. Insert the machine plug ⑤ into the machine socket ④.
3. Insert the power supply plug ① into the outlet ③.
4. Turn the power switch ② to turn on the power and sewing light ⑥.

### For Your Safety

- \* While in operation, always keep your eyes on the sewing area. Do not touch any moving parts such as the thread take-up lever, handwheel or needle.
- \* Always turn off the power switch and unplug from the power supply:
  - When leaving the machine unattended.
  - When attaching or removing any parts.
  - When cleaning the machine.
- \* Do not place anything on the foot control, when not sewing.

### When Finished Sewing

- \* When you are finished sewing, turn all controls to off ("O") position, then remove plug from outlet.
- \* Unplug foot control from machine.
- \* Lower presser foot lifter.
- \* Turn handwheel to lower needle bar to the lowest position.
- \* Place your machine out of reach of children in safe, dry location.

### Operating Instructions:

"For appliances with a polarized plug (one blade wider than the other). To reduce the risk of electric shock, this plug is intended to fit in a polarized outlet only one way. If it does not fit fully in the outlet, reverse the plug. If it still does not fit, contact a qualified electrician to install the power outlet. Do not modify the plug in any way."

"Foot Controller Model YC-482J-1 or TJC-150 is used with Sewing Machine Model 384.18024 XXX."

XXX - represents numbers 000 through 999.

### Controlling Sewing Speed

Sewing speed can be varied by the foot control.

The harder you press on the foot control, the faster the machine runs.

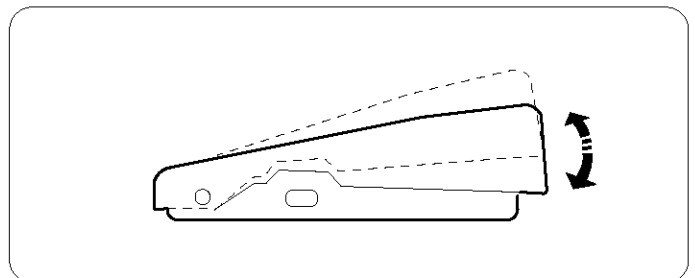
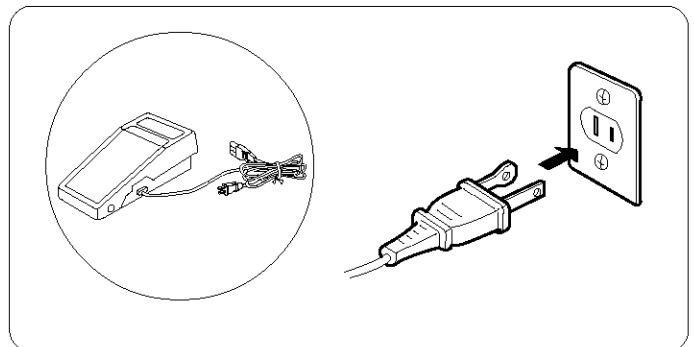
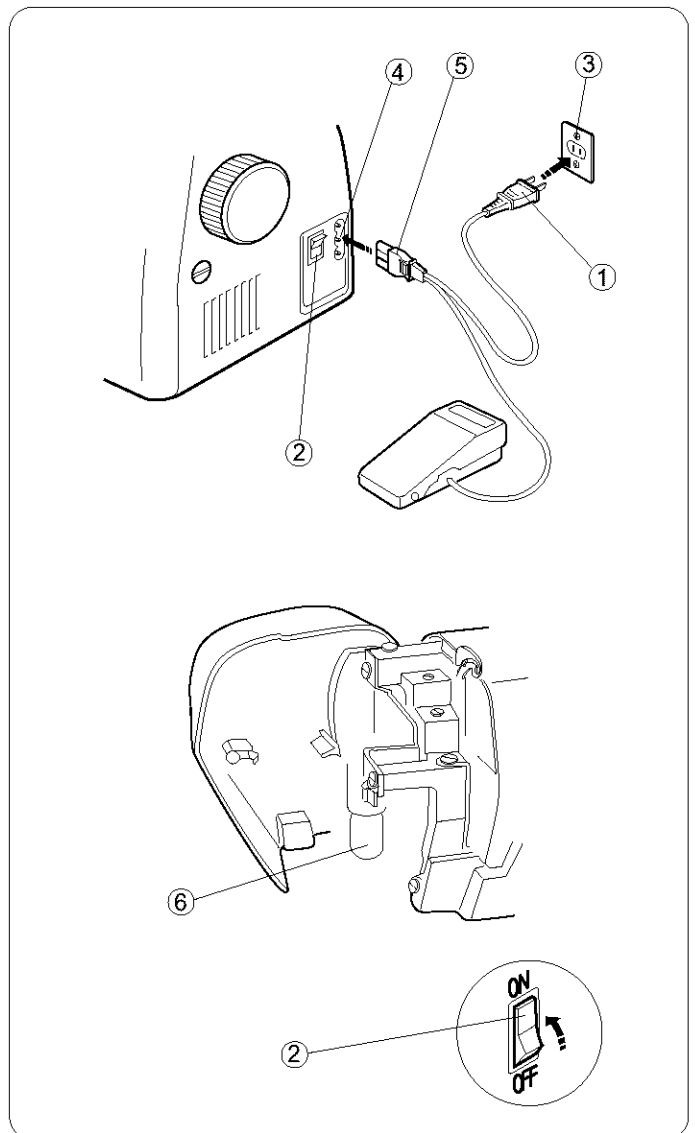

## COMO PREPARSE PARA COSER

### Conexión de la máquina a la red eléctrica

- |                                |                            |
|--------------------------------|----------------------------|
| ① Clavija de toma de corriente | ② Interruptor de corriente |
| ③ Red eléctrica                | ④ Enchufe de la máquina    |
| ⑤ Clavija de la máquina        | ⑥ Bombilla                 |

Antes de enchufar el cable de conexión a la red de corriente asegúrese de que el voltaje y la frecuencia de la máquina, mostrados en la placa de identificación, coincidan con los de la red de suministro en su hogar.

1. Desconecte el interruptor de corriente ②.
2. Introduzca la clavija de la máquina ⑤ en el enchufe de la máquina ④.
3. Introduzca la clavija de toma de corriente ① a la red ③.
4. Oprima el interruptor de corriente ② para encender la máquina y la bombilla ⑥.

### Para su seguridad

- \* Cuando cosa, no pierda de vista la área de costura. No toque ninguna pieza en movimiento tal como tirahilos, volante o aguja.
- \* Apague siempre la máquina con el interruptor de corriente y desenchufe la clavija de toma de corriente cuando:
  - Deje la máquina desatendida.
  - Vaya a poner o quitar alguna pieza.
  - Limpie la máquina.
- \* No ponga nada encima del pedal de control excepto cuando lo esté utilizando.

### Al terminar de coser:

- \* Cuando termine de coser, apague todos los controles moviéndolos a la posición ("o") y luego desconecte la clavija de la toma eléctrica.
- \* Desconecte el pedal de control de la máquina.
- \* Baje el elvador del prensatelas.
- \* Gire el volante para bajar la barra de agujas a la posición más baja.
- \* Coloque la máquina en un lugar seco y seguro, fuera del alcance de los niños.

### Instrucciones para la operación:

"Para aparatos con clavija polarizada (una pieza del enchufe más ancha que la otra).

A fin de evitar el riesgo de descargas eléctricas, esta clavija está diseñada de forma que sólo puede introducirse en un sentido dentro de una toma de corriente polarizada. Si no encaja completamente en la toma de corriente, invierta la clavija. Si tampoco encaja de esta forma póngase en contacto con un electricista cualificado para que le instale una toma de corriente apropiada. No intente modificar la clavija de ninguna forma."

"Con esta máquina de coser Modelo 384.18024XXX deberá usarse el pedal de control Modelo YC-482J-1 o TJC-150." XXX - representa los numeros 000 a 999.

### Control de la velocidad de costura

El pedal de control sirve para regular la velocidad de la costura. La velocidad se regula pulsando el pedal de control con la planta del pie, a más presión, más velocidad .

## PRÉPARTIFS DE COUTURE

### Branchez la machine

- |                               |                        |
|-------------------------------|------------------------|
| ① Prise électrique            | ② Interrupteur secteur |
| ③ Prise de courant            | ④ Prise de la machine  |
| ⑤ Fiche de raccord électrique | ⑥ Ampoule d'éclairage  |

Avant de brancher le cordon d'alimentation, assurez-vous que la tension et la fréquence indiquées sur la machine sont conformes à votre installation électrique.

1. Tout d'abord, éteignez la machine (Basculez l'interrupteur ② à OFF).
2. Ensuite, branchez la fiche de raccord électrique ⑤ sur la prise de la machine ④ .
3. Connectez la prise électrique ① à la prise de courant ③ .
4. Appuyez sur l'interrupteur ② pour mettre la machine sous tension et allumer l'ampoule d'éclairage ⑥ .

### Consignes de sécurité

- \* Pendant la couture, gardez toujours les yeux sur la couture en cours et ne touchez aucune des parties mobiles, telles que le levier releveur du fil, le volant ou l'aiguille.
- \* Éteignez et débranchez systématiquement la machine de la prise du courant.
  - lorsque vous laissez la machine sans surveillance.
  - lorsque vous fixez ou retirez des parties détachables.
  - lorsque vous nettoyez la machine.
- \* Ne placez rien sur la pédale de contrôle, sauf pendant l'utilisation .

### Lorsque vous avez terminé de coudre.

- \* Lorsque vous avez terminé de coudre, mettez tous les boutons dans la position off ("o"), puis retirez la prise du contact.
- \* Débranchez la pédale de contrôle de la machine.
- \* Abaissez le relève pied presseur.
- \* Tournez le volant pour abaisser la barre à aiguilles à la position la plus basse.
- \* Placez votre machine hors de portée des enfants dans un endroit sûr et sec.

### Consignes d'utilisation:

"Pour les appareils ayant une prise polarisée (une lame plus large que l'autre):

Afin de réduire les risques de choc électrique, cette prise de branchement est conçue pour s'adapter à la prise électrique murale dans un seul sens. Si elle ne rentre pas complètement dans la prise, retournez-la. Si elle ne se branche toujours pas, faites appel à un électricien qualifié qui installera une prise appropriée. N'essayez pas de modifier la prise."

"La pédale de contrôle modèle YC-482J-1 ou TJC-150 s'utilise avec la

machine modèle 384.18024XXX."

XXX Représente les nombres de 000 à 999.

### Contrôlez la vitesse de couture

On change la vitesse de couture à l'aide de la pédale de contrôle. Plus vous appuyez sur la pédale, plus la machine va vite.

## Pressure Adjusting Lever

### ① Pressure adjusting lever

The pressure adjusting lever should be set at “3” for regular sewing.

Reduce pressure to “2” for applique, cut work, draw work and basting.

Set pressure at “1” when sewing chiffon, lace, organdy and other fine fabrics. Velour and knits with a lot of stretch may also require pressure at “1”.

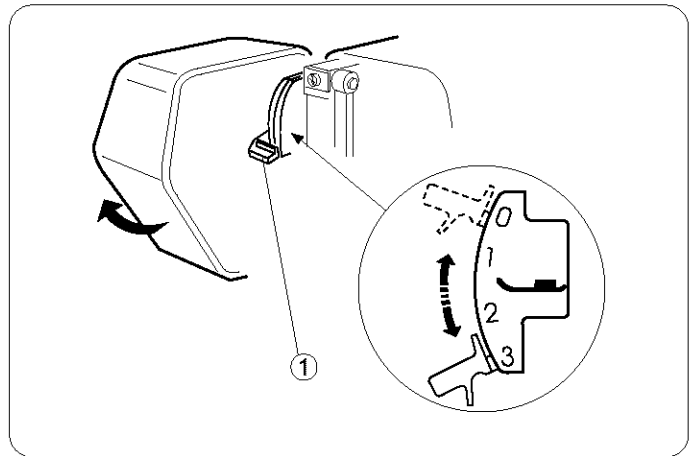

## Presser Foot Lifter

- ① Presser foot lifter
- ② Normal up position
- ③ Highest position

The presser foot lifter raises and lowers the presser foot.

You can raise it about 1/4”(0.6 cm) higher than the normal up position for easy removal of the presser foot or to help you place heavy fabric under the foot.

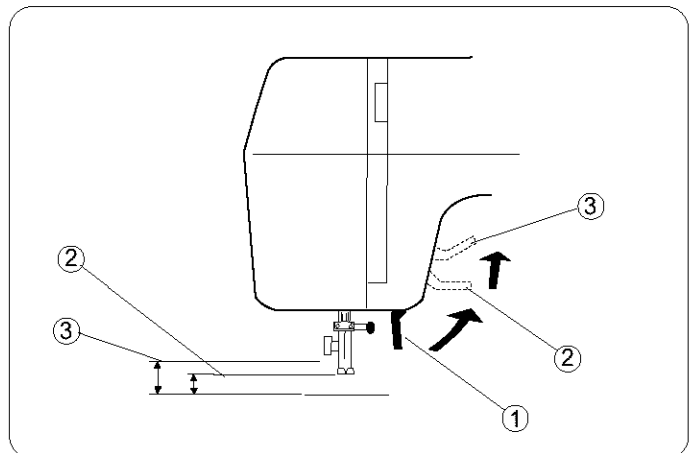

## Thread Cutter

### ① Thread cutter

You do not need a pair of scissors to cut threads after sewing. Just use the built-in thread cutter.

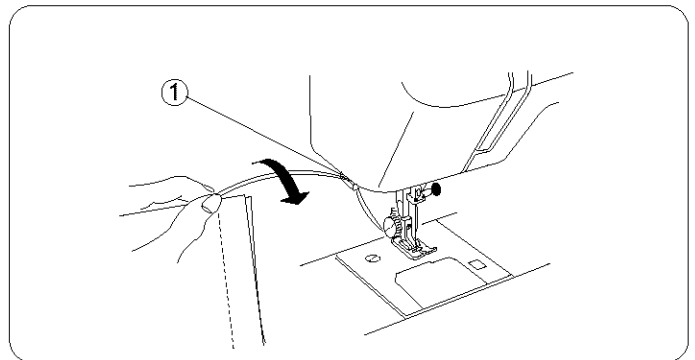

## Extension Table

### Detaching the table:

Pull the table away from the machine, as illustrated.

### Attaching the table:

Push the extension table until it snaps into the machine.

- ① Extension table
- ② Projection
- ③ Hole

## Accessory Box

Open the cover of the accessory box toward you. Sewing accessories are conveniently located in the box.

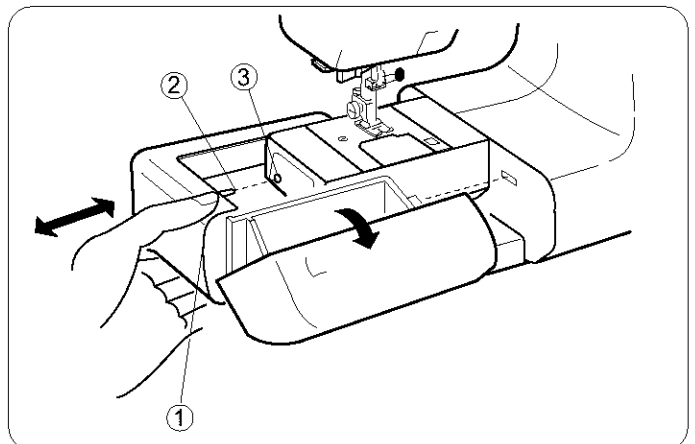



## Ajuste de la presión del prensatelas

### ① Palanca del ajuste de la presión

La palanca del ajuste de la presión debe ser situada en el "3" para costura normal.

Reducir la presión a "2" para hacer applique, calado e hilvanado. Sitúe la presión en "1" cuando cosa gasa, encaje, organdí y telas finas en general. Terciopelo y géneros de punto elásticos también deben ser cosidos con la presión en el "1".

## Palanca de elevación del prensatelas

- ① Palanca de elevación del prensatelas
- ② Posición elevada normal
- ③ Posición más alta

La palanca de elevación del prensatelas se emplea para subir y bajar el prensatelas. Usted puede subirlo aproximadamente 1/4"(0.6 cm) más de la posición elevada normal para que le resulte más fácil colocar telas gruesas o como ayuda para quitar el prensatelas.

## Cortahilos

### ① Cortahilos

No necesita tijeras para cortar el hilo después de coser. Sólo necesita el cortahilos práctico.

## Ampliación móvil de la superficie de costura

### Desmontaje de la ampliación móvil:

Tire de la ampliación móvil hacia afuera de la máquina tal como se ve en la ilustración.

### Instalación de la ampliación móvil:

Empuje la ampliación móvil hacia que entre completamente en la máquina produciendo un chasquido.

- ① Ampliación móvil de la superficie de costura
- ② Pasador
- ③ Alojamiento

## Estuche de accesorios

Abre la tapa del estuche de accesorios girándola hacia usted. Los accesorios de costura están localizados convenientemente en el estuche.

## Levier de réglage de la pression

### ① Levier de réglage de la pression

Le levier de réglage de la pression devrait être réglé sur la position "3" pour la couture normale.

Réduisez la pression à "2" pour les appliques, les découpes, les jours et le bâti.

Régalez la pression sur "1" pour coudre la mousseline, la dentelle, l'organdi et autres tissus fins. Le velours et les tricots très extensibles peuvent aussi être cousus avec la pression sur "1".

## Relève du pied presseur

- ① Relève-pied presseur
- ② Position relevée normale
- ③ Position relevée maximum

Le levier de relevage du pied presseur remonte et abaisse le pied presseur. Vous pouvez le remonter d'environ 1/4"(0.6 cm) plus haut que la position normale pour retirer plus facilement le pied presseur ou pour vous aider à passer un tissu épais sous le pied.

## Coupe-fil

### ① Coupe-fil

Vous n'avez pas besoin d'un paire de ciseaux à la fin d'une couture. Utilisez tout simplement le coupe-fil intégré.

## Rallonge de plateau

### Pour retirer la rallonge:

Éloignez-la de la machine comme illustré.

### Pour fixer la rallonge:

Poussez la rallonge jusqu' à ce qu'elle s'encliquète sur la machine.

- ① Rallonge de plateau
- ② Patte
- ③ Trou

## Boîte à accessoires

Ouvrez le couvercle de la boîte à accessoires en tirant vers vous. Les accessoires de couture sont logés dans cette boîte.

## Changing Needle

- ① Needle clamp screw
- ② Needle clamp

- 1 Turn off the power switch.  
Raise the needle to its highest position by turning the handwheel counterclockwise, toward you, and lowering the presser foot.  
Loosen the needle clamp screw ① by turning it counterclockwise.  
Remove the needle from the needle clamp ②.
- 2 Insert a new needle into the needle clamp ② with the flat side to the rear.  
When inserting the needle into the needle clamp ②, push it up as far as it goes. Tighten the needle clamp screw ① firmly by turning it clockwise.
- 3 To check for a good needle, place the flat side of the needle onto something flat (needle plate, glass, etc.).  
The gap between the needle and the flat surface should be consistent. Never use a bent or blunt needle.  
A damaged needle can cause permanent snags or runs in knits, fine silks and silk-like fabrics.

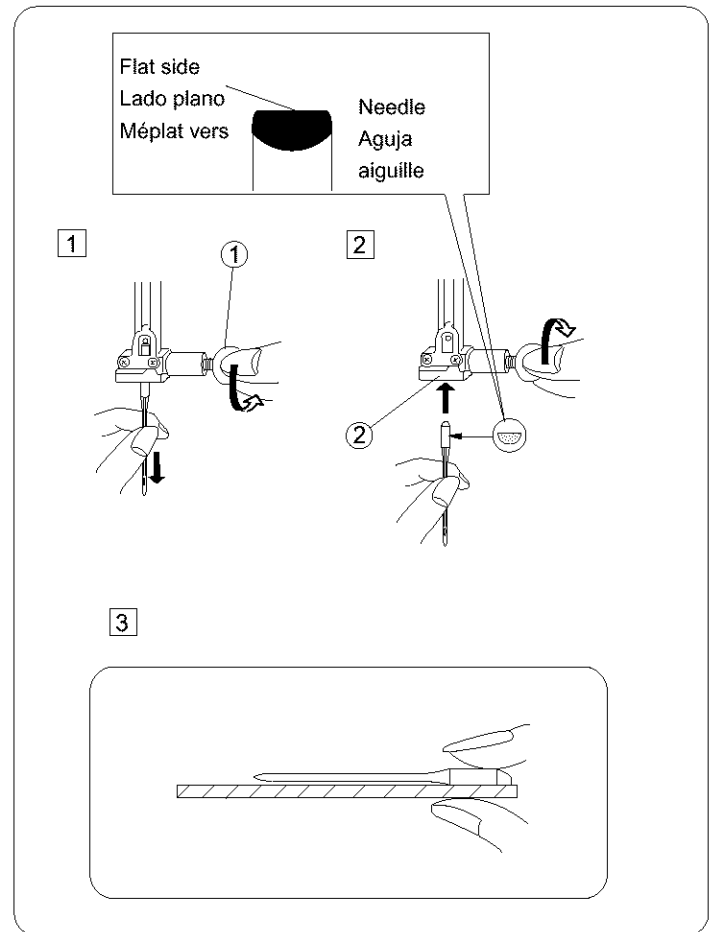

## To Remove and Attach the Foot Holder

- ① Thumb screw
- ② Foot holder
- ③ Presser bar

- 1 To remove:  
Remove the thumb screw ① by turning it counterclockwise with a screwdriver.
- 2 To attach:  
Match the hole in the foot holder ② with the threaded hole in the presser bar ③. Fit the thumb screw ① into the hole. Tighten the screw ① by turning it clockwise with screwdriver.

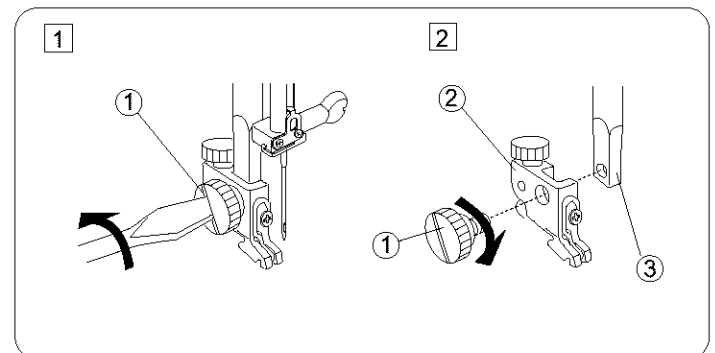

## Changing Presser Foot

- ① Snap-on button (red button)
- ② Groove
- ③ Pin

- 1 To remove: Raise the needle to its highest position by turning the handwheel counterclockwise. Raise the presser foot, and press the red button ① on the back of the foot holder.
- 2 To attach: Place a selected presser foot so the pin ③ on the foot lies just under the groove ② on the foot holder. Lower the presser bar to lock the foot in place.

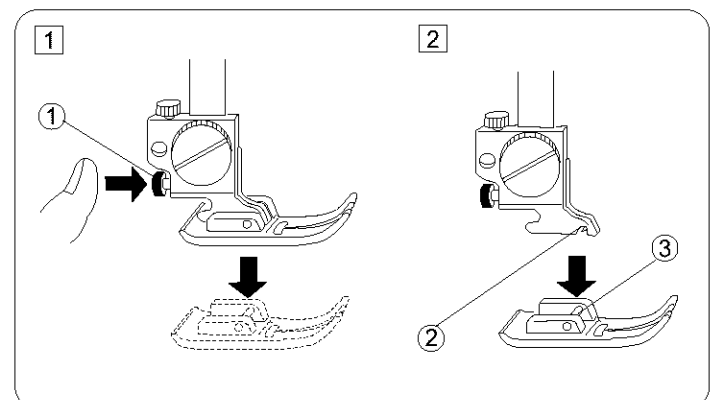

## Cambio de aguja

- ① Tornillo de sujeción de la aguja
- ② Alojamiento de la aguja

- 1 Apague la máquina con el interruptor de corriente. Suba la aguja hasta su posición más alta girando el volante en el sentido contrario a las agujas del reloj, y baje el prensatelas. Afloje el tornillo de sujeción de la aguja ① girándolo en el sentido contrario a las agujas del reloj. Retire la aguja de su alojamiento ② tirando de ella hacia abajo.
- 2 Inserte una nueva aguja en el alojamiento de la aguja ② con el lado plano mirando hacia atrás. Empuje la aguja hacia arriba tanto como le permita apriete firmemente el tornillo de sujeción de la aguja ①.
- 3 Para verificar que una aguja está bien, ponga el lado plano de la misma sobre una superficie plana (placa de aguja, cristal, etc.). La separación entre la aguja y la superficie plana deberá ser uniforme. No emplee nunca agujas dobladas o con la punta en mal estado. Las agujas dañadas suelen causar enganches y carreras irreparables en tejidos de punto, sedas finas y de imitación seda.

## Changer l'aiguille

- ① Vis du pince-l'aiguille
- ② Pince-l'aiguille

- 1 Éteignez la machine. Faites monter l'aiguille le plus haut possible en tournant le volant en sens antihoraire et abaissez le pied presseur. Desserrez la vis de l'aiguille ① en la tournant en sens antihoraire. Retire l'aiguille de son support ②.
- 2 Insérez la nouvelle aiguille dans le du pince-aiguille ②, le méplat vers l'arrière. Lorsque vous mettez en place une nouvelle aiguille, poussez-la à fond vers le haut dans le support. Serrez fermement la vis de fixation en la tournant en sens horaire ①.
- 3 Pour vérifier la qualité d'une aiguille, placez le méplat de l'aiguille sur une surface plate (la plaque d'aiguille, un morceau de verre...) L'espace entre l'aiguille et la surface doit être constant. N'utilisez jamais une aiguille tordue ou émoussée. Une aiguille défectueuse peut être une cause continue d'ennuis et de points sautés, de fils tirés dans les jerseys et les soies naturelles ou artificielles.

## Cómo quitar/poner el enmangue del prensatelas

- ① Tornillo del enmangue
- ② Enmangue del prensatelas
- ③ Barra prensatelas

- 1 Para quitar: Gire con un destornillador el tornillo del enmangue ① en sentido contrario a las agujas de reloj.
- 2 Para poner: Coloque el agujero del enmangue emparejandolo con el agujero de la barra prensatelas ③. Coloque el tornillo del enmangue ① dentro del agujero. Apriete el tornillo ① girandolo en el sentido de las agujas del reloj.

## Retrait et installation du support de pied

- ① Vis de blocage
- ② Support de pied
- ③ Barre du pied presseur

- 1 Retrait: Retirez la vis de blocage ① en la tournant la vis dans le sens antihoraire à l'aide du tournevis.
- 2 Installation: Aligned le trou du support de pied ② avec le trou fileté de la barre du pied presseur ③. Placez la vis ① dans le trou, et serrez-la en tournant dans le sens horaire.

## Cómo quitar/poner el prensatelas

- ① Boton de fijación de prensatelas (botón rojo)
- ② Enclavadura
- ③ Pasador

- 1 Para quitar: Suba la aguja hasta su posición más alta girando el volante en el sentido contrario a las afujas de reloj. Suba el prensatelas, y pulse el boton rojo ① situado en la parte trasera del enmangue.
- 2 Para poner: Coloque un pie prensatelas seleccionado en posición longitudinal apoyado en su base con el pasador ③ justo por debajo de la enclavadura ② del enmangue. Baje la palanca de elevación del prensatelas para fijar el prensatelas en el enmangue.

## Retrait et fixation du pied presseur

- ① Bouton de décrochage (bouton rouge)
- ② Encoche
- ③ Broche

- 1 Retrait: Faites monter l'aiguille le plus haut possible en tournant le volant dans le sens antihoraire. Relevez le pied presseur, et appuyez sur le bouton rouge ① situé à l'arrière du support de pied.
- 2 Fixation: Placez le pied presseur choisi afin que la broche ③ du pied soit alignée avec l'encoche ② sous le support de pied. Abaissez la barre de relevage pour effectuer l'accrochage.

## Presser Foot Types

### • Zigzag foot (Foot A)

Use this foot for both straight and zigzag stitching.

For: Straight stitch (Page 38)  
Topstitching (Page 40)  
Basic zigzag (page 44)  
Overcasting stitch (page 46)  
Overedge stitch (page 46)  
Straight stretch (page 48)  
Rick-rack stretch (page 48)  
Overcast stretch stitching (page 50)  
Serging (page 50)  
Elastic stretch stitch (page 52)  
Stretch patching (page 52)  
Lace work (page 58)  
Multiple zigzag stitch (page 58)  
Box stitch (page 60)  
Fagoting stitch (page 62)  
Two-point shell stitch (page 62)  
Two-point box stitch (page 62)  
Smocking (page 64)  
Herring bone stretch (page 64)  
Decorative stretch patterns (page 64)  
Button sewing (page 82)

### • Satin stitch foot (Foot F)

Use this foot for satin stitch and outlining applique.

For: Darning (page 42)  
Rick-rack stitch (page 48)  
Shell stitch (page 60)  
Smocking (page 64)  
Satin stitch (page 78)  
Monograming (page 78)  
Applique (page 80)

### • Blind hem stitch foot (Foot G)

Use this foot for perfect blind hemming and topstitching. The foot has ridges on the bottom to keep the fabric from slipping and a screw on top to guide the folded edge of your hem.

For: Blind hem stitch (page 56)

### • Overedge foot (Foot C)

This foot is specially constructed for stitching and/or overcasting seams. The small brush and wire guides help control the fabric, hold the raw edge in place and keep it from puckering, especially when sewing on knit fabrics.

For: Overcasting stitch (Page 46)  
Serging (page 50)

### • Automatic buttonhole foot (Foot R)

Use this foot for one step automatic buttonholing.

Simply set a button on the guide of this foot and depress the foot control.

You can sew exactly the same length of buttonhole as the button.

For: Automatic buttonhole (page 68)

Foot A:  
Pie A:  
Pied A:

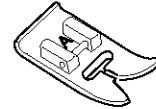

Foot F:  
Pie F:  
Pied F:



Foot G:  
Pie G:  
Pied G:

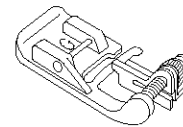

Foot C:  
Pie C:  
Pied C:

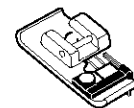

Foot R:  
Pie R:  
Pied R:

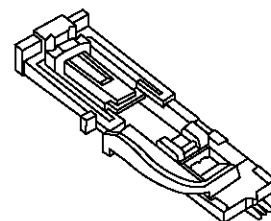

## Tipos de prensatelas

### • Prensatelas para zig-zag (Pie A)

Utilice este prensatelas para puntada recta y puntada de zig-zag.

Para: Puntada racta elástica ó triple costura (página 39)  
Costura a la vista (página 41)  
Puntada de zig-zag (página 45)  
Puntadada de sobrehilado (página 47)  
Puntada para rebordados (página 47)  
Puntada racta elástica ó triple costura (página 49)  
Extensión de "Rick-rack" (página 49)  
Puntada elástica de sobrehilado (página 51)  
Puntada de dobladillo (página 51)  
Puntada elástica de extensión (página 53)  
Remiendo elastico (página 53)  
Trabajo con lazos (página 57)  
Puntada de múltiple zig-zag (página 57)  
Puntada de caja (página 59)  
Deshilachado (página 61)  
Puntada de concha de dos puntos (página 61)  
Puntada de caja de dos puntos (página 61)  
Fruncidos (página 63)  
Puntada de espiga elástica (página 63)  
Diseños decorativos elásticos (página 65)  
Cosido de botones (página 81)

### • Prensatelas para puntada decorativa (Pie F)

Utilice este prensatelas para puntada decorativa y aplicaciones.

Para: Zurcido (página 43)  
Extensión de "Rick-rack" (página 49)  
Puntada en forma de concha (página 61)  
Puntada de pluma (página 65)  
Puntada en satín (página 79)  
Monogramas (página 79)  
Aplicaciones (página 81)

### • Pie para puntada invisible (Pie G)

Utilice este pie para dobladillos perfectamente invisibles. El pie tiene dobleces en la parte inferior para evitar que la tela se deslice y un tornillo guía en la parte superior para guiar la parte doblada de su dobladillo.

Para: Dobladillo invisible (página 57)

### • Pie para coser a punto por encima (Pie C)

Este pie es construido especialmente para costuras de puntada y/o sobrehilado. El pequeño cepillo y el guiado por hilos ayudan a controlar la tela, mantener el borde en bruto en su lugar e impedir el arrugamiento, especialmente al coser el tejido de punto.

Para: Puntada del borde plegado (página 47)  
Costura a punto por encima (página 51)

### • Pie para ojal automático (Pie R)

Utilice este pie para hacer ojales automáticamente. Simplemente ponga un botón en la guía de este pie y apriete el pedal.

Ahora usted puede coser exactamente el mismo largo de ojales para el botón.

Para: Ojal automático (página 69)

## Diférents pieds presseurs

### • Pied zig-zag (Pied A)

Ce pied convient pour les points zig-zags et les points droits.

Pour: Point droit extensible (page 39)  
Surpiqûre (page 41)  
Point zig-zag simple (page 45)  
Surfilage (page 47)  
Point de bordure (page 47)  
Point droit extensible (page 49)  
Croquet extensible (page 49)  
Surfilage extensible (page 51)  
Point de surjet (page 51)  
Point extensible pour la fixation des élastiques (page 53)  
Point à rapiécer extensible (page 53)  
Dentelle (page 57)  
Point zig-zag multiple (page 57)  
Point de creneau (page 59)  
Couture ajourée (page 61)  
Point coquille en deux temps (page 61)  
Point de créneau en deux temps (page 61)  
Point smocks (page 63)  
Point d'épine extensible (page 63)  
Motifs du points décoratifs extensible (page 65)  
Pose des boutons (page 81)

### • Pied à point lancé (Pied F)

Servez-vous de ce pied pour le pourtour des appliques et le point.

Pour: Reprisage (page 43)  
Point droit extensible (page 49)  
Point coquille (page 61)  
Point de surachs (page 65)  
Monogrammes (page 79)  
Point de bourdon (page 79)  
Monogrammes (page 79)  
Appliques (page 81)

### • Pied à point d'ourlet invisible (Pied G)

Avec ce pied, vous ferez des ourlets parfaits, sans que le fil apparaisse. Des petites nervures sous le pied empêchent le tissu de glisser de côté et le guide-bord donne des coutures à distance régulière du pli.

Pour: Ourlet invisible (page 57)

### • Pied à surjeter (Pied C)

Ce pied est spécialement conçu pour piquer et surjeter. La petite brosse et les brins de guidage contrôlent le tissu, maintenant le bord brut en place et l'empêchant de froncer, ce qui est particulièrement utile pour les jerseys.

Pour: Surfilage (page 47)  
Surjet (page 51)

### • Pied à boutonnière automatique (Pied R)

Utilisez ce pied pour réaliser des boutonnières automatiquement, en une étape. Placez tout simplement un bouton sur le guide de ce pied et appuyez sur la pédale de contrôle. Vous pouvez alors coudre une boutonnière de la longueur exacte de ce bouton.

Pour: Réalisation de boutonnières automatiques (page 69)

## Replacement Bobbins

Only use bobbins purchased through Sears Stores, stock No. 6870 or Sears Service Centers, Parts No. 102869107.

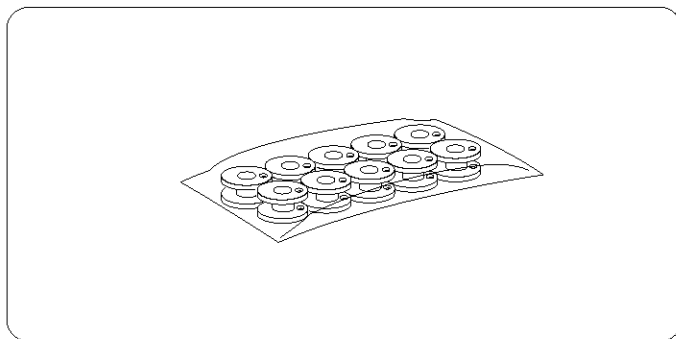

## Bobbin Winding

### • Removing the hook cover plate

- ① Hook cover plate release button
- ② Hook cover plate

Slide the hook cover plate release button ① to the right, and remove the hook cover plate ②.

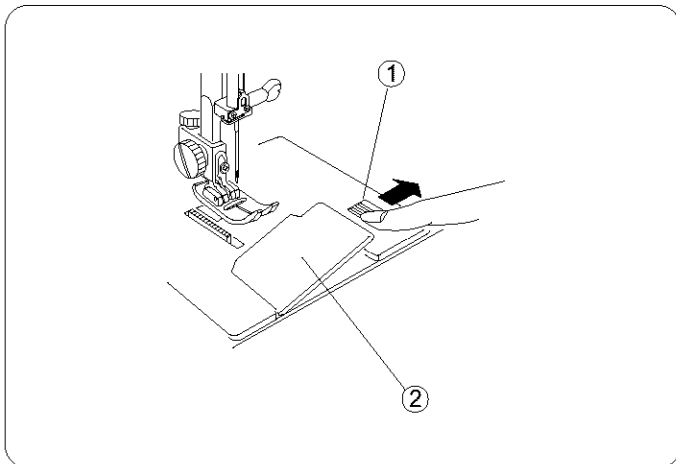

### • Horizontal spool pin

- ① Spool pin
- ② Large spool holder
- ③ Small spool holder

Lift up the spool pin ①. Place a spool of thread on the spool pin with the thread coming off the spool as shown.

Attach the large spool holder ②, and press it firmly against the spool of thread.

The small spool holder ③ is used with narrow or small spools of thread.

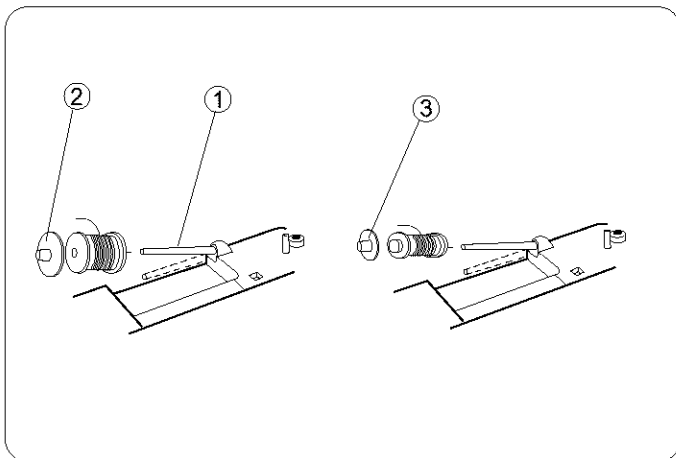

### • Additional spool pin

- ① Additional spool pin
- ② Spool pin hole
- ③ Spool pin felt

The additional spool pin ① is for bobbin winding without unthreading the machine and for twin needle sewing.

Insert the additional spool pin ① in the hole ②.

Place the felt ③ and a spool on the pin.

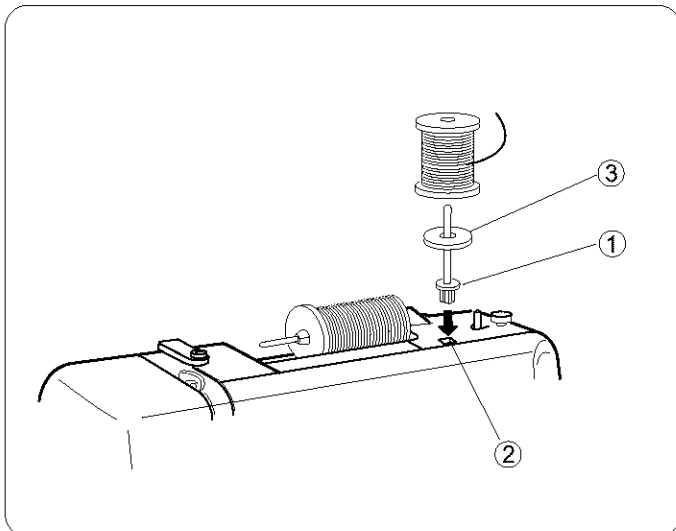

## Canillas de reemplazo

Use únicamente canillas compradas en tiendas Sears, n° de inventario 6870, o en centros de servicio Sears, n° de catálogo 102869107.

## Bobinado de la canilla

### • Cómo sacar la canilla

- ① Pulsador de apertura de la tapa de acceso a canilla
- ② Tapa de acceso a canilla

Deslice el pulsador ① hacia la derecha y quite la tapa ②.

### • Portacarretes horizontal

- ① Portacarretes
- ② Tapa-carretes grande
- ③ Tapa-carretes pequeño

Levante el portacarretes ① y coloque un carrete de hilo en el portacarretes con el final del hilo saliendo del carrete como se muestra.

Coloque el tapa-carretes grande ②, y empújelo firmemente contra el carrete.

El tapa-carretes pequeño se usa con los carretes de hilo estrechos o pequeños.

### • Portacarretes adicional

- ① Portacarretes adicional
- ② Alojamiento del portacarretes adicional
- ③ Filtro para portacarretes

El portacarretes adicional ① se usa para bobinar las canillas adicionales sin desenhebrar la máquina o para costura con doble aguja.

Coloque el portacarretes adicional ① en el alojamiento ② y ponga el filtro ③ y un carrete de hilo en el portacarretes adicional.

## Canettes de recharge

N'utilisez que des canettes achetées dans les magasins Sears, No. de série 6870 ou dans les centres de service Sears, pièces no. 102869107.

## Remplissage de la canette

### • Retrait de la canette

- ① Bouton de dégagement du couvercle de navette
- ② Couvercle de navette

Coulissez le bouton de dégagement du couvercle ① vers la droite, et retirez le couvercle ②.

### • Porte-bobine horizontal

- ① Porte-bobine
- ② Grande rondelle du porte-bobine
- ③ Petite rondelle du porte-bobine

Soulevez le porte-bobine ①. Placez-y la bobine de fil, avec le fil sortant de la bobine comme illustré.

Enfilez la grande rondelle du porte-bobine ② et poussez-la contre la bobine. On utilise la petite rondelle pour les bobines plus minces.

### • Porte-bobine supplémentaire

- ① Porte-bobine supplémentaire
- ② Trou de porte-bobine supplémentaire
- ③ Feutre du porte-bobine

Le porte-bobine supplémentaire ① permet de remplir des canettes supplémentaires sans désefiler la machine.

Placez le porte-bobine supplémentaire ① dans le trou ② placez dessus la rondelle de feutre ③ et la bobine.

## • Bobbin winding

- Ⓐ For horizontal spool pin
  - Ⓑ For additional spool pin
- 1 Pull the handwheel out to the right.
  - 2 Draw thread from the spool.
  - 3 Guide the thread around the thread guide.
  - 4 Thread through the hole in the bobbin from the inside to the outside.
  - 5 Put the bobbin on the bobbin winder spindle.
  - 6 Push the bobbin to the right.
  - 7 With free end of the thread held in your hand, depress the foot control. Stop the machine when it has made a few turns and cut the thread close to the hole in the bobbin.
  - 8 Depress the foot control again. When the bobbin is fully wound, it stops automatically. Return the bobbin winder to its original position by moving the spindle to the left and cut the thread as shown.
  - 9 Push the handwheel in.

\*The machine does not function until the clutch is engaged.

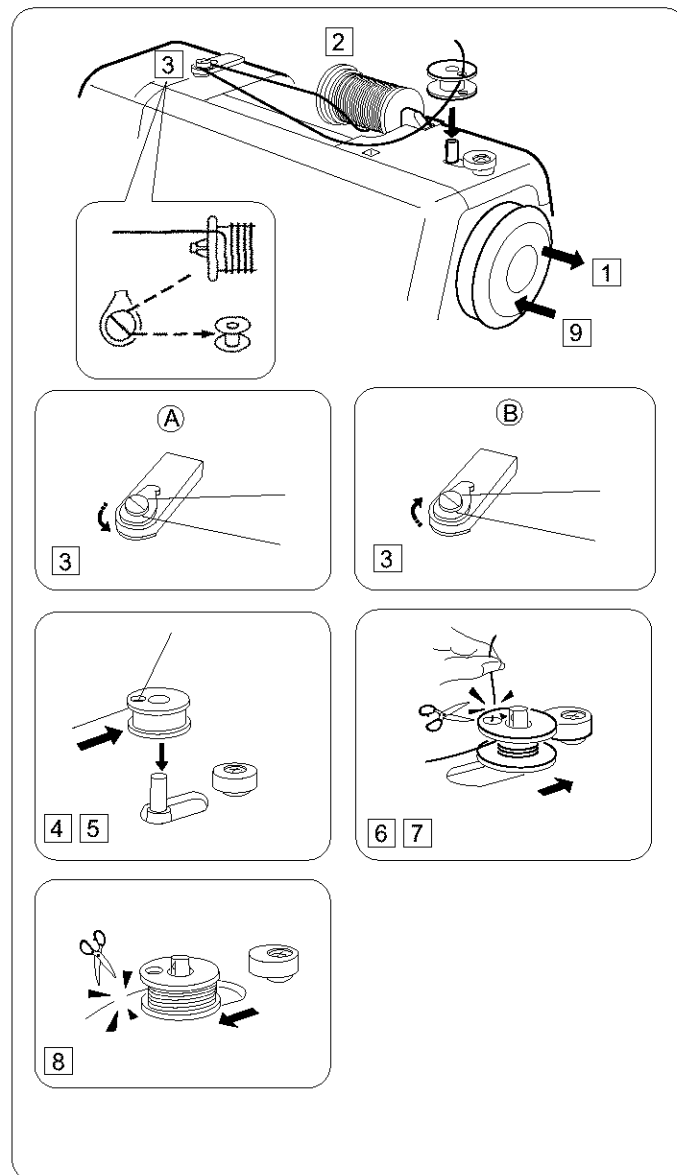

**NOTE:** Position of the bobbin winder stopper is adjustable for the required amount of thread on the bobbin (example 1/2 full or full etc.). Use a screwdriver and loosen the screw one turn or less so that you can adjust the position of the bobbin winder stopper. Do not take out the screw all the way.

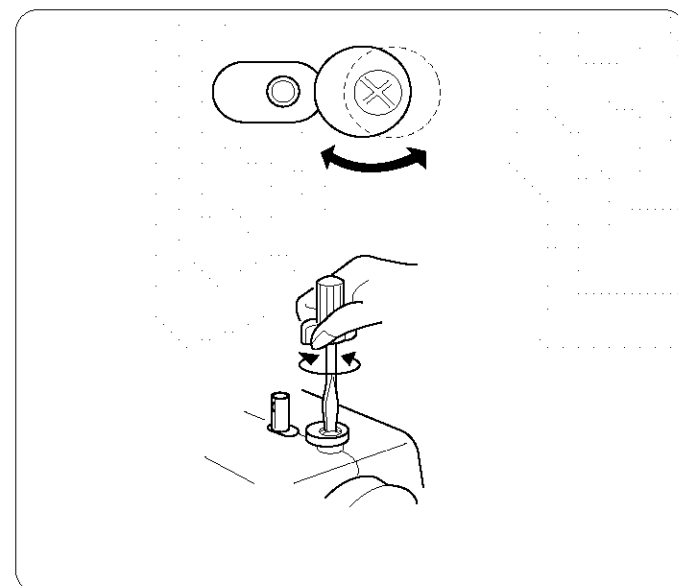



### • Bobinado de la canilla

Ⓐ Para el portacarretes horizontal

Ⓑ Para el portacarretes adicional

- 1 Hale la volante manual a la derecha.
- 2 Saque el hilo del carette.
- 3 Guíe el hilo alrededor del guíahilos de bobinado.
- 4 Pase el hilo por el agujero de la canilla desde dentro hacia afuera tal como se indica en la ilustración.
- 5 Coloque la canilla en el eje del devanador de canillas.
- 6 Empuje la canilla la derecha.
- 7 Coja el final del hilo con los dedos y pise el pedal de control. Cuando haya dado unas cuantas vueltas, pare la máquina y corte el hilo que sale de la canilla.
- 8 Pise nuevamente el pedal de control. Cuando la canilla esté llena dejará de girar automáticamente. Empuje el eje del devanador hacia la izquierda para volverlo a poner en su posición original, y corte el hilo como se muestra.
- 9 Empuje la volante manual a la izquierda.

\* La máquina no coserá hasta que el embrague esté engranado con la máquina.

### • Remplissage de la canette

Ⓐ Pour porte-bobine horizontal

Ⓑ Pour porte-bobine supplémentaire

- 1 Tirez le volant vers la droite.
- 2 Tirez sur le fil de la bobine.
- 3 Passez le fil autour du guide-fil.
- 4 Passez le fil dans le trou de la canette, de l'intérieur vers l'extérieur.
- 5 Placez la canette sur l'enrouleur de canette.
- 6 Poussez la canette vers la droite.
- 7 En tenant l'extrémité libre du fil à la main, appuyez sur la pédale de contrôle. Arrêtez la machine a quelques tours, et coupez le fil au ras du trou dans la canette.
- 8 Appuyez de nouveau sur la pédale de contrôle. Lorsque la canette est pleine, elle s'arrête automatiquement. Remettez l'enrouleur de la canette dans la position d'origine, en poussant l'axe vers la gauche, et coupez le fil comme indiqué.
- 9 Poussez le volant vers l'intérieur.

\* La machine ne fonctionnera pas tant que l'embrayage n'est pas engagé.

**NOTA:** El tope del devanador de canillas puede ser ajustado a la cantidad de hilo que requiere en la canilla (por ejemplo, la mitad o lleno, etc.). Afloje el tornillo dando una o menos de una vuelta con el destornillador grande para ajustar la posición del tope del devanador de canillas. No quite el tornillo completamente de su posición.

**REMARQUE:** La butée d'enroulement de la canette peut être réglée selon la gaudelè de fil désérée sur la canette (par exemple, la canette à moitié remplie, complètement remplie, etc.). A l'aide du tournevis, desserrez la vis d'un tour ou moins, de façon à pouvoir régler la position de la butée de l'enrouleur de canette. Ne retirez pas la vis complètement.

## • Inserting the bobbin

- ① End of thread
- ② Notch
- ③ Notch
- ④ Threading chart

1 Place a bobbin in the bobbin holder with the thread running off counterclockwise.

2 Guide the thread into the notch ② on the front side of the bobbin holder. Draw the thread to the left, sliding it between the tension spring blades.

3 Continue to draw the thread lightly until the thread slips into the notch ③. Pull out about 6.0" (15.0cm) of thread.

4 Attach the hook cover plate.

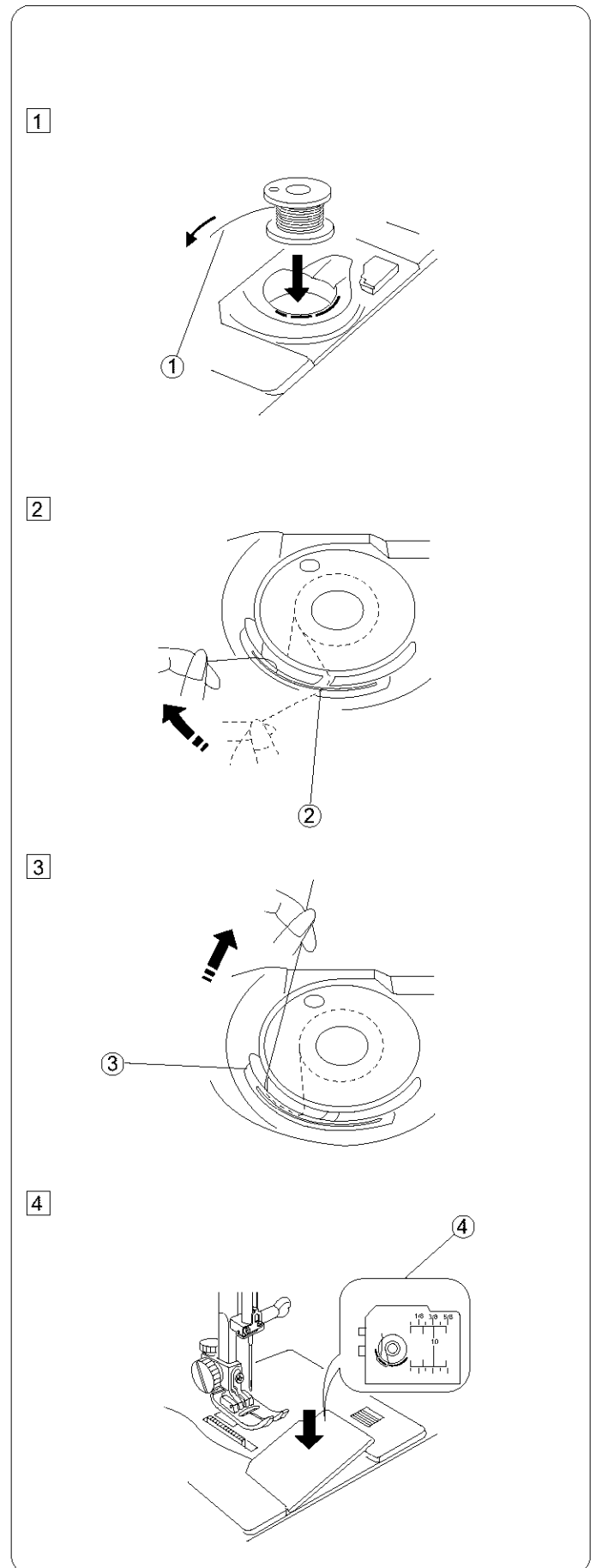

### • Colocación de la canilla en el portacanillas

- ① Extremo de hilo
  - ② Ranura
  - ③ Ranura
  - ④ Esquema de enhebrado
- 1 Ponga una canilla dentro del portacanillas de modo que el hilo se suelte en el sentido contrario a las agujas del reloj.

### • Insertion de la canette

- ① Extrémité du fil
  - ② Encoche
  - ③ Encoche
  - ④ Guide d'enfilage
- 1 Placez la canette dans son support, le fil se déroulant en sens antihoraire.

- 2 Pase del hilo por la ranura ② en la parte frontal de; portacanillas. Tire del hilo hacia la izquierda pasándolo entre la chapa-muelle de tensión del portacanillas.

- 2 Guidez le fil dans l'encoche ② à l'avant du support de canette. Tirez le fil vers la gauche en le glissant entre les lames du ressort de tension.

- 3 Continúe tirando del hilo ligeramente hacia atrás hasta que pase por la ranura ③. Deje sobresalir aproximadamente 15.0 cm (6.0") de hilo.

- 3 Continuez à tirer doucement sur le fil jusqu'à ce qu'il glisse dans l'encoche ③. Tirez environ 15.0 cm (6.0") de fil.

- 4 Coloque la tapa de acceso a canilla dejando el hilo hacia atrás y por encima de la placa de aguja.

- 4 Replacez en place le couvercle de navette.

# Threading the Machine

## • Threading the machine

- \* Raise the thread take-up lever to its highest position by turning the handwheel counterclockwise.
- \* Raise the presser foot lifter.
- \* Place a spool on the spool pin, with thread coming off as shown.

- 1 Draw the end of thread around the upper thread guide.
- 2 While holding the thread near the spool, draw the end of the thread down around the check spring holder.
- 3 Firmly draw the thread up from right to left over the take-up lever and down into the take-up lever eye.
- 4 Slide the thread behind the needle bar thread guide on the left.
- 5 Thread the needle from front to back or use a needle threader.

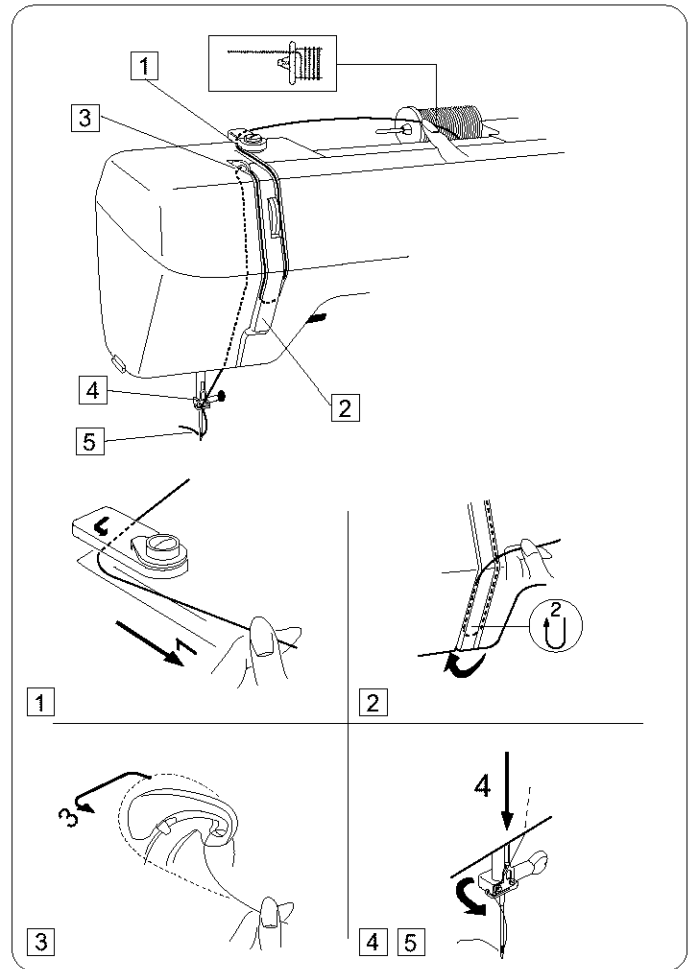

## • Drawing up bobbin thread

- 1 Raise the presser foot. Hold the needle thread lightly with your left hand and turn the handwheel counterclockwise for one complete turn.
- 2 Bring the bobbin thread up by pulling the needle thread up.
- 3 Pull both threads under and to the back of the presser foot, leaving 4.0" to 6.0" (10.0 to 15.0 cm) of thread clear.

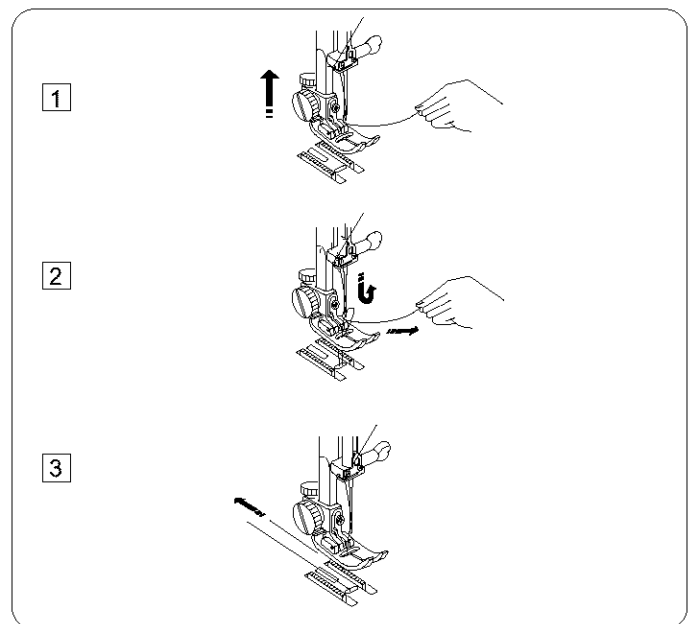

## Enhebrado del hilo de la aguja

### • Enhebrado del hilo de la aguja

- \* Suba el tirahilos hasta su posición más alta girando el volante en el sentido contrario a las agujas del reloj.
- \* Levante la palanca de elevación del prensatelas.
- \* Coloque un carrete en el portacarretes con el hilo saliendo, tal como se muestra.

- 1 Tire del hilo y colóquelo en el guíahilos superior.
- 2 Sosteniendo el hilo cerca al carrete, tire del extremo del hilo hacia abajo y páselo alrededor del alojamiento del muelle recuperador del hilo.
- 3 Tire del hilo con firmeza y páselo de derecha a izquierda por el tirahilos.
- 4 Tire hacia abajo y páselo por el guíahilos de la barra de aguja.
- 5 Enhebre la aguja pasando el hilo de adelante hacia atrás o utilice un enhebrador de la aguja.

### • Extracción del hilo de la canilla

- 1 Suba el prensatelas. Sujete ligeramente el hilo de la aguja con su mano izquierda y gire el volante en el sentido contrario a las agujas del reloj una vuelta completa.
- 2 Saque el hilo de la canilla tirando del hilo de la aguja.
- 3 Pase ambos hilos hacia atrás por debajo del prensatelas. Deje un sobrante de ambos hilos de aproximadamente 10.0 a 15.0cm (4.0" a 6.0").

## Enfilage de la machine

### • Enfilage de la machine

- \* Faites monter le levier releveur tendeur de fil le plus haut possible en tournant le volant relève en sens antihoraire.
- \* Relevez le relève-presseur.
- \* Placez la bobine de fil sur le porte-bobine, avec le fil sortant de la bobine comme illustré.

- 1 Tenez le fil de l'aiguille et passez-le sous le guide du fil.
- 2 En retenant le fil près de la bobine, tirez le fil vers le bas, et, de la droite vers la gauche, autour du dispositif à ressort.
- 3 Tirez fermement le fil vers le haut, puis de la droite vers la gauche dans l'oeillet du levier releveur-tendeur de fil.
- 4 Par la gauche, glissez le fil derrière le guide situé sur la barre d'aiguille.
- 5 Enfilez l'aiguille de l'avant vers l'arrière ou utilisez l'enfile-aiguille.

### • Comment remonter le fil de la canette

- 1 Remontez de le pied presseur. Tenez le fil de l'aiguille souplement de la main gauche, et tournez le volant d'un tour complet en sens antihoraire.
- 2 Faites monter le fil de canette en tirant le fil de l'aiguille vers le haut.
- 3 Tirez les deux fils vers l'arrière sous le pied presseur, sur une longueur de 10.0 à 15.0cm (4" à 6").

## Adjust the Needle Thread Tension for Straight Stitch

### • Correct tension

- ① Needle thread (Top thread)
- ② Bobbin thread (Bottom thread)
- ③ To loosen
- ④ To tighten

The ideal straight stitch has threads locked between two layers of fabric, as illustrated (magnified to show detail).

If you look at the top and bottom of a seam, notice that there are no gaps. Each stitch is smooth and even.

When adjusting needle thread tension, the higher the number, the tighter the top thread tension.

Results depend on:

- stiffness and thickness of the fabric
- number of fabric layers
- type of stitch

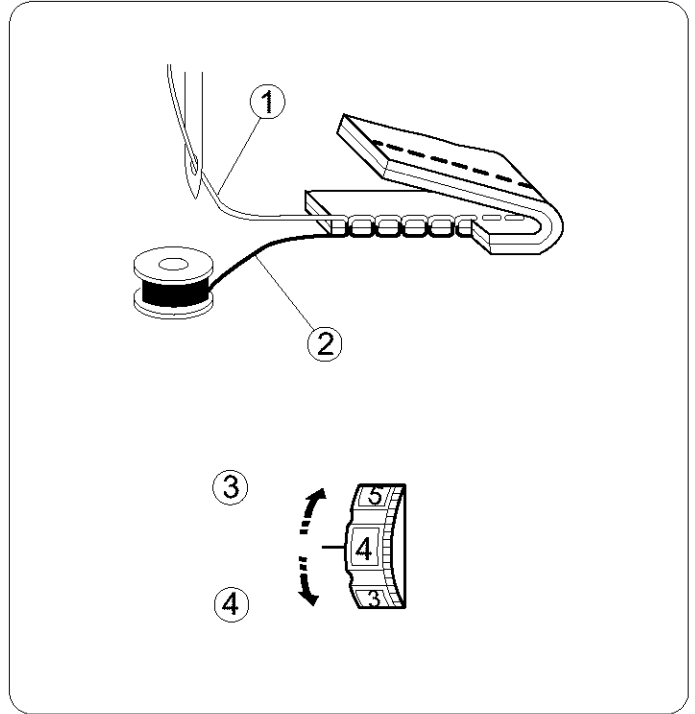

### • Tension is too tight

- ① Needle thread (Top thread)
- ② Bobbin thread (Bottom thread)
- ③ To loosen
- ④ Right side (Top side)
- ⑤ Wrong side (Bottom side)

The bobbin thread shows through on the right side of the fabric and it feels bumpy. Turn the dial to a lower tension setting number to loosen the needle thread tension.

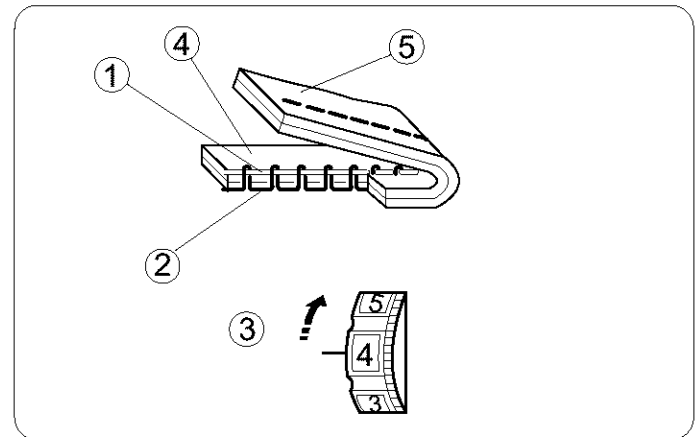

### • Tension is too loose

- ① Needle thread (Top thread)
- ② Bobbin thread (Bottom thread)
- ③ To tighten
- ④ Right side (Top side)
- ⑤ Wrong side (Bottom side)

The needle thread shows through on the wrong side of the fabric and it feels bumpy. Turn the dial to a higher tension setting number to tighten the needle thread tension.

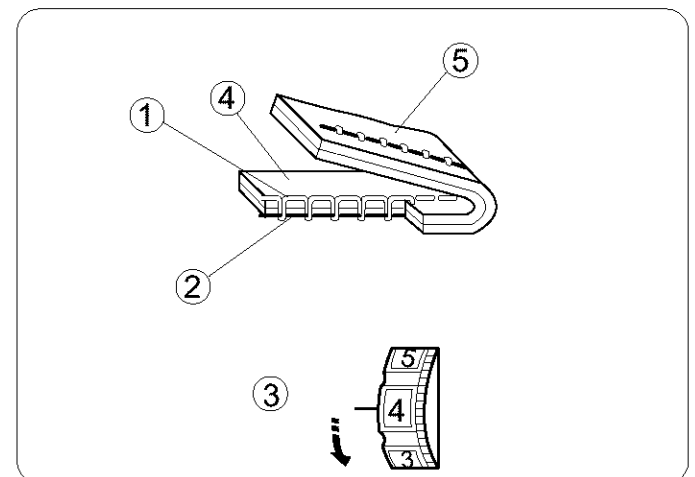

## Ajuste de la tensión del hilo de la aguja para puntada recta

### • Tensión correcta

- ① Hilo de la aguja (Hilo superior)
- ② Hilo de la canilla (Hilo inferior)
- ③ Para aflojar
- ④ Para apretar

La puntada recta ideal cierra los hilos entre las dos telas tal como se ve en la figura (ampliada).

Si observa la parte superior e inferior de la costura, se dará cuenta de que no hay hilos flojos o apretados. Todas las puntadas son uniformes e iguales.

Al ajustar la tensión del hilo de la aguja, cuanto más alto sea el número ajustado, mayor será la tensión.

Los resultados dependerán de:

- la rigidez y el grosor del tejido
- el número de capas de tejido
- el tipo de puntada

### • El hilo está demasiado tenso

- ① Hilo de la aguja (Hilo superior)
- ② Hilo de la canilla (Hilo inferior)
- ③ Para aflojar
- ④ Parte de arriba de la tela
- ⑤ Parte de abajo de la tela

El hilo de la canilla aparece por la parte de arriba de la tela y se sentirá desigual. Afloje la tensión del hilo de la aguja girando hacia arriba el ajuste de tensión del hilo.

### • El hilo está demasiado flojo

- ① Hilo de la aguja (Hilo superior)
- ② Hilo de la canilla (Hilo inferior)
- ③ Para apretar
- ④ Parte de arriba de la tela
- ⑤ Parte de abajo de la tela

El hilo de la aguja aparece por la parte de abajo de la tela y se sentirá desigual. Tense la tensión del hilo de la aguja girando hacia abajo el ajuste de tensión del hilo.

## Réglage de la tension du fil de l'aiguille pour le point droit

### • Tension correcte

- ① Fil de l'aiguille (Fil supérieur)
- ② Fil de la canette (Fil inférieur)
- ③ Pour relâcher la tension
- ④ Pour augmenter la tension

Le point droit parfait doit présenter des fils croisés entre les deux épaisseurs de tissu, comme illustré à gauche (agrandi pour montrer les détails).

En regardant le dessus et le dessous de la couture, vous remarquerez qu'il n'y a pas d'interruption. Les points sont alignés et égaux. Lors du réglage de la tension du fil de l'aiguille, plus le numéro est grand, plus le fil de l'aiguille sera tendu.

Le résultat dépend:

- de la raideur et de l'épaisseur du tissu
- du nombre d'épaisseurs de tissu
- du type de point employé

### • Si la tension est trop élevée

- ① Fil de l'aiguille (Fil supérieur)
- ② Fil de la canette (Fil inférieur)
- ③ Pour relâcher la tension
- ④ Endroit du tissu
- ⑤ Envers du tissu

Le fil de la canette apparaît sur le côté endroit du tissu et produit des bosses. Tournez la molette vers le haut pour relâcher la tension du fil de l'aiguille.

### • Si la tension est trop faible

- ① Fil de l'aiguille (Fil du supérieur)
- ② Fil de la canette (Fil du inférieur)
- ③ Pour augmenter la tension
- ④ Endroit du tissu
- ⑤ Envers du tissu

Le fil de l'aiguille apparaît à l'envers du tissu, et produit des bosses. Tournez la molette vers le bas pour augmenter la tension du fil de l'aiguille.

## Adjust the Needle Thread Tension for Zigzag Stitch

### Stitch

For an ideal zigzag stitch, the bobbin thread does not show on the right side (Top side) of the fabric and needle thread shows slightly on the wrong (Bottom side) side of the fabric.

See the illustrations for correct appearance.

To match this appearance, adjust the needle tension.

#### • Correct tension

- ① Right side (Top side) of fabric
- ② Wrong side (Bottom side) of fabric

Minimize the amount of needle thread visible on the wrong side (Bottom side) of fabric without causing excessive puckering or causing bobbin thread to show on the right side (Top side) of fabric.

Results vary with fabric, thread and sewing condition.

#### • Tension is too tight

- ① Right side (Top side) of fabric
- ② Wrong side (Bottom side) of fabric

Corner of each zigzag pulls together on the right side of fabric.

#### • Tension is too loose

- ① Right side (Top side) of fabric
- ② Wrong side (Bottom side) of fabric

The needle thread loops through wrong side (Bottom side) of fabric and is pulled almost together.

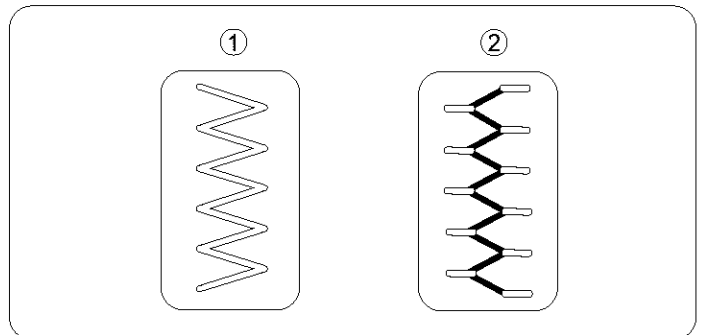
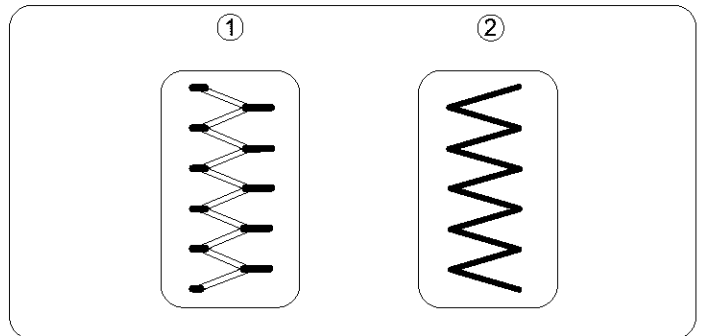
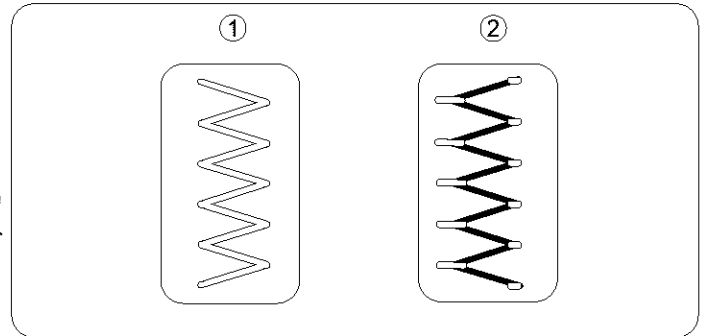



## **Ajuste de la tensión de hilo de la aguja para puntada zig-zag**

En la puntada zig-zag ideal, el hilo de la canilla no aparecerá en la parte de arriba de la tela y el hilo de la aguja se verá ligeramente en la parte de abajo de la tela. Vea el aspecto correcto en las ilustraciones siguientes. Para igualar esta apariencia, ajuste la tensión del hilo de la aguja.

### **• Tensión correcta**

- ① Parte de arriba de la tela
- ② Parte de abajo de la tela

Reduzca al mínimo el hilo de la aguja visible en la parte de abajo de la tela sin que se frunza en forma excesiva o naciendo que el hilo de la canilla se vea en la parte de arriba de la tela. Los resultados pueden variar según la tela, hilo y condiciones de costura.

### **• El hilo está demasiado tenso**

- ① Parte de arriba de la tela
- ② Parte de abajo de la tela

Las esquinas de cada zig-zag quedarán demasiado tensas y amontonadas en la parte de arriba de la tela.

### **• El hilo está demasiado flojo**

- ① Parte de arriba de la tela
- ② Parte de abajo de la tela

El hilo de la aguja pasará por la parte de abajo de la tela y se jalará quedando casi junto.

## **Réglage de la tension du fil de l'aiguille pour le point zig-zag**

Lorsqu'un point zig-zag est effectué correctement, le fil de la canette ne paraît jamais sur l'endroit du tissu et le fil de l'aiguille apparaît à peine sur l'envers du tissu.

Reportez-vous aux figures ci-dessous pour voir à quoi ressemble un point exécuté correctement. Réglez la tension du fil de dessus pour obtenir l'aspect désiré.

### **• Tension correcte**

- ① Endroit du tissu
- ② Envers du tissu

Réduisez la quantité de fil de l'aiguille visible sur l'envers du tissu sans pour autant plisser excessivement le tissu et sans que le fil de la canette n'apparaisse sur l'endroit du tissu. Les résultats varient selon le tissu, le fil et les réglages utilisés.

### **• Si la tension est trop élevée**

- ① Endroit du tissu
- ② Envers du tissu

Les pointes du motif zig-zag ont tendance à se rapprocher sur l'endroit du tissu.

### **• Si la tension est trop faible**

- ① Endroit du tissu
- ② Envers du tissu

Le fil de l'aiguille a tendance à faire des boucles sur l'envers du tissu et les points sont déformés.

## Stitch Selector (how to select stitches)

Raise the needle and turn the stitch selector until the red indication is below the desired stitch.

- ① Stitch selector
- ② Red indicator mark
- ③ Foot indicator window

\* The foot indicator windows shows the recommended foot for the selected pattern, a letter on the right shows the foot for stretch patterns. Refer to page 20 for usage.

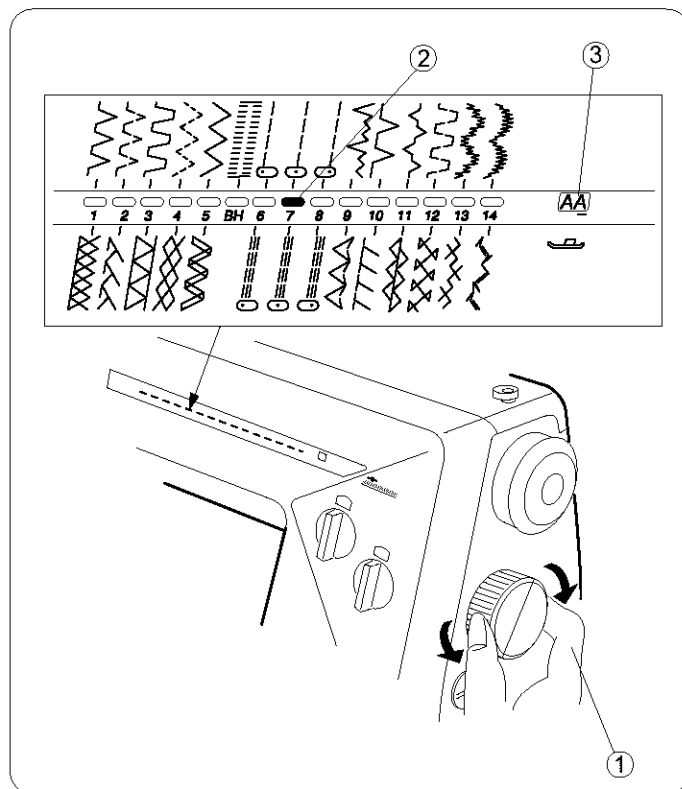

## Stitch Width Control

### (how to adjust the stitch width)

Turn the stitch width control until the desired number is shown at the indicating mark.

The larger the number, the greater the stitch width.

||| mark shows the adjustment range when using the twin needle.

\* Before turning the stitch width control, be sure to raise the needle above the fabric.

- ① Indicating mark

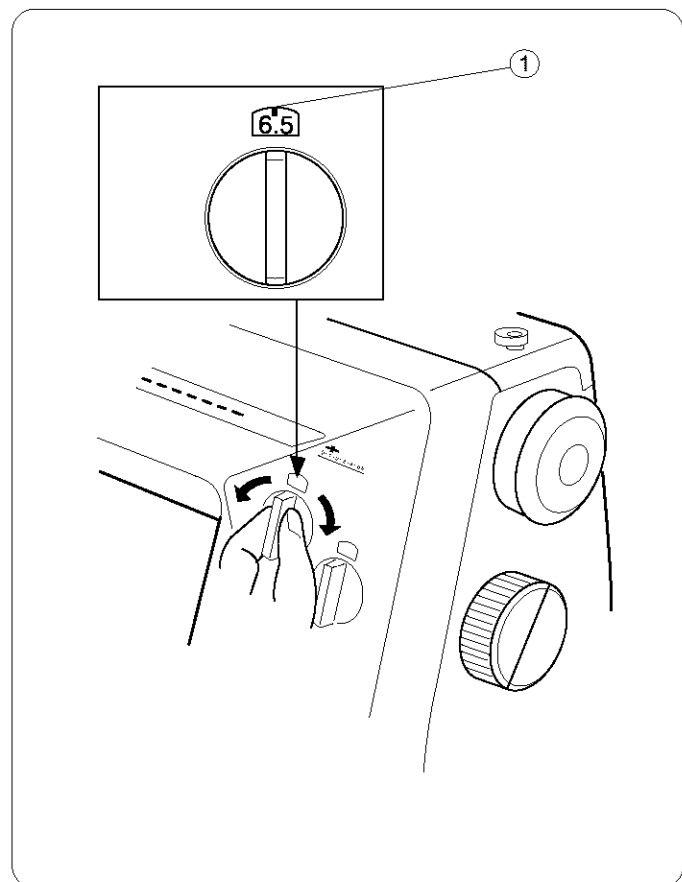

### **Selector de puntada (cómo seleccionar puntadas)**

Levante la aguja gire el selector de puntada hasta que la marca indicadora de color rojo esté debajo de la puntada deseada.

- ① Selector de puntadas
- ② Marca indicadora de color rojo
- ③ Ventanilla indicadora de pie

\* La ventanilla indicadora de pie muestra el pie recomendado para el patrón seleccionado. Una letra a la derecha indica el pie para los patrones elásticos. Consulte la página 21 para conocer la forma de uso.

### **Sélecteur de point (comment choisir points)**

Relevez l'aiguille et tournez le sélecteur de point jusqu'à ce que le repère rouge apparaisse sous le point désiré.

- ① Sélecteur de point
- ② Repère rouge
- ③ Fenêtre d'indication du pied

\* La fenêtre d'indication affiche le pied conseillé avec le modèle sélectionné. Une lettre à droite affiche le pied pour les modèles stretch. Veuillez vous reporter à la page 21 pour toute information sur l'utilisation.

### **Control de la anchura de puntada (cómo ajustar la anchura de las puntadas)**

Gire el control de la anchura hasta que el número deseado se vea la marca indicativa.

Números más altos proporcionarán mayor anchura de puntada.

 esta marca indica el radio de ajustes cuando use una aguja doble.

\* Antes de girar el control de la anchura de puntada asegúrese de alzar la aguja por encima de la tela.

- ① Marca indicativa

### **Réglage de la largeur du point (comment régler la largeur du point)**

Tournez le réglage de la largeur du point jusqu'à ce que le numéro choisi apparaisse en face du repère.

Plus le numéro est grand, plus le point est large.

Le symbole  indique la plage de réglage pour les aiguilles jumelées.

\* Avant de tourner le réglage de la largeur du point, assurez-vous que vous avez relevé l'aiguille au-dessus du tissu.

- ① Marque de repère

## Stitch Length Control

### (how to adjust the stitch length)

Turn the stitch length control until the desired number is shown at the indicating mark.

(Set the stitch length control at S.S. when using the stretch stitch.)

The larger the number, the greater the stitch length.

 mark shows the adjustment range when sewing the buttonhole.

\* Raise the presser foot before turning the stitch length control.

① Indicating mark

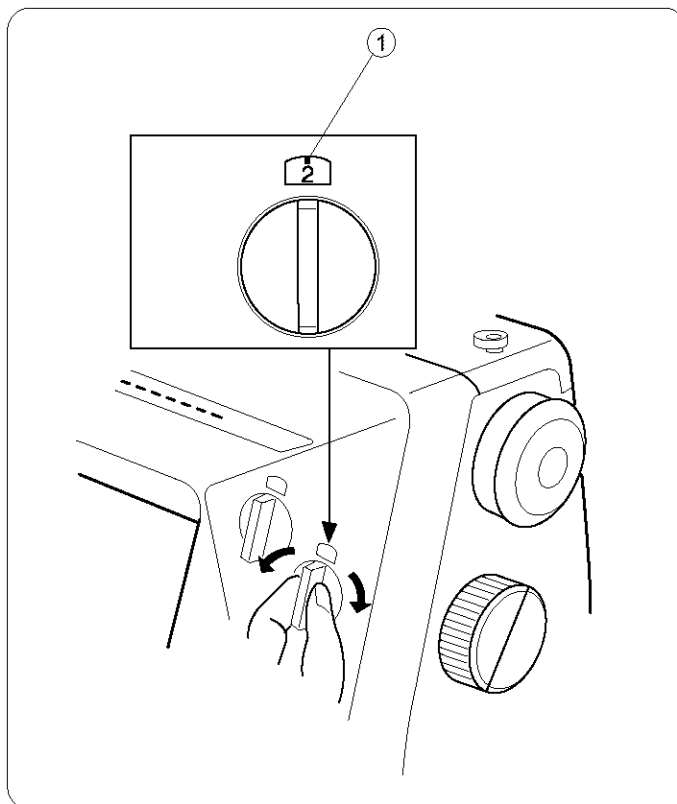

## Adjusting Stretch Stitch Balance

If stretch stitch patterns are uneven when you sew on a particular fabric, adjust them with the feed balancing dial.

To adjust distorted patterns

- A If patterns are drawn out, correct by turning the dial in the direction of “-”.
- B If patterns are compressed, correct by turning the dial in the direction of “+”.

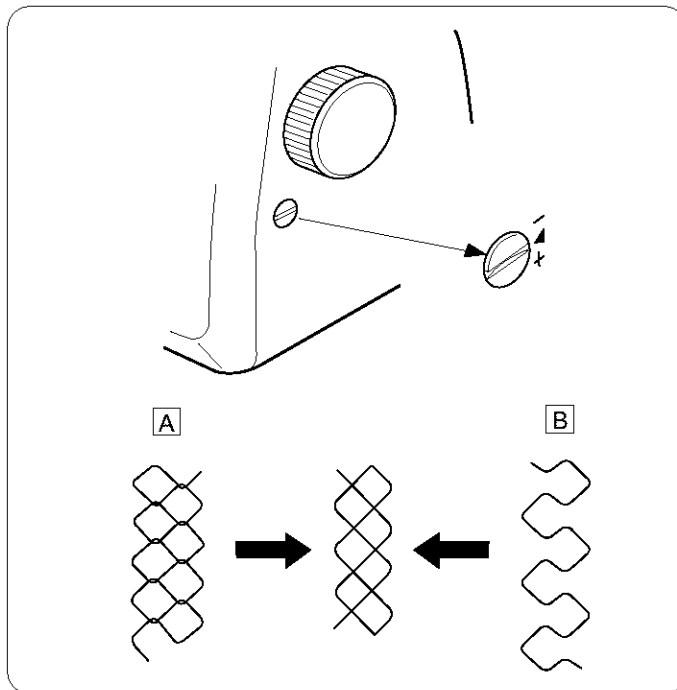

## Reverse Stitch Control

Sewing will be made in reverse while the reverse stitch control is pressed.

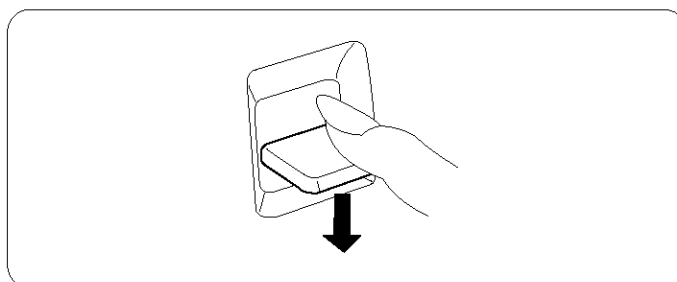

### Control de la longitud de puntada (cómo ajustar la longitud de puntadas)

Gire el control de la longitud hasta que el número deseado se vea la marca indicativa.

(Sitúe el control de longitud de puntada en la posición S.S. cuando use puntadas elásticas).

Números más altos proporcionaran mayor longitud de puntada.

 esta marca indica el radio de ajustes cuando cose ojales.

\* Antes de girar el control, asegúrese de alzar el pie prensatelas.

- ① Marca indicativa

### Equilibrio de los patrones distorsionados

Si observa alguna distorsión al coser patrones de puntada elástica en una tela específica, ajústelos con el eje equilibrador de puntada.

- A** Si los patrones están expandidos, corríjalos girando el eje equilibrador de puntada hacia el signo “-”.
- B** Si los patrones están comprimidos, corríjalos girando el eje equilibrador de puntada hacia el signo “+”.

### Control de puntada invertida

La máquina coserá hacia atrás hasta que suelte el botón.

### Réglage de la longueur du point (comment régler la longueur du point)

Tournez le réglage de la longueur du point jusqu'à ce que le numéro choisi apparaisse en face du repère.

(Réglez la longueur du point sur S.S. pour les points extensibles.)

Plus le numéro est grand, plus le point est long.

Le symbole  indique la plage de réglage pour la couture des boutonnieres.

\* Avant de tourner le réglage de la longueur du point, assurez-vous que vous avez relevé le pied presseur.

- ① Marque de repère

### Pour corriger un motif déformé

Comment régler l'équilibre d'un motif extensible:

Si les motifs extensibles sont irréguliers lorsque vous piquez un tissu particulier, corrigez-les avec le bouton d'équilibrage.



- A** Si les motifs sont étirés, corrigez le défaut en tournant le bouton en direction du “-”.
- B** Si les motifs sont comprimés, corrigez le défaut en tournant le bouton en direction du “+”.

### Bouton de marche arrière

La machine coud en marche arrière tant que l'on appuie sur le bouton de marche arrière.

# STRAIGHT STITCHES

## Straight Stitch

- ① Stitch selector: 6 to 8
- ② Stitch width: 6.5
- ③ Stitch length: 1.5 to 4
- ④ Needle thread tension: 2 to 6
- ⑤ Presser foot A: Zigzag foot (  )
- ⑥ Presser foot H (option): Straight stitch foot(  only )

**NOTE:** When using the straight stitch foot, make sure to set the stitch width control at 0. Otherwise the needle may strike the presser foot and possibly break.

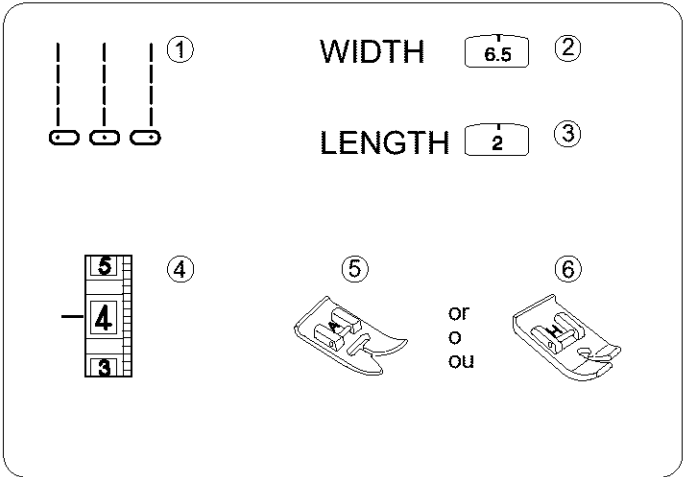

### • Starting to sew

Raise the presser foot and position the fabric next to a seam guide line on the needle plate (5/8”(1.6cm) is most common). Lower the needle to the point where you want to start. Lower the presser foot and pull the threads toward the back. Depress the foot control. Gently guide the fabric along a seam guide line letting the fabric feed naturally.

### • Finishing sewing

To fasten the ends of a seam, press the reverse stitch control and sew several reverse stitches. Raise the presser foot. Remove the fabric, draw the threads to the back and cut them with the thread cutter. The threads are cut in a proper length for the next seam.

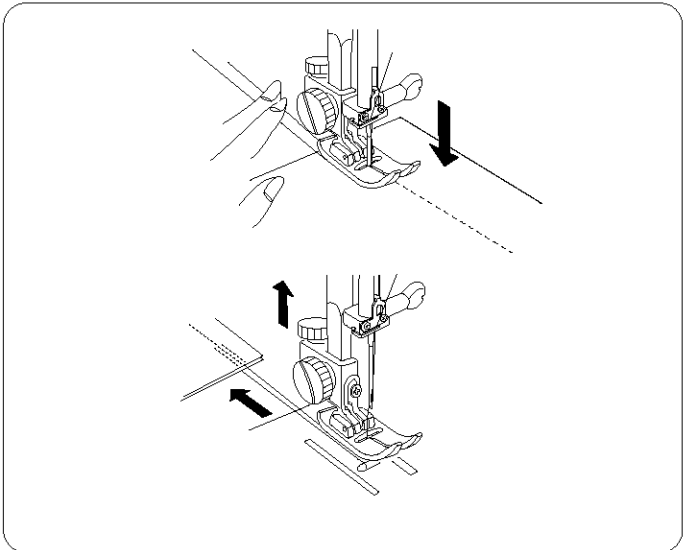

### • Seam allowance lines

The seam guides on the needle plate and hook cover plate help you measure seam width.

The numbers on the needle plate indicate the distance between the middle needle position and the seam allowance line.

	Millimeters		Inches		
Marks on needle plate	15mm	20mm	4/8"	5/8"	6/8"

- ① Middle needle position
- ② Edge of fabric
- ③ Needle plate guide lines

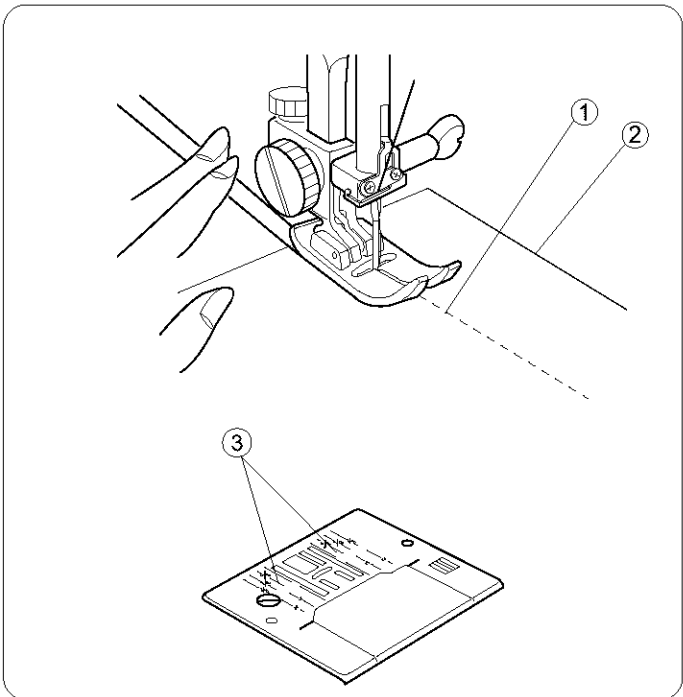

## PUNTADA RECTA

### Puntada recta

- ① Selector de patrón: 6 a 8
- ② Control de la anchura: 6.5
- ③ Control de la longitud: 1.5 a 4
- ④ Tensión del hilo de la aguja: 2 a 6
- ⑤ Prensateles A: Pie para zig-zag( )
- ⑥ Prensateles H (opción): Prensateles para puntada recta (solamente )

#### NOTA:

Cuando emplee el pie para puntada recta, asegúrese de ajustar el control de la anchura de puntada en 0. De lo contrario, la aguja chocará contra el pie y posiblemente se rompa.

#### • Para empezar a coser

Levante el pie prensateles y posicione la tela junto a las líneas guías en la placa de aguja (1.6cm(5/8")).

Baje la aguja al punto donde quiera comenzar la costura. Baje el pie y pase los hilos hacia atrás por debajo del pie. Pise el pedal de control. Guíe la tela con cuidado a lo largo de la guía de costura dejando que la tela avance sola de forma natural.

#### • Para terminar la costura

Para rematar el final de las costuras, pulse el control de puntada invertida y cosa unas puntadas hacia atrás.

Levante el pie. Saque la tela, tire de los hilos hacia atrás y córtelos con el cortahilos. Al cortar los hilos con el cortahilos quedará el sobrante de hilo adecuado para comenzar una nueva costura directamente.

#### • Cosido sobre líneas marcadas

La línea de guía de costura en el plato de la aguja y en la placa cubre gancho, le ayudará a medir el ancho de la costura.

El número en la placa de la aguja indican la distancia desde el centro de la aguja y la línea marcada de costura.

	Milímetros		Pulgada		
Marcas en el plato de la aguja	15mm	20mm	4/8"	5/8"	6/8"

- ① Centro de la posición de la aguja
- ② Borde de la tela
- ③ Línea guía del plato de aguja

## POINTS DROIT

### Point droit

- ① Sélecteur de point: 6 à 8
- ② Largeur du point: 6.5
- ③ Longueur du point: 1.5 à 4
- ④ Tension du fil de l'aiguille: 2 à 6
- ⑤ Pied presseur A: Pied zig-zag( )
- ⑥ Pied presseur H (option): Pied à point droit (seulement )

#### REMARQUE:

Lorsque vous utilisez le pied à point droit assurez-vous que le réglage de la largeur du point est à 0.

Autrement, l'aiguille heurtera le pied et se cassera certainement.

#### • Début d'une couture

Levez le pied presseur et placez le tissu le long de la ligne de repère sur la plaque d'aiguille (la plus utilisée est à (1.6cm(5/8))).

Abaissez l'aiguille à l'endroit où vous souhaitez commencer la couture. Abaissez le pied presseur et tirez les fils vers l'arrière. Appuyez doucement sur la pédale de contrôle. Accompagnez le tissu le long de la ligne de repère en laissant le tissu avancer naturellement.

#### • Finition d'une couture

Pour arrêter l'extrémité des coutures, appuyez sur le bouton de marche arrière et piquez plusieurs points en arrière.

Relevez le pied presseur. Retirez le tissu, tirez les fils vers l'arrière et coupez-les à l'aide du coupe-fil. Les fils sont ainsi coupés à la bonne longueur pour le début de la prochaine couture.

#### • Lignes de largeur des ressources

Les lignes de repère sur la plaque d'aiguille et sur le couvercle du crochet vous aident à mesurer la ressource de la couture. Le numéro sur la plate d'aiguille indique la distance entre la position centrale de l'aiguille et la ligne de repère.

	Millimètres		Pouces		
Repères sur la plaque	15mm	20mm	4/8"	5/8"	6/8"

- ① Position centrale de l'aiguille
- ② Bord du tissu
- ③ Lignes de repère sur la plaque d'aiguille

## Turn a Square Corner

### ① Cornering guide

To turn a square corner 5/8" (1.6cm) from the fabric edge.

1. Stop stitching and lower the needle by turning the handwheel counterclockwise.
2. Raise the presser foot and turn the fabric to line the edge with the 5/8" (1.6 cm) seam guide.
3. Lower the presser foot and begin stitching in the new direction.

Line up the fabric edge facing you with the cornering guide shown.

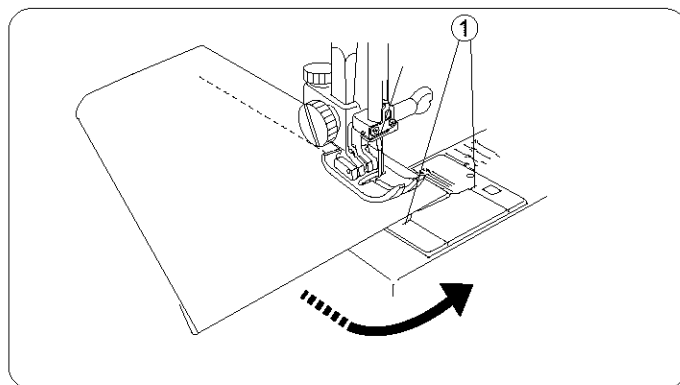

## Use the Quilter Guide (Option)

- ① Quilter guide lines
- ② Quilter holding screw
- ③ Quilter

The quilter guide lines will help to determine the distance for quilting stitches.



Loosen the quilter holding screw.

Slide the quilter in the hole to the desired width, and tighten the screw.

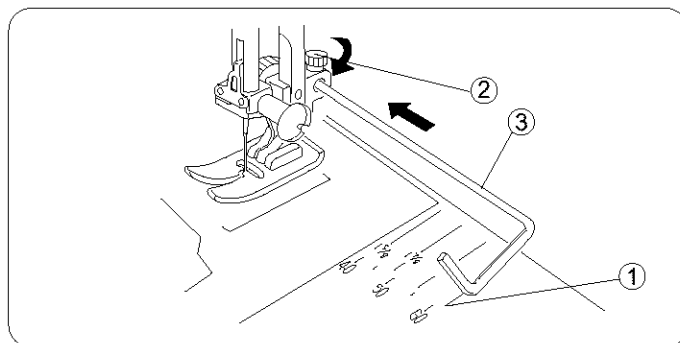
Refer to page 42 for the details of quilting.



## Topstitching

- ① Stitch selector: 6 to 8
- ② Stitch width: 6.5
- ③ Stitch length: 1.5 to 4
- ④ Needle thread tension: 2 to 6
- ⑤ Presser foot A: Zigzag foot (  )
- ⑥ Presser foot H (option): Straight stitch foot (  ) only

**NOTE:** When using the straight stitch foot, make sure to set the stitch width control at 0. Otherwise the needle may strike the presser foot and possibly break.

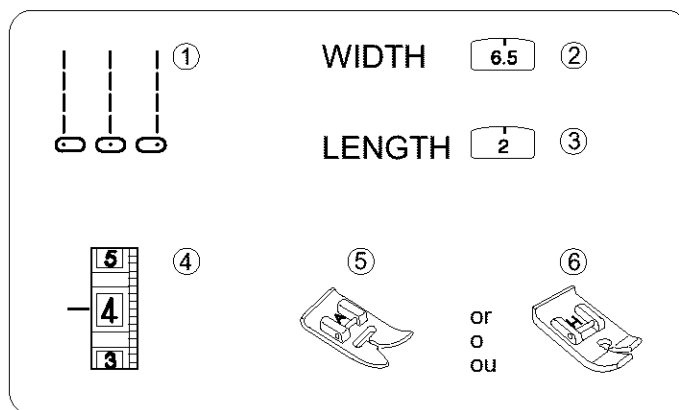

Topstitching emphasizes lines of garments and keeps seams and edges flat and crisp. Accent suits or blouses with one or two rows of topstitching around the outer edges of cuffs, lapels or collars. Lower the presser foot and keep the edge of the fabric next to the right edge of the presser foot.

Evenly guide the fabric along the edge to produce an even row of topstitching 3/8" (1.0cm) from the edge.

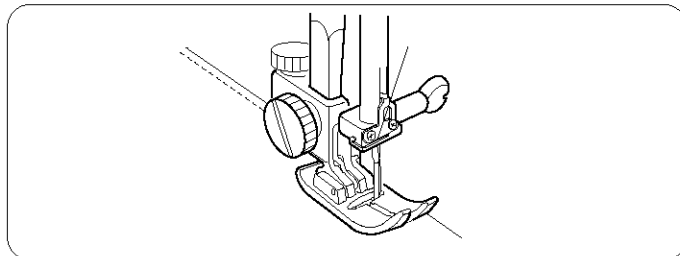



## Para girar en esquinas de ángulo recto

### ① Guía para esquinas

Para girar en una esquina de ángulo recto a 1.6 cm(5/8") del borde de la tela.

1. Pare la máquina y baje la aguja girando el volante en el sentido contrario a las agujas del reloj.
2. Eleve el pie y gire la tela de forma que su borde quede alineado con la guía de costura 1.6cm(5/8").
3. Baje el pie y continúe cosiendo en la nueva dirección.

## Uso de las guías del acolchador (Opción)

- ① Guías del acolchador
- ② Tornillo sujetador del acolchador
- ③ Acolchador



Las guías del acolchador ayudarán a determinar la distancia de las puntadas de acolchar.

Afloje el tornillo que sujeta el acolchador.

Deslice el acolchador en el agujero hasta conseguir el ancho deseado y apriete el tornillo.

Lea la página 43 para ver instrucciones de acolchado.

## Costura a la vista

- ① Selector de patrón: 6 a 8
- ② Control de la anchura: 6.5
- ③ Control de la longitud: 1.5 a 4
- ④ Tensión del hilo de la aguja: 2 a 6
- ⑤ Pie A: Pie para zig-zag (  )
- ⑥ Pie H (opción): Pie para puntada recta (solamente  )

### NOTA:

Cuando emplee el pie para puntada recta, asegúrese de ajustar el control de la anchura de puntada en 0. De lo contrario, la aguja chocará contra el pie y posiblemente se rompa.

La costura a la vista resulta las líneas de prendas y mantiene las costuras y los bordes planos y derechos.

Acentúa los vestidos y las blusas con una hilera o dos de costura a la vista alrededor de los bordes de los puños, solapas o cuellos.

Baje el pie prensatelas y mantenga el borde de la tela junto al borde derecho del pie.

Guíe en forma pareja la tela para que la hilera del pespunte quede igual, a 3/8" (1.0cm) del borde.

## Couture d'un angle droit

### ① Repère pour tourner

Pour piquer un angle droit à 1.6cm(5/8") du bord du tissu.

1. Arrêtez de piquer et abaissez l'aiguille en tournant le volant à main en sens antihoraire.
2. Relevez le pied presseur et tournez le tissu en alignant le bord avec la ligne de repère à 1.6cm(5/8").
3. Baissez le pied presseur et commencez à coudre dans la nouvelle direction.

## Utilisation des lignes de guidage (Option)

- ① Lignes de guidage
- ② Vis de fixation
- ③ Guide à matelasser



Les lignes de guidage du pied à matelasser vous aident à définir les distances pour le matelassage.

Desserrez la vis de fixation.

Faites coulisser le guide à travers le trou jusqu' à la distance souhaitée et resserrez la vis.

Pour plus de détails concernant les techniques du matelassage, référez-vous à la page 43.

## Surpiqûre

- ① Sélecteur de point: 6 à 8
- ② Largeur du point: 6.5
- ③ Longueur du point: 1.5 à 4
- ④ Tension du fil de l'aiguille: 2 à 6
- ⑤ Pied presseur A: Pied zig-zag (  )
- ⑥ Pied presseur H (option): Pied à point droit (seulement  )

### REMARQUE:



Lorsque vous utilisez le pied à point droit assurez-vous que le réglage de la largeur du point est à 0. Autrement, l'aiguille heurtera le pied et se cassera certainement.

Les surpiqûres permettent de faire des coutures décoratives et de garder les bords plats et rigides. Vous pouvez orner les ensembles et les blouses avec une ou deux surpiqûres autour des poignets, revers et cols.

Abaissez le pied presseur et gardez le bord du tissu près du bord droit du pied.

Cousez ainsi pour faire une surpiqûre régulière à 3/8" (1.0cm) du bord.

## Quilting

- ① Stitch selector: 6 to 8
- ② Stitch width: 6.5
- ③ Stitch length: 1.5 to 4
- ④ Needle thread tension: 2 to 6
- ⑤ Presser foot A: Zigzag foot (  )
- ⑥ Presser foot H (option): Straight stitch foot (  only)

**NOTE:** When using the straight stitch foot, make sure to set the stitch width control at 0. Otherwise the needle may strike the presser foot and possibly break.

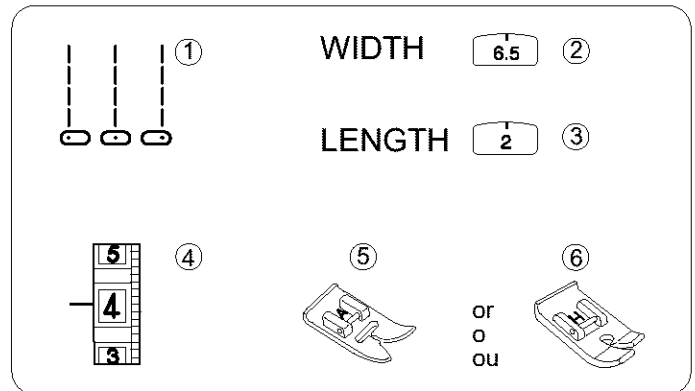

The quilter will help to keep the stitching lines straight.

- 1 Loosen the quilter holding screw.  
Slide the quilter in the hole to the desired width and tighten the screw.
- 2 Sew, guiding the quilter over the previous row of stitching.
  - ① Quilter holding screw
  - ② Quilter
  - ③ Hole
  - ④ Distance

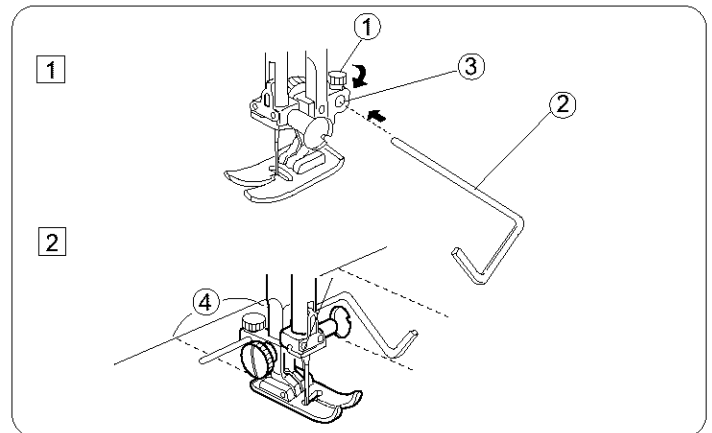



## To Drop or Raise the Feed Dogs

The drop feed dogs lever is located underneath the free arm bed on the back side of the machine.

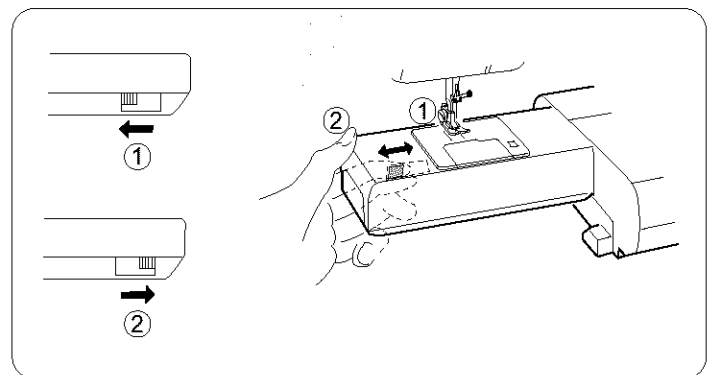
- ① To drop the feed dogs, push the lever in the direction of the arrow as illustrated.
- ② To raise the feed dogs, push the lever in the direction of the arrow as illustrated and turn the handwheel toward you.  
Feed dogs must be up for normal sewing.





## Acolchado

- ① Selector de patrón: 6 a 8
- ② Control de la anchura: 6.5
- ③ Control de la longitud: 1.5 a 4
- ④ Tensión del hilo de la aguja: 2 a 6
- ⑤ Pie A: Pie para zig-zag (  )
- ⑥ Pie H (opción): Pie para puntada recta (solamente  )

### NOTA:

Cuando emplee el pie para puntada recta, asegúrese de ajustar el control de la anchura de puntada en 0. De lo contrario, la aguja chocará contra el pie y posiblemente se rompa.

## Matelassage

- ① Sélecteur de point: 6 à 8
- ② Largeur du point: 6.5
- ③ Longueur du point: 1.5 à 4
- ④ Tension du fil de l'aiguille: 2 à 6
- ⑤ Pied presseur A: Pied zig-zag (  )
- ⑥ Pied presseur H (option): Pied à point droit (seulement  )

### REMARQUE:

Lorsque vous utilisez le pied à point droit assurez-vous que le réglage de la largeur du point est à 0. Autrement, l'aiguille heurtera le pied et se cassera certainement.

La guía de acolchado le ayuda a coser líneas rectas de puntadas.

- ① Afloje el tornillo de sujeción de la guía.  
Deslice la guía dentro de su alojamiento hasta conseguir el ancho deseado y apriete el tornillo.
- ② Cosa llevando la guía sobre la anterior línea de puntada.
  - ① Tornillo sujetador del acolchador
  - ② Acolchador
  - ③ Alojamiento
  - ④ Distancia

## Cómo subir / bajar los dientes del transporte

La palanca de mando para los dientes del transporte está debajo del brazo libre colocada en la parte del revés de la máquina.

- ① Para bajar los dientes del transporte empuje la palanca de mando en la dirección indicada por la flecha como se muestra en la ilustración.
- ② Para subir los dientes del transporte empuje la palanca de mando en la dirección indicada por la flecha como se muestra en la ilustración y gire el volante de mano hacia usted. Los dientes de transporte deben estar subidos para las costuras normales.

Le guide à matelasser vous aidera à coudre des lignes parallèles.

- ① Desserrez la vis, enfitez le guide à matelasser dans l'ouverture jusqu'à la largeur souhaitée, puis resserrez la vis.
- ② Effectuez votre couture en dirigeant la tige du guide le long de la couture précédente.
  - ① Vis de blocage du guide à matelasser
  - ② Guide à matelasser
  - ③ Trou
  - ④ Distance entre deux coutures

## Comment monter et descendre les griffes d'entraînement

Le levier des griffes d'entraînement est situé sous le berceau du bras libre à l'arrière de la machine.

- ① Pour faire descendre les griffes d'entraînement, poussez le levier dans le sens de la flèche comme illustré.
- ② Pour les faire monter, poussez le levier dans le sens de la flèche comme illustré et tournez la volant à main vers vous. Les griffes doivent être relevées pendant la couture normale.

## Darning

- ① Stitch selector: 6 to 8
- ② Stitch width: 6.5
- ③ Stitch length: Any
- ④ Needle thread tension: 2 to 6
- ⑤ Presser foot F: Satin stitch foot
- ⑥ Pressure adjusting lever: 0
- ⑦ Feed dogs: Dropped

Drop the feed dogs. Place fabric, with the hole in the center, on an embroidery hoop, as shown.

Lower the presser foot F and sew at slow speed.

Move the fabric back and forth slowly until the darning area is covered. Turn the fabric 1/4 turn (90°) and sew another layer of stitching over the first layer. After darning is completed, return the pressure adjusting lever to 3 for normal sewing.

**NOTE:** If fabric is thin or badly damaged, use a separate piece of fabric under the hole to reinforce it.

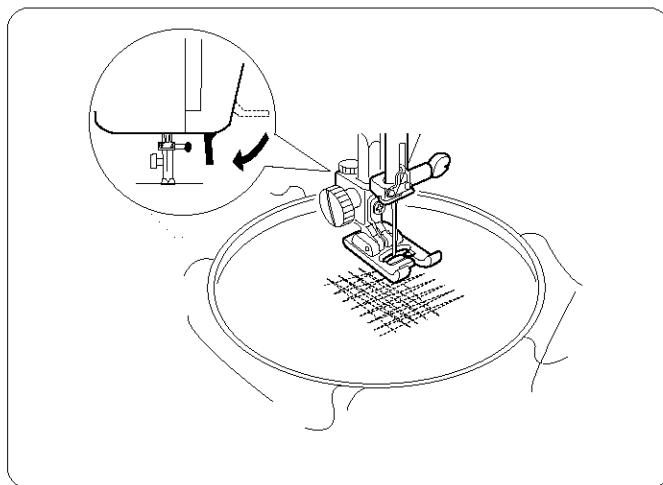
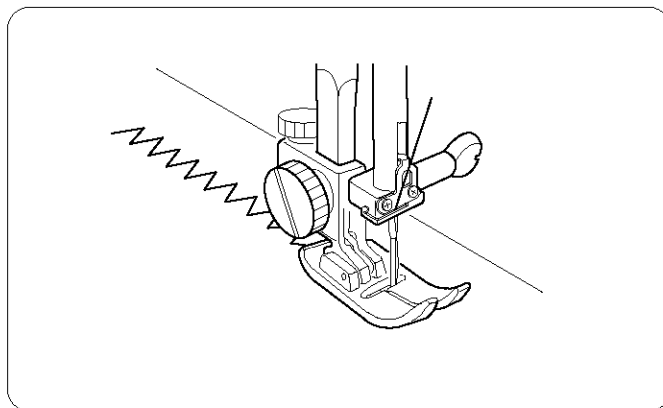

## BUILT-IN STITCH PATTERNS

### Basic Zigzag

- ① Stitch selector: 5
- ② Stitch width: 1 to 6.5
- ③ Stitch length: 0.5 to 4
- ④ Needle thread tension: 3 to 5
- ⑤ Presser foot: A Zigzag foot

The zigzag stitch is one of the most common and versatile stitches. It can be a utility stitch for button sewing, buttonhole making, hemming, overcasting, mending and darning. It can also be used to decorate with trims, appliques and cut work or as a decorative stitch.

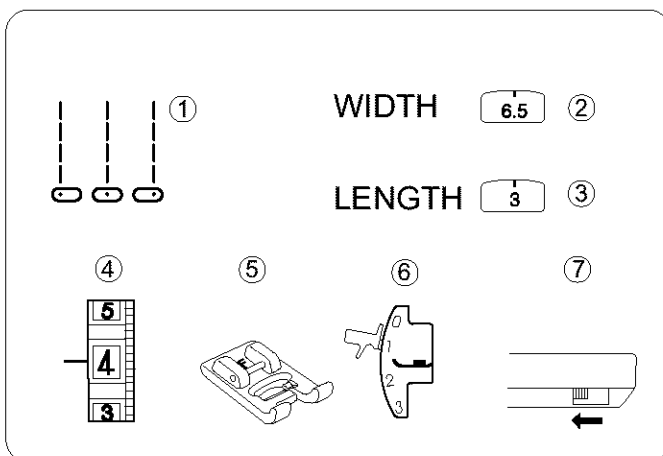
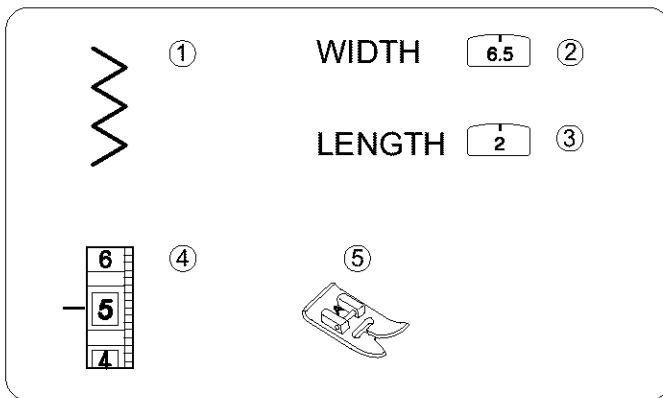

## Zurcido

- |                                     |                    |
|-------------------------------------|--------------------|
| ① Selector de patrón:               | 6 a 8              |
| ② Control de la anchura:            | 6.5                |
| ③ Control de la longitud:           | Cualquier número   |
| ④ Tensión del hilo de la aguja:     | 2 a 6              |
| ⑤ Prensateles F:                    | Ningún prensateles |
| ⑥ Palanca del ajuste de la presión: | 0                  |
| ⑦ Los dientes de transporte:        | Bajados            |

Baje los dientes de transporte. Ponga la tela con el agujero en el centro entre los aros de bordado, tal como se muestra. Baje el pie F y cose despacio. Mueva la tela de para atrás y de para adelante hasta que haya cubierto la área a zuecir. Voltee la tela 1/4 vuelta y cose otra capa de puntada sobre la primera capa. Cuando haya terminado de zurcir, devuélva la presión ajustando la palanca al 3.

**NOTA:** Si la tela es muy delgada o está en muy mal estado, utilice un trozo de tela separada debajo del agujero para reforzarlo.

## DISEÑOS DE PUNTOS INCORPORADOS

### Puntada de zig-zag

- |                                 |                     |
|---------------------------------|---------------------|
| ① Selector de patrón:           | 5                   |
| ② Control de la anchura:        | 1 a 6.5             |
| ③ Control de la longitud:       | 0.5 a 4             |
| ④ Tensión del hilo de la aguja: | 3 a 5               |
| ⑤ Prensateles A:                | Prensateles zig-zag |

La puntada de zig-zag es una de las puntadas más comunes y más versátiles. Es una puntada de servicio para pegar botones, hacer ojales, para dobladillos, puntada sobrepuesta, para remendar y para zurcir.

También puede ser utilizada para decorar con ribetes, aplicaciones y como puntada decorativa.

## Reprisage

- |                                     |                      |
|-------------------------------------|----------------------|
| ① Sélecteur de point:               | 6 à 8                |
| ② Largeur du point:                 | 6.5                  |
| ③ Longueur du point:                | Toute                |
| ④ Tension du fil de l'aiguille:     | 2 à 6                |
| ⑤ Pied presseur F:                  | Pas de pied-de-biche |
| ⑥ Levier de réglage de la pression: | 0                    |
| ⑦ Griffes d'entraînement:           | Descendues           |

Abaissez les griffes d'entraînement. Placez le tissu dans le cercle à broder, le trou au centre, comme illustré.

Abaissez le pied presseur F et cousez à faible vitesse. Déplacez lentement le tissu d'avant en arrière jusqu'à ce que la partie à repriser soit couverte. Tournez le tissu d'un quart de tour et piquez une autre couche de points par-dessus les premiers. À la fin du reprisage, réglez de nouveau le levier de réglage de la pression sur 3 pour la couture normale.

**REMARQUE:** Si le tissu est fin ou très usé, mettez un morceau de tissu dessous pour le renforcer.

## POINTS SPÉCIAUX

### Zig-zag simple

- |                                 |              |
|---------------------------------|--------------|
| ① Sélecteur de point:           | 5            |
| ② Largeur du point:             | 1 à 6.5      |
| ③ Longueur du point:            | 0.5 à 4      |
| ④ Tension du fil de l'aiguille: | 3 à 5        |
| ⑤ Pied presseur A:              | Pied zig-zag |

Le zig-zag est un point très commun et aux usages multiples. Il est utile pour coudre les boutons, les boutonnières, les ourlets, ainsi que pour surfiler et repriser. On peut également l'utiliser pour orner avec des gances, des appliques ou des jours, ou comme point décoratif.

## Overcasting Stitch

- ① Stitch selector: 5
- ② Stitch width: 5 to 6.5
- ③ Stitch length: 1 to 2
- ④ Needle thread tension: 3 to 8
- ⑤ Presser foot A: Zigzag foot
- ⑥ Presser foot C: Overedge foot

### NOTE:

Set the stitch width 5.0 to 6.5 when the overedge foot C is used to prevent needle breakage or damaging the foot.

This is useful in garment construction and in finishing raw edges of any sewing project.

Start overcasting about 1/8"(0.3cm) inside the raw corner of a seam. If you start right at the edge, the fabric bunches up and the stitches become tangled.

## Overedge Stitch

- ① Stitch selector: 1
- ② Stitch width: 3 to 6.5
- ③ Stitch length: 1 to 3
- ④ Top thread tension: 3 to 8
- ⑤ Presser foot A: Zigzag foot

This stitch is often used as a seam finish to prevent fraying.

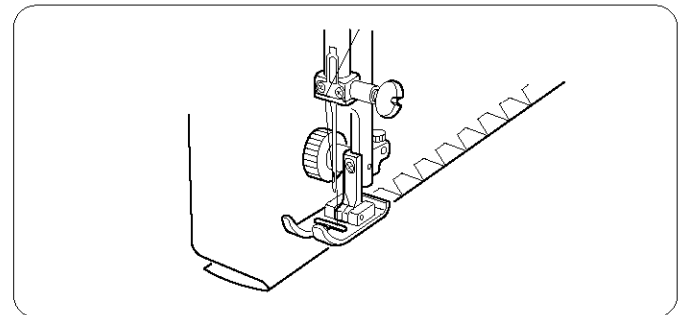
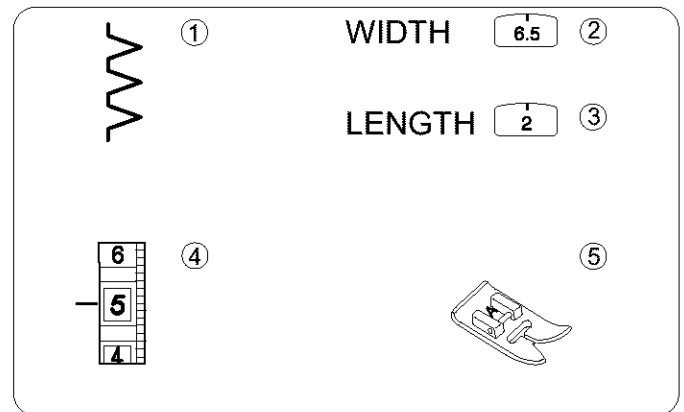
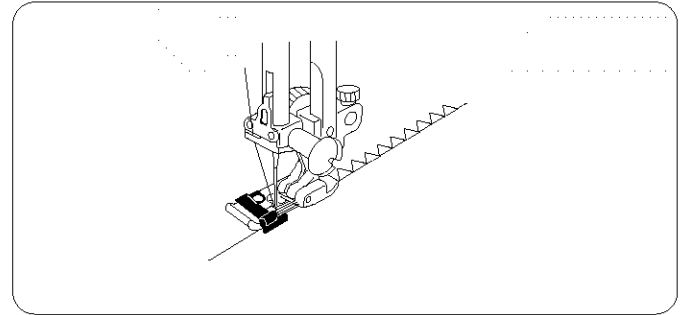
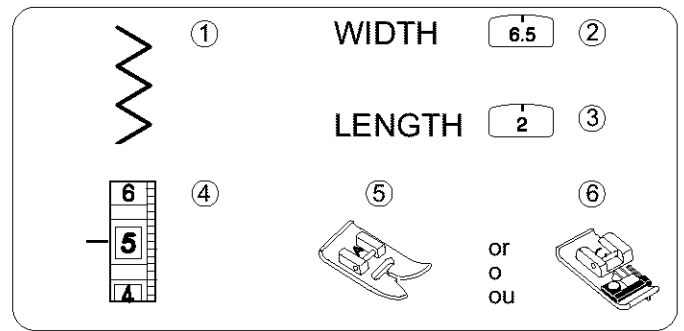

### Puntada de sobrehilado o remate

- |                                 |                                      |
|---------------------------------|--------------------------------------|
| ① Selector de patrón:           | 5                                    |
| ② Anchura de la puntada:        | 5 a 6.5                              |
| ③ Longitud de la puntada:       | 1 a 2                                |
| ④ Tensión del hilo de la aguja: | 3 a 8                                |
| ⑤ Prensatelas A:                | Prensatelas zig-zag                  |
| ⑥ Prensatelas C:                | Prensatelas coser a punto por encima |

#### NOTA:

Ajuste la anchura de puntada entre 5.0 a 6.5 cuando emplee el Prensatelas C para costuras sobre el borde para evitar que se pueda romper la aguja o que se dañe el prensatelas.

Muy útil en la construcción de prendas y para sobrehilar o rematar bordes brutos en cualquier proyecto de costura. Empiece a rematar un 0.3cm (1/8") dentro del borde bruto. Si empieza a coser justo al borde, la tela se arrugará y las puntadas quedarán mal cruzadas.

### Puntada para redordados

- |                              |                          |
|------------------------------|--------------------------|
| ① Selector de patrón:        | 1                        |
| ② Anchura de la puntada:     | 3 a 6.5                  |
| ③ Longitud de puntada:       | 1 a 3                    |
| ④ Tensión del hilo superior: | 3 a 8                    |
| ⑤ Prensatelas A:             | Prensatelas para zig-zag |

Esta puntada es comúnmente usada en el cosido final para evitar que es deshilache.

### Surfilage

- |                             |                 |
|-----------------------------|-----------------|
| ① Sélecteur de point:       | 5               |
| ② Largeur du point:         | 5 à 6.5         |
| ③ Longueur du point:        | 1 à 2           |
| ④ Tension du fil supérieur: | 3 à 8           |
| ⑤ Pied presseur A:          | Pied zig-zag    |
| ⑥ Pied presseur C:          | Pied à surjeter |

#### REMARQUE:

Réglez la largeur du point entre 5.0 et 6.5 quand vous utilisez le pied pour surfiler C afin d'éviter de casser l'aiguille ou d'endommager le pied.



Ce point est utile pour le montage des vêtements et pour finir les bords bruts de tous les ouvrages de couture. Commencez à surfiler à environ 0.3cm (1/8") à l'intérieur du bord brut du tissu. Si vous commencez tout au bord, le tissu se fronce et les points s'emmêlent.

### Point de bordure

- |                             |              |
|-----------------------------|--------------|
| ① Sélecteur de point:       | 1            |
| ② Largeur du point:         | 3 à 6.5      |
| ③ Longueur du point:        | 1 à 3        |
| ④ Tension du fil supérieur: | 3 à 8        |
| ⑤ Pied presseur A:          | Pied zig-zag |

Ce point est utilisé pour finir les coutures et éviter que le bord ne s'effiloche.

## Straight Stretch

- ① Stitch selector: 6 to 8
- ② Stitch width: 6.5
- ③ Stitch length: S.S. (stretch stitch position)
- ④ Needle thread tension: 2 to 6
- ⑤ Presser foot A: Zigzag foot (  )
- ⑥ Presser foot H(option): Straight stitch foot(  , only)

### NOTE:

When using the straight stitch foot, make sure to set the stitch width control at 0. Otherwise the needle may strike the Presser foot and possibly break.

This strong, durable stitch is recommended where both elasticity and strength are necessary to insure comfort and durability.

Use it to reinforce areas such as crotch and armhole seams as well as to eliminate puckering on knits and stretch fabrics. Also, use when constructing items requiring extra strength such as backpacks.

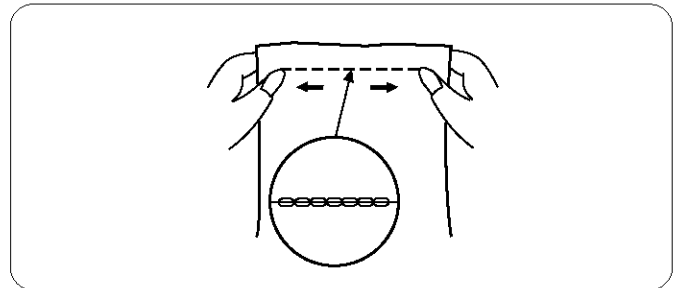
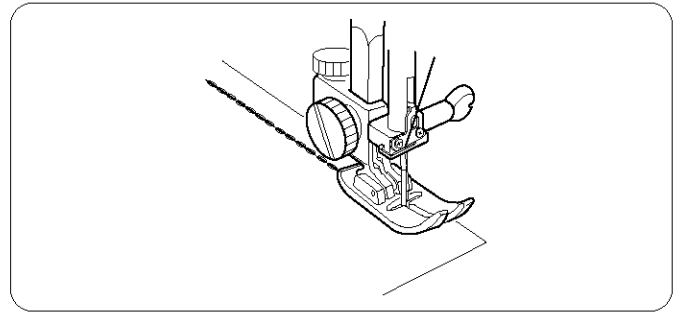
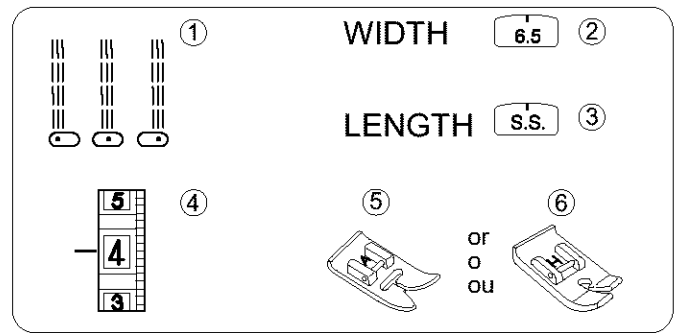

## Rick-rack Stretch

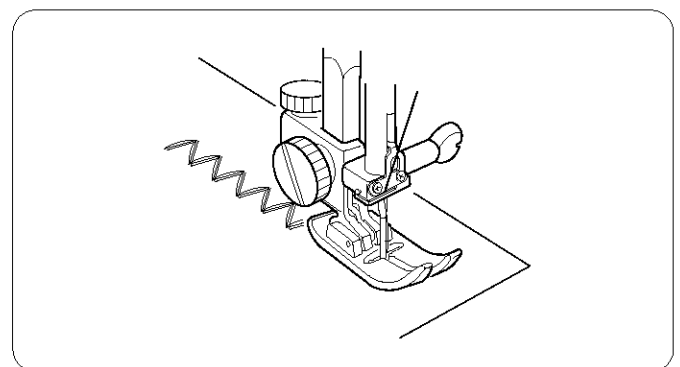
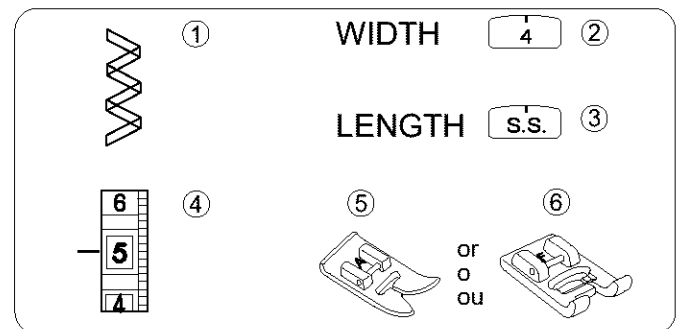

- ① Stitch selector: 5
- ② Stitch width: 2 to 6.5
- ③ Stitch length: S.S. (stretch stitch position).
- ④ Needle thread tension: 2 to 6
- ⑤ Presser foot A: Zigzag foot
- ⑥ Presser foot F: Satin stitch foot

Sew on stretch fabrics in any area that you might use a zigzag stitch. This stitch is used as a decorative topstitch as well.





## Extensión recta

- ① Selector de patrón: 6 a 8
- ② Anchura de la puntada: 6.5
- ③ Longitud de la puntada: Posición S.S. de puntada elástica
- ④ Tensión del hilo de la aguja: 2 a 6
- ⑤ Prensateles A: Prensateles para zig-zag(  )
- ⑥ Prensateles H: Prensateles para cosido recto(solamente  )



### NOTA:

Cuando emplee el pie para puntada recta, asegúrese de ajustar el control de la anchura de puntada en 0. De lo contrario, la aguja chocará contra el pie y posiblemente se rompa.

Esta puntada de costura, resistente y duradera, es recomendada en casos donde sean necesarios tanto la elasticidad como la durabilidad para asegurar comodidad y durabilidad.

Úsela para reforzar áreas como braguetas, puños de camisa y también para evitar deshilachamientos en telas de punto y telas elásticas. Use también esta puntada para construir elementos que requieran refuerzos especialmente fuerte como bolsos y mochilas.

## Point droit extensible

- ① Sélecteur de point: 6 à 8
- ② Largeur du point: 6.5
- ③ Longueur du point: Position S.S. point extensible
- ④ Tension du fil de l'aiguille: 2 à 6
- ⑤ Pied presseur A: Pied zig-zag (  )
- ⑥ Pied presseur H: Pied à point droit (seulement  )

### REMARQUE:

Lorsque vous utilisez le pied à point droit assurez-vous que le réglage de la largeur du point est à 0. Autrement, l'aiguille heurtera le pied et se cassera certainement.

Ce point solide et résistant est recommandé pour les coutures où la solidité et l'élasticité sont nécessaires au confort et à la durabilité. Utilisez-le pour renforcer les coutures d'entre-jambe et d'emmanchure ainsi que pour éliminer les fronces sur les jerseys et les tissus extensibles. Également utile dans la fabrication d'accessoires résistants comme les sacs à dos.

## Extensión de "Rick-rack" (zig-zag)

- ① Selector de patrón: 5
- ② Anchura de la puntada: 2 a 6.5
- ③ Longitud de la puntada: Posición S.S. de puntada elástica
- ④ Tensión del hilo de la aguja: 2 a 6
- ⑤ Prensateles A: Prensateles para zig-zag
- ⑥ Prensateles F: Prensateles para puntada decorativa

Cosa en telas elásticas o en cualquiera otra área en el que vaya a usar puntadas en zig-zag. Esta puntada de costura es usada también como puntada decorativa.

## Croquet extensible

- ① Sélecteur de point: 5
- ② Largeur du point: 2 à 6.5
- ③ Longueur du point: Position S.S. point extensible
- ④ Tension du fil de l'aiguille: 2 à 6
- ⑤ Pied presseur A: Pied zig-zag
- ⑥ Pied presseur F: Pied à point lancé

Utilisez ce point sur les tissus extensibles où le point zig-zag pourrait être utilisé. Ce point peut aussi être utilisé comme pourrais être utilisé surpiqûres décorativer.

## Overcast Stretch Stitching

- ① Stitch selector: 9
- ② Stitch width: 3 to 6.5
- ③ Stitch length: S.S. (stretch stitch position)
- ④ Needle thread tension: 2 to 6
- ⑤ Presser foot A: Zigzag foot

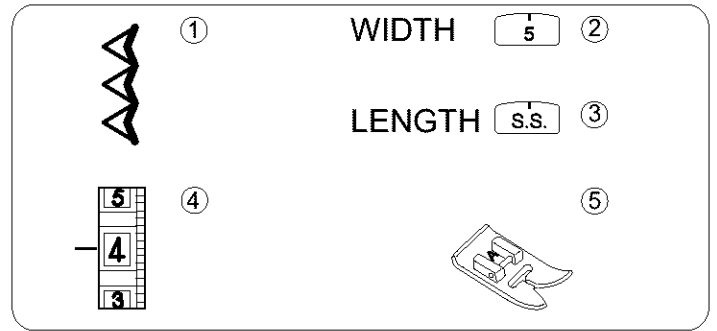

This stitch is for sewing a seam with an overcast finish. It is used when making swim wear, ski pants and other garments which require stretch.

### • To sew

Place raw edge of fabric to the “left” of the needle as shown. Sew in a manner so that the needle pierces the fabric very close to the outside edge. Or place the fabric to allow a 5/8”(1.6 cm) seam, then trim seam allowance.

Raw or worn edges of older garments can be overcasted to prevent further raveling.

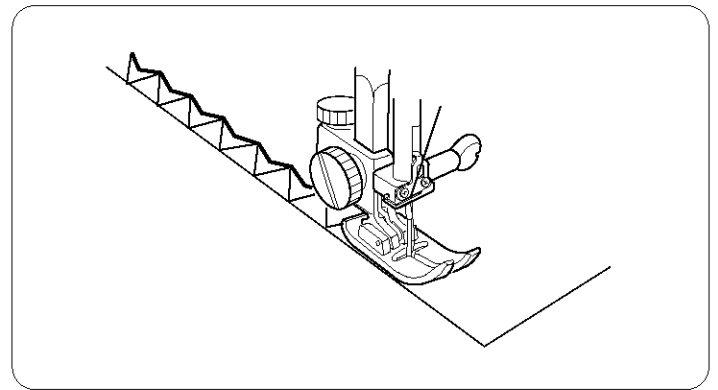

## Serging

- ① Stitch selector: 10
- ② Stitch width: 3 to 6.5
- ③ Stitch length: S.S. (stretch stitch position)
- ④ Needle thread tension: 3 to 6
- ⑤ Presser foot A: Zigzag foot
- ⑥ Presser foot C: Overedge foot

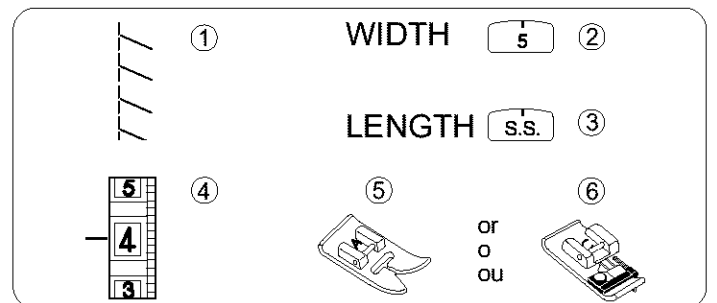

### NOTE:

Set the stitch width 5.0 to 6.5 when the overedge foot C is used to prevent needle breakage or damaging the foot.

This stitch is ideal for 1/4”(0.6 cm) seams on knits or on medium to heavy weight woven fabrics where you want a narrow seam. It is also great for sewing spandex swim wear. Place the fabric under the Presser foot [C] so that the stitches are made over the raw edge.

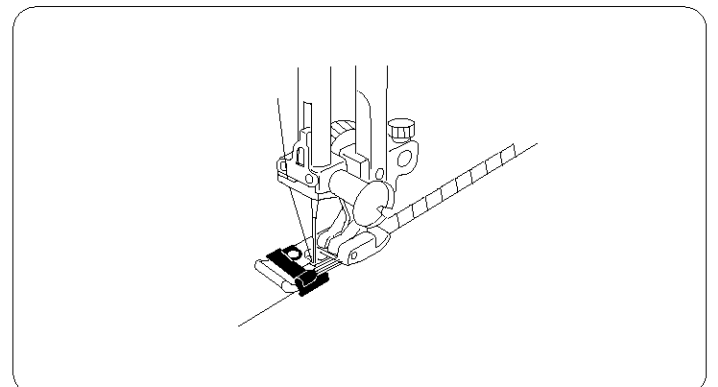

### Puntada elástica de remate o sobrehilado

- ① Selector de patrón: 9
- ② Anchura de la puntada: 3 a 6.5
- ③ Longitud de la puntada: Posición S.S. de puntada elástica
- ④ Tensión del hilo de la aguja: 2 a 6
- ⑤ Prensateles A: Prensateles para zig-zag

Esta puntada de costura es para coser costuras de remate o sobrehilado. Esta puntada es usada cuando se cosen trajes de baño, pantalones de esquiar y otras prendas que requieren de material elástico.

#### • PARA COSER

Coloque el borde de la tela a la "izquierda" de la aguja como es mostrado en la ilustración. Cosa de tal forma que la aguja traspase o penetre la tela muy cerca del borde exterior. También puede colocar la tela dejando unos 1.6 cm (5/8") entre la costura y el borde, cortando después la tela sobrante.

Los bordes o desgastados pueden ser rematados con esta puntada para evitar futuros deshilachamientos.

### Puntada de dobladillo

- ① Selector de patrón: 10
- ② Anchura de la puntada: 3 a 6.5
- ③ Longitud de la puntada: Posición S.S. de puntada elástica
- ④ Tensión del hilo de la aguja: 3 a 6
- ⑤ Prensateles A: Prensateles para zig-zag
- ⑥ Prensateles C: Prensateles para coser a punto por encima

#### NOTA:

Ajuste la anchura de puntada entre 5.0 a 6.5 cuando emplee el Prensateles C para costuras sobre el borde para evitar que se pueda romper la aguja o que se dañe el prensateles.

Esta puntada es ideal para costuras de 0.6 cm (1/4") en prendas de punto y telas que necesiten costuras estrechas. Esta puntada es también estupenda para coser bañadores de expandes.

Coloque la tela debajo del pie prensateles [C] de forma que las puntadas queden sobre el borde bruto.

### Surjetage extensible

- ① Sélecteur de point: 9
- ② Largeur du point: 3 à 6.5
- ③ Longueur du point: Position S.S. point extensible
- ④ Tension du fil de l'aiguille: 2 à 6
- ⑤ Pied presseur A: Pied zig-zag

Ce point est utilisé pour coudre et surjeter en même temps. Il est très pratique pour la réalisation de maillots de bain, de pantalons de ski et autres vêtements extensibles.

#### • POUR COUDRE:

Placez le bord brut du tissu à "gauche" de l'aiguille comme illustré. Cousez de manière à ce que l'aiguille perce le tissu tout près du bord extérieur. Ou encore placez le tissu en prévoyant une ressource de 1.6 cm (5/8"), puis recoupez la ressource. Les bords bruts ou effilochés des vieux vêtements peuvent être surzés de cette manière pour éviter l'effilaebagr.

### Point de surjet

- ① Sélecteur de point: 10
- ② Largeur du point: 3 à 6.5
- ③ Longueur du point: Position S.S. point extensible
- ④ Tension du fil de l'aiguille: 3 à 6
- ⑤ Pied presseur A: Pied zig-zag
- ⑥ Pied presseur C: Pied à surjeter

#### REMARQUE:

Réglez la largeur du point entre 5.0 et 6.5 quand vous utilisez le pied pour surfiler C afin d'éviter de casser l'aiguille ou d'endommager le pied.

Ce point est idéal pour les coutures à 0.6 cm (1/4") sur les jerseys ou sur les tissus moyens et épais épaisses quand vous voulez obtenir une couture étroite.

Il est aussi parfait pour les maillots en spandex.

Placez le tissu sous le pied presseur [C] afin que les points soient formés par-dessus le bord brut.

## Elastic Stretch Stitch

- ① Stitch selector: 3
- ② Stitch width: 3 to 6.5
- ③ Stitch length: S.S. (stretch stitch position)
- ④ Needle thread tension: 3 to 6
- ⑤ Presser foot A: Zigzag foot

Choose this stitch to attach elastic to garments. Mark elastic into quarters and match these to the center front, center back and side seams.

Place the middle of the elastic under the center of the Presser foot [A] and stitch into place, making sure the elastic is evenly distributed.

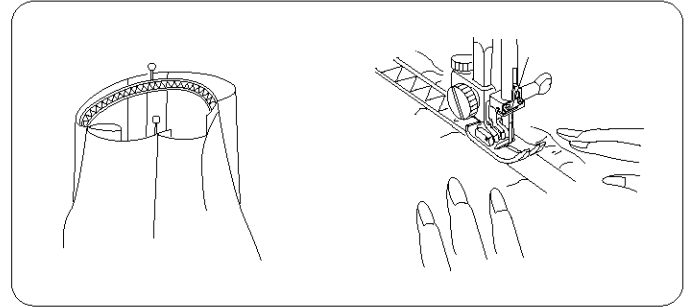
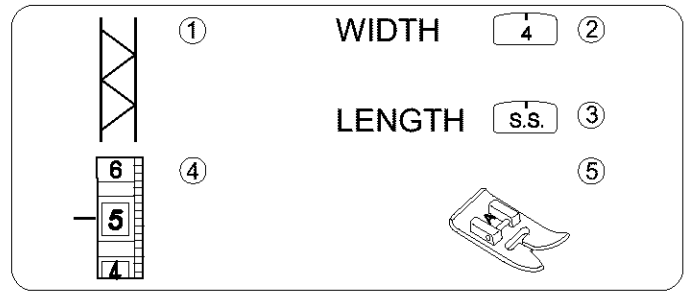

## Stretch Patching

- ① Stitch selector: 11
- ② Stitch width: 5 to 6.5
- ③ Stitch length: S.S. (stretch stitch position)
- ④ Needle thread tension: 2 to 6
- ⑤ Presser foot A: Zigzag foot

This stitch is for patching worn out elbows or knees and for patchwork quilting.

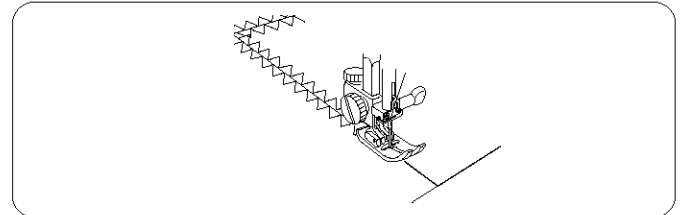
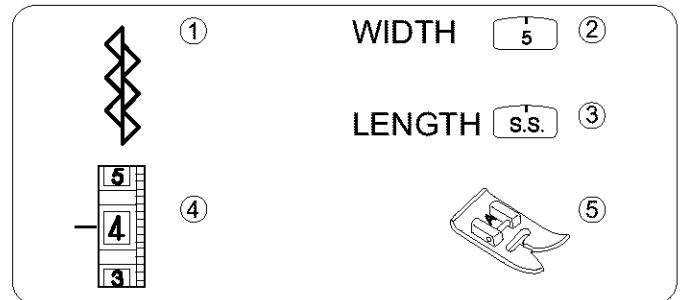

### Puntada elástica de extensión

- |                                 |                                   |
|---------------------------------|-----------------------------------|
| ① Selector de patrón:           | 3                                 |
| ② Anchura de la puntada:        | 3 a 6.5                           |
| ③ Longitud de la puntada:       | Posición S.S. de puntada elástica |
| ④ Tensión del hilo de la aguja: | 3 a 6                             |
| ⑤ Prensateles A:                | Prensateles para zig-zag          |

Elija ésta puntada para colocar elásticos en prendas. Divida y marque el elástico en cuatro partes iguales y haga que las marcas coincidan con las costuras central trasera, central delantera y laterales. Coloque el centro del elástico en el centro del pie prensateles [A] y cosa. Asegúrese de que el elástico este distribuido uniformemente.

### Remiendos elásticos

- |                                 |                                   |
|---------------------------------|-----------------------------------|
| ① Selector de patrón:           | 11                                |
| ② Anchura de la puntada:        | 5 a 6.5                           |
| ③ Longitud de la puntada:       | Posición S.S. de puntada elástica |
| ④ Tensión del hilo de la aguja: | 2 a 6                             |
| ⑤ Prensateles A:                | Prensateles para zig-zag          |

Esta puntada es para remendar codos o rodillas gastadas y para coser colchas o edredones.

### Point extensible pour la fixation des élastiques

- |                                |                                |
|--------------------------------|--------------------------------|
| ① Sélecteur de point:          | 3                              |
| ② Largeur du point             | 3 à 6.5                        |
| ③ Longueur du point            | Position S.S. point extensible |
| ④ Tension du fil de l'aiguille | 3 à 6                          |
| ⑤ Pied presseur A:             | Pied zig-zag                   |

Utilisez ce point pour fixer un élastique sur un vêtement. Divisez la longueur de l'élastique en quatre parties égales et marquez chaque quartier. Faites correspondre chaque marque avec le milieu devant, le milieu dos et chaque côté. Placez le centre de l'élastique sous le milieu du pied presseur [A] et piquez-le en place en vous assurant que l'élastique est réparti uniformément.

### Point à rapiécer extensible

- |                                |                                |
|--------------------------------|--------------------------------|
| ① Sélecteur de point:          | 11                             |
| ② Largeur du point             | 5 à 6.5                        |
| ③ Longueur du point            | Position S.S. point extensible |
| ④ Tension du fil de l'aiguille | 2 à 6                          |
| ⑤ Pied presseur A:             | Pied zig-zag                   |

On utilise ce point pour réparer les coudes et les genoux usés et pour les ouvrages de patchwork.

## Attaching Walking Foot (Option)

The “walking foot” is a piece of equipment that helps fabric feed more smoothly. With this foot, fabric can sewn without shifting or puckering since the fabric is held and fed by both upper and lower feed dogs. It works well with material like lawn, knit, vinyl or leather.

Raise the needle, and the presser foot.  
Loosen the thumb screw on the foot holder to remove it.  
Attach the walking foot to the presser bar with the lever above needle clamb, and secure it with the thumb screw.

Operate the machine at low to medium speed.  
Set the stitch length in the range of 0 - 4.

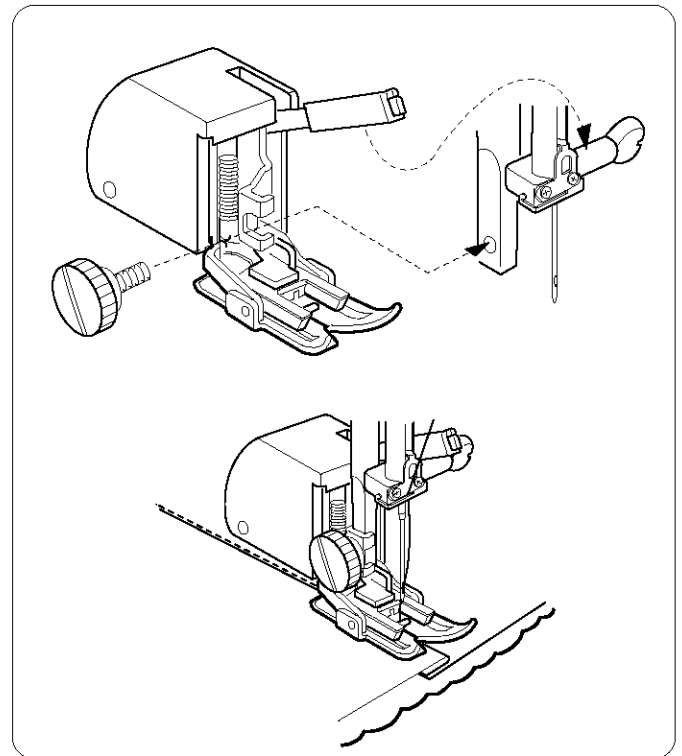

## Attaching Hemmer Foot (Option)

A rolled hem makes an attractive finish for scarfs, table liens and tricot lingerie fabric.

Make a double 1/8" (0.3cm) fold approximately 3" (8cm) in length.

Lower the needle into the fabric at the point where sewing is to begin, then lower the hemmer foot.

Sew 3 or 4 stitches while holding the needle and bobbin threads. Lower the needle into the fabric and lift the hemmer foot. Insert the folded portion of the fabric into the curl of the hemmer foot.

Lower the hemmer foot, then sew by lifting up the edge of the fabric to keep it feeding smoothly and evenly.

Trim the corner as illustrated, to reduce bulk.

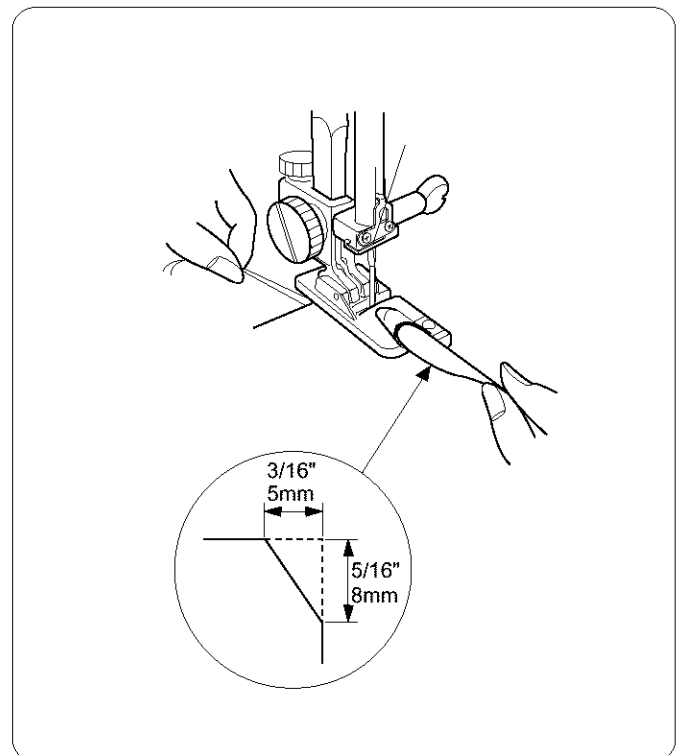

### **Para poner el pie prensatelas de doble arrastre a la máquina (Opción)**

El pie prensatelas de doble arrastre es una pieza que ayuda a introducir la tela más suavemente. Con este pie, las telas pueden ser cosidas sin arrugas ni enganches, debido a que la tela es sostenida e introducida por ambos mecanismos transportadores de tela.

Funciona muy bien con cuero, lana, lino o vinilo.

Suba la aguja y el pie prensatelas para desmontarlo.

Afloje el tornillo del empuje, situado en el sujetador del pie prensatelas para desmontarlo.

Ponga el pie prensatelas de doble arrastre a la barra prensatelas, con la palanca situada sobre el alojamiento de la aguja, y asegúrelo con el tornillo fijador.

\* Opere la máquina a una velocidad media o baja.

\* Ajuste la longitud de las puntadas a 0 - 4.

### **Para poner el pie para dobladillos (Opción)**

Dobladillos enrollados le permitirán terminar atractivamente pañuelos, manteles de mesa, lencería tricotada etc.

Haga un doble pliegue de unos 0.3cm (1/2") pliegue aproximadamente 8cm (3") de longitud.

Baje la aguja sobre la tela en el punto donde ha de empezar a coser, después baje el pie para dobladillos.

Cosa 3 ó 4 puntadas, sujetando los hilos de la canilla y la aguja. Gaje la aguja en al tela, y levante el pie para dobladillos. Introduzca la parte plegada de la tela en el canalillo del pie para dobladillos.

Baje el pie para dobladillos, cosa entonces levantado el borde de la tela para mantener la introducción suave y pareja.

Recorte de las esquinas, como es ilustrado, para reducir el volumen.

### **Comment mettre en place le pied niveleur (Option)**

Le pied niveleur est un accessoire qui facilite l'entraînement du tissu. Avec ce pied, on peut piquer les étoffes régulièrement et sans fronces, car celles-ci sont maintenues et entraînées par les griffes au dessus et en dessous.

On obtient d'excellents résultats avec les tricots, le vinyl et le cuir.

Faites monter l'aiguille et le pied presseur.

Desserrez la vis de blocage, sur le support du pied pour le levier sur la vis de blocage de l'aiguille, et fixez-le avec la vis de blocage.

\* Faites fonctionner la machine à vitesse lente ou moyenne.

\* Réglez la longueur du point de 0 - 4.

### **Comment mettre en place le pied ourleur (Option)**

Un ourleur présente une finition attrayante pour les foulards, le linge de table et la lingerie en jersey.

Faites un double pli de 0.3cm (1/8") d'environ 8cm (3") de long.

Abaissez l'aiguille dans le tissu à l'endroit où la couture doit commencer. Puis, abaissez le pied ourleur.

Cousez 3 ou 4 points tout en tenant les fils de l'aiguille et de la canette. Abaissez l'aiguille dans le tissu et soulevez le pied ourleur. Insérez la partie pliée du tissu dans la courbure du pied ourleur.

Abaissez le pied ourleur, puis cousez tout en relevant le bord du tissu pour lui permettre de glisser facilement et uniformément.

Taillez aux coins pour réduire l'épaisseur.

## Blind Hem Stitch

- ① Stitch selector: 9
- ② Stitch width: 2 to 3
- ③ Stitch length: 1 to 3
- ④ Needle thread tension: 2 to 6
- ⑤ Presser foot G: Blind hem foot

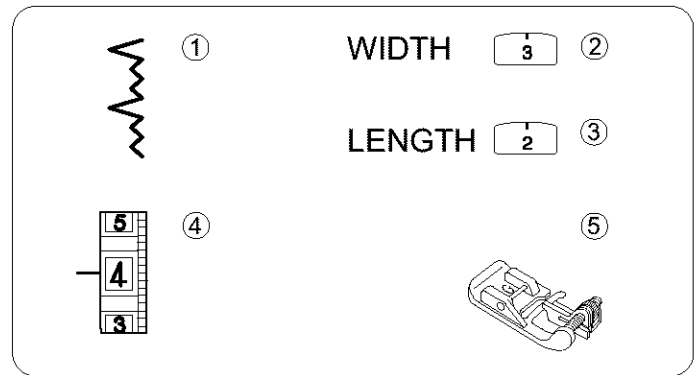

- ① On heavy weight fabrics that ravel, the raw edge should be overcast first.

Fold the hem as illustrated.

- ① Wrong side (Bottom side) of fabric
- ② 1/4" - 7/16" (0.4 - 0.7cm)
- ③ Light weight fabric
- ④ Heavy weight fabric

### • To sew

- ② Position the fabric on the machine so that the needle just pierces the folded part of the fabric when the needle comes over to the extreme left side. Lower the Presser foot.

⑤ When the needle comes to the left

⑥ When the needle comes to the right

Sew, guiding the folded edge along the guide.

\* For a professional looking hem, fold the fabric reducing the width to about 1/8" (0.2cm).

As you sew, the right hand stitch will fall off the fabric edge forming a chain stitch.

- ⑦ Guide
- ⑧ Folded edge

### • Changing needle position

Turn the sliding guide screw so that the sliding guide is very close, 1/16" (0.1cm), to the left side of the blind hem foot.

- ⑨ Guide screw
- ⑩ Needle
- ⑪ 1/16" (0.1cm)

- ③ If needle drops on the left side too far, the stitches appear on the right side of fabric.

⑫ Right side of fabric

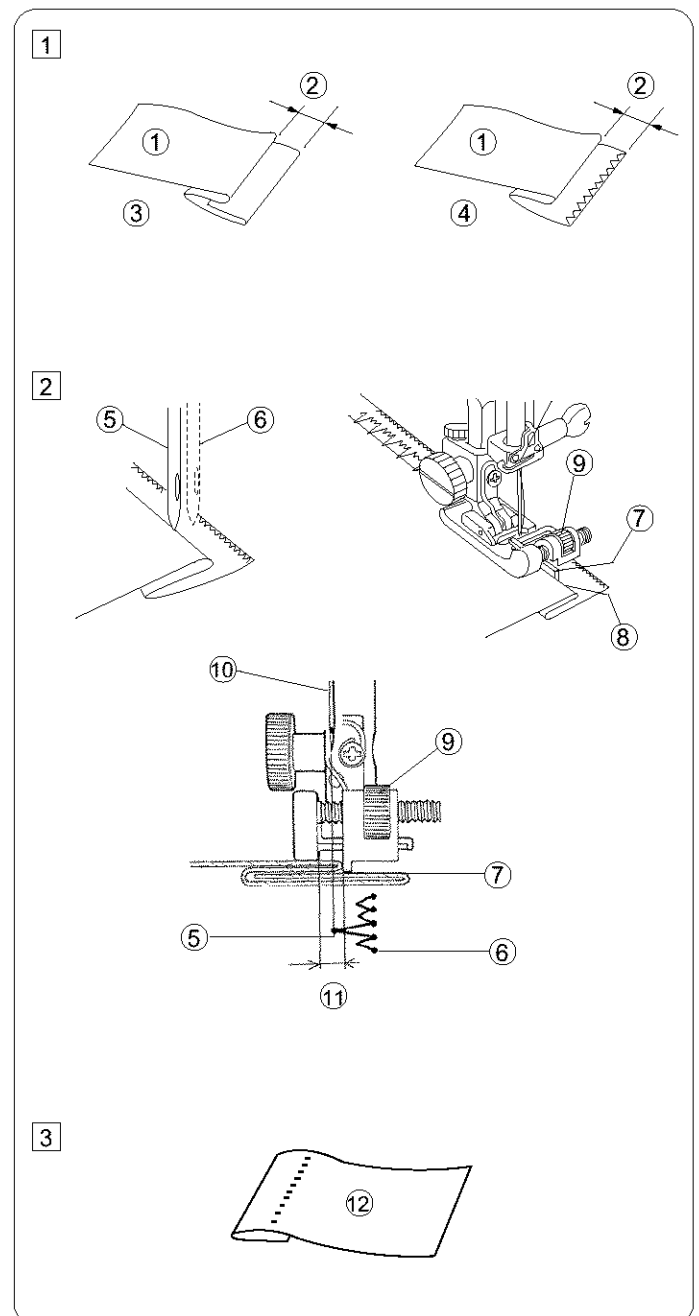



## Dobladillo invisible

- ① Selector de patrón: 9
- ② Anchura de la puntada: 2 a 3
- ③ Longitud de la puntada: 1 a 3
- ④ Tension del hilo de la aguja: 2 a 6
- ⑤ Prensateles G: Prensateles de puntada de dobladillo invisible

## Ourlet invisible

- ① Sélecteur de point: 9
- ② Largeur du point: 2 à 3
- ③ Longueur du point: 1 à 3
- ④ Tension du fil de l'aiguille: 2 à 6
- ⑤ Pied presseur G: Pied à ourlet invisible

1 En telas gruesas que se enredan, primeramente deberá rematarse el borde bruto.

Por último dóblelas de la forma indicada en la ilustración.

- ① Parte de abajo de la tela
- ② 0.4 a 0.7 cm (1/4" a 7/16")
- ③ Tela ligera
- ④ Tela gruesa

### • Para coser

2 Posicione la tela de forma que el dobléz se sitúe contra el lado izquierdo de la aguja.

Baje el prensateles.

- ⑤ Cuando la aguja va hacia la izquierda
- ⑥ Cuando la aguja va hacia la derecha

Cosa guiando el borde doblado contra la guía del prensateles. Para que el dobladillo tenga aspecto profesional, doble la tela reduciendo el ancho a unos 0.2 cm (1/8").

Al coser, la puntada de la derecha será dada fuera del borde de la tela formando una puntada de cadeneta.

- ⑦ Guía
- ⑧ Borde doblado

### • Cómo cambiar la posición de la aguja

Gire el tornillo de la guía para que la guía quede muy arrimada 0.1 cm (1/16") al lado izquierdo del pie para puntada invisible.

- ⑨ Tornillo de la guía
- ⑩ Aguja
- ⑪ 0.1 cm (1/16")

3 Si la aguja está demasiado a la izquierda, las puntadas se verán por la parte de arriba de la tela.

- ⑫ Parte de arriba de la tela

1 Sur les tissus épais qui ont tendance à s'effiloche, le bord brut devrait être surfilé d'abord.

Puis pliez l'ourlet comme illustré.

- ① Envers du tissu
- ② 0.4 à 0.7 cm (1/4" à 7/16")
- ③ Tissu fin
- ④ Tissu épais

### • La couture

2 Placez le tissu sur la machine, de façon à ce que l'aiguille ne perce que la partie pliée du tissu lorsque l'aiguille arrive en position extrême gauche.

Abaissez le pied presseur.

- ⑤ Aiguille à gauche
- ⑥ Aiguille à droite

Piquez en dirigeant le bord plié le long du guide.

Pour obtenir un ourlet à l'allure professionnelle, réduisez la largeur du tissu plié à 0.2 cm (1/8").

À la couture, le point du côté droit débordera bord du tissu, formant une chaînette.

- ⑦ Guide
- ⑧ Le bord plié

### • Changer la position de l'aiguille

3 Tournez la vis du guide coulissant de façon à ce que celui-ci se trouve très près 0.1 cm (1/16") du côté gauche du pied à ourlet invisible.

- ⑨ Vis du guide
- ⑩ Aiguille
- ⑪ 0.1 cm (1/16")

3 Si l'aiguille tombe trop loin du côté gauche, les points apparaissent sur l'endroit du tissu.

- ⑫ Endroit du tissu

# DECORATIVE STITCHES

## Lace Work

- ① Stitch selector: 9
- ② Stitch width: 2 to 3
- ③ Stitch length: 1
- ④ Needle thread tension: 1 to 4
- ⑤ Presser foot A: Zigzag foot

Lace adds a fanciful, feminine touch to blouses and lingerie. Table linens and pillows become more elegant when trimmed with lace.

Fold the raw edge of the fabric at least 5/8" (1.5 cm). Place lace underneath and topstitch with blind hem stitch. Trim excess fabric close to stitching.

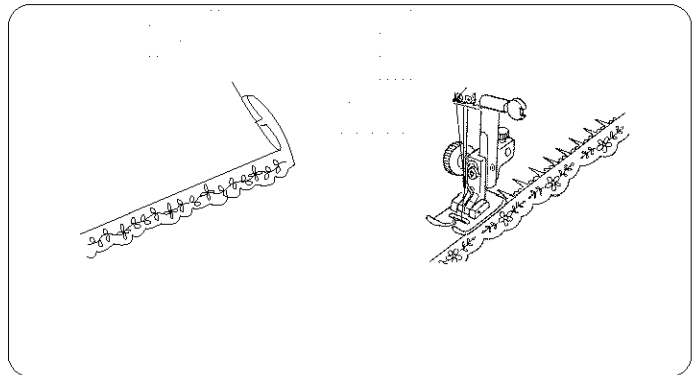
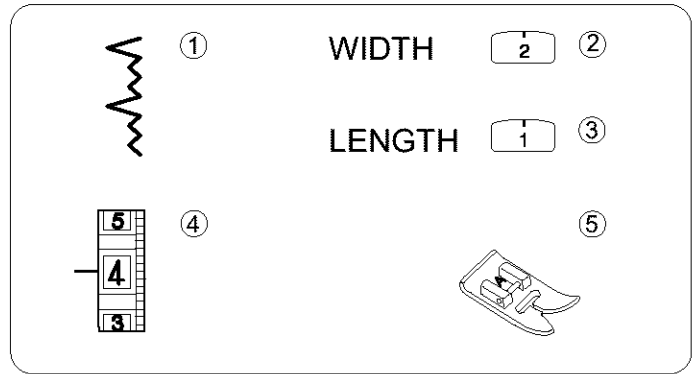

## Multiple Zigzag Stitch

- ① Stitch selector: 4
- ② Stitch width: 5 to 6.5
- ③ Stitch length: 0.5 to 1
- ④ Needle thread tension: 2 to 6
- ⑤ Presser foot A: Zigzag foot

## Seam finishing

This stitch is used to finish the seam allowance on synthetics and other fabrics that tend to pucker. The stitch is also excellent for darning and mending tears.

Place your fabric to allow a 5/8" (1.5cm) seam.

**Note:**  
Be careful not to cut the stitches.

## Mending

Position the tear under the needle so that the stitch catches both sides.

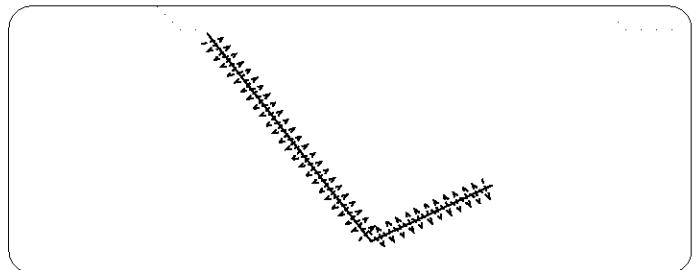
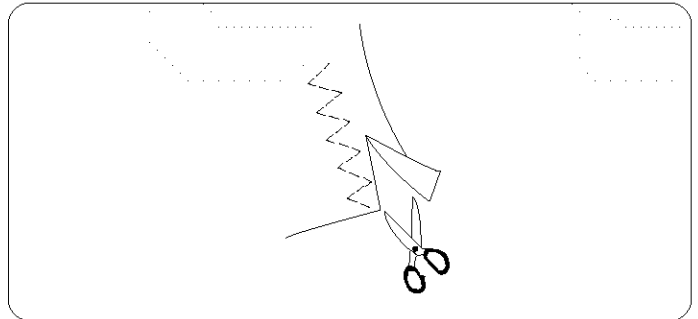
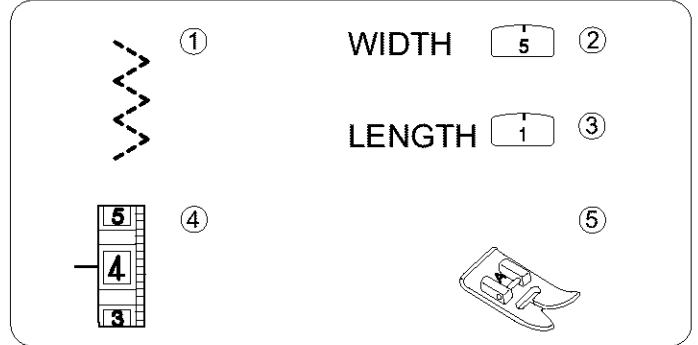

## PUNTADAS DECORATIVAS

### Trabajos con lazos

- |                                 |                          |
|---------------------------------|--------------------------|
| ① Selector de patrón:           | 9                        |
| ② Anchura de la puntada:        | 2 a 3                    |
| ③ Longitud de la puntada:       | 1                        |
| ④ Tensión del hilo de la aguja: | 2 a 6                    |
| ⑤ Prensateles A:                | Prensateles para zig-zag |

Lazos añaden un toque fino y femenino a blusas y lencería. Manteleros y fundas de almohadas quedarán más elegantes cuando los adorne con lazos.

Doble el borde por lo menos 1.5 cm (5/8").

Coloque el lazo por debajo y cosa sobre él con la puntada de dobladillo invisible. Recorte el exceso de tela cerca de la costura.

### Puntada de múltiple zig-zag

- |                                 |                          |
|---------------------------------|--------------------------|
| ① Selector de patrón:           | 4                        |
| ② Anchura de la puntada:        | 5 a 6.5                  |
| ③ Longitud de la puntada:       | 0.5 a 1                  |
| ④ Tensión del hilo de la aguja: | 2 a 6                    |
| ⑤ Prensateles A:                | Prensateles para zig-zag |

### Cosido fical

La puntada elástica es muy útil para la costura de telas que tienden a fruncir.

Es excelente para poner remiendos y arreglar desgarros y sietes (zurcir).

Coloque la tela de tal forma que pueda coser una costura a 1.5cm (5/8") del borde.

Después de coser recorte el margen sobrante.

**Note:**

Tenga cuidado de no cortar las puntadas.

### Zurciendo o remendando

Coloque la parte rota debajo de la aguja para que la puntada alcance ambos lados.

## POINTS DÉCORATIFS

### Dentelle

- |                                 |              |
|---------------------------------|--------------|
| ① Sélecteur de point:           | 9            |
| ② Largeur du point:             | 2 à 3        |
| ③ Longueur du point:            | 1            |
| ④ Tension du fil de l'aiguille: | 2 à 6        |
| ⑤ Pied presseur A:              | Pied zig-zag |

La dentelle ajoute une touche féminine aux chemisiers et à la lingerie. Le linge de table et les oreillers deviennent plus raffinés lorsqu'on les borde de dentelle.

Repliez le bord brut du tissu sur 1.5 cm (5/8") au moins. Placez la dentelle dessous et surpiquez au point d'ourlet invisible. Recoupez le tissu au ras des points.

### Point zig-zag multiple

- |                                 |              |
|---------------------------------|--------------|
| ① Sélecteur de point:           | 4            |
| ② Largeur du point:             | 5 à 6.5      |
| ③ Longueur du point:            | 0.5 à 1      |
| ④ Tension du fil de l'aiguille: | 2 à 6        |
| ⑤ Pied presseur A:              | Pied zig-zag |

### Finition des coutures

Ce point est utilisé pour finir les ressources des coutures sur les tissus synthétiques ou les autres tissus qui ont tendance à se froncer. Ce point est excellent pour repriser et réparer les déchirures.

Mettez votre tissu en place en prévoyant une ressource de couture de 1.5cm (5/8").

Recoupez la ressource à la fin de la piqûre.

**Remarque:**

Faites attention de ne pas couper les points.

### Repriser

Placez la déchirure sous l'aiguille de manière à ce que le point attrape les deux côtés.

## Shell Stitch

- ① Stitch selector: 10
- ② Stitch width: 3 to 6.5
- ③ Stitch length: 2 to 3
- ④ Needle thread tension: 4 to 9
- ⑤ Presser foot F: Satin stitch foot

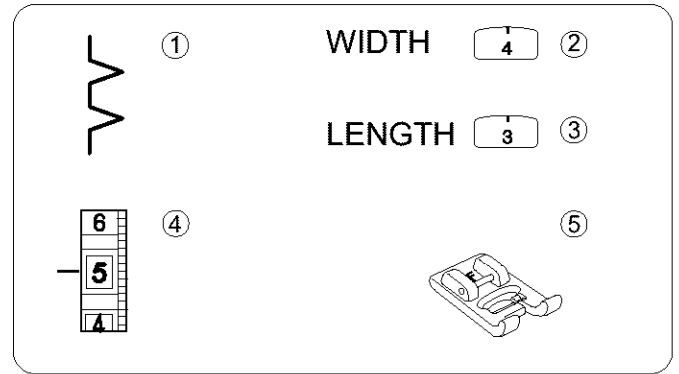

Use a lightweight fabric such as tricot. Fold the fabric and stitch on the bias. You may need to increase the needle thread tension slightly. Allow the needle to just clear the folded edge of the fabric at the zigzag stitches.

If you sew rows of shell stitches, space the rows at least 5/8" (1.5 cm) apart. You can also sew shell stitches on knits or soft silky woven fabrics in any direction.

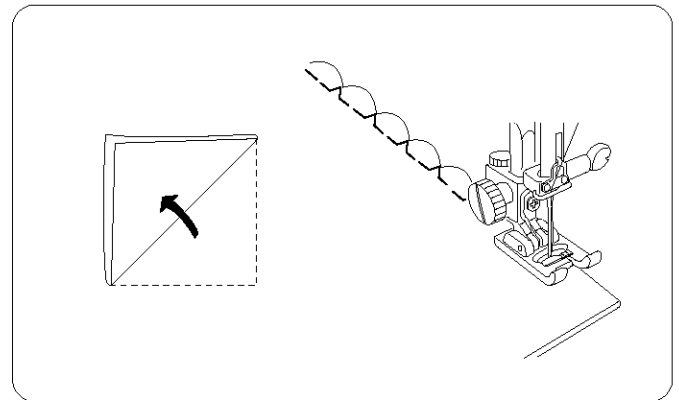

## Box Stitch

- ① Stitch selector: 3
- ② Stitch width: 3 to 6.5
- ③ Stitch length: 0.5 to 2
- ④ Top thread tension: 3 to 8
- ⑤ Presser foot A: Zigzag foot

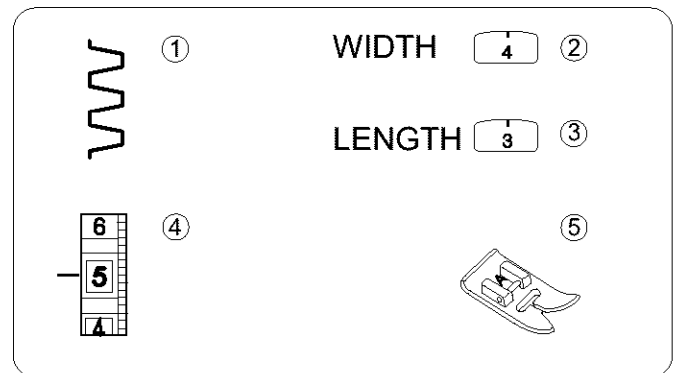

Overlap two raw edges of heavy weight interlining and use this stitch to join them.

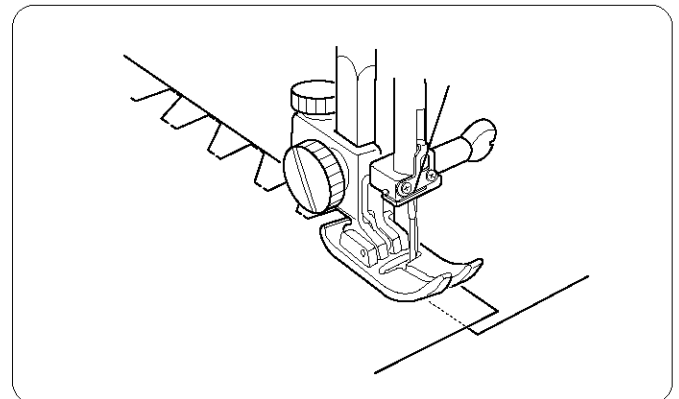

### Puntada en forma de concha

- |                                 |                       |
|---------------------------------|-----------------------|
| ① Selector de patrón:           | 10                    |
| ② Anchura de la puntada:        | 3 a 6.5               |
| ③ Longitud de la puntada:       | 2 to 3                |
| ④ Tensión del hilo de la aguja: | 4 a 9                 |
| ⑤ Prensateles F:                | Prensateles para raso |

Use telas ligeras como son las prendas de tricot.

Doble la tela y puntéela en diagonal. Quizás tenga que incrementar ligeramente la tensión del hilo de la aguja.

Cosa de tal forma que la aguja justo libre el borde doblado al coser con puntadas en zig-zag.

Si quiere coser filas de puntadas de conchas, deje un espacio entre ellas de al menos 1.5 cm (5/8"). También podrá coser con puntadas en forma de concha en telas de punto y tejidos de seda ligeros en cualquier dirección.

### Puntada de caja

- |                                 |                       |
|---------------------------------|-----------------------|
| ① Selector de patrón:           | 3                     |
| ② Anchura de la puntada:        | 3 a 6.5               |
| ③ Longitud de la puntada:       | 0.5 a 2               |
| ④ Tensión del hilo de la aguja: | 3 a 8                 |
| ⑤ Prensateles A:                | Prensateles para raso |

Sobreponga dos bordes brutos de forro pesado y use esta puntada para unirlos.

### Point coquille

- |                                 |                         |
|---------------------------------|-------------------------|
| ① Sélecteur de point:           | 10                      |
| ② Largeur de point:             | 3 à 6.5                 |
| ③ Longueur du point:            | 2 to 3                  |
| ④ Tension du fil de l'aiguille: | 4 à 9                   |
| ⑤ Pied presseur F:              | Pied à point du bourdon |

Utilisez un tissu léger comme du jersey. Pliez le tissu et piquez sur le biais. Vous aurez peut être besoin d'augmenter légèrement la tension du fil de l'aiguille. Laissez l'aiguille tomber juste en dehors du bord plié du tissu lors du zig-zag.

Si vous cousez des rangées de points coquille, espacez les rangées d'au moins 1.5 cm (5/8"). Vous pouvez également coudre des points coquilles sur les tricots et les étoffes soyeuses dans toutes les directions.

### Point de créneau

- |                             |              |
|-----------------------------|--------------|
| ① Sélecteur de point:       | 3            |
| ② Largeur du point:         | 3 à 6.5      |
| ③ Longueur du point:        | 0.5 à 2      |
| ④ Tension du fil supérieur: | 3 à 8        |
| ⑤ Pied presseur A:          | Pied zig-zag |

Superposez les bords bruts de doublure épaisse et cousez-les ensemble à l'aide de ce point.

## Fagoting Stitch

- ① Stitch selector 11
- ② Stitch width: 5 to 6.5
- ③ Stitch length: 0.5 to 2
- ④ Top thread tension: 3 to 8
- ⑤ Presser foot A: Zigzag foot

Use this stitch to join two pieces of fabric to create an open work appearance and add design interest. Fold under each fabric edge 1/2" (1.3cm) and press. Pin the two edges to paper or tear-away backing 1/8" (0.3cm) apart. Sew slowly, guiding the fabric so the needle catches the folded edge on each side.

- ① Paper or tear-away backing
- ② 1/8" (0.3cm)

## Two-point Shell Stitch

- ① Stitch selector 2
- ② Stitch width: 3 to 6.5
- ③ Stitch length: 1 to 3
- ④ Top thread tension: 3 to 8
- ⑤ Presser foot A: Zigzag foot

This stitch is often used as a single overlock stitch.

## Two-point Box Stitch

- ① Stitch selector 12
- ② Stitch width: 3 to 6.5
- ③ Stitch length: 1 to 2
- ④ Top thread tension: 3 to 8
- ⑤ Presser foot A: Zigzag foot

This stitch is useful to join elastic fabrics.

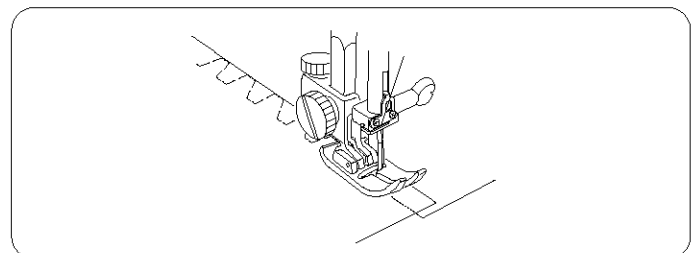
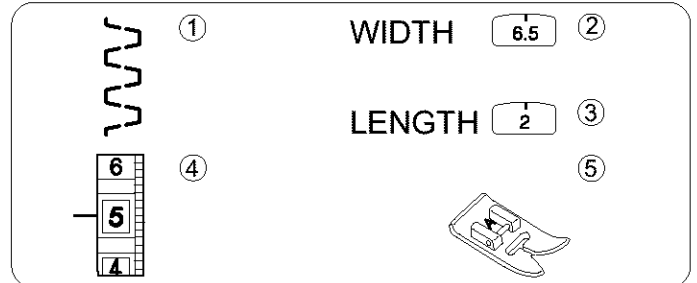
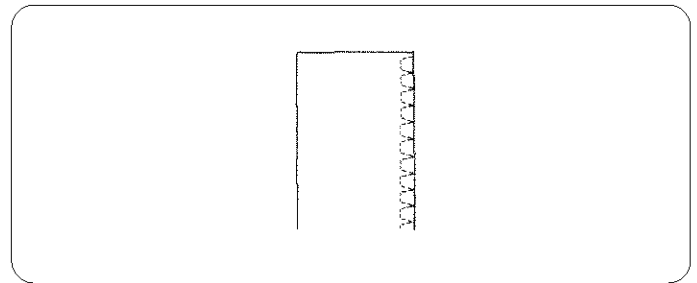
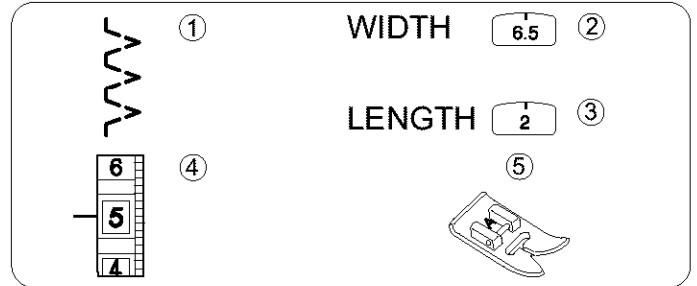
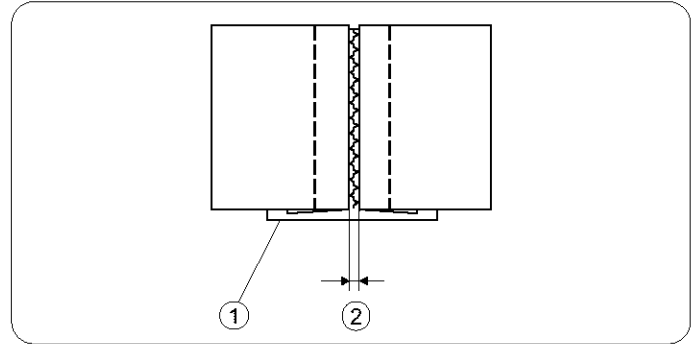
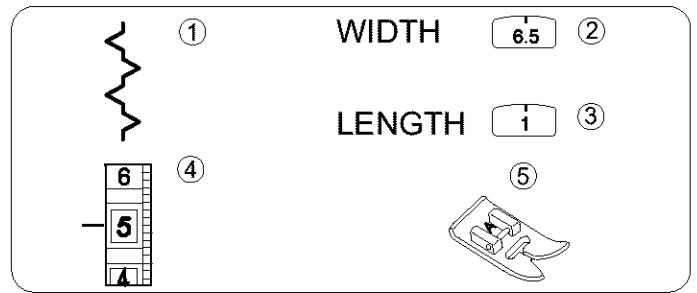

### Puntada para deshilachados

- ① Selector de patrón: 11
- ② Anchura de la puntada: 5 a 6.5
- ③ Longitud de puntada: 0.5 a 2
- ④ Tensión del hilo superior: 3 a 8
- ⑤ Prensateles A: Prensateles para zig-zag

Use esta puntada de costura para unir dos telas y crear una apariencia de trabajo abierto (deshilachado) y añadir interés al diseño. Haga un dobléz de unos 1.3cm (1/2") en cada uno de los bordes de las telas y pláncelos. Sujete con alfileres los dos bordes a un papel o cinta desprendible, separándolos unos 1.3cm (1/8"). Cosa despacio guiando la tela para que la aguja alcance los dos bordes.

- ① Papel o cinta desprendible
- ② 0.3cm (1/8")

### Puntada de concha de dos puntos

- ① Selector de patrón: 2
- ② Anchura de la puntada: 3 a 6.5
- ③ Longitud de puntada: 1 a 3
- ④ Tensión del hilo superior: 3 a 8
- ⑤ Prensateles A: Prensateles para zig-zag

Esta puntada de costura es comúnmente usada como puntada de remate individual.

### Puntada de caja de dos puntos

- ① Selector de patrón: 12
- ② Anchura de la puntada: 3 a 6.5
- ③ Longitud de puntada: 1 a 2
- ④ Tensión del hilo superior: 3 a 8
- ⑤ Prensateles A: Prensateles para zig-zag

Esta puntada es muy útil para unir telas elásticas.

### Couture ajourée

- ① Sélecteur de point: 11
- ② Largeur du point: 5 à 6.5
- ③ Longueur du point: 0.5 à 2
- ④ Tension du fil supérieur: 3 à 8
- ⑤ Pied presseur A: Pied zig-zag

Utilisez ce point pour relier avec créativité deux morceaux de tissu par une couture ajourée. Repliez chaque bord du tissu sur 1.3cm (1/2") et repassez-les. Épinglez les deux côtés sur du papier de soie en laissant un espace de 0.3cm (1/8"). Cousez lentement, en guidant le tissu pour que l'aiguille attrape les bords repliés de chaque côté.

- ① Papier de soie
- ② 0.3cm (1/8")

### Point coquille double pointe

- ① Sélecteur de point: 2
- ② Largeur du point: 3 à 6.5
- ③ Longueur du point: 1 à 3
- ④ Tension du fil supérieur: 3 à 8
- ⑤ Pied presseur A: Pied zig-zag

Ce point est utilisé habituellement comme surfilage à piqûre simple.

### Point de créneau

- ① Sélecteur de point: 12
- ② Largeur du point: 3 à 6.5
- ③ Longueur du point: 1 à 2
- ④ Tension du fil supérieur: 3 à 8
- ⑤ Pied presseur A: Pied zig-zag

Ce point est utilisé pour joindre des tissus extensibles.

## Smocking

- ① Stitch selector: 4
- ② Stitch width: 3 to 6.5
- ③ Stitch length: S.S. (stretch stitch position)
- ④ Needle thread tension: 2 to 6
- ⑤ Presser foot A: Zigzag foot
- ⑥ Presser foot F: Satin stitch foot

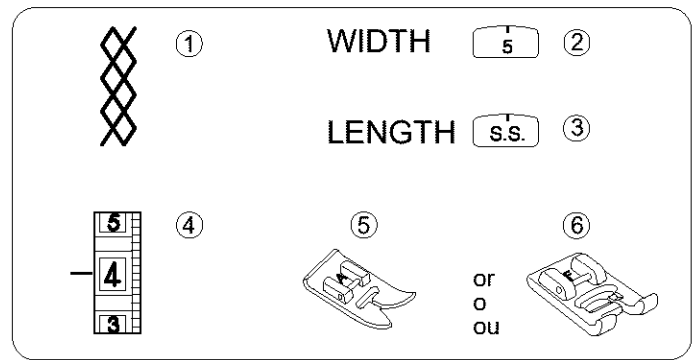

Smocking is a delicate decorative treatment used on children's clothes or women's blouses.

Choose a soft and lightweight fabric such as batiste, gingham or challis. Cut the fabric three times wider than the projected width. Set stitch length at "4" and sew rows of straight stitches  $3/8"$  (1.0 cm) apart across the area to be smocked.

Knot the threads along the edge. Pull the bobbin threads to distribute the gathers evenly and secure the threads.

Sew the decorative stitches of your choice between the gathered rows. Remove the gathering stitches.

- ① Wrong side of fabric

### NOTE:

Loosen the needle thread tension to make gathering easier.

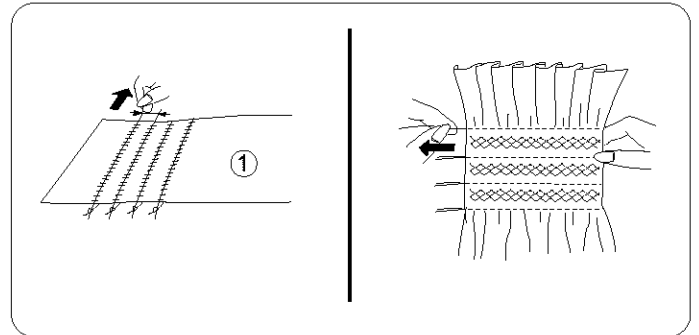

## Herring Bone Stretch

- ① Stitch selector: 2
- ② Stitch width: 3 to 6.5
- ③ Stitch length: S.S. (stretch stitch position)
- ④ Top thread tension: 2 to 6
- ⑤ Presser foot A: Zigzag foot

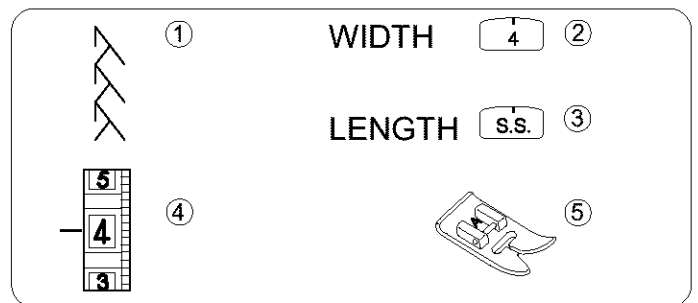

Use as hemming stitch for blankets, table clothes and draperies.

Place the fabric right side up, and sew  $3/8"$  (1.0 cm) from the edge. Then trim close to stitching.

### Note:

Be careful not to cut the stitches.

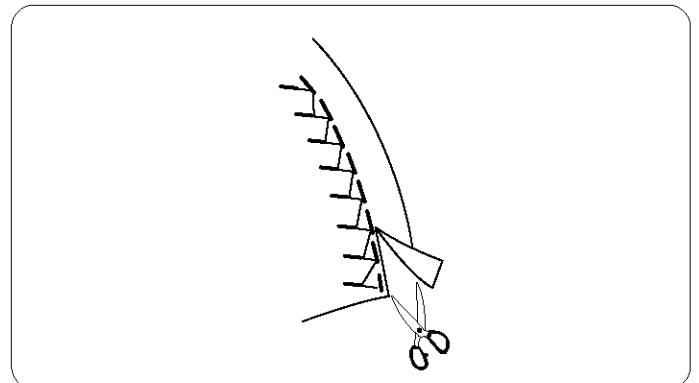



## Puntada de pluma

- ① Selector de patrón: 4
- ② Anchura de la puntada: 3 a 6.5
- ③ Longitud de la puntada: Posición S.S. de puntada elástica
- ④ Tensión del hilo de la aguja: 2 a 6
- ⑤ Prensateles A: Prensateles para zig-zag
- ⑥ Prensateles F: Prensateles para puntada decorativa

Esta es una puntada decorativa delicada, empleada en prendas de niños o blusas de señoras. Elija una tela ligera y suave como el batista, guinga o chalis. Corte la tela tres veces más ancha de la anchura necesaria para el proyecto. Ajuste la longitud de puntada a "4" y cosa líneas paralelas de puntada recta, con una separación entre ellas de 1.0 cm (3/8") en la zona que desea fruncir.

Anude los hilos a lo largo del borde. Tire del hilo de la canilla por el extremo no anudado para distribuir uniformemente los frunces, y asegure los hilos. Cosa con las puntadas decorativas que desee entre las líneas fruncidas. Quite los hilos de puntada recta que mantenían el fruncido.

- ① Perverso de la tela

### NOTA:

Afloje la tensión del hilo de la aguja para facilitar el fruncido.

## Puntada de espiga elástica

- ① Selector de patrón: 2
- ② Anchura de la puntada: 3 a 6.5
- ③ Longitud de puntada: Posición S.S. de puntada elástica
- ④ Tensión del hilo superior: 2 a 6
- ⑤ Prensateles A: Prensateles para zig-zag

Use esta puntada para coser dobladillos en mantas, edredones, manteles y cortinas.

Coloque la tela con la parte de arriba hacia arriba y cosa a 1.0 cm (3/8") del borde. Después recorte la tela sobrante cerca de la costura.

### Note:

Tenga cuidado de no cortar las puntadas.

## Point de surachs

- ① Sélecteur de point: 4
- ② Largeur du point: 3 à 6.5
- ③ Longueur du point: Position S.S. point extensible
- ④ Tension du fil de l'aiguille: 2 à 6
- ⑤ Pied presseur A: Pied zig-zag
- ⑥ Pied presseur F: Pied à point

Les smocks sont une décoration délicate utilisée sur les vêtements d'enfant ou les corsages de femme.

Choisissez un tissu souple et léger comme la batiste, le vichy ou le challis. Coupez le tissu trois fois plus grand que la largeur finie. Réglez la longueur du point sur "4" et piquez des rangées de fronces séparées par 1.0 cm (3/8") en travers de la pièce destinée aux smocks. Nouez les fils au bord du tissu. Tirez sur les fils de canette pour grouper les fronces régulièrement et attachez les fils.

Piquez le motif de votre choix entre les rangs de fronces. Enlevez les fils de fronces.

- ① Envers du tissu

### REMARQUE:

Relâchez la tension du fil de l'aiguille pour faciliter les fronces.

## Point d'épine extensible

- ① Sélecteur de point: 2
- ② Largeur du point: 3 à 6.5
- ③ Longueur du point: Position S.S. point extensible
- ④ Tension du fil de l'aiguille: 2 à 6
- ⑤ Pied presseur A: Pied zig-zag

On utilise ce point pour border les couvertures, les nappes et les draperies.

Installez le tissu, l'endroit vers le haut et piquez à 1.0 cm (3/8") du bord. Puis recoupez au ras des points.

### Remarque:

Faites attention de ne pas couper les points.

## Decorative Stretch Patterns

- ① Stitch selector: 1, 12 to 14
- ② Stitch width: 3 to 6.5
- ③ Stitch length: S.S. (stretch stitch position)
- ④ Needle thread tension: 2 to 6
- ⑤ Presser foot A: Zigzag foot

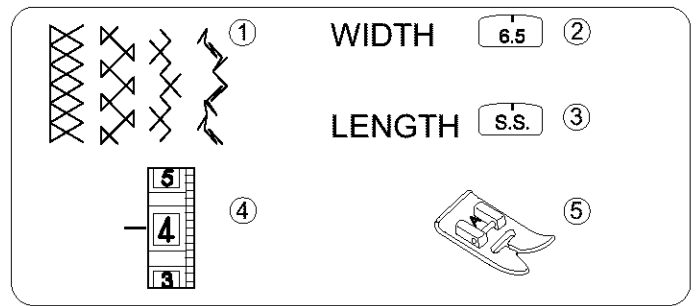

Decorative stretch patterns are used for adding a creative and personalized touch to items. You can decorate children's clothes, women's blouses, curtains, etc.

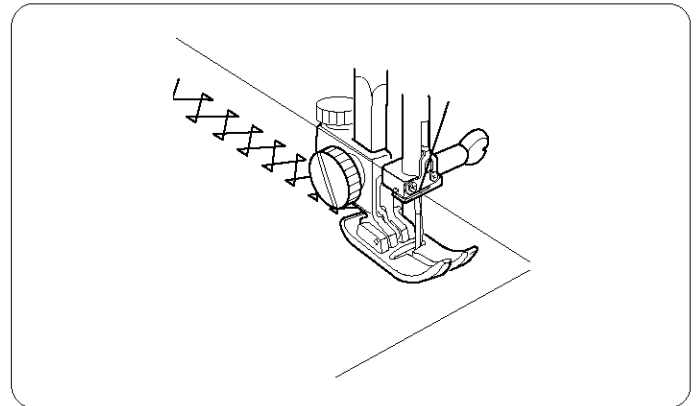

## Decorative Stitch of Geometric Patterns

- ① Stitch selector: 13 to 14
- ② Stitch width: 3 to 6.5
- ③ Stitch length: zone
- ④ Top thread tension: 3 to 8
- ⑤ Presser foot A: Zigzag foot

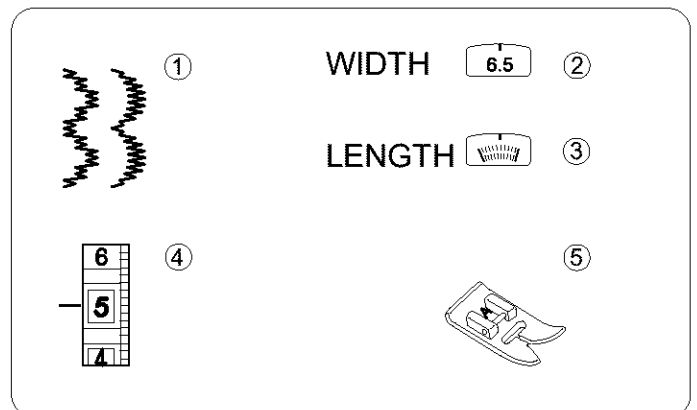

For a delicate appearance on fabric such as chiffon, use a single layer with a tear-away backing, if necessary.

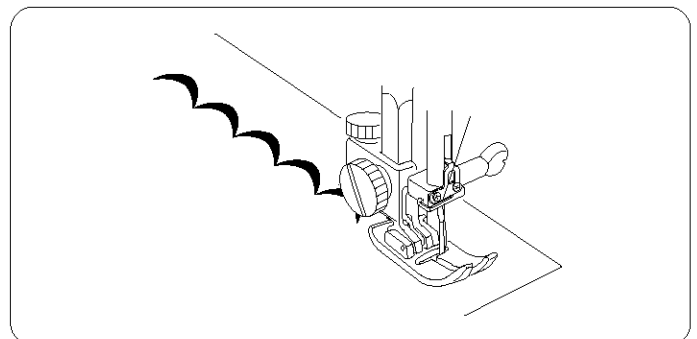

### Diseños decorativos elásticos

- ① Selector de patrón: 1, 12 a 14
- ② Anchura de la puntada: 3 a 6.5
- ③ Longitud de la puntada: Posición S.S. de puntada elástica
- ④ Tensión del hilo de la aguja: 2 a 6
- ⑤ Prensateles A: Prensateles para zig-zag

Diseños decorativos elásticos son usados para añadir un toque creativo personalizado a las prendas. Usted podrá decorar ropa de niños, blusas de señoras, cortinas, etc.

### Motifs décoratifs extensibles

- ① Sélecteur de point: 1, 12 à 14
- ② Largeur du point: 3 à 6.5
- ③ Longueur du point: Position point extensible S.S.
- ④ Tension du fil de l'aiguille: 2 à 6
- ⑤ Pied presseur A: Pied zig-zag

Les motifs décoratifs vous permettent d'ajouter une note de fantaisie et de personnaliser vos ouvrages. Vous pouvez décorer les vêtements d'enfant, les corsages de femme, les rideaux, etc.

### Puntadas decorativas de diseños geométricos

- ① Selector de patrón: 13 a 14
- ② Anchura de la puntada: 3 a 6.5
- ③ Longitud de puntada: Zona 
- ④ Tensión del hilo superior: 3 a 8
- ⑤ Prensateles A: Prensateles para zig-zag

Para conseguir una apariencia delicada en telas como la seda o el chiflón, use una sola capa con una cinta desprendible si es necesario.

### Points décoratifs géométriques

- ① Sélecteur de point: 13 à 14
- ② Largeur du point: 3 à 6.5
- ③ Longueur du point: Zone 
- ④ Tension du fil supérieur: 3 à 8
- ⑤ Pied presseur A: Pied zig-zag

Pour obtenir un aspect raffiné sur les tissus tels que la mousseline, utilisez une seule épaisseur avec un renfort à déchirer si nécessaire.

# BUTTONHOLE STITCHES

## Automatic Buttonhole

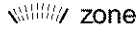
- ① Stitch selector: 
- ② Stitch width: 3 to 6.5
- ③ Stitch length:  zone
- ④ Needle thread tension: 2 to 6
- ⑤ Presser foot R: Automatic buttonhole foot

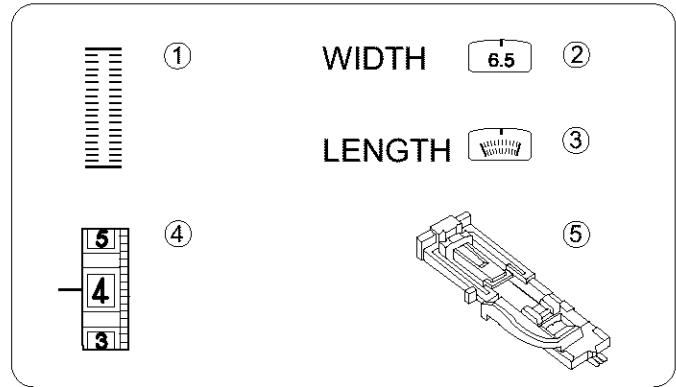

### • Preparation for Sewing

- ① Groove
- ② Pin

Attach the automatic buttonhole foot R. Make sure the groove on the holder catches the pin on the foot when lowering the presser foot.

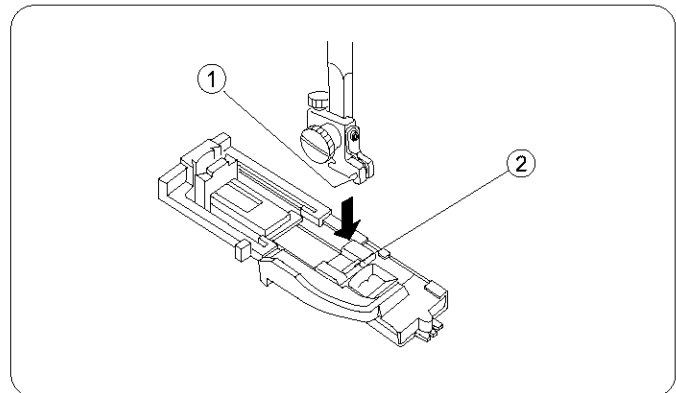

### • To Sew

- ① Button holder
- ② Buttonhole lever

The buttonhole size is automatically set by placing the button in the rear of the automatic buttonhole foot.

The button holder on the foot takes a button up to 1.0" (2.5 cm) in diameter.

Make a test buttonhole on an extra piece of the fabric to check your settings.

Use interfacing on stretch fabrics.

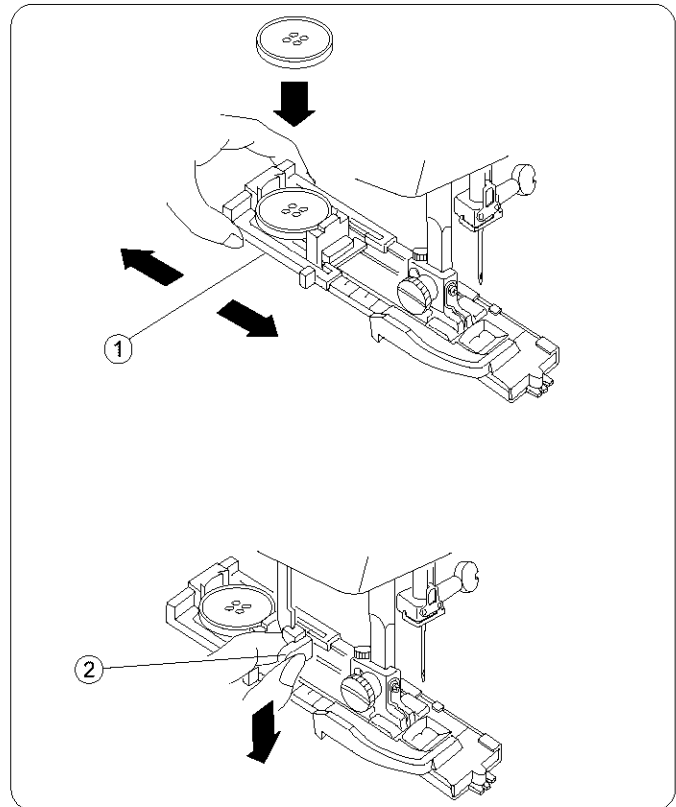

Pull the button holder (1) to the back, and place the button in it. Push it together tightly on the button.

Pull the buttonhole lever (2) down as far as it will go.



## OJALES

### Ojal automático

- ① Selector de patrón: 
- ② Anchura de la puntada: 3 a 6.5
- ③ Longitud de la puntada: Zona 
- ④ Tensión del hilo de la aguja: 2 a 6
- ⑤ Prensateles R: Prensateles para ojal automático

#### • Preparación para coser

- ① Enclavadura
- ② Pasador

Coloque el Prensateles R para ojales automáticos.  
Asegúrese de que cuando baje la palanca de elevación del prensateles la enclavadura del empuje enganche el pasador.

#### • Para coser



- ① Alojamiento del botón
- ② Palanca de ojales

El tamaño del ojal se toma automáticamente colocando el botón en la parte trasera del pie prensateles para ojales automáticos.  
En el alojamiento del botón se pueden colocar botones de hasta 2.5 cm (1.0") de diámetro.  
Antes de coser los ojales en la prenda que desee, practique cosiendo un ojal en un trozo de tela para verificar los ajustes.  
Emplee para ello acoplamiento de telas elásticas.  
Tire del alojamiento del botón ① hacia atrás, y coloque el botón en su interior. Empuje firmemente el alojamiento con el botón dentro.

Baje la palanca de ojales ② tan bajo como se pueda.

## BOUTONNIÈRE

### Boutonnière automatique

- ① Sélecteur de point: 
- ② Largeur du point: 3 à 6.5
- ③ Longueur du point: Zone 
- ④ Tension du fil de l'aiguille: 2 à 6
- ⑤ Pied presseur R: Pied à boutonnière automatique

#### • Préparation à la couture

- ① Rainure
- ② Broche

Fixez le pied à boutonnière automatique R. Assurez-vous que la rainure du support correspond à la broche sur le pied avant d'abaisser le levier relève-presseur.

#### • Pour coudre

- ① Support du bouton
- ② Levier des boutonnières

La dimension de la boutonnière est automatiquement définie lorsque vous placez le bouton à l'arrière du pied à boutonnière.  
Le support du bouton sur le pied peut recevoir un bouton d'un diamètre maximum de 2.5 cm (1.0").  
Faites une boutonnière d'essai dans une chute de tissu pour vérifier vos réglages.  
Utilisez une triplure sur les tissus extensibles.  
Tirez le support du bouton ① vers l'arrière, et placez-y le bouton. Resserrez-le étroitement contre le bouton.

Tirez le levier des boutonnières ② aussi bas que possible.

- ③ Mark for placement of buttonhole
- ④ Starting point
- ⑤ Slider
- ⑥ There should be no gap.
- ⑦ Spring holder
- ⑧ Difference

Draw both threads to the left under the foot.

Insert the garment under the foot, and lower the needle at the starting point.

Then lower the automatic buttonhole foot.

\* Make sure there is no gap ⑥ between the slider ⑤ and the spring holder ⑦.

If there is a gap ⑥, the length of the rows will be different, as shown in ⑧.

Sew slowly and stop the machine at the starting point when a buttonhole is completed.

Remove the fabric and place a pin just before the bartack at each end to prevent cutting bartacks. Cut the opening with the buttonhole opener.

After a buttonhole is sewn, move the stitch selector in direction of ⑨ or ⑩, then return the stitch back to “□” to reset for sewing the next buttonhole.

When finished, push the buttonhole lever up as far as it will go.

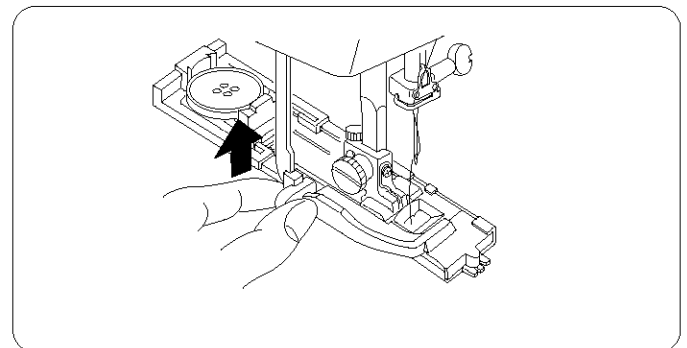
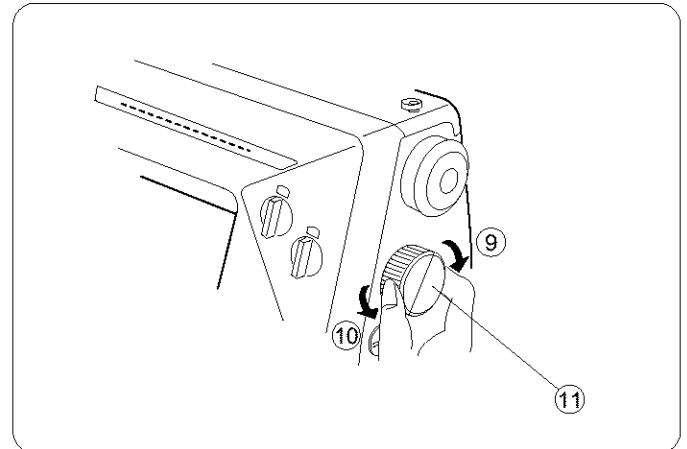
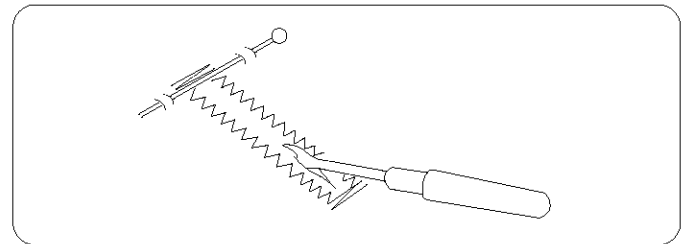
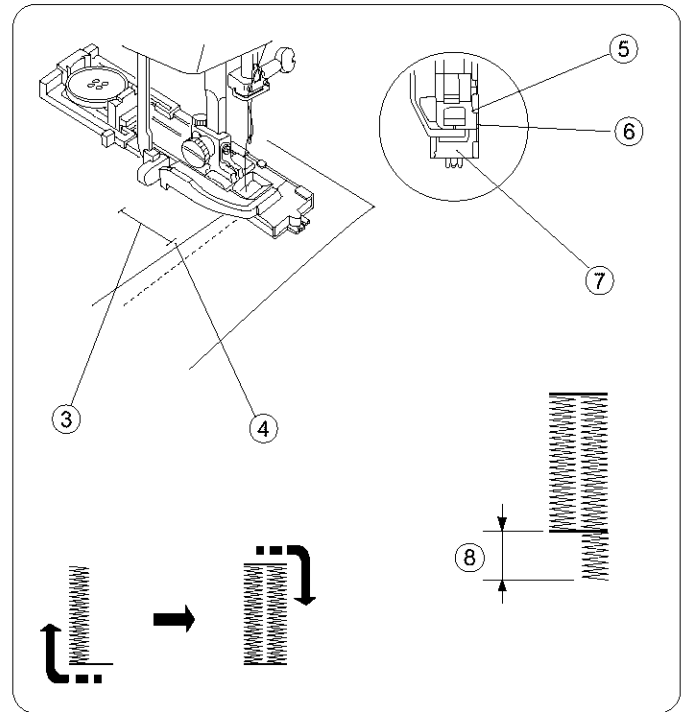

- ③ Marca para hacer el ojal
- ④ Punto de comienzo
- ⑤ Deslizador
- ⑥ No deberá haber holgura.
- ⑦ Soporte del resorte
- ⑧ Diferencia

Pase ambos hilos hacia la izquierda por debajo del prensatelas. Introduzca la prenda debajo del prensatelas, y baje la aguja en el punto donde va a comenzar a coser.

Luego baje el pie para ojales automáticos.

\* Asegúrese de que no haya holgura ⑥ entre el deslizador ⑤ y el soporte del resorte ⑦.

Si hubiera holgura ⑥, la longitud de los labios será diferente, como se muestra en ⑧.

Pise el pedal de control hasta que la máquina se pare automáticamente.

Saque la prenda y coloque un alfiler justo antes de cada presilla para prevenir un corte accidental de las presillas.

Corte la abertura del ojal con el abreojales.

Después de que un ojal sea cosido, mueva la puntada hasta la puntada siguiente girando el control en dirección ⑨ o ⑩, coloque de nuevo la puntada en la posición "  " para coser el próximo ojal.

Cuando haya acabado, empuje la palanca de ojales tan alto como se pueda.

- ③ Repère pour l'emplacement de la boutonnière
- ④ Point de départ
- ⑤ Curseur
- ⑥ Il ne devrait pas y avoir d'espace
- ⑦ Support du ressort
- ⑧ Différence de longueur

Tirez les deux fils vers la gauche, sous le pied. Passez le vêtement sous le pied, et abaissez l'aiguille au point de départ. Puis, abaissez le pied à boutonnière automatique.

\* Assurez-vous qu'il n'y a pas d'espace ⑥ entre le curseur ⑤ et le support du ressort ⑦. S'il y a un espace ⑥, il se produira une différence dans la longueur des rangées, comme indiqué sur la figure ⑧.

Le resew leritement et arrêtez la machine au point de départ, lorszue la bouturniese est terminie.

Retirez le tissu et placez une épingle juste avant chaque arrêt pour éviter de couper les fils d'arrêt. Coupez l'ouverture avec l'ouvre boutonnière.

Après avoir cousu une boutonnière, déplacez le point sur le point suivant en tournant le sélecteur de point en direction de ⑨ ou ⑩, puis tournez de nouveau le point sur le "  " pour remettre à zéro, afin de coudre la boutonnière suivante.

Lorsque vous avez terminé, relevez autant que possible le levier des boutonnières.

If the button is extremely thick, make a test buttonhole.  
If it is difficult to fit the button through the test buttonhole,  
lengthen the buttonhole by pulling the button holder on the  
foot back to increase the length.

① Gap

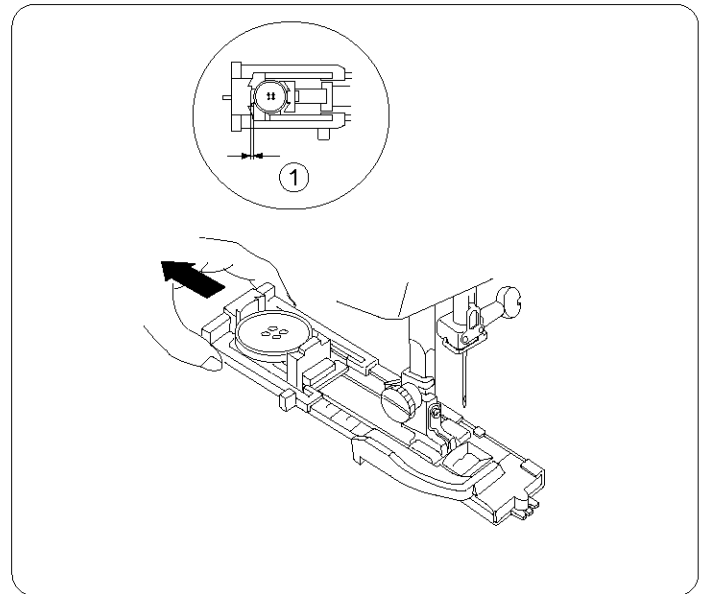

### How to Adjust Buttonhole Stitch Density

Use the stitch length control ① to adjust stitch density.

Turn the dial in direction ① for a coarser density ②.

Turn the dial in direction ② for a tighter density ③.

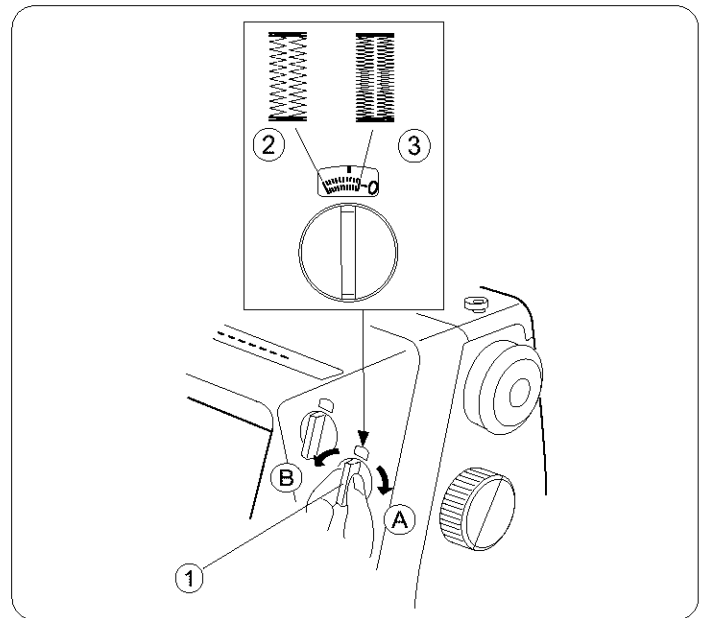



Si el botón es extremadamente grueso, haga un ojal de prueba.  
Si no pudiera meter el botón en el ojal de prueba:  
Alargue el ojal desplazando hacia atrás el alojamiento del botón del prénsatelas para aumentar la longitud del ojal.

① Holgura

Si le bouton est très épais, faites une boutonnière d'essai. S'il est difficile de passer le bouton dans l'ouverture, augmentez la longueur de la boutonnière en tirant sur le support du bouton à l'arrière du pied.

① Écart

### **Cómo ajustar la densidad de los ojales**

Use el control de longitud de puntadas ① para ajustar la densidad.

Gire el dial en dirección (A) para hacerlas menos densas ②.

Gire el dial en dirección (B) para hacerlas más densas ③.

### **Comment régler la densité pour boutonnières**

Utilisez le réglage de la longueur de point ① pour régler la densité du point.

Tournez la molette en direction du (A) pour des points moins denses ②.

Tournez la molette en direction du (B) pour des points plus denses ③.

## • Corded Buttonhole

Use the same procedure as automatic buttonhole.

\* Set the stitch width to match the thickness of the cord used.

With the buttonhole foot raised, hook the filler cord on the spur at the back of the buttonhole foot.

Bring the ends toward you under the buttonhole foot, clearing the front end.

Hook the filler cord into the forks on the front of the automatic buttonhole foot R to hold them tight.

Lower the needle into the garment where the buttonhole will start and lower the foot.

① Spur

Depress the foot control gently and sew the buttonhole. Each side of the buttonhole and the bartacks will be sewn over the cord.

Remove the fabric from the machine and cut the sewing threads only.

② Needle thread

③ Bobbin thread

Pull the left end of the filler cord to tighten it.

Thread the end through a darning needle, draw to the wrong side of the fabric and cut.

\* To cut the buttonhole opening, refer to the instructions on page 70.

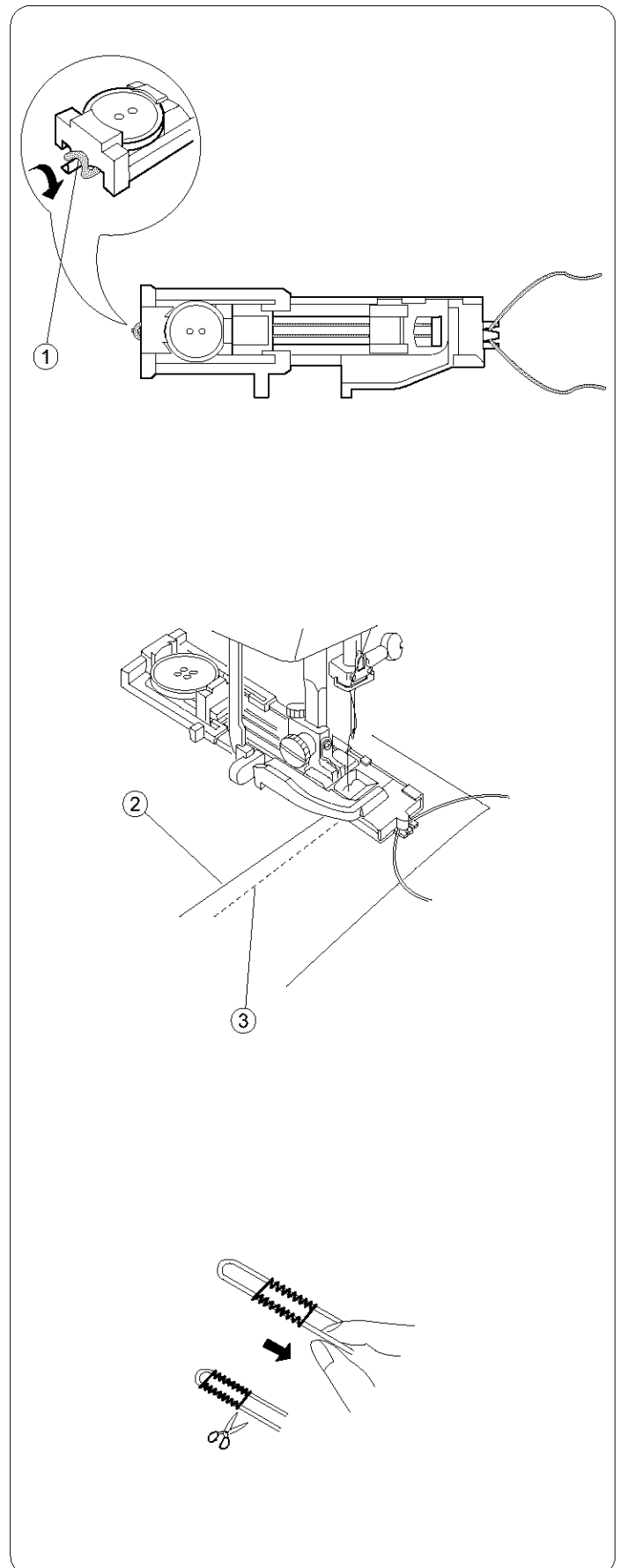

### • Costura de ojales con cordón

Emplee el mismo procedimiento que para la costura de ojales automáticos.

\* Ajuste el ancho de la puntada en concordancia con el cordón que utilice.

Con el prensatelas para ojales elevado, coloque el cordón en el enganche ② que se encuentra en la parte trasera del prensatelas. Tire de los extremos del cordón hacia usted por debajo, del prensatelas hasta que se sitúen por delante del frontal del prensatelas.

Enganche el cordón del lazo en la guía que se encuentra en la parte frontal del Prensatelas R para ojales automáticos para que queden tensos debajo del prensatelas.

Baje la aguja al punto de comienzo del ojal y baje después el prensatelas.

① Enganche del cordón

Pise el pedal de control suavemente y cosa el ojal.

Los labios del ojal y las presillas se coserán por encima del cordón.

Quite la tela de la máquina y corte los hilos de costura.

② Hilo de la aguja

③ Hilo de la canilla

Tire del extremo izquierdo del cordón para apretarlo.

Enhebre el extremo de cordón en una aguja de zurcir, pase el cordón al lado inferior de la tela y córtelo.

\* Para cortar la abertura del ojal, consulte las instrucciones de la página 71.

### • Boutonnieres passepoilées

Suivez la même procédure que pour la boutonnière automatique.

\* Ajustez la largeur du point en fonction de l'épaisseur du cordonnet employé.

Le pied à boutonnière relevé, passez le cordonnet de remplissage autour de l'éperon, à l'arrière du pied à boutonnière.

Ramenez les extrémités vers vous, en dessous du pied, laissant ainsi l'avant du pied libre.

Bloquez le cordonnet de remplissage dans les fourches à l'avant du pied à boutonnière automatique R, pour le maintenir tendu.

Abaissez l'aiguille dans le tissu, au point de départ de la boutonnière et abaissez le pied.

① Éperon

Appuyez doucement sur la pédale de contrôle et cousez la boutonnière. Chaque côté de la boutonnière et les arrêts seront cousus par-dessus le cordonnet.

Retirez le tissu de la machine et coupez les fils de couture seulement.



② Fil de l'aiguille

③ Fil de la canette

Tirez l'extrémité gauche du cordonnet de remplissage pour le tendre. Enfilez cette extrémité dans une aiguille à repriser. Passez le cordonnet à l'envers du tissu et coupez-le.

\* Pour ouvrir la boutonnière reportez-vous aux instructions page 71.

## Manual Buttonhole (Option)

- ① Stitch selector: 
- ② Stitch width: 3 to 6.5
- ③ Stitch length:  zone
- ④ Needle thread tension: 2 to 6
- ⑤ Presser foot B (option): Buttonhole foot

### • Manual Buttonhole

\* If the diameter of the button is more than 1.0"(2.5 cm), a buttonhole must be made manually as follows:



- 1 Turn the handwheel toward you to raise the needle to its highest position. Raise the presser foot lifter.
- 2 Set the stitch at "□" by turning the stitch selector.
  - \* If the stitch is already on at "□" reset the machine in accordance with the instructions on page 70.
- 3 Attach the buttonhole foot (B).
- 4 Pull the buttonhole lever downward as far as it will go.
- 5 Lower the needle into the garment where the buttonhole is to start, and lower the foot.

- 6 Sew the front bartack and left row, then stop the machine after sewing the desired total length of buttonhole.
- 7 Pull the buttonhole lever toward you.

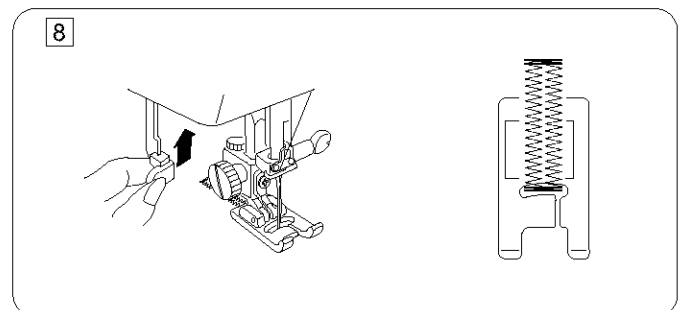
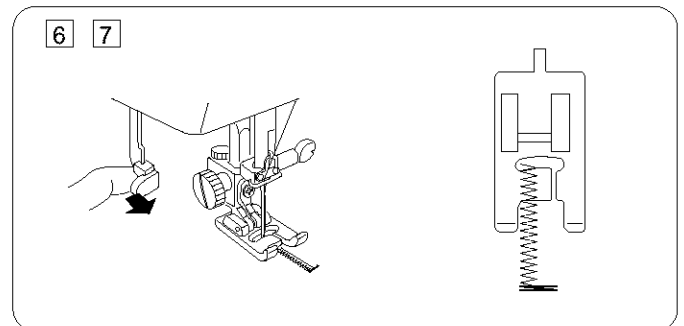
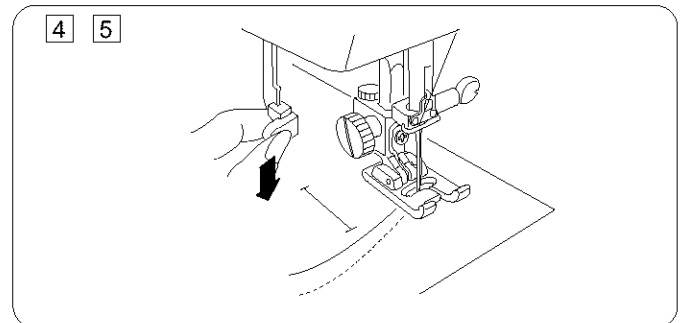
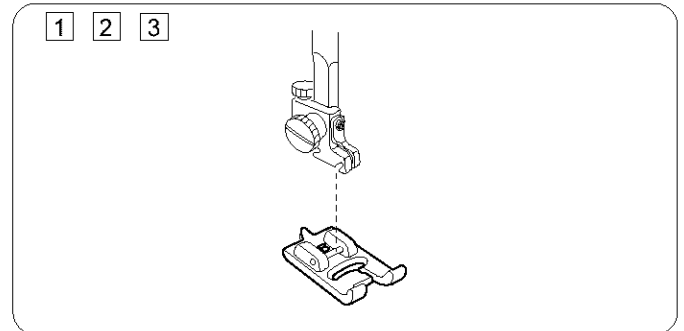
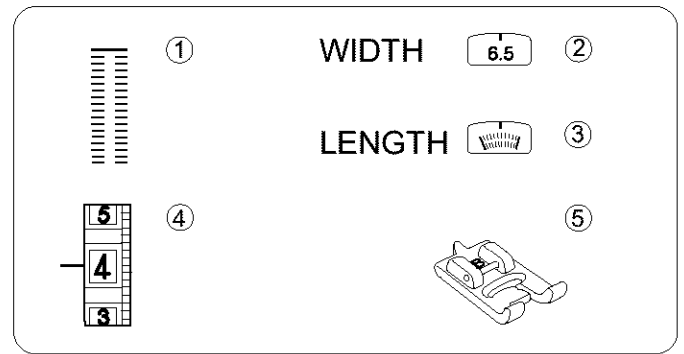
- 8 Sew the back bartack and right row, then stop the machine at the starting point.
  - \* To cut the opening and to reset for sewing the next buttonhole, refer to the instructions on page 70.





## Ojal manual (Opción)

- |                                 |  |
|---------------------------------|--|
| ① Selector de patrón:           |       |
| ② Anchura de la puntada:        | 3 a 6.5  |
| ③ Longitud de la puntada:       | Zona  |
| ④ Tensión del hilo de la aguja: | 2 a 6  |
| ⑤ Prensateles B (opción):       | Prensateles de ojales  |

### • Ojal manual

\* Si el diámetro del botón es más de 2.5 cm (1.0"), el ojal se debe hacer a manualmente como sigue:

- 1 Gire el volante hacia usted para levantar la aguja hasta la posición más alta. Levante el alzador de pie de prensateles.
- 2 Ajuste el puntada al "  " girando el dial selector de puntadas.



\* Si el puntada está en "  " reajuste la máquina según las instrucciones de la página 71.

- 3 Ponga el pie de ojal (B).
- 4 Hale la palanca de ojal hacia abajo hasta que llegue al punto más bajo posible.
- 5 Baje la aguja en la tela donde empieza a hacer ojal, y baje el pie.  
Cosa la barra delantera y la hilera izquierda, pare la máquina

- 6 después de haber logrado el largo total del ojal.  
Hale la palanca de ojal hacia usted.
- 7 Cosa la barra trasera y la hilera derecha, luego pare la máquina

- 8 en el punto de partida.  
\* Para cortar la apertura y para reajustar a la posición del próximo ojal, reférase a las instrucciones de la página 71.

## Boutonnière manuelle (Option)

- |                                 |  |
|---------------------------------|--|
| ① Sélecteur de point:           |       |
| ② Largeur du point:             | 3 à 6.5  |
| ③ Longueur du point:            | Zone  |
| ④ Tension du fil de l'aiguille: | 2 à 6  |
| ⑤ Pied presseur B (Option):     | Pied à boutonnières  |

### • Boutonnière Manuelle

\* Si le diamètre du bouton est supérieur à 2.5 cm(1.0"), la boutonnière doit être réalisée manuellement, comme suit:

- 1 Tournez le volant vers vous pour relever l'aiguille au maximum.  
Relevez le pied presseur.
- 2 Réglez le point sur "  ".

\* Si le point est sur "  ", redémarrez au début selon les instructions de la page 71.

- 3 Fixez le pied à boutonnières (B).
- 4 Tirez sur le levier pour les boutonnières pour le faire descendre au maximum.
- 5 Abaissez l'aiguille dans le tissu au point de départ de la boutonnière, puis abaissez le pied.

- 6 Cousez le premier arrêt et la rangée de gauche, puis arrêtez la machine quand la longueur est suffisante.
- 7 Tirez le levier pour les boutonnières vers vous.

- 8 Cousez le second arrêt et la rangée de droite, et arrêtez la couture quand vous êtes revenu au point de départ.  
\* Pour couper l'ouverture et pour recommencer au début pour la prochaine boutonnière, réferez-vous aux instructions de la page 71.

## ADDITIONAL STITCHES

### Satin Stitch

- ① Stitch selector: 5
- ② Stitch Width: 2 to 6.5
- ③ Stitch length: 0.5 to 1
- ④ Needle thread tension: 3 to 8
- ⑤ Presser foot F: Satin stitch foot
- ⑥ Pressure adjusting lever: 1 to 2

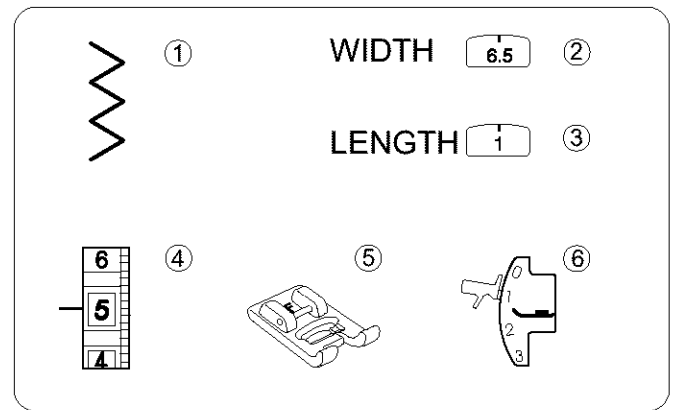

The satin stitch is often used to decorate and to overcast the raw edge on blankets, linens, tablecloths, napkins, etc. It is also attractive in applique.

Once your machine is set up to stitch, test stitch on the fabric being used for best results. A tight satin stitch may pucker some lightweight fabrics.

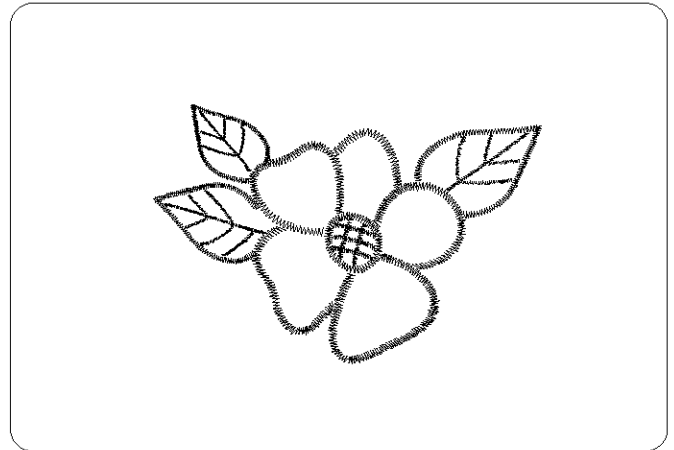

### Monogramming

- ① Stitch selector: 5
- ② Stitch width: 3 to 6.5
- ③ Stitch length: 0.5 to 1
- ④ Needle thread tension: 1 to 4
- ⑤ Presser foot F: Satin stitch foot
- ⑥ Pressure adjusting lever: 1 or 2

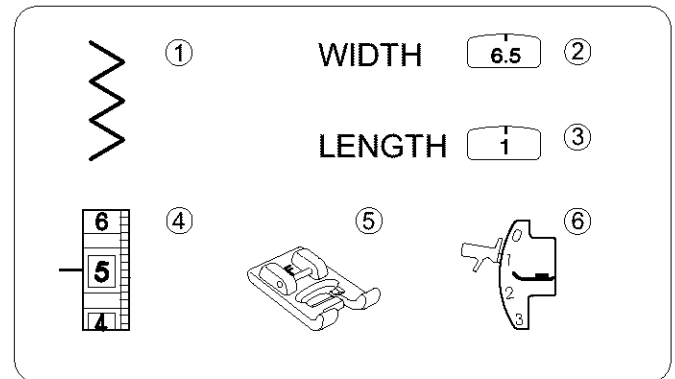

Attach a piece of stabilizer on the wrong side (Bottom side) of the fabric.

Draw letters on the fabric with tailor's chalk. Form each pattern with satin stitch, adjusting stitch width.

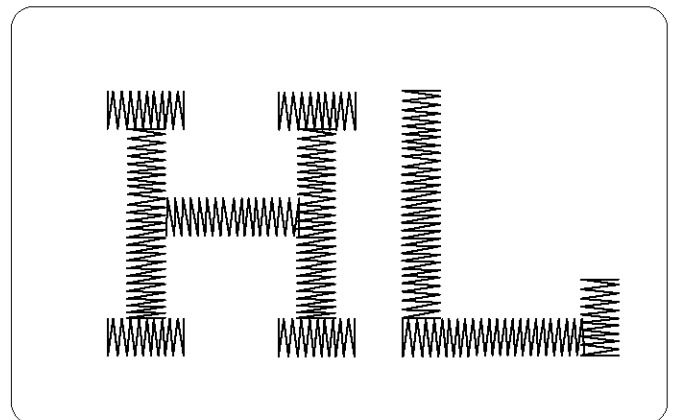

## PUNTADAS ADICIONALES

### Puntada en satín

- |                                     |                                     |
|-------------------------------------|-------------------------------------|
| ① Selector de patrón:               | 5                                   |
| ② Control de la anchura:            | 2 a 6.5                             |
| ③ Control de la longitud:           | 0.5 a 1                             |
| ④ Tensión del hilo de la aguja:     | 3 a 8                               |
| ⑤ Prensateles F:                    | Prensateles para puntada decorativa |
| ⑥ Palanca del ajuste de la presión: | 1 o 2                               |

La puntada de satín es muy versátil y frecuentemente utilizada como puntada decorativa y también puede ser usada para sobrehilar un orillo borde en sábanas, ropa blanca, manteles y servilletas. Es especialmente atractiva para aplicaciones.

Después de ajustar la máquina, experimente en un pedazo de la tela que planea utilizar. Si la puntada está demasiado apretada puede arrugar o fruncir algunas telas livianas.

### Monogramas

- |                                     |                                     |
|-------------------------------------|-------------------------------------|
| ① Selector de patrón:               | 5                                   |
| ② Control de la anchura:            | 3 to 6.5                            |
| ③ Control de la longitud:           | 0.5 a 1                             |
| ④ Tensión del hilo de la aguja:     | 1 a 4                               |
| ⑤ Prensateles F:                    | Prensateles para puntada decorativa |
| ⑥ Palanca del ajuste de la presión: | 1 o 2                               |

Coloque la entretela por la parte de abajo de la tela.  
Dibuje las letras sobre la tela utilizando tiza de costura.  
Forme cada modelo ajustando el ancho de la puntada.

## POINTS ADDITIONNEL

### Point de bourdon

- |                                    |              |
|------------------------------------|--------------|
| ① Sélecteur de point:              | 5            |
| ② Largeur du point:                | 2 à 6.5      |
| ③ Longueur du point:               | 0.5 à 1      |
| ④ Tension du fil de l'aiguille:    | 3 à 8        |
| ⑤ Pied presseur F:                 | Pied à point |
| ⑥ Levier de réglage de la tension: | 1 ou 2       |

Le point de bourdon est souvent utilisé pour décorer et arrêter le bord des couvertures, du linge de maison, des nappes, des serviettes de table, etc... Il convient aussi très bien pour les appliques. Lorsque votre machine est réglée pour la couture, faites un essai sur le tissu que vous allez utiliser pour vous assurer de la qualité du résultat. Un point de bourdon serré peut froncer certains tissus légers.

### Monogrammes

- |                                    |              |
|------------------------------------|--------------|
| ① Sélecteur de point:              | 5            |
| ② Largeur du point:                | 3 to 6.5     |
| ③ Longueur du point:               | 0.5 à 1      |
| ④ Tension du fil de l'aiguille:    | 1 à 4        |
| ⑤ Pied presseur F:                 | Pied à point |
| ⑥ Levier de réglage de la tension: | 1 ou 2       |

Fixez un tissu de stabilisateur sur l'envers du tissu.  
Dessinez les lettres sur le tissu avec une craie de tailleur.  
Suivez chaque motif avec le point en réglant la largeur du point.

## Applique

- ① Stitch selector: 5
- ② Stitch width: 2 to 6.5
- ③ Stitch length: 0.5 to 1
- ④ Needle thread tension: 2 to 6
- ⑤ Presser foot F: Satin stitch foot
- ⑥ Pressure adjusting lever: 2

Baste applique pieces on the fabric, or fuse the applique pieces with iron-on fabric joiner. Stitch around the applique making sure the needle falls along the raw edge of the applique.

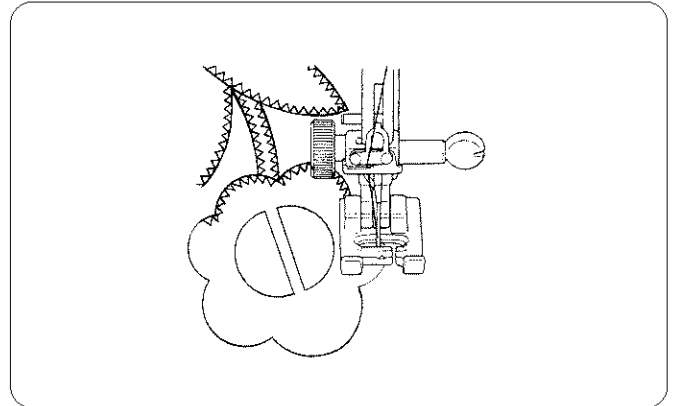
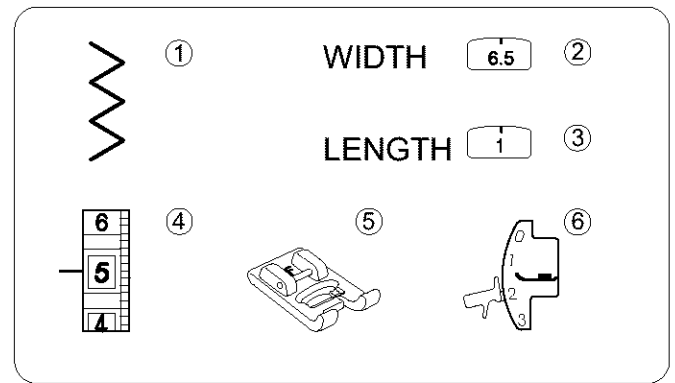

## Embroidery

- ① Stitch selector: 5
- ② Stitch width: 1 to 6.5
- ③ Stitch length: Any
- ④ Needle thread tension: 2 to 6
- ⑤ Feed dogs: Dropped
- \*Presser foot: Remove

Drop the feed dogs and remove the foot holder. Adjust stitch width as desired. Draw a design onto the fabric with tailor's chalk. Stretch the fabric between embroidery hoops and place under the needle.

Lower the Presser foot lifter to engage the needle thread tension. Holding the needle thread in your left hand, rotate the handwheel counterclockwise for one complete turn.

Pull the needle thread to draw the bobbin thread to the right side of the fabric. At medium speed, stitch along the marked outline, guiding the fabric carefully by hand. After embroidery is completed, raise the feed dogs for normal sewing.

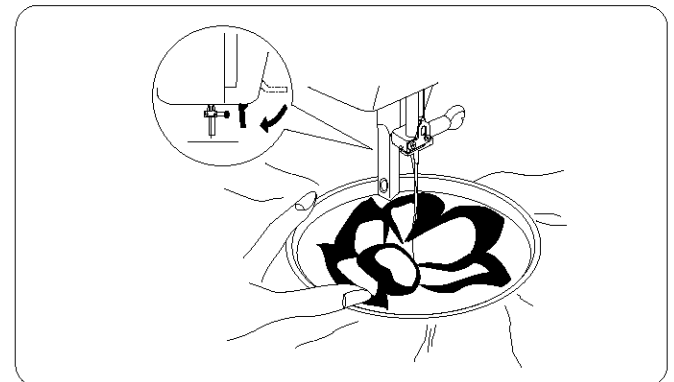
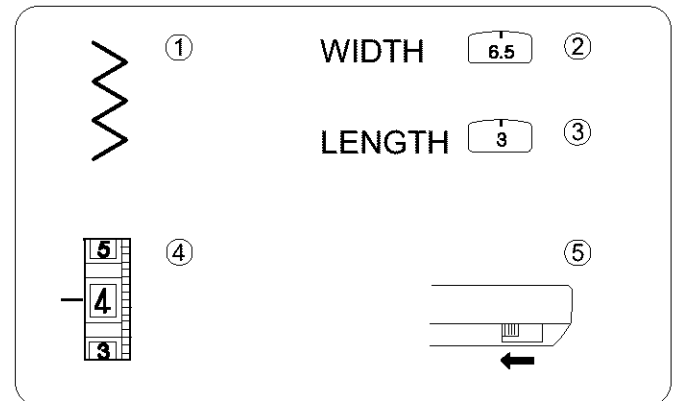



## Aplicaciones

- |                                    |  |
|------------------------------------|--|
| ① Selector de patrón:              | 5                                      |
| ② Control de la anchura:           | 2 a 6.5                                |
| ③ Control de la longitud:          | 0.5 a 1                                |
| ④ Tensión del hilo de la aguja:    | 2 a 6                                  |
| ⑤ Prensateles F:                   | Prensateles para<br>puntada decorativa |
| ⑥ Palaca del ajuste de la presión: | 2                                      |

Bastee las piezas de aplicación sobre la tela, o pegue con tela térmica. Cosa alrededor de la aplicación para asegurarse de que la aguja cae sobre el borde exterior de la aplicación.

## Appliques

- |                                    |              |
|------------------------------------|--------------|
| ① Sélecteur de point:              | 5            |
| ② Largeur du point:                | 2 à 6.5      |
| ③ Longueur du point:               | 0.5 à 1      |
| ④ Tension du fil de l'aiguille:    | 2 à 6        |
| ⑤ Pied presseur F:                 | Pied à point |
| ⑥ Levier de réglage de la tension: | 2            |

Bâtissez les appliqués sur le tissu ou collez-les avec de la colle pour tissu (thermocollant). Piquez autour des appliques en vous assurant que l'aiguille pique le long du bord brut du tissu.

## Bordado

- |                                 |                  |
|---------------------------------|------------------|
| ① Selector de patrón:           | 5                |
| ② Control de la anchura:        | 1 a 6.5          |
| ③ Control de la longitud:       | Cualquier número |
| ④ Tensión del hilo de la aguja: | 2 a 6            |
| ⑤ Los dientes de transports:    | Bajados          |
| *Prensateles:                   | No necesario     |

Baje los dientes de transporte y retire el sujetador del pie. Ajuste la anchura de puntada a su gusto. Dibuje el diseño sobre la tela con una tiza de costura. Coloque la tela templada sobre un aro de bordar y colóque la debajo de la aguja. Baje la planca de elevación del prensateles para que agarre el hilo de la aguja de tensión. Tomando el hilo de la aguja con su mano izquierda girando el volante en el sentido contrario a las agujas del reloj hasta completar una vuelta completa. Hale el hilo superior para sacar el hilo de la canilla a través de la superficie de la tela. Con una velocidad media, cosa a través del orillo marcado, guiando la tela cuidadosamente con la mano. Cuando haya terminado el bordado, sube los dientes de transporte para costura normal.

## Broderie

- |                                 |          |
|---------------------------------|----------|
| ① sélecteur de point:           | 5        |
| ② Largeur du point:             | 1 à 6.5  |
| ③ Longueur du point:            | Toute    |
| ④ Tension du fil de l'aiguille: | 2 à 6    |
| ⑤ Griffes d'entraînement:       | Abaisées |
| * Pied presseur:                | Enlevé   |

Abaissez les griffes d'entraînement et retirez le support de pied. Réglez la largeur du point comme vous le souhaitez. Dessinez un motif sur le tissu à la craie de tailleur. Tendez le tissu sur le cerceau et installez-le sous l'aiguille. Abaissez le releveur du pied presseur pour tendre le fil supérieur. Tout en tenant le fil dans votre main gauche, tournez le volant en sens antihoraire, d'un tour complet. Tirez sur le fil supérieur pour amener le fil de la canette sur l'endroit du tissu. A vitesse moyenne, piquez le long du motif dessiné en guidant le tissu avec soin. A la fin de la broderie, remontez les griffes d'entraînement pour la couture normale.

## Button Sewing

- ① Stitch selector: 5
- ② Stitch width: 2 to 6.5
- ③ Stitch length: Any
- ④ Needle thread tension: 2 to 6
- ⑤ Presser foot A: Zigzag foot
- ⑥ Feed dogs: Dropped

Drop the feed dogs. Match the holes on a button with the horizontal slot on the Presser foot [A]. Adjust stitch width matching the distance of the holes on the button. Lower the foot to hold the button in place. Check to see if the needle enters into the holes on the button by turning the handwheel by hand. Sew about ten (10) stitches.

To strengthen the shank, cut the threads leaving about 4.0"(10.0 cm). Bring the needle thread down through one of the holes on the button and wind it around the shank. Bring the needle thread to the wrong side (bottom side) and knot. After button sewing is completed, raise the feed dogs for normal sewing.

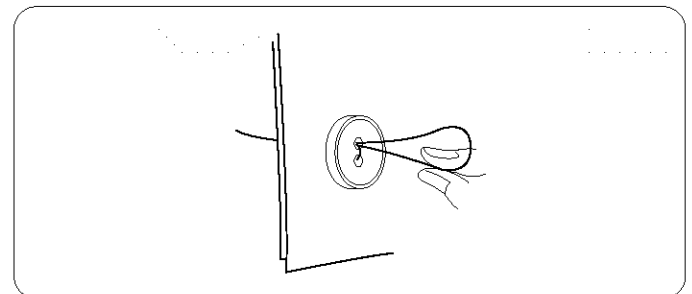
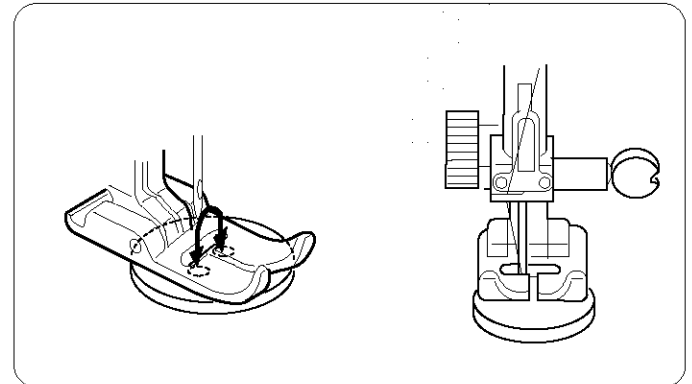
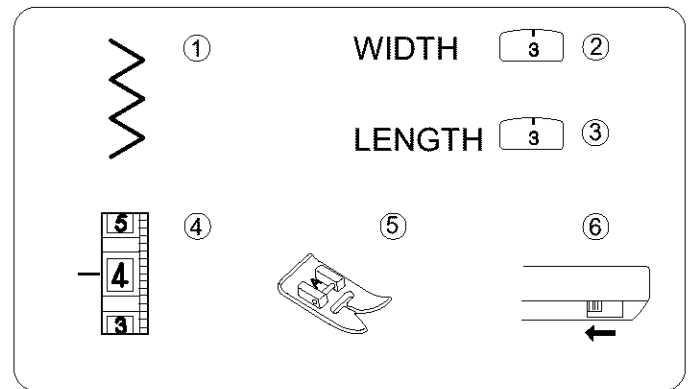

## Costura de botones

- |                                 |                     |
|---------------------------------|---------------------|
| ① Selector de patrón:           | 5                   |
| ② Anchura de la puntada:        | 2 a 6.5             |
| ③ Longitud de la puntada:       | Cualquier número    |
| ④ Tensión del hilo de la aguja: | 2 a 6               |
| ⑤ Prensateles A:                | Prensateles zig-zag |
| ⑥ Dientes de transporte:        | Bajados             |

Baje los dientes de transporte. Haga coincidir los agujeros en botón con la ranura horizontal en el pie prensateles (A). Ajuste la anchura de las puntadas igualándola a la distancia de los agujeros en el botón. Baje el pie prensateles para sujetar el botón en su sitio. Compruebe que la aguja entra por uno de los agujeros del botón, girando el volante con la mano. Cosa unas diez (10) puntadas.

Para reforzar el tallo, corte los hilos dejando unos 10.0 cm (4.0"). Traiga hacia abajo el hilo de la aguja a través de uno de los agujeros del botón y enróllelo alrededor del tallo.

Traiga el hilo de la aguja ensartada hasta la parte opuesta de la tela y anude los hilos. Después de que el botón sea cosido, levante los dientes de transporte para coser normalmente.

## Pose des boutons

- |                             |              |
|-----------------------------|--------------|
| ① Sélecteur de point:       | 5            |
| ② Largeur du point:         | 2 à 3        |
| ③ Longueur du point:        | Toute        |
| ④ Tension du fil supérieur: | 2 à 6        |
| ⑤ Pied presseur A:          | Pied zig-zag |
| ⑥ Griffes d'entraînement:   | Abaissées    |

Abaissez les griffes d'entraînement. Faites correspondre les trous du bouton avec la fente horizontale du pied presseur [A]. Réglez la largeur du point pour qu'elle corresponde à la distance entre les trous du bouton. Abaissez le pied presseur pour maintenir le bouton en place. Vérifiez que l'aiguille passe dans les trous du bouton en tournant le volant à la main. Cousez environ dix (10) points.

Pour renforcer la tige du bouton, coupez le fil en laissant environ 10.0 cm (4.0"). Faites passer le fil de l'aiguille dans l'un des trous du bouton et enroulez-le autour de la tige du bouton. Faites passer le fil de l'aiguille sur l'envers du tissu et nouez les fils. A la fin de la couture du bouton, remontez les griffes d'entraînement pour la couture normale.

## CARE OF YOUR MACHINE

### NOTE:

- \* Unplug the machine.
- \* Do not dismantle the machine other than as explained in this section.
- \* Do not store the machine in a high-humidity area, near a heat radiator or in direct sunlight.
- \* Clean the outside of the machine with a soft cloth and mild soap.

### Replacing the Light Bulb

**CAUTION:** As the light bulb could be **HOT**, protect your fingers when you handle it.

Unplug the machine and open the face cover. Push the bulb up and turn it counterclockwise to remove. Put in a new bulb by pushing it up and turning it clockwise.

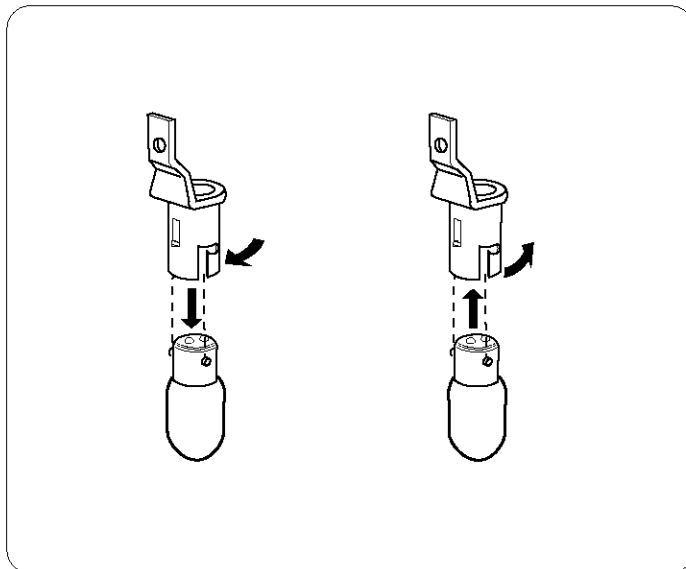

### Cleaning the Bobbin Holder

To insure that the machine operates at its best, you need to keep the essential parts clean at all times. Collect dust and lint from the bobbin area. The machine can become sluggish or knock loudly when a thread is caught.

Turn off the power switch and unplug the machine. Remove the hook cover plate by sliding the hook cover plate release button to the right.

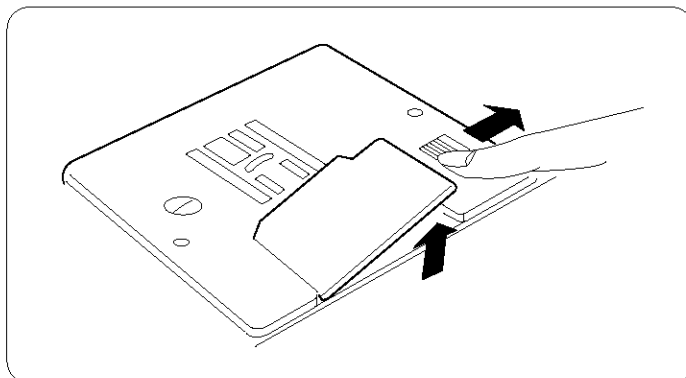

Take out the bobbin. Brush out dust and lint with a lint brush or a vacuum cleaner.

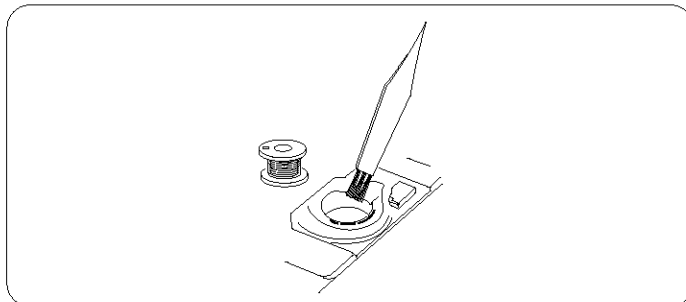

Insert the bobbin and attach the hook cover plate.

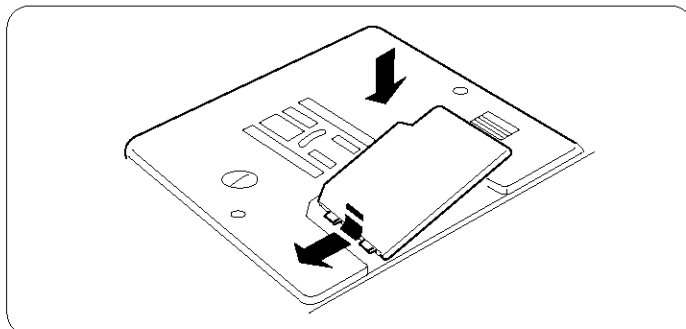

## MANTENIMIENTO DE LA MÁQUINA

### NOTA:

- \* Desenchufe la máquina.
- \* No desmonte la máquina de ninguna otra forma que la explicada en esta sección.
- \* No guarde la máquina en un lugar muy húmedo, cerca de un radiador o bajo la luz directa de los rayos del sol.
- \* Limpie el exterior de la máquina con un paño suave y jabón neutro

### Cambiando la bombilla

**CUIDADO:** La bombilla puede estar **CALIENTE**. Proteja sus dedos cuando la cambie.

Desenchufe la máquina y abra la tapa. Empuje y gire la bombilla en el sentido contrario a las agujas del reloj. Coloque la bombilla nueva empujándola y girándola en la misma dirección de las agujas del reloj.

### Limpiando el portacanillas

Para asegurarse de que la máquina funcione en óptima condición, necesitará mantener siempre limpias las partes esenciales. Limpie el polvo y la pelusa del área de la bobina. La máquina trabajará más lenta, y hará ruidos cuando se halla enganchado el hilo. Apague la máquina y desenchúfela de la toma de corriente. Quite la tapa de acceso a canilla deslizando el botón de desenganche de la placa hacia a la derecha.

Saque la bobina y límpiela con un cepillo o con una aspiradora.

Inserte la bobina y coloque la tapa de nuevo en su sitio.

## ENTRETIEN DE VOTRE MACHINE

### REMARQUE:

- \* Débranchez la machine.
- \* Ne démontez rien d'autre que ce qui est décrit dans ce chapitre.
- \* N'entrez pas la machine dans un endroit humide, près d'un radiateur de chauffage central ou exposée à la lumière directe du soleil.
- \* Nettoyez l'extérieur avec un chiffon et du savon doux.

### Remplacement de l'ampoule

**ATTENTION:** L'ampoule peut être **CHAUDE**, donc protégez vos doigts avant d'y toucher.

Débranchez la machine et ouvrez le couvercle frontal. Poussez l'ampoule vers le haut et tournez-la en sens antihoraire pour la retirer. Installez une nouvelle ampoule en la poussant vers le haut et en tournant dans le sens horaire.

### Nettoyage du porte-canette

Pour que votre machine fonctionne bien, vous devez entretenir la propreté des parties essentielles. Retirez la poussière et les peluches de la bote à canette. La machine peut s'user ou cogner violemment quand un fil est coincé.

Éteignez la machine et débranchez-la. Retirez le couvercle de la crochet en pressant vers la droite le bouton de dégagement de la plaque.

Retirez la canette. Enlevez la poussière et la charpie avec une brosse ou un aspirateur.

Remettez la canette et la plaque.

## Cleaning the Shuttle Race and Feed Dogs

Unplug the machine and remove the presser foot and needle. Remove the screw on the left side of the needle plate with a screwdriver. Remove the needle plate ① and take out the bobbin.

① Needle plate

Lift up the bobbin holder ② and remove it.

② Bobbin holder

Brush out dust and lint inside the bobbin holder. Clean the feed dogs ③ and hook race ④ with a lint brush. Wipe out gently with a soft, dry cloth.

③ Feed dogs

④ Hook race

## Replacing the Bobbin Holder

① Insert the bobbin holder so that the kind fits next to the stopper in the hook race.

① Stopper

② Knob

② Insert the bobbin.

③ Replace the needle plate, inserting the two needle plate guide pins into the holes in the needle plate. Replace the screw.

③ Needle plate guide pins

④ Guide hole

## Oiling the Machine

Open the face cover and oil the two points as shown at least once a year. One or two drops of oil is sufficient. Remove excess oil, otherwise it may stain fabrics. In case the machine is not used for an extended period, oil it before sewing. Use quality sewing machine oil.

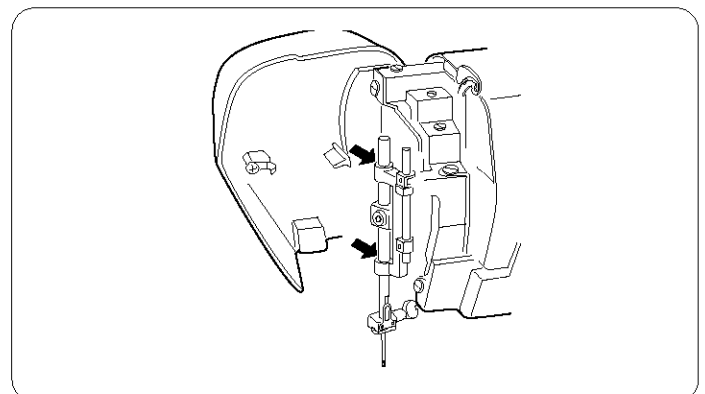
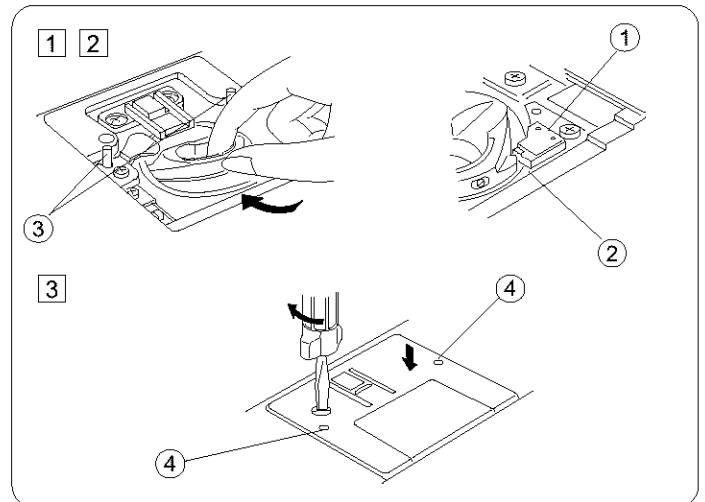
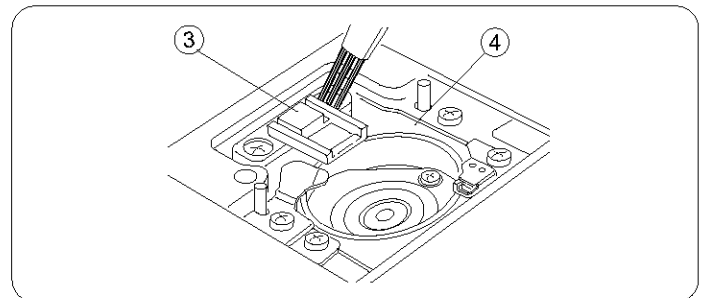
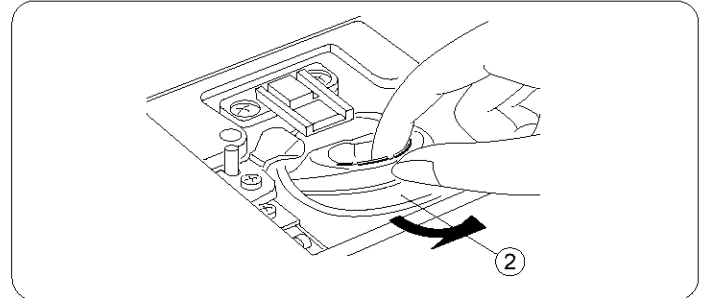
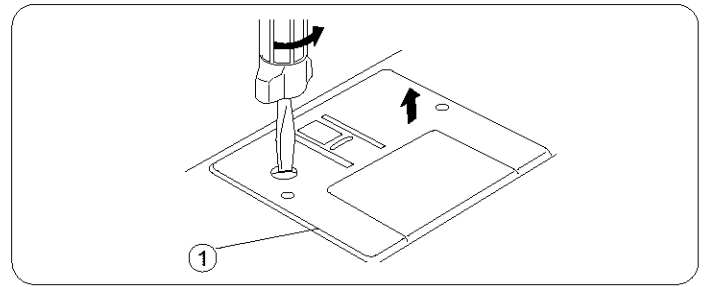

## Limpeza del garfio y los dientes del transporte

Desenchufe la máquina y quite el pie prensatelas y la aguja. Destornille el tornillo que sujeta la placa de aguja con un destornillador. Quite la placa de aguja ① y saque la canilla.

① Placa de aguja

Levante el portacanillas ② y sáquelo

② Portacanillas

Cepille el polvo y la pelusa dentro de portacanillas. Limpie los dientes del transporte ③ y el garfio ④ con el cepillo. Limpie cuidadosamente con un paño suave y seco. También puede utilizarse una aspiradora.

③ Dientes del transporte

④ Garfio

## Reemplazo del portacanillas

① Introduzca el portacanillas al garfio de forma que el saliente quede junto con el tope.

① Tope

② Saliente

② Introduzca la canilla.

③ Vuelva a colocar la placa de aguja introduciendo los dos pasadores dentro de los agujeros de la placa de aguja. Vuelva a colocar el tornillo.

③ Pasadores

④ Agujeros

## Engrasando la máquina

Abra la tapa frontal y añada aceite como es mostrado en la ilustración, al menos una vez al año. Uno o dos gotas de aceite serán suficiente. Limpie el exceso de aceite o de otra forma manchará las telas. Si no usa la máquina por un largo período de tiempo, añada aceite antes de usarla. Use aceite de buena calidad para máquinas de coser.

## Nettoyage de la coursière et des griffes d'entraînement

Débranchez la machine et retirez l'aiguille et le pied presseur. Retirez la vis située du côté gauche de la plaque à aiguille avec un tournevis. Retirez la plaque d'aiguille ① et la canette.

① Plaque à aiguille

Soulevez le support de la canette ② et retirez-le.

② Bouîte à canette

Nettoyez à la brosse les poussières et la charpie dans la boîte à canette. Nettoyez les griffes d'entraînement ③ et la ④ avec la brosse. Essuyez doucement avec un chiffon doux et sec.

③ Griffes d'entraînement

④ Leaursière

## Comment remettre en place le support de la canette

① Insérez le support de la canette de façon à ce que le bouton s'ajuste contre la butée dans la piste du crochet.

① Butée

② Bouton

② Insérez la canette.

③ Remettez en place la plaque d'aiguille, en enfilant les deux broches de guidage dans les trous de la plaque d'aiguille.

③ Broche de guidage de la plaque d'aiguille

④ Trou de repère

## Lubrification de la machine

Ouvrez le couvercle frontal et lubrifiez les deux points indiqués, au moins une fois par an. Une ou deux gouttes d'huile sont suffisantes. Nettoyez l'excès d'huile qui pourrait tacher le tissu. Si vous n'utilisez pas la machine pendant un certain temps, lubrifiez la machine avant de commencer à coudre. Utilisez une huile pour machine de bonne qualité.

## Troubleshooting

Condition	Cause	Reference
<b>The needle thread breaks.</b>	<ol style="list-style-type: none"> <li>1. The needle thread is not threaded properly.</li> <li>2. The needle thread tension is too tight.</li> <li>3. The needle is bent or blunt.</li> <li>4. The needle is incorrectly inserted.</li> <li>5. The needle thread and the bobbin thread are not set properly under the presser foot when sewing is starting.</li> <li>6. The fabric is not drawn to the rear when sewing is finished .</li> <li>7. The thread is too heavy or too fine for the needle.</li> </ol>	<p>Page 28 Page 30 Page 18 Page 18</p> <p>Page 28 Page 38 Page 91</p>
<b>The bobbin thread breaks.</b>	<ol style="list-style-type: none"> <li>1. The bobbin thread is not threaded properly in the bobbin case and shuttle.</li> <li>2. Lint has collected in the shuttle area.</li> <li>3. The bobbin is damaged and doesn't turn smoothly.</li> </ol>	<p>Page 24 Page 84, 86 Change the bobbin</p>
<b>The needle breaks.</b>	<ol style="list-style-type: none"> <li>1. The needle is incorrectly inserted.</li> <li>2. The needle is bent or blunt.</li> <li>3. The needle clamp screw is loose.</li> <li>4. The needle thread tension is too tight.</li> <li>5. The fabric is not drawn to the rear when sewing is finished.</li> <li>6. The needle is too fine for the fabric being sewn.</li> </ol>	<p>Page 18 Page 18 Page 18 Page 30 Page 38 Page 91</p>
<b>Skipped stitches</b>	<ol style="list-style-type: none"> <li>1. The needle is incorrectly inserted.</li> <li>2. The needle is bent or blunt.</li> <li>3. The needle and/or threads are not suitable for the work being sewn.</li> <li>4. The needle thread is not threaded properly.</li> <li>5. The wrong needle is used.</li> </ol>	<p>Page 18 Page 18</p> <p>Page 91 Page 28 Change the needle</p>
<b>Seam puckering</b>	<ol style="list-style-type: none"> <li>1. The needle thread tension is too tight.</li> <li>2. The needle thread is not threaded properly.</li> <li>3. The needle is too heavy for the fabric being sewn.</li> <li>4. The stitch length is too long for the fabric.</li> </ol>	<p>Pages 30, 32 Page 28 Page 91 Make stitch denser</p>
<b>The cloth is not feeding smoothly.</b>	<ol style="list-style-type: none"> <li>1. The machine is not plugged in.</li> <li>2. The stitches are too fine.</li> <li>3. The feed dog is not raised after "drop feed" sewing.</li> </ol>	<p>Page 14 Make stitch coarser Page 42</p>
<b>The machine does not work.</b>	<ol style="list-style-type: none"> <li>1. The feed dog is packed with lint.</li> <li>2. A thread is caught in the shuttle race.</li> <li>3. Push-clutch is disengaged.</li> </ol>	<p>Page 86 Page 86 Page 24</p>
<b>Patterns are distorted.</b>	<ol style="list-style-type: none"> <li>1. The stitch is not balanced.</li> </ol>	<p>Page 36</p>
<b>Noisy operation</b>	<ol style="list-style-type: none"> <li>1. There is thread caught in the hook race.</li> <li>2. Lint has built up in the shuttle or the shuttle race.</li> </ol>	<p>Page 86 Page 84</p>



### Soluciones para problemas de funcionamiento

	<b>Causa Probable</b>	<b>Referencia</b>
<b>Se rompe el hilo de la aguja.</b>	<ol style="list-style-type: none"> <li>1. El hilo de la aguja no se ha enhebrado correctamente.</li> <li>2. La tensión del hilo de la aguja es excesiva.</li> <li>3. La aguja está despuntada o doblada.</li> <li>4. La aguja no está bien colocada.</li> <li>5. Los hilos de la aguja y la canilla no están bien colocados debajo del prensatelas al empezar a coser.</li> <li>6. La tela no se ha extraído hacia atrás al terminar la costura.</li> <li>7. El hilo es demasiado grueso o fino para la aguja.</li> </ol>	<p>Página 29 Página 31 Página 19 Página 19</p> <p>Página 29 Página 39 Página 92</p>
<b>Se rompe el hilo de la canilla.</b>	<ol style="list-style-type: none"> <li>1. El hilo de la canilla no se ha enhebrado correctamente en el portacanilla y lanzadera.</li> <li>2. Se han acumulado las pelusas en el área de la lanzadera.</li> <li>3. La canilla se ha estropeado o no gira correctamente.</li> </ol>	<p>Página 25 Página 85, 87 Cambie la canilla</p>
<b>Se rompe la aguja.</b>	<ol style="list-style-type: none"> <li>1. La aguja no está bien colocada.</li> <li>2. La aguja está despuntada o doblada.</li> <li>3. El tornillo de sujeción de la aguja está flojo.</li> <li>4. La tensión del hilo de la aguja está excesiva.</li> <li>5. La tela no se ha extraído hacia atrás al terminar la costura.</li> <li>6. La aguja es demasiado fina para la tela que se está cosiendo.</li> </ol>	<p>Página 19 Página 19 Página 19 Página 31 Página 39 Página 92</p>
<b>Al coser saltan algunas puntadas.</b>	<ol style="list-style-type: none"> <li>1. La aguja no está bien colocada.</li> <li>2. La aguja está despuntada o doblada.</li> <li>3. La aguja y/o los hilos no son los adecuados para el trabajo que se está cosiendo.</li> <li>4. El hilo de la aguja no está enhebrado correctamente.</li> <li>5. La aguja utilizada no es la adecuada.</li> </ol>	<p>Página 19 Página 19</p> <p>Página 92 Página 29 Cambie la aguja</p>
<b>Frunce las costuras.</b>	<ol style="list-style-type: none"> <li>1. La tensión del hilo de la aguja es excesiva.</li> <li>2. El hilo de la aguja no se ha enhebrado correctamente.</li> <li>3. El número de la aguja es demasiado grande para la tela que se está cosiendo.</li> <li>4. La longitud de puntada es demasiado grande para la tela que se está cosiendo.</li> </ol>	<p>Página 31, 33 Página 29 Página 92</p> <p>Aumente la longitud</p>
<b>La tela no se arrastra uniformemente.</b>	<ol style="list-style-type: none"> <li>1. Se han acumulado las pelusas en los dientes del transporte.</li> <li>2. La longitud de la puntada es demasiado pequeña.</li> <li>3. Los dientes del transporte esta bajado.</li> </ol>	<p>Página 15 Aumente la longitud Página 43</p>
<b>La máquina no funciona.</b>	<ol style="list-style-type: none"> <li>1. Las conexiones de la máquina no están bien introducidas.</li> <li>2. Se ha enganchado un hilo en la corredera de la lanzadera.</li> <li>3. El embrague esta desengranado.</li> </ol>	<p>Página 87 Página 87 Página 25</p>
<b>Los patrones salen distorsionados.</b>	<ol style="list-style-type: none"> <li>1. El patrón no está equilibrado.</li> </ol>	<p>Página 37</p>
<b>La máquina hace ruido al coser.</b>	<ol style="list-style-type: none"> <li>1. Se ha enganchado el hilo en el garfio.</li> <li>2. Se han acumulado las pelusas en el portacanillas o en el garfio.</li> </ol>	<p>Página 87 Página 85</p>

## En cas de problème

Problème	Cause	Référence
<b>Le fil de l'aiguille se casse.</b>	<ol style="list-style-type: none"> <li>1. Le fil de l'aiguille n'est pas enfilé correctement.</li> <li>2. La tension du fil aiguille est trop forte.</li> <li>3. L'aiguille est tordue ou émoussée.</li> <li>4. L'aiguille est mal installée.</li> <li>5. Le fil de l'aiguille et celui de la canette ne sont pas passés correctement sous le pied presseur au début de la couture.</li> <li>6. Le tissu n'est pas tucé vers l'arrière à la fin de la couture.</li> <li>7. Le fil est trop épais ou trop fin pour l'aiguille.</li> </ol>	<p>Page 29 Page 31 Page 19 Page 19</p> <p>Page 29 Page 39 Page 93</p>
<b>Le fil de la canette se casse.</b>	<ol style="list-style-type: none"> <li>1. Le fil de la canette n'est pas passé correctement dans la bouîte à la canette.</li> <li>2. Des fibres sont accumulées dans la navette.</li> <li>3. La canette est abîmée et fonctionne mal.</li> </ol>	<p>Page 25 Page 85, 87 Changez la canette.</p>
<b>L'aiguille se casse.</b>	<ol style="list-style-type: none"> <li>1. L'aiguille n'est pas installée correctement.</li> <li>2. L'aiguille est tordue ou émoussée.</li> <li>3. La vis de blocage de l'aiguille est desserrée.</li> <li>4. La tension du fil de l'aiguille est trop élevée.</li> <li>5. Le tissu n'est pas tiré vers l'arrière à la fin de la couture.</li> <li>6. L'aiguille est trop fine pour le tissu employé.</li> </ol>	<p>Page 19 Page 19 Page 19 Page 31 Page 39 Page 93</p>
<b>Points manqués.</b>	<ol style="list-style-type: none"> <li>1. L'aiguille n'est pas installée correctement.</li> <li>2. L'aiguille est tordue ou émoussée.</li> <li>3. L'aiguille ou le fil ne conviennent pas pour le tissu.</li> <li>4. Le fil de l'aiguille n'est pas enfilé correctement.</li> <li>5. Vous utilisez une mauvaise aiguille.</li> </ol>	<p>Page 19 Page 19 Page 93 Page 29 Changez l'aiguille</p>
<b>La couture fronce.</b>	<ol style="list-style-type: none"> <li>1. La tension du fil de l'aiguille est trop élevée.</li> <li>2. Le fil de l'aiguille ou celui de la canette n'est pas enfilé correctement.</li> <li>3. L'aiguille est trop grosse pour le tissu cousu.</li> <li>4. Le point est trop long pour le tissu.</li> </ol>	<p>Pages 31, 33</p> <p>Page 29 Page 93 Réglez le point plus court.</p>
<b>Le tissu n'avance pas régulièrement.</b>	<ol style="list-style-type: none"> <li>1. Les griffes d'entraînement sont bloquées par la charpie.</li> <li>2. Les points sont trop courts.</li> <li>3. Les griffes d'entraînement n'ont pas été remontées après avoir été abaissées.</li> </ol>	<p>Page 15 Rallongez le point.</p> <p>Page 43</p>
<b>La machine ne fonctionne pas.</b>	<ol style="list-style-type: none"> <li>1. La machine n'est pas branchée.</li> <li>2. Un fil est coincé dans la coursière.</li> <li>3. Embrayage symétrique débrayé.</li> </ol>	<p>Page 87 Page 87 Page 25</p>
<b>Les motifs sont déformés.</b>	<ol style="list-style-type: none"> <li>1. Le point n'est pas équilibré.</li> </ol>	<p>Page 37</p>
<b>Le fonctionnement est bruyant.</b>	<ol style="list-style-type: none"> <li>1. Du fil est bloqué dans la coursière.</li> <li>2. De la charpie est accumulée dans la marette ou dans la coursière.</li> </ol>	<p>Page 87</p> <p>Page 85</p>

## Fabric, Thread and Needle Table

- The needle and thread used for a sewing project depends upon the fabric that is chosen.
- The table below is a practical guide to needle and thread selections for most situations.
- Refer to it before starting to sew. Be sure to use the same size and type of thread in both needle and bobbin. For best results, use only genuine Singer needles.

Fabric	Thread	Needles	
		Type	Size
<b>Delicate</b> - tulle, chiffon, fine lace, organza	Fine mercerized cotton Fine synthetic thread	Style 2020	9/70
<b>Lightweight</b> - batiste, organdy, jersey, voile, taffeta, crepe, chiffon velvet, plastic film	50 mercerized cotton Silk Fine synthetic thread	Style 2020	11/80
<b>Medium Weight</b> - gingham, percale, pique, linen, chintz, faille, satin, fine corduroy, velvet, suitings, knits, deep-pile fabrics, vinyl	50 mercerized cotton 60 cotton Synthetic thread	Style 2020	14/90
<b>Medium Heavy</b> - gabardine, tweed, sailcloth, denim, coatings, drapery, vinyl, deep-pile fabrics	Heavy-duty mercerized cotton 40 to 60 cotton Synthetic thread	Style 2020	16/100
<b>Heavy</b> - overcoatings, dungaree, upholstery fabrics, canvas	Heavy-duty mercerized cotton 24 to 40 cotton Synthetic thread	Style 2020	18/100
<b>All Weights</b> - decorative topstitching	Buttonhole twist**	Style 2020	16/100 18/100
<b>Synthetic Knits and Stretch Fabric</b> - polyester doubleknit, nylon tricot, jersey, cire, panne velvet, bonded fabrics, raschel	Synthetic thread 50 mercerized cotton Silk	Style 2045 Ball Point	14/90
<b>Leather</b> - suede, kidskin, lined leathers	50 mercerized cotton Synthetic thread Silk	Style 2032	11/80 14/90 16/100

\*\* Use with standard sewing thread in bobbin.

## Tabla para telas, hilos y agujas

- La tabla que sigue es una guía general para seleccionar la combinación correcta de la combinación correcta de la aguja y del hilo para su tela
- Asegúrese de utilizar el mismo, hilo en la aguja y la bobina
- Verifique siempre esta tabla antes de empezar a coser

TEJIDO	HILO	AGUJAS	
		CLASE	TAMAÑO
<b>Delicado</b> - tul, chifón, encaje fino, organza	Algodón mercerizado fino Hilo sintético fino	2020	9/70
<b>Ligero</b> - batista, organdi, jersey, velo, tafeta, crepé, chifon, película de plástico	Algodón mercerizado 50 seda Hilo sintético fino	2020	11/80
<b>Ligero mediano</b> - ginga, percal, pique, lino, chintz, falla, satin, pana fina, terciopelo, sastrería, de punto, de lana alta, vinilo, de lana alta	Algodón mercerizado 50 Algodón 60 Hilo sintético	2020	14/90
<b>Ligero pesado</b> - gabardina, cheviot, velamen, denim, abrigos, cortinaje, vinilo, de lana alta	Algodón mercerizado pesado Algodón 40 a 60 Hilo sintético	2020	16/100
<b>Pesado</b> - abrigo, dungaree, tapicería, lonas	Algodón mercerizado pesado Algodón 24 a 40 Hilo sintético	2020	18/100
<b>Todas los pesos</b> - decorativos con pespunte superior	Retorcido para ojales*	2020	16/100 18/100
<b>De punto sintéticos y elásticos</b> - poliéster de doble punto, nylon, tricot, jersey, cirè, pana, aterciopelada, aglomerados, raschel	Hilo sintético algodón Mercerizado 50 Seda	2045 Punta de rola Band Amarilla	14/90
<b>Cuero</b> - ante, cabritilla, cuero forrado	Algodón mercerizado 50 Hilo sintético Seda	2032	11/80 14/90 16/100

\* Utilizar con Algodón Mercerizado 50 o seda en la bobina.

## Tableau des tissus - fils et aiguille

- Le fil et l'aiguille utilisés pour un projet de couture dépendent du tissu choisi.
- Le tableau ci-dessous est un guide pratique de sélections d'aiguilles et de fils pour la plupart des situations.
- S'y référer avant de commencer à coudre. Assurez-vous d'utiliser la même taille et le même type de fil pour l'aiguille et la canette. Pour de meilleurs résultats, utiliser seulement de véritables aiguilles Singer.\*

Tissus	Fil	Aiguilles	
		Type	Dimension
<b>Délicat</b> - tulle, mousseline, dentelle fine, organza	Coton fin mercerisé Fil synthétique fin	2020	9/70
<b>Léger</b> - batiste, organdi, jersey, voile, taffetas, crêpe, velours, léger, plastique	Coton-sole mercerisés Soie Fil synthétique fin	2020	11/80
<b>Moyen</b> - percale, piqué, toile chintz, faille, satin, velours, flanelle, tricots, fourrures synthétiques	Coton mercerisé fil coton-synthétique	2020	14/90
<b>Demi-lourd</b> - gabardine, tweed, toile à voile, coutil, housses, draps	Coton mercerisé fil coton-synthétique	2020	16/100
<b>Lourd</b> - gros lainages, jeans, tissu d'ameublement, toile à bâche	Coton mercerisé lourd fil coton-synthétique	2020	18/100
<b>Surpiqûres décoratives</b>	Cordonnet à boutonnière**	2020	16/100 18/100
<b>Tricots synthétiques</b> - tissus élastiques polyester, Jersey double, nylon, ciré, panne, tissus colles	Fil synthétique Coton mercerisé Soie	2045 Pointe-bille	14/90
<b>Cuir</b> - suéd, chevreau, cuirs doublés	Coton mercerisé 50 Fil synthétique Soie	2032	11/80 14/90 16/100

\* Une marque déposée de The Singer Company.

\*\* Utiliser avec un fil à coudre standard dans la canette.

# Get it fixed, at your home or ours!

For repair of major brand appliances **in your own home...**  
no matter who made it, no matter who sold it!

**1-800-4-MY-HOME<sup>SM</sup>** Anytime, days or night  
(1-800-469-4663)

[www.sears.com](http://www.sears.com)

To bring in products such as vacuums, lawn equipment and electronics  
for repair, call for the location of your nearest **Sears Parts & Repair Center.**

**1-800-488-1222** Anytime, days or night

[www.sears.com](http://www.sears.com)

For the replacement parts, accessories and owner's manuals  
that you need to do-it-yourself, call **Sears PartsDirect<sup>SM</sup>!**

**1-800-366-PART** 6 a.m. – 11 p.m. CST,  
(1-800-366-7278) 7 days a week

[www.sears.com/partsdirect](http://www.sears.com/partsdirect)

To purchase or inquire about a Sears Service Agreement:

**1-800-827-6655**

7 a.m.– 5 p.m. CST, Mon. – Sat.

Para pedir servicio de reparación a domicilio,  
y para ordenar piezas con entrega a domicilio:

**1-888-SU-HOGAR<sup>SM</sup>**  
(1-888-784-6427)

Au Canada pour service en français

**1-877-LE-FOYER<sup>SM</sup>**  
(1-877-533-6937)

