

# Panasonic

## Portable DVD AUDIO/VIDEO Player Operating Instructions

Model No. **DVD-LA95**

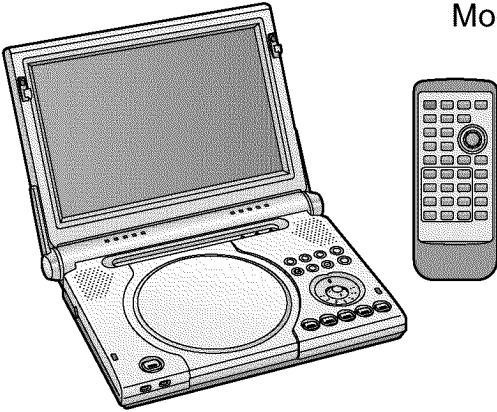

**PalmTheater** 



This manual was printed with soy based ink.



The region number of this unit is "1".  
You can play DVD-Video marked "1", "ALL", or  
with a region number including "1".

Example:



### *Dear customer*

Thank you for purchasing this product.

For optimum performance and safety, please read these instructions carefully.

Before connecting, operating or adjusting this product, please read these instructions completely. Please keep this manual for future reference.

**For U.S.A. Only**

The servicenter list and warranty can be found on pages 51 and 52.



RQT6025-Y

**WARNING:**

TO REDUCE THE RISK OF FIRE, ELECTRIC SHOCK OR PRODUCT DAMAGE, DO NOT EXPOSE THIS APPARATUS TO RAIN, MOISTURE, DRIPPING OR SPLASHING AND THAT NO OBJECTS FILLED WITH LIQUIDS, SUCH AS VASES, SHALL BE PLACED ON THE APPARATUS.

**CAUTION!**

THIS PRODUCT UTILIZES A LASER. USE OF CONTROLS OR ADJUSTMENTS OR PERFORMANCE OF PROCEDURES OTHER THAN THOSE SPECIFIED HEREIN MAY RESULT IN HAZARDOUS RADIATION EXPOSURE.

DO NOT OPEN COVERS AND DO NOT REPAIR YOURSELF. REFER SERVICING TO QUALIFIED PERSONNEL.

**CAUTION:**

TO PREVENT ELECTRIC SHOCK MATCH WIDE BLADE OF PLUG TO WIDE SLOT, FULLY INSERT.

The following mark and symbols are located on the bottom of the unit.



**CAUTION**

RISK OF ELECTRIC SHOCK  
DO NOT OPEN



CAUTION: TO REDUCE THE RISK OF ELECTRIC SHOCK, DO NOT REMOVE SCREWS. NO USER-SERVICEABLE PARTS INSIDE.  
REFER SERVICING TO QUALIFIED SERVICE PERSONNEL.

The lightning flash with arrowhead symbol, within an equilateral triangle, is intended to alert the user to the presence of uninsulated "dangerous voltage" within the product's enclosure that may be of sufficient magnitude to constitute a risk of electric shock to persons.

The exclamation point within an equilateral triangle is intended to alert the user to the presence of important operating and maintenance (servicing) instructions in the literature accompanying the appliance.

**CAUTION:**

Use only **Panasonic** car adaptor **DY-DC95**.

CAUTION -VISIBLE AND INVISIBLE LASER RADIATION WHEN OPEN. DO NOT STARE INTO BEAM.

ATTENTION -RAYONNEMENT LASER VISIBLE ET INVISIBLE EN CAS D'OUVERTURE. NE PAS REGARDER DANS LE FAISCEAU.

(Bottom of product)

THE FOLLOWING APPLIES ONLY IN THE U.S.A.

**CAUTION:**

This equipment has been tested and found to comply with the limits for a Class B digital device, pursuant to Part 15 of the FCC Rules. These limits are designed to provide reasonable protection against harmful interference in a residential installation. This equipment generates, uses and can radiate radio frequency energy and, if not installed and used in accordance with the instructions, may cause harmful interference to radio communications. However, there is no guarantee that interference will not occur in a particular installation. If this equipment does cause harmful interference to radio or television reception, which can be determined by turning the equipment off and on, the user is encouraged to try to correct the interference by one or more of the following measures:

- Reorient or relocate the receiving antenna.
- Increase the separation between the equipment and receiver.
- Connect the equipment into an outlet on a circuit different from that to which the receiver is connected.
- Consult the dealer or an experienced radio/TV technician for help.

Any unauthorized changes or modifications to this equipment would void the user's authority to operate this device.

This device complies with Part 15 of the FCC Rules. Operation is subject to the following two conditions: (1) This device may not cause harmful interference, and (2) this device must accept any interference received, including interference that may cause undesired operation.

Open this page while reading the instructions so you can see where the controls are.

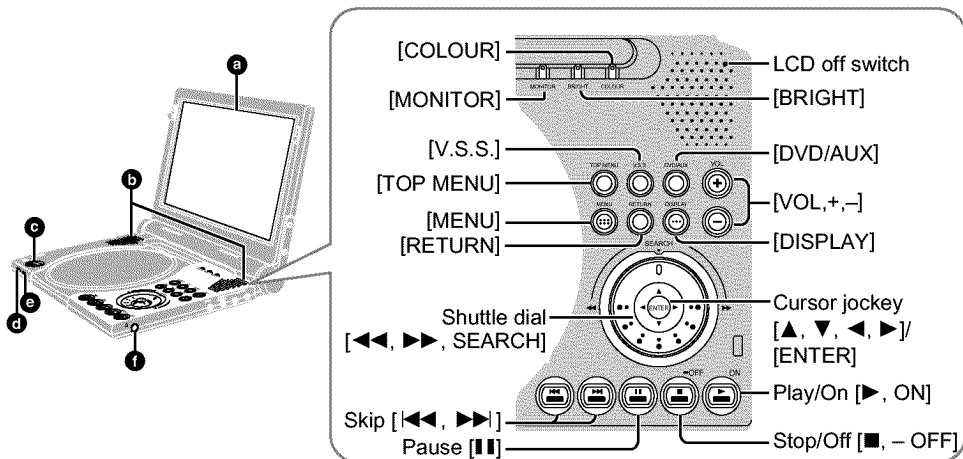

**Main Unit**

- a** 9-inch wide screen LCD
- b** Stereo speakers
- c** Disc lid [OPEN] button
- d** Standby [⏻] indicator
- e** Charge [CHG] indicator
- f** Headphone [🎧] jack

**Remote Control**

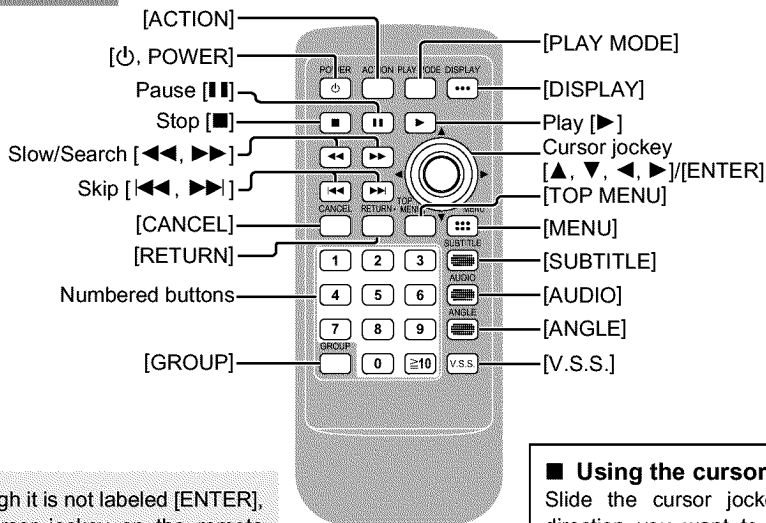

Although it is not labeled [ENTER], the cursor jockey on the remote control functions the same as the cursor jockey on the main unit. Press it to enter selections.

**■ Using the cursor jockey**  
 Slide the cursor jockey in the direction you want to move the cursor.  
 [▲] up, [▼] down,  
 [◀] left, [▶] right.

**■ Cursor jockey light (main unit)**  
 You can turn the cursor jockey's light on and off.

1. Press [BRIGHT] on the main unit.
2. Move the cursor jockey [▼] so "→" points to "BLUE LED".
3. Move the cursor jockey [◀, ▶] to select "ON" (factory preset) or "OFF".
4. Press [BRIGHT] to clear the screen.

The cursor jockey flashes during some operations.

# Accessories



Please check and identify the supplied accessories.

(For U.S.A.)

To order accessories contact 1-800-332-5368 or web site (<http://www.panasonic.com>).

(For Canada)

To order accessories, call the dealer from whom you have made your purchase.

Remote control ..... 1  
(N2QAJC000001)



Button-type battery ..... 1  
for remote control  
(for replacement, see below)



Audio/video cable ..... 1  
(RJL3X001X15)



AC adaptor ..... 1  
(N0JEEJ000001)



AC power supply cord ..... 1  
(RJA0065-A)



Built-in battery ..... 1  
(attached upon shipment)  
(for replacement, see below)

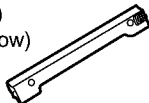

## Optional accessories:

Button-type battery (CR2025)

Replacement built-in battery (CGR-H602)  
(Available from Panasonic dealers.)

Long-life attachable battery pack (CGP-H501)

Car stereo cassette adaptor (RP-CC20)

Car adaptor (DY-DC95)

Mini optical digital audio cable (RP-CA2120)

## Available only in U.S.A.

Carrying case (DY-CC20)

Headphones (RP-HC100 or RP-HC70)

Use numbers indicated in parentheses when asking for replacement parts.

## Note

The included AC power supply cord and AC adaptor are for use with this unit only. Do not use them with other equipment.

# Table of contents

## Getting Started

Accessories .....	04
<b>IMPORTANT SAFETY</b>	
<b>INSTRUCTIONS</b> .....	06
Listening caution .....	07

## Basic Operations

Basic play .....	12
•When a menu screen appears .....	13
•Resume function .....	13
•Skipping .....	14

## Advanced Operations

Changing soundtracks, subtitle languages and angles .....	16
Enjoying virtual surround effects with 2 speakers or headphones (V.S.S.) .....	17
Changing the play sequence .....	17
•All group play .....	17
•Program play .....	18
•Random play .....	18

## For Your Reference

Connecting other equipment .....	28
Enjoying more powerful sound .....	29
•Enjoying surround sound with 3 or more speakers .....	29
•Listening through 2 speakers .....	31
Enjoying a larger screen .....	32
•Connecting to a television .....	32
•Selecting TV screen type .....	33
Recording to MDs and cassettes ....	34
Using an optional car adaptor .....	34

■ The functions depend on the disc being played.

■ These marks indicate the functions available.

- **RAM** (DVD-RAM)
- **DVD-A** (DVD-Audio)
- **DVD-V** (DVD-Video)
- **VCD** (Video CD)
- **CD** (Audio CD)

<b>Disc information</b> . . . . .	<b>08</b>	<b>Power supply</b> . . . . .	<b>10</b>
<b>Disc handling precautions</b> . . . . .	<b>09</b>	•Using the AC adaptor . . . . .	<b>10</b>
<b>Playing CD-R/RW and MP3</b> . . . . .	<b>09</b>	•Using the built-in battery . . . . .	<b>11</b>
<b>Preparing the remote control</b> . . . . .	<b>10</b>		

•Frame-by-frame viewing . . . . .	14	•Starting play from a selected program, title, or track . . . . .	15
•Slow-motion . . . . .	14	•Selecting groups to play . . . . .	15
•Fast forward and rewind— SEARCH . . . . .	14		

<b>Changing the monitor settings</b> . . . . .	<b>19</b>	•Using the play list menu to play specific scenes . . . . .	21
•Changing the size of the picture . . . . .	19	<b>Using On-Screen Menu Icons</b> . . . . .	<b>22</b>
•Adjusting the brightness . . . . .	19	•Common procedures . . . . .	22
•Adjusting color intensity . . . . .	19	•Shuttle screen . . . . .	23
<b>Playing the programs recorded on DVD-RAM</b> . . . . .	<b>20</b>	•Icons for disc information . . . . .	24
•Selecting programs to play—DIRECT NAVIGATOR . . . . .	20	•Icons for unit information . . . . .	25

<b>Using headphones</b> . . . . .	<b>34</b>	<b>Glossary</b> . . . . .	<b>44</b>
<b>Watching video from a video camera</b> . . . . .	<b>35</b>	<b>Troubleshooting Guide</b> . . . . .	<b>46</b>
<b>Using an optional battery pack</b> . . . . .	<b>35</b>	<b>Maintenance</b> . . . . .	<b>49</b>
<b>Changing initial settings</b> . . . . .	<b>36</b>	<b>Product Service</b> . . . . .	<b>50</b>
•Summary of initial settings . . . . .	36	<b>Servicenter List (ONLY FOR U.S.A.)</b> . . . . .	<b>51</b>
•Common procedures . . . . .	38	<b>Limited Warranty (ONLY FOR U.S.A.)</b> . . . . .	<b>52</b>
•Entering a password . . . . .	39	<b>Specifications</b> . . . . .	<b>53</b>
•Digital output . . . . .	41		
•Speaker setting . . . . .	42		

Open the facing page when using the operating instructions.

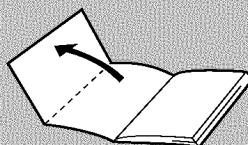

# IMPORTANT SAFETY INSTRUCTIONS

Read these operating instructions carefully before using the unit. Follow the safety instructions on the unit and the applicable safety instructions listed below. Keep these operating instructions handy for future reference.

- 1) Read these instructions.
- 2) Keep these instructions.
- 3) Heed all warnings.
- 4) Follow all instructions.
- 5) Do not use this apparatus near water.
- 6) Clean only with dry cloth.
- 7) Do not block any ventilation openings. Install in accordance with the manufacturer's instructions.
- 8) Do not install near any heat sources such as radiators, heat registers, stoves, or other apparatus (including amplifiers) that produce heat.
- 9) Do not defeat the safety purpose of the polarized or grounding-type plug. A polarized plug has two blades with one wider than the other. A grounding-type plug has two blades and a third grounding prong. The wide blade or the third prong are provided for your safety. If the provided plug does not fit into your outlet, consult an electrician for replacement of the obsolete outlet.

- 10) Protect the power cord from being walked on or pinched particularly at plugs, convenience receptacles, and the point where they exit from the apparatus.
- 11) Only use attachments/accessories specified by the manufacturer.
- 12) Use only with the cart, stand, tripod, bracket, or table specified by the manufacturer, or sold with the apparatus. When a cart is used, use caution when moving the cart/apparatus combination to avoid injury from tip-over.
- 13) Unplug this apparatus during lightning storms or when unused for long periods of time.
- 14) Refer all servicing to qualified service personnel. Servicing is required when the apparatus has been damaged in any way, such as power-supply cord or plug is damaged, liquid has been spilled or objects have fallen into the apparatus, the apparatus has been exposed to rain or moisture, does not operate normally, or has been dropped.



**Do not rest the unit on your lap for a long time while using it. The unit can become hot and cause burns.**

### **To prevent damage**

Avoid the following;

- Spraying flammable insecticides near the unit.
- Pressing the LCD.
- Touching the lens and other parts of the laser pickup.

Do not use the unit in the following places;

- Where the temperature is below 5 °C (41 °F) or above 35 °C (95 °F). (Operating the unit beyond this range can cause the protection circuitry to function and render the unit inoperable.)
- Sandy places such as beaches.
- On top of cushions, sofas, or hot equipment such as amplifiers.

A lithium ion/polymer battery that is recyclable powers the product you have purchased. Please call 1-800-8-BATTERY for information on how to recycle this battery.



**Batteries**

**1. Built-in battery and battery pack**

**1. (Lithium ion battery pack)**

- 1. ● Use this unit to recharge the built-in battery and battery pack.
- 1. ● Do not use the built-in battery and battery pack with equipment other than the specified player.
- 1. ● Do not use the player outside if it is snowing or raining. (The built-in battery and battery pack are not waterproof.)
- 1. ● Do not get dirt, sand, liquids, or other foreign matter on the terminals.
- 1. ● Do not touch the plug terminals (+ and -) with metal objects.
- 1. ● Do not disassemble, remodel, heat or throw into fire.

**2. Button-type battery (Lithium battery)**

- 1. ● Insert with poles aligned.
- 1. ● Do not touch the terminals (+ and -) with metal objects.
- 1. ● Do not disassemble, remodel, heat or throw into fire.
- 1. ● Keep out of reach of children.

If any electrolyte should come into contact with your hands or clothes, wash it off thoroughly with water.

If any electrolyte should come into contact with your eyes, never rub the eyes. Rinse eyes thoroughly with water, and then consult a doctor.

**3. Disposing of the batteries**

- 1. Check and follow your local regulations before disposal.

**CAUTION:**

The batteries used in this device may present a risk of fire or chemical burn if mistreated. Do not disassemble or incinerate the batteries. Do not heat the batteries above the following temperatures.

**Button-type battery** . . . 100 °C (212 °F)

**Built-in battery and battery pack** . . . . . 60 °C (140 °F)

Do not recharge the button-type battery. Replace only with Panasonic part number indicated below:

**Button-type battery** (Lithium battery) (for remote control) . . . . . **CR2025**

**Built-in battery** (Lithium ion battery pack) . . . . . **CGR-H602**

**Battery pack** (Lithium ion battery pack) . . . . . **CGP-H501**

Use of other batteries may present a risk of fire or explosion.

**Listening caution**



Do not play your headphones or earphones at a high volume. Hearing experts advise against continuous extended play.

If you experience a ringing in your ears, reduce volume or discontinue use.

Do not use while operating a motorized vehicle. It may create a traffic hazard and is illegal in many areas.

You should use extreme caution or temporarily discontinue use in potentially hazardous situations.

Even if your headphones or earphones are the open-air type designed to let you hear outside sounds, don't turn up the volume so high that you can't hear what's around you. Sound can be deceiving. Over time your hearing "comfort level" adapts to higher volumes of sound. So what sounds "normal" can actually be loud and harmful to your hearing.

Guard against this by setting your equipment at a safe level BEFORE your hearing adapts.

To establish a safe level:

- Start your volume control at a low setting.

- Slowly increase the sound until you can hear it comfortably and clearly, and without distortion.

Once you have established a comfortable sound level:

- Set the dial and leave it there.

## Disc information

### ■ Discs that can be played

Disc type	Logo
DVD-RAM	
DVD-R	
DVD-Audio	
DVD-Video	
Video CD	
Audio CD	

### ■ Discs that cannot be played

PAL discs (the audio on DVD-Audio can be played), DVD-RAM (2.6 GB, TYPE 1), DVD-ROM, CD-ROM, CDV, CD-G, +RW, DVD-RW, CVD, SVCD, SACD, Divx Video Discs and Photo CD.

### ■ DVDs that can be played

This unit has a Dolby Digital decoder so you can play DVDs with this mark.



This unit has a DTS decoder so you can play DVDs with this mark.

### ■ Region Management Information (DVD-Video only)

This unit responds to the Region Management Information recorded on DVD-Video. This unit's region number is "1". You cannot play the disc if the region number on the DVD-Video does not correspond to the region number on the unit.

You can play discs marked "1", "ALL", or with a region number including "1".



### ■ Playing DVDs and Video CDs

The producer of the material can control how these discs are played. This means that you may not be able to control play of a disc with some operations described in these operating instructions. Read the disc's instructions carefully.

### ■ DVD-RAM discs

DVD-RAM discs must meet the following conditions for this unit to be able to play them. It may not be possible to play some discs due to the condition of the recording.

Type	Non-cartridge discs Discs that can be removed from their cartridges (TYPE 2 and 4)
Capacity	12 cm 9.4 GB (double-sided) and 4.7 GB (single-sided) and 8 cm 2.8 GB (double-sided)
Recording format	Discs recorded with DVD video recorders, DVD video cameras, personal computers, etc., using Version 1.1 of the Video Recording Format (a unified video recording standard).

### Note

- Remove TYPE 2 and 4 discs from their cartridges before use, then return them when you are finished. Read the instructions for the disc carefully.
- Some parts of the disc, for example where one program ends and another begins, may not play smoothly.
- It takes about 30 seconds for the unit to read DVD-RAM before play.

### ■ DVD-R discs

Panasonic DVD-R recorded and finalized on a Panasonic DMR-E20 DVD video recorder are played as DVD-Video on this unit. It may not be possible to play these discs in all cases due to the condition of the disc or recording.



# Disc handling precautions

Do not use irregularly shaped discs, such as heart-shaped.

(These discs can damage the unit.)

## ■ How to hold a disc

Do not touch the recorded shiny surface.

## ■ If the surface is dirty

### DVD-Audio, DVD-Video, Video CD, CD

Wipe with a damp cloth and then wipe dry. Wipe from the center toward the circumference.

### DVD-RAM, DVD-R

- Clean only with DVD-RAM/PD disc cleaner available from Panasonic dealers, part number LF-K200DCA1.

- Never use cloths or cleaners for CDs, etc.

## ■ If the disc is brought from a cold to a warm environment, moisture may form on the disc

If the disc is a DVD-RAM or a DVD-R, use the DVD-RAM/PD disc cleaner (LF-K200DCA1, available from Panasonic dealers) to wipe dry.

Wipe with a soft, dry, lint-free cloth before using other discs.

## ■ Handling precautions

- Do not write on the label side with a ball-point pen or other writing instrument.
- Do not use record cleaning sprays, benzine, thinner, static electricity prevention liquids or any other solvent.
- Do not attach labels or stickers to discs.
- Do not use discs with exposed adhesive from tape or left over peeled off stickers.
- Do not use scratch-proof protectors or covers.
- Do not use discs printed with label printers available on the market.

## ■ Do not place or store discs in the following places

- Locations exposed to direct sunlight
- Humid or dusty locations
- Locations directly exposed to a heat vent or heating appliance

# Playing CD-R/RW and MP3

## CD

This unit can play CD-R and CD-RW if they are formatted as CD-DA (digital audio) or video CD and finalized (a process that allows CD-R and CD-RW to be played on compatible equipment).

It may not be able to play some CD-R or CD-RW due to the condition of the recording.

## Discs recorded using MP3 differ to CDs in the following ways.

### ● Structure of the disc (example)

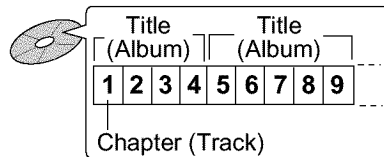

### ● Starting play from a selected chapter

- Press the numbered buttons and press [ENTER].

- Example: Chapter 23: [2]→[3]→[ENTER]

- Example: (Pressing [≥10] is unnecessary.)

### ● Repeat play

- You can use chapter repeat or title repeat (→ page 26).

### ● Program play, random play

- You cannot use program play or random play.

### ● On-Screen Menu Icons for disc information during play

Total number of chapters



Current chapter

Elapsed play time  
(display only, cannot be changed)

## Note

- If you play an MP3 track that includes still picture data, it will take some time before the music itself starts playing and the elapsed time will not be displayed during this time. Even after the track starts, the correct play time will not be displayed.

- This unit is not compatible with ID3 tags. Refer to the glossary on page 44 for more information about MP3.

## Preparing the remote control

### Insert the battery (Lithium battery)

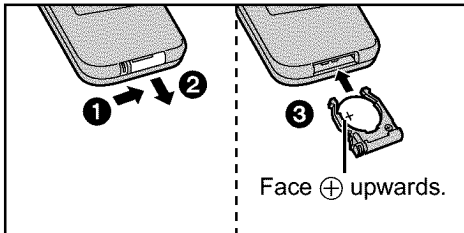

### ■ Replacing the button-type battery

The battery normally lasts for about a year. Replace if the remote control fails to operate the unit when used within the operation range.

#### Note

Refer to “IMPORTANT SAFETY INSTRUCTIONS” on pages 6 and 7.

### Operation range

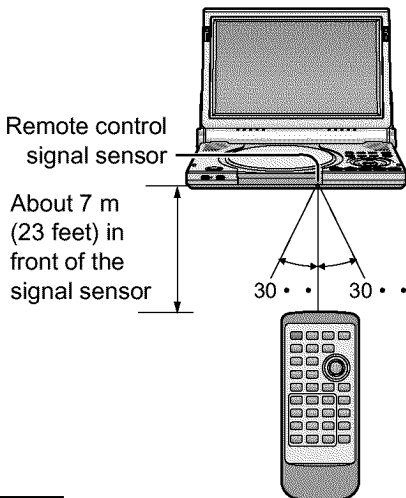

#### Note

- Do not expose the remote control signal sensor to bright light.
- Do not place obstacles between the remote control signal sensor and the remote control.
- Do not use another unit's remote control at the same time.

## Power supply

### BEFORE USE

Remove the insulation sheet from between the built-in battery and unit.

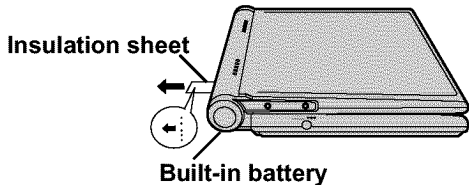

Leave the built-in battery attached whenever you use the unit.

You can power the unit in one of four ways.

- AC adaptor (see below)
- Built-in battery (⇒ page 11)
- Optional car adaptor (⇒ page 34)
- Optional battery pack (⇒ page 35)

### Using the AC adaptor

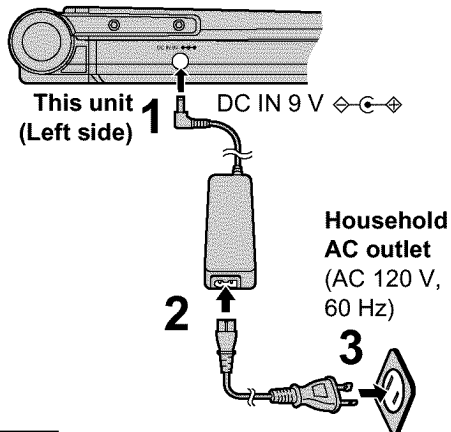

#### Note

Refer to “IMPORTANT SAFETY INSTRUCTIONS” on page 6.

The unit is in the standby condition (the [⏻] indicator lights) when the AC power supply cord is connected. The primary circuit is always “live” as long as the AC adaptor is connected to an electrical outlet.

### ■ When the unit is not going to be used for a long time

The unit consumes 0.9 W when in standby mode.

To conserve power, disconnect the AC power supply cord from the AC outlet.

## Using the built-in battery (Lithium ion battery pack)

- Charge the battery before using it for the first time.
- For replacement, see page 4 “Optional accessories”.

### ■ To recharge the built-in battery

#### ■ (When the unit is off)

Connect to the household AC outlet while the battery is attached (see left).

#### Recharging

Front of this unit



The [CHG] indicator lights.

The [⏻] indicator goes out.



Recharging is complete when [CHG] goes out. (The [⏻] indicator lights.)  
Disconnect the AC power supply cord and AC adaptor.

#### Note

Refer to “IMPORTANT SAFETY INSTRUCTIONS” on pages 6 and 7.

### ■ Approximate recharging and play times

(Actual times depend on operating conditions)

Recharging [at 20 °C (68 °F)]	LCD brightness level	Play time	
		LCD on	LCD off
3 hours	-5	2 hours 30 minutes	3 hours 30 minutes
3 hours	0	2 hours	3 hours 30 minutes
3 hours	5	1 hour 30 minutes	3 hours 30 minutes

- Brightness is factory preset to “0”.
- To change the LCD brightness (⇒ page 19).

#### For longer use

Power the unit together with the optional battery pack (⇒ page 35).

### ■ To confirm the battery charge on the LCD

Press [DISPLAY].

The battery display appears on the LCD for a few seconds.

It roughly shows the remaining charge.

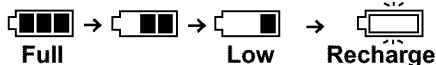

(This appears automatically when there is ↑  
about 10 minutes of charge remaining.)

### ■ If play time dramatically reduces after recharging

The battery has reached the end of its service life (it can be recharged about 300 times).

### ■ If the unit is not to be used for a long time

- Detach the battery. (Even if the unit is off, it still uses some power. This can lead to over discharging of the battery and malfunction.)
- Recharge the battery when you are ready to use it again.

### ■ To detach the built-in battery

#### ■ (When the unit is off)

- 1 Slide and lift the latch.
- 2 Lift the battery out of the unit.

Lock release button

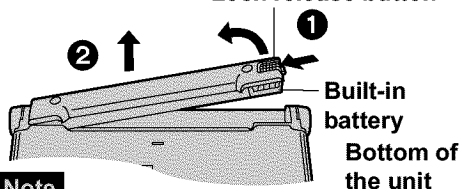

#### Note

After detaching the built-in battery, take care when handling the unit.

### ■ To attach the built-in battery

#### ■ (When the unit is off)

- 1 Insert the battery's flange into the slot in the compartment.
- 2 Push the battery so it clicks into place.

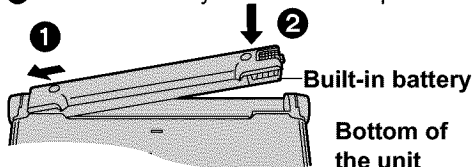

# Basic play

## Preparations

- Prepare the power supply (⇒ pages 10 and 11).
- Open the outer cover.
- When connected to a television (⇒ pages 32 and 33), turn on the television and select the appropriate video input on the television to suit the connections for the player.

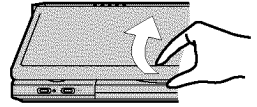

The menu language is set to **English**, but you can change it to French or Spanish (⇒ page 37, Display—Menu Language). English is used in the examples.

1



Press [OPEN] to open the disc lid and insert a disc with the side you want to play label up.

- Remove TYPE 2 and 4 discs from their cartridges before use (⇒ page 8).
- Close the disc lid by hand.



Clicks

2



Press [▶, ON] to start play.

The unit comes on automatically.  
See right if a menu appears.

3

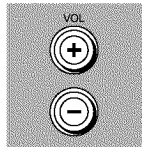

Adjust the volume.

## ■ To stop play

Press [■] (⇒ page 13, Resume function).

## ■ To pause play

Press [⏸] during play.

Press [▶] (Play) to restart play.

## ■ To turn the unit off



Press and hold [■, - OFF] until "OFF" appears on the LCD.

## ■ Turning the unit on and off with the remote control

POWER



Press [⏻, POWER].

- You cannot use the remote control to turn the unit on when it is being powered by the battery.

## ■ To see the elapsed play time

Press [DISPLAY] to show the on-screen menu icons (⇒ page 24).

## ■ Auto power-off function

The unit automatically turns off after being stopped for 15 minutes (5 minutes when the battery is being used).

### Note

#### • If "⊘" appears on the LCD

• The operation is prohibited by the unit or disc.

#### • When the disc ends

• If you have finished using the unit, turn it off to conserve power.

• The surface of the unit may become warm if it is used for a long time, but this is normal and not an indication of malfunction.

• The [⏻] indicator on the unit flashes to indicate the unit is on when the monitor's mode is set to "OFF" (no picture) (⇒ page 19) or the outer cover is closed.

## When a menu screen appears

**DVD-A** **DVD-V** **VCD**

Press the numbered buttons to select an item.

Or

**DVD-A** **DVD-V**

Use [**▲**], [**▼**], [**◀**], [**▶**] to highlight an item and press [ENTER].

### ■ Selecting a 2-digit number

e.g. 25: [**≧10**]→[2]→[5]

### ■ Other buttons used to operate menus

Read the disc's instructions for further details about operation.

[**▶▶**]: Shows the next menu.

[**◀◀**]: Shows the previous menu.

[RETURN]: Shows the menu screen. **VCD**

[TOP MENU]: Shows the first menu screen.

**DVD-A** **DVD-V**

[MENU]: Shows the menu screen. **DVD-V**

## DVD menus

DVD-Video can have several menus. The menu displayed when you press [TOP MENU] may be different from the menu displayed when you press [MENU].

### Example

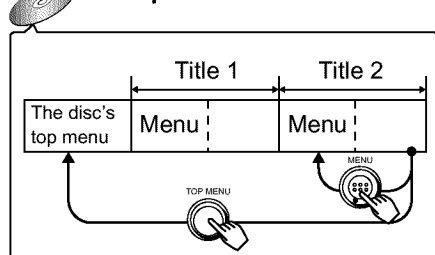

## Resume function

**RAM** **DVD-A** **DVD-V** **VCD** **CD**

The position you stopped play at is recorded by the unit when "▶" flashes on the LCD. While "▶" is flashing on the LCD, press [**▶**] (Play) to start play from where you stopped it.

If you are playing DVD-Video, the following message also appears.

Press PLAY to Preview Chapters

Press [**▶**] (Play) while the message is displayed and the beginning portions of each chapter up to the current one are played. Full play resumes from the point where you stopped play.

(This feature works only within a title.)

If you do not press [**▶**] (Play), the message disappears and play starts from where you stopped it.

### ■ To cancel

Press [**■**].

### Note

- This only works if the disc's elapsed play time is shown in the on-screen menu icons (⇒ page 24).
- It is cleared if you open the disc lid.
- The unit saves the position even when you switch the unit to standby except when playing a play list (⇒ page 21).

### Note

The disc is still spinning while a menu is on screen. Press [**■**] if you have finished viewing.

## Basic play

### Skipping

RAM DVD-A DVD-V VCD CD

You can skip chapters on DVD-Video, tracks on DVD-Audio, CDs, and Video CDs, and on DVD-RAM you can skip to the start of a program, scene in a play list, or to a marker.

During play or while paused

Press [**⏮**] or [**⏭**].

Each press increases the number of skips.

DVD-A DVD-V VCD CD

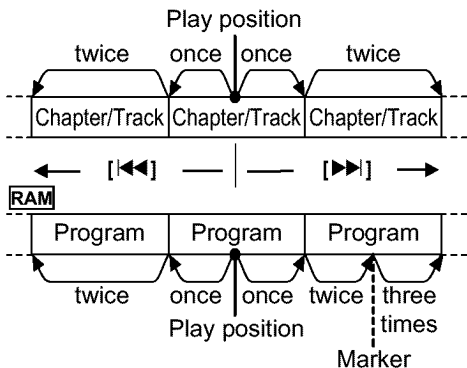

### Frame-by-frame viewing

RAM DVD-A DVD-V VCD

While paused

Use [**◀**] or [**▶**].

- Hold in position to move the frames in succession.
- Pressing [**⏏**] also activates forward frame-by-frame.

### Note

- If you press [**⏮**, **⏭**] or [**⏮**, **⏭**] during menu play of Video CDs with playback control (⇒ page 45), the unit may not perform properly.
- The speed of search and slow-motion increases up to 5 steps.
- Press [**▶**] (Play) to restart play.
- You cannot move backwards with Video CD during frame-by-frame and slow-motion.
- Frame-by-frame viewing and slow-motion only work on the moving picture parts of DVD-Audio.
- [**⏮**], [**◀**], [**⏮**]: Backward
- [**⏭**], [**▶**], [**⏭**]: Forward

### Slow-motion

RAM DVD-A DVD-V VCD

<On the main unit>

While paused

Turn the shuttle dial.

<On the remote control>

While paused

Press [**⏮**] or [**⏭**].

- The picture stills again when you release the shuttle dial.

### Fast forward and rewind—SEARCH

RAM DVD-A DVD-V VCD CD

<On the main unit>

During play

Turn the shuttle dial.

<On the remote control>

During play

Press [**⏮**] or [**⏭**].

- Play starts again when you release the shuttle dial.
- Audio will be heard during search for most discs. You can turn this sound off if required (⇒ page 37, Audio—Audio during Search).

## Starting play from a selected program, title, or track

Remote control only

RAM DVD-A DVD-V VCD CD

Press the numbered buttons to select the item.

### ■ Selecting a 2-digit number

e.g. 25: [≧10]→[2]→[5]

- This works only when stopped with some discs.
- This may not work with some discs.
- When playing DVD-Audio and you want to start play from a track in a different group, select the group first (see right).

## Selecting groups to play

Remote control only

DVD-A

The tracks on DVD-Audio are divided into groups. How these groups are played differs with the disc so read the instructions that came with the disc for further details.

1 Press [GROUP].



2 Use [▲, ▼] to select the group number and press [ENTER].

- You can also select groups with the remote control's numbered buttons or [GROUP].

3 Use [▲, ▼] to select the track number and press [ENTER].

The selected group and track begin to play.

Playing all the groups in succession (→ page 17)

### Playing bonus groups

Some discs contain bonus groups. To enjoy these groups you may have to enter a password. Refer to the disc's jacket.

1. While stopped, select the bonus group and press [ENTER], enter the 4-digit password with the numbered buttons, and press [ENTER].
2. Use [▲, ▼] to select a track.
3. Press [ENTER].

- The bonus group can be played as many times as you like after the password has been entered until the disc is removed from the unit.

### Note

If you enter the wrong password, the previous screen will be displayed. Start again from the beginning. You can erase it by pressing [CANCEL].

# Changing soundtracks, subtitle languages and angles

**Remote control only**

## Soundtracks

RAM DVD-A DVD-V

During play

Press **[AUDIO]**.

The number changes each time you press the button.

e.g. DVD-Audio

Soundtrack playing

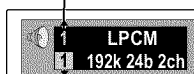

Soundtrack selected

- Play restarts from the beginning of the soundtrack when playing DVD-Audio and DVD-RAM soundtracks that are accompanied by still pictures.
- Even if a second soundtrack isn't recorded on a DVD-Audio, two soundtrack numbers will normally be shown when you press [AUDIO]. The soundtrack currently playing is number 1.
- You can also use this button to turn the vocals on and off on karaoke discs. Read the disc's instructions for details.

## Subtitles

RAM DVD-A DVD-V

With DVD-RAM you can turn the subtitles on and off.

During play

Press **[SUBTITLE]**.

The number changes each time you press the button.

e.g. DVD-Video



### ■ To clear/display the subtitles

1. Press [SUBTITLE].
2. Use [▶]. (DVD-A DVD-V)
3. Use [▲, ▼] to select "ON" and "OFF".

## Angles

DVD-A DVD-V

During play

Press **[ANGLE]**.

The number changes each time you press the button.



### Note

- You can also use [▲, ▼] or the numbered buttons to change the soundtracks, subtitle languages and angles.
- Some discs allow changes to soundtracks, subtitle languages and angles only by using the disc's menus.
- Soundtrack and subtitle languages can be set before play with the initial settings (→ page 36, Disc—Audio and Subtitle).
- "—" or "—" is displayed instead of the language number in circumstances such as when no language is recorded on the disc.
- Some discs allow you to set angles before multi-angle scenes are played. Read the instructions that come with the DVD.
- In some cases, the subtitle language is not changed to the selected one immediately.
- If the subtitles overlap closed captions recorded on discs, turn the subtitles off.



# Enjoying virtual surround effects with 2 speakers or headphones (V.S.S.)

**RAM** **DVD-V** **VCD**

**SP-V.S.S.:** Dolby Digital, DTS, MPEG, LPCM, 2-channel or over only

**HP-V.S.S.:** Dolby Digital, MPEG, LPCM, 2-channel or over only

Use V.S.S. to enjoy a surround-like effect if you are using 2 front speakers or headphones. If you are playing a disc with surround effects recorded on it, the effect is broadened and sound seems to come from virtual speakers on either side.

## Preparation

Turn off the surround effects on the other equipment and use [-, VOL] to reduce the volume on this unit to minimum (➡ page 12).

**Press [V.S.S.] to select the V.S.S. level.**

Each time you press the button:  
e.g. SP-V.S.S.

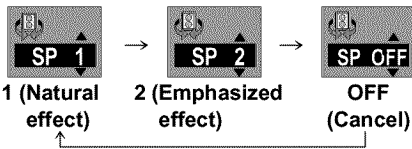

## To change the V.S.S. mode

1. Use [◀] to select "SP" or "HP".
2. Use [▲, ▼] to change the mode.

## Optimum seating position

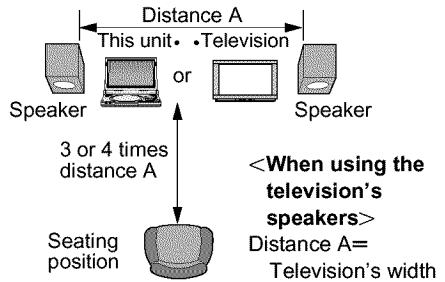

## Note

- V.S.S. will not work, or will have less effect, with some discs.
- V.S.S. may cause distortion with some discs. Turn V.S.S. off if this occurs.
- Output from this unit will be in stereo (two channels) when V.S.S. is on.
- The speakers on this unit will not produce any discernable effect.

# Changing the play sequence **Remote control only**

## All group play

**DVD-A**

The unit plays the tracks in all the groups on a disc.

- 1 While stopped  
**Press [PLAY MODE] until the all group play screen appears.**

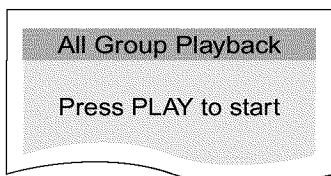

- 2 Press [▶] (Play).

## To exit all group mode

Press [PLAY MODE] while stopped until the all group play screen disappears.

## Program play

You can select up to 32 tracks to play in the order you choose.

While stopped

- 1 Press [PLAY MODE] until the program play screen appears.

e.g. DVD-Audio

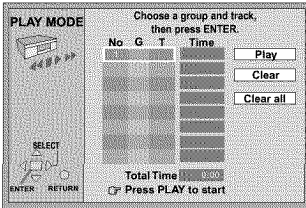

- 2 Press [ENTER].

- 3 **DVD-Audio only**

Use [▲, ▼] to select a group and press [ENTER].

- 4 Use [▲, ▼] to select a track and press [ENTER].

Each time you use,

1 ↔ 2 ← ----- → ALL

- Repeat steps 2, 3 and 4 to program other tracks.
- You can also select a group or track with the numbered buttons.
- “Total Time” tells you the total time of the programmed tracks.
- All the tracks on a disc are selected when you select “ALL” (all the tracks in the selected group with DVD-Audio).

- 5 Press [▶] (Play).

Play now begins in the programmed sequence.

### ■ To add or change tracks

1. Use [▲, ▼] to select an available item.
  2. Repeat steps 2–4 to make the changes.
- To move to the page before or after the one shown

Press [◀◀, ▶▶].

### ■ To clear the programmed tracks one by one

Use [▲, ▼] to select the track and press [CANCEL]. (Alternatively you can select “Clear” and press [ENTER].)

### ■ To clear the whole program

Move to “Clear all” with [▲, ▼, ◀, ▶] and press [ENTER]. The whole program is also cleared when the unit is turned off, or the disc lid is opened.

### ■ To exit the program mode

Press [PLAY MODE] until the program play screen disappears.

- The program is retained in memory.

### Note

If you select bonus groups on DVD-Audio during program play, you will have to enter a 4-digit password (➔ page 15).

## Random play

The unit plays the tracks on a disc in random order.

While stopped

- 1 Press [PLAY MODE] until the random play screen appears.

e.g. DVD-Audio (three groups)

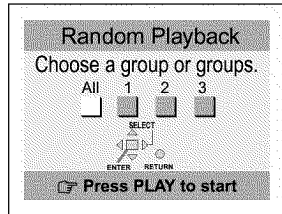

- 2 **DVD-Audio only**

Use [◀, ▶] to select a group and press [ENTER].

- You can select more than one group.
- You can also select groups with the numbered buttons.

- 3 Press [▶] (Play).

Play now begins in random order.

### ■ To exit the random mode

Press [PLAY MODE] while stopped until the random play screen disappears.

### Note

If you select bonus groups on DVD-Audio during random play, you will have to enter a 4-digit password (➔ page 15).

# Changing the monitor settings

RAM DVD-A DVD-V VCD

## Changing the size of the picture

Press [MONITOR] on the main unit to change the monitor settings.

The mode is shown on the LCD as follows.

**NORMAL**→**FULL**→**ZOOM**

↑ **OFF (no picture)** ←↓

### ■ The picture mode and size

The picture shown on the LCD depends on the display mode and the size recorded on the disc.

- If you are not using the LCD on this unit, select "OFF" (no picture) to conserve power. (The [⏻] indicator flashes.)
- The LCD is turned off if you close the unit.
- **Horizontal lines may appear in the picture when the mode is switched to "ZOOM", but this is not an indication of malfunction.**

## Adjusting the brightness









1. Press [BRIGHT] on the main unit.
2. Move [▲, ▼] so "→" points to "BRIGHT".
3. Use [◀, ▶] to adjust the brightness.  
-5: dark ↔ 5: light
4. Press [BRIGHT] to clear the display.  
Power consumption increases with the level of brightness.

## Adjusting color intensity

1. Press [COLOUR] on the main unit.
2. Use [◀, ▶] to adjust the color shade.  
-5: light ↔ 5: dark
3. Press [COLOUR] to clear the display.

### Note

These changes are effective only for this unit's LCD. Make changes to the television's settings if you have connected one.

Mode Software	NORMAL	FULL	ZOOM
Wide-screen	Full screen 	Full screen 	Top and bottom cut off. 
4:3	Black bands on the right and left. 	Stretched horizontally. 	Top and bottom cut off. 
4:3, (Letterbox)	Black frame. 	Stretched horizontally. 	Full screen 

## Selecting programs to play—DIRECT NAVIGATOR

You can use the program list to find programs you want to watch and start play.

### 1 Press [TOP MENU].

The program list is displayed and the program currently selected plays in the background.

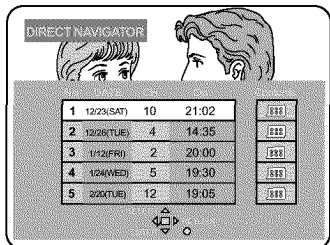

### 2 Use [▲, ▼] to select the program.

You can also select a program with the numbered buttons. Step 3 is unnecessary.

#### ■ To enter a 2-digit number

e.g. 25: [≧10]→[2]→[5].

### 3 Press [▶] (Play) or [ENTER].

Play of the program that was playing in the background continues.

#### To clear the program list

Press [TOP MENU].

(The unit returns to the condition it was in before you called up the program list.)

#### To display information about a selected program

1. Select the program (steps 1 and 2), then use [▶] to select "Contents" on the right side of the list.

2. Press [ENTER].

The background picture pauses. Press [ENTER] to return to the program list.

#### If there are 6 or more programs

Use [▼] while program 5 is highlighted.

The programs not currently shown are displayed each time you use the cursor jockey.

#### For your reference

- Program and disc titles are displayed only if they have been entered.
- You cannot change program and disc titles.

## Using the play list menu to play specific scenes

- 1** Press [MENU].  
The play list screen is displayed.

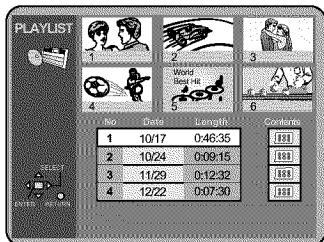

- 2** Use [▲, ▼] to select the play list.

- If you press [ENTER] or select a play list with the numbered buttons, all the scenes in the play list are played from the beginning.

- 3** Use [▶] to select “Contents” on the right side of the list and press [ENTER].

- 4** Use [▲, ▼] to select “Scene List” and press [ENTER].

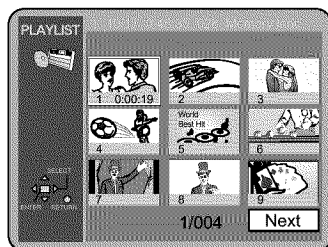

- 5** Use [▲, ▼, ◀, ▶] to select the scene and press [ENTER].

The scene starts playing.

- You cannot move the highlighting to places where a scene is not displayed.
- If there are more than 9 scenes in the play list, use [▲, ▼, ◀, ▶] to select “Next” and press [ENTER]. Select “Prev” to move back.
- You can also select a page of play list scenes by entering the page number with the numbered buttons. (The page numbers appear at the top right of the screen.)
  - ■ To enter a number
  - e.g. 25: [2]→[5]→[ENTER].
  - e.g. 111: [1]→[1]→[1]→[ENTER].

### To display information about a selected play list

1. Select the play list (steps 1 and 2).
2. Use [▶] to select “Contents” on the right side of the list and press [ENTER].
3. Use [▲, ▼] to select “Program contents” and press [ENTER].

### When play finishes

- After playing a play list: the play list selection screen appears.
- After playing a scene: the scene selection screen appears.

### To return to the previous screen

Press [RETURN].

### To clear the play list screen

Press [MENU].

(The unit returns to the condition it was in before you called up the play list.)

### To stop play list play

Press [■] until the screens clear.

# Using On-Screen Menu Icons RAM DVD-A DVD-V VCD CD

On-Screen menu icons are menus that contain information about the disc or unit. These menus allow you to perform operations by changing this information.

## ■ Operations available only with On-Screen Menu Icons

Chapter select, Elapsed play time, Still picture page number, Digital picture mode, Dialogue Enhancer, Bit-rate display, A-B repeat, Repeat play, Marker.

### Common procedures

#### 1 Press [DISPLAY].

Each time you press the button:

**Example: DVD-Video**

→ Icons for disc information



↓  
Icons for unit information (→ step 2)



↓  
Shuttle screen



↓  
Original display

- The screens depend on the disc contents.

#### 2 Icons for unit information only

While the leftmost icon is highlighted

**Use [▲, ▼] to select the menu.**

Each time you use the cursor jockey:

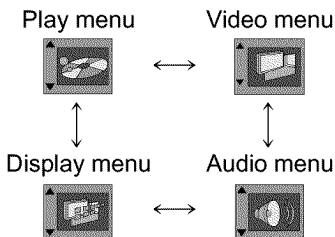

#### 3 Use [◀, ▶] to select the item.

#### 4 Use [▲, ▼] to select the setting.

- Items with "▲" or "▼" above and below can be changed by [▲, ▼].
- Some items require different operations. Read the explanations on the following pages.
- Press [ENTER] if the setting does not change after using [▲, ▼].

#### ■ To clear the icons

Press [RETURN] until they clear.

#### ■ To change the position of the icons

You can lower the position of the icons on the screen if they are cut off for some reason. There are 5 positions to choose from.

1. Use [◀, ▶] to select the rightmost icon.







2. Use [▲, ▼] to move the icons.

#### For your reference

- Depending on the condition of the unit (playing, stopped, etc.) and the type of software you are playing, there are some items that you cannot select or change.
- When numbers are displayed (e.g. title No.), the numbered buttons are also effective for setting. When numbers are entered with the numbered buttons, press [ENTER] to register the setting.

## Shuttle screen

Icon	Content
	<b>Pause</b>
	<b>Slow-motion play</b> ◀: Backward <span>RAM</span> <span>DVD-A</span> <span>DVD-V</span> ▶: Forward <span>RAM</span> <span>DVD-A</span> <span>DVD-V</span> <span>VCD</span>
	<b>Play</b>
	<b>Search</b> ◀◀: Backward ▶▶: Forward

- There are 5 speeds for both backward and forward slow-motion and search.
- The numbers on either side of the shuttle screen indicate the maximum speeds of the search.
- Slow-motion only works on the moving picture parts of DVD-Audio.

# Using On-Screen Menu Icons

## Icons for disc information

e.g. DVD-Video



Icon	Content
	<b>RAM</b> Program number
	<b>RAM</b> Play list number
	<b>DVD-A</b> Group number
	<b>DVD-V</b> Title number <b>DVD-A</b> <b>VCD</b> <b>CD</b> Track number
	<b>DVD-V</b> Chapter number
	<b>DVD-A</b> <b>DVD-V</b> Time <b>RAM</b> Elapsed play time of the program Select a position to start play by specifying a time with the numbered buttons.
	<b>DVD-A</b> <b>VCD</b> <b>CD</b> Changing the time display → Track elapsed time ↑ ↓ Track remaining time ↑ ↓ → Disc (group) remaining time
	<b>RAM</b> <b>VCD</b> Audio mode LR ↔ L ↔ R ↑            ↓

Icon	Content
e.g.	<b>RAM</b> <b>DVD-A</b> <b>DVD-V</b> Soundtrack <b>a</b> Soundtrack language (See <b>a</b> below for language abbreviations.) <b>b</b> Audio signal type (See <b>b</b> at right for details.)
	<b>DVD-V</b> (Karaoke DVD only) Karaoke vocal on/off Solo: OFF or ON Duet: OFF, 1+2, V1 or V2
	<b>DVD-A</b> <b>DVD-V</b> Subtitle language (See <b>a</b> below for language abbreviations.)
	<b>RAM</b> <b>DVD-A</b> <b>DVD-V</b> Subtitles on/off ON ↔ OFF
	<b>DVD-A</b> <b>DVD-V</b> Angle number
	<b>VCD</b> (with playback control only) Menu play Indicates whether menu play (playback control) is on or off.
	<b>DVD-A</b> Still picture number Selected picture is shown during play.

### **a** Audio/Subtitle language

ENG: English  
FRA: French  
DEU: German  
ITA: Italian  
ESP: Spanish

NLD: Dutch  
SVE: Swedish  
NOR: Norwegian  
DAN: Danish  
POR: Portuguese

RUS: Russian  
JPN: Japanese  
CHI: Chinese  
KOR: Korean

MAL: Malay  
VIE: Vietnamese  
THA: Thai  
\*: Others





# Using On-Screen Menu Icons

## Icons for unit information

### Display menu





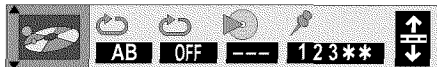

Icon	Content
	<p><b>RAM</b> <b>DVD-V</b> <b>VCD</b></p> <p><b>Bit-rate display</b> ON ↔ OFF</p> <p>Displays the bit rate (approximate values) and type of picture (I/P/B → page 44)</p> <p><b>During play:</b> Shows the average bit rate of the video being played</p> <p><b>While paused:</b> Shows the data volume of the frame</p>

### Play menu



Icon	Content
	<p><b>RAM</b> <b>DVD-A</b> <b>DVD-V</b> <b>VCD</b> <b>CD</b></p> <p><b>A-B repeat</b> [ENTER] (start point) → [ENTER] (finish point) To cancel: [ENTER]</p> <ul style="list-style-type: none"> <li>• This feature works only within a program/track/title.</li> <li>• The unit automatically determines the end of a program/track/title as point B when the end of the program/track/title is reached.</li> <li>• Some subtitles recorded around point A or B may fail to appear.</li> </ul>
	<p><b>Repeat play</b></p> <p><b>RAM</b> PG (Program) ↔ A (All) ↔ OFF ↑ ↑</p> <p>During play list play S (Scene) ↔ PL*1 (Play list) ↔ OFF ↑ ↑</p> <hr/> <p><b>DVD-V</b> C (Chapter) ↔ T (Title) ↔ OFF ↑ ↑</p> <hr/> <p><b>DVD-A</b> T (Track) ↔ G*2 (Group) ↔ OFF ↑ ↑</p> <p><b>VCD</b> <b>CD</b> T (Track) ↔ A (All) ↔ OFF ↑ ↑</p> <p>*1 "PL" is not displayed while playing a specific play list scene. *2 During All group, Program, or Random play modes, "A" is displayed instead of "G".</p> <ul style="list-style-type: none"> <li>• You cannot use repeat play to repeat an entire DVD-Video or to repeat all the play lists on a DVD-RAM.</li> </ul> <p><b>When a Video CD has playback control</b></p> <ol style="list-style-type: none"> <li>1. During play, press [■].</li> <li>2. Press the numbered buttons to select a track and start play.</li> <li>3. Select a repeat mode.</li> </ol> <p>To return to menu play, press [■] twice to cancel resume, then press [▶] (Play).</p> <p><b>To repeat programmed tracks</b> <b>DVD-A</b> <b>VCD</b> <b>CD</b></p> <ol style="list-style-type: none"> <li>1. Program the tracks and start play (→ page 18).</li> <li>2. Select the repeat mode ("↻ T" for a single track or "↻ A" for the program).</li> </ol>

Icon	Content
	<p><b>Play mode display</b> <b>DVD-A</b> <b>VCD</b> <b>CD</b></p> <p>---: Normal play                    PGM: Program play  RND: Random play                ALL: All group play (<b>DVD-A</b>)</p>
<div style="display: flex; flex-direction: column; gap: 10px;"> <div data-bbox="76 671 219 722"> <b>DVD-A</b> <b>DVD-V</b>  <b>VCD</b> <b>CD</b> </div> <div data-bbox="90 741 202 801">  <p>1 2 3 **</p> </div> <div data-bbox="76 903 124 926"> <b>RAM</b> </div> <div data-bbox="90 945 202 1005">  <p>Marker</p> </div> </div>	<p><b>Marker</b>  <b>DVD-A</b> <b>DVD-V</b> <b>VCD</b> <b>CD</b></p> <p>You can mark up to 5 positions to play again.  [ENTER] (The unit is now ready to accept markers.)  To mark a position: [ENTER] (at the desired point)</p> <p><b>RAM</b></p> <p>You can mark up to 999 positions to play again.  [ENTER] (The unit is now ready to accept markers.)  To mark a position: [▶] to highlight the first marker (*), then press [ENTER] at the desired point.  If places have been marked (for example, with a DVD-RAM recorder), these markers are displayed.</p> <hr style="border-top: 1px dashed black;"/> <ul style="list-style-type: none"> <li>● To mark other positions <ul style="list-style-type: none"> <li>⊛ <b>RAM</b> <b>DVD-A</b> <b>DVD-V</b> <b>VCD</b> <b>CD</b></li> <li>⊛ Use [▶], then press [ENTER] at the desired point.</li> <li>⊛ <b>RAM</b> (to mark the eleventh point and beyond)</li> <li>⊛ While the marker icon is highlighted, first select the group of 10.</li> </ul> </li> </ul> <div style="display: flex; align-items: center; margin: 10px 0;"> <div style="margin-right: 10px;">Marker pin icon</div>  </div> <ul style="list-style-type: none"> <li>⊛ 1. Use [◀, ▶] to highlight the marker pin icon.</li> <li>⊛ 2. Use [▲, ▼] to select 11–20 (you can select the next group of 2. 10 when the current group is full).</li> </ul> <ul style="list-style-type: none"> <li>● To recall a marker: [◀, ▶]→[ENTER]</li> <li>● To erase a marker: [◀, ▶]→[CANCEL]</li> </ul> <p><b>Note</b></p> <ul style="list-style-type: none"> <li>● This feature only works if the elapsed playing time of the disc is shown (⇒ Time, page 24).</li> <li>● All the markers added with this unit are cleared when the unit is switched to standby or the disc lid is opened.</li> </ul> <p><b>RAM</b></p> <ul style="list-style-type: none"> <li>● This feature doesn't work while using a play list.</li> <li>● The markers are ordered by time. This means that the marker numbers can change when you add and erase markers.</li> <li>● You can clear existing markers, but they are restored when you open the disc lid or switch the unit to standby.</li> </ul>

**Note**

A-B repeat play (DVD) and repeat play do not work if the disc's elapsed play time is not shown on the LCD.

# Connecting other equipment

This unit has built-in Dolby Digital and DTS decoders (⇒ page 44).

You can enjoy the powerful movie theater and hall-like sound available with Dolby Digital and DTS by connecting an amplifier with 5.1-channel input terminals. You do not need to purchase separate Dolby Digital or DTS decoders.

**Use analog connection to enjoy audio recorded with high sampling frequencies (over 48 kHz). To protect the rights of the producers of this kind of material, this audio will be down-sampled to 48 kHz if you use digital connection.**

What you want to do	How to do it	Settings (⇒ pages 41–43)
To enjoy 5.1-channel surround sound	<b>Analog connection</b> Connect to an amplifier with 5.1-channel audio input terminals. (⇒ page 29)	<b>Speaker setting</b> Select “Multi-channel”.
	<b>Digital connection</b> Connect digitally and use the decoder in another piece of equipment. (⇒ page 30)	<b>PCM Down Conversion</b> <b>Dolby Digital</b> <b>DTS Digital Surround</b> Change the settings to suit the equipment you connect.  Make the speaker settings on the amplifier or decoder.
To enjoy stereo or Dolby Pro Logic	<b>Analog connection</b> Connect to an analog amplifier or system component. (⇒ page 31)	<b>Speaker setting</b> Select “2-channel.”
	<b>Digital connection</b> Connect to a digital amplifier or system component. (⇒ page 31)	<b>PCM Down Conversion</b> Change the settings to suit the equipment you connect. <b>Dolby Digital</b> <b>DTS Digital Surround</b> Select “PCM”.

## ■ Other uses

Recording to MDs or cassette tapes (⇒ page 34).

## Note

- The equipment connections described are examples.
- Peripheral equipment and optional cables sold separately unless otherwise indicated.
- Before connection, turn off all equipment and read the appropriate operating instructions.

# Enjoying more powerful sound

## Enjoying surround sound with 3 or more speakers

### Analog connection

This unit (Right side)

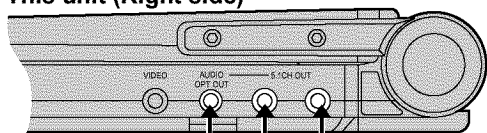

(black) (black) (black)

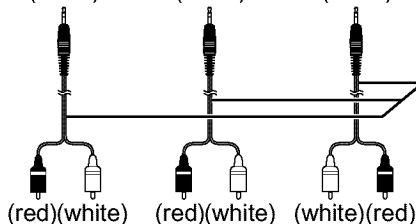

**Stereo connection cables**  
Ensure the terminals are correct when making connections.

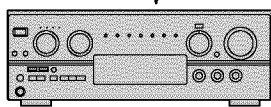
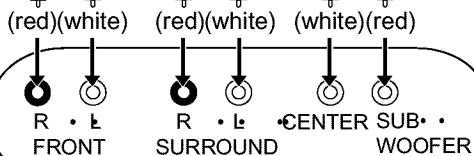

**Amplifier**

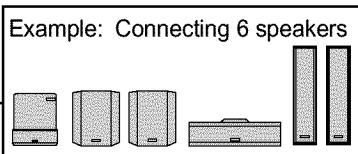

### Speakers

If you have not connected a subwoofer, you should connect front speakers that are capable of producing bass under 100 Hz if possible.

Change "Speaker setting" (⇒ pages 42 and 43).

### Note

Turn V.S.S. off. Output from this unit will be in stereo if V.S.S. is on (⇒ page 17).

# Enjoying more powerful sound

## Enjoying surround sound with 3 or more speakers

### Digital connection

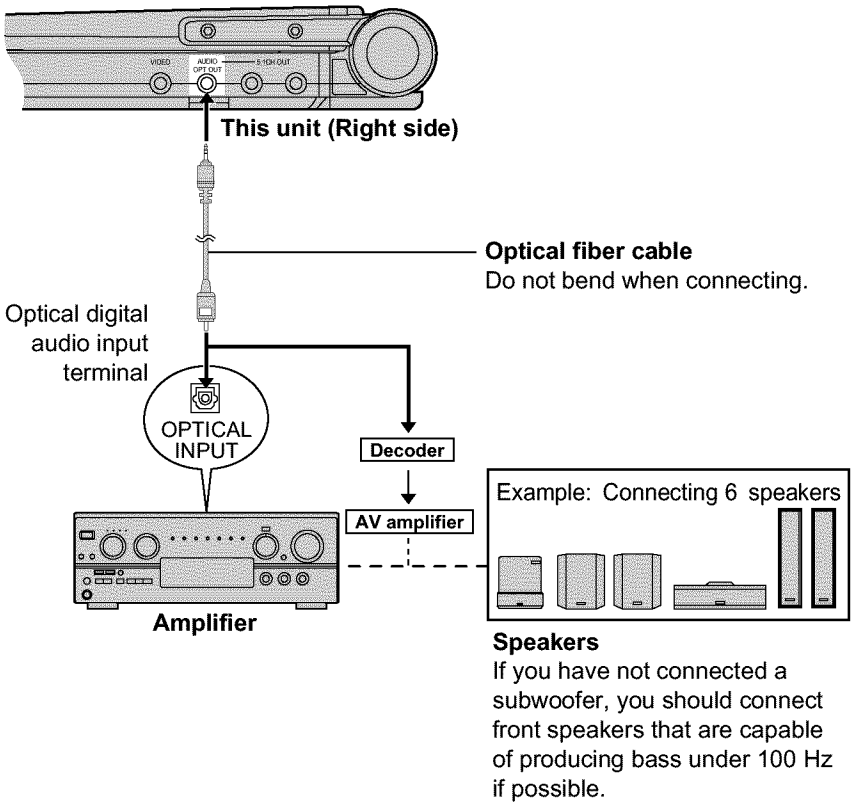

Change “Digital output” (⇒ page 41).

### Note

You cannot use a DTS decoder that cannot handle signals from DVD-Video.

## Listening through 2 speakers

### Analog connection

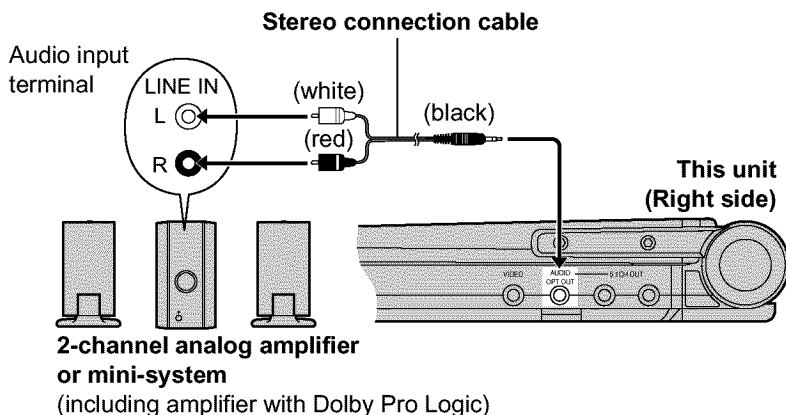

### Digital connection

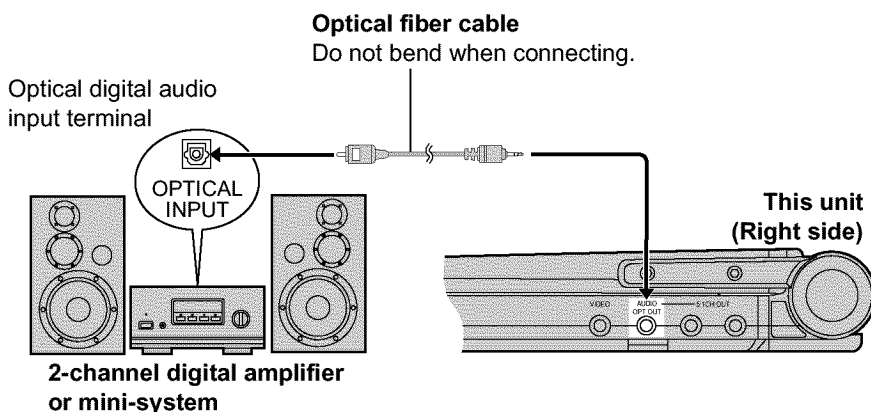

Change “Digital output” (⇒ page 41).

#### ■ To enjoy Dolby Pro Logic (⇒ page 44)

As well as the connections shown above, you will need to connect center and surround speakers. See the operating instructions for the other equipment for connection procedures.

- Turn V.S.S. off. Surround effects will not work correctly if V.S.S. is on (⇒ page 17).

# Enjoying a larger screen

## Connecting to a television

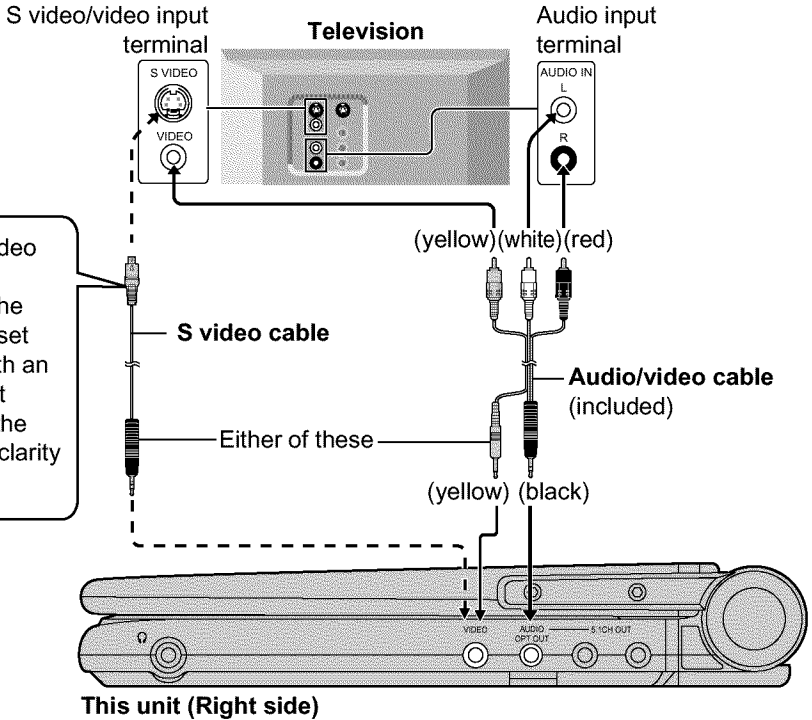

### Note

- The unit's speakers do not have magnetic shielding. Do not place the unit near televisions, personal computers or other devices easily influenced by magnetism.
- Volume may be lower when playing DVDs than when playing other discs or during TV broadcasts. If you turn the volume up, reduce it again so that a sudden increase in output does not occur.

**Do not connect the player through your video cassette recorder**

The picture may not be played back correctly due to the copy guard.



## Selecting TV screen type

Choose the setting to suit your television and preference.

### Preparations

- Turn on your television and the unit.
- Switch the video input mode on the television to suit the connection for the player.

**1** Press [ACTION] to show the menus.

- [MENU] is also effective when stopped (unless a DVD-RAM is loaded).

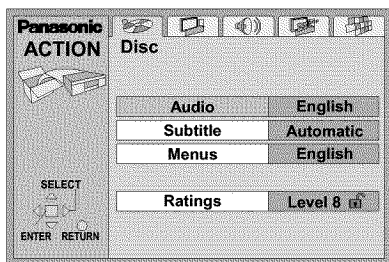

**2** Use [◀, ▶] to select the Video tab.

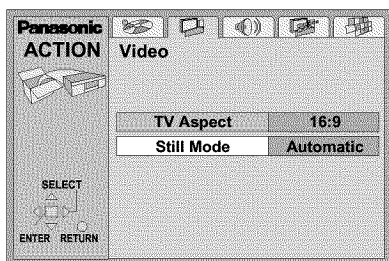

**3** Use [▲, ▼] to select “TV Aspect” and press [ENTER].

**4** Use [▲, ▼] to select the item and press [ENTER].

#### •4:3 Pan & Scan

- Select if you have a regular television and to view 16:9 software in the pan and scan style (a).

#### •4:3 Letterbox

- Select if you have a regular television and to view 16:9 software in the letterbox style (b).

#### •16:9 (factory preset)

- Select when a wide-screen television is connected.



The Video menu screen is shown.

**5** Press [ACTION] to end the settings.

### ■ To return to the previous menu

Press [RETURN].

### Note

- 16:9 software prohibited from being shown in the pan and scan style will appear in the letterbox style despite the setting here.
- DVDs are recorded in a variety of aspect ratio. You can change the way software is shown on a regular television (4:3) with the above operation. If you have a widescreen television (16:9), use the television's picture modes.

# Recording to MDs and cassettes

## ■ Analog recording

You can record to a cassette or MD deck without sound being affected by copy guard if you use analog connection.

- Use a stereo connection cable for analog connection. (⇒ page 31)

## ■ Digital recording

You can record the digital signal directly onto an MD.

The signals on DVDs will be converted to 48 kHz/16 bit linear PCM.

Ensure the following conditions are met.

- There is no copy guard recorded on the disc.
  - The recording equipment can handle a sampling frequency of 48 kHz.
1. Use an optical fiber cable for digital connection. (⇒ page 31)
  2. When recording DVDs, make the following settings.
  3. V.S.S.: **OFF** (⇒ page 17)
  3. PCM Down Conversion: **Yes** (⇒ page 41)
  3. Dolby Digital/DTS Digital Surround: **PCM** (⇒ page 41)

## Using an optional car adaptor: Part number DY-DC95

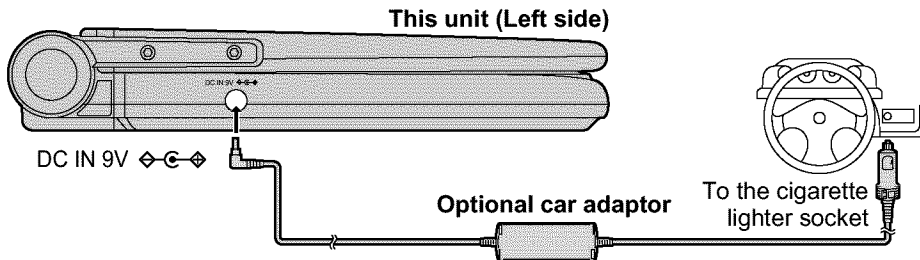

### Note

- Read the car adaptor's operating instructions carefully.
- In the interests of the traffic safety, do not perform operations on the unit or view video software while driving a vehicle.
- Do not rest the unit directly on your lap for a long time. It can become hot and cause burns. Place the unit in a secure position for viewing.
- You can enjoy sound through your car audio system by connecting a car stereo cassette adaptor (⇒ page 4) to this unit's headphone jack.

## Using headphones

### Preparations

Turn down the volume before connection, and then adjust the level.

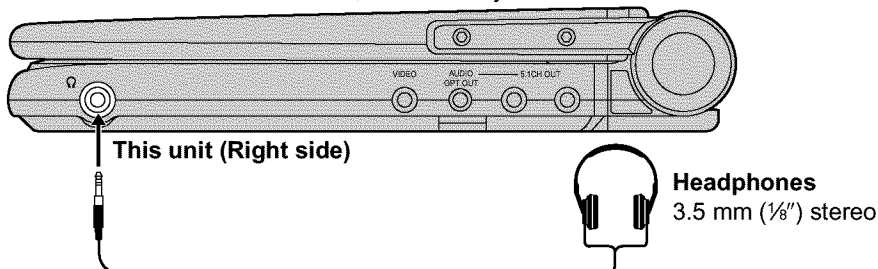

### Note

When headphones are connected, no sound will be output from the unit's stereo speakers.

# Watching video from a video camera

## 1 Connect the video camera to this unit.

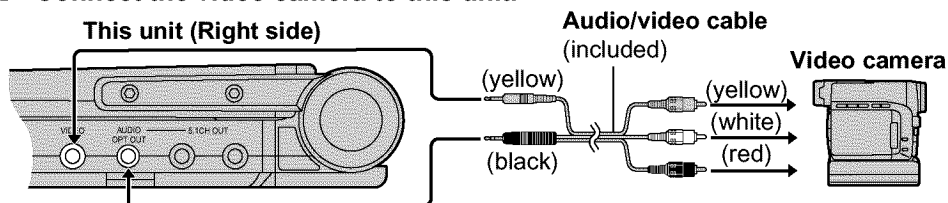

## 2 Press [DVD/AUX] to select "AUX".

### Note

- "AUX" mode is canceled when this unit is turned off.
- Auto power-off function (⇒ page 12) does not work while the "AUX" mode is on. Turn the unit off when you have finished using it.

## Using an optional battery pack: Part number CGP-H501

Use together with built-in battery.  
Charge the battery pack before using it for the first time.

### ■ To attach

- 1 Confirm that the marks on the bottom of the unit and battery match.

### Optional battery pack

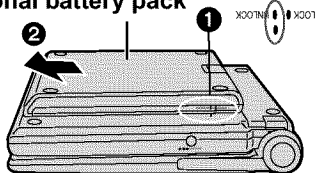

Bottom of the unit

- Fit the battery pack firmly so it clicks into place.

### ■ To recharge (When the unit is off)

Connect to the household AC outlet while the battery pack is attached (⇒ page 10).

Recharging is complete when [CHG] goes out. (The [⏻] indicator lights.)  
Disconnect the AC power supply cord and AC adaptor.

### Note

Refer to "IMPORTANT SAFETY INSTRUCTIONS" on pages 6 and 7.

### ■ Approximate recharging and play times

(Actual times depend on operating conditions.)

Recharging [at 20 °C (68 °F)]	LCD brightness level	Play time	
		LCD on	LCD off
10 hours	-5	8 hours	11 hours 30 minutes
10 hours	0	6 hours 30 minutes	11 hours 30 minutes
10 hours	5	5 hours	11 hours 30 minutes

- Brightness is factory preset to "0".
- To change the LCD brightness (⇒ page 19).

### ■ To detach

- 1 Slide the latch and hold in position.

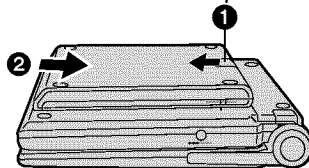

Bottom of the unit

- To confirm the charge (⇒ page 11).
- Press [DISPLAY].
- If the unit is not to be used for a long time, detach the battery pack (⇒ page 11).

# Changing initial settings

## Summary of initial settings

This chart shows the initial settings for this unit. See page 38 for details on menu operation.

- The menu and on-screen message language has been factory preset to English. You can change the language by going to "Menu Language" in the Display menu.
- Underlined items are the factory presets.

Menus	Items	Options
Disc	<b>Audio</b> <u>DVD-A</u> <u>DVD-V</u> Choose the preferred audio language.*1	<u>English</u> French Spanish Original*2 Other *****3
	<b>Subtitle</b> <u>DVD-A</u> <u>DVD-V</u> Choose the preferred subtitle language.*1	<u>Automatic</u> *4 English French Spanish Other *****3
	<b>Menus</b> <u>DVD-A</u> <u>DVD-V</u> Choose the preferred language for disc menus.*1	<u>English</u> French Spanish Other *****3
	<b>Ratings</b> <u>DVD-V</u> (⇒ page 39) Set a ratings level to limit DVD-Video play. <ul style="list-style-type: none"> <li>• The password screen is shown if you <ul style="list-style-type: none"> <li>⊙ choose levels 0 to 7.</li> </ul> </li> <li>• Select "Level 0" to prevent play of discs <ul style="list-style-type: none"> <li>⊙ that do not have ratings levels recorded</li> <li>⊙ on them.</li> </ul> </li> <li>• The password screen is shown when you select "Ratings" if levels 0 to 7 have been selected.</li> </ul>	<b>Setting ratings (When level 8 is selected)</b> <b>8 No Limit:</b> All DVD-Video can be played. 1 to 7: Prohibits play of DVD-Video with corresponding ratings recorded on them. 0 Lock All: Prohibits play of all DVD-Video.
		<b>Changing ratings (When level 0–7 is selected)</b> Unlock Player Change Level Change Password Temporary Unlock
Video	<b>TV Aspect</b> (⇒ page 33) Choose the setting to suit your television and preference.	4:3 Pan&Scan 4:3 Letterbox <u>16:9</u>
	<b>Still Mode</b> Specify the type of picture shown when paused.	<u>Automatic</u> Field*5 Frame*6
Audio	<b>Speaker Setting</b> <u>DVD-A</u> <u>DVD-V</u> Choose the settings to suit your audio system and the listening environment (⇒ pages 42 and 43).	<b>Multi-channel:</b> when 3 or more speakers are connected. <ul style="list-style-type: none"> <li>• Speaker presence and size</li> <li>• Delay time</li> <li>• Channel balance</li> </ul>
		<b>2-channel:</b> when 2 speakers or an amplifier with a Dolby Pro Logic decoder is connected.

Menus	Items	Options
<b>Audio</b>	<b>PCM Down Conversion</b> <input type="checkbox"/> <b>DVD-A</b> <input type="checkbox"/> <b>DVD-V</b> Select how to output the audio signals on discs that do not have copyright protection (⇒ page 41).	<u>No</u> Yes
	<b>Dolby Digital</b> <input type="checkbox"/> <b>DVD-A</b> <input type="checkbox"/> <b>DVD-V</b> Digital output of Dolby Digital signals (⇒ page 41)	<u>Bitstream</u> PCM
	<b>DTS Digital Surround</b> <input type="checkbox"/> <b>DVD-A</b> <input type="checkbox"/> <b>DVD-V</b> Digital output of DTS Digital Surround signals (⇒ page 41)	<u>PCM</u> Bitstream
	<b>D. Range Compression</b> <input type="checkbox"/> <b>RAM</b> <input type="checkbox"/> <b>DVD-A</b> <input type="checkbox"/> <b>DVD-V</b> (Dolby Digital Only) Change the dynamic range for late night viewing.	<u>Off</u> On
	<b>Audio during Search</b> <input type="checkbox"/> <b>RAM</b> <input type="checkbox"/> <b>DVD-A</b> <input type="checkbox"/> <b>DVD-V</b> <input type="checkbox"/> <b>VCD</b> Choose whether to have sound during search.	<u>On</u> Off* <sup>7</sup>
<b>Display</b>	<b>Menu Language</b> Choose the preferred language for these menus and the on-screen messages.	<u>English</u> Français    Español
	<b>On-Screen Messages</b> Choose whether to show on-screen messages or not.	<u>On</u> Off
<b>Others</b>	<b>DVD-Video Mode</b> Select how to play pictures contained on some DVD-Audio. The setting returns to "Off" when you remove the disc or turn the unit off.	<u>Off</u> * <sup>8</sup> On* <sup>9</sup>
	<b>Demo</b> A demonstration of the unit's on-screen displays starts when you select "On". The demonstration stops and the setting reverts to "Off" when you press a button (except [MONITOR], [BRIGHT], and [COLOUR]).	<u>Off</u> On

\*<sup>1</sup> Some discs are designed to start in a certain language despite any changes you make here.

\*<sup>2</sup> The original language of each disc will be selected.

\*<sup>3</sup> Input a code number with the numbered buttons (⇒ page 40).

\*<sup>4</sup> If the language selected for "Audio" is not available, subtitles of that language will automatically appear if available on that disc.

\*<sup>5</sup> Less blurred field stills are shown. Select if jittering occurs when "Automatic" is selected.

\*<sup>6</sup> Sharper frame stills are shown. Select if small text or fine patterns cannot be seen clearly when "Automatic" is selected.

\*<sup>7</sup> Audio will be heard when playing some DVD-Audio despite the settings you make here.

\*<sup>8</sup> DVD-Audio are played as DVD-Audio.

\*<sup>9</sup> DVD-Video contents found on DVD-Audio can be played.

## Changing initial settings

Change the initial settings to suit your preference and to suit the unit to the environment in which it is being used.

These settings are retained in memory until they are changed, even the unit is turned off.

### Common procedures

See pages 36 and 37 for menu and option details.

**1 Press [ACTION] to show the menus.**

- [MENU] is also effective when stopped (unless a DVD-RAM is loaded).

The screen shows the disc settings menu first.

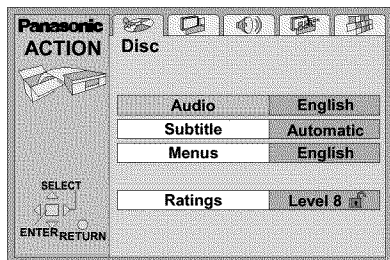

**2 Use [◀, ▶] to select the tab for settings you want to change.**

The screen changes to display the menu.

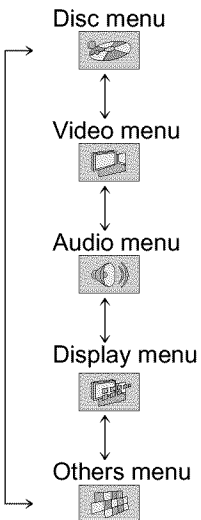

**3 Use [▲, ▼] to select the item you want to change and press [ENTER].**

**4 Use [▲, ▼] to select the option and press [ENTER].**

The screen now shows the menu again.

---

■ **To return to the previous screen**  
Press [RETURN].

■ **When you are finished**  
Press [ACTION].

## Entering a password DVD-V Remote control only

Refer also to “Common procedures” (➔ page 38) and the Disc menu in “Summary of initial settings” (➔ page 36).

### When setting ratings (when level is 8)

The password screen is shown when you select levels 0 to 7.

1. Input a 4-digit password with the numbered buttons and press [ENTER].

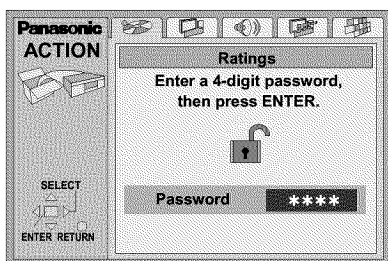

1. ● If you enter a wrong number, press [CANCEL] to erase it before you press [ENTER].
1. The lock symbol appears closed to show the rating is locked.
1. **Do not forget your password.**
2. Press [ENTER] to confirm the 4 digits.

Now, when you insert a DVD-Video that exceeds the ratings limit you set, a message appears on the screen. Follow the on-screen instructions.

### When changing ratings (when level is set to 0 to 7)

The password screen is shown when you select “Ratings”.

1. Input your 4-digit password with the numbered buttons and press [ENTER].

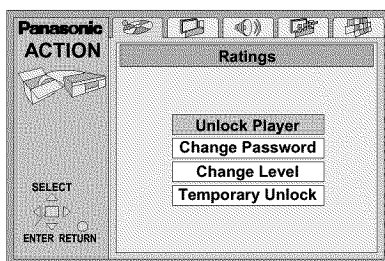

2. Select the item with [▲, ▼] and press [ENTER], and follow the on-screen instructions.

## Changing initial settings

### Language code list

6566: Abkhazian	7074: Fiji	7678: Lingala	8373: Singhalese
6565: Afar	7073: Finnish	7684: Lithuanian	8375: Slovak
6570: Afrikaans	7082: French	7775: Macedonian	8376: Slovenian
8381: Albanian	7089: Frisian	7771: Malagasy	8379: Somali
6577: Ameharic	7176: Galician	7783: Malay	6983: Spanish
6582: Arabic	7565: Georgian	7776: Malayalam	8385: Sundanese
7289: Armenian	6869: German	7784: Maltese	8387: Swahili
6583: Assamese	6976: Greek	7773: Maori	8386: Swedish
6588: Aymara	7576: Greenlandic	7782: Marathi	8476: Tagalog
6590: Azerbaijani	7178: Guarani	7779: Moldavian	8471: Tajik
6665: Bashkir	7185: Gujarati	7778: Mongolian	8465: Tamil
6985: Basque	7265: Hausa	7865: Tatar	8484: Tatar
6678: Bengali; Bangla	7387: Hebrew	7869: Nepali	8469: Telugu
6890: Bhutani	7273: Hindi	7879: Norwegian	8472: Thai
6672: Bihari	7285: Hungarian	7982: Oriya	6679: Tibetan
6682: Breton	7383: Icelandic	8083: Pashto, Pushto	8473: Tigrinya
6671: Bulgarian	7378: Indonesian	7065: Persian	8479: Tonga
7789: Burmese	7365: Interlingua	8076: Polish	8482: Turkish
6669: Byelorussian	7165: Irish	8084: Portuguese	8475: Turkmen
7577: Cambodian	7384: Italian	8065: Punjabi	8487: Twi
6765: Catalan	7465: Japanese	8185: Quechua	8575: Ukrainian
9072: Chinese	7487: Javanese	8277: Rhaeto- Romance	8582: Urdu
6779: Corsican	7578: Kannada	8279: Romanian	8590: Uzbek
7282: Croatian	7583: Kashmiri	8285: Russian	8673: Vietnamese
6783: Czech	7575: Kazakh	8377: Samoan	8679: Volapük
6865: Danish	7589: Kirghiz	8365: Sanskrit	6789: Welsh
7876: Dutch	7579: Korean	7168: Scots Gaelic	8779: Wolof
6978: English	7585: Kurdish	8382: Serbian	8872: Xhosa
6979: Esperanto	7679: Laotian	8372: Serbo-Croatian	7473: Yiddish
6984: Estonian	7665: Latin	8378: Shona	8979: Yoruba
7079: Faroese	7686: Latvian, Lettish	8368: Sindhi	9085: Zulu



## Digital output

### DVD-A DVD-V

Change these settings when you have connected digital equipment.

Refer also to “Common procedures” (➔ page 38) and the Audio menu in “Summary of initial settings” (➔ page 37).

### PCM Down Conversion

Select how to output the high-quality audio signals (sampling frequencies of 96 kHz and 88.2 kHz) on discs that do not have copyright protection. Choose the settings to suit the equipment you have connected.

Equipment (Able to handle 88.2 kHz or more)	Setting	Audio output
Yes	No*	Output as is
No	Yes	Down-sampled to 48 kHz or 44.1 kHz

\*The equipment cannot output signals of 88.2 kHz or more if the setting is “No” and the equipment is unable to handle these signals.

### Note

- Some equipment cannot handle 88.2 kHz signals even though they can handle 96 kHz signals. Read the equipment’s operating instructions carefully.
- Signals are down-sampled to either 48 kHz or 44.1 kHz despite the above settings if they have a sampling frequency of 176.4 kHz or more or are copyright protected.

### Dolby Digital

**Bitstream** (Factory preset):

When you have connected a unit with a built-in Dolby Digital decoder.

**PCM:**

When you have connected a unit that doesn’t have a built-in Dolby Digital decoder.\*\*

### DTS Digital Surround

**PCM** (Factory preset):

When you have connected a unit that doesn’t have a built-in DTS decoder.\*\*

**Bitstream:**

When you have connected a unit with a built-in DTS decoder.

\*\***These changes to digital audio output must be made, otherwise bitstream signals the decoder cannot handle will be output. If these signals are output, “noise” will be output which can cause harm to your ears and speakers.**

# Changing initial settings

## Speaker setting

DVD-A DVD-V

You need to change settings (a), (b), and (c) when you select "Multi-channel" (you have connected 3 or more speakers).

Refer also to "Common procedures" (→ page 38) and the Audio menu in "Summary of initial settings" (→ page 36).

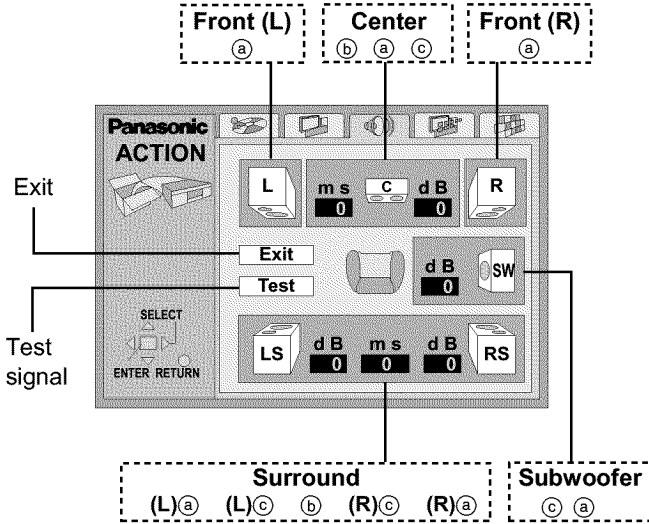

### Speaker presence and size (a)

1. Use [▲], [▼], [◀], [▶] to select the item and press [ENTER].
2. Use [▲], [▼] to select the setting and press [ENTER].

**Icon examples:** Surround speaker (L)



No



Large



Small

**Large:** When the speaker supports low-frequency (under 100 Hz) reproduction.

**Small:** Select when the speaker does not support low-frequency reproduction.

## Delay time (Ⓑ)

### DVD-V (Dolby Digital, center and surround speakers only)

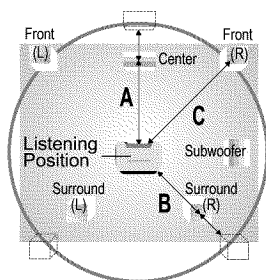

For optimum listening with 5.1-channel sound, all the speakers, except for the subwoofer, should be the same distance from the seating position. If you have to place the center or surround speakers closer to the seating position, adjust the delay time to make up for the difference.

#### Changing the delay time

1. Use [▲, ▼, ◀, ▶] to select the delay time box and press [ENTER].
2. Use [▲, ▼] to adjust the delay time and press [ENTER].

#### Values

If distance A or B is greater than or equal to distance C, set to "0". If distance A or B is less than distance C, set as follows.

##### ●Center speaker

Difference	Setting
Approx. 50 cm (1½ feet)	1.3 ms
Approx. 100 cm (3 feet)	2.6 ms
Approx. 150 cm (5 feet)	3.9 ms
Approx. 200 cm (6 feet)	5.3 ms

##### ●Surround speakers

Difference	Setting
Approx. 200 cm (6 feet)	5.3 ms
Approx. 400 cm (12 feet)	10.6 ms
Approx. 600 cm (18 feet)	15.9 ms

## Channel balance (Ⓒ)

1. Use [▲, ▼, ◀, ▶] to select "Test" and press [ENTER].
  1. A test signal is output from the front left speaker and proceeds clockwise.
2. Use [▲, ▼] to adjust the volume of the center and surround speakers so they are the same apparent volume as the front speakers (between -3 dB and +3 dB).
  1. (The front speakers cannot be adjusted here.)
3. Press [ENTER].
  1. The test signal stops.

#### Note

No signal is output for the subwoofer. To adjust its volume, play something, then return to this screen to adjust to suit your taste.

#### When you are finished

Use [▲, ▼, ◀, ▶] to select "Exit" and press [ENTER].

- The size setting for the front speakers is automatically determined by the setting for the subwoofer.
- When playing DVD-Audio, the unit may be unable to output as set here due to limitations imposed by the unit itself or the disc being played.

# Glossary

---

## Bitstream

This is the digital form of multiple channel audio data (e.g., 5.1 channel) before it is decoded into its various channels.

## Decoder

A decoder restores the coded audio signals on DVDs to normal. This is called decoding.

## Direct navigator

This is a list of programs you have recorded. You can select programs from the list to view. The list also shows the date and time of recording, the channel, and the titles of titled programs. The selected program is played in the background, making selection even simpler.

## Dolby Digital

This is a method of coding digital signals developed by Dolby Laboratories. Apart from stereo (2-channel) audio, these signals can also be 5.1-channel audio. A large amount of audio information can be recorded on the disc using this method.

## Dolby Pro Logic

A surround system where a 4-channel audio track is recorded as 2 channels and then is restored to 4 channels for play. The surround channel is monaural and can reproduce up to 7 kHz.

## DTS (Digital Theater Systems)

This surround system is used in many movie theaters around the world. There is good separation between the channels, so realistic sound effects are possible.

## Dynamic range

Dynamic range is the difference between the lowest level of sound that can be heard above the noise of the equipment and the highest level of sound before distortion occurs.

## Frame still and field still

A still is shown when you pause a moving picture. A frame still is made up of 2 alternating fields, so the picture may appear blurred, but overall quality is high.

A field still is not blurred, but it has only half the information of a frame still so picture quality is lower.

## I/P/B

MPEG 2, the video compression standard adopted for use with DVD-Video, codes frames using these 3 picture types.

**I:** Intra coded picture (I-picture)

This is the standard picture and is a complete picture in itself. This means it has the best picture quality and is the best to use when adjusting the picture.

**P:** Predictive coded picture (P-picture)

This picture is calculated based on past I or P-pictures.

**B:** Bidirectionally-predictive coded picture (B-picture)

This picture is calculated by comparing past and future I and P-pictures so it has the lowest volume of information.

## Linear PCM (pulse code modulation)

PCM is the usual digital method used for music CDs. DVDs have a greater volume so they use linear PCM, which has a higher sampling rate. Compressed PCM signals are called packed PCM (PPCM).

## MP3

A method of compressing audio, MPEG Audio Layer 3 (MP3) allows audio to be reduced to up to one tenth its original size without overtly hurting audio quality.

## When creating MP3 files to play on this unit

- Disc formats: ISO9660 level 1 and level 2 (except for extended formats)
- Ⓢ Files: MP3 files with the suffix “.mp3” or “.MP3”
- To have this unit play files in a certain order, prefix folder and file names with numbers in the order you want to play them. This may not work in all cases.
- This unit is compatible with multi-session but if there are a lot of sessions it takes more time for play to start. Keep the number of sessions to a minimum to avoid this.

### **Pan&Scan/Letterbox**

In general, DVD-Video are produced with the intention that they be viewed on a widescreen television with an aspect ratio of 16:9. This means you can view most material with the intended aspect ratio on a widescreen television.

Material with this ratio will not fit onto a standard television with an aspect ratio of 4:3. Two styles of picture, "Pan&Scan" and "Letterbox", deal with this problem.

**Pan&Scan:** The sides are cut off so the picture fills the screen.

**Letterbox:** Black bands appear at the top and bottom of the picture so the picture itself appears in an aspect ratio of 16:9.

### **Playback control (PBC)**

If a Video CD has playback control, you can select scenes and information with menus (called menu play in these instructions).

### **Play list**

This is a collection of scenes. It enables you to play these scenes in succession or to select specific ones to play.

### **Program**

This is a division on DVD-RAM.

### **Sampling rate**

This is the number of samples of sound taken per second during conversion to a digital signal. Sampling frequency is expressed in kilohertz (kHz). A high sampling frequency results in a sound close to the original when played back.

### **Title/Chapter**

DVD-Video are divided up into large sections, titles, and smaller sections, chapters. The numbers allocated to these sections are called title numbers and chapter numbers.

### **Track**

This is the smallest division on DVD-Audio, CD, and Video CD, and usually equates to a single song.

Apparatus Claims of U.S. Patent Nos. 4,631,603, 4,577,216, and 4,819,098, licensed for limited viewing uses only.

This product incorporates copyright protection technology that is protected by method claims of certain U.S. patents and other intellectual property rights owned by Macrovision Corporation and other rights owners. Use of this copyright protection technology must be authorized by Macrovision Corporation, and is intended for home and other limited viewing uses only unless otherwise authorized by Macrovision Corporation. Reverse engineering or disassembly is prohibited.

Manufactured under license from Dolby Laboratories.  
"Dolby", "Pro Logic" and the double-D symbol are trademarks of Dolby Laboratories.

Manufactured under license from Digital Theater Systems, Inc. US Pat. No. 5,451,942, 5,956,674, 5,974,380, 5,978,762 and other world-wide patents issued and pending. "DTS" and "DTS Digital Surround" are registered trademarks of Digital Theater Systems, Inc. © 1996, 2000 Digital Theater Systems, Inc. All rights reserved.

# Troubleshooting Guide

Before requesting service, make the below checks. If you are in doubt about some of the check points, or if the remedies indicated in the chart do not solve the problem:

*In the U.S.A., contact the Panasonic Customer Call Center at 1-800-211-7262, or e-mail [consumerproducts@panasonic.com](mailto:consumerproducts@panasonic.com), or web site (<http://www.panasonic.com>).*

*In Canada, contact Panasonic Canada Inc. Customer Care Centre at 1-800-561-5505, web site ([www.panasonic.ca](http://www.panasonic.ca)), or an authorized Servicentre closest to you.*

Reference pages are shown as black circled numbers ⑩.

Problem	Solution
No power.	Check connections to the AC adaptor, built-in battery, or battery pack. Make sure you have removed the insulation sheet. ⑩ ⑪ ③⑤
	Confirm the battery charge on the LCD. ⑪
	You cannot turn on the unit with the remote control if the unit is powered by battery.
Unit turns off automatically.	The unit turns off after it has been stopped for about 15 minutes (5 minutes when the unit is powered by battery) to conserve power. Turn the unit on again. ⑫
	You are using the unit in a place that is too hot or too cold.
Cannot charge or the [CHG] indicator fails to light.	The built-in battery and battery pack can only be recharged when the unit is off.
	The charging time increases if the built-in battery or battery pack is warm and charging may not be possible under some circumstances. Wait for them to cool.
	Check connection to the AC adaptor. Make sure you have removed the insulation sheet. ⑩
Unit doesn't work when powered by battery.	The built-in battery and battery pack have protection circuitry that activate if they become too hot or too cold. They will not work if this occurs. Use the unit and battery between 5 °C (41 °F) and 35 °C (95 °F).
No response when buttons are pressed.	Some discs prohibit certain operations.
	If there is no response at all, the unit may have been affected by lightning or static electricity. Try turning the unit off and on again. Alternatively, turn the unit off, disconnect the power source (AC or battery) reconnect the power and turn the unit on again.
Play fails to start or stops soon after starting.	Condensation may have formed in the unit. Wait 1 or 2 hours for it to clear.
	This unit cannot play discs other than those specified. ⑧
	Clean the disc. ⑨
	Ensure the disc is inserted correctly. ⑫
Check that the DVD-RAM has something recorded on it.	

Problem	Solution
No operation with remote control.	Check that the battery is inserted correctly. ⑩
	Replace the battery if it is drained. ⑩
	Aim the remote control at the remote control signal sensor. ⑩
The audio soundtrack or subtitle language cannot be changed.	Languages can only be selected if they are recorded on the DVD.
	Some DVDs require you to change the languages through menus.
Subtitles not shown.	Subtitles appear only if they are recorded on the DVD.
	Turn the subtitles on. ⑩
	Subtitles may fail to appear around the A and B points in A-B repeat, and around the points you marked to play again.
Angles cannot be changed.	Angles can only be selected if they are recorded on the DVD. There may be parts of multi-angle DVDs where different angles are not recorded.
You have forgotten your ratings password.	Do the following to reset the unit to its original factory settings. <b>While the unit is stopped, press and hold [II], [◀◀] (backward), and [▶, ON] on the main unit for about 3 seconds until the message “Initialized” disappears from the LCD, then turn the unit off.</b>
You want to reset the unit to the factory settings.	
There is a lot of noise.	Separate the unit from mobile phones if they are being used close to each other.
No sound from the unit's speakers.	The speakers are off if the LCD is closed or headphones are connected. ③
	Turn up the volume. ⑫
No sound from other speakers.	Check all connections and settings. ②⑨-③②, ③④-③⑤, ④①-④③
	Check input mode of the other equipment.
Sound is not heard for some tracks.	The track may be non-standard.
Distorted sound.	V.S.S. may cause distortion with some discs. Turn V.S.S. off if this occurs. ⑰

## Troubleshooting Guide





Problem	Solution
Some parts of the soundtrack are missing.	Output from this unit is in stereo (2 channels) when V.S.S. is on. Turn V.S.S. off when you have used analog connection and connected 3 or more speakers. <b>17</b>
	Ensure the settings are appropriate to the speakers you have connected. <b>42–43</b>
	Some DVD-Audio specify the number of channels to be played and prohibit down-mixing to 2 channels. If this is the case, you will hear only part of the soundtrack when played through this unit's speakers. "Multi-channel" flashes on the LCD when you start playing such tracks.
The LCD is dark.	Adjust the brightness. <b>19</b>
The picture is disrupted during fast forward and rewind.	Some disruption is normal.
No picture on the LCD (including video from another unit).	Check connections. <b>35</b>
	Ensure the input setting is correct. <b>35</b>
	Select a picture mode other than "OFF" (no picture). <b>19</b>
	Ensure the power of the connected equipment is on.
	Make sure the LCD off switch is not being held down. <b>3</b>
Picture doesn't appear on the television (or the size of the picture seems wrong).	Check connections. <b>32</b>
	Check that the television is on.
	Check that the input mode on the television is correct.
	Check the settings in "Video—TV Aspect". <b>33</b>
LCD pixels turn black or radiate different colors.	The LCD is constructed with precision technology so 99.99 % of the pixels are active, but of the remaining of 0.01 %, there are pixels that may be black or emit light constantly. This phenomenon is not a malfunction.

### [⏻] and [CHG] indicators

The [⏻] indicator flashes rapidly.	The unit has malfunctioned. Consult your dealer.
The [⏻] indicator flashes slowly.	The unit is on and the LCD is closed or the display mode is set to "OFF" (no picture). Turn the unit off when you have finished. <b>19</b>
The [CHG] indicator flashes rapidly.	There is a problem with the built-in battery or battery pack. Turn the unit on and check the message on the LCD. <b>49</b>
The [CHG] indicator flashes slowly.	Battery charge is low. The unit will turn off automatically after a few minutes. <b>11</b>



## Displays

On-Screen Menu Icons are cut off or are not displayed at all.	Use [▲, ▼] while the rightmost icon is highlighted to move them down. 22
No On-Screen display.	Go to the Display menu in the ACTION screen, and select "On" for "On-Screen Messages". 47
"Check The Disc" appears on the LCD.	Clean the disc. 9
"This track is error" appears on the LCD.	You are playing a nonstandard disc.
ERROR  <input type="checkbox"/> <input type="checkbox"/> <input type="checkbox"/> <input type="checkbox"/> stands for a number.	<p>"ERROR  01": A problem has occurred with the built-in battery or battery pack. Consult your dealer.</p> <p>"ERROR  02": The built-in battery or battery pack has been recharging for 12 hours but has failed to recharge for some reason. Recharge again.</p> <p>"ERROR  03": You are recharging in a location that is too hot or too cold. Recharge at normal temperature.</p>
H <input type="checkbox"/> <input type="checkbox"/> <input type="checkbox"/> <input type="checkbox"/> stands for a number.	<p>Trouble has occurred. The number appearing after H depends on the problem. Turn the unit off and on again. Alternatively, turn the unit off, disconnect the power source (AC or battery) reconnect the power and turn the unit on again.</p> <p>If the service numbers fail to clear, note the service number and contact a qualified service person.</p>

### Note

The following do not indicate malfunction.

- A sound is heard from the AC adaptor during recharging.
- The built-in battery and battery pack warm up after recharging or during use.

## Maintenance

### ■ To clean this unit, wipe with a soft, dry cloth.

- Use eyeglass cleaner to remove stubborn dirt from the LCD.
- Never use alcohol, paint thinner or benzine to clean this unit.
- Before using chemically treated cloth, read the instructions that came with the cloth carefully.

### ■ Maintenance of the lens

- If dust is attached to the lens, remove dust carefully with an air blower for camera lenses (optional).
- ⊗ Recommended product:
  - ⊗ Lens cleaner kit (SZZP1038C)
  - ⊗ (Available from Panasonic dealers.)
- Be careful not to touch the lens with your fingers.

# Product Service

---

- 1. Damage requiring service**—The unit should be serviced by qualified service personnel if:
  1. (a) The AC power supply cord or AC adaptor has been damaged; or
  1. (b) Objects or liquids have gotten into the unit; or
  1. (c) The unit has been exposed to rain; or
  1. (d) The unit does not operate normally or exhibits a marked change in performance; or
  1. (e) The unit has been dropped or the cabinet damaged.
- 2. Servicing**—Do not attempt to service the unit beyond that described in these operating instructions. Refer all other servicing to authorized servicing personnel.
- 3. Replacement parts**—When parts need replacing ensure the servicer uses parts specified by the manufacturer or parts that have the same characteristics as the original parts. Unauthorized substitutes may result in fire, electric shock, or other hazards.
- 4. Safety check**—After repairs or service, ask the servicer to perform safety checks to confirm that the unit is in proper working condition.

## Product information

For product information or assistance with product operation:

*In the U.S.A., contact the Panasonic Customer Call Center at 1-800-211-7262, or e-mail [consumerproducts@panasonic.com](mailto:consumerproducts@panasonic.com), or web site (<http://www.panasonic.com>).  
In Canada, contact Panasonic Canada Inc. Customer Care Centre at 1-800-561-5505, web site ([www.panasonic.ca](http://www.panasonic.ca)), or an authorized Servicentre closest to you.*

The model number and serial number of this product can be found on either the back or the bottom of the unit. Please note them in the space provided below and keep for future reference.

MODEL NUMBER \_\_\_\_\_ DVD-LA95 \_\_\_\_\_

SERIAL NUMBER \_\_\_\_\_

### User memo:

DATE OF PURCHASE \_\_\_\_\_

DEALER NAME \_\_\_\_\_

DEALER ADDRESS \_\_\_\_\_

TELEPHONE NUMBER \_\_\_\_\_

# Servicenter List (ONLY FOR U.S.A.)

## Panasonic Technics *Quasar*

For Product Information, Operating Assistance, Literature Request,  
Dealer Locations, and all Customer Service inquiries please contact:  
1-800-211-PANA (7262), Monday–Friday 9 am–9 pm; Saturday–Sunday 9 am–7 pm, EST.

Web Site: <http://www.panasonic.com>  
You can purchase parts, accessories or locate your nearest servicenter by visiting  
our Web Site.

### Accessory Purchases:

1-800-332-5368 (Customer Orders Only)  
Panasonic Services Company 20421 84th Avenue South, Kent, WA 98032  
(6 am to 5 pm Monday–Friday; 6 am to 10:30 am Saturday; PST)  
(Visa, MasterCard, Discover Card, American Express, Check)

### Factory Servicenters Locations

<b>CALIFORNIA</b> 6550 Katella Avenue Cypress, CA 90630  800 Dubuque Avenue S. San Francisco CA 94080  3878 Ruffin Road Suite A San Diego, CA 92123  <b>FLORIDA</b> 3700 North 29 <sup>th</sup> Avenue Suite 102 Hollywood, FL 33020	<b>GEORGIA</b> 8655 Roswell Road Suite 100 Atlanta, GA 30350  <b>ILLINOIS</b> 9060 Golf Road Niles, IL 60714  1703 North Randall Road Elgin, IL 60123 (Pick-up/Drop-off only)  <b>MASSACHUSETTS</b> 60 Glacier Drive Suite G Westwood, MA 02090	<b>MINNESOTA</b> 7850-12 <sup>th</sup> Avenue South Airport Business Center Bloomington, MN 55425  <b>OHIO</b> 2236 Waycross Road Civic Center Plaza Forest Park, OH 45240  <b>PENNSYLVANIA</b> 2221 Cabot Blvd. West Suite B Langhorne, PA 19047	<b>TEXAS</b> 13615 Welch Road Suite 101 Farmers Branch TX 75244  <b>WASHINGTON</b> 20425-84 <sup>th</sup> Avenue South Kent, WA 98032  <b>HAWAII</b> 99-859 Iwaiwa Street Aiea, Hawaii 96701 Phone (808) 488-1996 Fax (808) 486-4369
---	---	---	--

### Service in Puerto Rico

Matsushita Electric of Puerto Rico, Inc. Panasonic Sales Company/Factory Servicenter:  
Ave. 65 de Infanteria, Km. 9.5, San Gabriel Industrial Park, Carolina, Puerto Rico 00985  
Phone (787) 750-4300 Fax (787) 768-2910

# Limited Warranty (ONLY FOR U.S.A.)

Panasonic Consumer Electronics Company,  
Division of Matsushita Electric Corporation of  
America  
One Panasonic Way Secaucus, New Jersey 07094

Panasonic Sales Company, Division of Matsushita  
Electric of Puerto Rico, Inc.  
Ave. 65 de Infantería, Km. 9.5  
San Gabriel Industrial Park, Carolina, Puerto Rico 00985

## Panasonic/Technics DVD Player Limited Warranty

Panasonic Consumer Electronics Company or Panasonic Sales Company (collectively referred to as "the Warrantor") will repair or replace this product with new or refurbished parts or equivalent product, free of charge in the USA or Puerto Rico, in the event of a defect in materials or workmanship as follows (all time periods commence from the date of original purchase):

**Parts**—New or rebuilt parts in exchange for defective parts for one (1) year from the date of original purchase.

**Labor**—Carry-in or mail-in service for ninety (90) days from the date of original purchase. After the ninety (90) day labor period, purchaser pays for all labor charges.

**Batteries**—(if included) New rechargeable batteries in exchange for defective rechargeable batteries for ten (10) days from the date of the original purchase. Non-rechargeable batteries are not warranted.

Carry-in or mail-in service in the USA can be obtained during the warranty period by contacting a Panasonic Services Company (PASC) Factory Servicenter listed in the Servicenter Directory. Or call, toll free, 1-800-211-7262 to locate an authorized PASC Servicenter. Carry-in or mail-in service in Puerto Rico can be obtained during the warranty period by calling the local telephone number in the Servicenter Directory.

This warranty is extended only to the original purchaser.

A purchase receipt or other proof of date of original purchase will be required before warranty service is rendered.

This warranty only covers failures due to defects in materials and workmanship which occur during normal use and does not cover normal maintenance. The warranty does not cover damages which occurred in shipment, or failures which are caused by products not supplied by the warrantor, or failures which result from accident, misuse, abuse, neglect, mishandling, faulty installation, misapplication, improper set-up adjustments, operation or

maintenance, alteration, modification, power line surge, lightning damage, interference, commercial use such as hotel, office, restaurant, or other business or rental use of the product, or serviced by anyone other than an PASC Factory Servicenter or an authorized PASC Servicenter, or damage that is attributable to acts of God.

### LIMITS AND EXCLUSIONS

There are no express warranties except as listed above.

THE WARRANTOR SHALL NOT BE LIABLE FOR INCIDENTAL OR CONSEQUENTIAL DAMAGES RESULTING FROM THE USE OF THIS PRODUCT, OR ARISING OUT OF ANY BREACH OF THIS WARRANTY, INCLUDING WITHOUT LIMITATIONS, DAMAGE TO DISCS. ALL EXPRESS AND IMPLIED WARRANTIES, INCLUDING THE WARRANTIES OF MERCHANTABILITY, AND FITNESS FOR A PARTICULAR PURPOSE, ARE LIMITED TO THE APPLICABLE WARRANTY PERIOD SET FORTH ABOVE.

Some states do not allow the exclusion or limitation of incidental or consequential damages, or limitations on how long an implied warranty lasts, so the above exclusions or limitations may not apply to you.

This warranty gives you specific legal rights and you may also have other rights which vary from state to state.

If a problem with this product develops during or after the warranty period, you may contact your dealer or Servicenter. If the problem is not handled to your satisfaction, then write to the Consumer Affairs Department at the company address indicated above.

### If you ship the product

Carefully pack and send it prepaid, adequately insured and preferably in the original carton. Attach a postage-affixed letter, detailing the complaint, to the outside of the carton.

*Do NOT send the product to the Executive or Regional Sales offices. They are NOT equipped to make repairs.*



As an ENERGY STAR® Partner, Panasonic has determined that this product meets the ENERGY STAR® guidelines for energy efficiency.

# Specifications

## Operating temperature range:

+5 to +35 °C (+41 to +95 °F)

## Operating humidity range:

5–90 % RH (no condensation)

## Discs played:

DVD-RAM (DVD-VR compatible)

DVD-Video, DVD-Audio

Compact disc (CD-DA, Video CD)

CD-R/CD-RW

(CD-DA, Video CD, MP3 formatted discs)

DVD-R (DVD-Video compatible)

## Signal system:

NTSC

## LCD screen:

9"  $\alpha$ -Si, TFT wide-screen LCD

## Video output/input:

Output/input level: 1 Vp-p (75  $\Omega$ )

Output/input terminal: Mini-jack

Number of terminals: 1 system (output/input selectable)

## S-video output:

Y output level: 1 Vp-p (75  $\Omega$ )

C output level: 0.286 Vp-p (75  $\Omega$ )

Output terminal: Mini-jack

Number of terminals: 1 system

(also used for video output/input)

## Audio output/input:

Output/input level: 1.5 Vrms (1 kHz, 0 dB, 10 k $\Omega$ )

Output/input terminal: Stereo mini-jack

Number of terminals:

5.1-ch discrete output 1 system

Including 2 ch (5.1 ch MIX)

output/input 1 system, (output/input selectable)

## Audio performance:

(1) Frequency response:

(1) ●DVD (linear audio):

4 Hz–22 kHz (48 kHz sampling)

4 Hz–44 kHz (96 kHz sampling)

(1) ●DVD-Audio:

4 Hz–88 kHz (192 kHz sampling)

(1) ●CD audio: 4 Hz–20 kHz

(2) S/N ratio:

(1) ●CD audio: 115 dB

(3) Dynamic range:

(1) ●DVD (linear audio): 98 dB

(1) ●CD audio: 97 dB

(4) Total harmonic distortion:

(1) ●CD audio: 0.008 %

## Digital audio output:

Optical digital output: Mini optical terminal

Number of terminals: 1 system

(also used for audio output/input)

## Pickup:

Wave length: 658 nm/790 nm

Laser power: CLASS II/CLASS I

## Power supply:

DC 9 V (DC IN terminal)/

DC 7.4 V (Built-in battery terminal)/

DC 7.2 V (Battery pack terminal)

## Power consumption:

14 W (Unit only: 10 W)

Recharge mode 16 W

(when using included AC adaptor)

## AC adaptor

Power source: AC 100–240 V, 50/60 Hz

Power consumption: 30 W

DC output: 9 V, 2 A

## Built-in battery (lithium ion)

Voltage: 7.4 V

Capacity: 2600 mAh

## Dimensions:

230 (W) × 170 (D) × 28\* (H) mm

[9<sup>1</sup>/<sub>16</sub>" (W) × 6<sup>1</sup>/<sub>16</sub>" (D) × 1<sup>1</sup>/<sub>32</sub>" (H)]

(Including built-in battery)

(excluding protrusions)

\*24.4 mm (<sup>3</sup>/<sub>32</sub>" at lowest point

## Mass:

980 g (34.6 oz.)

(Including built-in battery)

## Note

Specifications are subject to change without notice.

Mass and dimensions are approximate.

Power consumption in standby mode:  
0.9 W  
(when using included AC adaptor)

**Panasonic Consumer Electronics Company,**  
**Division of Matsushita Electric Corporation of America**  
One Panasonic Way Secaucus, New Jersey 07094  
<http://www.panasonic.com>  
**Panasonic Sales Company, Division of Matsushita Electric of Puerto Rico, Inc. ("PSC")**  
Ave. 65 de Infantería, Km. 9.5 San Gabriel Industrial Park, Carolina, Puerto Rico 00985  
**Panasonic Canada Inc.**  
5770 Ambler Drive, Mississauga, Ontario L4W 2T3  
[www.panasonic.ca](http://www.panasonic.ca)  
© 2001 Matsushita Electric Industrial Co., Ltd.  
Printed in Japan

# Panasonic

## Lecteur DVD audio/vidéo portatif Manuel d'utilisation

Modèle **DVD-LA95**

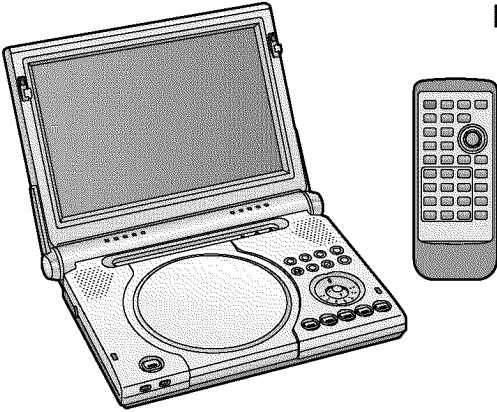

Ce manuel a été imprimé avec de  
l'encre à base de soja. • • • • •

**PalmTheater** 



Le code régional de ce lecteur est "1".

Ce lecteur accepte tous les DVD-Vidéo  
auxquels est attribué le code régional "1" ou  
"ALL" (tous), ou dont le code régional inclut  
"1".

Exemple:



### *Cher client*

Nous vous remercions d'avoir arrêté votre choix sur cet appareil.

Pour en tirer un rendement optimal, lire attentivement le présent manuel.

Il est recommandé de lire attentivement le présent manuel avant d'utiliser l'appareil.

Conserver ce manuel.

## **MISE EN GARDE:**

**AFIN DE PRÉVENIR TOUT RISQUE D'INCENDIE OU DE CHOCS ÉLECTRIQUES, AINSI QUE TOUT DOMMAGE À L'APPAREIL, NE PAS L'EXPOSER À LA PLUIE, À DES ÉCLABOUSSURES OU À UNE HUMIDITÉ EXCESSIVE. ÉVITER ÉGALEMENT DE PLACER DES CONTENANTS AVEC DU LIQUIDE, TEL UN VASE, SUR L'APPAREIL.**

## **ATTENTION!**

**CET APPAREIL EST DOTÉ D'UN LECTEUR AU LASER. L'UTILISATION DE COMMANDES OU LE RECOURS À DES RÉGLAGES AUTRES QUE CEUX INDIQUÉS DANS CE MANUEL PEUVENT PRÉSENTER DES RISQUES D'EXPOSITION À DES RADIATIONS. NE PAS OUVRIR LE BOÎTIER. TOUTE RÉPARATION DOIT ÊTRE FAITE PAR UN PERSONNEL QUALIFIÉ ET NON PAR L'USAGER.**

## **ATTENTION:**

**POUR ÉVITER LES CHOCS ÉLECTRIQUES, INTRODUIRE LA LAME LA PLUS LARGE DE LA FICHE DANS LA BORNE CORRESPONDANTE DE LA PRISE ET POUSSER JUSQU'AU FOND.**

**CAUTION -VISIBLE AND INVISIBLE LASER RADIATION WHEN OPEN. DO NOT STARE INTO BEAM.**

**ATTENTION -RAYONNEMENT LASER VISIBLE ET INVISIBLE EN CAS D'OUVERTURE. NE PAS REGARDER DANS LE FAISCEAU.**

(Dessous de lecteur)

La marque et le symbole suivants sont situés dessous l'appareil.



**ATTENTION**  
RISQUE DE CHOC ELECTRIQUE  
NE PAS OUVRIR



**ATTENTION: AFIN DE PRÉVENIR LE RISQUE DE CHOCS ÉLECTRIQUES, NE PAS RETIRER LES VIS. TOUTE RÉPARATION DEVRAIT ÊTRE CONFIEE À UN PERSONNEL QUALIFIÉ.**



Le symbole de l'éclair dans un triangle équilatéral indique la présence d'une tension suffisamment élevée pour engendrer un risque de chocs électriques.



Le point d'exclamation dans un triangle équilatéral indique que le manuel d'utilisation inclus avec l'appareil contient d'importantes recommandations quant au fonctionnement et à l'entretien de ce dernier.

Déplier cette page lors de la lecture du manuel afin de localiser les commandes.

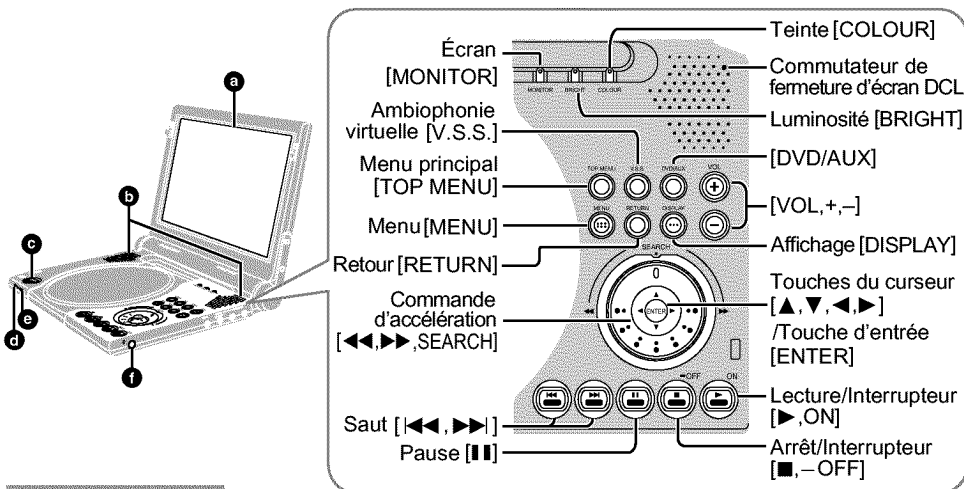

### Appareil principal

- a** Grand écran à cristaux liquides de 9 po
- b** Haut-parleurs stéréo
- c** Touche d'ouverture [OPEN]
- d** Voyant de mise en attente [⏻]
- e** Voyant de recharge [CHG]
- f** Prise de casque d'écoute [🎧]

### Télécommande

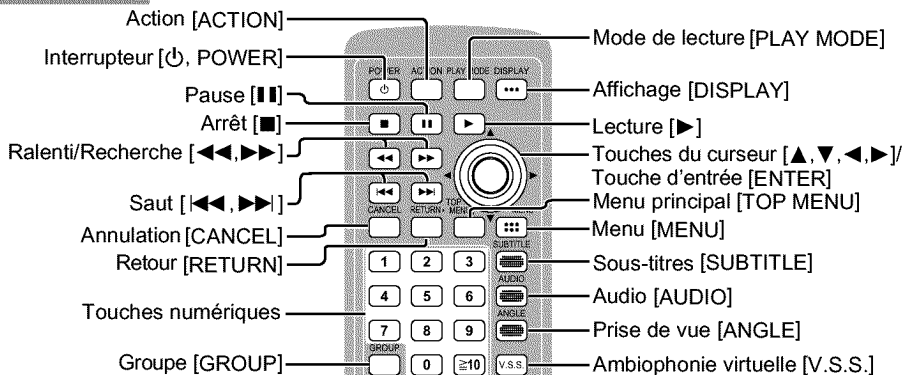

Bien qu'elles ne soient pas identifiées [ENTER], les touches du curseur sur la télécommande produisent les mêmes résultats que les touches du curseur sur l'unité principale. Une pression active la sélection.

**■ Utilisation du curseur**  
 Faire glisser les touches du curseur dans le sens où vous désirez déplacer le curseur.  
 [▲] haut, [▼] bas,  
 [◀] gauche, [▶] droite.

### ■ Voyant de la touche du curseur (unité principale)

Il est possible d'allumer et d'éteindre le voyant de la touche du curseur.

1. Appuyer sur la touche [BRIGHT] sur l'unité principale.
  2. Utiliser la touche [▼] du curseur pour que la "→" pointe vers "BLUE LED".
  3. Utiliser la touche du curseur [◀, ▶] pour sélectionner "ON" [(réglage d'usine) allume] ou "OFF" (éteinte).
  4. Appuyer sur [BRIGHT] pour effacer l'écran.
- La touche du curseur clignote pendant certaines opérations.



# Accessoires

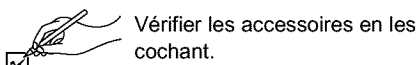

Vérifier les accessoires en les cochant.

**Pour commander des accessoires, communiquer avec le détaillant auprès de qui l'appareil a été acheté.**

**Télécommande** ..... 1  
(N2QAJC000001)



**Pile bouton** ..... 1  
pour la télécommande  
(pour le remplacement,  
voir ci-dessous)



**Câble audio/vidéo** ..... 1  
(RJL3X001X15)



**Adaptateur secteur** ..... 1  
(N0JEEJ000001)



**Cordon d'alimentation** ..... 1  
(RJA0065-A)



**Bloc-batterie intégré** ..... 1  
(installé à la livraison)  
(pour le remplacement,  
voir ci-dessous)

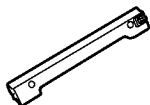

## Accessoires facultatifs:

Pile bouton (CR2025)

Bloc-batterie intégré (CGR-H602)  
(Disponible auprès des détaillants  
Panasonic seulement.)

Bloc-batterie longue durée amovible (CGP-H501)

Adaptateur pour lecteur de cassette de voiture  
(RP-CC20)

Adaptateur pour voiture (DY-DC95)

Mini câble audio numérique optique  
(RP-CA2120)

Lors de la commande de pièces de rechange, utiliser les numéros indiqués entre parenthèses.

## Nota

Le cordon d'alimentation et l'adaptateur secteur inclus ne doivent être utilisés qu'avec cet appareil. Ne pas les utiliser avec d'autre équipement.

# Table des matières

## Mise en route

Accessoires	04
<b>IMPORTANTES MISES EN GARDE</b>	<b>06</b>
Protection de l'ouïe	07
À propos des disques	08

## Opérations de base

<b>Lecture de base</b>	<b>12</b>
• Si un menu s'affiche	13
• Fonction de poursuite	13
• Saut	14

## Opérations avancées

<b>Sélection de la bande son, de la langue des sous-titres et de la prise de vue</b>	<b>16</b>
<b>Effet ambiophonique avec 2 enceintes ou casque d'écoute (V.S.S.)</b>	<b>17</b>
<b>Modification de la séquence de lecture</b>	<b>17</b>
• Lecture de tous les groupes	17
• Lecture programmée	18
• Lecture aléatoire	18

## Pour référence

<b>Raccordement d'autre équipement</b>	<b>28</b>
<b>Pour un rendu plus puissant</b>	<b>29</b>
• Rendu ambiophonique avec 3 enceintes ou plus	29
• Avec 2 enceintes	31
<b>Utilisation d'un grand écran</b>	<b>32</b>
• Raccordement à un téléviseur	32
• Sélection du type d'écran de télévision	33
<b>Enregistrement sur un MD ou une cassette</b>	<b>34</b>

■ Les fonctions dépendent du disque en cours de lecture.

■ Ces inscriptions indiquent les fonctions disponibles.

- **RAM** (DVD-RAM)
- **DVD-A** (DVD-Audio)
- **DVD-V** (DVD-Vidéo)
- **VCD** (CD-Vidéo)
- **CD** (CD-Audio)

<b>Précautions pour la manipulation des disques</b> . . . . .	<b>09</b>	<b>Télécommande—préparatifs</b> . . . . .	<b>10</b>
<b>Lecture de disques CD-R/RW et MP3</b> . . . . .	<b>09</b>	<b>Alimentation</b> . . . . .	<b>10</b>
		●Alimentation sur secteur . . . . .	10
		●Alimentation sur bloc-batterie intégré . . . . .	11
●Visionnement image par image . . . . .	14	●Lecture à partir d'un programme, d'un titre ou d'une plage donné . . . . .	15
●Ralenti . . . . .	14	●Sélection de groupes pour la lecture . . . . .	15
●Avance rapide et recul—Recherche . . . . .	14		
<b>Modification des réglages de l'écran</b> . . . . .	<b>19</b>	●Utilisation du menu de la liste de lecture pour la lecture de scènes données. . . . .	21
●Grandeur de l'image . . . . .	19	<b>Menus à icônes—utilisation</b> . . . . .	<b>22</b>
●Réglage de la luminosité . . . . .	19	●Procédures communes . . . . .	22
●Réglage de la teinte . . . . .	19	●Écran de repérage proportionnel . . . . .	23
<b>Lecture de programmes enregistrés DVD-RAM</b> . . . . .	<b>20</b>	●Icônes de renseignements sur les disques . . . . .	24
●Utilisation de DIRECT NAVIGATOR (navigateur direct) pour sélectionner les programmes de lecture . . . . .	20	●Icônes de renseignements sur le lecteur . . . . .	25
<b>Utilisation de l'adaptateur pour voiture vendu séparément</b> . . . . .	<b>34</b>	●Programmation du mot de passe . . . . .	39
<b>Branchement d'un casque d'écoute</b> . . . . .	<b>34</b>	●Sortie numérique . . . . .	41
<b>Lecture à partir d'un caméscope</b> . . . . .	<b>35</b>	●Paramètres des enceintes acoustiques . . . . .	42
<b>Utilisation d'un bloc-batterie en option</b> . . . . .	<b>35</b>	<b>Glossaire</b> . . . . .	<b>44</b>
<b>Modification des réglages initiaux</b> . . . . .	<b>36</b>	<b>Guide de dépannage</b> . . . . .	<b>46</b>
●Tableau récapitulatif des réglages initiaux . . . . .	36	<b>Entretien</b> . . . . .	<b>49</b>
●Procédures communes . . . . .	38	<b>Service après-vente</b> . . . . .	<b>50</b>
		<b>Données techniques</b> . . . . .	<b>51</b>

Déplier cette page lors de la lecture du manuel.

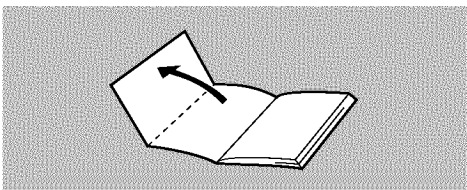

# IMPORTANTES MISES EN GARDE

Avant d'utiliser l'appareil, lire attentivement les instructions qui suivent. Se conformer tout particulièrement aux avertissements inscrits sur l'appareil et aux consignes de sécurité indiquées ci-dessous. Conserver le présent manuel pour consultation ultérieure.

- 1) Lire attentivement ces instructions.
- 2) Conserver ces instructions.
- 3) Lire toutes les mises en garde.
- 4) Suivre toutes les instructions.
- 5) Ne pas utiliser cet appareil près d'une source d'eau.
- 6) Nettoyer qu'avec un chiffon sec.
- 7) Ne pas bloquer les événements d'aération. Installer l'appareil selon les instructions du fabricant.
- 8) Ne pas installer l'appareil près d'un appareil de chauffage tel qu'un radiateur, une cuisinière, un registre de chaleur ou tout dispositif émettant de la chaleur (y compris un amplificateur).
- 9) Pour des raisons de sécurité, ne pas modifier la fiche polarisée ou celle de mise à la terre. Une fiche polarisée est une fiche à deux lames, dont une plus large. Une fiche de mise à la terre est une fiche à deux lames avec une broche de masse. La lame plus large ou la broche de masse procure une protection accrue. Si ce genre de fiche ne peut être inséré dans une prise de courant, communiquer avec un électricien pour remplacer la prise.

- 10) S'assurer que le cordon est placé dans un endroit où il ne risque pas d'être écrasé, piétiné ou coincé. Faire particulièrement attention à ses extrémités de branchement, y compris sa fiche.
- 11) N'utiliser que les accessoires ou périphériques recommandés par le fabricant.
- 12) N'utiliser l'appareil qu'avec une baie, support, trépied, gabarit d'installation, etc, recommandée par le fabricant ou vendu avec l'appareil.
- 13) Débrancher cet appareil lors d'un orage ou en cas de non-utilisation prolongée.
- 14) Confier l'appareil à un technicien qualifié pour toute réparation: cordon d'alimentation ou fiche endommagé, liquide renversé ou objet tombé dans l'appareil, exposition à la pluie ou à une humidité excessive, mauvais fonctionnement ou échappement de l'appareil.



**Ne pas placer l'appareil sur les genoux pendant longtemps lors de l'utilisation. Cet appareil peut chauffer et causer des brûlures.**

## Précautions à prendre

Afin d'éviter tout dommage, ne pas;

- Vaporiser des insecticides inflammables près de l'appareil.
- Appuyer sur l'écran du lecteur.
- Toucher à la lentille ou à toute autre pièce du capteur à laser.

Ne pas utiliser l'appareil dans les endroits suivants;

- Là où la température est inférieure à 5 °C (41 °F) ou supérieure à 35 °C (95 °F).  
 \*(L'utilisation de l'appareil hors de cette plage de température peut entraîner l'activation du circuit de protection et rendre l'appareil inutilisable.)
- Endroits où il y a du sable.
- Sur un coussin, un divan ou un appareil émanant de la chaleur, tel un amplificateur.

L'appareil que vous vous êtes procuré est alimenté par une batterie au lithium-ion/lithium-polymère. Pour des renseignements sur le recyclage de la batterie, veuillez composer le 1-800-8-BATTERY.



# Protection de l'ouïe



## Bloc-batterie et pile

### 1. Bloc-batterie intégré et bloc-batterie en option (Bloc-batterie aux ions de lithium fourni)

- 1. ● Utiliser cet appareil pour recharger le bloc-batterie intégré et le bloc-batterie en option.
- 1. ● Ne pas utiliser le bloc-batterie intégré et le bloc-batterie en option avec un autre appareil.
- 1. ● Ne pas utiliser l'appareil à l'extérieur s'il neige ou s'il pleut. (Le bloc-batterie et le bloc-batterie en option ne sont pas à l'épreuve de l'eau.)
- 1. ● Éviter toute poussière, sable, liquides ou saleté sur les bornes.
- 1. ● Ne pas toucher aux bornes (+ et -) avec un objet métallique.
- 1. ● Ne pas tenter de démonter ou remonter le bloc-batterie. Ne pas le jeter au feu.

### 2. Pile de type bouton (Pile au lithium)

- 1. ● Insérer en respectant la polarité.
- 1. ● Ne pas toucher aux bornes (+ et -) avec un objet métallique.
- 1. ● Ne pas tenter de démonter ou remonter la pile. Ne pas la jeter au feu.
- 1. ● Tenir la pile hors de portée des enfants.

Si l'électrolyte venait à entrer en contact avec les mains ou les vêtements, laver à fond avec de l'eau.

Si l'électrolyte venait à entrer en contact avec les yeux, ne jamais se frotter les yeux.

Les rincer à fond avec de l'eau et consulter un médecin.

### 3. Mise au rebut du bloc-batterie et de la pile

- 1. Vérifier et suivre les réglementations locales en vigueur.

## ATTENTION:

Les piles utilisées dans ce dispositif risquent de provoquer un incendie ou des brûlures chimiques si on les manipule inconsidérément. Ne pas démonter les piles ni les jeter au feu. Ne pas chauffer les piles à des températures supérieures à celles indiquées.

**Pile bouton** . . . . . 100 °C (212 °F)

**Bloc-batterie intégré et bloc-batterie en option** . . . . . 60 °C (140 °F)

Ne pas recharger les piles de type bouton. Ne remplacer que par les pièces Panasonic dont les numéros sont les suivants:

**Pile bouton** (Pile au lithium)  
(pour la télécommande) . . . . . **CR2025**

**Bloc-batterie intégré** (Bloc-batterie aux ions de lithium fourni) . . . . . **CGR-H602**

**Bloc-batterie en option** (Bloc-batterie aux ions de lithium fourni) . . . . . **CGP-H501**

L'utilisation d'autres types de piles peut comporter un risque d'incendie ou d'explosion.

Éviter l'écoute à volume élevé. Les spécialistes en otologie recommandent de ne pas prolonger l'écoute afin de ne pas endommager l'ouïe.

Si un bourdonnement se fait entendre, réduire le volume ou cesser l'écoute.

Ne pas utiliser au volant d'un véhicule motorisé. Cela peut être dangereux et est interdit dans plusieurs régions.

Démontrer une grande prudence ou interrompre l'écoute dans des situations potentiellement dangereuses.

Même si le casque d'écoute ou les écouteurs sont du type ouvert devant permettre d'entendre les bruits ambiants, ne pas trop élever le volume.

Le son peut être trompeur. Avec le temps, votre niveau de confort auditif s'adapte à des volumes plus élevés. Ainsi, un niveau qui semble normal peut en fait être trop élevé et être nuisible à l'oreille.

Protégez-vous en réglant le volume à un niveau sécuritaire avant que votre oreille ne s'adapte à un volume trop élevé.

Pour déterminer un niveau d'écoute sécuritaire:

- Régler le volume au minimum.
- Monter lentement le volume jusqu'au niveau d'écoute confortable avant qu'il n'y ait distorsion.

Après avoir identifié le niveau d'écoute confortable:

- Régler le volume et le laisser à ce niveau.

# À propos des disques

## ■ Disques compatibles

Type de disque	Logo
DVD-RAM	
DVD-R	
DVD-Audio	
DVD-Vidéo	
CD-Vidéo	
CD-Audio	

## ■ Disques non compatibles

Disques PAL (la lecture de l'audio des DVD-Audio est possible), DVD-RAM (2,6 GO, TYPE 1), DVD-ROM, CD-ROM, CDV, CD-G, +RW, DVD-RW, CVD, SVCD, SACD, disque vidéo "Divx" et CD photo.

## ■ DVD compatibles

Cet appareil étant équipé d'un décodeur Dolby Digital il est possible de lire des disques DVD avec signal Dolby Digital.

Cet appareil étant équipé d'un décodeur DTS, il est possible de lire des disques DVD avec signal DTS.

## ■ Code régional

### ■ (DVD-Vidéo seulement)

Un code régional est attribué à tous les lecteurs et disques DVD-Vidéo selon la zone dans laquelle ils sont distribués. Le code régional de ce lecteur est "1". La lecture d'un disque ne sera pas possible si son code régional ne correspond pas au code du lecteur.

Ce lecteur accepte tous les disques auxquels est attribué le code régional "1" ou "ALL" (tous), ou dont le code régional inclut "1".



## ■ Lecture de disques DVD et CD-Vidéo

Le producteur du matériel peut déterminer le mode de lecture de ces disques. Il s'ensuit qu'avec certains disques il pourrait ne pas être possible de piloter toutes les fonctions de lecture décrites dans le présent manuel. Il est donc conseillé de lire attentivement la notice d'emploi du disque.

## ■ Disques DVD-RAM

Les disques DVD-RAM doivent remplir les conditions suivantes pour que cet appareil puisse en faire la lecture. Il se peut que la lecture de certains disques ne soit pas possible, à cause des conditions d'enregistrement.

Type	Disques sans cartouche Disques qui peuvent être retirés de leur cartouche (TYPE 2 et 4)
Capacité	12 cm, 9,4 Go (double face) et 4,7 Go (simple face) et 8 cm 2,8 Go (double face)
Format d'enregistrement	Disques enregistrés avec un enregistreur de DVD, une caméra vidéo DVD, un ordinateur personnel, etc., avec la version 1.1 de Video Recording Format (une norme unifiée pour l'enregistrement vidéo).

## ■ Nota

- Sortir les disques de TYPE 2 et 4 de leur cartouche avant de les utiliser; les retourner dans leur cartouche après la lecture. Lire attentivement les instructions qui accompagnent le disque.
- Il se peut que la lecture de certains passages du disque ne se fasse pas en douceur, par exemple là où un programme se termine et où un autre commence.
- Le lecteur balaie le disque pendant 30 secondes avant d'amorcer la lecture d'un disque DVD-RAM.

## ■ Disques DVD-R

Les disques DVD-R Panasonic enregistrés et finalisés sur un enregistreur DVD VIDEO DMR-E20 Panasonic sont lus comme DVD-Vidéo sur cet appareil.

Il pourrait être impossible de lire certains disques selon l'état du disque ou de l'enregistrement.

# Précautions pour la manipulation des disques

Ne pas utiliser de disques de forme irrégulière. (Ces disques peuvent endommager le lecteur.)

## ■ Manipulation

Ne pas toucher la face enregistrée.

## ■ Nettoyage

**DVD-Audio, DVD-Vidéo, CD-Video, CD-Audio**

Nettoyer le disque avec un linge humide, puis essuyer. Essuyer la surface à partir du centre vers la périphérie.

**DVD-RAM, DVD-R**

● Nettoyer uniquement avec le nettoyeur pour disque DVD-RAM/PD disponible auprès des détaillants Panasonic, numéro de pièce LF-K200DCA1.

● Ne jamais utiliser de tissus, nettoyeurs pour CD, etc.

## ■ Il peut y avoir formation de condensation sur le disque lorsque le disque est transporté d'un endroit froid à un endroit plus chaud

Si le disque est un DVD-RAM ou un DVD-R, l'essuyer en utilisant le nettoyeur pour disque DVD-RAM/PD (numéro de pièce LF-K200DCA1, disponible auprès des détaillants Panasonic).

Pour les autres types de disque, essuyer avec un linge doux, sec et sans peluches.

## ■ Précautions pour la manipulation

● Ne pas écrire sur l'étiquette avec un crayon bille ou tout instrument à écrire.

● Ne pas utiliser de vaporisateurs de nettoyage pour disques, de benzène, de diluants, de liquides antistatiques ni d'autres solvants.

● Ne pas apposer de collants ni d'étiquettes sur les disques.

● Ne pas utiliser de disques sur lesquels des bandes adhésives ou des étiquettes se décollent.

● Ne pas utiliser de protecteurs contre les rayures ou couvercles.

● Ne pas utiliser des disques dont les étiquettes ont été incrustées au moyen d'imprimeuses disponibles sur le marché.

## ■ Ne pas ranger les disques

● Dans les endroits exposés au soleil

● Dans un endroit humide ou poussiéreux

● Près d'une source de chaleur

# Lecture de disques CD-R/RW et MP3

## CD

Cet appareil peut prendre en charge des disques CD-DA (audio numérique) et CD-Vidéo ainsi que des disques CD-R et CD-RW finalisés. Toutefois, il pourrait être impossible de lire certains disques CD-R et CD-RW selon l'état de l'enregistrement. Le mot "finalisé" signifie que les disques ont suivi un processus permettant aux lecteurs CD-R/CD-RW de lire des disques audio du même format.

**Les différences entre disques enregistrés au moyen du format MP3 et disques CD sont indiquées ci-dessous.**

## ● Structure du disque (exemple)

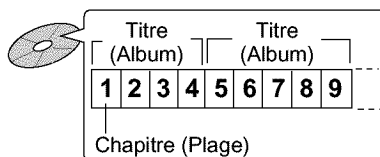

## ● Lecture à partir d'un chapitre spécifique

● Appuyer sur les touches numériques, puis appuyer sur [ENTER].

● Exemple: Chapitre 23: [2] → [3] → [ENTER]

● Exemple: (La pression sur [≧10] n'est pas nécessaire.)

## ● Lecture en reprise

● Il est possible d'utiliser les fonctions de lecture en reprise de chapitre ou de titre (→ page 26).

## ● Lecture programmée, lecture aléatoire

● Il est impossible d'utiliser les fonctions de lecture programmée et lecture aléatoire.

## ● Icônes de renseignements sur les disques

Nombre total de chapitre



Chapitre courant

Durée écoulée

(Affichage seulement.)

Impossible de modifier)

## Nota

● Si une plage en format MP3 contenant des données d'image fixe est lue, le son ne sera pas entendu immédiatement et le temps de la durée écoulée ne sera pas affiché pendant ce délai. Même une fois la lecture lancée, le temps de lecture exacte ne sera pas affiché.

● Cet appareil n'est pas compatible avec les marqueurs ID3.

Consulter le glossaire à la page 44 pour plus de détails sur MP3.

# Télécommande— préparatifs

## Mise en place de la pile (pile au lithium)

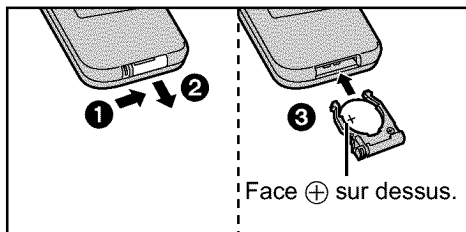

### ■ Remplacement de la pile bouton

La durée de vie de la pile est normalement d'un an. La remplacer si la télécommande ne fonctionne pas même lorsqu'elle est utilisée près de l'appareil.

#### Nota

Se reporter à la section "IMPORTANTES MISES EN GARDE" aux pages 6 et 7.

## Rayon d'action

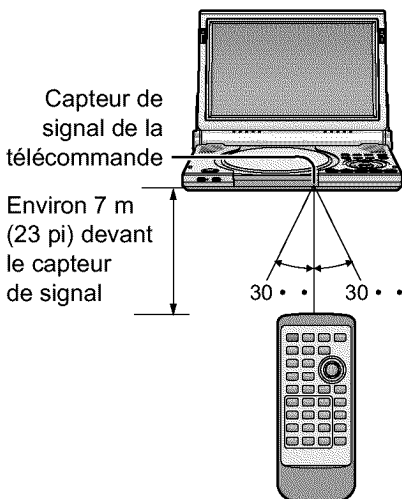

#### Nota

- Ne pas exposer le capteur de signal de la télécommande à un éclairage intense.
- Ne pas placer d'obstacles entre le capteur de signal et la télécommande.
- Ne pas utiliser simultanément la télécommande d'un autre appareil.

# Alimentation

## Avant l'utilisation

Retirer la feuille d'isolation entre l'appareil et le bloc-batterie intégré.

### Feuille d'isolation

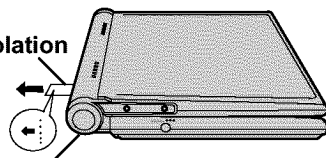

### Bloc-batterie intégré

Laisser le bloc-batterie fixé à l'appareil lorsque l'appareil est utilisé.

Quatre sources d'alimentation sont possibles.

- Adaptateur c.a. (voir ci-dessous)
- Bloc-batterie intégré (⇒ page 11)
- Adaptateur pour voiture (en option) (⇒ page 34)
- Bloc-batterie de rechange (en option) (⇒ page 35)

## Alimentation sur secteur

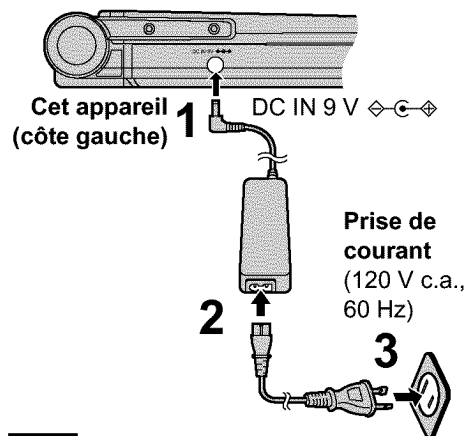

Cet appareil (côte gauche) 1

DC IN 9 V

Prise de courant  
(120 V c.a.,  
60 Hz)

#### Nota

Se reporter à la section "IMPORTANTES MISES EN GARDE" à la page 6.

L'appareil est en mode attente lorsqu'il est branché sur le secteur (le voyant [D] est allumé). Le circuit primaire est toujours sous tension lorsque l'adaptateur secteur est branché sur la prise de courant.

### ■ En cas de non utilisation prolongée

L'appareil consomme 0,9 W en mode d'attente. Pour réduire la consommation d'énergie, débrancher l'adaptateur secteur de la prise de courant.

## Alimentation sur bloc-batterie intégré (Bloc-batterie rechargeable aux ions de lithium (fourni))

- Recharger le bloc-batterie avant de l'utiliser pour la première fois.
- Pour remplacer, voir page 4 "Accessoires facultatifs".

### ■ Recharge du bloc-batterie intégré (lorsque le contact est coupé)

Brancher l'adaptateur secteur avec le bloc-batterie en place (voir ci-contre).

**Recharge**      **Avant de l'appareil**

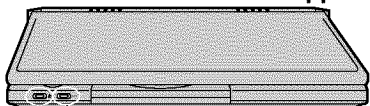

Le voyant de recharge [CHG] est allumé.

Le voyant [⏻] s'éteint.



La recharge est terminée lorsque le voyant de recharge [CHG] s'éteint.  
(Le voyant de recharge [⏻] est allumé.)  
Débrancher le cordon d'alimentation et l'adaptateur secteur.

#### Nota

Se reporter à la section "IMPORTANTES MISES EN GARDE" aux pages 6 et 7.

### ■ Durée approximative de recharge et autonomie de lecture

(La durée réelle dépend des conditions d'utilisation.)

Recharge [à 20 °C (68 °F)]	Niveau de luminosité (écran)	Lecture	
		Écran du lecteur ouvert	Écran du lecteur fermé
3 heures	-5	2 heures 30 minutes	3 heures 30 minutes
3 heures	0	2 heures	3 heures 30 minutes
3 heures	5	1 heure 30 minutes	3 heures 30 minutes

- La luminosité est réglée à "0".
- Pour ajuster la luminosité de l'écran DCL (⇒ page 19).

#### Pour utilisation prolongée

Utiliser conjointement avec le bloc-batterie en option (⇒ page 35).

### ■ Vérification de la charge du bloc-batterie à l'écran DCL

Appuyer sur [DISPLAY].

L'indicateur de batterie s'affiche pendant quelques secondes à l'écran DCL.

Il indique approximativement la charge restante.



(Cette indication s'affiche automatiquement lorsque la durée de la charge restante est d'environ 10 minutes.)

### ■ Si l'autonomie est très brève même après la recharge

Le bloc-batterie doit être remplacé (il peut être rechargé environ 300 fois).

### ■ Dans le cas de non-utilisation prolongée

- Retirer le bloc-batterie. (Même lorsque l'appareil est hors marche, il y a consommation d'énergie. À terme, cela peut entraîner la décharge de la batterie et causer des problèmes de fonctionnement.)
- Recharger le bloc-batterie avant de le réutiliser.

### ■ Retrait du bloc-batterie intégré

(lorsque le contact est coupé)

- 1 Glisser et soulever le verrou.
- 2 Soulever le bloc-batterie hors de l'appareil.

Touche de dégagement du verrou

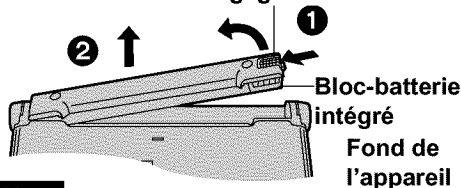

#### Nota

Après avoir retiré le bloc-batterie intégré, manipuler l'appareil avec soin.

### ■ Installation du bloc-batterie intégré

(lorsque le contact est coupé)

- 1 Insérer le culot du bloc-batterie dans la fente dans le compartiment.
- 2 Pousser sur le bloc-batterie jusqu'à ce qu'il s'enclenche en place.

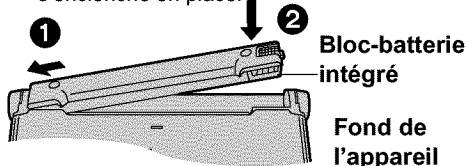



# Lecture de base

## Préparatifs

- Vérifier les raccordements à la source d'alimentation (⇒ pages 10 et 11).
- Ouvrir le couvercle externe.
- Lorsque le téléviseur est branché (⇒ pages 32 et 33), raccorder le téléviseur et effectuer le paramétrage requis.

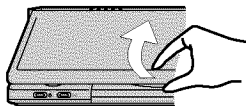

Par défaut, le menu est affiché en anglais. Il est toutefois possible de sélectionner l'affichage en français ou en espagnol (⇒ page 37, Affichage—Langues des Menus). Le français est utilisé dans les exemples présentés ci-dessous.

1



Appuyer sur [OPEN] pour ouvrir le couvercle, puis introduire un disque avec l'étiquette du côté à lire sur le dessus.

- Retirer les disques de TYPE 2 et 4 de leur cartouche avant l'utilisation (⇒ page 8).
- Refermer le couvercle manuellement.



Déclic

2



Appuyer sur [▶, ON] pour amorcer la lecture.

Le lecteur se met automatiquement en marche. Dans le cas où un menu s'affiche, voir ci-contre.

3

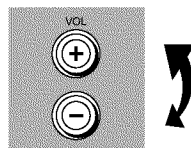

Régler le niveau du volume.

## ■ Arrêt de lecture

Appuyer sur [■] (⇒ page 13, Fonction de poursuite).

## ■ Pause

Appuyer sur [||] pendant la lecture.

Appuyer sur [▶] (Lecture) pour poursuivre la lecture.

## ■ Mise hors marche



Maintenir une pression sur [■, - OFF] jusqu'à ce que l'indication "OFF" apparaisse à l'écran DCL.

## ■ Mise en/hors marche au moyen de la télécommande

POWER



Appuyer sur [⏻, POWER].

- Le lecteur ne peut être mis en marche au moyen de la télécommande lorsque l'appareil fonctionne sur le bloc-batterie.

## ■ Affichage de la durée écoulée de lecture

Appuyer sur [DISPLAY] pour afficher les icônes de menu à l'écran (⇒ page 24).

## ■ Fonction de coupure automatique

Le lecteur est automatiquement mis hors marche s'il est laissé plus de 15 minutes dans le mode arrêt (5 minutes avec le bloc-batterie).

## Nota

### ● Si "⊘" apparaît à l'écran DCL

⊘ Celui-ci indique que l'instruction demandée ne peut être effectuée par le lecteur ou le disque à ce moment précis.

### ● En fin de disque

⊘ Après l'utilisation, couper le contact pour conserver l'énergie.

- Lorsque le lecteur est utilisé pendant une longue période, il se peut que ses surfaces deviennent chaudes; cela est tout à fait normal et n'est le signe d'aucun problème de fonctionnement.

- Le voyant [⏻] clignote pour indiquer que l'appareil est en marche lorsque le mode d'affichage est réglé sur "OFF" (pas d'image) (⇒ page 19) ou lorsque le couvercle extérieur est fermé.

## Si un menu s'affiche

**DVD-A DVD-V VCD**

Sélectionner une rubrique avec les touches numériques.

Ou

**DVD-A DVD-V**

Utiliser [▲, ▼, ◀, ▶] pour mettre une rubrique en surbrillance, puis appuyer sur [ENTER].

### ■ Sélection d'un numéro à 2 chiffres

ex. 25: [≧10]→[2]→[5]

### ■ Autres touches pouvant être utilisées avec les menus

Lire les instructions incluses avec le disque pour plus de renseignements.

[▶▶]: Affichage du menu suivant.

[◀◀]: Affichage du menu précédent.

[RETURN]: Affichage de l'écran menu.

[RETURN] **VCD**

[TOP MENU]: Affichage du premier écran menu. **DVD-A DVD-V**

[MENU]: Affichage de l'écran menu. **DVD-V**

### Menus DVD

Les disques DVD-Vidéo peuvent compter plusieurs menus. Le menu qui s'affiche sur pression de la touche [TOP MENU] peut alors être différent de celui appelé par la touche [MENU].

#### Exemple

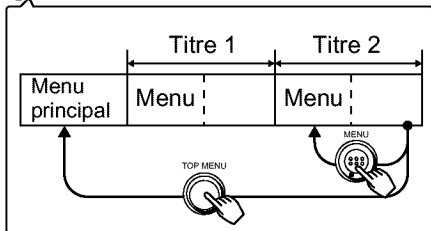

#### Nota

La rotation du disque se poursuit pendant l'affichage des menus. Appuyer sur [■] pour quitter le menu.

## Fonction de poursuite

**RAM DVD-A DVD-V VCD CD**

La position d'arrêt de lecture est mémorisée par l'appareil lorsque l'indication "▶" clignote à l'écran DCL. Lorsque "▶" clignote à l'écran DCL, appuyer sur [▶] (Lecture) pour lancer la lecture à partir de la position d'arrêt.

Pendant la lecture d'un disque DVD-Vidéo, le message suivant s'affiche également.

Appuyez sur PLAY pour prévisualiser le chapitre

Une pression sur la touche [▶] (Lecture) pendant que le message est affiché enclenche la lecture du début de chaque chapitre jusqu'au chapitre en cours. La lecture se poursuit à partir du point où elle a été interrompue.

(Ceci ne fonctionne qu'à l'intérieur d'un même titre.)

Si aucune pression n'est exercée sur la touche [▶] (Lecture), le message disparaît et la lecture débute à l'endroit où elle avait été interrompue.

### ■ Désactivation de la fonction de poursuite

Appuyer sur [■].

#### Note

- Ceci fonctionne seulement si la durée écoulée du disque est affichée sur le menu à icônes (→ page 24).
- L'endroit marqué est supprimé de la mémoire si le couvercle du disque est ouvert.
- L'appareil sauvegarde la position même s'il est commuté en mode d'attente, sauf lors de la lecture d'une liste de lecture (→ page 21).

## Lecture de base

### Saut

RAM DVD-A DVD-V VCD CD

Il est possible de sauter des chapitres sur les DVD-Vidéo, des plages sur les DVD-Audio, les CD et les CD-Vidéo, tandis que sur les DVD-RAM il est possible de sauter au début d'un programme, sur une scène de liste de lecture, ou sur un marqueur.

Dans le mode lecture ou pause

**Appuyer sur [◀◀] ou [▶▶].**

Sur chaque pression de la touche, une plage ou un chapitre est sauté.

DVD-A DVD-V VCD CD

Position de lecture

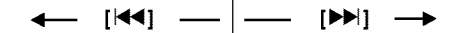
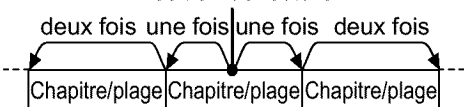

RAM

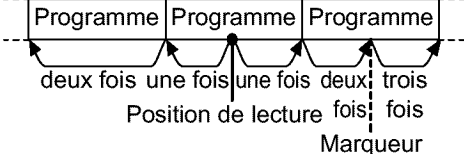

### Visionnement image par image

RAM DVD-A DVD-V VCD

Dans le mode pause

**Utiliser [◀] ou [▶].**

- Maintenir en position pour changer de trame.
- La touche [■] permet également le visionnement image par image.

### Nota

- Si la touche [◀◀, ▶▶] ou [◀◀, ▶▶] est appuyée pendant la lecture pilotée par menus d'un CD-vidéo avec pilotage de la lecture (→ page 45), l'appareil peut ne pas fonctionner correctement.
- La vitesse de la recherche et de la lecture ralentie augmente progressivement (jusqu'à cinq paliers de vitesse).
- Appuyer sur [▶] (Lecture) pour la lecture en reprise.
- Avec CD-vidéo, il est impossible de faire une recherche en arrière pendant une avance image par image ou un lecture ralentie.
- L'avance image par image et le ralenti ne fonctionnent que sur les parties d'images animées du disque DVD-Audio.
- [◀◀], [◀] ou [◀◀]: Sens arrière
- [▶▶], [▶] ou [▶▶]: Sens avant

### Ralenti

RAM DVD-A DVD-V VCD

**<Sur l'appareil principal>**

Dans le mode pause

**Tourner le cadran d'accélération.**

**<Sur la télécommande>**

Dans le mode pause

**Appuyer sur [◀◀] ou [▶▶].**

- L'arrêt sur image est rétabli lorsque le cadran d'accélération est relâché.

### Avance rapide et recul— Recherche

RAM DVD-A DVD-V VCD CD

**<Sur l'appareil principal>**

Dans le mode lecture

**Tourner le cadran d'accélération.**

**<Sur la télécommande>**

Dans le mode lecture

**Appuyer sur [◀◀] ou [▶▶].**

- La lecture est rétablie lorsque le cadran d'accélération est relâché.
- Sur la plupart des disques, la bande son est entendue pendant la recherche. Pour couper le son (→ page 37, Audio—Recherche avec son).

Lecture à partir d'un programme, d'un titre ou d'une plage donnée

**Télécommande seulement**

RAM DVD-A DVD-V VCD CD

## Appuyer sur les touches numériques pour sélectionner la rubrique.

### ■ Sélection d'un numéro à 2 chiffres

ex. 25: [≧10]→[2]→[5]

- Avec certains disques, cette fonction n'est opérante qu'en mode d'arrêt.
- Cette fonction pourrait ne pas être activée avec certains disques.
- Pour amorcer la lecture à partir d'une plage donnée au sein d'un groupe différent sur un disque DVD-Audio, sélectionner d'abord le groupe en question (voir ci-contre).

Sélection de groupes pour la lecture **Télécommande seulement**

**DVD-A**

Les plages sur un disque DVD-Audio sont réparties en groupes. La méthode de lecture des groupes diffère avec chaque disque, consulter les instructions fournies avec le disque à ce sujet.

## 1 Appuyer sur [GROUP].



## 2 Utiliser [▲, ▼] pour sélectionner le numéro de groupe et appuyer sur [ENTER].

- Il est possible de sélectionner les groupes avec les touches numériques de la télécommande ou la touche [GROUP].

## 3 Utiliser [▲, ▼] pour sélectionner le numéro de plage et appuyer sur [ENTER].

La lecture du groupe et de la plage sélectionnés commence.

## Lecture en séquence de tous les groupes (⇒ page 17)

### Lecture des groupes prime

Certains disques contiennent des groupes prime. Pour lire ces groupes, il se peut que vous deviez saisir un mot de passe. Se référer à la pochette du disque.

1. En mode arrêt, sélectionner le groupe prime et appuyer sur [ENTER], entrer le mot de passe à 4 chiffres sur les touches numériques et appuyer sur [ENTER].
2. Utiliser la touche [▲, ▼] pour sélectionner une plage.
3. Appuyer sur [ENTER].

- Une fois le mot de passe saisi, le groupe prime peut être lu à volonté tant que le disque n'est pas retiré de l'appareil.

### Nota

Si un mot de passe erroné est saisi, l'écran précédent s'affiche. Recommencer alors du début. La touche [CANCEL] permet de l'effacer.

# Sélection de la bande son, de la langue des sous-titres et de la prise de vue Télécommande seulement

## Bande son

**RAM** **DVD-A** **DVD-V**

Pendant la lecture

### Appuyer sur [AUDIO].

Le numéro change sur chaque pression de la touche.

ex. DVD-Audio

Bande son en cours



Bande son sélectionnée

- La lecture reprend du début de la bande son lors de la lecture des DVD-Audio et des bandes son DVD-RAM qui sont accompagnées d'images fixes.
- Même si aucune autre bande son n'a été enregistrée sur le DVD-Audio, deux numéros de bande son apparaissent normalement sur pression de la touche [AUDIO]. La bande son en cours de lecture est le numéro 1.
- Cette même touche peut être utilisée pour activer ou couper les voix sur les disques comportant une fonction Karaoké. Pour plus de détails, lire les notes d'accompagnement du disque.

## Sous-titres

**RAM** **DVD-A** **DVD-V**

Avec les DVD-RAM, il est possible d'activer ou désactiver les sous-titres.

Pendant la lecture

### Appuyer sur [SUBTITLE].

Le numéro change sur chaque pression de la touche.

ex. DVD-Vidéo



### ■ Affichage/suppression des sous-titres

1. Appuyer sur [SUBTITLE].
2. Utiliser [▶]. (**DVD-A** **DVD-V**)
3. Utiliser [▲, ▼] pour sélectionner "ON" ou "OFF".

## Prise de vue

**DVD-A** **DVD-V**

Pendant la lecture

### Appuyer sur [ANGLE].

Le numéro change sur chaque pression de la touche.



## Nota

- Il est également possible d'utiliser les touches [▲, ▼] ou les touches numériques pour modifier la bande son, la langue des sous-titres et la prise de vue.
- Sur certains disques, la sélection de la bande son, de la langue des sous-titres et de la prise de vue ne peut se faire que par leurs menus.
- La sélection de la bande son et de la langue des sous-titres peut aussi être faite au moment du paramétrage initial (➡ page 36, Disque—Audio (dialogues) et Sous-titres).
- L'indication "—" ou "--" s'affiche en lieu et place du numéro de la langue dans les situations où la langue sélectionnée n'est pas enregistrée sur le disque.
- Sur certains disques, il est possible de paramétrer le choix des prises de vue avant la lecture des séquences. Lire les notes d'accompagnement du disque.
- Dans certains cas, la langue des sous-titres sélectionnée n'est pas immédiatement activée.
- Dans le cas où les sous-titres seraient superposés à ceux pour malentendants, en désactiver l'affichage.

# Effet ambiophonique avec 2 enceintes ou casque d'écoute (V.S.S.)

RAM DVD-V VCD

**SP-V.S.S.:** Dolby Digital, DTS, MPEG, LPCM, 2 canaux ou plus seulement

**HP-V.S.S.:** Dolby Digital, MPEG, LPCM, 2 canaux ou plus seulement

Utiliser le mode V.S.S. pour obtenir un effet ambiophonique sur seulement deux enceintes avant ou dans un casque d'écoute. Si le disque comporte des effets ambiophoniques, ses effets sont amplifiés et le son semble provenir d'enceintes virtuelles.

## Préparatifs

Couper les effets ambiophoniques sur l'autre appareil et utiliser [-, VOL] pour réduire au minimum le volume sur cet appareil (→ page 12).

**Appuyer sur [V.S.S.] pour sélectionner le niveau de l'effet d'ambiophonie virtuelle.**

Sur chaque pression de la touche:  
ex. SP-V.S.S.

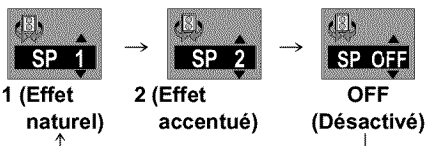

## ■ Pour changer de mode V.S.S.

1. Utiliser la touche [◀] pour sélectionner "SP" ou "HP".
2. Utiliser [▲, ▼] pour changer de mode.

### Pour un rendement optimal

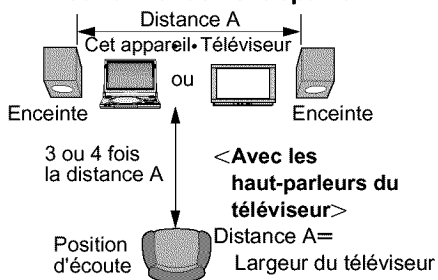

## Nota

- L'effet ambiophonique virtuel peut ne pas fonctionner ou avoir moins d'effet avec certains disques.
- Avec certains disques, le mode V.S.S. peut engendrer de la distorsion. Dans un tel cas, mettre le mode V.S.S. hors circuit.
- Le signal de sortie de cet appareil est en stéréo (deux voies) lorsque le mode V.S.S. est en circuit.
- Il n'y a pas d'effet discernable sur les haut-parleurs de cet appareil.

# Modification de la séquence de lecture

## Télécommande seulement

### Lecture de tous les groupes

DVD-A

Le lecteur lit les pages de tous les groupes sur un disque.

- 1 Dans le mode arrêt  
**Appuyer sur [PLAY MODE] jusqu'à ce que l'écran de lecture de tous les groupes s'affiche.**

Lecture de tous les groupes

Appuyez sur PLAY pour commencer

- 2 Appuyer sur [▶] (Lecture).

## ■ Pour quitter le mode Tout groupe

Appuyer sur [PLAY MODE] en mode arrêt jusqu'à ce que l'écran de lecture tout groupe s'efface.

## Lecture programmée

Il est possible de programmer une séquence de lecture comportant jusqu'à 32 plages, et ce, dans l'ordre voulu.

Dans le mode arrêt

### 1 Appuyer sur [PLAY MODE] jusqu'à ce que l'écran de lecture programmée s'affiche.

ex. DVD-Audio

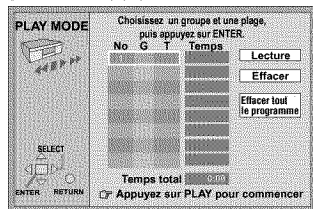

### 2 Appuyer sur [ENTER].

**DVD-Audio seulement**

Utiliser [▲, ▼] pour sélectionner un groupe et appuyer sur [ENTER].

### 4 Utiliser [▲, ▼] pour sélectionner une plage et appuyer sur [ENTER].

À chaque utilisation:

1 ← 2 ← ----- → ALL (Toutes)

- Répéter les étapes 2, 3 et 4 pour programmer les autres plages.
- Il est également possible d'utiliser les touches numériques pour sélectionner un groupe ou une plage.
- "Temps total" indique la durée totale des plages programmées.
- Si "ALL" (Toutes) est sélectionné, toutes les plages d'un disque sont programmées (toutes les plages du groupe sélectionné sur le disque DVD-Audio).

### 5 Appuyer sur [▶] (Lecture).

La lecture des plages, dans l'ordre de leur programmation, s'amorce.

#### ■ Pour ajouter ou changer une plage

1. Utiliser [▲, ▼] pour sélectionner une rubrique disponible.
2. Répéter les étapes 2 à 4 pour effectuer les changements.

#### ■ Pour passer à la page suivante ou précédente

Appuyer sur [◀◀, ▶▶].

#### ■ Suppression des plages une à la fois

Utiliser [▲, ▼] pour sélectionner une plage puis appuyer sur [CANCEL]. (Il est aussi possible de sélectionner "Effacer" et d'appuyer sur [ENTER].)

#### ■ Suppression de toutes les plages programmées

Amener le curseur sur "Effacer tout le programme" au moyen des touches [▲, ▼, ◀, ▶], puis appuyer sur [ENTER]. Le programme est également effacé après la mise hors marche ou l'ouverture du couvercle du disque.

#### ■ Pour quitter le mode de lecture programmée

En mode arrêt, appuyer sur [PLAY MODE] jusqu'à ce que l'écran de lecture programmée ne soit plus affichée.

- Les données programmées demeurent en mémoire.

#### Nota

Si des groupes prime sont sélectionnés sur le disque DVD-Audio pendant la lecture programmée, il faudra entrer un mot de passe à 4 chiffres (→ page 15).

## Lecture aléatoire

La lecture lit les plages du disque au hasard.

Dans le mode arrêt

### 1 Appuyer sur [PLAY MODE] jusqu'à ce que l'écran de lecture aléatoire s'affiche.

ex. DVD-Audio (trois groupes)

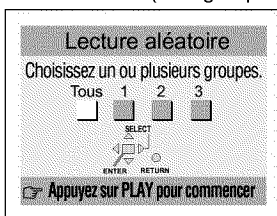

### 2

**DVD-Audio seulement**

Utiliser [◀, ▶] pour sélectionner un groupe et appuyer sur [ENTER].

- Il est possible de sélectionner plus d'un groupe.
- Il est également possible de sélectionner les groupes avec les touches numériques.

### 3 Appuyer sur [▶] (Lecture).

La lecture s'amorce à partir d'une plage sélectionnée au hasard.

#### ■ Pour quitter le mode lecture aléatoire

En mode arrêt, appuyer sur [PLAY MODE] jusqu'à ce que l'écran de lecture aléatoire ne soit plus affiché.

#### Nota

Si un groupe prime est sélectionné sur un disque DVD-Audio pendant la lecture aléatoire, il faudra entrer un mot de passe à 4 chiffres (→ page 15).

## Grandeur de l'image

Appuyer sur la touche [MONITOR] de l'appareil pour modifier les réglages de l'écran.

Le mode s'affiche à l'écran DCL comme suit.

**NORMAL** → **FULL (Plein écran)** → **ZOOM**  
 ↑ OFF (pas d'image) ←

### ■ Mode d'affichage et grandeur de l'image

La grandeur de l'image est fonction du mode d'affichage sélectionné et du format sous lequel l'image a été enregistrée.

- Si l'écran du lecteur n'est pas utilisé, sélectionner "OFF" (pas d'image) pour réduire la consommation d'énergie. (Le voyant [⏻] clignote.)
- L'écran est mis hors marche lorsque le couvercle est fermé.
- Des lignes horizontales peuvent apparaître sur l'image dans le mode "ZOOM", cela n'est le signe d'aucun problème de fonctionnement.

## Réglage de la luminosité

1. Appuyer sur la touche [BRIGHT] de l'appareil.
2. Déplacer [▲, ▼] afin que la "→" soit vis-à-vis "BRIGHT".
3. Utiliser [◀, ▶] pour régler la luminosité.  
 -5: foncé ↔ 5: clair
4. Appuyer sur [BRIGHT] pour effacer l'affichage.









La consommation d'énergie augmente avec le niveau de luminosité.

## Réglage de la teinte

1. Appuyer sur la touche [COLOUR] de l'appareil.
2. Utiliser [◀, ▶] pour régler la teinte.  
 -5: clair ↔ 5: foncé
3. Appuyer sur [COLOUR] pour effacer l'affichage.

### Nota

Ces changements ne concernent que l'écran du lecteur. Si un téléviseur est raccordé, effectuer les réglages sur ce dernier.

Mode Support	NORMAL	FULL (Plein écran)	ZOOM
Grand écran	Plein écran 	Plein écran 	Le haut et le bas de l'image sont tronqués. 
4:3	Bande noire de chaque côté. 	Agrandie dans le sens de la largeur. 	Le haut et le bas de l'image sont tronqués. 
4:3, (Boîte aux lettres)	L'image est entourée d'un cadre noir. 	Agrandie dans le sens de la largeur. 	Plein écran 



# Lecture de programmes enregistrés DVD-RAM

RAM

## Utilisation de DIRECT NAVIGATOR (navigateur direct) pour sélectionner les programmes de lecture

La liste de programmes s'utilise pour repérer un programme à visionner et à lancer la lecture.

### 1 Appuyer sur [TOP MENU].

La liste programmée s'affiche et la lecture du programme actuellement sélectionné se fait en arrière-plan.

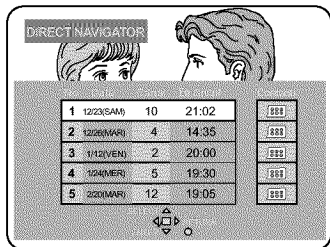

### 2 Utiliser [▲, ▼] pour sélectionner le programme.

Il est également possible de sélectionner un programme à l'aide des touches numériques. L'étape 3 n'est pas nécessaire.

#### ■ Pour saisir un numéro à deux chiffres

ex. 25: [≥10]→[2]→[5].

### 3 Appuyer sur [▶] (Lecture) ou [ENTER].

La lecture du programme en arrière-plan continue.

### Effacement de la liste des programmes

Appuyer sur [TOP MENU].

(L'appareil retourne à l'état précédant l'appel de la liste des programmes.)

### Affichage de l'information sur un programme sélectionné

1. Sélectionner le programme (étapes 1 et 2), puis utiliser [▶] pour sélectionner "Contenu" à la droite de la liste.
2. Appuyer sur [ENTER].

L'image en arrière-plan fait une pause. Appuyer sur [ENTER] pour retourner à la liste de programmes.

### S'il y a 6 programmes ou plus

Utiliser [▼] pendant que le programme 5 est en surbrillance. Les programmes non montrés s'affichent chaque fois que la touche du curseur est utilisée.

### Pour référence

- Les titres de programme et de disque ne s'affichent que s'ils ont été saisis.
- Il n'est pas possible de modifier les titres de programme et de disque.

## Utilisation du menu de la liste de lecture pour la lecture de scènes données

### 1 Appuyer sur [MENU].

L'écran de la liste de lecture s'affiche.

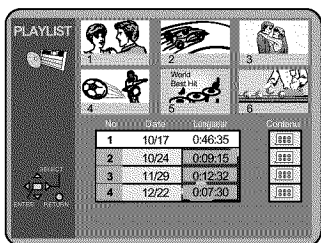

### 2 Utiliser [▲, ▼] pour sélectionner la liste de lecture.

- Si vous appuyez sur [ENTER] ou sélectionnez une liste de lecture au moyen des touches numériques, toutes les scènes de la liste de lecture sont lues à partir du début.

### 3 Utiliser [▶] pour sélectionner "Contenu" à la droite de la liste et appuyer sur [ENTER].

### 4 Utiliser [▲, ▼] pour sélectionner "Liste des séquences" et appuyer sur [ENTER].

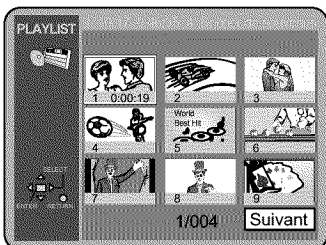

### 5 Utiliser [▲, ▼, ◀, ▶] pour sélectionner la scène et appuyer sur [ENTER].

La lecture de la scène commence.

- Il est impossible de déplacer l'accentuation aux endroits où une scène n'est pas affichée.

- S'il y a plus de 9 scènes dans la liste de lecture, utiliser [▲, ▼, ◀, ▶] pour sélectionner "Suivant" et appuyer sur [ENTER]. Sélectionner "Prec." pour revenir en arrière.

- Il est également possible de sélectionner une page de scènes de liste de lecture en saisissant le numéro de page au moyen des touches numériques. (Les numéros de page apparaissent à droite de l'écran.)

- ■ **Pour saisir un numéro**

- ex. 25: [2]→[5]→[ENTER].

- ex. 111: [1]→[1]→[1]→[ENTER].

### Affichage de l'information sur une liste de lecture sélectionnée

1. Sélectionner la liste de lecture (étapes 1 et 2).
2. Utiliser [▶] pour sélectionner "Contenu" à la droite de la liste et appuyer sur [ENTER].

3. Utiliser [▲, ▼] pour sélectionner "Contenu du programme" et appuyer sur [ENTER].

### Lorsque la lecture se termine

- Après la lecture d'une liste de lecture: l'écran de sélection de liste de lecture apparaît.

- Après la lecture d'une scène: l'écran de sélection de scène apparaît.

### Retour à l'écran précédent

Appuyer sur [RETURN].

**Effacement de l'écran de la liste de lecture**  
Appuyer sur [MENU].

(L'appareil retourne à l'état précédent l'appel de la liste de lecture.)

### Interruption de la lecture d'une liste de lecture

Appuyer sur [■] jusqu'à ce que les écrans disparaissent.

# Menus à icônes—utilisation

RAM DVD-A DVD-V VCD CD

Ces icônes consistent en des menus de dimensions réduites contenant des renseignements sur le disque ou le lecteur. Ces menus permettent d'effectuer des opérations en modifiant les renseignements qui y sont affichés.

## ■ Opérations pouvant être effectuées au moyen des menus à icônes

Sélection de chapitre, Durée écoulée, Numéro de page de l'image fixe, Mode image numérique, Optimisation des dialogues, Affichage du taux de bits, Lecture en reprise A-B, Lecture en reprise, Marqueur.

## Procédures communes

### 1 Appuyer sur [DISPLAY].

À chaque pression de la touche:

#### Exemple: DVD-Vidéo

Icônes de renseignements sur les disques



Icônes de renseignements sur le lecteur (→ étape 2)



Écran de repérage proportionnel



Affichage initial

- Les écrans varient en fonction du contenu du disque.

### 2 Icônes de renseignements sur le lecteur

Pendant que l'icône le plus à gauche est en surbrillance

#### Utiliser [▲, ▼] pour sélectionner le menu.

À chaque pression de la touche:

Menu de lecture      Menu vidéo



Menu d'affichage      Menu audio



### 3 Utiliser [◀, ▶] pour sélectionner la rubrique.

### 4 Utiliser [▲, ▼] pour sélectionner le paramètre.

- Seules les rubriques identifiées par le symbole "▲" ou "▼" peuvent faire l'objet d'un paramétrage.
- Certaines rubriques nécessitent des opérations différentes. Voir les détails aux pages suivantes.
- Appuyer sur [ENTER] dans le cas où le paramètre ne serait pas modifié après avoir appuyé sur [▲, ▼].

#### ■ Pour effacer des icônes

Appuyer sur [RETURN] jusqu'à ce qu'elles disparaissent.

#### ■ Changement de la position des icônes





Si pour une raison où une autre, les icônes sont tronquées, il est possible de les déplacer. L'utilisateur a le choix parmi cinq positions.

1. Utiliser [◀, ▶] pour sélectionner l'icône à la droite de toutes les autres. 
2. Utiliser [▲, ▼] pour déplacer les icônes.

#### Pour référence

- Selon l'état de l'appareil (en cours de lecture, en mode d'arrêt, etc.) et le type de support dont vous faites la lecture, certaines options ne peuvent pas être sélectionnées ou modifiées.
- Si des chiffres s'affichent (ex. le no de titre), les touches numériques pourront également être utilisées pour effectuer le paramétrage. Lors de l'utilisation des touches numériques, appuyer sur [ENTER] pour confirmer le réglage.

## Écran de repérage proportionnel

Icône	Description
	<b>Pause</b>
	<b>Lecture ralentie</b> ◀: Recul <b>RAM</b> <b>DVD-A</b> <b>DVD-V</b> ▶: Avance <b>RAM</b> <b>DVD-A</b> <b>DVD-V</b> <b>MP3</b>
	<b>Lecture</b>
	<b>Recherche</b> ◀◀: Arrière ▶▶: Avant

- L'utilisateur a le choix parmi cinq paliers de vitesse pour le ralenti et la recherche, et ce, dans un sens ou dans l'autre.
- Les chiffres se trouvant de chaque côté de l'écran de repérage proportionnel indiquent les vitesses maximum de la recherche.
- La lecture ralentie ne fonctionne qu'avec les parties comportant des images animées sur les DVD-Audio.

# Menus à icônes—utilisation

## icônes de renseignements sur les disques

### ex. DVD-Vidéo



icône	Description
	<b>RAM</b> Numéro de programme
	<b>RAM</b> Numéro de liste de lecture
	<b>DVD-A</b> Numéro du groupe
	<b>DVD-V</b> Numéro de titre <b>DVD-A</b> <b>VCD</b> <b>CD</b> Numéro de plage
	<b>DVD-V</b> Numéro de chapitre
	<b>DVD-A</b> <b>DVD-V</b> <b>RAM</b> <b>Durée</b> <b>Durée de lecture écoulée du programme</b> La lecture commence à partir de l'heure choisie à l'aide des touches numériques sur la télécommande.
	<b>DVD-A</b> <b>VCD</b> <b>CD</b> <b>Changement de l'affichage de l'heure</b> → Temps écoulé ↑ ↓ Durée restante sur le plage ↑ ↓ Durée restante sur le disque (groupe)
	<b>RAM</b> <b>VCD</b> <b>Mode audio</b> LR (GD) ↔ L (G) ↑ → R (D) ← ↓

icône	Description
ex. <b>DVD-Vidéo</b> 	<b>RAM</b> <b>DVD-A</b> <b>DVD-V</b> <b>Bande son</b> <b>a</b> Langue de la bande son audio (Voir <b>a</b> ci-dessous pour les abréviations des langues.) <b>b</b> Type de signal audio (Voir <b>b</b> ci-contre pour plus de détails.)
	<b>DVD-V</b> (DVD Karaké seulement) <b>Mise en circuit/coupage des voix</b> Solo: OFF (Non) ou ON (Oui) Duo: OFF (Non), 1+2, V1 ou V2
	<b>DVD-A</b> <b>DVD-V</b> <b>Langue des sous-titres</b> (Voir <b>a</b> ci-dessous pour les abréviations des langues.)
	<b>RAM</b> <b>DVD-A</b> <b>DVD-V</b> <b>Affichage ou non des sous-titres</b> ON (Oui) ↔ OFF (Non)
	<b>DVD-A</b> <b>DVD-V</b> <b>Numéro de prise de vue</b>
	<b>VCD</b> (avec pilotage de la lecture seulement) <b>Lecture par menu</b> Confirme l'activation ou la désactivation du pilotage de la lecture (PBC) par menu.
	<b>DVD-A</b> <b>Numéro d'image fixe</b> L'image choisie est montrée pendant la lecture.

### **a** La langue de la bande son et des sous-titres

ENG: Anglais

NLD: Hollandais

RUS: Russe

MAL: Malais

FRA: Français

SVE: Suédois

JPN: Japonais

VIE: Vietnamien

DEU: Allemand

NOR: Norvégien

CHI: Chinois

THA: Thaïlandais

ITA: Italien

DAN: Danois

KOR: Coréen

\*: Autres

ESP: Espagnol

POR: Portugais



# Menus à icônes—utilisation

## Icônes de renseignements sur le lecteur

### Menu d'affichage





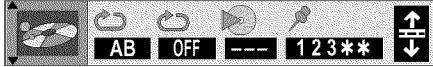

Icône	Description
	<p><b>RAM</b> <b>DVD-V</b> <b>VCD</b></p> <p><b>Affichage du taux de bits</b>            ON (Oui) ↔ OFF (Non)            Affiche le taux de bits (valeurs approximatives) et le type d'image (I/P/B ➔ page 44)  <b>Pendant la lecture:</b> Indique le taux de bits moyen du vidéo en cours de lecture  <b>En mode de pause:</b> Indique le volume de données de l'image</p>

### Menu de lecture

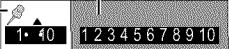

Icône	Description
	<p><b>RAM</b> <b>DVD-A</b> <b>DVD-V</b> <b>VCD</b> <b>CD</b></p> <p><b>Lecture en reprise A-B</b>            [ENTER] (Début) ➔ [ENTER] (Fin)            Pour annuler: [ENTER]            • Cette caractéristique fonctionne uniquement dans un programme/plage/titre.            • La fin d'une plage, d'un titre ou d'un programme est automatiquement identifiée comme étant le point B lorsque la plage, le titre ou le programme touche à sa fin.            • Certains sous-titres enregistrés aux alentours du point A ou B risquent de ne pas apparaître.</p>
	<p><b>Lecture en reprise</b></p> <p><b>RAM</b> PG (Programme) ↔ A (Tous) ↔ OFF (Non)            ↑            Pendant la lecture de la liste de lecture            S (Scène) ↔ PL*1 (Liste de lecture)            ↑ ↔ OFF (Non) ↔ ↑</p> <hr/> <p><b>DVD-V</b> C (Chapitre) ↔ T (Titre) ↔ OFF (Non)            ↑</p> <hr/> <p><b>DVD-A</b> T (Plage) ↔ G*2 (Groupe) ↔ OFF (Non)            ↑</p> <p><b>VCD</b> <b>CD</b> T (Plage) ↔ A (Toutes) ↔ OFF (Non)            ↑</p> <p>*1 "PL" ne s'affiche pas lors de la lecture d'une scène d'une liste de lecture spécifique.            *2 Pendant l'utilisation des modes de lecture de tous les groupes, de lecture programmée ou de lecture aléatoire, "A" est affiché à la place de "G".</p> <p>• Il est impossible d'utiliser la lecture en reprise pour répéter un disque            • DVD-Vidéo en entier ou pour répéter toutes les listes de lecture sur un disque DVD-RAM.</p> <p><b>Lecture de CD-vidéo avec commande de lecture</b></p> <ol style="list-style-type: none"> <li>Pendant la lecture, appuyer sur [■].</li> <li>Appuyer sur les touches numériques pour sélectionner une plage et lancer la lecture.</li> <li>Sélectionner un mode de lecture en reprise.</li> </ol> <p>Pour revenir à la lecture par menu, appuyer sur deux fois [■] pour annuler la reprise, puis appuyer sur [▶] (Lecture).</p> <p><b>Lecture en reprise de plages programmées</b> <b>DVD-A</b> <b>VCD</b> <b>CD</b></p> <ol style="list-style-type: none"> <li>Programmer les plages et amorcer la lecture (➔ page 18).</li> <li>Sélectionner le mode reprise ("↺ T" pour une plage ou "↺ A" pour le programme).</li> </ol>

Icône	Description
	<p><b>Affichage du mode de lecture</b> <b>DVD-A</b> <b>VCD</b> <b>CD</b></p> <p>---: Lecture normale      PGM: Lecture programmée  RND: Lecture aléatoire      ALL: Lecture de tous les groupes (<b>DVD-A</b>)</p>
   	<p><b>Marqueur</b></p> <p><b>DVD-A</b> <b>DVD-V</b> <b>VCD</b> <b>CD</b></p> <p>Il est possible de marquer cinq positions de début de séquence de lecture.  [ENTER] (Il est maintenant possible d'insérer des marqueurs.)  Pour insérer un marqueur: [ENTER] (à l'emplacement désiré)</p> <p><b>RAM</b></p> <p>Il est possible de marquer 999 positions de début de séquence de lecture.  [ENTER] (Il est maintenant possible d'insérer des marqueurs.)  Pour marquer une position: [▶] pour mettre le premier marqueur (*) en surbrillance, puis appuyer sur [ENTER] à l'endroit désiré.  Si des endroits ont été marqués (par exemple, avec un enregistreur de DVD-RAM), ces marqueurs s'affichent.</p> <hr/> <ul style="list-style-type: none"> <li>● Pour marquer d'autres endroits</li> <li>* <b>RAM</b> <b>DVD-A</b> <b>DVD-V</b> <b>VCD</b> <b>CD</b></li> <li>* Utiliser [▶], puis appuyer sur [ENTER] à l'endroit désiré.</li> <li>* <b>RAM</b> (pour marquer le onzième point et les suivants)</li> <li>* Pendant que l'icône du marqueur est en surbrillance, sélectionner</li> <li>* d'abord le groupe de 10.</li> </ul> <p style="text-align: right;">Icônes de marqueur</p> <p style="text-align: center;">Icône d'épingle du marqueur </p> <ul style="list-style-type: none"> <li>* 1. Utiliser [◀, ▶] pour mettre l'icône d'épingle</li> <li>* 1. du marqueur en surbrillance.</li> <li>* 2. Utiliser [▲, ▼] pour sélectionner 11 à 20 (il est possible de sélectionner</li> <li>* 1. le prochain groupe de 10 lorsque le groupe en cours est plein).</li> </ul> <ul style="list-style-type: none"> <li>● Pour rappeler un marqueur: [◀, ▶]⇒[ENTER]</li> <li>● Pour effacer un marqueur: [◀, ▶]⇒[CANCEL]</li> </ul> <p><b>Nota</b></p> <ul style="list-style-type: none"> <li>● Cette caractéristique ne fonctionne que si la durée écoulée de</li> <li>* lecture sur le disque est affichée à l'écran DCL (⇒ Durée, page 24).</li> <li>● Tous les marqueurs ajoutés au moyen de cet appareil sont effacés</li> <li>* lorsqu'il est commuté en mode d'attente ou que le couvercle du</li> <li>* disque est ouvert.</li> </ul> <p><b>RAM</b></p> <ul style="list-style-type: none"> <li>● Cette fonction est inopérante pendant l'utilisation d'une liste de lecture.</li> <li>● Les marqueurs sont ordonnés de manière temporelle. Cela signifie</li> <li>* que les numéros de marqueur peuvent changer lors de l'ajout et</li> <li>* de l'effacement de marqueurs.</li> <li>● Les marqueurs existants peuvent être effacés, mais ils sont rétablis</li> <li>* lors de l'ouverture du couvercle du disque ou de la commutation</li> <li>* de l'appareil en mode d'attente.</li> </ul>

**Nota**

La lecture en reprise A-B (DVD) et la lecture en reprise ne fonctionnent pas si la durée écoulée de lecture sur le disque n'est pas affichée à l'écran DCL.



# Raccordement d'autre équipement

Cet appareil est muni de décodeurs Dolby Digital et DTS (⇒ page 44).

Ainsi, avec des disques enregistrés au format Dolby Digital et DTS, des effets ambio-phoniques semblables à ceux que l'on entend dans une salle de cinéma sont recréés dans toute leur puissance. Il suffit de raccorder le lecteur aux prises d'entrée 5.1 canaux d'un récepteur. Il n'est pas nécessaire d'acheter un décodeur Dolby Digital ou DTS.

**Utiliser les connexions analogiques pour tirer profit du signal audio enregistré avec des fréquences d'échantillonnage élevées (supérieures à 48 kHz). Afin de protéger les droits des auteurs de ce type de matériel, l'échantillonnage audio sera réduit à 48 kHz sur les connexions numériques.**

Rendu recherché	Marche à suivre	Réglages (⇒ pages 41–43)
<b>Rendu ambiophonique, 5.1 canaux</b>	<b>Connexion analogique</b> Connecter à un amplificateur avec prises d'entrée audio 5.1 canaux. (⇒ page 29)	<b>Haut-parleurs</b> Sélectionner "Multicanal".
	<b>Connexion numérique</b> Effectuer un raccordement numérique et utiliser le décodeur intégré à un autre appareil. (⇒ page 30)	<b>Conv.-abaissement PCM Dolby Digital DTS Digital Surround</b> Modifier les réglages en fonction de l'équipement raccordé.  Effectuer le paramétrage des enceintes sur l'amplificateur ou le décodeur, selon le cas.
<b>Rendu stéréo ou Dolby Pro Logic</b>	<b>Connexion analogique</b> Connecter à un amplificateur ou autre appareil analogique. (⇒ page 31)	<b>Haut-parleurs</b> Sélectionner "2 canaux".
	<b>Connexion numérique</b> Connecter à un amplificateur ou autre appareil numérique. (⇒ page 31)	<b>Conv.-abaissement PCM</b> Modifier les réglages en fonction de l'équipement raccordé. <b>Dolby Digital DTS Digital Surround</b> Sélectionner "PCM".

## ■ Autres utilisations

Enregistrement sur mini-disques ou cassettes (⇒ page 34).

## Nota

- Les connexions décrites ne sont données qu'à titre d'exemples.
- Sauf indication contraire, tous les appareils périphériques et les câbles sont vendus séparément.
- Avant de faire les connexions, mettre tous les appareils hors tension et lire leur manuel d'utilisation.

# Pour un rendu plus puissant

Rendu ambiophonique avec 3 enceintes ou plus

## Connexion analogique

Cet appareil (côte droit)

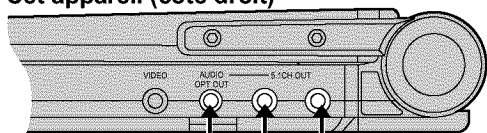

(noir) (noir) (noir)



**Câbles de raccordement stéréo**

Prendre soin à faire les raccordements appropriés.

(rouge)(blanc) (rouge)(blanc) (blanc)(rouge)

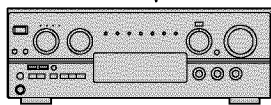
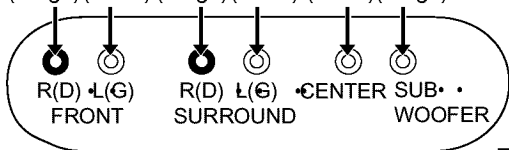

**Amplificateur**

Exemple: Raccordement de 6 enceintes

### Enceintes

En l'absence d'une enceinte d'extrêmes-graves, s'assurer que les enceintes avant sont en mesure de reproduire les fréquences de moins de 100 Hz.

Modifier "Paramètres des enceintes acoustiques" (⇒ pages 42 et 43).

### Nota

Désactiver la fonction V.S.S. Autrement, seules les enceintes avant seront en circuit (⇒ page 17).

## Pour un rendu plus puissant

### Rendu ambiophonique avec 3 enceintes ou plus

#### Connexion numérique

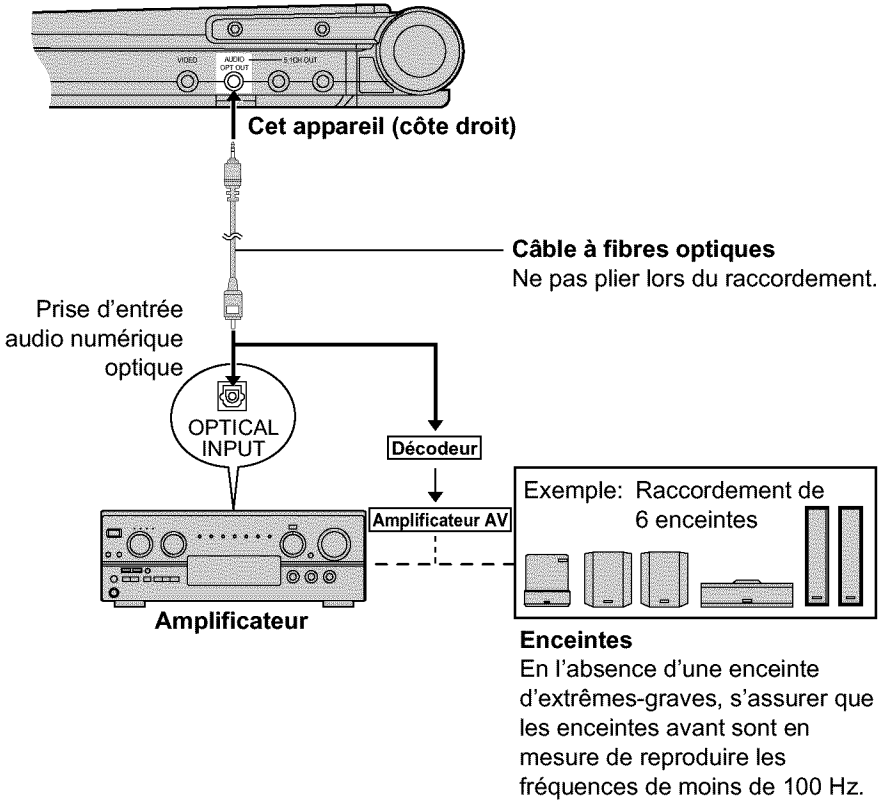

Modifier "Sortie numérique" (➔ page 41).

#### Nota

Il n'est pas possible d'utiliser un décodeur DTS ne pouvant prendre en charge les signaux d'un lecteur DVD-Vidéo.

## Avec 2 enceintes

### Connexion analogique

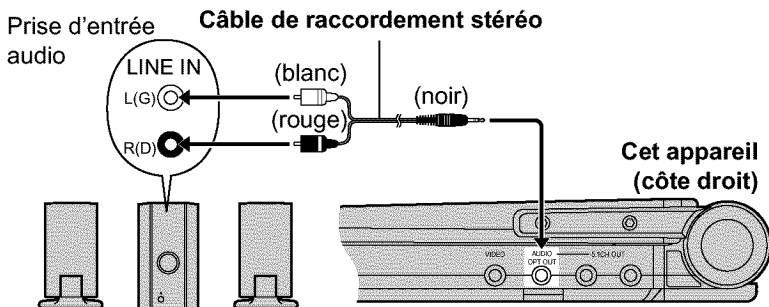

#### Amplificateur analogique ou minichaîne à 2 canaux

(Il est aussi possible d'utiliser un amplificateur avec Dolby Pro Logic)

### Connexion numérique

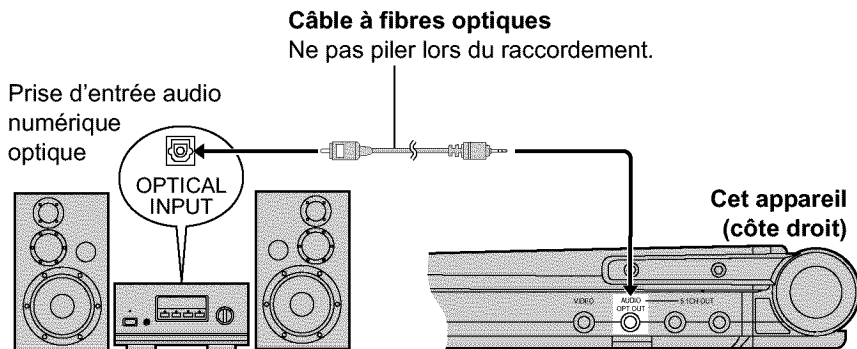

#### Amplificateur numérique ou minichaîne à 2 canaux

Modifier "Sortie numérique" (⇒ page 41).

#### ■ Effet Dolby Pro Logic (⇒ page 44)

En plus des raccordements montrés plus haut, il sera nécessaire de raccorder des enceintes ambiophoniques et de canal centre. Se reporter au manuel afférent aux enceintes utilisées.

- Désactiver la fonction V.S.S. Autrement, l'effet ambiophonique ne pourra fonctionner correctement (⇒ page 17).

# Utilisation d'un grand écran

## Raccordement à un téléviseur

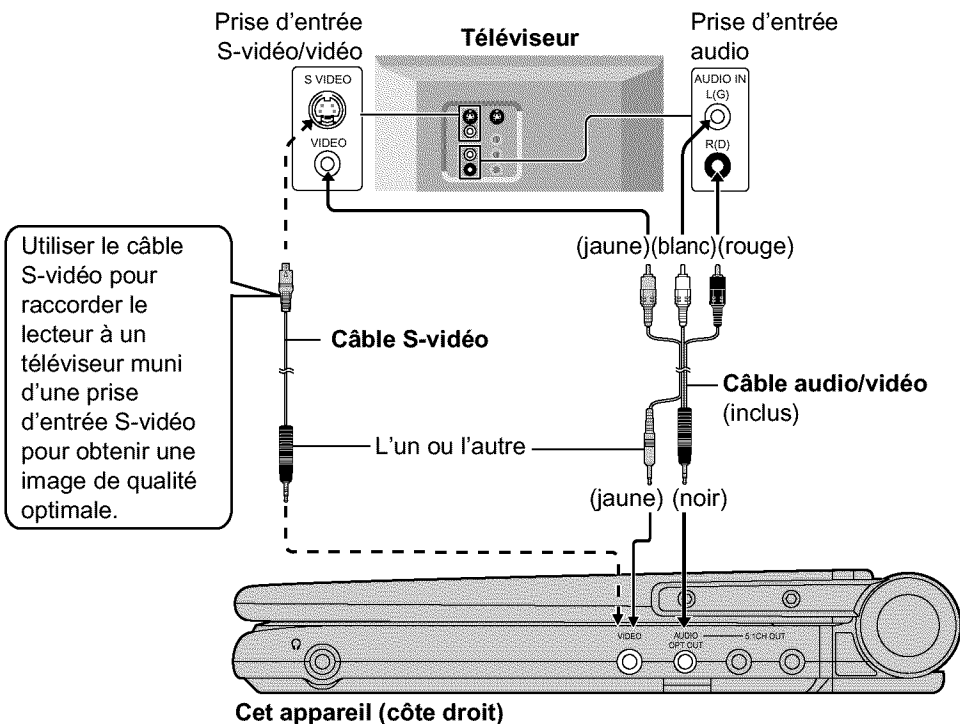

### Nota

- Les haut-parleurs de cet appareil ne sont pas blindés. Ne pas placer l'appareil près de téléviseurs, ordinateurs ou tout autre appareil affecté par un champ magnétique.
- Pendant la lecture d'un disque DVD, le volume peut être plus bas que lors d'une télédiffusion ou de la lecture d'autres disques. Si le volume est monté, s'assurer de le baisser une fois terminé afin de prévenir une hausse soudaine du niveau de sortie.

### Ne pas raccorder le lecteur au magnétoscope

La fonction anti-piratage peut affecter la qualité de l'image.

## Sélection du type d'écran de télévision

Choisir le réglage selon le téléviseur utilisé et les goûts personnels.

### Préparatifs

- Mettre le lecteur et le téléviseur en marche.
- Mettre le mode d'entrée vidéo sur le téléviseur selon le type de connexion effectué.

**1** Appuyer sur [ACTION] pour appeler l'affichage des menus.

- La touche [MENU] peut également être utilisée en mode arrêt (sauf si un DVD-RAM est inséré).

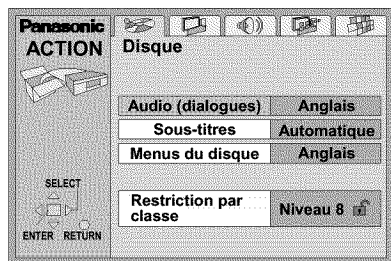

**2** Utiliser [◀, ▶] pour sélectionner l'onglet des paramètres Vidéo.

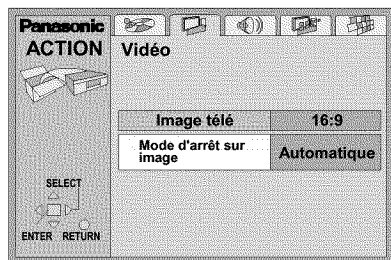

**3** Utiliser [▲, ▼] pour sélectionner "Image télé", puis appuyer sur [ENTER].

**4** Utiliser [▲, ▼] pour sélectionner le format d'image, puis appuyer sur [ENTER].

- 4:3 Pan & Scan

(Panoramique et balayage)

• Sélectionner cette valeur lorsqu'un téléviseur ordinaire est utilisé et pour visionner des enregistrements destinés à un grand écran dans un format panoramique (a).

- 4:3 Letterbox (Boîte aux lettres)

• Sélectionner cette valeur lorsqu'un téléviseur ordinaire est utilisé et pour visionner des enregistrements destinés à un grand écran dans un format de style boîte aux lettres (b).

- 16:9 (par défaut)

• Sélectionner cette valeur lorsqu'un téléviseur à grand écran est utilisé.



L'écran du menu Vidéo est illustré.

**5** Appuyer sur [ACTION] pour quitter le mode de paramétrage.

### ■ Pour rappeler le menu précédent

Appuyer sur [RETURN].

### Nota

- Certains enregistrements au format 16:9 destinés à un grand écran ne peuvent être visionnés en format panoramique et balayage. Ils apparaîtront alors avec un cadrage boîte aux lettres sans égard à la sélection effectuée.
- Les disques DVD sont enregistrés dans une grande diversité de formats d'image. Il est possible de modifier le cadrage de l'image sur un téléviseur ordinaire (4:3) au moyen des paramètres ci-dessus. Si un téléviseur à grand écran est utilisé (16:9), faire appel aux modes de cadrage de téléviseur.

# Enregistrement sur un MD ou une cassette

## ■ Enregistrement analogique

Si le raccordement est analogique, il est possible d'enregistrer sur une cassette magnétique ou numérique sans que le son ne soit affecté par la protection contre le piratage.

- Pour un raccordement analogique, utiliser un câble de raccordement stéréo. (⇒ page 31)

## ■ Enregistrement numérique

Il est possible d'effectuer un enregistrement numérique sur une bande numérique.

Le signal des disques DVD sera automatiquement converti au format PCM linéaire 48 kHz/16 bits.

S'assurer de respecter les conditions suivantes.

- Le disque n'est pas protégé contre le piratage.

- L'appareil utilisé pour l'enregistrement peut prendre en charge une fréquence d'échantillonnage de 48 kHz.

1. Utiliser un câble à fibres optiques lors d'un raccordement numérique. (⇒ page 31)

2. Lors de l'enregistrement des DVD, effectuer les réglages suivants.

3. Ambiphonie virtuelle (V.S.S.): **OFF** (⇒ page 17)

3. Conv.-abaissement PCM: **PCM** (⇒ page 41)

3. Dolby Digital/DTS Digital Surround: **PCM** (⇒ page 41)

# Utilisation de l'adaptateur pour voiture vendu séparément:

## Pièce numéro DY-DC95

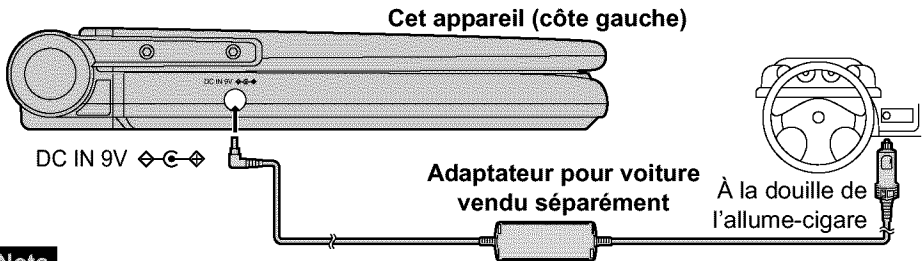

### Nota

- Lire attentivement les instructions d'utilisation de l'adaptateur pour voiture.
- Pour des raisons de sécurité routière, ne pas effectuer de réglage sur l'appareil ou visionner un disque vidéo pendant la conduite.
- Ne pas poser l'appareil directement sur les genoux pendant une longue période. En effet, ce lecteur peut devenir suffisamment chaud pour causer des brûlures. S'assurer que l'appareil est installé de façon sécuritaire lors du visionnement.
- Il est également possible d'utiliser les haut-parleurs de l'autoradio en raccordant un adaptateur pour lecteur de cassettes de voiture (⇒ page 4) à la prise de casque d'écoute de cet appareil.

# Branchement d'un casque d'écoute

### Préparatifs

Baisser le volume avant d'effectuer les raccordements, puis régler le niveau de sortie.

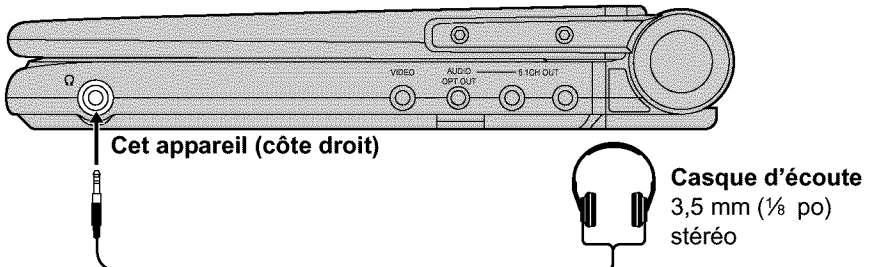

### Nota

Lorsque le casque d'écoute est branché, aucun son n'est émis par les haut-parleurs stéréo de l'appareil.

# Lecture à partir d'un caméscope

- 1** Brancher le caméscope au lecteur.  
Cet appareil (côte droit)

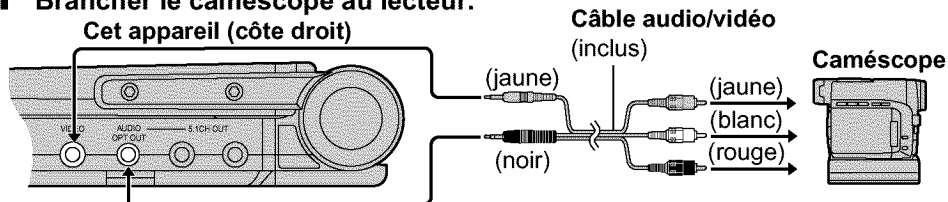

- 2** Appuyer sur [DVD/AUX] pour sélectionner "AUX".

## Nota

- Le mode "AUX" est automatiquement désactivé au moment de la mise hors marche.
- La fonction de coupure automatique (→ page 12) n'est pas opérante lorsque le mode "AUX" est activé. Mettre l'appareil hors marche après l'utilisation.

## Utilisation d'un bloc-batterie en option: Pièce numéro CGP-H501

Utiliser conjointement avec le bloc-batterie intégré.

Charger le bloc-batterie avant de l'utiliser pour la première fois.

### ■ Pour fixer

- **1** S'assurer que les repères sur le fond de l'appareil s'alignent sur ceux du bloc-batterie.

### Bloc-batterie en option

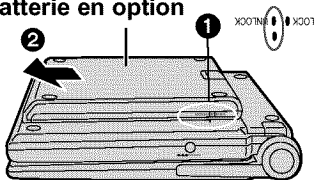

Fond de l'appareil

- Pousser sur le bloc-batterie jusqu'à ce qu'il s'enclenche en place.

### ■ Pour recharger

#### (avec le contact coupé)

Brancher l'adaptateur secteur avec le bloc-batterie en place (→ page 10).

La recharge est terminée lorsque le voyant de recharge [CHG] s'éteint.  
(Le voyant de recharge [⏻] est allumé.)  
Débrancher le cordon d'alimentation et l'adaptateur secteur.

## Nota

Se reporter à la section "IMPORTANTES MISES EN GARDE" aux pages 6 et 7.

### ■ Durée approximative de recharge et autonomie de lecture

(La durée réelle dépend des conditions d'utilisation.)

Recharge [à 20 °C (68 °F)]	Niveau de luminosité (écran)	Lecture	
		Écran du lecteur ouvert	Écran du lecteur fermé
10 heures	-5	8 heures	11 heures 30 minutes
10 heures	0	6 heures 30 minutes	11 heures 30 minutes
10 heures	5	5 heures	11 heures 30 minutes

- La luminosité est réglée à "0".
- Pour ajuster la luminosité de l'écran DCL (→ page 19).

### ■ Dégagement du bloc-batterie

- 1 Glisser le verrou et tenir en position.

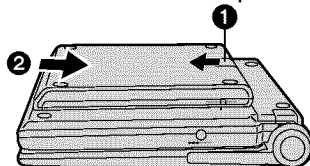

Fond de l'appareil

- Pour confirmer la charge (→ page 11).
- Appuyer sur [DISPLAY].
- Si l'appareil ne doit pas être utilisé pendant une période prolongée, retirer le bloc-batterie (→ page 11).



# Modification des réglages initiaux

## Tableau récapitulatif des réglages initiaux

Le tableau ci-dessous montre les paramètres initiaux du lecteur. Se reporter à la page 38 pour les menus de modification de ces réglages.

- Par défaut, les menus et les affichages sont en anglais. Pour modifier ce paramètre, aller à la rubrique "Menu Language" (Langues des Menus) dans le menu "Display" (Affichage).
- Les paramètres par défaut sont soulignés.

Menu	Rubriques	Options
Disque	<b>Audio (dialogues)</b> <u>DVD-A</u> <u>DVD-V</u> Choisir la langue des dialogues.*1	<u>Anglais</u> Français Espagnol Version Originale*2 Autre *****3
	<b>Sous-titres</b> <u>DVD-A</u> <u>DVD-V</u> Choisir la langue des sous-titres.*1	<u>Automatique</u> *4 Anglais Français Espagnol Autre *****3
	<b>Menus du disque</b> <u>DVD-A</u> <u>DVD-V</u> Choisir la langue des menus.*1	<u>Anglais</u> Français Espagnol Autre *****3
	<b>Restriction par classe</b> <u>DVD-V</u> (⇒ page 39) Choisir la classe de restriction de lecture des DVD-Vidéo. <ul style="list-style-type: none"> <li>• L'écran de saisie du mot de passe s'affiche si un niveau 0 à 7 est choisi.</li> <li>• Sélectionner le niveau "0" pour bloquer la lecture des disques non classés.</li> <li>• L'écran de saisie du mot de passe s'affiche sur sélection de la rubrique "Restriction par classe" si un niveau entre 0 et 7 a été choisi.</li> </ul>	<b>Classe de restriction (lorsque le niveau 8 est sélectionné)</b> <b>8 Autoriser tous les disques:</b> Aucune restriction. 1 à 7: Bloque la lecture de tout DVD-Vidéo dont la classe correspond au niveau choisi. <b>0 Interdire tous les disques:</b> Bloque la lecture de tous les DVD-Vidéo.
		<b>Modification (lorsqu'un niveau 0 à 7 est sélectionné)</b> Déverrouiller le lecteur Changer le code Sélection du niveau de restriction Déverrouillage temporaire
Vidéo	<b>Image télé</b> (⇒ page 33) Sélectionner le format en fonction du téléviseur et selon ses préférences.	4:3 Pan&Scan 4:3 Letterbox <u>16:9</u>
	<b>Mode d'arrêt sur image</b> Choisir le type d'image lors d'un arrêt sur image.	<u>Automatique</u> Champ*5 Image*6
Audio	<b>Haut-parleurs</b> <u>DVD-A</u> <u>DVD-V</u> Sélectionner les réglages en fonction de l'équipement audio et des propriétés acoustiques de la salle d'écoute (⇒ pages 42 et 43).	<b>Multicanal:</b> lorsque 3 enceintes ou plus sont utilisées. <ul style="list-style-type: none"> <li>• Présence et taille des enceintes</li> <li>• Temps de retard</li> <li>• Équilibre des canaux</li> </ul>
		2 canaux: lorsque 2 enceintes ou un ampli avec décodeur Dolby Pro Logic sont raccordés.

Menu	Rubriques	Options	
<b>Audio</b>	<b>Conv.-abaissement PCM</b> <u>DVD-A</u> <u>DVD-V</u> Sélectionner la façon d'émettre les signaux audio avec les disques sans protection des droites d'auteur.	<u>Non</u>	PCM
	<b>Dolby Digital</b> <u>DVD-A</u> <u>DVD-V</u> Sortie numérique avec DVD enregistrés avec codage Dolby Digital (➡ page 41)	<u>Bitstream</u>	PCM
	<b>DTS Digital Surround</b> <u>DVD-A</u> <u>DVD-V</u> Sortie numérique avec DVD enregistrés avec codage DTS Digital Surround (➡ page 41)	<u>PCM</u>	Bitstream
	<b>Compression dynamique</b> <u>RAM</u> <u>DVD-A</u> <u>DVD-V</u> (Dolby Digital seulement) Modification de la dynamique pour écoute discrète.	<u>Non</u>	Oui
	<b>Recherche avec son</b> <u>RAM</u> <u>DVD-A</u> <u>DVD-V</u> <u>VCD</u> Sélection d'une recherche avec ou sans son.	<u>Oui</u>	Non <sup>*7</sup>
<b>Affichage</b>	<b>Langues des Menus</b> Choisir la langue de préférence pour les menus et les affichages.	<u>English</u>	Français Español
	<b>Affichage à l'écran</b> Choisir si les messages seront affichés ou non.	<u>Oui</u>	Non
<b>Autres</b>	<b>Mode DVD vidéo</b> Sélectionne la manière de lire des images sur certains DVD-Audio. Le réglage revient à "Non" lorsque le disque est retiré du plateau ou si le contact est coupé sur l'appareil.	<u>Non</u> <sup>*8</sup>	Oui <sup>*9</sup>
	<b>Démonstration</b> Une démonstration des affichages s'amorce lorsque "Oui" est sélectionné. Le mode démonstration est interrompu sur pression d'une touche (sauf [MONITOR], [BRIGHT], and [COLOUR]).	<u>Non</u>	Oui

\*1 Sur certains disques, la langue des dialogues ignore le paramétrage de l'utilisateur.

\*2 La langue originale du disque est sélectionnée.

\*3 Entrer un code au moyen des touches numériques (➡ page 40).

\*4 Si la langue sélectionnée pour les dialogues n'est pas disponible, les sous-titres s'affichent automatiquement dans la langue sélectionnée (si disponible).

\*5 Les images en mode arrêt sur image sont moins floues. Sélectionner ce paramètre si l'image sautille dans le mode "Automatique".

\*6 Les images en mode arrêt sur image sont plus claires. Sélectionner ce mode si du texte en petits caractères ou des motifs fins ne peuvent être vus clairement dans le mode "Automatique".

\*7 Le son sera émis pendant la lecture de certains DVD-Audio, peu importe les réglages effectués ici.

\*8 Le disque DVD-Audio est lu comme un DVD-Audio.

\*9 Les portions DVD-Vidéo trouvées sur un DVD-Audio peuvent être lues.

## Modification des réglages initiaux

Il est possible de modifier les réglages initiaux selon ses préférences et en fonction des conditions d'utilisation du lecteur.

Ces réglages demeurent en mémoire jusqu'à ce qu'ils soient modifiés, et ce, même si le contact est coupé.

### Procédures communes

Voir les détails sur les menus et les options aux pages 36 et 37.

#### 1 Appuyer sur [ACTION] pour afficher les menus.

- La touche [MENU] peut également être utilisée en mode arrêt (sauf si un DVD-RAM est inséré).

Le menu des réglages du disque s'affiche en premier.

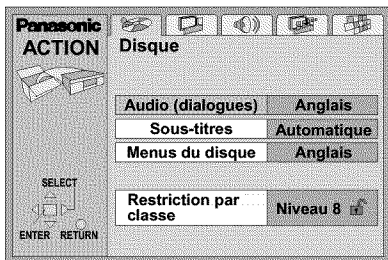

#### 2 Utiliser [◀, ▶] pour sélectionner l'onglet correspondant aux réglages à modifier.

Le menu sélectionné s'affiche.

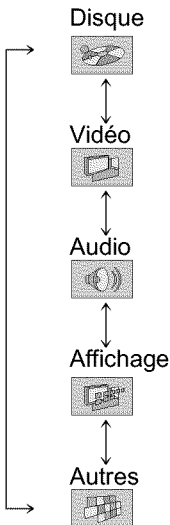

#### 3 Utiliser [▲, ▼] pour sélectionner la rubrique, puis appuyer sur [ENTER].

#### 4 Utiliser [▲, ▼] pour sélectionner le paramètre, puis appuyer sur [ENTER].

Le menu s'affiche à nouveau.

#### ■ Retour au menu précédent

Appuyer sur [RETURN].

#### ■ Après la fin des réglages

Appuyer sur [ACTION].

Pour d'autres renseignements, consulter "Procédures communes" (➔ page 38) et la section "Disque" du "Tableau récapitulatif des réglages initiaux" (➔ page 36).

**Lors de la programmation du niveau de restriction (niveau 8)**

L'écran de saisie du mot de passe s'affiche lorsqu'un niveau entre 0 et 7 a été programmé.

1. Entrer un mot de passe à quatre chiffres au moyen des touches numériques, puis appuyer sur [ENTER].

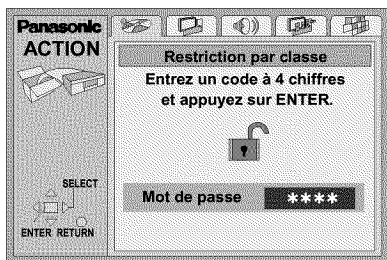

1. ● En cas d'erreur, appuyer sur [CANCEL] pour l'effacer avant d'appuyer sur [ENTER].
1. L'icône de verrouillage s'affiche pour indiquer que le niveau de restriction est verrouillé.
1. **Ne pas oublier le mot de passe.**
2. Appuyer sur [ENTER] pour confirmer le mot de passe saisi.

Si la classification du DVD-Vidéo mis en place est supérieure au niveau fixé, un message s'affiche à l'écran. Suivre les instructions affichées.

**Lors de la modification du niveau de restriction (entre 0 et 7)**

L'écran de saisie du mot de passe s'affiche sur sélection de la rubrique "Restriction par classe".

1. Entrer votre mot de passe à quatre chiffres au moyen des touches numériques, puis appuyer sur [ENTER].

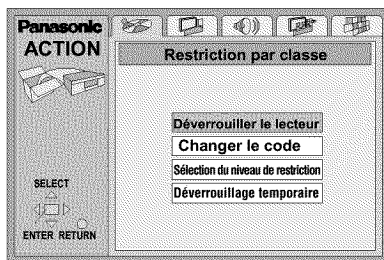

2. Sélectionner la rubrique au moyen de la touche [▲, ▼], appuyer sur [ENTER] et suivre les instructions affichées à l'écran.

## Modification des réglages initiaux

### Liste de codes de langue

6566: Abkhaze	6984: Estonien	7679: Lao	8372: Serbo-Croate
6565: Afar	7079: Féringien	7665: Latin	8378: Shona
8083: Afghan, Pachtou	7074: Fidjien	7686: Letton	8368: Sindhi
6570: Afrikaans	7073: Finnois	7678: Lingala	8373: Singhalais
6588: Aimara	7082: Français	7684: Lithuanien	8375: Slovaque
8381: Albanais	7089: Frison	7775: Macédonien	8376: Slovène
6869: Allemand	7168: Gaélique d'Écosse	7783: Malais	8379: Somali
6577: Ameharic	7176: Galicien	7776: Malayalam	8385: Soudanais
6978: Anglais	6789: Gallois	7771: Malgache	8386: Suédois
6582: Arabe	7565: Géorgien	7784: Maltais	8387: Swahili
7289: Arménien	6976: Grec	7773: Maori	8471: Tadjik
6583: Assamais	7576: Groenlandais	7782: Marathi	8476: Tagalog
6590: Azéri	7178: Guarani	7779: Moldave	8465: Tamoul
6665: Bachkir	7185: Gujarati	7778: Mongol	8484: Tatar
6985: Basque	7265: Haoussa	7865: Nauru	6783: Tchèque
6678: Bengali	7387: Hébreu	7869: Népalais	8469: Télougou
6890: Bhoutan	7273: Hindi	7879: Norvégien	8472: Thaïlandais
6669: Biélorusse	7876: Hollandais	7982: Oriya	6679: Tibétain
6672: Bihari	7285: Hongrois	8582: Ourdou	8473: Tigrigna
7789: Birman	7378: Indonésien	8590: Ouzbèque	8479: Tsonga
6682: Breton	7365: Interlangue	8065: Panjabi	8482: Turc
6671: Bulgare	7165: Irlandais	7065: Perse	8475: Turkmène
7577: Cambodgien (khmer)	7383: Islandais	8076: Polonais	8487: Twi (akan)
6765: Catalan	7384: Italien	8084: Portugais	8575: Ukrainien
9072: Chinois	7465: Japonais	8185: Quechua	8673: Vietnamien
7579: Coréen	7487: Javanais	8277: Rhéto-Roman	8679: Volapük
6779: Corse	7583: Kachmiri	8279: Roumain	8779: Wolof
7282: Croate	7578: Kannara	8285: Russe	8872: Xhosa
6865: Danois	7575: Kazakh	8377: Samoan	7473: Yiddish
6983: Espagnol	7589: Kirghiz	8365: Sanscrit	8979: Yorouba
6979: Espéranto	7585: Kurde	8382: Serbe	9085: Zulu

## Sortie numérique

### DVD-A | DVD-V

Modifier ces réglages lorsque des appareils sont branchés numériques.

Pour d'autres renseignements, consulter "Procédures communes" (⇒ page 38) et la section "Audio" du "Tableau récapitulatif des réglages initiaux" (⇒ page 37).

### Conversion-abaissement PCM

Sélectionner la façon d'émettre les signaux audio de qualité supérieure (fréquences d'échantillonnage de 96 kHz et 88,2 kHz) sur des disques sans protection des droits d'auteur. Choisir les réglages en fonction des composants raccordés.

Composant (Peut prendre en charge 88,2 kHz ou plus)	Réglage	Sortie audio
Oui	Non*	Sortie telle quelle
Non	PCM	Conversion à 48 kHz ou 44,1 kHz

\*Le composant ne peut pas émettre des signaux de 88,2 kHz ou plus si le réglage est sur "Non" et qu'il ne peut pas prendre en charge ces signaux.

### Nota

- Certains appareils ne peuvent pas traiter les signaux de 88,2 kHz même s'ils acceptent les signaux de 96 kHz. Lire attentivement les instructions d'utilisation de l'appareil.
- Les signaux sont convertis sur 48 kHz ou 44,1 kHz malgré les réglages ci-dessus s'ils ont une fréquence d'échantillonnage de 176,4 kHz ou plus, ou s'ils ont une protection des droits d'auteur.

### Dolby Digital

**Bitstream** (par défaut):

Raccordement à un appareil avec décodeur Dolby Digital intégré.

**PCM:**

Raccordement à un appareil sans décodeur Dolby Digital intégré.\*\*

### DTS Digital Surround

**PCM** (par défaut):

Raccordement à un appareil sans décodeur DTS intégré.\*\*

**Bitstream:**

Raccordement à un appareil avec décodeur DTS intégré.

\*\*Il est nécessaire d'effectuer ces changements au format du signal numérique; autrement, des signaux bitstream—que le lecteur ne peut prendre en charge—seront acheminés. Dans un tel cas, seul du bruit, susceptible d'endommager l'ouïe et les enceintes, sera produit.

# Modification des réglages initiaux

## Paramètres des enceintes acoustiques

DVD-A DVD-V

Il faut modifier les réglages (a), (b) et (c) lorsque "Multicanal" a été sélectionné (avec 3 enceintes ou plus).

Pour d'autres renseignements, consulter "Procédures communes" (→ page 38) et la section "Audio" du "Tableau récapitulatif des réglages initiaux" (→ page 36).

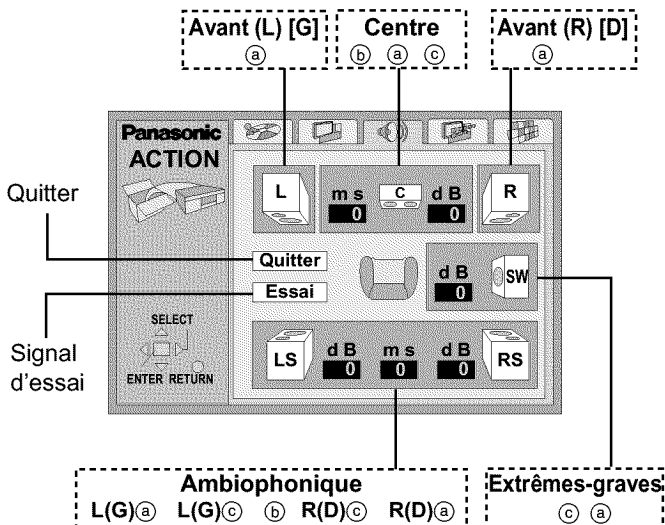

### Présence et taille des enceintes (a)

1. Utiliser [▲], [▼], [◀], [▶] pour sélectionner la rubrique, puis appuyer sur [ENTER].
2. Utiliser [▲], [▼] pour sélectionner le paramètre, puis appuyer sur [ENTER].

**Exemple d'icônes:** Enceinte ambiophonique (L) [G]



Non



Grande



Petite

**Grande:** Lorsque l'enceinte peut reproduire les basses fréquences (inférieures à 100 Hz).

**Petite:** Lorsque l'enceinte ne peut pas reproduire les basses fréquences.

## Temps de délai (b)

### DVD-V (Dolby Digital, enceintes de canal centre et ambiophoniques seulement)

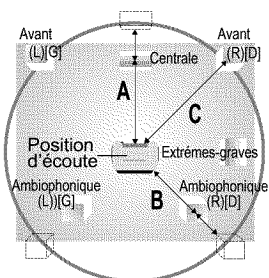

Pour un rendu optimal sur 5.1 canaux, toutes les enceintes, à l'exception de celle d'extrêmes-graves, devraient être à une distance égale à la position d'écoute. Si les enceintes ambiophoniques et de canal centre doivent être situées plus près de la position d'écoute, il serait nécessaire de modifier le temps de délai.

#### Modification du temps de délai

1. Utiliser [▲, ▼, ◀, ▶] pour sélectionner la case du temps de délai, puis appuyer sur [ENTER].
2. Utiliser [▲, ▼] pour ajuster le temps de délai, puis appuyer sur [ENTER].

#### Valeurs

Si la distance A ou B est supérieure ou égale à la distance C, régler à "0". Si la distance A ou B est inférieure à la distance C, régler comme suit.

##### ● Enceinte de canal centre

Différence	Réglage
Environ 50 cm (1½ pieds)	1,3 ms
Environ 100 cm (3 pieds)	2,6 ms
Environ 150 cm (5 pieds)	3,9 ms
Environ 200 cm (6 pieds)	5,3 ms

##### ● Enceintes ambiophoniques

Différence	Réglage
Environ 200 cm (6 pieds)	5,3 ms
Environ 400 cm (12 pieds)	10,6 ms
Environ 600 cm (18 pieds)	15,9 ms

## Équilibre des canaux (c)

1. Utiliser [▲, ▼, ◀, ▶] pour sélectionner "Essai" et appuyer sur [ENTER].
  1. Un signal d'essai est émis dans l'enceinte avant gauche et les autres en sens horaire.
2. Utiliser [▲, ▼] pour régler le volume dans les enceintes centrale et ambiophonique pour obtenir le même niveau sonore apparent que celui dans les enceintes avant (entre -3 dB et +3 dB).
  1. (Aucun réglage n'est possible ici sur les enceintes avant.)
3. Appuyer sur [ENTER].
  1. L'émission du signal d'essai est interrompue.

#### Nota

Aucun signal n'est acheminé à l'enceinte d'extrêmes-graves. Pour régler le niveau de sortie sur cette enceinte, faire l'écoute d'une source, puis revenir à cet écran de paramétrage pour effectuer les réglages voulus.

#### Une fois terminé

Utiliser [▲, ▼, ◀, ▶] pour sélectionner "Quitter", puis appuyer sur [ENTER].

- Le réglage de dimension des enceintes avant est automatiquement déterminé en fonction du réglage des enceintes d'extrêmes graves.
- À la lecture d'un disque DVD-Audio, l'appareil peut ne pas émettre des sons avec les présents réglages à cause des limites imposées par l'appareil lui-même ou le disque en lecture.



# Glossaire

## Arrêt sur image et arrêt sur champ

On obtient une image fixe en interrompant le défilement des images animées. Un arrêt sur image est fait de deux champs en alternance, ce qui explique que l'image soit parfois floue bien que sa qualité soit grande.

Un arrêt sur champ donne une image moins floue mais ne comporte que la moitié de l'information de l'image complète.

## Bistream—Train de bits

C'est la forme numérique sous laquelle se présente les données audio multicanal (par ex. 5.1 canaux) avant d'être décodées et séparées en divers canaux.

## Décodeur

Un décodeur rétablit au mode normal les signaux audio codés sur les disques DVD. Cette action se nomme décodage.

## Dolby Digital

Il s'agit d'une méthode de codage de signaux numériques mise au point par la société Dolby Laboratories. Les signaux peuvent être au format stéréophonique (2 canaux) ou sur 5.1 canaux. Les signaux subissent une forte compression, ce qui permet d'en enregistrer une grande quantité sur un même disque.

## Dolby Pro Logic

Système ambiphonique par lequel une piste audio 4 canaux est enregistrée sur 2 canaux pour ensuite être rétablie sur 4 canaux. Le canal ambiphonique est monaural et sa réponse s'étend jusqu'à 7 kHz.

## DTS (Digital Theater Systems)

Il s'agit d'une méthode de codage de signaux numériques utilisée dans des salles de cinéma à travers le monde. La séparation de canaux est bonne ce qui permet de produire des effets sonores réalistes.

## Dynamique

La dynamique est la mesure de la différence entre le plus bas niveau de son pouvant être perçu au-dessus du seuil de bruit d'un appareil donné et le signal le plus élevé avant la production de distorsion.

## I/P/B

MPEG 2, la norme de compression des images vidéo adoptée pour le DVD-Vidéo, code les photographies avec trois types d'images:

## I: Les images "Intra"

Les images "Intra" sont codées intégralement, sans aucune référence aux images voisines de la séquence vidéo. Les images "Intra" constituent les images de référence à partir desquelles est réalisé le décodage et offrent la meilleure qualité. Il est recommandé d'utiliser ce type d'image lors des réglages à l'écran.

## P: Les images "Prédictives"

Les images "Prédictives" sont codées à partir de l'image "I" ou "P" précédente (à l'aide de vecteurs de mouvement).

## B: Les images "Bidirectionnelles"

Les images "Bidirectionnelles" sont les plus compressées. Elles sont codées à l'aide de vecteurs de mouvement avant et arrière, par prédiction bidirectionnelle, c'est-à-dire à partir des images voisines passées et futures; elles comportent donc moins d'informations que les deux autres types d'images.

## Liste de lecture

Il s'agit d'un assemblage de scènes. Elle permet de faire la lecture de ces scènes en succession ou d'en sélectionner certaines.

## LPCM (modulation linéaire par impulsions et codage)

La modulation par impulsions et codage (PCM) est la méthode généralement utilisée pour l'enregistrement des CD audio. Or, du fait que les DVD ont de plus grande capacité de stockage, on utilise le LPCM qui comporte un taux d'échantillonnage plus élevé. La version compressée de ce système est appelée PPCM.

## MP3

Procédure de compression d'un signal sonore, MP3 (MPEG Audio Layer 3) permet de réduire un signal audio à seulement un dixième de sa taille originale et ce, sans en affecter notablement la qualité.

## Création de fichiers MP3 sur cet appareil

- Formats des disques: ISO9660 niveau 1 et niveau 2 (sauf pour les formats étendus)
- Fichiers: fichiers MP3 avec le suffixe ".mp3" ou ".MP3"
- Pour que les fichiers soient lus dans un ordre donné, joindre au suffixe des nombres reflétant l'ordre voulu. Il est à noter que cela peut ne pas fonctionner dans certains cas.
- Cet appareil prend en charge les disques multi-session. Par contre, si le nombre de sessions est élevé, le lancement de la lecture prend un peu plus de temps. Il est donc recommandé de limiter le nombre de sessions.

## Panoramique et balayage / Boîte aux lettres

En général, les disques DVD-Vidéo sont produits pour être visionnés sur un téléviseur à grand écran selon un rapport des dimensions de 16:9. Cela signifie que certains des programmes peuvent être visionnés sur un téléviseur à grand écran selon ce rapport des dimensions.

Les programmes avec un tel rapport des dimensions ne s'adaptent pas à un téléviseur normal dont le rapport est de 4:3. Deux styles d'images, "Pan&Scan" et "Letterbox" atténuent ce problème.

**Pan&Scan:** Les côtés sont tronqués pour que l'image remplisse l'écran.

**Letterbox:** Des bandes noires apparaissent dans le haut et le bas de l'image pour que l'image elle-même conserve son rapport des dimensions de 16:9.

## Navigateur direct

C'est une liste des programmes qui a été enregistrée. Les programmes de lecture peuvent être choisis sur cette liste. La liste affiche également la date et l'heure de l'enregistrement, le canal et les titres des programmes comportant un titre. Le programme choisi est lu en arrière-plan ce qui facilite sa sélection.

## Pilotage de la lecture (PBC)

Si un CD-Vidéo possède la fonction de pilotage de la lecture, les scènes et les informations peuvent être sélectionnées via des menus (appelés menus de lecture dans le présent manuel).

## Plage

Il s'agit de la plus petite division des DVD-Audio, CD et CD-Vidéo, et elle correspond généralement à une pièce musicale.

## Programme

C'est une division d'un disque DVD-RAM.

## Taux d'échantillonnage

Il s'agit du nombre d'échantillons sonores qui sont pris à chaque seconde lors de sa conversion en un signal numérique. La fréquence d'échantillonnage s'exprime en kHz. Plus la fréquence d'échantillonnage est élevée, plus le signal numérique reproduit fidèlement le son signal sonore original.

## Titre/Chapitre

Les disques DVD-Vidéo sont divisés en grandes sections, les titres, et en petites sections, les chapitres. Les numéros attribués à ces sections sont nommés numéros de titre et numéros de chapitre.

Cet appareil incorpore une technologie anti-piratage protégée par des brevets déposés auprès des autorités du gouvernement américain et d'autres droits de propriété intellectuelle détenus par Macrovision Corporation et d'autres détenteurs de droits. L'utilisation de cette technologie de protection des droits d'auteur doit être autorisée par la société Macrovision et doit se limiter à des fins de divertissement privé à moins d'une autorisation préalable et explicite de Macrovision Corporation. Toute rétro-ingénierie ou tout démontage est interdit.

Fabriqué sous licence de Dolby Laboratories.

"Dolby", "Pro Logic" et le symbole double D sont des marques de commerce de Dolby Laboratories.

Fabriqué sous licence de Digital Theater Systems, Inc. Brevets nos 5 451 942, 5 956 674, 5 974 380, 5 978 762 et autres brevets mondiaux émis et en instance. "DTS" et "DTS Digital Surround" sont des marques déposées de Digital Theater Systems, Inc. © 1996, 2000 Digital Theater Systems, Inc. Tous droits réservés.

# Guide de dépannage

Avant d'appeler un centre de service, faire les vérifications décrites ci-dessous. En cas de doute sur certains des points de vérification, ou si les solutions proposées dans le tableau ne résolvent pas le problème rencontré, **veuillez contacter le service à la clientèle de Panasonic Canada Inc. au 1-800-561-5505, son site web ([www.panasonic.ca](http://www.panasonic.ca)) ou le centre de service agréé le plus proche.**

Les pages de référence sont indiquées en chiffres blancs dans un cercle noir ⑩.

Problème	Solution
Absence d'alimentation.	Vérifier les connexions de l'adaptateur secteur, du bloc-batterie intégré ou du bloc-batterie en option. S'assurer de retirer la feuille d'isolation. ⑩ ⑪ ③⑤
	Confirmer la charge du bloc-batterie à l'écran DCL. ⑪
	Il est impossible d'établir le contact sur l'appareil à l'aide de la télécommande si l'appareil est alimenté par le bloc-batterie.
L'appareil se met hors marche automatiquement.	Le contact se coupe sur l'appareil s'il est en mode arrêt pendant environ 15 minutes (5 minutes s'il est alimenté par le bloc-batterie) afin d'économiser l'énergie. Établir le contact à nouveau. ⑫
	Si l'appareil est utilisé dans un endroit trop chaud ou trop froid.
Impossible de faire la charge ou l'indicateur [CHG] ne s'allume pas.	Le bloc-batterie intégré ou le bloc-batterie en option ne peuvent être rechargés que lorsque le contact est coupé sur l'appareil.
	La durée de la charge augmente si le bloc-batterie intégré ou le bloc-batterie en option est chaud et la charge peut être impossible dans certains cas. Attendre que le bloc-batterie soit refroidi.
	Vérifier le raccordement de l'adaptateur secteur. S'assurer de retirer la feuille d'isolation. ⑩
L'appareil ne fonctionne pas s'il est alimenté par le bloc-batterie.	Le bloc-batterie intégré et le bloc-batterie en option sont munis d'une protection qui s'active s'ils deviennent trop chaud ou trop froid. Le cas échéant, l'appareil ne fonctionne pas. Utiliser l'appareil et le bloc-batterie lorsque la température se situe entre 5 °C (41 °F) et 35 °C (95 °F).
Les touches de commande n'ont aucun effet.	Avec certains disques, certaines fonctions ne peuvent être activées.
	Si l'appareil ne réagit pas, il se peut qu'il ait subi un dérangement suite à un orage ou à cause d'une accumulation d'électricité statique. Couper, puis rétablir le contact. Sinon, couper le contact, débrancher la source d'alimentation (adaptateur secteur ou bloc-batterie), brancher à nouveau l'alimentation et rétablir le contact.
La lecture ne peut être lancée ou est rapidement interrompue.	Il est possible qu'il y ait eu formation de condensation dans l'appareil. Attendre environ 1 ou 2 heures.
	L'appareil ne peut prendre en charge des disques autres que ceux spécifiés. ⑧
	Nettoyer le disque. ⑨
	Vérifier la mise en place du disque. ⑫
	Vérifier que le DVD-RAM comporte du matériel enregistré.

Problème	Solution
Aucune fonction ne peut être pilotée au moyen de la télécommande.	S'assurer que la pile a été correctement mise en place. <b>10</b>
	Au besoin, remplacer la pile. <b>10</b>
	Orienter la télécommande vers le capteur de signal du lecteur. <b>10</b>
Il n'est pas possible de modifier la sélection de la langue des dialogues ou des sous-titres.	Seules les langues disponibles sur le DVD peuvent faire l'objet d'une sélection.
	Sur certains DVD, la sélection de la langue doit se faire dans un menu.
Aucun sous-titre n'est affiché.	Certains DVD ne comportent pas de sous-titres.
	Activer l'affichage des sous-titres. <b>16</b>
	Il peut arriver que les sous-titres se trouvant près des points A et B d'une séquence de lecture en reprise A-B ou des passages marqués ne s'affichent pas.
Il n'est pas possible de modifier la sélection des prises de vue.	Certains DVD ne permettent pas ce type de sélection. Un DVD peut comporter des passages où la sélection des prises de vue n'est pas possible.
Le mot de passe du paramètre du niveau de restriction a été oublié.	Procéder comme suit pour rétablir les paramètres par défaut. <b>Avec l'appareil en mode arrêt, maintenir une pression sur [II], [◀◀] (arrière), et sur [▶, ON] sur l'unité principale pendant environ 3 secondes jusqu'à ce que les messages "Initialized" disparaissent de l'écran DCL, puis couper le contact sur l'appareil.</b>
Vous désirez rétablir les paramètres par défaut sur l'appareil.	
Présence d'un niveau élevé de bruit.	Éloigner l'appareil des téléphones cellulaires s'ils sont utilisés à proximité.
Aucun son n'est entendu sur les haut-parleurs incorporés.	Les haut-parleurs sont hors circuit si l'écran est rabattu ou si un casque d'écoute est branché. <b>34</b>
	Monter le volume. <b>12</b>
Aucun son n'est entendu sur les autres enceintes.	Vérifier tous les raccordements et les paramètres. <b>29—32, 34—35, 41—43</b>
	Vérifier, s'il y a lieu, le mode d'entrée sélectionné sur les autres appareils.
Le son n'est pas audible sur certaines pages.	La plage peut ne pas être normale.
Présence de distorsion.	Avec certains disques, le mode V.S.S. peut engendrer de la distorsion. Dans un tel cas, mettre le mode V.S.S. hors circuit. <b>17</b>





## Guide de dépannage

Problème	Solution
Des portions de la bande son ne sont pas entendues.	Le signal de sortie de cet appareil est en stéréo (2 canaux) lorsque l'effet ambiophonique V.S.S. est en circuit. Mettre le mode V.S.S. hors circuit lorsque la connexion analogique est utilisée et que 3 enceintes ou plus sont raccordées. <b>17</b>
	S'assurer que les paramètres conviennent aux enceintes utilisées. <b>42–43</b>
	Certains disques DVD-Audio spécifient le nombre de canaux à lire et empêchent le mixage à 2 canaux. Dans un tel cas, seule une partie de la trame sonore est perçue lors de lecture dans les haut-parleurs de cet appareil. L'indication "Multichannel" clignote à l'écran DCL au début de la lecture de ces pages.
L'écran est sombre.	Régler la luminosité. <b>19</b>
À certains moments, l'image ne peut être visionnée pendant l'avance rapide ou le recul.	Une certaine interruption est normale.
Aucune image à l'écran DCL (incluant l'image vidéo d'un autre appareil).	Vérifier les raccordements. <b>35</b>
	S'assurer que le réglage d'entrée est correct. <b>35</b>
	Sélectionner un mode d'affichage à l'exception de "OFF" (pas d'image). <b>19</b>
	S'assurer que les appareils externes sont sous tension.
	S'assurer que le commutateur de fermeture d'écran DCL n'est pas maintenu enfoncé. <b>3</b>
Aucune image sur l'écran du téléviseur (ou le format de l'image semble incorrect).	Vérifier les raccordements. <b>32</b>
	S'assurer que le téléviseur est en marche.
	Vérifier que le mode d'entrée du téléviseur est correct.
	Vérifier les réglages sous la rubrique "Vidéo—Image télé". <b>33</b>
Des pixels de l'écran à cristaux liquides noircissent ou émettent des couleurs différentes.	L'écran à cristaux liquides est construit à l'aide d'une technologie de précision telle que 99,99 % des pixels sont actifs, mais parmi les 0,01 % restants, il y a des pixels qui peuvent être blancs ou émettre de la lumière de façon constante. Ce phénomène ne constitue pas une défaillance technique.

### Voyants [⏻] et [CHG]

L'indicateur [⏻] clignote rapidement.	Mauvais fonctionnement de l'appareil. Consulter le détaillant.
Le voyant [⏻] clignote lentement.	L'appareil est en marche et l'écran DCL est fermé ou le mode d'affichage est réglé sur "OFF" (pas d'image). Mettre l'appareil hors marche après avoir terminé. <b>19</b>
L'indicateur [CHG] clignote rapidement.	Il y a un problème avec le bloc-batterie intégré ou le bloc-batterie externe. Établir le contact sur l'appareil et vérifier le message à l'écran DCL. <b>49</b>
Le voyant [CHG] clignote lentement.	La charge du bloc-batterie est faible. Le contact se coupe automatiquement après quelques minutes. <b>11</b>

## Affichages

Les icônes sont coupées ou non visibles.	Pendant l'affichage de l'icône le plus à droite de toutes les icônes, utiliser [▲, ▼] pour les placer au bas de l'écran. 22
Aucun message ne s'affiche à l'écran de l'appareil.	Sélectionner "Oui" sous "Affichage à l'écran" (consulter le menu Affichage de l'écran ACTION). 17
Le message "Vérifiez le disque" s'affiche à l'écran DCL.	Nettoyer le disque. 9
Le message "Erreur de Plage" s'affiche à l'écran DCL.	Un disque non standard est en lecture.
ERROR  <input type="checkbox"/> <input type="checkbox"/> <input type="checkbox"/> <input type="checkbox"/> suivi d'un nombre s'affiche à l'écran.	<p>"ERROR  01": Un problème est survenu sur le bloc-batterie intégré ou le bloc-batterie en option. Consulter le détaillant.</p> <p>"ERROR  02": La charge sur le bloc-batterie intégré ou le bloc-batterie en option dure depuis 12 heures sans succès pour une raison quelconque. Reprendre la charge.</p> <p>"ERROR  03": La charge est effectuée dans une pièce trop chaude ou trop froide. Effectuer la charge à la température normale.</p>
H <input type="checkbox"/> <input type="checkbox"/> <input type="checkbox"/> <input type="checkbox"/> suivi d'un nombre s'affiche à l'écran.	Un problème est survenu. Le nombre affiché à la droite de la lettre "H" identifie la nature du problème. Couper, puis rétablir le contact. Alternativement, couper le contact, débrancher la source d'alimentation (adaptateur secteur ou bloc-batterie) rebrancher, puis rétablir le contact. Si le problème persiste, noter le numéro de code et communiquer avec technicien qualifié.

### Nota

**Les conditions suivantes ne sont le signe d'aucune anomalie.**

- L'adaptateur secteur émet un bruit pendant la recharge de la batterie.
- Le bloc-batterie intégré et le bloc-batterie en option sont chaud après la charge et pendant l'utilisation.

## Entretien

### ■ Pour nettoyer l'appareil, utiliser un chiffon doux et sec.

- Utiliser un nettoyant à lunettes pour retirer la saleté tenace de l'écran DCL.
- Ne jamais utiliser d'alcool, de diluant pour peinture ni de benzène pour nettoyer l'appareil.
- Avant d'utiliser un chiffon traité chimiquement, lire attentivement les directives sur l'emballage du chiffon.

### ■ Entretien de la lentille

- Si de la poussière adhère à la lentille, la retirer délicatement à l'aide d'un soufflet pour objectif d'appareil photo (vendu séparément).
- Produit recommandé:
  - Trousse de nettoyage pour lentille
  - (SZZP1038C) (Disponible auprès des détaillants Panasonic seulement.)
- Bien veiller à ne pas toucher la lentille avec les doigts.

# Service après-vente

- 1. En cas de dommage**—Confier l'appareil à un technicien qualifié dans les cas suivants:
  1. (a) lorsque le cordon d'alimentation ou sa fiche a été endommagé;
  1. (b) lorsqu'un objet est tombé dans l'appareil ou si ce dernier a été mouillé;
  1. (c) lorsque l'appareil a été exposé à la pluie;
  1. (d) lorsque l'appareil semble ne pas fonctionner normalement ou que son rendement laisse à désirer;
  1. (e) lorsque l'appareil a subi un choc violent ou que son coffret a été endommagé.
- 2. Réparation**—Ne faire aucun réglage ni ajustement autres que ceux décrits dans le présent manuel. Confier toute réparation à un centre de service Panasonic agréé.
- 3. Pièces de rechange**—S'assurer que le technicien utilise des pièces de rechange recommandées par le fabricant ou dont les caractéristiques sont les mêmes. L'utilisation de pièces de rechange non autorisées peut causer un incendie, des chocs électriques ou d'autres dangers.
- 4. Vérification de sécurité**—Demander au technicien qui a réparé l'appareil de soumettre ce dernier à des vérifications pour s'assurer qu'il peut être utilisé en toute sécurité.

## Demande d'informations

Pour toutes réparations, renseignements ou conseils sur le fonctionnement du produit:

***Veillez contacter le service à la clientèle de Panasonic Canada Inc. au 1-800-561-5505, son site web ([www.panasonic.ca](http://www.panasonic.ca)) ou le centre de service agréé le plus proche.***

Il est recommandé de noter, dans l'espace prévu ci-dessous, le numéro de modèle et le numéro de série inscrits à l'arrière, ou sous le fond de l'appareil, et de conserver ce manuel pour référence ultérieure.

NUMÉRO DE MODÈLE \_\_\_\_\_ DVD-LA95 \_\_\_\_\_

NUMÉRO DE SÉRIE \_\_\_\_\_

**Homologation:**

DATE D'ACHAT \_\_\_\_\_

DÉTAILLANT \_\_\_\_\_

ADRESSE DU DÉTAILLANT \_\_\_\_\_

\_\_\_\_\_

N° DE TÉLÉPHONE \_\_\_\_\_

# Données techniques

## Plage de température:

+5 à +35 °C (+41 à +95 °F)

## Plage d'humidité de fonctionnement:

Humidité relative de 5–90 % (sans condensation)

## Disques compatibles:

DVD-RAM (DVD-VR compatible)

DVD-Vidéo, DVD-Audio

Disque compact (CD-DA, CD-Vidéo, MP3)

CD-R/CD-RW

(Disques formatés CD-DA, CD-Vidéo, MP3)

DVD-R (DVD-Vidéo compatible)

## Système de format:

NTSC

## Écran à cristaux liquides:

Grand écran  $\alpha$ -Si de 9 po à cristaux liquides,

à transistor à couches minces

## Entrée/sortie vidéo:

Niveau d'entrée/sortie: 1 V c.-à-c. (75  $\Omega$ )

Prise d'entrée/sortie: Mini-prise

Nombre de prises: 1 système

(à sélection entrée/sortie)

## Sortie S-vidéo:

Sortie Y: 1 V c.-à-c. (75  $\Omega$ )

Sortie C: 0,286 V c.-à-c. (75  $\Omega$ )

Prise de sortie: Mini-prise

Nombre de prises: 1 système

(également utilisé pour l'entrée/sortie vidéo)

## Entrée/sortie audio:

Niveau d'entrée/sortie: 1,5 V eff. (1 kHz, 0 dB, 10 k $\Omega$ )

Prise d'entrée/sortie: Mini-prise stéréo

Nombre de prises: système de sortie discrète à 5.1 canaux

incluant 2 canaux (MIX 5.1 canaux)

sortie/entrée 1 système,

(à sélection entrée/sortie)

## Caractéristiques du signal de sortie audio:

(1) Réponse en fréquence:

● DVD (audio linéaire):

4 Hz–22 kHz (échantillonnage de 48 kHz)

4 Hz–44 kHz (échantillonnage de 96 kHz)

● DVD-Audio: 4 Hz–88 kHz

(échantillonnage de 192 kHz)

● CD audio: 4 Hz–20 kHz

(2) Rapport signal sur bruit:

● CD audio: 115 dB

(3) Dynamique:

● DVD (audio linéaire) 98 dB

● CD audio: 97 dB

(4) Distorsion harmonique totale:

● CD audio: 0,008 %

## Sortie audio numérique:

Sortie numérique optique:

Mini-connecteur optique

Nombre de prises: 1 système

(également utilisé pour l'entrée/sortie audio)

## Capteur:

Longueur d'onde: 658 nm/790 nm

Puissance de laser: CLASS III/CLASS I

## Alimentation:

9 V c.c., (prise DC IN)/

7,4 V c.c.,

(connecteur pour bloc-batterie intégré)/

7,2 V c.c.,

(connecteur pour bloc-batterie en option)

## Consommation:

14 W (10 W: appareil seulement)

Mode de recharge 16 W

(avec l'adaptateur secteur inclus)

## Adaptateur secteur:

Alimentation: 100–240 V c.a., 50/60 Hz

Consommation: 30 W

Sortie c.c.: 9 V, 2 A

## Bloc-batterie intégré (lithium-ion):

Tension: 7,4 V

Puissance: 2600 mAh

## Dimensions L×P×H:

230 mm×170 mm×28\* mm

[9 $\frac{1}{16}$  po×6 $\frac{1}{16}$  po×1 $\frac{3}{32}$  po]

(avec bloc-batterie intégré)

(sans tenir compte des pièces en saillie)

\*24,4 mm ( $\frac{3}{32}$  po) au point le plus bas

## Poids:

980 g (34,6 oz)

(avec bloc-batterie intégré)

## Nota

Données sous réserve de modifications.

Le poids et les dimensions sont approximatifs.

Consommation en mode attente: 0,9 W

(avec l'adaptateur secteur inclus)

## Panasonic Canada Inc.

5770 Ambler Drive, Mississauga, Ontario L4W 2T3

[www.panasonic.ca](http://www.panasonic.ca)

© 2001 Matsushita Electric Industrial Co., Ltd.

Imprimé au Japon

RQT6025-Y

51

F0801EHO RQT6025