

# CRAFTSMAN®

917. 377760

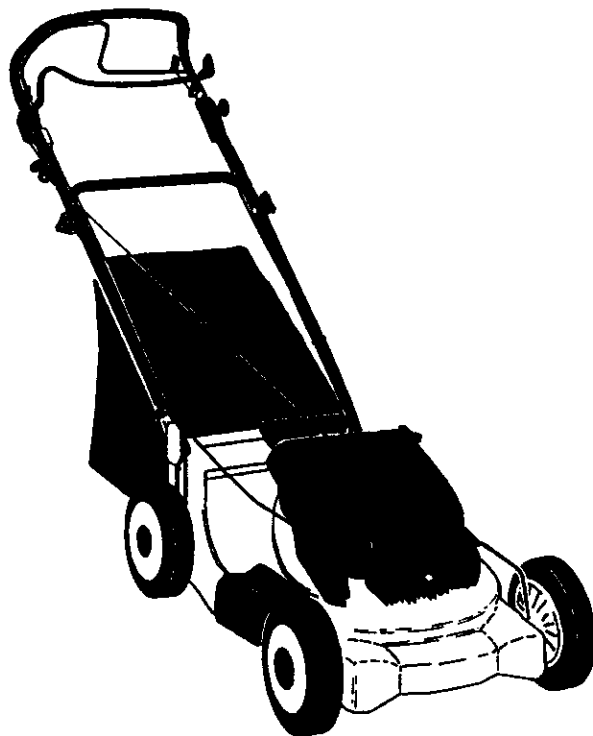

## **Instruction manual**

Please read these instructions carefully and make sure you understand them before using this machine.

## **Anleitungshandbuch**

Bitte lesen Sie diese Anleitungen sorgfältig durch und vergewissern Sie sich, daß Sie diese verstehen, bevor Sie die Maschine in Betrieb nehmen.

## **Manuel d'instructions**

Merci de lire très attentivement le manuel d'instructions. Assurez-vous d'avoir tout compris avant d'utiliser ce tracteur.

## **Manual de las instrucciones**

Por favor lea cuidadosamente y comprenda estas instrucciones antes de usar esta maquina.

## **Manuale di istruzioni**

Prima di utilizzare la macchina leggete queste istruzioni con attenzione ed accertatevi di averle comprese bene.

## **Instructieboekje**

Lees deze instructies aandachtig en zorg dat u ze begrijpt voordat u deze machine gebruikt.

**(Eng) CONTENTS**

**Safety rules ..... Page 3-8**  
**Technical data ..... 9**  
**Overview ..... 10**  
**Assembly ..... 11-14**  
**Adjustments ..... 14**  
**Start and stop ..... 15-18**  
**Use ..... 18-19**  
**Maintenance ..... 20-22**  
**General information ..... 23**

**(D) INHALTSVERZEICHNIS**

**Sicherheitsregeln ..... Seite 3-8**  
**Technische Daten ..... 9**  
**Übersicht ..... 10**  
**Montieren ..... 11-14**  
**Einstellung ..... 14**  
**Start und Abstellen ..... 15-18**  
**Gebrauch des Rasenmähers .. 18-19**  
**Wartung ..... 20-22**  
**Allgemeine Erläuterungen ..... 23**

**(F) TABLE DES MATIERES**

**Mesures de sécurité ..... page 3-8**  
**Données techniques ..... 9**  
**Aperçu ..... 10**  
**Montage ..... 11-14**  
**Réglage ..... 14**  
**Marche et arrêt ..... 15-18**  
**Utilisation de la tondeuse ..... 18-19**  
**Entretien ..... 20-22**  
**Renseignements généraux ..... 23**

**(Esp) INDICE**

**Reglas de seguridad ..... sivu 3-8**  
**Especificaciones técnicas ..... 9**  
**Sumario ..... 10**  
**Montaje ..... 11-14**  
**Regulación ..... 14**  
**Arranque y parada ..... 15-18**  
**Aplicación del cortacésped .... 18-19**  
**Mantenimiento ..... 20-22**  
**Informaciones generales ..... 23**

**(NL) INHOUD**

**Veiligheidsmaatregelen ..... Pag.3-8**  
**Technische gegevens ..... 9**  
**Overzicht ..... 10**  
**Monteren ..... 11-14**  
**Instellen ..... 14**  
**Starten en stoppen ..... 15-18**  
**Gebruik van de maaier ..... 18-19**  
**Onderhoud ..... 20-22**  
**Algemene inlichtingen ..... 23**

**(I) INDICE DEL CONTENUTO**

**Norme de sicurezza ..... Pagina 3-8**  
**Caratteristiche tecniche ..... 9**  
**Sommario ..... 10**  
**Montaggio ..... 11-14**  
**Regolazione ..... 14**  
**Avviamento ed arresto ..... 15-18**  
**Uso della falciatrice ..... 18-19**  
**Manutenzione ..... 20-22**  
**Informazione generiche ..... 23**



## **SAFETY PRECAUTIONS**

### **Operator safety**

- Read this manual carefully and make sure you understand all controls and their function.
- Keep in mind that the operator or user is responsible for accidents or hazards occurring to other people or their property.
- Always wear heavy, long pants, boots and do not wear short pants, sandals or go barefoot.
- Make sure that the working area is clear of pebbles, sticks or other debris. These objects could be thrown out from the machine and cause an injury or equipment damage. Avoid driving across gravelled paths, etc.
- Never start or run the engine inside a closed room or building. Breathing exhaust fumes can kill.
- Do not allow children or people unfamiliar with these instructions to use the mower.
- Do not mow while people, especially children, or pets are in the mowing area.

### **Tool safety**

- Inspect the entire tool before each use. Replace damaged parts. Check for fuel leaks and make sure all fasteners are in place and securely fastened.
- Replace faulty silencer.
- Before using, always visually inspect to see that the blades, blade bolts and cutter assembly are not worn or damaged. Replace worn or damaged blades and bolts in sets to preserve balance.

### **Fuel safety**

- Warning – Petrol is highly flammable.
- Pour fuel outdoors and where there are no sparks or flames.
- Use a container approved for fuel.
- Do not smoke or allow smoking near fuel or the tool or while using the tool.
- Wipe up all fuel spills before starting engine.
- Move at least 3 meters away from fueling site before starting engine.
- Stop engine before removing fuel cap.
- Do not fill petrol when engine is warm.

### **Cutting safety**

- Mowing on slopes can be dangerous. Do not mow on very steep slopes. Mow across the face of slopes, never up and down.
- The mower should not be used on ground that slopes more than 30°. This could cause engine lubrication problems.
- Never transport the mower with the engine running. If transport requires the mower to be lifted, the operator must first make sure that the cutting blade has stopped.

- Never operate the mower with defective guards or shields, or without safety devices, for example deflectors and/or grass catchers, in place.
- Start the engine or switch of the motor carefully according to instructions and with feet well away from the blade(s).
- Do not tilt the mower when starting the engine or switching on the motor, except if the mower has to be tilted for starting. In this case, do not tilt it more than absolutely necessary and lift only the part which is away from the operator.
- Do not start the engine when standing in front of the discharge chute.
- Keeps hands and feet well away from rotating blade. On models with open chute, never stick hand into chute.
- Never pick up or carry a mower while the engine is running.
- Stop the engine and disconnect the spark plug wire: before clearing blockages or unclogging chute; before checking, clearing or working on the mower. After striking a foreign object, inspect the mower for damage and make repairs before restarting and operating the mower. If mower starts to vibrate abnormally (check immediately). Stop the engine before you leave the mower: before refuelling.

### **Maintenance - and storage safety**

- Regularly check that all bolts, screws and nuts are tightened. Replace any damaged parts immediately. Only use original spare parts.
- Store tool and fuel in an area where fuel vapors cannot reach sparks or open flames from water heaters, electric motors or switches, furnaces, etc.
- Allow the engine to cool before storing in any enclosure.
- To reduce the fire hazard, keep the engine, silencer, battery compartment and petrol storage area free of grass, leaves, or excessive grease.
- Check the grass catcher frequently for wear or deterioration.





### **Transport safety**

- Remove the spark plug lead. Loosen the wire/cable from the handle before carefully folding the handle. Avoid damaging the wire/cable. Empty the petrol tank. Before public transporting engine oil and petrol must be removed.

- (Eng) These symbols may appear on your machine or in the literature supplied with the product. Learn and understand their meaning.
- (D) Diese Symbole finden Sie auf Ihrer Maschine oder in Unterlagen, die mit dem Produkt ausgehändigt wurden. Bitte machen Sie sich mit deren Bedeutung vertraut.
- (F) Ces symboles peuvent figurer sur tracteur ou dans les publications fournies avec le produit. Apprenez à comprendre la signification de ces symboles.
- (Esp) Deze symbolen kunnen op uw machine of in de bij het produkt geleverde documentatie aanwezig zijn. Lees en begrijp de betekenis.
- (NL) Estos símbolos pueden aparecer sobre su unidad o en la literatura proporcionada con el producto. Aprenda y comprenda sus significados.
- (I) Simboli utilizzati sull'apparato di taglio o nella documentazione fornita unitamente al prodotto. E' importante conoscerne bene il significato.

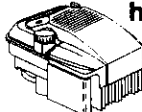
37776

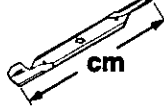
 <b>READ OWNERS MANUAL</b> BETRIEBSANLEITUNG LEBEN LIRE LE MANUEL D'INSTRUCTIONS GEBRUIKERSHANDLEIDING LEZEN LEA EL MANUAL DE INSTRUCCIONES LEGGERE IL MANUALE DELL'OPERATORE	 <b>FAST</b> SCHNELL RAPIDE SNEL RÁPIDO VELOCE	 <b>SLOW</b> LANGSAM LENTE LANGZAAM LENTO	 <b>WARNING</b> WARNUNG DANGER WAARSCHUWING ATENCIÓN AVVERTENZA	<b>L</b> <b>LOW</b> NIEDRIG BAS LAAG BAJO DIMINUIRE
 <b>ENGINE ON</b> MOTOR LÄUFT MOTEUR EN MARCHÉ MOTOR AAN MOTOR ENCENDIDO MOTORE ACCESO	 <b>ENGINE OFF</b> MOTOR AUS MOTEUR ARRÊTÉ MOTOR UIT MOTOR APAGADO MOTORE SPENTO	 <b>BATTERY</b> BATTERIE BATTERIE ACCU BATERIA BATTERIA	 <b>FUEL</b> KRAFTSTOFF CARBURANT BRANDSTOF COMBUSTIBLE CARBURANTE	<b>H</b> <b>HIGH</b> HOCH HAUT HOOG ALTO AUMENTARE
 <b>CHOKE</b> STARTKLAPPE STARTER CHOKE ESTRANGULACIÓN STARTER	 <b>KEEP BYSTANDERS AWAY</b> ZUSCHAUER FERNHALTEN TENIR LES PASSANTS À DISTANCE OMSTANDERS UIT DE BUURT HOUDEN QUÁRDESE LEJOS DE GENTE TENERE LONTANI I PASSANTI	 <b>OIL PRESSURE</b> ÖLDRUCK PRESSION D'HUILE OLIEDRUK PRESIÓN DEL ACEITE PRESSIONE DELL'OLIO	 <b>CAUTION</b> VORSICHT DANGER ORGELET PRECAUCIÓN ATTENZIONE	
 <b>MOWER HEIGHT</b> MÄHWERKHÖHE HAUTEUR DE COUPE MAAIHOOGTE ALTURA DE LA SEGADORA ALTEZZA APPARATO FALCIANTE	 <b>BEWARE OF THROWN OBJECTS</b> VORSICHT, HOCHGESCHLEUDERT GEGENSTÄNDE ATTENTION AUX PROJECTILES LET OP WEGGESLINGERDE VOORWERPEN CUIDADO CON OBJETOS LANZADOS ATTENZIONE AGLI OGGETTI SCAGLIATI			
 <b>EUROPEAN MACHINERY DIRECTIVE FOR SAFETY</b> EUROPÄISCHE VERORDNUNG FÜR MASCHINEN-SICHERHEIT CONFORME AUX NORMES DE SÉCURITÉ EUROPÉENNES VEILIGHEIDSRICHTLIJN VOOR EUROPESE MACHINES DIRECTIVO DE MAQUINARIA EUROPEO PARA LA SEGURIDAD NORMATIVA ANTINFORTUNISTICHE EUROPEE PER MACCHINARI	 <b>DANGER, KEEP HANDS AND FEET AWAY</b> GEFAHR, HÄNDE UND FÜSSE FERNHALTEN DANGER, GARDEZ LES MAINS ET LES PIEDS AU LOIN GEVAAR, HANDE EN VOETEN UIT DE BUURT HOUDEN PELIGRO, MANTENGA LAS MANOS Y LOS PIES LEJOS PERICOLO, TENERE LONTANI MAMI PIEDI			

 <b>hp/kw</b>	6/4,6
 <b>km/h</b>	0-5
 <b>cm</b>	53
 <b>mm</b>	32-95
 <b>KG</b>	48
<b>dB (A)</b>	100
<b>Vibration</b> Vibration Vibración Vibrering Vibrasjon	<b>Lärmpegel</b> Vibrate Vibrazioni Vibration Tärinä <b>m/s<sup>2</sup></b>
	3-11

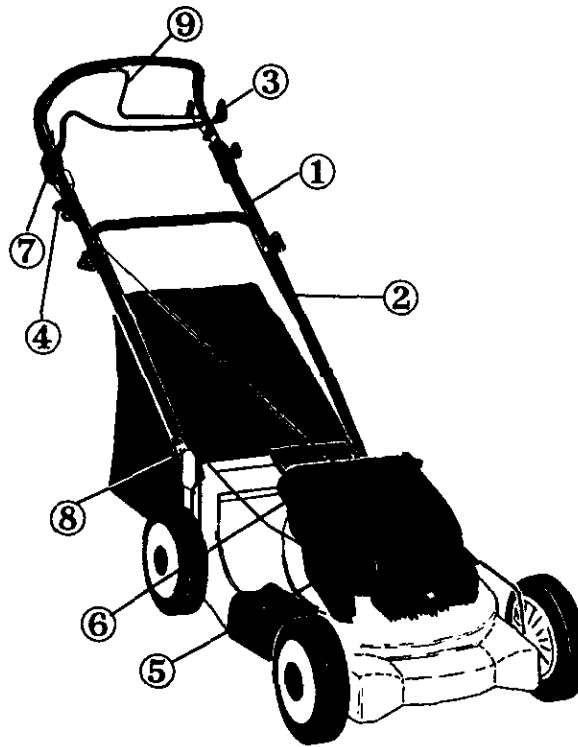

	ENG	D	F	ESP	NL	I
1	Upper handle	Handgriff, oberer	Mancheron partie sup rieure	Asa superior	Duwboom, boven	Impugnatura superiore
2	Lower handle	Hangriff, unterer	Mancheron partie inf rieure	Asa inferior	Duwboom, beneden	Impugnatura inferiore
3	Engine brake yoke	Motorbremsb gel	Etrier du frein-moteur	Mando freno motor	Motorrembeugel	Comando del freno motore
4	Start handle	Anlassergriff	Demarreur	Asa arranque	Startgreep	Maniglia de avviamento
5	Air filter	Luftfilter	Filtre d' air	Filtro de aire	Luchtfilter	Filtro aria
6	Petrol intake	Benzineinf llung	Réservoir essence	Resrva de gasolina	Benine bijvullen	Rifornimento benzina
7	Throttle control	Gasregler	Régulateur des gaz	Mando gas	Gastoevoer	Regolazione del gas
8	Height adjust grip	Heheneinstel-lungsgriff	Poign e de réglage de hauteur	Puño de la regula-cion de la altura	Hoogtereg. greep	Regolatore dell'altezza
9	Clutch yoke, control lever	Kupplungsbeugel, Regelung	Etrier d'embray-age, réglage	Mando embrague	Koppelings-beugel, handel	Comando della trazione motrice

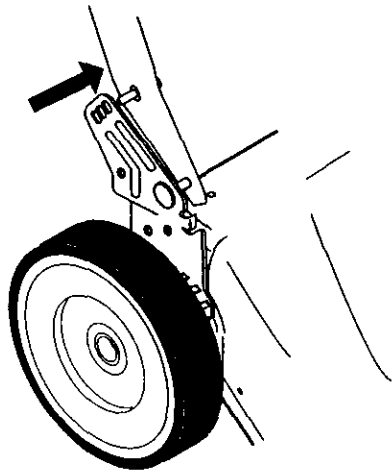

**(Eng) ASSEMBLING**

**Handle**

- Raise lower handle.
- Raise upper handle and tighten the wing nuts.

**(D) MONTAGE**

**Griff**

- Den unteren Handgriff anheben.
- Den oberen Handgriff anheben und die Flügelmuttern festziehen.

**(F) MONTAGE**

**Manche\**

- Élevez le guidon inférieur.
- Élevez le guidon supérieur et serrez les écrous à oreilles.

**(Esp) MONTAJE**

**Empuñadura**

- Remueva el mango inferior.
- Remueva el mango superior y apriete las tuercas de mariposa.

**(NL) MONTAGE**

**Hendel**

- Hef de onderste hendel op.
- Hef de bovenste hendel op en draai de vleugelmoeren aan.

**(I) MONTAGGIO**

**Impugnatura**

- Sollevare il manico inferiore.
- Sollevare il manico superiore e stringere i dadi ad alette.

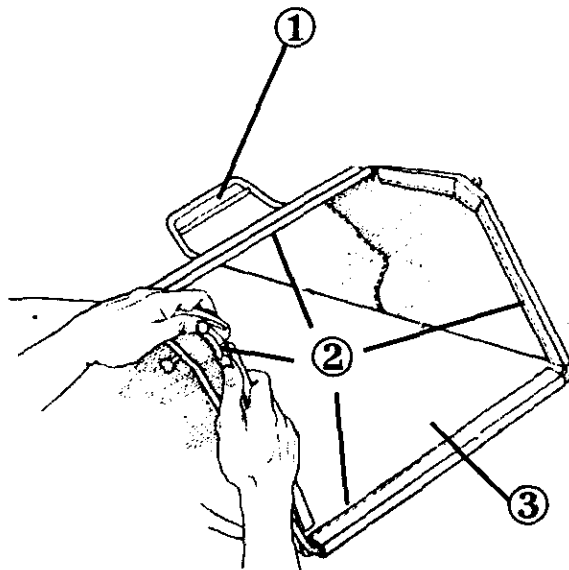

- (1) CATCHER FRAME (2) VINYL BINDING (3) FRAME OPENING  
 (1) RAHMEN FÜR DEN GRASFANGBEUTEL  
 (2) KUNSTSTOFFKAPPEN (3) RAHMENÖFFNUNG  
 (1) CADRE DU COLLECTEUR (2) CRANS DE FIXATION  
 (3) OUVERTURE DU CADRE  
 (1) MARCO PARA EL COLECTOR DE HIERBA  
 (2) GANCHOS DE PLASTICO (3) ABERTURA DEL MARCO  
 (1) FRAME VOOR GRASVERGAARBAK (2) PLASTIC HAKEN (3) FRAME-OPENING  
 (1) TELAIO DEL CESTELLO (2) AGGANCI DI PLASTICA (3) APERTURA DEL TELAIO

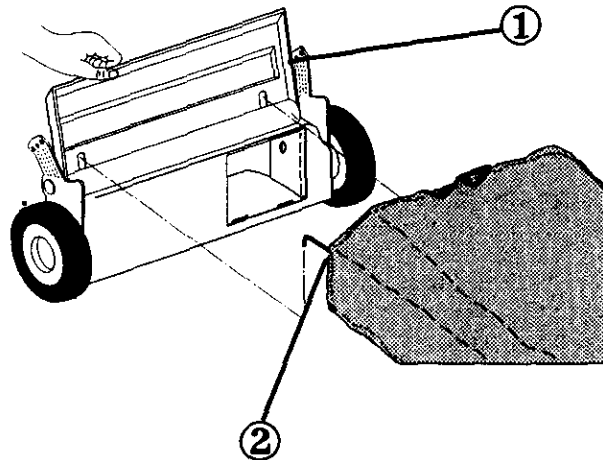

- (1) REAR DOOR (2) GRASS CATCHER FRAME  
 (1) HINTERE KLASPE (2) RAHMEN FÜR DEN GRASFANGBEUTEL  
 (1) VOLET ARRIÈRE (2) CADRE DU COLLECTEUR  
 (1) TAPA POSTERIOR (2) MARCO PARA COLECTOR DE HIERBA  
 (1) ACHTERLUIK (2) FRAME VOOR GRASVERGAARBAK  
 (1) PORTELLO DI SICUREZZA (2) TELAIO DEL CESTELLO DI RACCOLTA

**(Eng) CONVERT TO BAGGIE OR DISCHARGING TO ASSEMBLE & ATTACH GRASS CATCHER**

- Put grass catcher frame into grass bag with stiff part of bag on the bottom.
- Slip vinyl bindings over frame.
- The grass catcher is secured to the lawn mower housing when the rear door is lowered onto the grass catcher frame.

**(D) UMSTELLEN AUF FULLEN ODER ENTLEREEN**

**ZUSAMMENSETZUNG UND MONTAGE DES GRASFANGBEUTELS**

- Den Rahmen in den Grasfangbeutel einsetzen; der steife Teil des Beutels nach unten.
- Die Kunststoffkappen auf den Rahmen aufsetzen.
- Der Grasfangbeutel wird durch den Druck der Klappe gegen den Rahmen in der korrekten Stellung festgehalten.

**(F) SELECTIONNER LA MODALITE DE RECOLTE OU D'EVACUATION ASSEMBLAGE ET MONTAGE DU COLLECTEUR D'HERBE**

- Mettre en place le collecteur d'herbe avec sa partie dure vers le bas.
- Passer les fixations plastique par dessus le cadre.
- Le collecteur se fixe en place en appuyant le volet au cadre.

**(Esp) SELECCIONAR LA MODALIDAD DE RECOGIDA O DESCARGA ARMADO Y MONTAJE DEL COLECTOR DE HIERBA**

- Montar el marco en el colector de hierba con la parte dura de éste hacia abajo.
- Poner los ganchos de plástico alrededor del marco.
- El colector de hierba se mantiene en su sitio por la presión de la tapa sobre el marco del colector.

**(NL) OMSCHAKELLEN NAAR GRASOPVANG OF AFVOEREN ASSEMBLEREN EN MONTEREN VAN DE GRASVERGAARBAK**

- Zet het frame in de grasvergaarbak met het harde gedeelte van de grasvergaarbak naar onderen.
- Trek de plastic haken over het frame.
- De grasvergaarbak wordt op zijn plaats gehouden door de druk die het luik uitoefent op het frame van de grasvergaarbak.

**(I) CAMBIO DELLA MODALITA DI RACCOLTA O SCARICO ASSEMBLAGGIO E MONTAGGIO DEL CESTELLO DI RACCOLTA**

- Porre il telaio nel cestello, con il lato rigido del cestello verso il basso.
- Serrare gli agganci di plastica intorno al telaio.
- Il cestello di raccolta viene tenuto a posto dal portello.

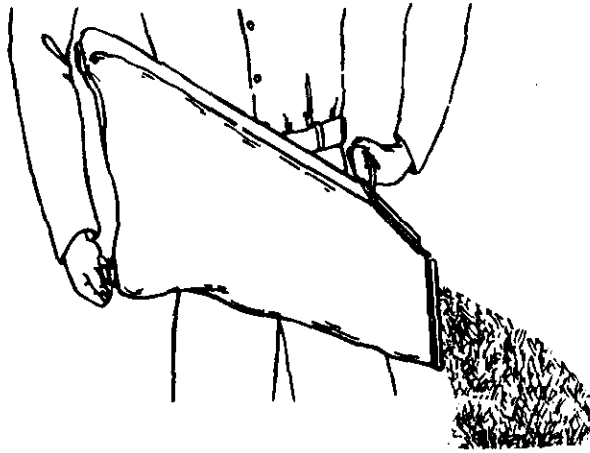

- Eng TO EMPTY GRASS CATCHER**
- To remove grass catcher, release engine brake yoke to stop engine.
  - Lift up rear door and remove the grass catcher by the handle.
  - Do not drag the bag when emptying, it will cause unnecessary wear.

- D LEEREN DES GRASFANGBEUTELS**
- Durch Loslassen des Bedienungshebels den Motor abstellen.
  - Die Klappe anheben und den Grasfangbeutel mit Hilfe des Handgriffs entfernen.
  - Den Beutel beim Leeren nicht über den Boden schleifen; dadurch entsteht unnötiger Verschleiß.

- F VIDAGE DU COLLECTEUR D'HERBE**
- Couper le moteur en lâchant la commande.
  - Lever le volet arrière et enlever le collecteur au moyen de sa poignée.
  - Ne pas le traîner au sol, ce qui risque d'user inutilement le tissu du sac collecteur.

- Esp VACIADO DEL COLECTOR DE HIERBA**
- Levantar la tapa posterior y quitar el colector utilizando el mango.
  - No dejar caer el colector al suelo al vaciarlo, pues podría desgastarse la tela de la bolsa.
  - No permita que el recogedor sea arrastrado cuando lo vacié; puede ocasionarse daños.

- NL LEGEN VAN DE GRASVERGAARBAK**
- Schakel de motor uit door de bedieningshendel los te laten.
  - Til het achterluik op en verwijder met behulp van het handvat de grasvergaarbak.
  - Laat de grasvergaarbak niet over het gras slepen wanneer u hem leegt. Dit kan onnodige slijtage van het weefsel van de verzamelzak veroorzaken .

- I VUOTATURA DEL CESTELLO DI RACCOLTA**
- Spengere il motore rilasciando il comando .
  - Sollevare il portello ed estrarre il cestello con l'aiuto della maniglia.
  - Non trascinare il cestello sul terreno, onde evitare l'inutile usura del tessuto.



Ⓔ **INSTALL MULCHER PLATE**

Ⓓ **MONTAGE DER  
ZERKLEINERUNGSPATE**

Ⓕ **INSTALLACIÓN DE LA PLAQUE DE  
BROYEUSE**

Ⓔ **INSTALACION DE LA PLACA DEL  
RUTURADOR DE BASURA**

Ⓖ **INSTALLATIE MULCHERPLAAT**

Ⓘ **INSTALLAZIONE DELLA PIAST A PER  
LA PACCIAMATIURA**

Ⓔ **DISCHARGE GUARD**

Ⓓ **FRONTGEHÄUSE**

Ⓕ **COUVERCLE FRONTAL**

Ⓔ **CUBIERTA FRONTAL**

Ⓖ **VOORPLAAT**

Ⓘ **SCocca ANTERIORE**

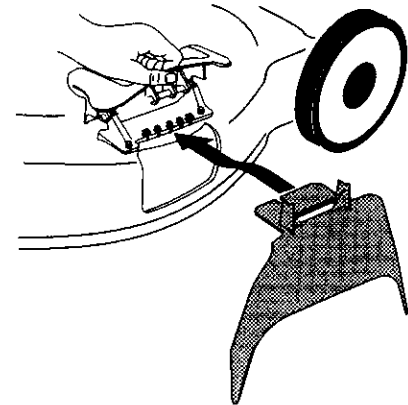
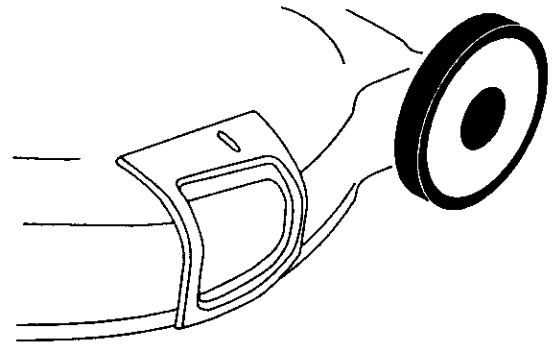
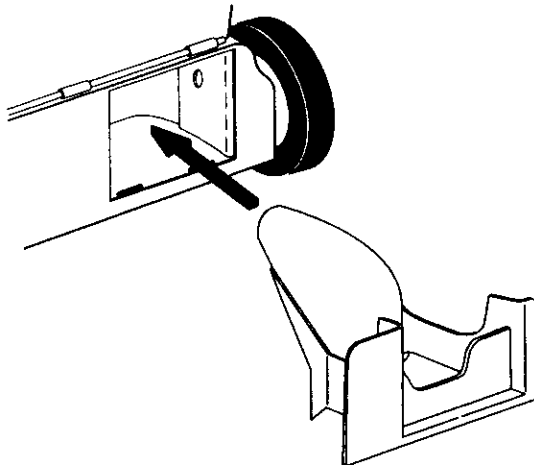

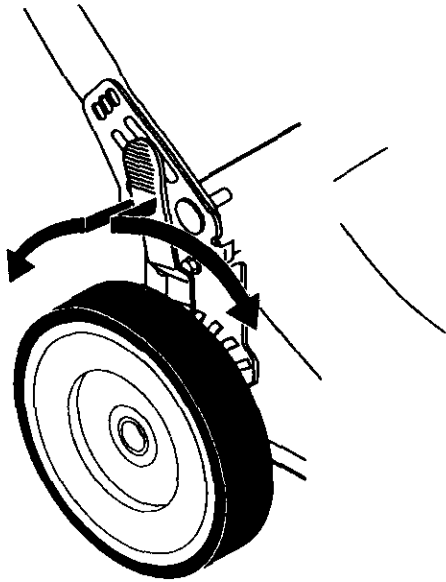

**Eng ADJUSTMENT**

The mower can be set to different cutting levels.

**D EINSTELLUNG**

Der Mäher ist in verschiedenen Schneidhöhen einstellbar.

**F REGLAGE**

La tondeuse peut être réglée pour hauteurs de coupe différentes.

**Esp AJUSTE**

El cortacésped puede ser ajustado a cinco alturas de corte distintas.

**NL HET INSTELLEN**

De maaimachine kan op verschillende maaihoogtes worden ingesteld.

**I REGOLAZIONE**

Il tosaerba può essere regolato su diverse altezze di taglio.

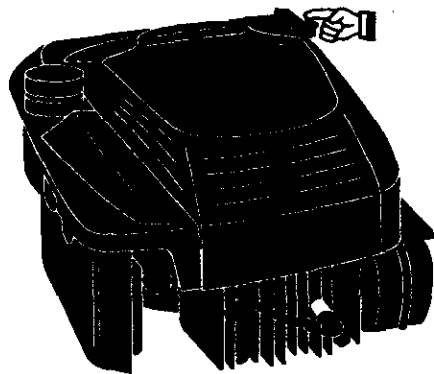

**Eng FILLING WITH OIL**

Fill the engine with engine oil, SAE30. (Read the enclosed motor operating instructions as well.)

**D ÖLAFFÜLLING**

Füllen Sie Öl in den Motor, SAE30. (Lesen Sie auch die beiliegende Gebrauchsanweisung für den Motor.)

**F REMPLISSAGE D'HUILE**

Verser l'huile dans le moteur, SAE30. (Lisez aussi les instructions ci-lointes concernant le moteur.)

**Esp RELLENO DE ACEITE**

Rellenar el motor de aceite, SAE30. (Léase también las instrucciones anexas para el uso del motor.)

**NL BIJVULLEN VAN OLIE**

Vul het carter met de bijgeleverde motorolie, SAE30. (Lees tevens de bijgevoegde instructie voor de motor.)

**I RIEMPIMENTO DELL'OLIO\***

Versare l'olio nel motore, SAE30. (Leggere anche le unstruzioni per il motore allegate.)

## Eng STARTING AND STOPPING

Place the mower on a flat surface. Note: not on gravel or similar. Fill the tank with petrol, not oil-blended. Do not fill with petrol while the engine is running.

- Set the throttle to the "MAX" position.
- To start a cold engine, push primer (3) times before trying to start. Use a firm push. This step is not usually necessary when starting an engine which has already run for a few minutes.
- Hold engine brake yoke to the handle and pull on starter handle quickly. Do not allow starter rope to snap back.
- To "STOP" engine, release engine brake yoke.

**NOTE:** In cooler weather it may be necessary to repeat priming steps. In warmer weather over priming may cause flooding and engine will not start. If you do flood the engine wait a few minutes before attempting to start and DO NOT repeat priming steps.

## D START UND STOPP

Stellen Sie den Rasenmäher auf ebenen Untergrund, Füllen Sie den Kraftstofftank mit reinem Benzin, (**keine Benzin-Ölgemisch verwenden**). Nie bei laufendem Motor Benzin nachfüllen.

- Bringen Sie den Gashebel in die Position "MAX".
- Um einen kalten Motor anzulassen, die Vorpumpe (3) Mal vor Anlassen drücken; mit festem Griff drücken. Dieser Schritt ist im allgemeinen nicht erforderlich, wenn ein Motor angelassen wird, der vorher schon einige Minuten gelaufen hat.
- Den Bedienungshebel gegen den Holm drücken und kräftig am Starthandgriff ziehen. Das Startseil nicht einfach loslassen, sondern sich langsam wieder aufrollen lassen.
- Der Motor wird durch Loslassen des Bedienungshebels abgestellt.

**HINWEIS:** Bei kaltem Wetter müssen die Bedienungsschritte für die Vorpumpe möglicherweise wiederholt werden. Bei warmem Wetter kann durch zu starke Betätigung der Vorpumpe der Motor überflutet werden, so daß der Motor infolgedessen nicht anspringt. Sollte der Motor überflutet sein, einige Minuten warten, bevor Anlassen des Motors erneut versucht wird, und die Bedienungsschritte für die Vorpumpe NICHT wiederholen.

## F MARCHE ET ARRÊT

Placer la tondeuse sur une surface bien plane. Attention, ni gravier ni gravillons. Remplir le réservoir d'essence pure pas de mélange 2 temps. Ne pas faire le plein quand le moteur est en marche.

- Placer la manette des gaz sur la position "MAX".
- Pour mettre un moteur froid en marche, poussez le disp. d'amorçage (3) fois avant d'essayer de le faire démarrer. Poussez fermement. Cette étape n'est pas habituellement nécessaire pour faire démarrer un moteur qui a déjà fonctionné pendant quelques minutes.
- Maintenir la commande contre le guidon et tirer vivement sur le starter. Puis lâcher doucement la ficelle.
- Couper le moteur en lâchant la commande.

**REMARQUE:** Sous des températures plus froides il peut être nécessaire de répéter les étapes d'amorçage. Sous des températures plus chaudes trop amorcer peut étouffer le moteur et il refusera de démarrer. Si vous étouffez le moteur, attendez quelques minutes avant d'essayer de le remettre en marche et NE répétez PAS les étapes d'amorçage.

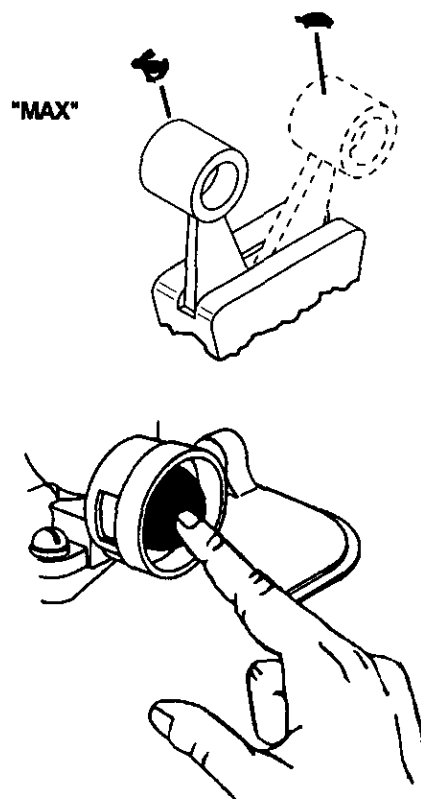

(Eng)

### DRIVE

- Select ground speed with gear shift lever (1)
- Forward drive is engaged (2) and disengaged (3) with the clutch bar at the top of the handle.

(D)

### LAUF

- Mit Hilfe des Schalthebles (1) die Fahrgeschwindigkeit wählen.
- Das Ein-(2) und Asschalten (3) des antriebes geschieht mit Hilfe des Kupplungsbügels zuoberst am Handgiff.

(F)

### MISE EN SERVICE

- Sélectionnez la vitesse avec le levier du changement de vitesse (1).
- La mise en fonction (2) et l'arrêt (3) se font grace au guidon d'embrayage fixé à la partie supérieure du mancheron.

(Esp)

### FUNCIONAMIENTO

- Seleccione la velocidad con la palanca de cambio de la velocidad (1).
- El embrague y (2) el desembrague (3) de la propulsion son manejados con la abrazadera de embrague situada en la parte superior de la guia.

(NL)

### AANDRIJVING

- Selecteer de rijsnelheid met de versnellingshendel.(1)
- Het aan- (2) en en uitshakelen (3) van de aandrijving geschiedt met de koppelingsbeugel bovenop het stuur.

(I)

### GUIDA

- Selezionare la velocità al suolo con la leva del cambio(1).
- L'innesto (2) ed il disinnesto (3) della marcia avviene a mezzo della leva della frizione in alto sul manubrio.

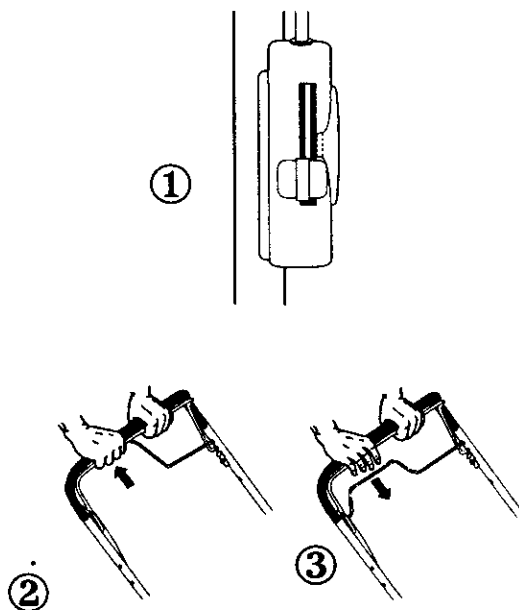

(Eng)

### USE

The mower should not be used on ground that slopes more than 30°. This could cause engine lubrication problems.

(D)

### STARTEN EN STOPPEN

Der Rasenmäher sollte nicht in einem Gelände benützt werden, das eine Neigung von mehr als 30 Grad hat. In solchen Fällen können Schmierungsprobleme im Motor auftreten.

(F)

### UTILISATION

La tondeuse ne doit pas être utilisée sur un terrain dont la pente dépasse 30°. Il pourrait se produire des problèmes avec le graissage du moteur.

(Esp)

### APLICACION

Para evitar problemas de engrase se recomienda no usar el cortacésped en terrenos de inclinaciones mayores de 30 grados.

(NL)

### GEBRUIK

De grasmaaier niet gebruiken op hellingen of taluds met een hoek groter dan 30°. Anders komen er problemen met de smering van de motor.

(I)

### USO

Per evitare problemi di lubrificazione, il tosaerba non deve essere usato su terreno in pendenza di oltre 30°.

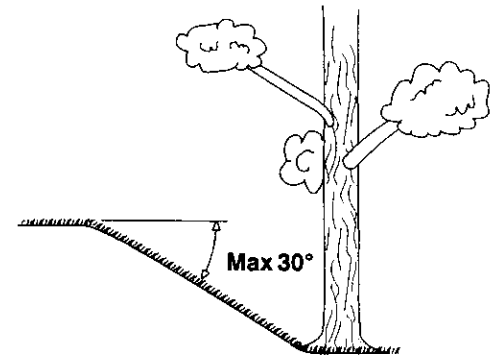

(Eng) Before mowing, objects such as twigs, toys and stones should be removed from the lawn.

(D) Bevor mit dem Mähen begonnen wird, sollten Zweige, Spielzeuge, Steine usw. von der Rasenfläche entfernt werden.

(F) Avant de commencer à tondre, il faut débarrasser la pelouse des branches, des jouets, des pierres etc . . . qui pourraient s'ytrouver.

(Esp) Antes de cortar el césped, recoger ramas, juguetes, piedras, etc.

(NL) Voordat u paat maaien, stenen, takken, speelgoed etc. verwijderen van het gazon.

(I) Prima di iniziare la falciatura, si devono allontanare dal prato rami, giocattoli, pietre etc.

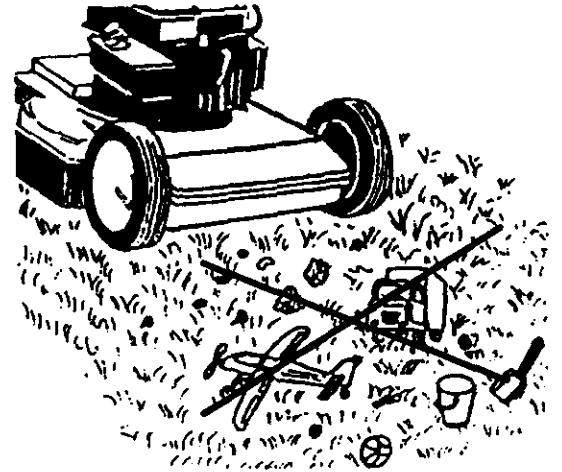

(Eng) Mow the law twice weekly during the most active periods of growth. Never cut more than 1/3 of the length of the grass, especially during dry periods. Mow with a high cutting height setting the first time. Examine the result and lower the mower to the desired setting. Mow slowly or mow the grass twice if it is very long.

(D) Mähen Sie das Gras bei starkem Wachstum zweimal wöchentlich. Mähen Sie niemals mehr als 1/3 der Graslänge. Dies gilt besonders für trockene Perioden. Mähen Sie danach das Resultat und stellen Sie dann die erwünschte Schnitthöhe ein. Ist das Gras besonders hoch, fahren Sie langsam mit dem Rasenmäher. Mähen Sie gegebenenfalls zweimal.

(F) Au cours de las période de croissance intensive, couper l'herbe au moins deux fois par semaine. Ne jamais couper plus de 1/3 de la hauteur de l'herbe, particulièrement en période de sécheresse. Tondre la première fois avec la tondeuse réglée sur une position haute de coupe. Vérifier le résultat et abaisser ensuite à la hauteur souhaitée. Si l'herbe est très haute, passer la tondeuse lentement, éventuellement, la passer deux fois.

(Esp) Cuando la hierba crece rápidamente es necesario cortar el césped doa veces por semana. No es conveniente cortarla en más de una tercera parte de su largo, sobre todo en períodos secos. El primer corte se hace con el cortacésped en una de sus posiciones más altas y , después de observar el resultado, se ajusta a la altura deseada. Si la hierba está muy alta se recomienda pasar el cortacésped a poca velocidad o cortar el césped dos veces seguidas.

(NL) Maai het gazon twee maal per week in de grootste groeiperiode. Niet meer dan 1/3 van de totale lengte maaien, vooral niet in een droge periode. Indien het gras erg lang is, eerst in de hoogste maaistand maaien, daarna oop de gewenste maaihoogte instellen. Eventueel twee maal maaien.

(I) Falciare l'erba 2 volte la settimana nel periodo della massima crescita. Non tagliare mai più di 1/3 della lunghezza dell'erba, specialmente nei periodi di scità. La prima volta, faciare con il tosaerba regolato ad una delle maggiori altezze. Controllare il risultato e portare quindi il tosaerba all'altezza desiderata. Se l'erba è molto alta, falciare lentamente, eventualmente faciare 2 volte.

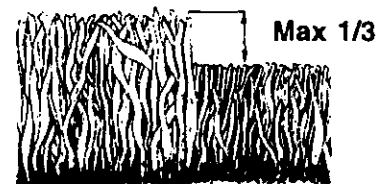

**Eng** **MAINTENANCE** Always remove the spark plug lead before repair, cleaning or maintenance work. After 5 hours running time, tighten screws and nuts. Check the oil. The spark plug must be at the highest point on the mower when it is tilted up.

**D** **WARTUNG** Ziehen Sie immer das Zündkerzenkabel ab, bevor Sie mit der Reparatur, Reinigung oder mit Wartungsarbeiten beginnen. Nach den ersten 5 Betriebsstunden alle Schrauben und Muttern überprüfen. Ölstand kontrollieren.

- Wenn der Rasenmäher gekippt wird, müssen sich die Zündkerze an der höchsten Stelle befinden.

**F** **ENTRETIEN** Toujours débrancher la bougie avant réparation nettoyage entretien. Après 5 heures d'utilisation, resserrer vis et écrous. Vérifier l'huile. Lorsque la tondeuse est inclinée sur le côté, il faut que la bougie occupent la position la plus élevée.

**Esp** **INSPECCION** Desconéctese siempre el cable del encendido de la bujía antes de hacer una reparación, limpieza o trabajo de mantenimiento. Vovler a apretar tuercas y tornillos después de cinco horas de trabajo. Contrólase el aceite. Si se coloca el cortacésped de lado, el punto más alto debe ser la bujía.

**NL** **ONDERHOUD** Voordag u begint met schoonmaken, reparaties of afstellen, altijd eerst de bougiekabel losmaken. Bouten en moeren kontroleren na vijf draaiuren. Oliepeil kontroleren en zonodig bijvullen. Als de maaier op de zijkant wordt gelegd, zorg dan dat de bougie naar boven zijn gericht.

**I** **MATENIMENTO** Manutenzione: Staccare sempre il cavo di accensione prima di riparazioni, pulizie o lavori di manutenzione. Dopo 5 ore di funzionamento stringere viti e dadi. Controllare l'olio. Piegando la falciatrice sul fianco, attenzione che la candela sia il punto più alto.

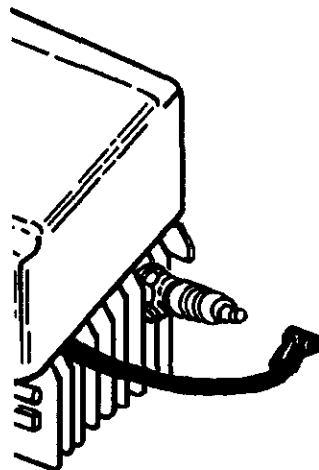

**Eng** **Regularly** Stop the engine and unscrew the dipstick. The level should be between FULL and ADD. Note: the dipstick must be screwed all the way down in order to indicate correct oil level. Avoid filling with too much oil.

**D** **Regelmässig** Stellen Sie den Motor ab und schrauben Sie den Ölpeilstab heraus. Der Ölstand soll zwischen FULL und ADD liegen. Achtung, der Ölpeilstab muss vollständig hineingeschraubt sein, damit der richtige Ölstand angezeigt werden kann. Vermeiden Sie zu viel Öl einzufüllen.

**F** **Régulièrement** Arrêter moteur et vérifier la jauge à l'huile. Le niveau doit être situé entre FULL (plein) et ADD (ajoutez). Attention, il faut que la jauge soit vissée à fond pour obtenir un résultat correct. Éviter de mettre trop d'huile.

**Esp** **Periódicamente** Parar el motor para controlar el nivel de aceite del motor. Debe estar entre FULL y ADD. Atención: la tapa tiene que estar bien puesta para que la indicación del nivel de aceite de la varilla sea correcta. Evitar relleno excesivo de aceite.

**NL** **Regelmatig** Controleer het oliepeil bij voorkeur bij een koude motor. Het niveau moet tussen <<FULL>> en <<ADD>> staan. Nooit beneden de <<add>> maar ook nooit boven <<full>>. N.B. De peilstok moet geheel ingedraaid worden voor de juiste meting. Niet teveel olie bijvullen.

**I** **Periodicamente** Arrestare il motore e controllare l'asta dell'olio. Il livello deve trovarsi fra FULL e ADD. Attenzione: l'asta dell'olio deve essere avvitata fino in fondo per vedere il livello corretto dell'olio. Evitare di versare troppo olio.

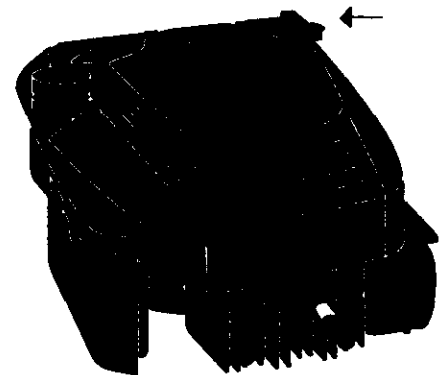

(Eng) **Annually (After end of season)** Grinding and balancing the cutter blade. **Remove the spark plug lead.** Unscrew the cutter blade and deliver it to a service workshop for grinding and balancing. Tighten the screw properly when reassembling.

(D) **Jährlich (nach Beendigung der Saison)** Schleifen und Auswuchten des Messers. **(Achtung: Vor Demontage des Messers Zündkabel von der Zündkerze entfernen).** Schrauben Sie das Messer ab und bringen dieses in eine Service-Werkstatt. Bei der Montage die Schrauben richtig anziehen.

(F) **Annuellement (à fin de la saison)** Aiguillage et équilibrage de la lame. **Debrancher la bougie.** La démonter et la donner à aiguiser à une station-service. Bien resserrer la vis après remontage.

(Esp) **Revisión anual (Al terminar la estación)** Afilado y equilibrado de la cuchilla. **Se desconecta el cable del encendido de la bujía.** Se desmonta luego la cuchilla que es entregada a un taller mecánico para su afilado y equilibrado. Apriétese bien la tuerca al volver a montar.

(NL) **Jarlijks (na einde van het seizoen)** Slijpen en balanceren van het maaimes. **De bougiekabel losmaken.** Schroef het mes er af en breng het naar de werkplaats voor slijpen en balanceren. Bij het weer aanbrengen de schroef goed vastdraaien.

(I) **Controllo annuale (All fine stagione)** Rettifica e bilanciamento della lama. **Rimuovere il cavo di accensione.** Smontare la lama e consegnarla ad una officina di servizio per la rettifica ed il bilanciamento. Stringere bene le viti nel rimontaggio.

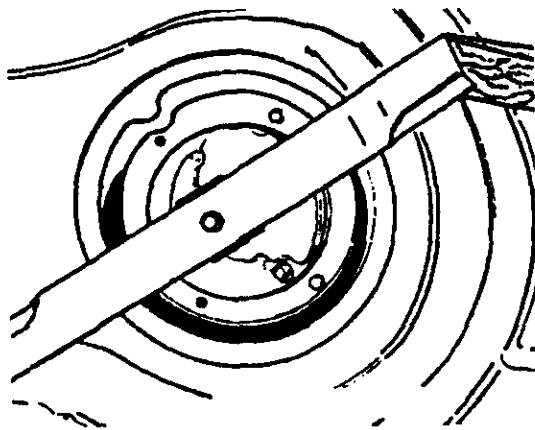

(Eng) Change oil after each season or after 25 hours running time. Run the engine warm, remove the spark plug lead. Remove the drain plug from bottom of engine and drain oil. Fill with new oil. SAE 30 can be used.

(D) Ölwechsel einmal pro Jahr oder nach 25 Betriebsstunden. Den Motor warm laufen lassen, abstellen und das Zündkerzenkabel abziehen. Die Ölablaßschraube an der Unterseite des Motors entfernen und das Öl ablassen. Danach neues Öl auffüllen SAE 30.

(F) Changer l'huile à chaque saison ou après 25 heures de marche. Echauffer le moteur, l'arrêter et enlever le câble d'allumage. Enlever le bouchon de vidange sous le moteur et vider l'huile. Puis remplir d'huile neuve : SAE 30 sont utilisables.

(Esp) Cambiar el aceite cada temporada, o después de 25 horas de funcionamiento. Dejar funcionar el motor hasta que se caliente, pararlo y quitar el cable de encendido. Quitar el tapón de drenaje del lado inferior del motor y dejar salir el aceite. Poner después aceite nuevo. Pueden utilizarse los aceites SAE 30.

(NL) Ververs de olie elk seizoen, of na 25 u rijden. Laat de motor warmlopen, schakel de motor uit en demonteer de ontstekingskabel. Verwijder de aftapplug op de onderkant van de motor en tap de olie af. Vul daarna met verse olie: SAE 30.

(I) Sostituire l'olio al termine di ogni stagione, oppure dopo 25 ore di esercizio. Scaldare il motore, spengerlo e staccare il cavo della candela. Togliere il tappo di scarico sotto il motore e far uscire tutto l'olio. Rifornire con olio nuovo SAE 30.

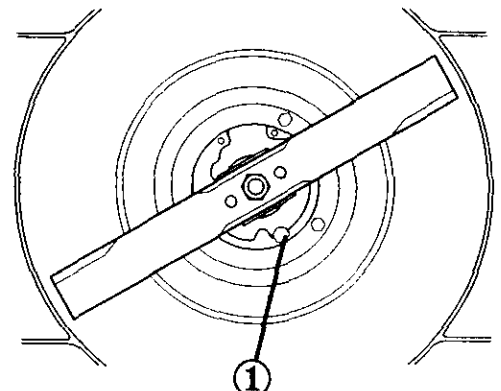

(Eng) 1 OIL DRAIN PLUG

(D) 1 ÖLABLABSCHRAUBE

(F) 1 BOUCHON DE VIDANGE D'HUILE

(Esp) 1 TAPON DE DRENAJE PARA ACEITE

(NL) 1 AFTAPPLUG OLIE

(I) 1 TAPPO DI SCARICO DELL'OLIO

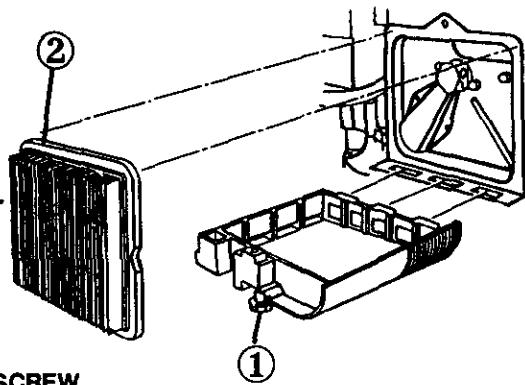

1 SCREW  
2 FILTER

1 SCHRAUBE  
2 FILTER

1 VIS  
2 FILTRE

1 TORNILLO  
2 FILTRO

1 SCHROEF  
2 FILTER

1 VITE  
2 FILTRO

- Ⓔ Cleaning of air filter. Slacken the screw, remove the lid and remove the filter cartridge.
- Ⓓ Reinigung des Luftfilters. Schrauben lösen, Deckel abnehmen und Filtereinsatz herausnehmen.
- Ⓕ Nettoyage du filtre à air. Desserez la vis, enlevez le capot et retirez la cartouche filtrante.
- Ⓔ Limpieza del filtro de aire. Soltar el tornillo, quitar la tapa y extraer el elemento filtrante.
- Ⓘ Het schoonmaken van het luchfilter. Draai de schroef los, verwijder de deksel en haal het filter eruit.
- Ⓝ Pulizia del filtro. Allentare la vite, togliere il coperchio ed estrarre il filtro.



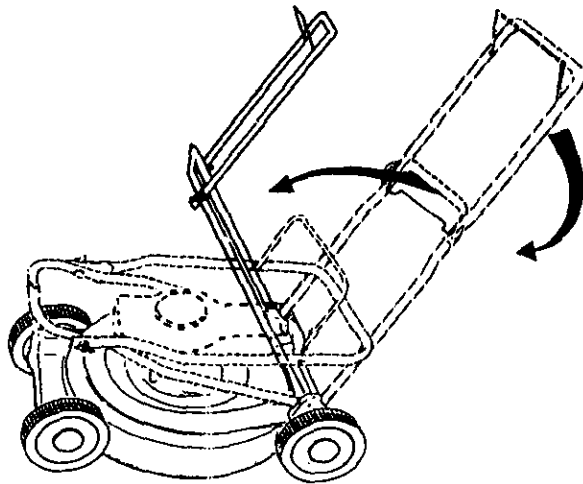

**Eng GENERAL INFORMATION**  
**Transport**

Remove spark plug lead. Empty the petrol tank. Before public transporting engine oil and petrol must be removed.

**D ALGEMEINE ERLÄUTERUNGEN**  
**Transport**

Ziehen Sie das Zündkerzenkabel ab. Entleeren Sie den Benzintank. Bei Transport mit öffentlichen Verkehrsmitteln ist der Benzin und Öltank zu entleeren.

**F RENSEIGNEMENTS GENERAUX**  
**Transport**

Débrancher la bougie. Vider le réservoir d'essence. En cas de transport par un service public, il faut vider et l'essence et l'huile.

**Esp INFORMACIONES GENERALES**  
**Transporte**

Desconexión del cable de bujía. Vacíese el depósito de gasolina y, si se trata de transporte público, también el de aceite.

**NL ALGEMENE INFORMATIE**  
**Vervoer**

De bougiekabel losmaken. Ledig de benzinetank. Bij openbaar vervoer dienen zowel olie-als benzinetank geledigd te worden.

**I INFORMAZIONE GENERALI**  
**Transporto**

Staccare il cavo d'accensione dalla candela. Svuotare il serbatoio della benzina. In caso di trasporto su mezzi pubblici, si deve svuotare sia la benzina che l'olio.

