

S-57-04-413

aiwa

**OPERATING INSTRUCTIONS
INSTRUCCIONES DE MANEJO
MODE D'EMPLOI**

NSX-2700

**COMPACT DISC STEREO SYSTEM
SISTEMA ESTEREOFONICO DE DISCO COMPACTO**

OWNER'S RECORD

For your convenience, record the model number and serial number (you will find them on the rear of your set) in the space provided below. Please refer to them when you contact your AIWA dealer in case of difficulty.

Model No.

CX-N2700 U

Serial No.

Model No.

Serial No.

SX-N3200

**COMPACT DISC STEREO CASSETTE RECEIVER
RADIOCASSETTE ESTEREO CON DISCO COMPACTO**

CX-N2700 U

**SPEAKER SYSTEM
SISTEMA DE ALTAVOCES**

SX-N3200

**COMPACT
disc
DIGITAL AUDIO**

WARNING: TO REDUCE THE RISK OF FIRE OR ELECTRIC SHOCK, DO NOT EXPOSE THIS APPLIANCE TO RAIN OR MOISTURE.

FOREWORD

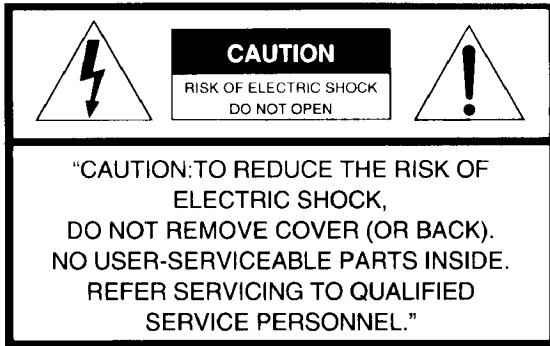

Explanation of Graphical Symbols:



The lightning flash with arrowhead symbol, within an equilateral triangle, is intended to alert the user to the presence of uninsulated "dangerous voltage" within the product's enclosure that may be of sufficient magnitude to constitute a risk of electric shock to persons.



The exclamation point within an equilateral triangle is intended to alert the user to the presence of important operating and maintenance (servicing) instructions in the literature accompanying the appliance.

NOTE

This equipment has been tested and found to comply with the limits for a Class B digital device, pursuant to Part 15 of the FCC Rules. These limits are designed to provide reasonable protection against harmful interference in a residential installation.

This equipment generates, uses, and can radiate radio frequency energy and, if not installed and used in accordance with the instructions, may cause harmful interference to radio communications. However, there is no guarantee that interference will not occur in a particular installation. If this equipment does cause harmful interference to radio or television reception, which can be determined by turning the equipment off and on, the user is encouraged to try to correct the interference by one or more of the following measures:

- Reorient or relocate the receiving antenna.
- Increase the separation between the equipment and receiver.
- Connect the equipment into an outlet on circuit different from that to which the receiver is connected.
- Consult the dealer or an experienced radio/TV technician for help.

CAUTION

Modifications or adjustments to this product, which are not expressly approved by the manufacturer, may void the user's right or authority to operate this product.

Welcome to Aiwa NSX-2700

Congratulations on your purchase of an Aiwa unit. This unit belongs to you when you master the operations. Read these Operating Instructions to optimize the performance of your unit.

To read the instructions, follow these rules.

On reading the manual

- In this manual, the text contains the instructions while the illustrations ① facilitate your understanding. When following the steps for each operation, refer to the illustrations corresponding to the numbers.
- This manual is in three languages.
 - ① Illustration
 - ② English
 - ③ Spanish
 - ④ French

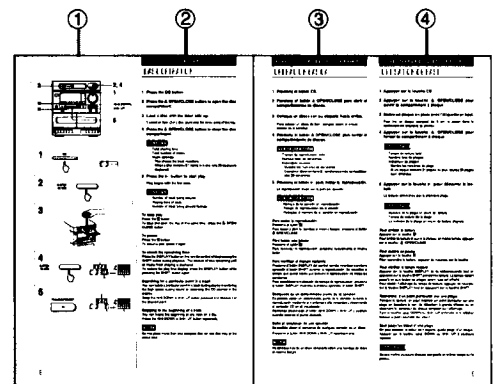

- Some buttons on this unit have more than one function and name. In each explanation, the names are distinguished corresponding to the functions.

PREFACIO

Bienvenidos a Aiwa NSX-2700

Muchas gracias por su acertada compra del aparato Aiwa. Este aparato le ofrece muchos deleites si lo utiliza en su debida forma. Sírvase leer este manual de manejo para obtener el mejor funcionamiento de su aparato.

Observe las siguientes reglas en la lectura de este manual.

Lectura del manual

- Este manual contiene descripciones e ilustraciones ① para permitirle un perfecto entendimiento. Cuando siga los pasos para cada operación, refiérase a las ilustraciones correspondientes a los números indicados.
- Este manual se ha editado en tres idiomas.
 - ① Ilustración
 - ② Inglés
 - ③ Español
 - ④ Francés

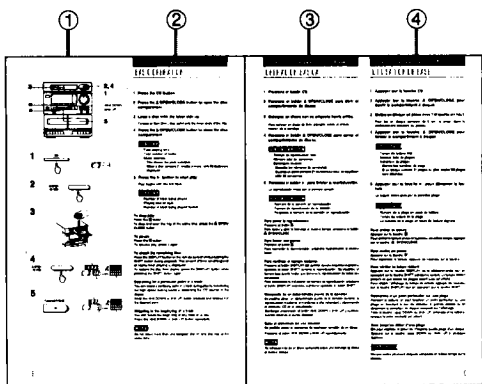

- Algunos botones de este aparato tienen más de una función y nombre. En cada descripción, los nombres se distinguen según las funciones.

AVANT-PROPOS

Aiwa vous souhaite la bienvenue

Félicitations pour votre achat d'un appareil Aiwa. La lecture de ce mode d'emploi vous permettra de maîtriser l'utilisation et d'optimiser les performances de votre appareil.

Pour lire ce mode d'emploi, veuillez suivre les recommandations ci-dessous.

Lecture du manuel

- Dans ce manuel, le texte contient les instructions, tandis que les illustrations ① facilitent leur compréhension. Quand on suit les étapes pour chaque opération, se reporter aux illustrations correspondant aux numéros.
- Ce manuel est rédigé en trois langues.
 - ① Illustration
 - ② Anglais
 - ③ Espagnol
 - ④ Français

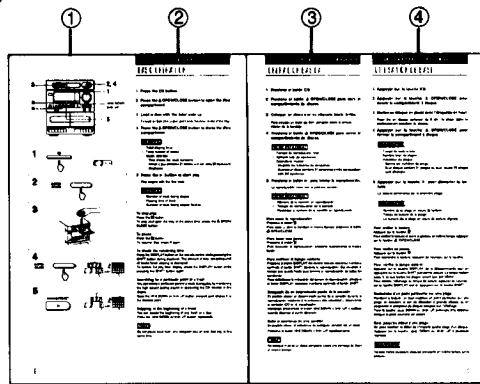

- Certaines touches de cet appareil possèdent plusieurs noms et fonctions. Dans chaque explication, le nom employé correspond à la fonction expliquée.

TABLE OF CONTENTS

PRECAUTIONS	6
CONNECTIONS	8
BASIC CONNECTIONS	8
CONNECTION WITH OUTDOOR ANTENNA	10
BEFORE OPERATION	12
ON THE MAIN UNIT	12
ON THE REMOTE CONTROL	12
CLOCK SETTING	14
SOUND ADJUSTMENT	16
CD PLAYING	18
BASIC OPERATION	18
SELECTING A TRACK DIRECTLY	20
RANDOM PLAY	20
REPEAT PLAY	20
PROGRAMMED PLAY	22
TAPE PLAYBACK	24
BASIC OPERATION	24
CONTINUOUS PLAY	24
RADIO RECEPTION	26
BASIC OPERATION	26
PRESETTING STATIONS	26
TUNING IN TO A PRESET STATION	28
OTHER SOURCES	30
CONNECTION	30
LISTENING TO OTHER SOURCES	30
RECORDING	32
BASIC RECORDING	32
RECORDING FROM A CD, RADIO OR CONNECTED EQUIPMENT	32
RECORDING FROM TAPE TO TAPE	34
AI EDIT RECORDING	36
TIMER	40
TIMER SETTING	40
SLEEP TIMER SETTING	44
KARAOKE	46
KARAOKE MIXING	46
USEFUL FUNCTIONS FOR KARAOKE	46
VOCAL FADER FUNCTION	48
MULTIPLEX FUNCTION	48
CARE AND MAINTENANCE	50
CASSETTE TAPE NOTES	50
SPECIFICATIONS	52
TROUBLESHOOTING GUIDE	55
IDENTIFICATION OF PARTS	58

PRECAUTIONS

Follow the advice below for safe and correct operation.

On AC voltage

Use the unit on AC 120 V, 60 Hz only.

On placement

- Do not use the system in places which are extremely hot, cold, dusty or humid.
- Place the system on a flat, even surface.
- Be careful not to obstruct the ventilation holes on the rear panel, as increased internal temperature may affect the electric parts. In particular, do not place the system in an airtight rack.
- If using the system near television or radio, noise may be heard from the television, radio or this system. Keep this system away from the affected television or radio.

On safety

- When connecting and disconnecting the AC cord, grip the plug and not the cord itself. Pulling the cord may damage it and thus be hazardous.
- When you are not going to use the system for a long period of time, disconnect the AC cord. If the cord is plugged in, a small amount of current keeps on flowing to the system even if the power switch is not ON.
- If the AC cord is broken or damaged, or if the wires are exposed, contact your dealer or an Aiwa service station and have it replaced or repaired immediately.

On condensation

When the room is heated, you sometimes see water drops on your windows; this is called condensation.

This can occur inside the CD player unit when:

- it is moved from a cold spot to a warm spot.
- it is used in a room where the heating system has just been turned on.
- it is used in a place with a lot of moisture.
- it is used where it has direct contact with cool air, such as near an air-conditioner.

When it has condensation inside, the unit may not function normally. Let it stand for 1 to 2 hours before turning the power on; or, gradually heat the room and dry the unit before use.

Should any trouble occur, disconnect the AC cord and refer servicing to qualified personnel only.

PRECAUCIONES

Para obtener una operación segura y correcta, siga los consejos descritos a continuación.

Voltaje de CA

Utilice el aparato sólo con CA 120 V, 60 Hz.

Colocación

- No utilice el aparato en lugares extremadamente cálidos, fríos, polvorientos o húmedos.
- Coloque el aparato sobre una superficie plana.
- Tenga cuidado de no obstruir los orificios de ventilación del panel posterior, ya que el aumento de la temperatura interna podrá afectar las piezas internas. En particular, no coloque el aparato en un armario hermético.
- Si utiliza el sistema cerca de un televisor o radio, puede oírse ruido en el televisor, radio o en este sistema. Mantenga este sistema alejado del televisor o radio.

Seguridad

- Para conectar y desconectar el cordón de alimentación CA, tome el enchufe y no el propio cordón. Si tirase del cordón, podría dañarlo, lo que resultaría peligroso.
- Cuando no vaya a emplear el aparato durante mucho tiempo, desconecte el cordón de alimentación. Cuando el cordón de alimentación esté conectado, circulará una pequeña cantidad de corriente, incluso aunque el interruptor de alimentación esté desconectado.
- Si el cordón de alimentación se rompe o daña, o si sus hilos están al descubierto, póngase inmediatamente en contacto con un centro de reparaciones Aiwa para solicitar reparación o reemplazo.

Condensación

Al calentar una sala, a veces pueden verse gotitas de agua en las ventanas; esto se denomina condensación.

Este fenómeno puede ocurrir también en el interior del reproductor de discos compactos cuando:

- Se traslade de un lugar frío a otro cálido.
- Se emplee en una sala donde acaba de ponerse en funcionamiento el sistema de calefacción.
- Se emplee en un lugar con mucha humedad.
- Se emplee en un lugar directamente en contacto con aire frío, como cerca de un acondicionador de aire.

Cuando se haya producido condensación en el interior, es posible que el aparato no funcione normalmente. Déjelo en reposo 1 a 2 horas antes de conectar la alimentación, o caliente gradualmente la sala y el aparato antes de su utilización.

Si se presenta algún problema, desconecte el cordón de alimentación de CA y solicite los servicios del personal cualificado.

PRECAUTIONS

Prière de respecter les consignes suivantes pour une utilisation correcte et en toute sécurité.

Tension du secteur

N'utiliser l'appareil que sur secteur 120 V, 60 Hz.

Emplacement

- Ne pas utiliser la chaîne dans des endroits extrêmement chauds, froids, poussiéreux ou humides.
- Installer la chaîne sur une surface plate et lisse.
- Faire attention à ne pas obstruer les orifices de ventilation situés sur le panneau arrière; une élévation de la température interne risque d'affecter les composants électriques. En particulier, ne pas placer la chaîne dans un meuble complètement fermé.
- Si on utilise la chaîne près d'un téléviseur ou d'une radio, des parasites peuvent apparaître par le téléviseur, la radio ou la chaîne. Le cas échéant, éloigner la chaîne du téléviseur ou de la radio.

Sécurité

- Pour brancher ou débrancher le cordon secteur, le tenir par sa fiche et non pas par le cordon proprement dit. Toute traction sur le cordon risque de l'endommager et de créer ainsi un danger.
- Si la chaîne ne doit pas être utilisée pendant longtemps, débrancher le cordon secteur. Si on laisse ce cordon branché, un courant de faible intensité continue de circuler dans la chaîne même si l'interrupteur d'alimentation est sur la position de repos.
- Si le cordon secteur est coupé ou endommagé, ou si les fils sont exposés, contacter immédiatement votre revendeur ou un centre de service Aiwa pour le faire remplacer ou réparer.

Condensation

Lorsqu'une pièce est chauffée, on voit parfois des gouttes d'eau sur les vitres; c'est ce qu'on appelle la condensation.

De la condensation peut se former à l'intérieur du lecteur de disques compacts quand:

- il est déplacé d'un endroit froid à un endroit chaud.
- il est utilisé dans une pièce où le chauffage vient juste d'être mis en marche.
- il est utilisé dans un endroit très humide.
- il est utilisé dans un endroit exposé à un courant d'air froid, comme près d'un climatiseur.

S'il y a de la condensation à l'intérieur de l'appareil, il risque de ne pas fonctionner normalement. Le cas échéant, le laisser hors tension pendant une à deux heures; ou chauffer la pièce progressivement pour faire sécher l'appareil avant l'utilisation.

En cas de problème, débrancher le cordon secteur et contacter uniquement un technicien qualifié.

CONNECTIONS

BASIC CONNECTIONS

Connect the equipment and accessories following steps 1 to 3. After connecting the following items, as shown in illustration **A**, the unit is ready for operation.

- Refer also to page 30 on connecting optional equipment, for example, a television or turntable.

1 Connect the speakers with the unit.

Connect the right speaker to the R terminal, and the left to the L terminal.

Open the lever of the speaker terminals and insert the conductor of the speaker cords with the stripe to \oplus and that of the other cords to \ominus .

Then, shut the lever to lock.

NOTE

- This speaker system is magnetically shielded. However, if the speaker should affect the color on your TV screen, turn off the TV and turn it on again 15 – 30 minutes later. If the TV screen still has poor color, place the speaker system away from the TV.
- Do not leave magnets or objects generating magnetism near the speaker system.

2 Connect the supplied antennas.

Connect the antenna cords, pushing the lever of each terminal, and insert the conductor. Then, release the lever to lock.

FM: Connect the conductors of the supplied FM feeder antenna **(a)** to the FM 75 Ω terminals.

AM: Connect the conductors of the supplied AM loop antenna **(b)** to the AM LOOP terminals.

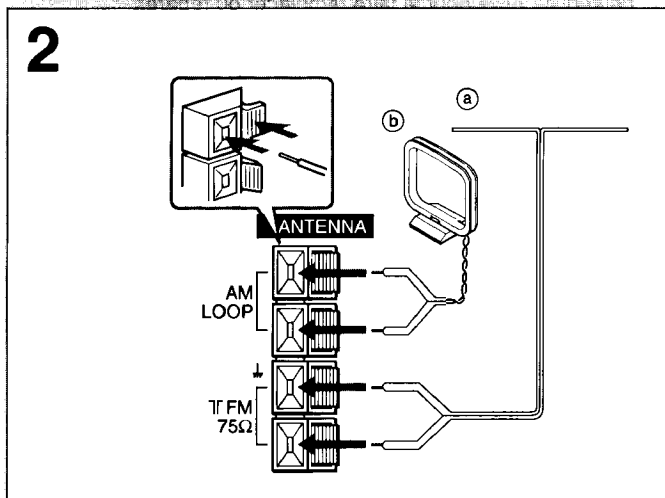
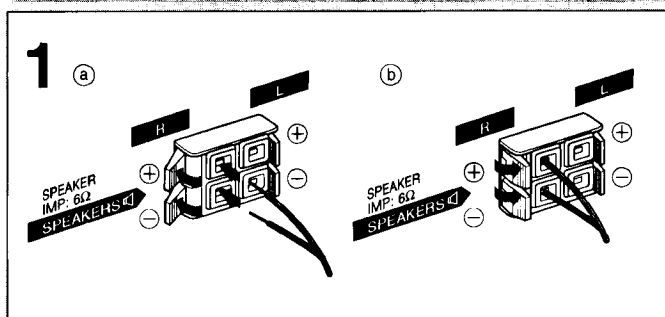
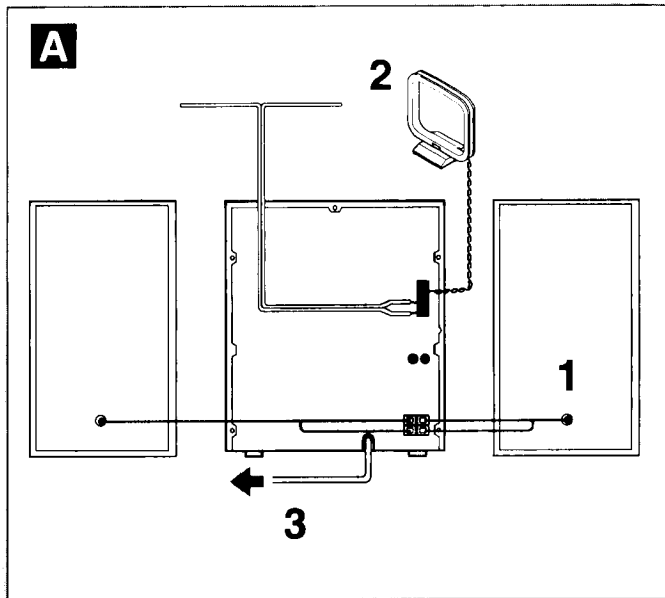

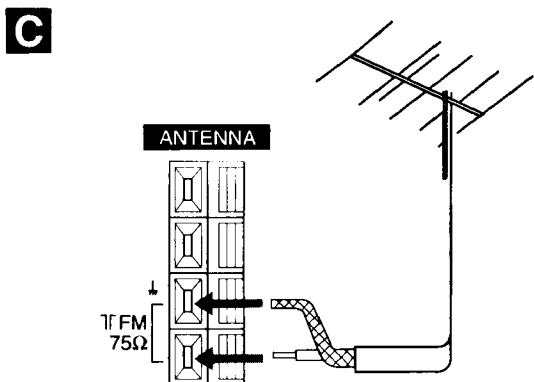
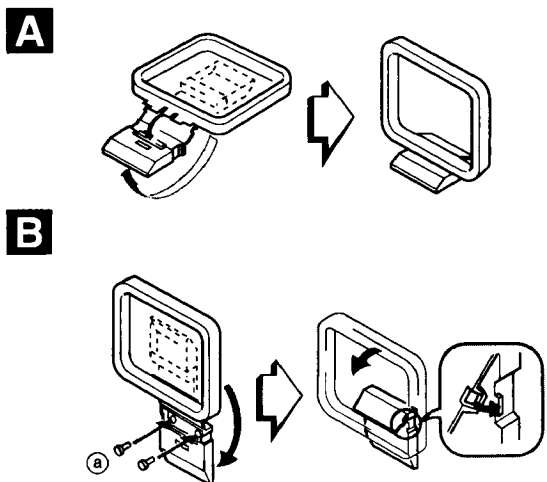

To position each antenna

FM feeder antenna

Extend this antenna horizontally in a T- shape and fix its ends to the wall with cellophane tape.

NOTE

Do not bring the ends of the FM feeder antenna near metal objects or curtain rails.

AM loop antenna

To stand the antenna on a surface, fix the claw to the slot. After standing it, position it to find the best direction and position for radio reception. → See illustration A.

To fix the antenna to the wall, use screws (a) (not supplied). → See illustration B.

NOTE

- Do not unwind the AM loop antenna wire.
- Do not bring the AM loop antenna near a turntable system, CD player, TV monitor, or the stereo system itself, or close to the AC cord or speaker cords, since noise will be picked up.

3 Connect the AC cord.

Connect the AC cord to an AC outlet. When the AC cord is connected, the clock display flashes.

If setting up with other equipment, connect the AC cord after setting.

CONNECTION WITH OUTDOOR ANTENNA

For better FM reception, it is recommended that an outdoor antenna be connected.

Connection → See illustration C.

Connect the outdoor antenna to the FM 75Ω terminals.

BEFORE OPERATION

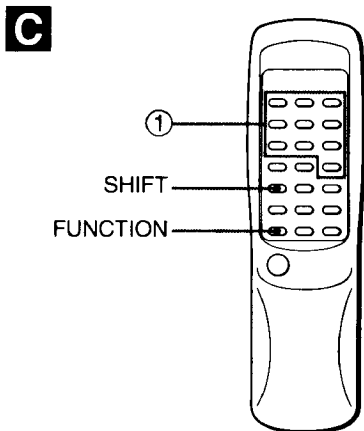
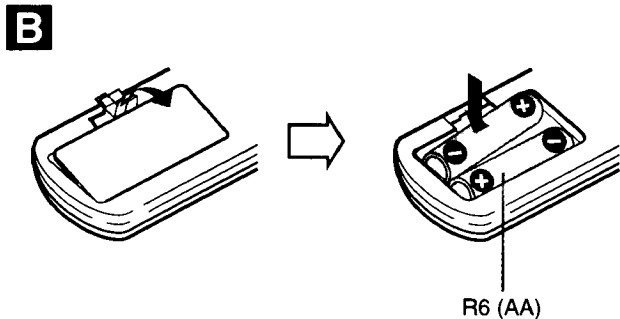
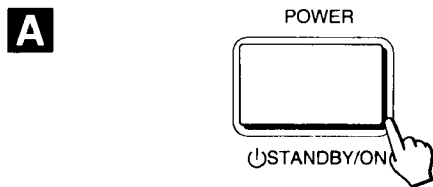
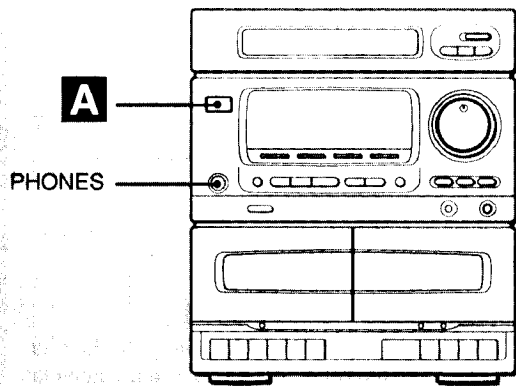

ON THE MAIN UNIT

To turn on the unit → See illustration **A**.

Press the POWER button.

For 4 seconds after turning on the unit, only the function buttons and the VOLUME control can be operated.

After use

Press the POWER button to turn off the power. The display indication is faded and only the clock is displayed.

Headphone use

Connect headphones with a $\phi 6.3$ mm/ $\frac{1}{4}$ in. plug to the PHONES jack.

When the headphones are connected, sound cannot be heard from the speakers.

In case of power interruption

The clock display flashes.

- If for less than about 24 hours, the clock does not work during the power interruption.

The current time has to be set again (see page 14).

- If for more than about 24 hours, the current time, preset stations and timer have to be set again.

ON THE REMOTE CONTROL

Remote control setting

Detach the battery cover on the rear of the remote control and insert two R6 (size AA) batteries. → See illustration **B**.

Battery replacement

The maximum operation distance of the remote control should be approximately 5 meters (16 feet). When this distance decreases, replace the batteries with new ones.

NOTE

- Do not mix different types of batteries, or old batteries with new ones.
- When you are not going to use the remote control for a long period of time, remove the batteries to prevent possible electrolyte leakage.

Hints for correct operation

The remote control does not operate or incorrect operation may occur when:

- there is an obstruction between the remote control and the unit.
- the remote sensor is exposed to a strong light like the hot sun.
- other remote controls like those of television is used.

To use the ① buttons → See illustration **C**.

Each of the buttons has two different functions. One of these functions is indicated on the button top, and the other on the plate above the button.

To use the function indicated on the button top, just press the button.

To use the function indicated on the plate above the button, press the button while pressing the SHIFT button.

To use the FUNCTION button → See illustration **C**.

The FUNCTION button substitutes for the function buttons (TAPE, TUNER, VIDEO/AUX, CD) on the main unit.

Each time the FUNCTION button is pressed, the functions are selected cyclically.

ANTES DE LA OPERACION

UNIDAD PRINCIPAL

Para encender el aparato → Véase la ilustración A .

Presione el botón POWER.

Durante 4 segundos después de encender el aparato, podrán operarse sólo los botones de función y el control de volumen VOLUME.

Después del uso

Presione el botón POWER para desconectar la alimentación. Se atenúa la indicación del visualizador y se visualiza sólo el reloj.

Uso de los auriculares

Conecte los auriculares con clavija de $\varnothing 6,3\text{mm}$ a la toma PHONES. Cuando se conecten los auriculares, no se oirá ningún sonido de los altavoces.

En caso de la interrupción eléctrica

Parpadea la visualización del reloj.

- Si el tiempo de interrupción es menos de 24 horas, no funciona el reloj, por lo que debe ajustarse otra vez el reloj después de restablecerse la alimentación eléctrica (véase la página 15).
- Si el tiempo de interrupción es más de 24 horas, deben memorizarse las emisoras y ajustar la hora y el temporizador nuevamente.

CONTROL REMOTO

Preparativos del control remoto

Abra la tapa del compartimiento de pilas situado en la trasera del control remoto e inserte dos pilas R6 (tamaño AA). → Véase la ilustración B .

Reemplazo de las pilas

La distancia máxima de operación entre el control remoto y el aparato debe ser de aproximadamente 5 metros. Cuando disminuya esta distancia, reemplace las pilas con las nuevas.

NOTA

- No mezcle diferentes tipos de pila, ni pilas viejas con las nuevas.
- Cuando no vaya a utilizar el control remoto por largo tiempo, quite las pilas para evitar posible fuga electrolítica.

Consejos útiles para la correcta operación

No funciona o funciona incorrectamente el control remoto cuando:

- hay un obstáculo entre el control remoto y el aparato.
- el sensor remoto está expuesto a una potente luz como el sol.
- está utilizándose otro control remoto, como puede ser de un televisor.

Para usar los botones ① → Véase la ilustración C .

Cada uno de los botones tienen dos diferentes funciones. Una de estas funciones está indicada en la parte superior del botón, y la otra en la placa sobre el botón.

Para utilizar la función indicada en la parte superior del botón, basta presionar el botón.

Para utilizar la función indicada en la placa sobre el botón, presione el botón mientras mantiene presionado el botón SHIFT.

Para utilizar el botón FUNCTION → Véase la ilustración C .

El botón FUNCTION sustituye los botones de función (TAPE, TUNER, VIDEO/AUX, CD) de la unidad principal.

Cada vez presione el botón FUNCTION, las funciones se seleccionan cíclicamente.

AVANT L'UTILISATION

UNITE PRINCIPALE

Pour mettre la chaîne sous tension → Voir l'illustration A .

Appuyer sur la touche POWER.

Pendant les quatre secondes qui suivent la mise sous tension de la chaîne, seules les touches de fonction et la commande VOLUME peuvent être utilisées.

Après l'utilisation

Appuyer sur la touche POWER pour couper l'alimentation. L'affichage devient sombre et seule l'horloge est affichée.

Utilisation d'un casque

Brancher un casque muni d'une fiche de 6,3 mm \varnothing à la prise PHONES.

Quand un casque est branché, le son ne peut pas sortir par les enceintes.

En cas de coupure secteur

L'affichage de l'horloge clignote.

- Si la coupure dure moins d'environ 24 heures, l'horloge ne fonctionne pas pendant la coupure. Seul le réglage de l'heure courante sera nécessaire (voir page 15).
- Si la coupure dure plus d'environ 24 heures, le réglage de l'heure courante, la mémorisation de stations et le réglage de la minuterie seront nécessaires.

TELECOMMANDE

Préparation de la télécommande

Enlever le couvercle des piles du dos de la télécommande et mettre deux piles R6 (taille AA) en place. → Voir l'illustration B .

Remplacement des piles

La distance maximale de fonctionnement de la télécommande est d'environ cinq mètres. Lorsque cette distance diminue, remplacer les piles par des neuves.

REMARQUE

- Ne pas mélanger différents types de piles, ni des vieilles piles avec des neuves.
- Si la télécommande ne doit pas être utilisée pendant longtemps, enlever les piles pour éviter tout risque de fuite d'électrolyte.

Consells pour un fonctionnement correct

La télécommande ne fonctionne pas ou risque de mal fonctionner quand:

- il y a un obstacle entre la télécommande et l'appareil.
- le capteur de télécommande est exposé à une forte source lumineuse telle que le soleil.
- une autre télécommande telle que celle d'un téléviseur est utilisée.

Pour utiliser les touches ① → Voir l'illustration C .

Chacune des touches possède deux fonctions. Une de ces fonctions est indiquée sur la touche, et l'autre sur la plaque située au-dessus de la touche.

Pour utiliser la fonction indiquée sur la touche, il suffit d'appuyer sur cette dernière.

Pour utiliser la fonction indiquée au-dessus de la touche, appuyer sur cette dernière tout en appuyant sur la touche SHIFT.

Pour utiliser la touche FUNCTION → Voir l'illustration C .

La touche FUNCTION se substitue aux touches de fonction (TAPE, TUNER, VIDEO/AUX, CD) de l'unité principale.

A chaque pression sur la touche FUNCTION, les fonctions sont sélectionnées de manière cyclique.

CLOCK SETTING

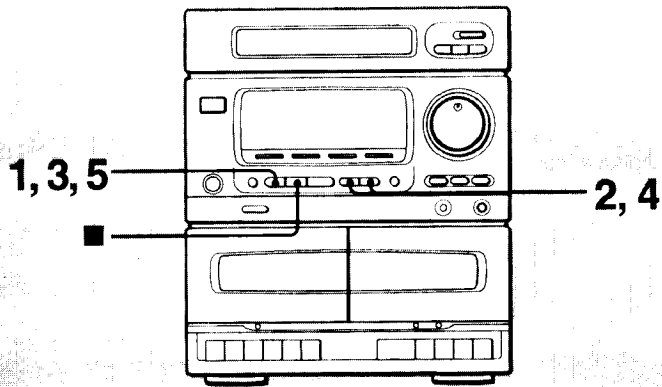

When the AC cord is connected, the clock display flashes. Carry out the following steps while the power is off.

1 Press the **|| SET button to enter the clock setting mode.**

The display indication becomes bright and the "hour" flashes.

2 Press the **◀◀ DOWN or **▶▶** UP button to designate the hour.**

3 Press the **|| SET button to set the hour.**

The "hour" stops flashing and the "minute" starts flashing.

4 Press the **◀◀ DOWN or **▶▶** UP button to designate the minute.**

5 Press the **|| SET button to set the minute and complete setting.**

The minute stops flashing in the display and the clock starts from 00 second. The display indication becomes dim.

To get a more accurate time, press the **||** SET button at the desired point, as indicated by another clock or time signal. Each colon flash in the display indicates a second.

To correct the current time → See illustration **A.**

While pressing the SHIFT button, press the CLOCK button on the remote control. The clock is displayed for 4 seconds. Within this period, start correcting by following steps 1 to 5.

To switch display to clock while power is on

While pressing the SHIFT button, press the CLOCK button on the remote control. The clock is displayed for 4 seconds. During recording, the clock cannot be displayed.

To switch to the 24-hour standard

The time display is factory-set to the 12-hour standard. To switch to the 24-hour standard, press the CLOCK button on the remote control while pressing the SHIFT button and then press the **■** button within 4 seconds. Repeat the same procedure to restore the 12-hour standard.

If the clock display flashes while the power is off

This is caused by power interruption. Set the current time again.

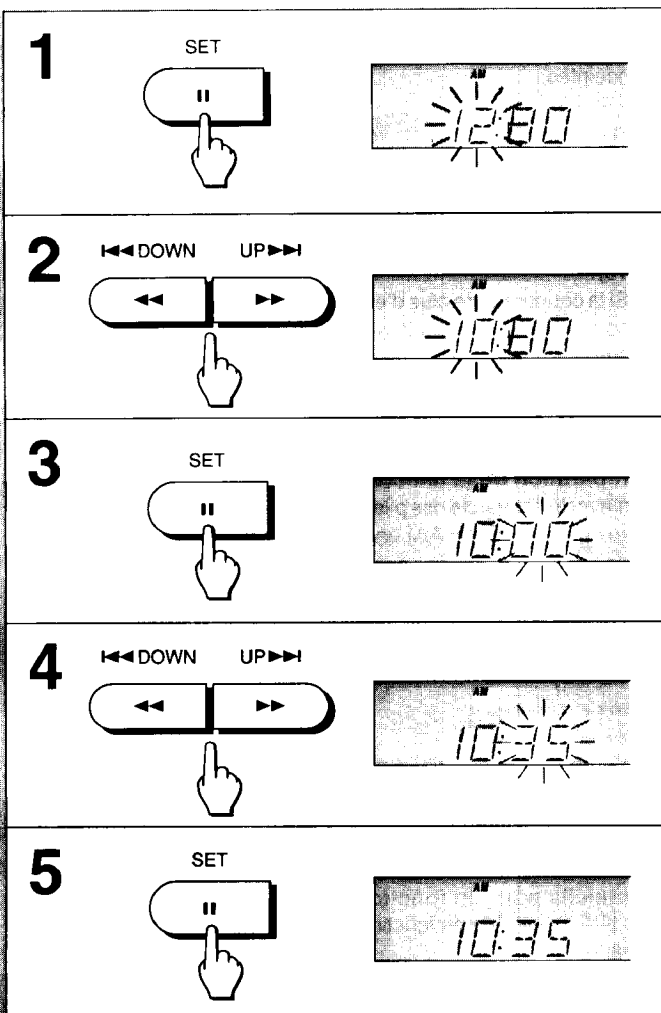

A

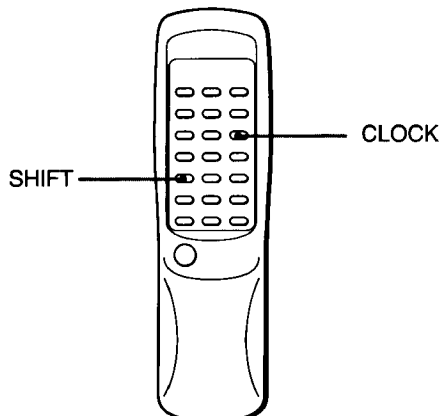

AJUSTE DEL RELOJ

Cuando está conectado el cordón CA, parpadea la visualización del reloj. Siga los pasos descritos a continuación durante la desconexión de la alimentación.

1 Presione el botón **■** SET para entrar en el modo de ajuste del reloj.

La indicación del visualizador se ilumina y parpadea "hora".

2 Presione el botón **◀◀** DOWN o **▶▶** UP para ajustar la hora.

3 Presione el botón **■** SET para fijar la hora.

La indicación "hora" deja de parpadear y empieza a parpadear la indicación "minuto".

4 Presione el botón **◀◀** DOWN o **▶▶** UP para ajustar los minutos.

5 Presione el botón **■** SET para fijar los minutos y terminar el ajuste del reloj.

La indicación de minutos deja de parpadear en el visualizador y el reloj se pone en funcionamiento de 00 segundos. Se oscurece el visualizador.

Para obtener la indicación más exacta del reloj, presione el botón **■** SET en el preciso momento que se dé la señal horaria oficial.

Cada parpadeo de los dos puntos indica un segundo.

Para corregir la indicación horaria → Véase la ilustración **A**.

Mientras mantiene oprimido el botón SHIFT, presione el botón CLOCK del control remoto. Se visualiza el reloj durante 4 segundos. Dentro de este período, inicie la corrección horaria siguiendo los pasos 1 al 5.

Para cambiar el visualizador a la indicación horaria con la alimentación conectada

Mientras mantiene oprimido el botón SHIFT, presione el botón CLOCK del control remoto. El reloj se visualiza durante 4 segundos. Durante la grabación, no puede visualizarse el reloj.

Para cambiar a la indicación del sistema de 24 horas

El reloj está ajustado en fábrica al sistema de 12 horas. Para cambiar al sistema de indicación de 24 horas, presione el botón CLOCK del control remoto mientras mantiene oprimido el botón SHIFT y luego oprima el botón **■** dentro de 4 segundos.

Repita el mismo procedimiento para restablecer el reloj a la indicación del sistema de 12 horas.

Si la visualización del reloj parpadea durante la desconexión de la alimentación

Esto se debe a la interrupción eléctrica. Ajuste nuevamente el reloj.

REGLAGE DE L'HORLOGE

Quand on branche le cordon secteur, l'affichage de l'horloge clignote. Effectuer les opérations suivantes avec l'alimentation coupée.

1 Appuyer sur la touche **■** SET pour passer au mode réglage de l'horloge.

L'affichage apparaît et les heures clignent.

2 Appuyer sur la touche **◀◀** DOWN ou **▶▶** UP pour spécifier les heures.

3 Appuyer sur la touche **■** SET pour régler les heures.

Les heures arrêtent de clignoter et les minutes se mettent à clignoter.

4 Appuyer sur la touche **◀◀** DOWN ou **▶▶** UP pour spécifier les minutes.

5 Appuyer sur la touche **■** SET pour régler les minutes et terminer le réglage.

Les minutes arrêtent de clignoter sur l'affichage et l'horloge démarre à 00 seconde. L'affichage devient sombre.

Pour régler l'heure à la seconde près, appuyer sur la touche **■** SET au moment souhaité, indiqué par une autre horloge ou par un top horaire.

Chaque clignotement des points sur l'affichage indique une seconde.

Pour corriger l'heure courante → Voir l'illustration **A**.

Tout en appuyant sur la touche SHIFT, appuyer sur la touche CLOCK de la télécommande. L'horloge est affichée pendant quatre secondes.

Pendant cette période, commencer la correction en suivant les étapes 1 à 5.

Pour afficher l'horloge quand la chaîne est sous tension

Tout en appuyant sur la touche SHIFT, appuyer sur la touche CLOCK de la télécommande. L'horloge est affichée pendant quatre secondes.

Pendant l'enregistrement, l'horloge ne peut pas être affichée.

Pour passer au format de 24 heures

L'affichage de l'heure est réglé à la fabrique sur le format de 12 heures. Pour passer au format de 24 heures, appuyer sur la touche CLOCK de la télécommande tout en appuyant sur la touche SHIFT puis appuyer sur la touche **■** dans les quatre secondes qui suivent. Pour revenir au format de 12 heures, procéder de la même manière.

Si l'affichage de l'horloge clignote quand la chaîne est hors tension

Ceci est dû à une coupure secteur. Régler de nouveau l'heure courante.

SOUND ADJUSTMENT

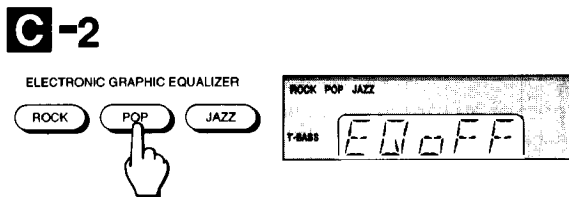
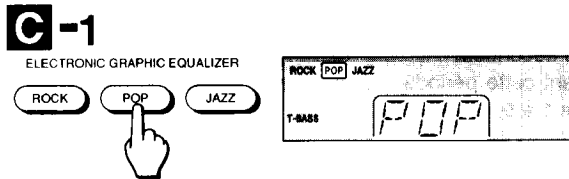
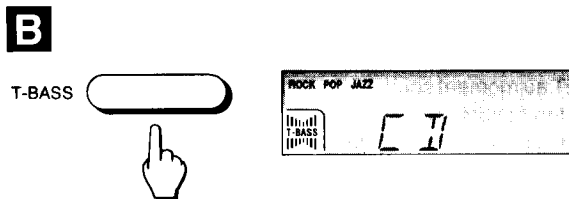
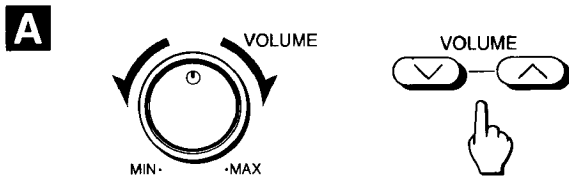
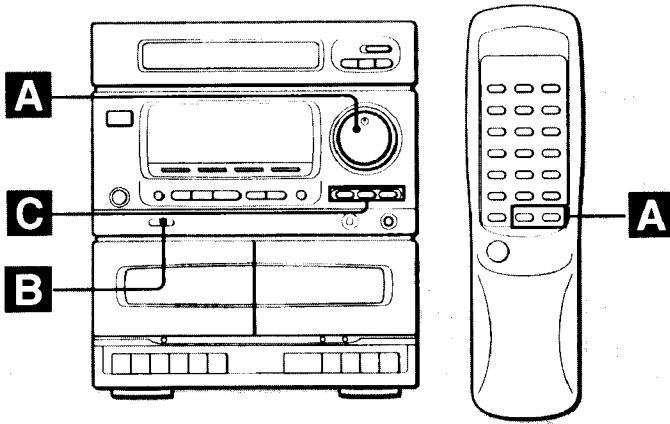

A VOLUME

To adjust the volume with the **VOLUME** control on the main unit

To increase the volume, turn the **VOLUME** control clockwise.
To decrease the volume, turn the **VOLUME** control counter-clockwise.

To adjust the volume with the **VOLUME** buttons on the remote control

To increase the volume, press the \wedge button.
To decrease the volume, press the \vee button.

B SUPER T-BASS — For louder deep bass

T-BASS makes realistic reproduction at low frequency sound levels.

Press the T-BASS button so that the ||||| indicator is displayed. To cancel the T-BASS effect, press the T-BASS button so that the ||||| indicator in the display goes out.

C ELECTRONIC GRAPHIC EQUALIZER

You can enjoy music with the following three different equalization curves.

ROCK: Powerful sound emphasizing treble and bass

POP: More presence of vocals and midrange

JAZZ: Sound enriched with heavy bass and fine treble

To select an equalization mode → See Illustration C-1.

Press one of the **ELECTRONIC GRAPHIC EQUALIZER** buttons. The selected mode is surrounded by red in the display.

To cancel the selected mode → See Illustration C-2.

Press the selected button again.

"EQ OFF" is displayed.

SOUND ADJUSTMENT DURING RECORDING

The **VOLUME** and tone controls do not affect the level of the recording.

Monitoring

While recording, the output volume and tone of the speakers or headphones may be freely varied without affecting the level of the recording.

AJUSTE DEL SONIDO

A VOLUMEN

Para ajustar el volumen con el control de volumen **VOLUME** de la unidad principal

Para aumentar el volumen, gire el control de volumen **VOLUME** a la derecha.

Para disminuir el volumen, gírelo a la izquierda.

Para ajustar el volumen con los botones **VOLUME** del control remoto

Para aumentar el volumen, presione el botón .

Para disminuir el volumen, presione el botón .

B SUPER T-BASS — Para hacer más intenso los tonos graves profundos

T-BASS intensifica la reproducción a niveles de sonido de bajas frecuencias.

Presione el botón T-BASS de manera que se visualice el indicador .

Para cancelar el efecto T-BASS, presione el botón T-BASS de manera que se apague el indicador .

C ELECTRONIC GRAPHIC EQUALIZER — Ecuador gráfico electrónico

Usted podrá disfrutar de la música con las siguientes curvas de ecualización.

ROCK: Sonido potente que acentúa los tonos graves y agudos

POP: Con mayor relieve en los vocales y en la gama media

JAZZ: Sonido enriquecido con tonos graves intensos y tonos agudos finos

Para seleccionar el modo de ecualización → Véase la ilustración -1.

Presione uno de los botones **ELECTRONIC GRAPHIC EQUALIZER**.

El modo seleccionado está rodeado en rojo en el visualizador.

Para cancelar el modo seleccionado → Véase la ilustración -2.

Presione otra vez el botón seleccionado.

Se visualiza "EQ OFF".

AJUSTE DEL SONIDO DURANTE LA GRABACION

Los controles de volumen **VOLUME** y tono no afectan el nivel de grabación.

Monitoreo

Durante la grabación, el volumen y el tono de salida de los altavoces o auriculares pueden ajustarse libremente sin afectar el nivel de grabación.

REGLAGE DU SON

A VOLUME

Pour régler le volume avec la commande **VOLUME** de l'unité principale

Pour monter le volume, tourner la commande **VOLUME** vers la droite.

Pour baisser le volume, tourner la commande **VOLUME** vers la gauche.



Pour régler le volume avec les touches **VOLUME** de la télécommande

Pour monter le volume, appuyer sur la touche .

Pour baisser le volume, appuyer sur la touche .

B SUPER T-BASS — Pour des basses plus graves et profondes

Le système T-BASS donne une reproduction réaliste des sons de basse fréquence.

Appuyer sur la touche T-BASS de manière que l'indicateur  soit affiché. Pour annuler l'effet T-BASS, appuyer sur la touche T-BASS de manière que l'indicateur  disparaisse de l'affichage.

C ELECTRONIC GRAPHIC EQUALIZER

— Egaliseur graphique électronique

On peut écouter la musique avec les trois courbes d'égalisation différentes suivantes.

ROCK: Son puissant accentuant les aigus et les graves

POP: Présence accrue des parties vocales et de la gamme moyenne

JAZZ: Son enrichi par des graves puissants et des aigus fins

Pour sélectionner un mode d'égalisation → Voir l'illustration -1.

Appuyer sur une des touches **ELECTRONIC GRAPHIC EQUALIZER**.

Le mode sélectionné est entouré en rouge sur l'affichage.

Pour annuler le mode sélectionné → Voir l'illustration -2.

Appuyer de nouveau sur la touche sélectionnée.

"EQ OFF" est affiché.

REGLAGE DU SON PENDANT L'ENREGISTREMENT

Les commandes **VOLUME** et de tonalité n'affectent pas le niveau de l'enregistrement.

Ecoute

Pendant l'enregistrement, on peut faire varier librement le volume de sortie et la tonalité des enceintes ou du casque sans affecter le niveau de l'enregistrement.

BASIC OPERATION

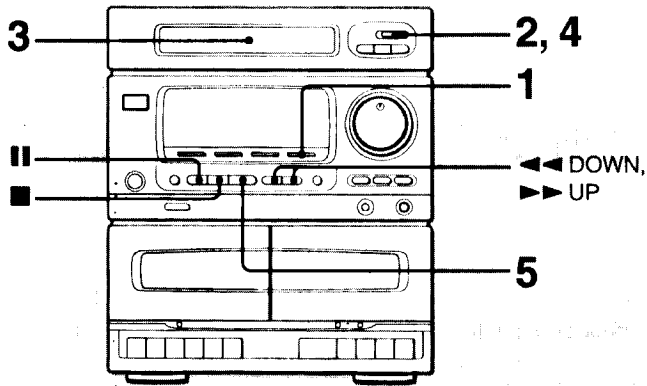

1 Press the CD button.

2 Press the \blacktriangle OPEN/CLOSE button to open the disc compartment.

3 Load a disc with the label side up.

To load an 8cm (3 in.) disc, put it onto the inner circle of the tray.

4 Press the \blacktriangle OPEN/CLOSE button to close the disc compartment.

DISPLAY

- ① Total playing time
- ② Total number of tracks
- ③ Music calendar
This shows the track numbers.
When a disc contains 21 tracks or more, only 20 tracks are displayed.

5 Press the \blacktriangleright button to start play.

Play begins with the first track.

DISPLAY

- ① Number of track being played
- ② Playing time of track
- ③ Number of track being played flashes.

To stop play

Press the \blacksquare button.

To stop and open the tray at the same time, press the \blacktriangle OPEN/CLOSE button.

To pause

Press the \blacksquare button.

To resume play, press it again.

To check the remaining time

Press the DISPLAY button on the remote control while pressing the SHIFT button during playback. The amount of time remaining until all tracks finish playing is displayed.

To restore the play time display, press the DISPLAY button while pressing the SHIFT button again.

Searching for a particular point in a track

You can locate a particular point in a track during play by monitoring the high-speed cueing sound or observing the CD counter in the display.

Keep the \blacktriangleleft DOWN or \blacktriangleright UP button pressed and release it at the desired point.

Skipping to the beginning of a track

You can locate the beginning of any track on a disc. Press the \blacktriangleleft DOWN or \blacktriangleright UP button repeatedly.

NOTE

Do not place more than one compact disc on one disc tray at the same time.

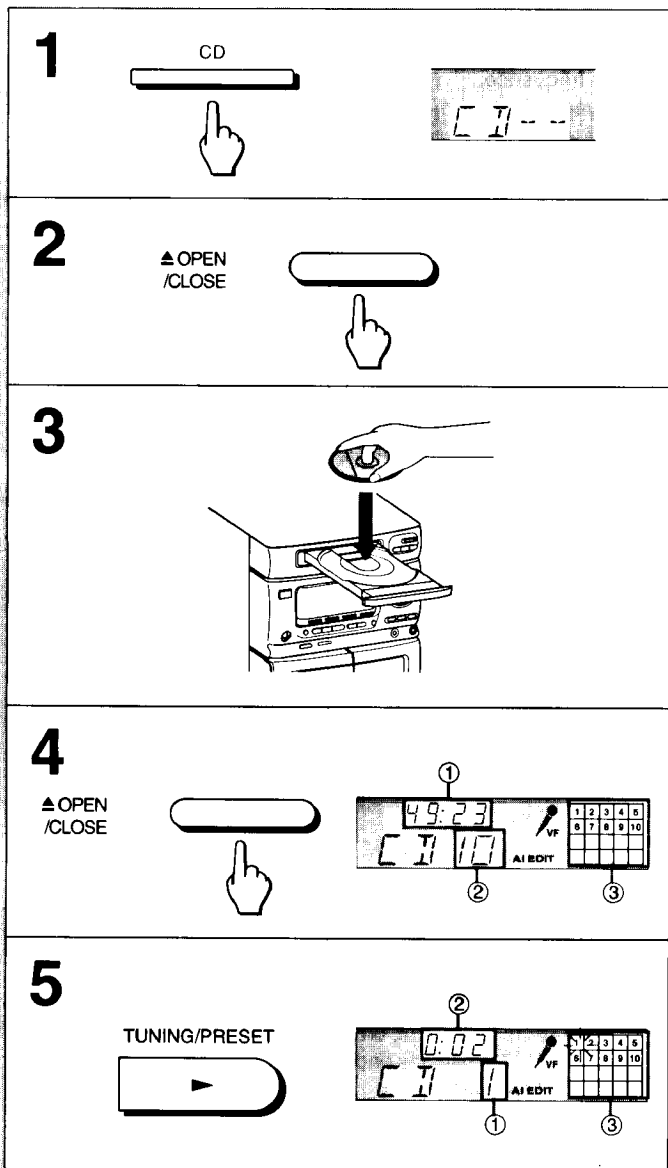

OPERACION BASICA

- 1 Presione el botón CD.
- 2 Presione el botón ▲ OPEN/CLOSE para abrir el compartimiento de disco.
- 3 Coloque un disco con su etiqueta hacia arriba.
Para colocar un disco de 8cm, póngalo sobre el círculo interior de la bandeja.
- 4 Presione el botón ▲ OPEN/CLOSE para cerrar el compartimiento de disco.

VISUALIZACION

- ① Tiempo de reproducción total
- ② Número total de canciones
- ③ Calendario musical
Muestra los números de canciones.
Cuando un disco contiene 21 canciones o más, se visualizan sólo 20 canciones.

- 5 Presione el botón ► para iniciar la reproducción.

La reproducción inicia con la primera canción.

VISUALIZACION

- ① Número de la canción en reproducción
- ② Tiempo de reproducción de la canción
- ③ Parpadea el número de la canción en reproducción.

Para cesar la reproducción

Presione el botón ■.

Para cesar y abrir la bandeja al mismo tiempo, presione el botón ▲ OPEN/CLOSE.

Para hacer una pausa

Presione el botón ■■.

Para reanudar la reproducción, presione nuevamente el mismo botón.

Para verificar el tiempo restante

Presione el botón DISPLAY del control remoto mientras mantiene oprimido el botón SHIFT durante la reproducción. Se visualiza el tiempo que queda hasta que termine la reproducción de todas las canciones.

Para restablecer la indicación del tiempo de reproducción, presione el botón DISPLAY mientras mantiene oprimido el botón SHIFT.

Búsqueda de un determinado punto de la canción

Es posible ubicar un determinado punto de la canción durante la reproducción mediante el monitoreo a alta velocidad u observando el contador CD en el visualizador.

Mantenga presionado el botón ◀◀ DOWN o ▶▶ UP y suéltelo cuando alcance el punto deseado.

Salto al comienzo de una canción

Es posible ubicar el comienzo de cualquier canción de un disco. Presione el botón ◀◀ DOWN o ▶▶ UP repetidamente.

NOTA

No coloque más de un disco compacto sobre una bandeja de disco al mismo tiempo.

UTILISATION DE BASE

- 1 Appuyer sur la touche CD.
- 2 Appuyer sur la touche ▲ OPEN/CLOSE pour ouvrir le compartiment à disque.
- 3 Mettre un disque en place avec l'étiquette en haut.
Pour lire un disque compact de 8 cm, le poser dans le renforcement circulaire du plateau.
- 4 Appuyer sur la touche ▲ OPEN/CLOSE pour fermer le compartiment à disque.

AFFICHAGE

- ① Temps de lecture total
- ② Nombre total de plages
- ③ Indicateur de plages
Montre les numéros de plage.
Si un disque contient 21 plages ou plus, seules 20 plages sont affichées.

- 5 Appuyer sur la touche ► pour démarrer la lecture.

La lecture commence par la première plage.

AFFICHAGE

- ① Numéro de la plage en cours de lecture
- ② Temps de lecture de la plage
- ③ Le numéro de la plage en cours de lecture clignote.

Pour arrêter la lecture

Appuyer sur la touche ■.

Pour arrêter la lecture et ouvrir le plateau en même temps, appuyer sur la touche ▲ OPEN/CLOSE.

Pour mettre en pause

Appuyer sur la touche ■■.

Pour reprendre la lecture, appuyer de nouveau sur la touche.

Pour vérifier le temps restant

Appuyer sur la touche DISPLAY de la télécommande tout en appuyant sur la touche SHIFT pendant la lecture. Le temps restant jusqu'à ce que toutes les plages soient lues est affiché.

Pour rétablir l'affichage du temps de lecture, appuyer de nouveau sur la touche DISPLAY tout en appuyant sur la touche SHIFT.

Recherche d'un point particulier sur une plage

Pendant la lecture, on peut localiser un point particulier sur une plage en écoutant le son de détection à grande vitesse ou en observant le compteur de disque compact sur l'affichage.

Tenir la touche ◀◀ DOWN ou ▶▶ UP enfoncée et la relâcher lorsque le point souhaité est atteint.

Saut jusqu'au début d'une plage

On peut localiser le début de n'importe quelle plage d'un disque.

Appuyer sur la touche ◀◀ DOWN ou ▶▶ UP à plusieurs reprises.

REMARQUE

Ne pas mettre plusieurs disques compacts en même temps sur le plateau.

SELECTING A TRACK DIRECTLY

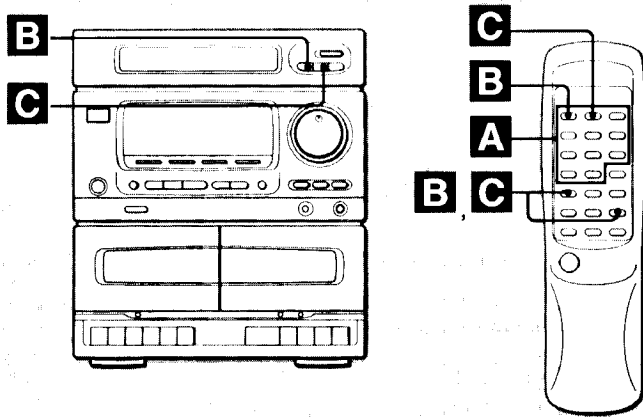

Any track can be selected by using the numeric buttons on the remote control. → See illustration **A**.

Press the numeric buttons and the +10 button on the remote control to select a track and press the ► button to begin play with that track. Play continues until the last track has been played back.

- Ⓐ To select the 6th track, press the 6 button.
- Ⓑ To select the 16th track, press the +10 and 6 buttons.
- Ⓒ To select the 20th track, press the +10 button twice and then the 0 button.

A

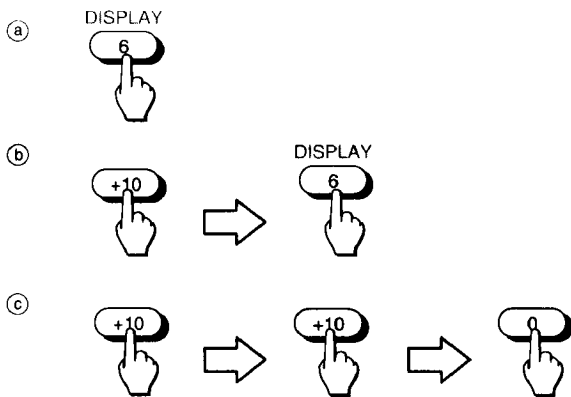

RANDOM PLAY

All the tracks on disc can be played randomly.

- Ⓐ When using the main unit, press the RANDOM button to display "RANDOM", and press the ► button to start play.
- Ⓑ When using the remote control, press the RANDOM button on the remote control while pressing the SHIFT button to display "RANDOM", and press the ► button to start play. → See illustration **B**.

To cancel random play

Press the RANDOM button on the main unit, or while pressing the SHIFT button, press the RANDOM button on the remote control. "RANDOM" in the display goes out.

NOTICE

- Even if the ◀◀ button is pressed, the previous track cannot be skipped to.
- You cannot select tracks directly with the numeric buttons in the random play mode.

B

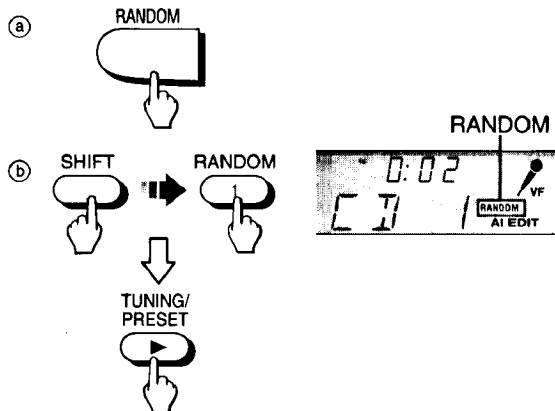

REPEAT PLAY

All the tracks on disc can be played repeatedly.

- Ⓐ When using the main unit, press the REPEAT button to display "D", and press the ► button to start play.
- Ⓑ When using the remote control, press the REPEAT button on the remote control while pressing the SHIFT button to display "D", and press the ► button to start play. → See illustration **C**.

To repeat only selected tracks

Program the desired tracks (see page 22), and set repeat play.

To cancel repeat play

Press the REPEAT button on the main unit, or while pressing the SHIFT button, press the REPEAT button on the remote control. D in the display goes out.

C

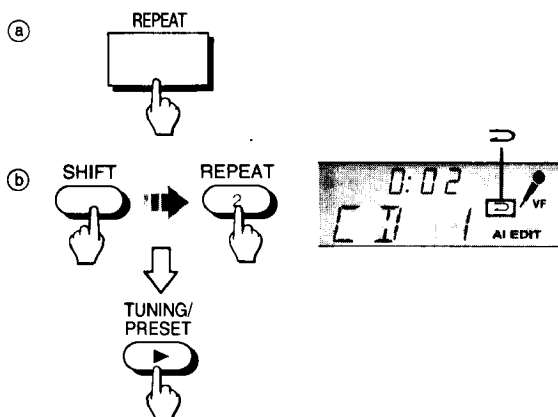

SELECCION DIRECTA DE UNA CANCIÓN

Utilizando los botones numéricos del control remoto, puede seleccionarse cualquier canción. → Véase la ilustración **A**.

Presione los botones numéricos y el botón +10 del control remoto para seleccionar una canción y presione el botón ► para iniciar la reproducción con tal canción.

La reproducción continúa hasta que termine la última canción.

- a) **Para seleccionar la sexta canción**, presione el botón 6.
- b) **Para seleccionar la decimosexta canción**, presione el botón +10 y luego el botón 6.
- c) **Para seleccionar la vigésima canción**, presione dos veces el botón +10 y luego el botón 0.

REPRODUCCION ALEATORIA

Todas las canciones del disco pueden reproducirse aleatoriamente.

- a) **Cuando utilice el aparato principal**, presione el botón RANDOM para visualizar "RANDOM" y luego el botón ► para iniciar la reproducción.
- b) **Cuando utilice el control remoto**, presione el botón RANDOM del control remoto mientras mantiene oprimido el botón SHIFT para visualizar "RANDOM", y luego presione el botón ► para iniciar la reproducción. → Véase la ilustración **B**.

Para cancelar la reproducción aleatoria

Presione el botón RANDOM del aparato principal, o presione el botón RANDOM del control remoto mientras mantiene oprimido el botón SHIFT. Desaparece la visualización "RANDOM".

ATENCIÓN

- Aun cuando presione el botón ◀◀, no podrá saltarse la canción anterior.
- En el modo de reproducción aleatoria, no es posible seleccionar directamente las canciones con los botones numéricos.

REPRODUCCION REPETIDA

Todas las canciones del disco pueden reproducirse repetidamente.

- a) **Cuando utilice el aparato principal**, presione el botón REPEAT para visualizar "↻" y luego el botón ► para iniciar la reproducción.
- b) **Cuando utilice el control remoto**, presione el botón REPEAT del control remoto mientras mantiene oprimido el botón SHIFT para visualizar "↻" y luego presione el botón ► para iniciar la reproducción. → Véase la ilustración **C**.

Para repetir sólo las canciones seleccionadas

Programa las canciones deseadas (véase la página 23), y fije la reproducción repetida.

Para cancelar la reproducción repetida

Presione el botón REPEAT del aparato principal, o presione el botón REPEAT del control remoto mientras mantiene oprimido el botón SHIFT. Desaparece la visualización ↻.

SELECTION DIRECTE D'UNE PLAGE

A l'aide des touches numériques de la télécommande, on peut sélectionner directement n'importe quelle plage. → Voir l'illustration **A**.

Sélectionner une plage à l'aide des touches numériques et de la touche +10 de la télécommande et appuyer sur la touche ► pour faire démarrer la lecture à cette plage.

La lecture continue jusqu'à la dernière plage.

- a) **Pour sélectionner la sixième plage**, appuyer sur la touche 6.
- b) **Pour sélectionner la seizième plage**, appuyer sur les touches +10 et 6.
- c) **Pour sélectionner la vingtième plage**, appuyer deux fois sur la touche +10 puis sur la touche 0.

LECTURE ALEATOIRE

Toutes les plages du disque peuvent être lues dans un ordre aléatoire.

- a) **Lors de l'utilisation de l'unité principale**, appuyer sur la touche RANDOM pour afficher "RANDOM", puis appuyer sur la touche ► pour démarrer la lecture.
- b) **Lors de l'utilisation de la télécommande**, appuyer sur la touche RANDOM de la télécommande tout en appuyant sur la touche SHIFT pour afficher "RANDOM", puis appuyer sur la touche ► pour démarrer la lecture. → Voir l'illustration **B**.

Pour annuler la lecture aléatoire

Appuyer sur la touche RANDOM de l'unité principale, ou tout en appuyant sur la touche SHIFT, appuyer sur la touche RANDOM de la télécommande. "RANDOM" disparaît de l'affichage.

AVIS

- Même si on appuie sur la touche ◀◀, il ne se produit pas de saut jusqu'à la plage précédente.
- Dans le mode lecture aléatoire, on ne peut pas sélectionner directement les plages avec les touches numériques.

LECTURE REPETEE

Toutes les plages du disque peuvent être lues à plusieurs reprises.

- a) **Lors de l'utilisation de l'unité principale**, appuyer sur la touche REPEAT pour afficher "↻", puis appuyer sur la touche ► pour démarrer la lecture.
- b) **Lors de l'utilisation de la télécommande**, appuyer sur la touche REPEAT de la télécommande tout en appuyant sur la touche SHIFT pour afficher "↻", puis appuyer sur la touche ► pour démarrer la lecture. → Voir l'illustration **C**.

Pour ne répéter que les plages sélectionnées

Programmer les plages souhaitées (voir page 23), puis démarrer la lecture répétée.

Pour annuler la lecture répétée

Appuyer sur la touche REPEAT de l'unité principale, ou tout en appuyant sur la touche SHIFT, appuyer sur la touche REPEAT de la télécommande. "↻" disparaît de l'affichage.

PROGRAMMED PLAY

(Operating with only the remote control)

The player has a memory function that allows play of up to 30 tracks in any order.

1 While pressing the SHIFT button, press the PRGM button in the stop mode.

2 Press the numeric buttons and the +10 button to program tracks.

- Ⓐ To select the 6th track, press the 6 button.
- Ⓑ To select the 16th track, press the +10 and 6 buttons.
- Ⓒ To select the 20th track, press the +10 button twice and then the 0 button.

DISPLAY

When each track selected, the display Ⓓ is shown. In a few seconds, the display changes to Ⓔ.

- ① Program number
- ② Selected track number
- ③ Total playing time of the selected tracks
- ④ Total number of selected tracks

3 Press the ► button to start play.

To check the programmed contents

Each time the ◀◀ DOWN or ▶▶ UP button is pressed in the stop mode, a track number, and a program number will be displayed.

To clear the programmed contents

Press the ■ CLEAR button in the stop mode or press the ▲ OPEN/CLOSE button.

To add tracks to the program

In the stop mode, carry out step 2. The track will be programmed next to the last track.

To change the programmed tracks

Clear the program and carry out all the steps again.

NOTICE

- During programmed play, the remaining time is not displayed when the DISPLAY button is pressed.
- Random play cannot be done during programmed play.
- If programmed time is more than 99:59 minutes, or the 31th track or later is programmed, total playing time shows --:-- in the display.

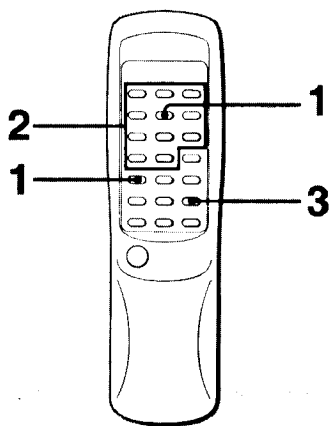

1

2

Ⓐ Ⓑ

Ⓒ

Ⓓ Ⓔ

3

REPRODUCCION PROGRAMADA

(Operando sólo con el control remoto)

El reproductor tiene una función de memoria que le permite reproducir hasta 30 canciones en cualquier orden.

1 Mientras mantiene oprimido el botón SHIFT, presione el botón PRGM en el modo de parada.

2 Presione los botones numéricos y el botón +10 para programar las canciones.

- a) Para seleccionar la sexta canción, presione el botón 6.
- b) Para seleccionar la decimosexta canción, presione el botón +10 y luego el botón 6.
- c) Para seleccionar la vigésima canción, presione dos veces el botón +10 y luego el botón 0.

VISUALIZACION

Al seleccionar cada canción, se visualiza ④. En unos segundos, la visualización cambia a ⑥.

- ① Número del programa
- ② Número de la canción seleccionada
- ③ Tiempo de reproducción total de las canciones seleccionadas
- ④ Número total de las canciones seleccionadas

3 Presione el botón ► para iniciar la reproducción.

Para comprobar el contenido programado

Cada vez que presione el botón ◀◀ DOWN o ▶▶ UP en el modo de parada, se visualizarán un número de canción y un número de programa.

Para borrar el contenido programado

Presione el botón ■ CLEAR en el modo de parada o presione el botón ▲ OPEN/CLOSE.

Para añadir canciones al programa

En el modo de parada, siga el paso 2. La canción se programará después de la última canción.

Para cambiar las canciones programadas

Borre el programa y siga todos los pasos nuevamente.

ATENCIÓN

- Durante la reproducción programada, el tiempo remanente no se visualizará aun cuando se presione el botón DISPLAY.
- No puede efectuarse la reproducción aleatoria durante la reproducción programada.
- Si el tiempo programado es más de 99:59 minutos, o cuando la 31a. canción o posterior está programada, el tiempo de reproducción total muestra --:-- en el visualizador.

LECTURE PROGRAMMEE

(Commande uniquement avec la télécommande)

Le lecteur possède une fonction de mémorisation qui permet la lecture d'un maximum de 30 plages dans l'ordre désiré.

1 Tout en appuyant sur la touche SHIFT, appuyer sur la touche PRGM dans le mode arrêt.

2 Programmer les plages à l'aide des touches numériques et de la touche +10.

- a) Pour sélectionner la sixième plage, appuyer sur la touche 6.
- b) Pour sélectionner la seizième plage, appuyer sur les touches +10 et 6.
- c) Pour sélectionner la vingtième plage, appuyer deux fois sur la touche +10 puis sur la touche 0.

AFFICHAGE

Quand une plage est sélectionnée, l'affichage ④ est montré. Au bout de quelques secondes, l'affichage passe à ⑥.

- ① Numéro de programme
- ② Numéro de la plage sélectionnée
- ③ Temps de lecture total des plages sélectionnées
- ④ Nombre total de plages sélectionnées

3 Appuyer sur la touche ► pour démarrer la lecture.

Pour contrôler les plages programmées

A chaque pression sur la touche ◀◀ DOWN ou ▶▶ UP dans le mode arrêt, un numéro de plage et un numéro de programme sont affichés.

Pour effacer le programme

Appuyer sur la touche ■ CLEAR dans le mode arrêt ou appuyer sur la touche ▲ OPEN/CLOSE.

Pour ajouter des plages au programme

Dans le mode arrêt, effectuer l'étape 2. La plage sera programmée à la suite de la dernière plage.

Pour changer les plages programmées

Effacer le programme puis effectuer de nouveau toutes les étapes.

AVIS

- Pendant la lecture programmée, le temps restant n'est pas affiché quand on appuie sur la touche DISPLAY.
- La lecture aléatoire est impossible pendant la lecture programmée.
- Si le temps programmé est supérieur à 99:59 minutes, ou si 31 plages ou plus sont programmées, l'affichage montre --:-- à la place du temps de lecture total.

BASIC OPERATION

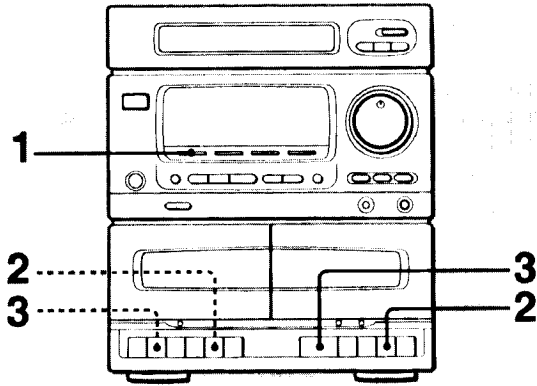

1 Press the TAPE button.

2 Press the ■ / ▲ button to open the cassette holder and insert a tape. Push the cassette holder to close it.

Insert the tape with the side to be played facing you and the exposed side down.

3 Press the ► button to start playback.

The deck number in the display, 1 or 2, shows which deck operates for playback.

To stop playback

Press the ■ / ▲ button.

To pause

Press the || button.

To resume play, press it again.

To fast forward or rewind

In the stop mode, press the ◀◀ or ▶▶ button, and then press the ■ / ▲ button to stop winding.

When both deck 1 and deck 2 are set in the playback mode

Deck 2 is heard.

Usable tapes

Use only normal (type I) tapes.

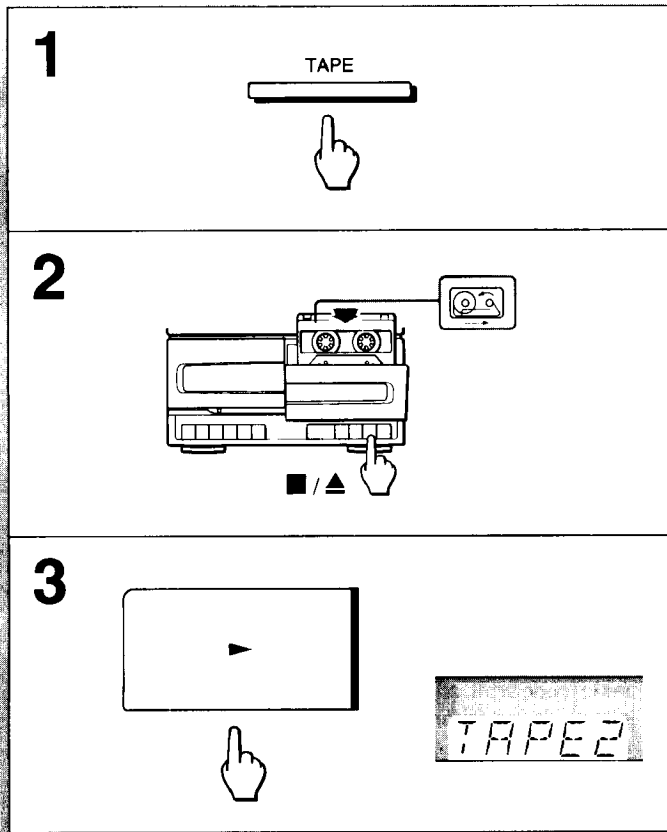

CONTINUOUS PLAY

After the tape in deck 2 has been played back and stops, the tape in deck 1 will start to play.

1 Insert tapes into decks 1 and 2.

2 Press the TAPE button.

3 Press the ► button on deck 2 to start playback.

4 Press the || button on deck 1 and press the ► button on deck 1.

As soon as the tape in deck 2 ends and stops, the pause mode for deck 1 is released and playback starts automatically.

OPERACION BASICA

1 Presione el botón TAPE.

2 Presione el botón ■ / ▲ para abrir el portacassette e inserte el cassette.

Empuje el portacassette para cerrarlo.

Inserte el cassette con la cara a reproducirse enfrentada hacia usted y la cara expuesta hacia abajo.

3 Presione el botón ► para iniciar la reproducción.

El número 1 o 2 en el visualizador muestra el deck que está operando para la reproducción.

Para parar la reproducción

Presione el botón ■ / ▲.

Para hacer una pausa

Presione el botón ||.

Para reanudar la reproducción, presione otra vez el mismo botón.

Para hacer avanzar rápidamente o reenrollar la cinta

En el modo de parada, presione el botón ◀◀ o ▶▶, y luego presione el botón ■ / ▲ para detener la cinta.

Cuando el deck 1 así como el 2 estén en el modo de reproducción

Funcionará el deck 2.

Cinta utilizables

Utilice sólo las cintas normales (tipo I).

REPRODUCCION CONTINUA

Después que la cinta en el deck 2 haya sido reproducida, inicia la reproducción de la cinta en el deck 1.

1 Inserte los cassettes en los decks 1 y 2.

2 Presione el botón TAPE.

3 Presione el botón ► del deck 2 para iniciar la reproducción.

4 Presione el botón || del deck 1 y presione el botón ► del deck 1.

Tan pronto como la cinta en el deck 2 llegue a su extremo y se detenga, se libera el modo de pausa del deck 1 e inicia automáticamente la reproducción.

UTILISATION DE BASE

1 Appuyer sur la touche TAPE.

2 Appuyer sur la touche ■ / ▲ pour ouvrir le porte-cassette puis insérer une cassette.

Pousser le porte-cassette pour le fermer.

Insérer la cassette avec la face à lire vers soi et avec le côté exposé du ruban magnétique en bas.

3 Appuyer sur la touche ► pour démarrer la lecture.

Le numéro de platine de l'affichage, 1 ou 2, indique quelle platine est en lecture.

Pour arrêter la lecture

Appuyer sur la touche ■ / ▲.

Pour mettre en pause

Appuyer sur la touche ||.

Pour reprendre la lecture, appuyer de nouveau sur cette touche.

Pour obtenir une avance rapide ou un rebobinage

Pendant le mode arrêt, appuyer sur la touche ◀◀ ou ▶▶, puis appuyer sur la touche ■ / ▲ pour arrêter le bobinage.

Quand les platines 1 et 2 sont mises en lecture

Le son de la platine 2 est entendu.

Cassettes utilisables

N'utiliser que des cassettes normales (type I).

LECTURE CONTINUE

Une fois que la cassette de la platine 2 est lue, la lecture de la cassette de la platine 1 démarre.

1 Insérer des cassettes dans les platines 1 et 2.

2 Appuyer sur la touche TAPE.

3 Appuyer sur la touche ► de la platine 2 pour démarrer la lecture.

4 Appuyer sur les touches || et ► de la platine 1.

Dès que la lecture sur la platine 2 est terminée et que cette platine s'arrête, le mode pause de la platine 1 est annulé et la lecture démarre automatiquement.

BASIC OPERATION

(See Illustration **A**.)

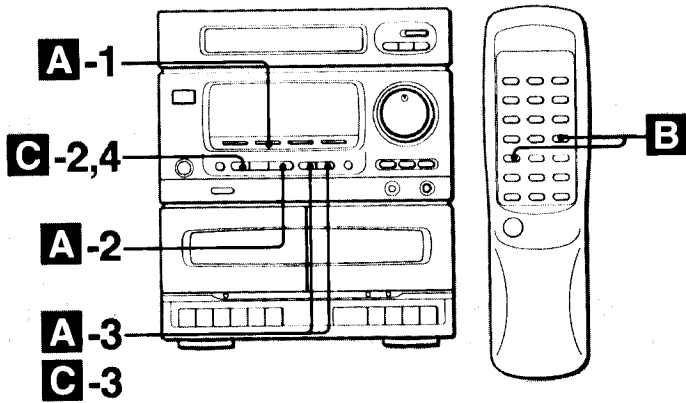

- 1 Press the TUNER/BAND button to set one of the bands.

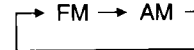

- 2 Check whether the manual tuning mode is selected.

In the manual tuning mode, the preset number is not displayed. (① in the display shows the position of the preset number.)
If the preset number is displayed, press the ► TUNING/PRESET button so that the preset number goes out.

- 3 Press the ◀◀ DOWN or ▶▶ UP button to select a station.

Each time it is pressed, the frequency is changed.

To search for a station quickly (Auto search)

Press the ◀◀DOWN or ▶▶UP button for 1 to 2 seconds, and a station is searched for automatically. After tuning in to a station, the search stops.
The search may not stop at a station with a very weak signal.

When an FM stereo broadcast is difficult to listen to

Press the FM MODE button on the remote control while pressing the SHIFT button to extinguish "AUTO" in the display. → See illustration **B**. Background noise is reduced though the sound is monaural.

To restore stereo reception, press it again.

A

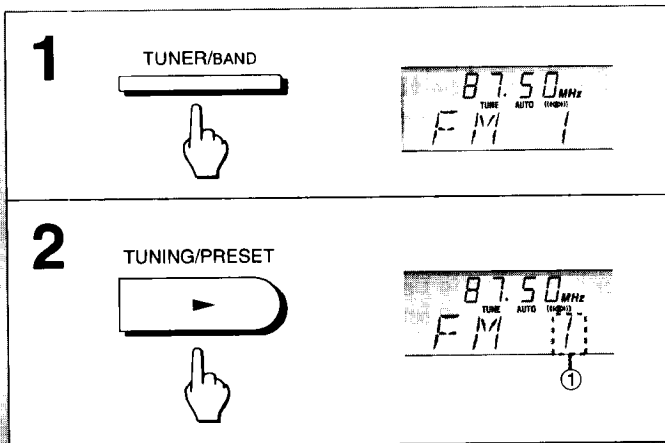

B



C

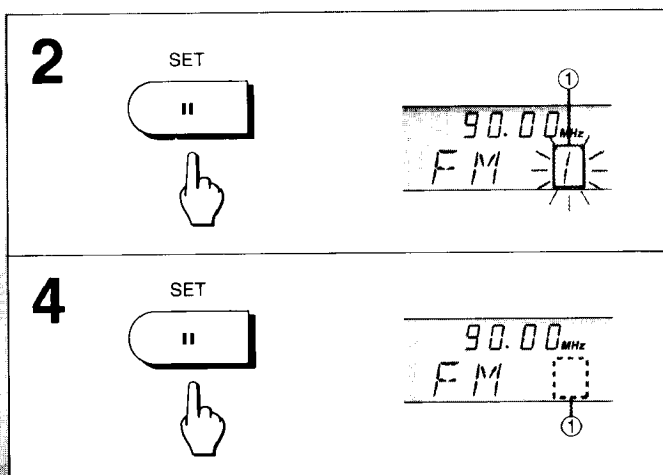

PRESETTING STATIONS

The unit can store a total of 32 stations. They can be tuned in to by selecting their preset numbers. It is possible to store stations of any band in the order of your choice. → See illustration **C**.

- 1 Select a band and station.
- 2 Press the || SET button to display a preset number.

The preset tuning mode is selected.

In the preset tuning mode, the preset number flashes. (① in the display shows the preset number).

- 3 Press the ◀◀ DOWN or ▶▶ UP button to select a preset number.

- 4 Press the || SET button to store the station.

The frequency flashes twice and the preset number ① in the display flashes once and goes out.

- 5 Repeat steps 1 to 4 for the next preset.

OPERACION BASICA

(Véase la ilustración **A**.)

- 1 Presione el botón TUNER/BAND para fijar una de las bandas.

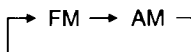

- 2 Confirme que se ha seleccionado el modo de sintonización manual.

En el modo de sintonización manual, no se visualiza el número memorizado. (Ⓢ en el visualizador muestra la posición del número memorizado).

Si está visualizado un número memorizado, presione el botón ► TUNING/PRESET para que desaparezca dicho número.

- 3 Presione el botón ◀◀ DOWN o ▶▶ UP para seleccionar una emisora.

Cada vez que lo presione, cambiará la frecuencia.

Para buscar rápidamente una emisora (Búsqueda automática)

Presione el botón ◀◀ DOWN o ▶▶ UP durante 1 a 2 segundos para la busca automática de emisoras. La busca de emisora cesa cuando se sintonice una emisora.

Sin embargo, puede que no sea sintonizada una emisora con señales muy débiles.

Cuando un programa de FM estéreo sea difícil de escuchar

Presione el botón FM MODE del control remoto mientras mantiene oprimido el botón SHIFT para apagar la indicación "AUTO" en el visualizador. → Véase la ilustración **B**. Se reduce el ruido de fondo aunque el sonido se escuchará en monaural.

Para restablecer la recepción estereofónica, vuélvalo a presionar.

MEMORIZACION DE EMISORAS

El aparato puede memorizar un total de 32 emisoras. Las emisoras pueden sintonizarse seleccionando sus números memorizados. Es también posible memorizar emisoras de cualquier banda en el orden seleccionado. → Véase la ilustración **C**.

- 1 Seleccione una banda y la emisora.
- 2 Presione el botón **||** SET para visualizar un número memorizado.

Se selecciona el modo de sintonización memorizada. En el modo de sintonización memorizada, parpadea el número memorizado. (Ⓢ en el visualizador muestra el número memorizado).
- 3 Presione el botón ◀◀ DOWN o ▶▶ UP para seleccionar un número memorizado.
- 4 Presione el botón **||** SET para memorizar la emisora.

La frecuencia parpadea dos veces y el número memorizado Ⓢ en el visualizador parpadea una vez y luego se apaga.
- 5 Repita los pasos 1 al 4 para la siguiente memorización.

UTILISATION DE BASE

(Voir l'illustration **A**.)

- 1 Appuyer sur la touche TUNER/BAND pour sélectionner une des gammes.

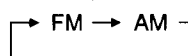

- 2 Contrôler si le mode accord manuel est sélectionné.

Dans le mode accord manuel, le numéro de pré-réglage n'est pas affiché. (Ⓢ sur l'affichage montre la position du numéro de pré-réglage.)

Si le numéro de pré-réglage est affiché, appuyer sur la touche ► TUNING/PRESET pour l'éteindre.

- 3 Appuyer sur la touche ◀◀ DOWN ou ▶▶ UP pour sélectionner une station.

A chaque pression sur la touche, la fréquence change.

Pour retrouver une station rapidement (Recherche automatique)

Appuyer sur la touche ◀◀ DOWN ou ▶▶ UP pendant une à deux secondes; l'appareil cherche automatiquement une station. Après accord sur une station, la recherche s'arrête.

Si une station présente un signal très faible, l'appareil risque de ne pas la détecter.

Quand l'écoute d'une émission FM stéréo est difficile

Appuyer sur la touche FM MODE de la télécommande tout en appuyant sur la touche SHIFT pour faire disparaître "AUTO" de l'affichage. → Voir l'illustration **B**. Les bruits de fond sont ainsi réduits mais la réception devient monophonique.

Pour rétablir la réception stéréo, appuyer de nouveau sur la touche.

MEMORISATION DE STATIONS

L'appareil peut mémoriser un total de 32 stations. Elles peuvent ensuite être rappelées par sélection de leurs numéros de pré-réglage. On peut mémoriser les stations de n'importe quelle gamme et dans l'ordre souhaité. → Voir l'illustration **C**.

- 1 Sélectionner une gamme et une station.
- 2 Appuyer sur la touche **||** SET pour afficher un numéro de pré-réglage.

Le mode accord pré-réglé est sélectionné. Dans le mode accord pré-réglé, le numéro de pré-réglage clignote. (Ⓢ sur l'affichage montre le numéro de pré-réglage.)
- 3 Appuyer sur la touche ◀◀ DOWN ou ▶▶ UP pour sélectionner un numéro de pré-réglage.
- 4 Appuyer sur la touche **||** SET pour mémoriser la station.

La fréquence clignote deux fois et le numéro de pré-réglage Ⓢ de l'affichage clignote une fois et s'éteint.
- 5 Répéter les étapes 1 à 4 pour le pré-réglage suivant.

TUNING IN TO A PRESET STATION

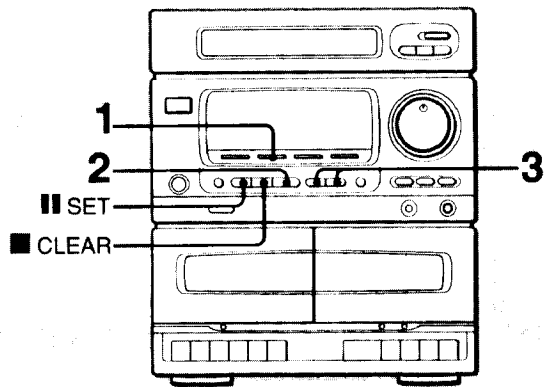

- 1 Press the **TUNER/BAND** button to select a band.
- 2 Check whether the preset tuning mode is selected.

If a preset number ① is displayed, the preset tuning mode is already selected. Skip this step.
If a preset number is not displayed, press the ► button.

- 3 Press the ◀◀ **DOWN** or ▶▶ **UP** button to select a preset number.

Each time it is pressed, the preset number is changed.

NOTICE

Frequencies have already been set for each preset number in the factory. Each of them can be replaced by your desired station, or it can be skipped by carrying out the following steps.

To skip needless preset numbers (preset skip function)
You can skip a preset number that need not be received.

- 1 Press the ► **TUNING/PRESET** button to extinguish the preset number, if it is displayed in the display window.
- 2 Press the || **SET** button so that the preset number flashes.
- 3 Press the ◀◀ **DOWN** or ▶▶ **UP** button to display the preset number you want to skip.
- 4 Press the ■ **CLEAR** button.
The ✱ mark and the preset number flash in the display.
→ See illustration **A**.
- 5 Press the || **SET** button.
The ✱ mark and the preset number in the display flash and go out. The setting is completed.

To restore the skipped preset number

Follow steps 1 to 5 of "To skip needless preset numbers". In step 4, the ✱ mark is deleted.

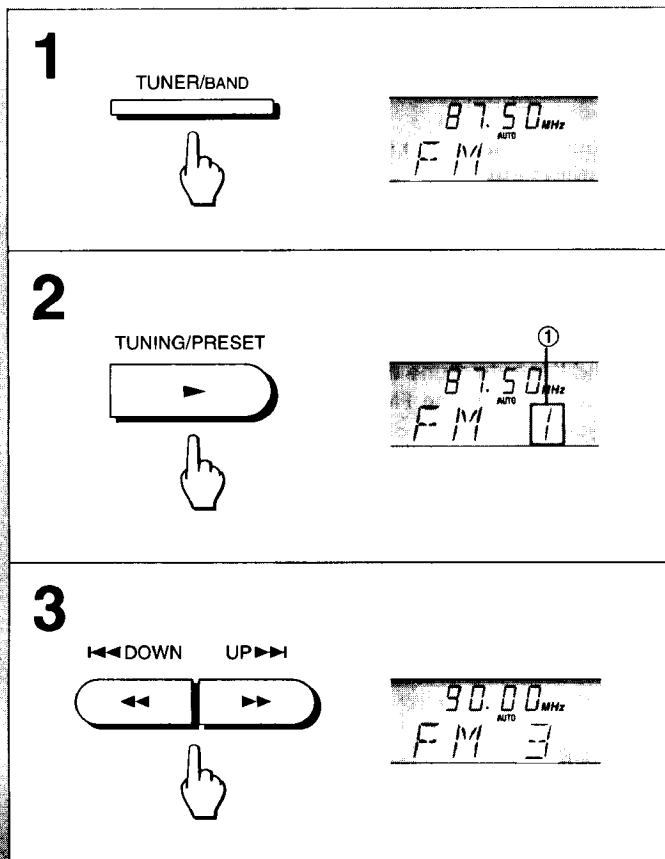

A



To change the AM tuning interval.

The AM tuning interval is factory-set to 10 kHz.

If you use this unit where the frequency allocation system is 9 kHz, press the **POWER** button to turn off the power. Then, while pressing the **TUNER** button, press the **POWER** button. To reset the interval, repeat this procedure.

NOTICE

After changing the AM tuning interval, the preset stations of any band you have preset (see page 26) are cleared. The preset stations have to be set again.

SINTONIZACION DE UNA EMISORA MEMORIZADA

1 Presione el botón TUNER/BAND para seleccionar una banda.

2 Confirme que se ha seleccionado el modo de sintonización memorizada.

Si se indica un número memorizado ①, significa que ya se ha seleccionado el modo de sintonización memorizada. Omite este paso.

Si no está indicado un número memorizado, presione el botón ►.

3 Presione el botón ◀◀ DOWN o ▶▶ UP para seleccionar un número memorizado.

Cada vez que presione este botón, cambia el número memorizado.

ATENCIÓN

Las frecuencias han sido ajustadas para cada número memorizado en fábrica. A cada número memorizado puede asignarse una nueva emisora, o puede omitirse el número memorizado mediante los siguientes pasos:

Para omitir los números memorizados innecesarios (función de salto de números memorizados)

Puede usted omitir un número memorizado que no desea sintonizar.

1 Presione el botón ► TUNING/PRESET para apagar el número memorizado, si está visualizado en la ventanilla visualizadora.

2 Presione el botón ■ SET de manera que parpadee el número memorizado.

3 Presione el botón ◀◀ DOWN o ▶▶ UP para visualizar el número memorizado que desea omitir.

4 Presione el botón ■ CLEAR.

La marca ✖ y el número memorizado parpadean en el visualizador. → Véase la ilustración A.

5 Presione el botón ■ SET.

La marca ✖ y el número memorizado en el visualizador parpadean y luego se apagan. Termina la operación de omisión.

Para restablecer el número memorizado omitido

Siga los pasos 1 al 5 de "Para omitir los números memorizados innecesarios". En el paso 4, se omite la marca ✖.

Para cambiar el intervalo de sintonía de AM

El intervalo de sintonía de AM está regulado en fábrica a 10 kHz. En caso que desee utilizar este aparato donde el sistema de asignación de frecuencia es de 9 kHz, presione el botón POWER para desconectar la alimentación. Luego, mientras presiona el botón TUNER, oprima el botón POWER. Para reponer el intervalo, repita este procedimiento.

ATENCIÓN

Después de cambiar el intervalo de sintonía AM, quedan borradas las emisoras previamente memorizadas de cualquier banda (véase la página 27). Las emisoras deben memorizarse nuevamente.

ACCORD SUR UNE STATION MEMORISEE

1 Appuyer sur la touche TUNER/BAND pour sélectionner une gamme.

2 Contrôler si le mode accord pré-réglé est sélectionné.

Si un numéro de pré-réglage ① est affiché, le mode accord pré-réglé est déjà sélectionné. Sauter cette étape.

Si aucun numéro de pré-réglage n'est affiché, appuyer sur la touche ►.

3 Appuyer sur la touche ◀◀ DOWN ou ▶▶ UP pour sélectionner un numéro de pré-réglage.

A chaque pression sur la touche, le numéro de pré-réglage change.

AVIS

A la fabrique, des fréquences ont déjà été affectées à chaque numéro de pré-réglage. Chacune d'elles peut être remplacée par une station désirée, ou on peut sauter les numéros inutiles en procédant de la manière suivante.

Pour sauter des numéros de pré-réglage inutiles (Fonction saut de pré-réglage)

On peut sauter un numéro de pré-réglage dont on ne désire pas recevoir la station.

1 Appuyer sur la touche ► TUNING/PRESET pour éteindre le numéro de pré-réglage, s'il est affiché sur la fenêtre d'affichage.

2 Appuyer sur la touche ■ SET afin que le numéro de pré-réglage clignote.

3 Appuyer sur la touche ◀◀ DOWN ou ▶▶ UP pour afficher le numéro de pré-réglage que l'on veut sauter.

4 Appuyer sur la touche ■ CLEAR.

La marque ✖ et le numéro de pré-réglage clignotent sur l'affichage. → Voir l'illustration A.

5 Appuyer sur la touche ■ SET.

La marque ✖ et le numéro de pré-réglage clignotent sur l'affichage puis s'éteignent. Le réglage est terminé.

Pour rétablir le numéro de pré-réglage sauté

Suivre les étapes 1 à 5 de la partie "Pour sauter des numéros de pré-réglage inutiles".

A l'étape 4, la marque ✖ est supprimée.

Pour changer le pas d'accord AM

A la fabrique, le pas d'accord AM est réglé à 10 kHz.

Si l'on utilise cet appareil dans un endroit où le système d'allocation de fréquences est 9 kHz, appuyer sur la touche POWER pour couper l'alimentation. Ensuite, tout en appuyant sur la touche TUNER, appuyer sur la touche POWER. Pour rétablir le pas d'accord initial, procéder de la même manière.

AVIS

Après le changement du pas d'accord AM, les stations mémorisées (voir page 27) sont effacées. Il faut mémoriser de nouveau ces stations.

CONNECTION

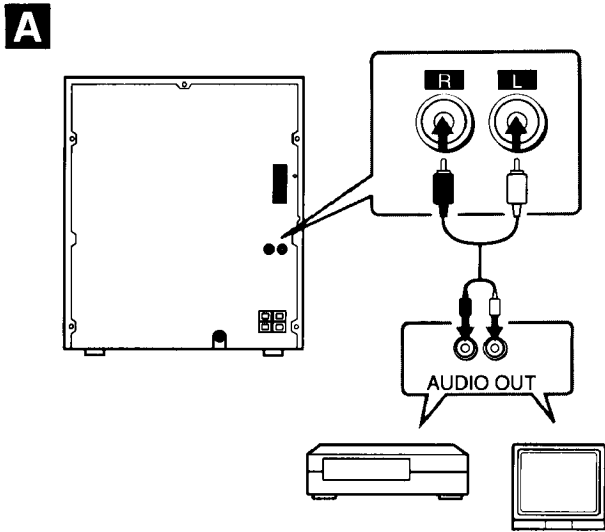

Analog signals can be input to this unit.

When an LD player without digital out terminals, VCR for playback, turntable, etc, is connected to this unit, the incoming sound from it can be played or recorded on this unit.

Before operation, connect the external equipment using the optional connection cord with Phono plug.

Connect the red plug to the R jack, and the white plug to the L jack of the VIDEO/AUX jack. → See Illustration A.

Connecting a turntable

Use a turntable with an equalizer amplifier (Aiwa PX-E900, PX-E800, etc).

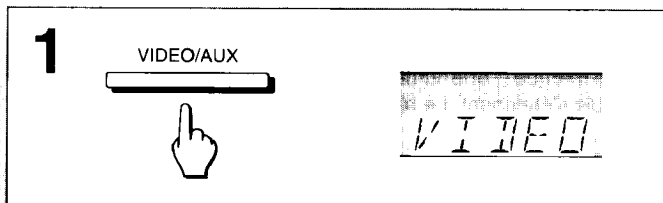
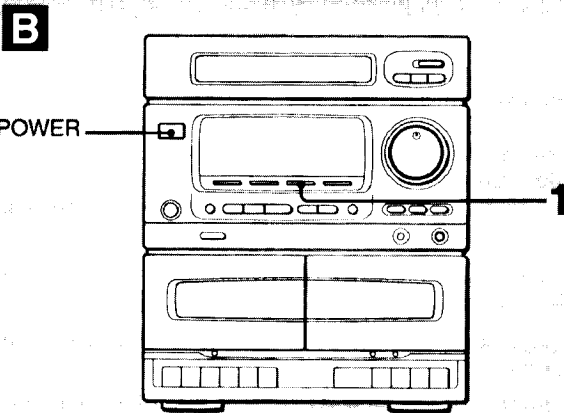

LISTENING TO OTHER SOURCES

After connecting, carry out the following steps to listen to the source. → See illustration B.

1 Press the VIDEO/AUX button.

"VIDEO" is displayed.

2 Play the external source.

Refer to the operating instructions of the connected equipment.

To change a source name in the display

The source name in the display can be changed to VIDEO, AUX, or TV, according to the connected equipment.

To select a source name, carry out the following steps.

1 Press the POWER button to turn off the power.

2 Press the POWER button while pressing the VIDEO/AUX button.

Repeat these steps until the desired source is displayed.

CONEXION

Admisión de señales análogas en esta unidad.

Cuando un reproductor LD (disco laser) sin terminales de salida digital, una VCR (videogradora) para la reproducción, un tocadiscos, etc. está conectado a este aparato, su sonido podrá reproducirse o grabarse en este aparato.

Antes de la operación, conecte el equipo externo utilizando el cordón de conexión opcional con enchufe Phono.

Conecte la clavija roja a la toma R y la clavija blanca a la toma L de las tomas VIDEO/AUX. → Véase la ilustración A.

Para la conexión de un tocadiscos

Utilice uno provisto del amplificador ecualizador (Aiwa PX-E900, PX-E800, etc.).

ESCUCHA DE OTRAS FUENTES

Después de la conexión, escuche la fuente sonora mediante los siguientes pasos. → Véase la ilustración B.

1 Presione el botón VIDEO/AUX.

Se visualiza la indicación "VIDEO".

2 Accione la fuente externa.

Refiérase a las instrucciones de operación del equipo conectado.

Para cambiar el nombre de la fuente

El nombre de la fuente en el visualizador puede cambiarse según el equipo conectado a VIDEO, AUX o TV.

Para seleccionar un nombre de la fuente, siga los pasos siguientes:

- 1 Presione el botón POWER para desconectar la alimentación.
- 2 Presione el botón POWER mientras mantiene presionado el botón VIDEO/AUX.

Repita estos pasos hasta que se visualice la fuente deseada.

CONNEXION

Cet appareil peut recevoir des signaux analogiques.

Quand un lecteur LD sans bornes de sortie numérique, un magnétoscope pour lecture, un tourne-disque, etc., est connecté à cet appareil, le son provenant de l'appareil connecté peut être lu ou enregistré sur cet appareil.

Avant l'utilisation, connecter l'appareil externe à l'aide d'un cordon de connexion optionnel à fiches phono.

Connecter la fiche rouge à la prise R et la fiche blanche à la prise L des prise VIDEO/AUX. → Voir l'illustration A.

Connexion d'un tourne-disque

Utiliser un tourne-disque avec amplificateur à égaliseur (Aiwa PX-E900, PX-E800 ou autre).

ECOUTE D'AUTRES SOURCES

Après la connexion, effectuer les étapes suivantes pour écouter la source. → Voir l'illustration B.

1 Appuyer sur la touche VIDEO/AUX.

"VIDEO" est affiché.

2 Mettre la source externe en lecture.

Se reporter au mode d'emploi de l'appareil connecté.

Pour changer un nom de source sur l'affichage

Comme nom de source affiché, on peut sélectionner VIDEO, AUX ou TV, selon l'appareil connecté.

Pour sélectionner un nom, procéder comme suit.

- 1 Appuyer sur la touche POWER pour couper l'alimentation.
- 2 Appuyer sur la touche POWER tout en appuyant sur la touche VIDEO/AUX.

Répéter ces étapes jusqu'à ce que le nom souhaité soit affiché.

BASIC RECORDING

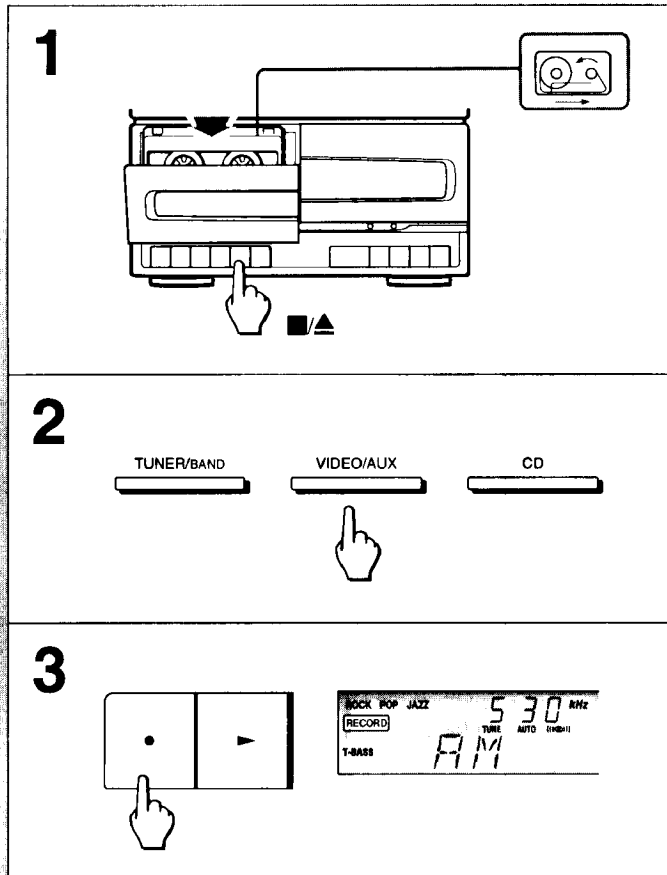
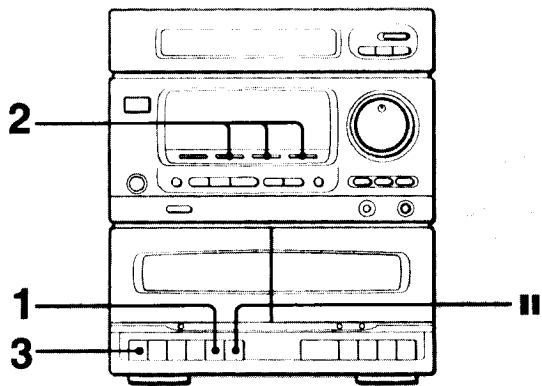

RECORDING FROM A CD, RADIO OR CONNECTED EQUIPMENT

Preparation

- Wind up the tape to the point recording starts.
- Note that recording is done on only one side of the tape.
- Use only normal (type I) tapes.

1 Insert the tape to be recorded on into deck 1 and push the cassette holder to close it.

Press the / button to open the cassette holder. Insert the tape with the side to be recorded on facing you and the exposed side down.

2 Get ready for the source to be recorded.

To record from a CD

Press the CD button and load a disc.

To record from a radio broadcast

Press the TUNER button and tune in to a station.

To record from the connected source

Press the VIDEO/AUX button and play it.

3 Press the button to start recording.

The button is depressed simultaneously. When recording from a CD, playing and recording start simultaneously with the first track.

To stop recording

Press the / button.

To pause recording

(when recording from radio or connected equipment only)

Press the button.

To resume recording, press it again.

To record selected tracks of the CD

Before pressing the button, program the tracks (see page 22).

To record part of the CD

When the button is pressed, recording always starts from the first track. To start in the middle of a track, play the CD first and press the button for CD at the point you wish to start recording from. Then, press the button. The pause mode for CD button is released automatically and recording starts.

To erase a recording

A previous recording is erased when a new recording is made on that part of that tape.

- 1 Insert the tape you want to erase into deck 1.
- 2 Press the TAPE button.
- 3 Wind up the tape to the point where the erasure is to be started.
- 4 Press the button on deck 1 to start erasure.

GRABACION BASICA

GRABACION DE UN DISCO COMPACTO, RADIO O EQUIPO CONECTADO

Preparación

- Enrolle la cinta hasta el punto inicial de la grabación.
- Tenga en cuenta que la grabación se realiza sólo en una cara de la cinta.
- Utilice sólo las cintas normales (tipo I).

1 Inserte el cassette que desea grabar en el deck 1 y empuje el portacassette para cerrarlo.

Presione el botón ■ / ▲ para abrir el portacassette. Inserte el cassette con la cara a grabarse enfrente de usted y la cara expuesta hacia abajo.

2 Prepare la fuente a grabarse.

Para grabar un disco compacto

Presione el botón CD y coloque un disco.

Para grabar un programa de radio

Presione el botón TUNER y sintonice una emisora.

Para grabar de la fuente conectada

Presione el botón VIDEO/AUX para ponerla en funcionamiento.

3 Presione el botón ● para iniciar la grabación.

El botón ► se oprime simultáneamente.

En la grabación de un disco compacto, la operación del disco y la grabación inician al mismo tiempo de la primera canción.

Para detener la grabación

Presione el botón ■ / ▲.

Para hacer una pausa durante la grabación

(sólo en caso de la grabación de la radio o del equipo conectado)

Presione el botón ||.

Para reanudar la grabación, presiónelo nuevamente.

Para grabar las canciones seleccionadas del disco

Antes de presionar el botón ●, programe las canciones (véase la página 23).

Para grabar parte del disco compacto

Al presionar el botón ●, la grabación inicia siempre de la primera canción. Para iniciar la grabación en el medio de una canción, reproduzca primero el disco compacto y presione el botón || para CD en el punto donde desea iniciar la grabación. Luego, presione el botón ●. El modo de pausa para CD se libera automáticamente e inicia la grabación.

Para borrar una grabación

La grabación anterior se borra al hacer una nueva grabación.

- 1 Inserte el cassette de cinta que desea borrar en el deck 1.
- 2 Presione el botón TAPE.
- 3 Enrolle la cinta hasta el punto donde desea iniciar la borradura.
- 4 Presione el botón ● del deck 1 para iniciar la borradura.

ENREGISTREMENT DE BASE

ENREGISTREMENT A PARTIR D'UN DISQUE COMPACT, DE LA RADIO OU DE L'APPAREIL CONNECTE

Préparation

- Bobiner la cassette jusqu'au point de début de l'enregistrement.
- Noter que l'enregistrement n'est fait que sur une face de la cassette.
- N'utiliser que des cassettes normales (type I).

1 Insérer la cassette à enregistrer dans la platine 1 et pousser le porte-cassette pour le fermer.

Appuyer sur la touche ■ / ▲ pour ouvrir le porte-cassette. Insérer la cassette avec la face à enregistrer vers l'extérieur et avec le côté exposé du ruban magnétique en bas.

2 Préparer la source à enregistrer.

Pour enregistrer à partir d'un disque compact

Appuyer sur la touche CD et mettre un disque en place.

Pour enregistrer à partir d'une émission de radio

Appuyer sur la touche TUNER et accorder sur une station.

Pour enregistrer à partir de la source connectée

Appuyer sur la touche VIDEO/AUX et mettre la source en marche.

3 Appuyer sur la touche ● pour démarrer l'enregistrement.

La touche ► est mise en service simultanément.

Lors de l'enregistrement à partir d'un disque compact, la lecture et l'enregistrement démarrent simultanément à la première plage.

Pour arrêter l'enregistrement

Appuyer sur la touche ■ / ▲.

Pour mettre l'enregistrement en pause

(uniquement lors de l'enregistrement à partir de la radio ou de l'appareil connecté)

Appuyer sur la touche ||.

Pour reprendre l'enregistrement, appuyer de nouveau sur cette touche.

Pour enregistrer les plages sélectionnées du disque compact

Avant d'appuyer sur la touche ●, programmer les plages (voir page 23).

Pour enregistrer une partie du disque compact

Quand on appuie sur la touche ●, l'enregistrement démarre toujours à la première plage. Pour le démarrer au milieu d'un disque, mettre d'abord le disque en lecture puis appuyer sur la touche || du lecteur de disques compacts quand le point où on veut démarrer l'enregistrement est atteint. Ensuite, appuyer sur la touche ●. Le mode pause du disque compact est annulé automatiquement et l'enregistrement démarre.

Pour effacer un enregistrement

Quand un nouvel enregistrement est fait sur une cassette, l'ancien enregistrement est effacé.

- 1 Insérer la cassette que l'on veut effacer dans la platine 1.
- 2 Appuyer sur la touche TAPE.
- 3 Bobiner la cassette jusqu'au point où l'effacement doit démarrer.
- 4 Appuyer sur la touche ● de la platine 1 pour démarrer l'effacement.

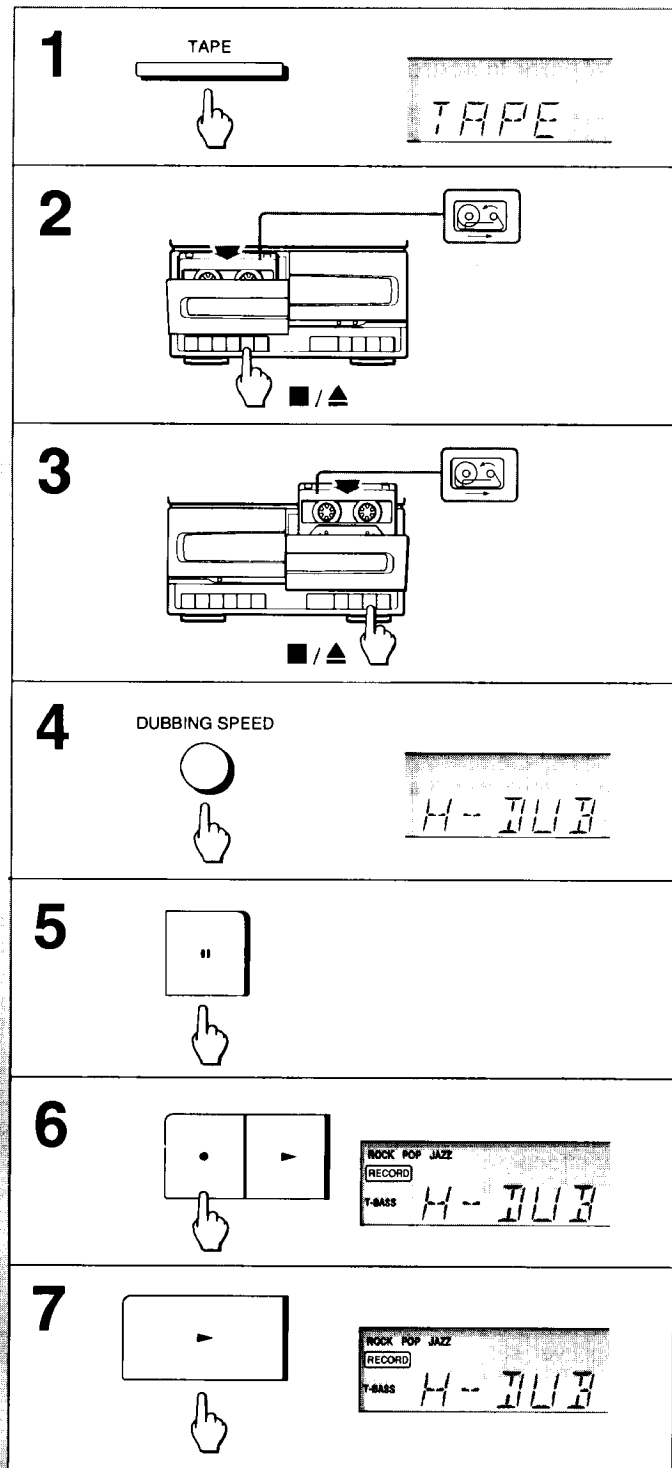
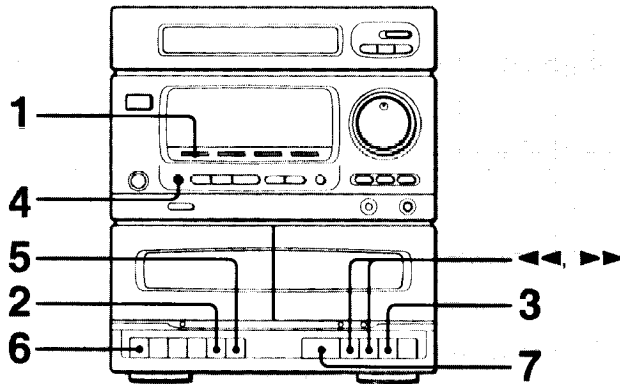

RECORDING FROM TAPE TO TAPE

Preparation

- Wind up the tape to the point recording starts.
- Note that recording is done on only one side of the tape.
- Use only normal (type I) tapes.

1 Press the TAPE button.

2 Insert the tape to be recorded on into deck 1.

Press the / button to open the cassette holder. Insert the tape with the side to be recorded on facing you and the exposed side down.

3 Insert the original tape into deck 2, and wind up to the point to be played back.

Press the / button to open the cassette holder and insert the tape with the exposed side down.

Check the playback side of the tape by pressing the button and wind up the tape with the or button.

4 Select dubbing speed.

The dubbing speed can be selected by pressing the DUBBING SPEED button. The following display shows the selected speed. Each time the button is pressed, the display changes.

For dubbing at high speed: "H-DUB" is displayed.

For dubbing at normal speed: "TAPE" is displayed.

NOTICE

While "H-DUB" is displayed, the , and button do not operate.

5 Press the II button on deck 1.

6 Press the ● button on deck 1.

The button on deck 1 is depressed simultaneously, and "RECORD" is surrounded by red in the display.

7 Press the button on deck 2 to start recording.

The button on deck 1 is released. Playing and recording start simultaneously.

To stop recording

Press the / buttons on both deck 1 and deck 2.

GRABACION DE CINTA A CINTA

Preparativos

- Enrolle la cinta hasta el punto inicial de la grabación.
- Tenga en cuenta que se grabará sólo una cara de la cinta.
- Utilice sólo las cintas normales (tipo I).

1 Presione el botón TAPE.

2 Inserte el cassette de cinta a grabarse en el deck 1.

Presione el botón ■ / ▲ para abrir el portacassette. Inserte el cassette con la cara a grabarse enfrentada hacia usted y la cara expuesta hacia abajo.

3 Inserte el cassette de cinta original en el deck 2 y enrolle la cinta hasta el punto a reproducirse.

Presione el botón ■ / ▲ para abrir el portacassette e inserte el cassette con la cara expuesta hacia abajo. Confirme la cara de reproducción de la cinta presionando el botón ► y enrolle la cinta con el botón ◀◀ o ▶▶.

4 Seleccione la velocidad de copia de la cinta.

La velocidad de copia de la cinta puede seleccionarse presionando el botón DUBBING SPEED. La siguiente visualización muestra la velocidad seleccionada. Cambia la visualización cada vez que presione el botón. **Para la copia de cinta a alta velocidad:** Se visualiza "H-DUB". **Para la copia de cinta a la velocidad normal:** Se visualiza "TAPE".

ATENCIÓN

Durante la visualización de "H-DUB", no funcionan los botones ►, ▶▶ y ◀◀.

5 Presione el botón II del deck 1.

6 Presione el botón ● del deck 1.

El botón ► del deck 1 se presiona simultáneamente, y la visualización "RECORD" quede rodeada en rojo.

7 Presione el botón ► del deck 2 para iniciar la grabación.

Se libera el botón II del deck 1. La reproducción y grabación inician simultáneamente.

Para detener la grabación

Presione los botones ■ / ▲ del deck 1 y deck 2.

ENREGISTREMENT DE CASSETTE A CASSETTE

Préparation

- Bobiner la cassette jusqu'au point de début de l'enregistrement.
- Noter que l'enregistrement n'est fait que sur une face de la cassette.
- N'utiliser que des cassettes normales (type I).

1 Appuyer sur la touche TAPE.

2 Insérer la cassette à enregistrer dans la platine 1.

Appuyer sur la touche ■ / ▲ pour ouvrir le porte-cassette. Insérer la cassette avec la face à enregistrer vers l'extérieur et avec le côté exposé du ruban magnétique en bas.

3 Insérer la cassette originale dans la platine 2, et bobiner jusqu'au point où doit démarrer la lecture.

Appuyer sur la touche ■ / ▲ pour ouvrir le porte-cassette et insérer la cassette avec le côté exposé du ruban magnétique en bas.

Contrôler la face lue de la cassette en appuyant sur la touche ► et bobiner la cassette à l'aide de la touche ◀◀ ou ▶▶.

4 Sélectionner la vitesse de duplication.

La vitesse de duplication se sélectionne en appuyant sur la touche DUBBING SPEED.

L'affichage indique la vitesse sélectionnée.

A chaque pression sur la touche, l'affichage change.

Pour dupliquer à grande vitesse: "H-DUB" est affiché.

Pour dupliquer à vitesse normale: "TAPE" est affiché.

AVIS

Tant que "H-DUB" est affiché, les touches ►, ▶▶ et ◀◀ ne fonctionnent pas.

5 Appuyer sur la touche II de la platine 1.

6 Appuyer sur la touche ● de la platine 1.

La touche ► de la platine 1 est mise en service simultanément, et "RECORD" est entouré de rouge sur l'affichage.

7 Appuyer sur la touche ► de la platine 2 pour démarrer l'enregistrement.

La touche II de la platine 1 est mise hors service.

La lecture et l'enregistrement démarrent simultanément.

Pour arrêter l'enregistrement

Appuyer sur les touches ■ / ▲ des platines 1 et 2.

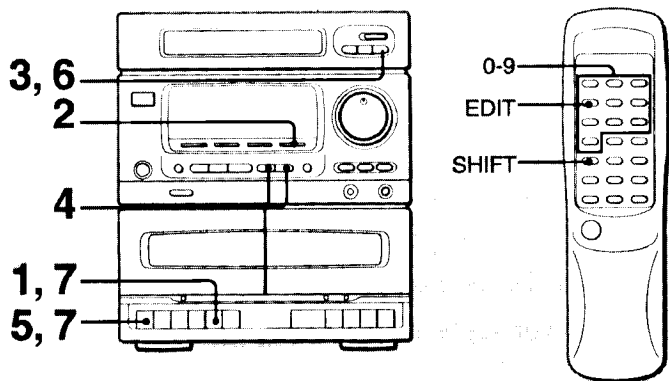

AI EDIT RECORDING

By inputting the recording time of the tape, the tracks to be recorded are programmed by the AI function. When the AI function detects the possibility of a cut short through the track, it arranges the order so that no track is cut off during recording.

Preparation

- Wind up the tape to the point recording starts.
- Use only normal (Type I) tapes.
- Load a disc onto the tray.

1 Insert the tape to be recorded on into deck 1.

Press the / button to open the cassette holder. Insert the tape with the side to be recorded on first facing you and the exposed side down.

2 Press the CD button.

3 Press the EDIT button to select the AI function.

"AI EDIT" is surrounded by red in the display.

When using the remote control

Press the EDIT button while pressing the SHIFT button.

NOTICE

When a disc contains 31 tracks or more, the AI function cannot program the disc.

4 Press the DOWN or UP button to designate the tape length.

10 to 99 minutes can be specified.

In a few seconds, the microcomputer decides the tracks to be recorded on each side of the tape.

When using the remote control

Press the numeric buttons.

Example: When using a 50-minute tape, press the 5 and 0 buttons.

DISPLAY

- ① Remaining time of recording
- ② Tape side
A: First recording side/ B: Second recording side
- ③ Number of programmed tracks
- ④ Programmed track numbers

5 Press the button on deck 1 first to start recording on the first side.

CD play and recording of edited tracks for the first side start simultaneously. When the end of the tape is reached, deck 1 enters the recording stop mode. After entering the recording stop mode, go to step 6.

6 Press the EDIT button to prepare for the second recording.

When using the remote control

Press the EDIT button while pressing the SHIFT button.

DISPLAY

- ① Tape side
- ② Programmed track numbers

7 Turn over the tape in deck 1 and press the button to start recording on the second side.

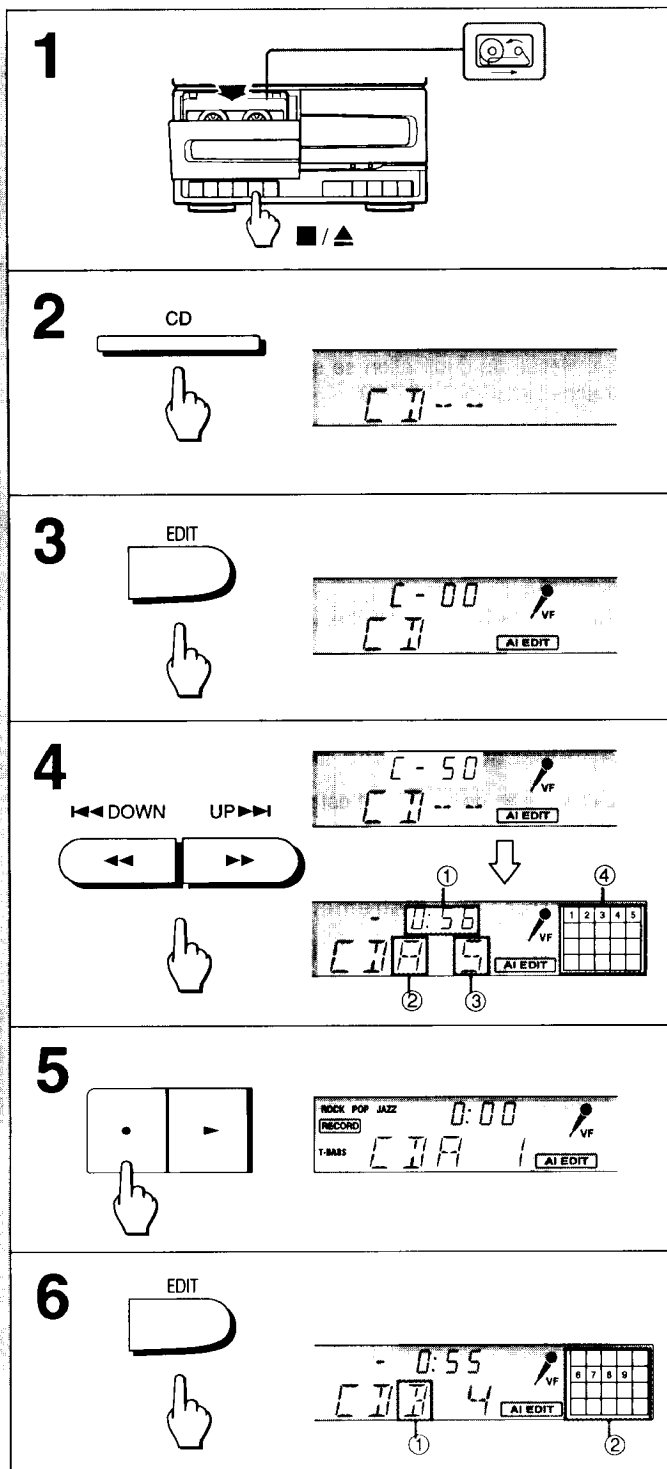

GRABACION CON EDICION AI

Registrando el tiempo de grabación de la cinta, se programan las canciones a grabarse mediante la función AI. Cuando la función AI detecta la posibilidad de un corte de canción, arregla de manera que no ocurra ningún corte de canción durante la grabación.

Preparativos

- Enrolle la cinta hasta el punto inicial de la grabación.
- Use sólo cintas normales (Tipo I).
- Coloque un disco en la bandeja.

1 Inserte el cassette de cinta a grabarse en el deck 1.

Presione el botón ■ / ▲ para abrir el portacassette. Inserte el cassette con la cara a grabarse primero enfrentada hacia usted y la cara expuesta hacia abajo.

2 Presione el botón CD.

3 Presione el botón EDIT para seleccionar la función AI.

"AI EDIT" está rodeado en rojo en el visualizador.

Cuando utilice el control remoto

Presione el botón EDIT mientras mantiene oprimido el botón SHIFT.

ATENCIÓN

Cuando un disco contiene 31 canciones o más, la función AI no podrá programar el disco.

4 Presione el botón ◀ DOWN o ▶ UP para señalar la longitud de la cinta.

Pueden especificarse de 10 a 99. En unos segundos, el microcomputador decide las canciones a grabarse en cada cara de la cinta.

Cuando utilice el control remoto

Presione los botones numéricos. Ejemplo: Cuando utilice una cinta de 50 minutos, presione los botones 5 y 0.

VISUALIZACION

- ① Tiempo restante de la grabación
- ② Cara de la cinta
A: Primera cara de grabación/B: Segunda cara de grabación
- ③ Número de canciones programadas
- ④ Números de canciones programadas

5 Presione primero el botón ● del deck 1 para iniciar la grabación en la primera cara.

La reproducción del disco compacto y la grabación de las canciones editadas para la primera cara inician simultáneamente. Cuando la cinta llega a su fin, el deck 1 entra en el modo de parada de grabación. Después de poner en el modo de parada de grabación, siga al paso 6.

6 Presione el botón EDIT para prepararse para la segunda grabación.

Cuando utilice el control remoto

Presione el botón EDIT mientras mantiene oprimido el botón SHIFT.

VISUALIZACION

- ① Cara de la cinta
- ② Números de canciones programadas

7 Invierta la posición del cassette de cinta en el deck 1 y presione el botón ● para iniciar la grabación en la segunda cara.

ENREGISTREMENT AVEC MONTAGE ET CALCUL DU TEMPS

En entrant la durée de la cassette, les plages à enregistrer sont sélectionnées par la fonction calcul du temps. Quand cette fonction détecte un risque de coupure sur une plage, elle change l'ordre des plages de manière qu'aucune plage ne soit tronquée pendant l'enregistrement.

Préparation

- Bobiner la cassette jusqu'au point de début de l'enregistrement.
- N'utiliser que des cassettes normales (type I).
- Mettre un disque en place sur le plateau.

1 Insérer la cassette à enregistrer dans la platine 1.

Appuyer sur la touche ■ / ▲ pour ouvrir le porte-cassette. Insérer la cassette avec la face à enregistrer en premier vers l'extérieur et avec le côté exposé du ruban magnétique en bas.

2 Appuyer sur la touche CD.

3 Appuyer sur la touche EDIT pour sélectionner la fonction calcul du temps.

"AI EDIT" est entouré en rouge sur l'affichage.

Utilisation de la télécommande

Appuyer sur la touche EDIT tout en appuyant sur la touche SHIFT.

REMARQUE

Quand un disque contient 31 plages ou plus, la fonction calcul du temps ne peut pas les programmer.

4 Appuyer sur la touche ◀ DOWN ou ▶ UP pour indiquer la durée de la cassette.

On peut spécifier de 10 à 99 minutes. En quelques secondes, le micro-ordinateur décide quelles plages seront enregistrées sur chaque face de la cassette.

Utilisation de la télécommande

Appuyer sur les touches numériques. Exemple: Quand on utilise une cassette de 50 minutes, appuyer sur les touches 5 et 0.

AFFICHAGE

- ① Durée restante
- ② Face de la cassette
A: Première face/ B: Deuxième face
- ③ Nombre de plages programmées
- ④ Numéros des plages programmées

5 Appuyer sur la touche ● de la platine 1 pour démarrer l'enregistrement sur la première face.

La lecture du disque compact et l'enregistrement des plages montées pour la première face démarrent simultanément. Quand la fin de la face est atteinte, la platine 1 passe au mode arrêt. Après le passage au mode arrêt, passer à l'étape 6.

6 Appuyer sur la touche EDIT pour préparer l'enregistrement sur la deuxième face.

Utilisation de la télécommande

Appuyer sur la touche EDIT tout en appuyant sur la touche SHIFT.

AFFICHAGE

- ① Face de la cassette
- ② Numéros des plages programmées

7 Retourner la cassette de la platine 1 et appuyer sur la touche ● pour démarrer l'enregistrement sur la deuxième face.

AI EDIT RECORDING

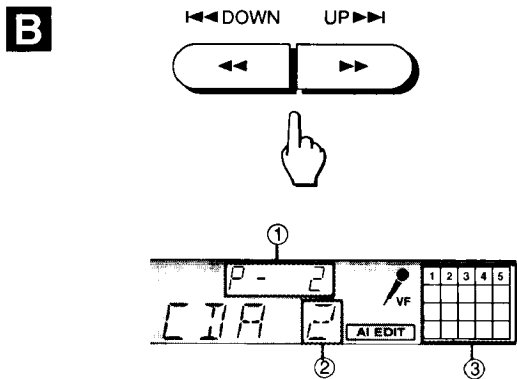
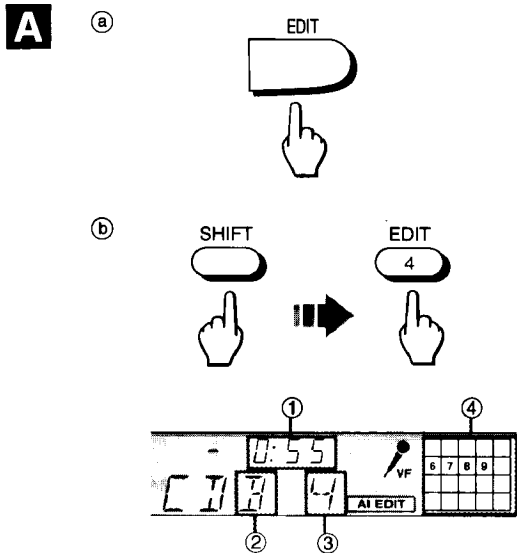

To stop recording in the middle

Press the **■** / **▲** button on deck 1 to stop the deck, and press the **■** button.

To clear the editing contents

Press the **■** CLEAR button twice in the stop mode so that the red line surrounding "AI EDIT" in the display goes out, or press the **▲** OPEN/CLOSE button.

To check the editing contents → See Illustration A .

Before recording, press the EDIT button. Each time it is pressed, the contents of each side of the tape are displayed in turn.

When using the remote control

Press the EDIT button while pressing the SHIFT button.

DISPLAY

- ① Remaining time of tape to be recorded on
- ② Tape side
- ③ Total number of programmed tracks
- ④ Programmed track numbers

To check the order of the programmed track numbers

→ See Illustration B .

Before recording, press the **▶▶** UP or **◀◀** DOWN button repeatedly.

Each time it is pressed, the track number and programmed number are displayed in order.

DISPLAY

- ① Order of the tracks to be played
- ② Track number
- ③ Programmed track numbers

To add tracks to the edited contents

If the remaining time is enough to record some tracks in step 4, you can add tracks before recording starts.

- 1 Press the EDIT button on the main unit, or while pressing the SHIFT button, press the EDIT button on the remote control to select side A or B.
- 2 Press the numeric buttons to select tracks. If the playing time of a selected track is longer than the tape remaining time, it is not added.

Time on cassette tapes and editing time

The total playing time of the edited tracks may be a little longer than the specified tape recording time, because cassette tapes generally have a bit more tape than the time indicated on their labels. In this case, the excess time (without the minus mark) is displayed instead of the remaining time (with the minus mark) after editing.

GRABACION CON EDICION AI

Para interrumpir la grabación en el medio

Presione el botón ■ / ▲ del deck 1 para parar el deck, y presione el botón ■.

Para borrar el contenido de edición

Presione dos veces el botón ■ CLEAR en el modo de parada de manera que se apague la indicación "AI EDIT" rodeada por una línea roja, o presione el botón ▲ OPEN/CLOSE.

Para verificar el contenido de edición → Véase la ilustración A .

Antes de la grabación, presione el botón EDIT. Cada vez que lo presione, se alterna la visualización del contenido de cada cara de la cinta.

Cuando utilice el control remoto

Presione el botón EDIT mientras mantiene oprimido el botón SHIFT.

VISUALIZACION

- ① Tiempo remanente de la cinta a grabarse
- ② Cara de la cinta
- ③ Número total de canciones programadas
- ④ Números de canciones programadas

Para comprobar el orden de los números de canciones programadas → Véase la ilustración B .

Antes de la grabación, presione repetidamente el botón ►► UP o ◄◄ DOWN.

Cada vez que presione, el número de la canción y el número programado se visualizan en orden.

VISUALIZACION

- ① Orden de las canciones a reproducirse
- ② Número de canción
- ③ Números de canciones programadas

Para añadir canciones al contenido editado

Si el tiempo remanente es suficiente para grabar algunas canciones más en el paso 4, usted podrá añadir canciones antes de iniciar la grabación.

- 1 Presione el botón EDIT del aparato principal, o mientras mantiene oprimido el botón SHIFT, presione el botón EDIT del control remoto para seleccionar la cara A o B.
- 2 Presione los botones numéricos para seleccionar las canciones. Si el tiempo de reproducción de una canción seleccionada es más largo que el tiempo remanente de la cinta, no se añade la canción.

Tiempo de las cintas y tiempo de edición

El tiempo de reproducción total de las canciones editadas puede ser un poco más largo que el tiempo de grabación especificado, ya que las cintas generalmente tienen una duración algo mayor que lo indicado en su etiqueta.

En este caso, el tiempo extra (sin la marca de menos) se visualiza en vez del tiempo remanente (con la marca de menos) después de la edición.

ENREGISTREMENT AVEC MONTAGE ET
CALCUL DU TEMPS**Pour arrêter l'enregistrement en cours**

Appuyer sur la touche ■ / ▲ de la platine 1 pour arrêter cette dernière, puis appuyer sur la touche ■.

Pour effacer le contenu du montage

Appuyer deux fois sur la touche ■ CLEAR dans le mode arrêt de manière que le trait rouge entourant "AI EDIT" disparaisse de l'affichage, ou appuyer sur la touche ▲ OPEN/CLOSE.

Pour contrôler le contenu du montage → Voir l'illustration A .

Avant l'enregistrement, appuyer sur la touche EDIT. A chaque pression sur cette touche, le contenu de chaque face de la cassette est affiché alternativement.

Utilisation de la télécommande

Appuyer sur la touche EDIT tout en appuyant sur la touche SHIFT.

AFFICHAGE

- ① Temps restant de la cassette à enregistrer
- ② Face de cassette
- ③ Nombre total de plages programmées
- ④ Numéros des plages programmées

Pour contrôler l'ordre des numéros des plages programmées → Voir l'illustration B .

Avant l'enregistrement, appuyer sur la touche ►► UP ou ◄◄ DOWN à plusieurs reprises.

A chaque pression sur la touche, le numéro de plage et le numéro programmé sont affichés dans l'ordre.

AFFICHAGE

- ① Ordre des plages à lire
- ② Numéro de plage
- ③ Numéros des plages programmées

Pour ajouter des plages au contenu du montage

Si à l'étape 4 le temps restant indiqué est suffisant pour enregistrer d'autres plages, on peut ajouter des plages avant de démarrer l'enregistrement.

- 1 Appuyer sur la touche EDIT de l'unité principale, ou tout en appuyant sur la touche SHIFT, appuyer sur la touche EDIT de la télécommande pour sélectionner la face A ou B.
- 2 Sélectionner les plages à l'aide des touches numériques. Si la durée de lecture d'une plage sélectionnée est supérieure au temps restant de la face, cette plage n'est pas ajoutée.

Durée des cassettes et temps du montage

Du fait que les cassettes sont en général d'une durée légèrement supérieure à celle indiquée sur leurs étiquettes, le temps de lecture total des plages montées peut être légèrement supérieur à la durée spécifiée pour la cassette.

Dans ce cas, le temps en excès (sans le signe moins) est affiché au lieu du temps restant (avec le signe moins) après le montage.

TIMER SETTING

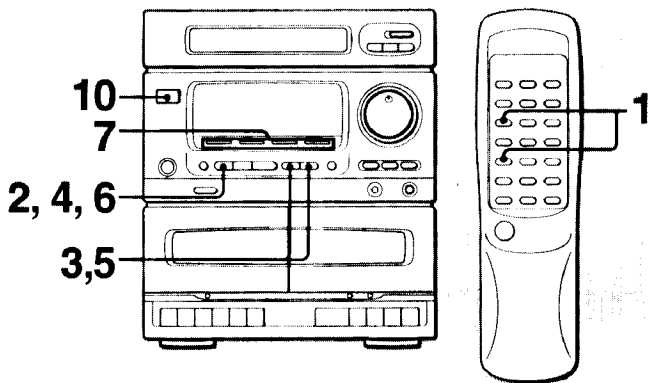

The unit can be turned on at a specified time every day by the built-in timer. You can also set a time for recording from any source. The timer-on period is factory-set to 60 minutes. This period can be changed when you set the timer.

Preparation

Make sure the clock is set correctly (see page 14).

1 While pressing the SHIFT button, press the TIMER button on the remote control to select the timer mode.

Each time it is pressed, in the display turns on and off.

"TIMER" is displayed for 4 seconds. **Go to step 2 within these 4 seconds.** If "TIMER" in the display goes out, press the TIMER button while pressing the SHIFT button again.

NOTICE

If you go to step 2 after "TIMER" in the display goes out, another operation may start.

2 Press the SET button to enter the timer setting mode.

The "hour" in the display flashes.

3 Press the DOWN or UP button to designate the hour of the timer-on time.

4 Press the SET button to set the hour.

The "hour" stops flashing and the "minute" starts flashing in the display.

5 Press the DOWN or UP button to designate the minute of the timer-on time.

6 Press the SET button to set the minute.

The "minute" stops flashing in the display.

7 Press one of the function buttons to select a source.

8 Get ready for the source.

- To listen to CD playing
Load a disc on the disc tray.
- To listen to tape playback
Insert a tape into the deck.
- To listen to a radio broadcast
Tune in to a station.
- To listen to the connected source
Set an external timer to turn the connected source on and off. (See the operating instructions of the connected source.)

When recording the source
Insert the tape to be recorded on into deck 1.

1	→	
2		
3		
4		
5		
6		
7		

To be continued.

AJUSTE DEL TEMPORIZADOR

El aparato puede encenderse a la hora especificada cada día mediante el temporizador incorporado. Usted podrá fijar el tiempo para la grabación de cualquier fuente.

El período de activación por temporizador está ajustado en fábrica a 60 minutos. Sin embargo, este período puede cambiarse ajustando el temporizador.

Preparación

Confirme que el reloj está correctamente ajustado (véase la página 15).

1 Mientras mantiene oprimido el botón SHIFT, presione el botón TIMER del control remoto para seleccionar el modo del temporizador.

Cada vez que presione este botón, se enciende y apaga la visualización ☺.

La indicación "TIMER" se visualiza durante 4 segundos. **Prosigua al paso 2 dentro de este período.** Si desaparece la indicación "TIMER" en el visualizador, presione nuevamente el botón TIMER mientras mantiene oprimido el botón SHIFT.

ATENCIÓN

Si sigue al paso 2 después de desaparecerse la indicación "TIMER" en el visualizador, puede iniciar otra operación.

2 Presione el botón II SET para registrar el modo de fijación del temporizador.

Parpadea la indicación de "hora" en el visualizador.

3 Presione el botón ◀◀ DOWN o ▶▶ UP para señalar la hora para la operación por temporizador.

4 Presione el botón II SET para fijar la hora.

La indicación de "hora" deja de parpadear y la de "minuto" empieza a parpadear en el visualizador.

5 Presione el botón ◀◀ DOWN o ▶▶ UP para señalar el o los minutos para la operación por temporizador.

6 Presione el botón II SET para fijar los minutos.

La indicación de "minuto" deja de parpadear en el visualizador.

7 Presione uno de los botones de función para seleccionar una fuente.

8 Preparativos de la fuente.

Para escuchar discos compactos
Coloque un disco en la bandeja de disco.

Para escuchar una cinta grabada
Inserte un cassette de cinta en el deck.

Para escuchar una radiodifusión
Sintonice una emisora.

Para escuchar la fuente conectada
Fije un temporizador externo para encender y apagar la fuente conectada. (Véase el manual de instrucciones de la fuente conectada.)

En la grabación de la fuente sonora

Inserte el cassette de cinta a grabarse en el deck 1.

REGLAGE DE LA MINUTERIE

Avec la minuterie intégrée, l'appareil peut être mis sous tension chaque jour à l'heure spécifiée. La minuterie peut également commander l'enregistrement à partir de n'importe quelle source. A la fabrique, la durée de la mise sous tension par la minuterie est réglée à 60 minutes. On peut changer cette durée lors du réglage de la minuterie.

Préparation

S'assurer que l'horloge est réglée correctement (voir page 15).

1 Tout en appuyant sur la touche SHIFT, appuyer sur la touche TIMER de la télécommande pour sélectionner le mode minuterie.

A chaque pression sur la touche, ☺ est affiché ou supprimé.

"TIMER" est affiché pendant quatre secondes. **Passer à l'étape 2 pendant ces quatre secondes.** Si "TIMER" disparaît de l'affichage, appuyer de nouveau sur la touche TIMER tout en appuyant sur la touche SHIFT.

AVIS

Si on passe à l'étape 2 une fois que "TIMER" a disparu de l'affichage, une autre opération peut démarrer.

2 Appuyer sur la touche II SET pour passer au mode réglage de minuterie.

Les heures clignotent sur l'affichage.

3 Appuyer sur la touche ◀◀ DOWN ou ▶▶ UP pour spécifier les heures.

4 Appuyer sur la touche II SET pour régler les heures.

Les heures arrêtent de clignoter et les minutes se mettent à clignoter sur l'affichage.

5 Appuyer sur la touche ◀◀ DOWN ou ▶▶ UP pour spécifier les minutes.

6 Appuyer sur la touche II SET pour régler les minutes.

Les minutes arrêtent de clignoter sur l'affichage.

7 Appuyer sur une des touches de fonction pour sélectionner une source.

8 Préparer la source.

Pour écouter un disque compact
Mettre un disque en place sur le plateau.

Pour écouter une cassette
Insérer une cassette dans la platine.

Pour écouter une émission de radio
Accorder sur une station.

Pour écouter la source connectée
Régler la minuterie externe pour mettre la source connectée sous et hors tension. (Voir le mode d'emploi de la source connectée.)

Pour enregistrer la source

Insérer la cassette à enregistrer dans la platine 1.

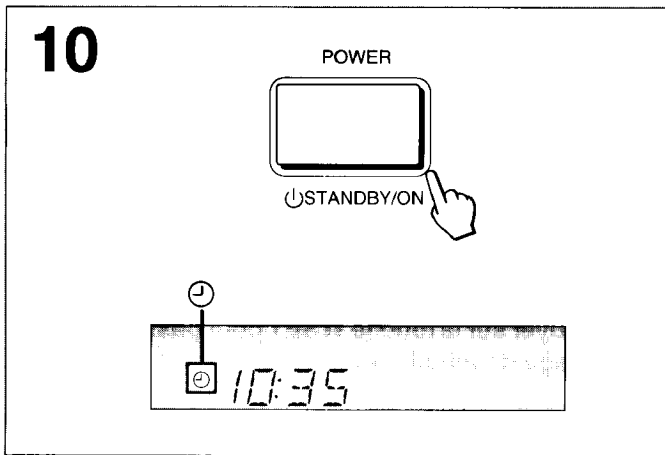
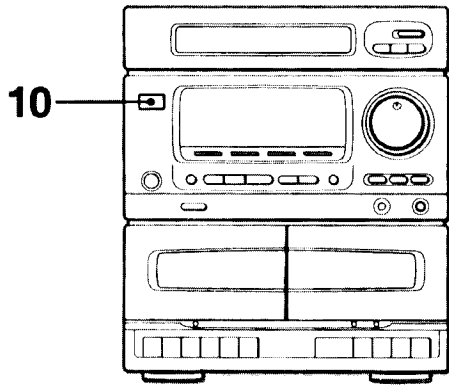

9 Adjust the volume and tone.

10 Press the POWER button to turn the unit power off.

Only is displayed, and the unit enters the timer standby mode. When the timer-on time is reached, the unit is turned on and play begins in the selected source.

11 To listen to the tape or record the source, get ready for the TAPE function or the timer recording.

To listen to the tape

Press the button.

To record the source

Press the button on deck 1.

To change the timer-on period

While "TIMER" is displayed for 4 seconds after setting the minute in step 6, press the DOWN or UP button to specify the timer-on period between 10 and 240-minute segments. You can select the timer-on period in 10-minute steps.

The timer recording period and tape length

When the length of the tape to be recorded is shorter than the timer recording period, the button on deck 1 is released when the timer is off.

When the tape length is longer than the timer recording period, the button is not released. If the is not released for a long time, the tape in the deck may be damaged. Press the / button to release the button.

To cancel the timer standby mode temporarily

While pressing the SHIFT button, press the TIMER button so that goes out in the display.

To restore the timer standby mode, press the TIMER button while pressing the SHIFT button to display .

If using the unit after setting the timer

After setting the timer, you can use the unit. After using the unit, check whether the contents in steps 7 to 9 are set as you wish, turn off the power and set step 11 if necessary.

To change the specified time and function

Repeat all the steps again.

To check the specified contents

While pressing the SHIFT button, press the TIMER button. The timer-on time is displayed for 4 seconds.

NOTICE

- If the power is on, the timer will not work .
- The timer-on time cannot be set during recording.
- While setting the current time, the timer does not work.
- The connected equipment cannot be turned on and off by the built-in timer of this unit.
- The timer-on period is not displayed after setting.

9 Ajuste el volumen y el tono.

10 Presione el botón POWER para desconectar la alimentación del aparato.

Se visualiza sólo ☹ y el aparato entra en el modo de espera. Cuando llega la hora señalada, el aparato se enciende e inicia la reproducción en la fuente seleccionada.

11 Para escuchar la cinta o grabar la fuente sonora, fije la función TAPE o haga los preparativos para la grabación por temporizador.

Para escuchar una cinta grabada
Presione el botón ►.

Para grabar la fuente
Presione el botón ● del deck 1.

Para cambiar el tiempo de encendido por temporizador
Durante la visualización de "TIMER" por 4 segundos después del ajuste de minutos en el paso 6, presione el botón ◀◀ DOWN o ▶▶ UP para especificar el tiempo de encendido por temporizador entre 10 y 240 minutos. Usted podrá seleccionar el tiempo de encendido por temporizador en pasos de 10 minutos.

Tiempo de grabación por temporizador y duración de la cinta

Cuando la duración de la cinta a grabarse es más corta que el tiempo de grabación por temporizador, el botón ● del deck 1 se libera cuando el temporizador está en estado apagado. Cuando la duración de la cinta es más larga que el tiempo de grabación establecido, no se libera el botón ●. Si este botón ● no se libera durante largo tiempo, puede dañarse la cinta que hay en el deck. Presione el botón ■ / ▲ para liberar el botón ●.

Para cancelar temporalmente el modo de espera del temporizador

Mientras mantiene oprimido el botón SHIFT, presione el botón TIMER de manera que desaparezca ☹ del visualizador. Para restablecer el modo de espera del temporizador, presione el botón TIMER mientras mantiene oprimido el botón SHIFT para visualizar ☹.

En caso de utilizar el aparato después de la fijación del temporizador

Después de fijar el temporizador, puede utilizar el aparato. Después de utilizar el aparato, verifique si los pasos 7 a 9 se han fijado tal como desea, desconecte la alimentación y siga al paso 11 si fuera necesario.

Para cambiar el tiempo y función especificados
Repita los pasos mencionados.

Para comprobar el contenido especificado
Mientras mantiene oprimido el botón SHIFT, presione el botón TIMER. Se visualiza el tiempo para la operación por temporizador por 4 segundos.

ATENCIÓN

- No funcionará el temporizador si la alimentación está conectada.
- El tiempo para la operación por temporizador no puede fijarse durante la grabación.
- Durante el ajuste horario normal, no trabaja el temporizador.
- El equipo conectado no puede conectarse y desconectarse mediante el temporizador integrado de este aparato.
- No se visualiza el período de operación por temporizador después de la fijación.

9 Régler le volume et la tonalité

10 Appuyer sur la touche POWER pour mettre l'appareil hors tension.

Seul ☹ est affiché, et l'appareil passe au mode attente de minuterie. Quand l'heure de mise sous tension est atteinte, l'appareil est mis sous tension et la lecture commence sur la source sélectionnée.

11 Pour écouter une cassette ou enregistrer la source, effectuer les préparations pour la fonction TAPE ou pour l'enregistrement commandé par la minuterie.

Pour écouter une cassette
Appuyer sur la touche ►.

Pour enregistrer la source
Appuyer sur la touche ● de la platine 1.

Pour changer la durée de la mise sous tension

Tandis que "TIMER" est affiché pendant quatre secondes après le réglage des minutes à l'étape 6, appuyer sur la touche ◀◀ DOWN ou ▶▶ UP pour spécifier la durée de la mise sous tension, entre 10 et 240 minutes. On peut sélectionner la durée de la mise sous tension par pas de 10 minutes.

Durée d'enregistrement commandé par la minuterie et durée de cassette

Quand la durée de la cassette à enregistrer est inférieure à la durée d'enregistrement commandé par la minuterie, la touche ● de la platine 1 est désactivée quand la minuterie est arrêtée. Quand la durée de la cassette à enregistrer est supérieure à la durée d'enregistrement commandé par la minuterie, la touche ● n'est pas désactivée. Si cette touche n'est pas désactivée pendant longtemps, la cassette de la platine risque d'être endommagée. Appuyer sur la touche ■ / ▲ pour désactiver la touche ●.

Pour annuler provisoirement le mode attente de minuterie

Tout en appuyant sur la touche SHIFT, appuyer sur la touche TIMER de manière que ☹ disparaisse de l'affichage. Pour rétablir le mode attente de minuterie, appuyer sur la touche TIMER tout en appuyant sur la touche SHIFT pour afficher ☹.

Si on utilise l'appareil après avoir réglé la minuterie

Après le réglage de la minuterie, on peut utiliser l'appareil. Après l'utilisation, contrôler si le contenu réglé aux étapes 7 à 9 correspond à ce que l'on souhaite, mettre l'appareil hors tension et effectuer l'étape 11 si nécessaire.

Pour changer l'heure et la fonction spécifiées
Effectuer de nouveau toutes les étapes.

Pour contrôler le contenu spécifié

Tout en appuyant sur la touche SHIFT, appuyer sur la touche TIMER. L'heure de mise sous tension par la minuterie est affichée pendant quatre secondes.

AVIS

- Si on laisse l'appareil sous tension, la minuterie ne fonctionnera pas.
- L'heure de mise sous tension par la minuterie ne peut pas être réglée pendant l'enregistrement.
- Pendant le réglage de l'heure courante, la minuterie ne fonctionne pas.
- L'équipement connecté ne peut pas être mis sous et hors tension par la minuterie intégrée de cet appareil.
- La durée de la mise sous tension n'est pas affichée après le réglage.

SLEEP TIMER SETTING

When the sleep timer is used, the power is automatically turned off after the specified time has elapsed. You can also carry out the following steps while the power is off.

1 While pressing the SHIFT button, press the SLEEP button on the remote control.

"SLEEP" ①, ② and "60" ③ are displayed. "SLEEP" ① goes out in 4 seconds, and the sleep timer starts to work. If you wish to change this time, go to step 2 before "SLEEP" ① goes out.

2 Press the ◀◀ DOWN or ▶▶ UP button to specify the time until the power is turned off.

Each time it is pressed, the time changes between 240 and 10 minutes in 10-minute steps. Specified time ① is displayed.

To change the time

Carry out steps 1 and 2.

To check the remaining time until the power is turned off

While pressing the SHIFT button, press the SLEEP button once. The remaining time is displayed for 4 seconds.

To cancel the sleep timer mode

While pressing the SHIFT button, press the SLEEP button twice so that "SLEEP" in the display goes out.

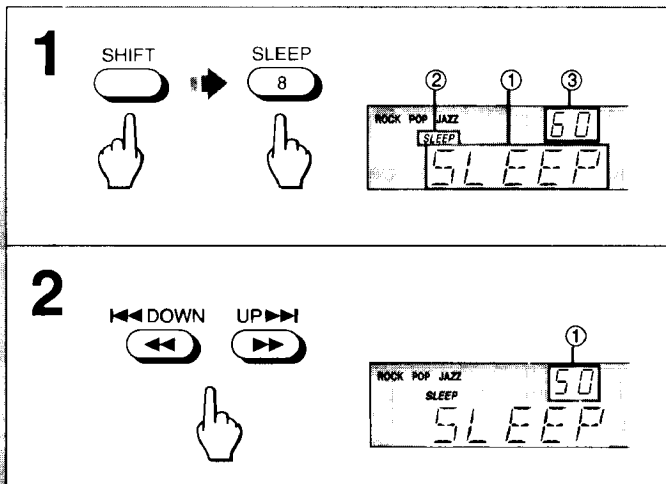
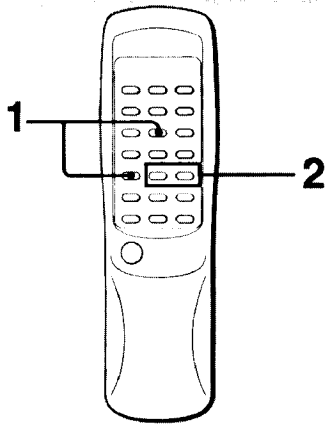

AJUSTE DEL CRONODESCONECTADOR

Con el uso del cronodesconectador, la alimentación se desconecta automáticamente después de transcurrir el tiempo especificado. Usted podrá seguir también los siguientes pasos durante la desconexión de la alimentación.

1 Mientras mantiene oprimido el botón SHIFT, presione el botón SLEEP del control remoto.

Se visualizan "SLEEP" ①, ② y "60" ③.

La indicación "SLEEP" ① se apaga en 4 segundos, y el cronodesconectador empieza a trabajar. Si desea cambiar este tiempo, siga al paso 2 antes que se apague la indicación "SLEEP" ①.

2 Presione el botón ◀◀ DOWN o ▶▶ UP para especificar el tiempo hasta la desconexión de la alimentación.

Cada vez que presione este botón, el tiempo cambia entre 240 y 10 minutos en pasos de 10 minutos.

Se visualiza el tiempo especificado ①.

Para cambiar el tiempo

Siga los pasos 1 y 2.

Para verificar el tiempo remanente hasta la desconexión de la alimentación

Mientras mantiene oprimido el botón SHIFT, presione una vez el botón SLEEP. El tiempo remanente se visualiza durante 4 segundos.

Para cancelar el modo del cronodesconectador

Mientras mantiene oprimido el botón SHIFT, presione dos veces el botón SLEEP de manera que se apague la indicación "SLEEP".

REGLAGE DE LA MINUTERIE D'ARRÊT

Quando on utilise la minuterie d'arrêt, l'appareil est automatiquement mis hors tension au bout d'un temps spécifié.

On peut aussi effectuer les étapes suivantes avec l'alimentation coupée.

1 Tout en appuyant sur la touche SHIFT, appuyer sur la touche SLEEP de la télécommande.

"SLEEP" ①, ② et "60" ③ sont affichés. "SLEEP" ① disparaît au bout de quatre secondes, et la minuterie d'arrêt se met en marche. Si on veut changer le temps, passer à l'étape 2 avant que "SLEEP" ① disparaisse.

2 Appuyer sur la touche ◀◀ DOWN ou ▶▶ UP pour spécifier le temps jusqu'à la mise hors tension.

A chaque pression sur la touche, le temps change entre 240 et 10 minutes, par pas de 10 minutes.

Le temps spécifié ① est affiché.

Pour changer le temps

Effectuer les étapes 1 et 2.

Pour contrôler le temps restant jusqu'à la mise hors tension

Tout en appuyant sur la touche SHIFT, appuyer une fois sur la touche SLEEP. Le temps restant est affiché pendant quatre secondes.

Pour annuler le mode minuterie d'arrêt

Tout en appuyant sur la touche SHIFT, appuyer deux fois sur la touche SLEEP afin que "SLEEP" disparaisse de l'affichage.

KARAOKE MIXING

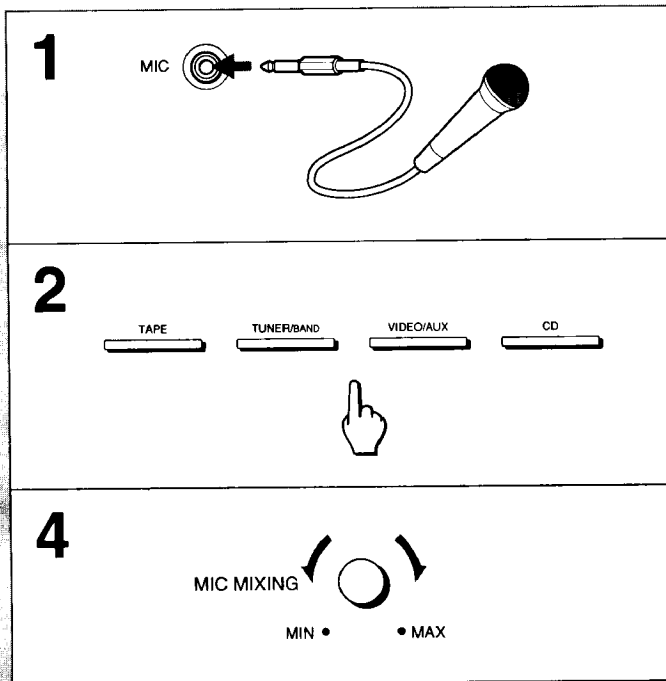
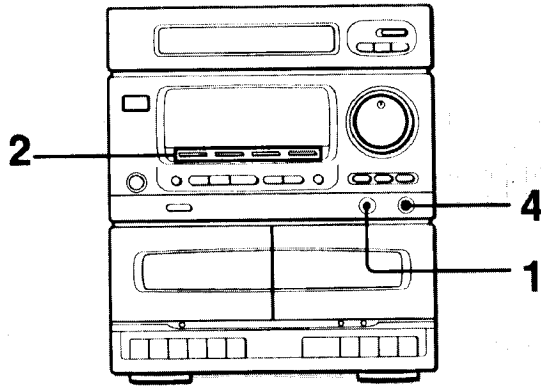

You can sing to a music source by connecting a microphone to the unit.
Use a microphone with a mini ($\varnothing 3.5$ mm/ $1/8$ in.) plug.

- 1 **Connect your microphone to the MIC jack.**
- 2 **Press one of the function buttons to select the source to be mixed, and play it.**
- 3 **Adjust the volume and tone of the source.**
- 4 **Adjust the microphone volume.**

To record the microphone sound mixing with a source sound
Follow the procedure of recording from each source.

When not using the microphone

Set the MIC MIXING control to MIN and remove the microphone from the MIC jack.

NOTE

- If the microphone is set too near the speaker, a howling sound may be produced. In this case, move the microphone away from the speaker or decrease the sound level by using the MIC MIXING control.
- If sound through the microphone is extremely loud, it may be distorted. In this case, turn the MIC MIXING control toward MIN.

Recommended microphone

The use of a unidirectional type microphone is recommended to prevent howling.

Aiwa optional unidirectional microphone:
DM-H18, DM-H15, etc.

USEFUL FUNCTIONS FOR KARAOKE

This unit enables CDs or tapes to be used for Karaoke sources. According to the source, select a function as follows.

When using ordinary CDs or tapes, use the VOCAL FADER function.

When using multi audio discs or tapes, use the MULTIPLEX function.

Each time the KARAOKE button is pressed, these functions change.

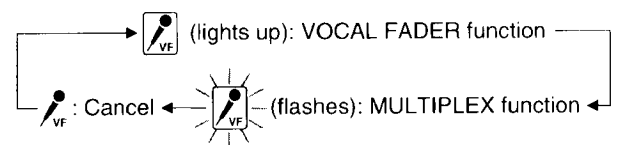

Recording with the KARAOKE functions

You can record while using these functions. See page 32 or 34.

To be continued.

MEZCLA DE KARAOKE

Usted podrá cantar conectando un micrófono al aparato. Utilice un micrófono con mini-clavija (ø3,5 mm).

- 1 Conecte su micrófono a la toma MIC.
- 2 Presione uno de los botones de función para seleccionar la fuente a mezclarse, y póngala en funcionamiento.
- 3 Ajuste el volumen y el tono de la fuente.
- 4 Ajuste el volumen del micrófono.

Para grabar la mezcla de sonido por micrófono con un sonido de la fuente

Siga el procedimiento para la grabación de cada fuente.

Cuando no utilice el micrófono

Regule el control MIC MIXING a la posición MIN y desconecte el micrófono de la toma MIC.

NOTA

- Si el micrófono está muy cerca del altavoz, puede producirse un chillido. En este caso, aleje el micrófono del altavoz o disminuya el nivel sonoro utilizando el control MIC MIXING.
- Si es muy intenso el sonido proveniente del micrófono, puede distorsionarse. En tal caso, gire el control MIC MIXING hacia la posición MIN.

Micrófono recomendado

Se recomienda utilizar un micrófono del tipo unidireccional para evitar chillidos.

Micrófono unidireccional opcional de Aiwa:

DM-H18, DM-H15, etc.

FUNCIONES UTILES PARA KARAOKE

Este aparato permite utilizar discos compacto o cintas como fuentes de Karaoke.

Según la fuente, seleccione la función como sigue:

En caso de discos compacto o cintas ordinarios, utilice la función de atenuación vocal VOCAL FADER.

En caso de discos o cintas múltiples, utilice la función múltiple MULTIPLEX.

Cada vez que presione el botón KARAOKE, cambia la función.

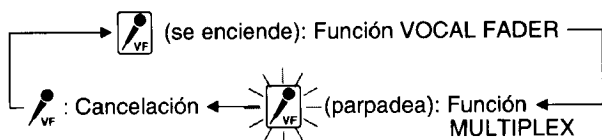

Grabación con las funciones KARAOKE

Usted podrá grabar durante el uso de estas funciones. Véase la página 33 ó 35.

Continúa.

MIXAGE POUR KARAOKE

En connectant un microphone à l'appareil, on peut chanter avec accompagnement par une source musicale. Utiliser un microphone à mini-fiche (3,5 mm ø).

- 1 Brancher le microphone à la prise MIC.
- 2 Appuyer sur une des touches de fonction pour sélectionner la source à mixer, et la mettre en marche.
- 3 Régler le volume et la tonalité de la source.
- 4 Régler le volume du microphone.

Pour enregistrer le mixage du son du microphone avec une source sonore

Suivre la procédure d'enregistrement à partir de la source sélectionnée.

Quand on n'utilise pas le microphone

Régler la commande MIC MIXING sur MIN et débrancher le microphone de la prise MIC.

REMARQUE

- Si le microphone est placé trop près d'une enceinte, un bruit de hurlement risque de se produire. Le cas échéant, éloigner le microphone de l'enceinte ou baisser le niveau sonore à l'aide de la commande MIC MIXING.
- Si le son du microphone est extrêmement fort, il peut être déformé. Le cas échéant, tourner la commande MIC MIXING vers MIN.

Microphone recommandé

L'utilisation d'un microphone de type unidirectionnel est recommandée pour éviter le hurlement.

Microphone unidirectionnel Aiwa optionnel:

DM-H18, DM-H15, etc.

FONCTIONS UTILES POUR KARAOKE

Cet appareil permet l'emploi de disques compacts ou de cassettes comme sources Karaoke.

Selon la source, sélectionner une fonction comme suit.

Lors de l'utilisation de disques compacts ou de cassettes ordinaires, utiliser la fonction VOCAL FADER.

Lors de l'utilisation de disques compacts ou de cassettes multi audio, utiliser la fonction MULTIPLEX.

A chaque pression sur la touche KARAOKE, la fonction change.

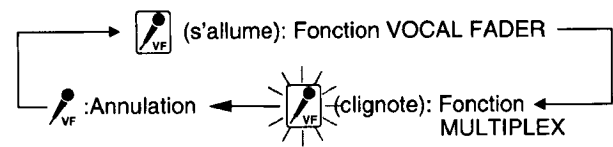

Enregistrement avec les fonctions KARAOKE

Pendant l'utilisation de ces fonctions, l'enregistrement est possible. Voir page 33 ou 35.

A suivre

USEFUL FUNCTIONS FOR KARAOKE

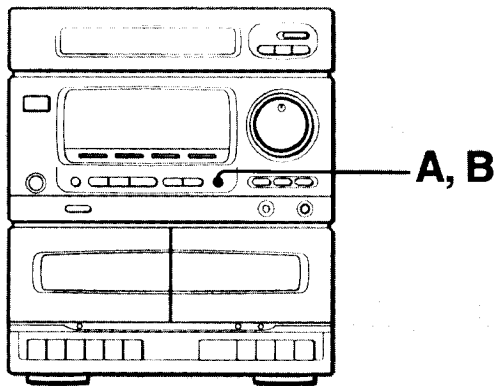

A KARAOKE
VOCAL FADER/
MULTIPLEX/OFF



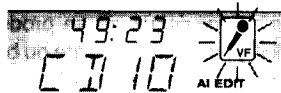

B KARAOKE
VOCAL FADER/
MULTIPLEX/OFF



VOCAL FADER FUNCTION

You can obtain a simulated Karaoke effect by making the singer's voice on ordinary discs or tapes softer than the accompaniment.

To set the VOCAL FADER function → See illustration A .
Press the KARAOKE button once so that the red line surrounding "  " lights up in the display, and play the source.

To cancel the VOCAL FADER function
Press the KARAOKE button two more times so that the red line surrounding "  " in the display goes out.

NOTICE

- The VOCAL FADER function does not work correctly with the following kinds of CDs or tapes.
 - Those with a monaural recording
 - Those recorded with strong echoes
 - Those with the vocal part recorded on the right or left side of the sound width
- While the VOCAL FADER function is turned on, the sound source is heard as monaural, even if it is recorded in stereo.

MULTIPLEX FUNCTION

You can enjoy Karaoke to mute the vocal part of multi audio discs or tapes. The accompaniment is output through both speakers.

To set the MULTIPLEX function → See illustration B .
Press the KARAOKE button twice so that the red line surrounding "  " flashes in the display, and play the source.

To cancel the MULTIPLEX function
Press the KARAOKE button once more so that the red line surrounding "  " in the display goes out.

Usable multi audio discs and tapes for the MULTIPLEX function

The MULTIPLEX function works appropriately for multi audio discs and tapes which have the vocal part on the right channel and the accompaniment on the left channel.

FUNCION DE ATENUACION VOCAL

Puede usted obtener un efecto parecido al Karaoke atenuando la voz del cantante en los discos o cintas ordinarios.

Para fijar la función de atenuación vocal VOCAL FADER → Véase la ilustración A.

Presione una vez el botón KARAOKE de modo que se encienda "VF" rodeado por línea roja en el visualizador, y reproduzca la fuente.

Para cancelar la función VOCAL FADER

Presione dos veces más el botón KARAOKE de modo que se apague "VF" rodeado por línea roja en el visualizador.

ATENCIÓN

- La función de VOCAL FADER no trabaja correctamente con las siguientes clases de discos compactos o cintas.
 - Aquellos de grabación monaural
 - Aquellos grabados con ecos potentes
 - Aquellos con la parte vocal grabada en el lado derecho o izquierdo del ancho sonoro
- Con la función VOCAL FADER activada, la fuente sonora se escucha en monaural, aunque se graba en estéreo.

FUNCION MULTIPLE

Usted podrá disfrutar del Karaoke silenciando la parte vocal de los discos o cintas múltiples. Se oye sólo el acompañamiento musical.

Para fijar la función MULTIPLEX → Véase la ilustración B.

Presione dos veces el botón KARAOKE de manera que parpadee "VF" rodeado por línea roja en el visualizador, y reproduzca la fuente.

Para cancelar la función MULTIPLEX

Presione una vez más el botón KARAOKE de manera que se apague "VF" rodeado por línea roja en el visualizador.

Discos y cintas múltiples aplicables a la función MULTIPLEX

La función MULTIPLEX trabaja adecuadamente con los discos y cintas múltiples que tienen la parte vocal en el canal derecho y el acompañamiento en el canal izquierdo.

FONCTION VOCAL FADER

Avec des disques compacts ou des cassettes ordinaires, on peut obtenir un effet Karaoke simulé en rendant la partie vocale plus douce que l'accompagnement.

Pour sélectionner la fonction VOCAL FADER → Voir l'illustration A.

Appuyer sur la touche KARAOKE une fois de manière que le trait rouge entourant "VF" s'allume sur l'affichage, puis mettre la source en marche.

Pour annuler la fonction VOCAL FADER

Appuyer sur la touche KARAOKE deux fois de plus de manière que le trait rouge entourant "VF" sur l'affichage disparaisse.

AVIS

- La fonction VOCAL FADER ne donne pas de résultats corrects avec les disques compacts ou cassettes suivants.
 - Disques ou cassettes à enregistrement mono
 - Disques ou cassettes enregistrés avec de forts échos
 - Disques ou cassettes avec la partie vocale enregistrée sur la droite ou la gauche du spectre sonore
- Quand la fonction VOCAL FADER est en service, la source sonore est entendue en monophonie, même si elle est enregistrée en stéréophonie.

FONCTION MULTIPLEX

Avec des disques compacts ou des cassettes multi audio, on peut obtenir un effet Karaoke en supprimant la partie vocale. L'accompagnement est alors audible par les deux enceintes.

Pour sélectionner la fonction MULTIPLEX → Voir l'illustration B.

Appuyer sur la touche KARAOKE deux fois de manière que le trait rouge entourant "VF" clignote sur l'affichage, puis mettre la source en marche.

Pour annuler la fonction MULTIPLEX

Appuyer sur la touche KARAOKE une fois de plus de manière que le trait rouge entourant "VF" sur l'affichage disparaisse.

Disques et cassettes multi audio utilisables pour la fonction MULTIPLEX

La fonction MULTIPLEX fonctionne correctement pour les disques et cassettes multi audio qui possèdent la partie vocale sur le canal droit et l'accompagnement sur le canal gauche.

CARE AND MAINTENANCE

Occasional maintenance of the unit and care of the software are needed to optimize the operations of your unit.

To clean the cabinet

Use a soft cloth lightly moistened with mild detergent solution. Do not use strong solvents, such as alcohol, benzine or thinner.

To clean the heads and tape paths

After every 10 hours of use, clean the heads and tape paths with a head cleaning cassette or cotton swab moistened with cleaning fluid or denatured alcohol. (These cleaning kits are commercially available.)

When cleaning with a cotton swab (a), wipe the recording/playback head (b), erasure head (c) (deck 1 only), pinchrollers (d), and capstans (e). → See illustration A.

NOTE

After the heads and tape paths have been cleaned with a liquid head cleaning cassette or a moistened swab, insert tapes into the decks after the cleaned parts are completely dried.

Care of discs

- Before playing a disc, wipe it from the center out with a cleaning cloth. → See illustration B.
- After playing a disc, store it in its case. Do not leave the disc in places that are hot or humid.

Care of tapes

- Store tapes in their cases after use.
- Do not leave tapes near a magnet, motor, television set, or any source of magnetism. This will downgrade the sound quality and cause noise.
- Do not expose tapes to direct sunlight, or leave them in a car parked in direct sunlight.

CASSETTE TAPE NOTES

Tape slack

Check and tighten slack tape before use with a pencil or similar tool. Slack tape may break or get jammed in the mechanism. → See illustration C.

120-minute or longer tapes

These are extremely thin and easily deformed or damaged. They are not recommended.

To prevent accidental erasure

Break off the plastic tabs on the cassette tape after recording with a screwdriver or other pointed tool. → See illustration D.

(a) Side A

(b) Tab for side A

To record on the tape again, cover the tab openings with cellophane tape (c). → See illustration E.

A

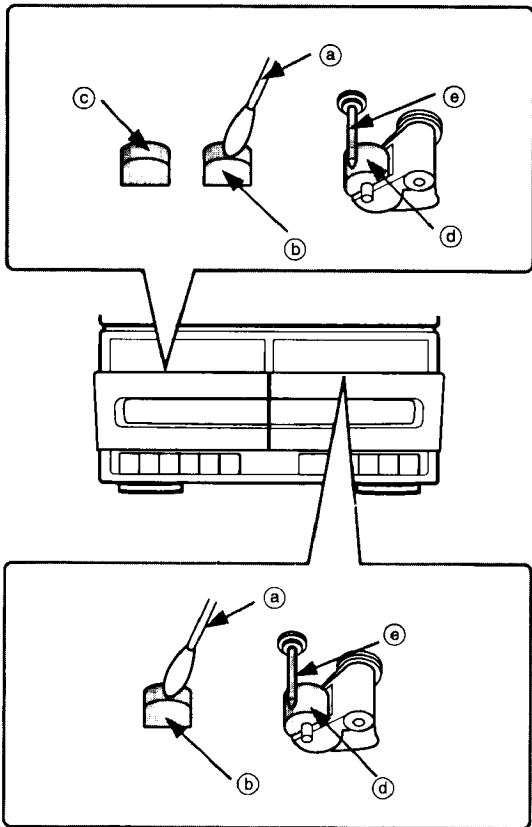

B

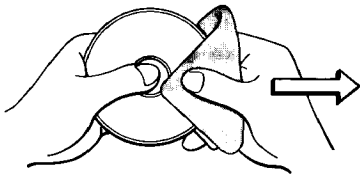

C

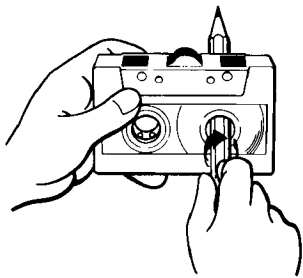

D

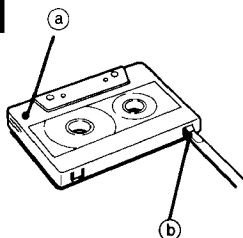

E

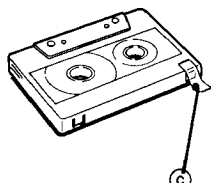

CUIDADO Y MANTENIMIENTO

De vez en cuando efectúe el mantenimiento del aparato y cuidado del software para conservarlo siempre en óptimas condiciones.

Para limpiar el gabinete

Utilice un paño suave ligeramente remojado con una solución de detergente suave. No utilice solventes fuertes, tales como alcohol, bencina o diluyente.

Para limpiar las cabezas y los trayectos de la cinta

Después de cada 10 horas de uso, limpie las cabezas y los trayectos de la cinta con un cassette de limpieza o un copo de algodón remojado con líquido de limpieza o alcohol desnaturalizado. (Estos accesorios de limpieza se venden en el mercado).

Con un copo de algodón (a), limpie la cabeza de grabación/reproducción (b), la cabeza de borradora (c) (sólo el deck 1), los rodillos sujetores (d) y los ejes de arrastre (e) → Véase la ilustración A.

NOTA

Después de haber limpiado las cabezas y trayectos de la cinta con un cassette de limpieza, inserte los cassettes en los decks sólo después de que se sequen completamente las partes limpiadas.

Cuidado de los discos

- Antes de usar un disco, límpielo con una tela. Limpie el disco desde el centro hacia afuera. → Véase la ilustración B.
- Después de tocar un disco, guárdelo en su caja. No deje el disco en un lugar caluroso o húmedo.

Cuidado de los cassettes de cinta

- Guarde los cassettes en su caja después del uso.
- No deje los cassettes cerca de un imán, motor, televisor o cualquier otra fuente que genere magnetismo, ya que podría afectar la calidad acústica y causar ruido.
- No exponga los cassettes de cinta a la luz directa del sol, ni los deje dentro de un automóvil estacionado a pleno sol.

NOTAS SOBRE LOS CASSETTES DE CINTA

Cinta floja

Revise la cinta y ténsela si está floja con un lápiz u otro objeto similar. La cinta floja puede romperse o agarrarse en el mecanismo de la cinta. → Véase la ilustración C.

Cintas de 120 minutos o mayor

Estas cintas son muy delgadas y tienden a deformarse o dañarse, por lo que se recomienda no utilizarlas.

Para evitar borraduras accidentales

Rompa las lengüetas de plástico del cassette después de la grabación, con un destornillador u otra herramienta puntiaguda. → Véase la ilustración D.

(a) Cara A

(b) Lengüeta para la cara A

Para grabar en una cinta grabada, cubra las aberturas de lengüeta con una cinta adhesiva (c). → Véase la ilustración E.

SOINS ET ENTRETIEN

Un entretien et des soins réguliers de l'appareil et des disques et cassettes sont nécessaires pour assurer un fonctionnement optimal.

Nettoyage du coffret

Utiliser un chiffon doux légèrement imbibé d'une solution détergente douce. Ne pas utiliser de solvants forts, tels que de l'alcool, de la benzine ou du diluant.

Nettoyage des têtes et des chemins de bande

Toutes les dix heures d'utilisation, nettoyer les têtes et les chemins de bande avec une cassette de nettoyage ou un coton-tige imbibé d'un liquide de nettoyage ou d'alcool dénaturé. (Des kits de nettoyage sont disponibles dans le commerce.)

Lors du nettoyage avec un coton-tige (a), essuyer la tête de lecture/enregistrement (b), la tête d'effacement (c) (platine 1 seulement), les galets presseurs (d) et les cabestans (e). → Voir l'illustration A.

REMARQUE

Après le nettoyage des têtes et des chemins de bande avec une cassette de nettoyage à liquide ou avec un coton-tige imbibé, n'insérer des cassettes dans les platines qu'une fois que les parties nettoyées sont complètement sèches.

Soin des disques

- Avant la lecture d'un disque, l'essuyer du centre vers l'extérieur à l'aide d'un chiffon de nettoyage. → Voir l'illustration B.
- Après la lecture d'un disque, le ranger dans son étui. Ne pas laisser le disque dans un endroit chaud ou humide.

Soin des cassettes

- Après l'utilisation, ranger les cassettes dans leurs boîtes.
- Ne pas laisser les cassettes près d'un aimant, d'un moteur électrique, d'un téléviseur ou de toute autre source de champ magnétique. Cela diminuerait la qualité sonore et provoquerait du souffle.
- Ne pas exposer les cassettes au soleil et ne pas les laisser dans un véhicule garé au soleil.

REMARQUES SUR LES CASSETTES

Tension de la bande

Avant l'utilisation, vérifier la tension de la bande et retendre si nécessaire avec un crayon ou autre objet similaire. Une bande détendue risque de se rompre ou de s'emmêler dans le mécanisme. → Voir l'illustration C.

Cassettes de 120 minutes ou plus

La bande de ces cassettes est extrêmement fine et se déforme et s'endommage facilement. Ces cassettes ne sont pas recommandées.

Pour éviter un effacement accidentel

Après l'enregistrement, briser les ergots de sécurité de la cassette à l'aide d'un tournevis ou de tout autre objet pointu. → Voir l'illustration D.

(a) Face A

(b) Ergot pour la face A

Pour enregistrer de nouveau sur la cassette, recouvrir les cavités à l'aide d'un morceau de ruban adhésif (c). → Voir l'illustration E.

SPECIFICATIONS

<FM section>

Frequency range	87.5 MHz to 108 MHz
Usable sensitivity (IHF)	1.3 μ V (75 ohms) 13.2 dBf
Alternate channel selectivity	50 dB (\pm 400 kHz)
Signal-to-noise ratio	STEREO: 70 dB MONO: 76 dB
Harmonic distortion	0.3 % (MONO), 1 kHz 0.5 % (STEREO, L-R), 1 kHz
Frequency response	30 Hz to 15 kHz (+0.5 dB, - 3 dB)
Stereo separation	33 dB at 1 kHz
Antenna	75 ohms (unbalanced)

<AM section>

Frequency range	AM 530 (531) kHz to 1710 (1602) kHz
Usable sensitivity	350 μ V/m
Selectivity	22 dB (9 kHz)
Signal-to-noise ratio	53 dB (100 dB input)
Antenna	Loop antenna

<Timer section>

Program timer	On-timer, capable of free setting
Sleep timer	Capable of setting in 10-minute increments, 240 minutes maximum

<Amplifier section>

Power output	FTC RULE 16 watts per channel, Min. RMS at 6 ohms, from 65 Hz to 15 kHz, with no more than 1 % Total Harmonic Distortion 1 % (16 W, 1 kHz, 6 ohms) 0.07% (8 W, 1 kHz, 6 ohms)
Harmonic distortion	0.07% (8 W, 1 kHz, 6 ohms)
Input sensitivity	VIDEO/AUX: 400 mV

<Cassette deck section>

Track format	4 tracks, 2 channels
Frequency response	Normal tape: 50 - 15000 Hz
Tape speed	4.8 cm/sec. (1 ⁷ / ₈ ips)
Recording system	AC bias
Erase system	AC erase
Motor	DC servomotor \times 1
Heads	Playback head \times 1 (deck 2) Recording/playback \times 1 (deck 1) Erase head \times 1 (deck 1)

<CD player section>

Disc	Compact disc
Scanning method	Non-contact optical scanner (semiconductor laser application)
Laser	Semiconductor laser (λ = 780 nm)
Rotation speed	Approx. 500 rpm - 200 rpm (CLV)
Error correction	Cross Interleave, Reed Solomon code
No. of channels	2 channels
D-A conversion	16-bit linear
Wow/flutter	Unmeasurable
Signal-to-noise ratio	90 dB (1 kHz, 0 dB)
Harmonic distortion	0.05% (1 kHz, 0 dB)

SPEAKER SYSTEM SX-N3200

(These values are for one speaker.)

Cabinet type	3 way, bass reflex (magnetism sealed type)
Speaker	130 mm (5 ¹ / ₈ in.) cone type woofer 50 mm (2 in.) cone type tweeter 20 mm (1 ³ / ₁₆ in.) ceramic type super tweeter
Impedance	6 ohms
Music power	40 W
Output sound pressure level	87 dB/W/m
Dimensions (W \times H \times D)	180 \times 302 \times 220 mm (7 ¹ / ₈ \times 12 \times 8 ³ / ₄ in.)
Weight	2.6 kg (5.72 lbs.)

COMMON SECTION

Power requirements	AC 120 V, 60 Hz
Power consumption (System total)	55 W
Dimensions (W \times H \times D)	Main unit: 260 \times 302.5 \times 340 mm (10 ¹ / ₄ \times 12 \times 13 ¹ / ₂ in.) System: 620 \times 302.5 \times 340 mm (24 ¹ / ₂ \times 12 \times 13 ¹ / ₂ in.) Main unit: 6 kg (13.2 lb.) System: 11.2 kg (24.64 lb.)
Weight	
Accessories	FM feeder antenna AM loop antenna Remote control

Specifications and external appearance are subject to change without notice due to product improvement.

ESPECIFICACIONES

<Sección de FM>

Gama de frecuencia	87,5 MHz a 108 MHz
Sensibilidad utilizable (IHF)	1,3 μ V(75 ohmios) 13,2 dBf
Selectividad de canal alternativo	50 dB (\pm 400 kHz)
Relación señal a ruido	ESTEREO: 70 dB MONO: 76 dB
Distorsión armónica	0,3 % (MONO), 1 kHz 0,5 % (ESTEREO, L-R), 1 kHz
Respuesta de frecuencia	30 Hz a 15 kHz (+0,5 dB, -3 dB)
Separación estereofónica	33 dB a 1 kHz
Antena	75 ohmios (desequilibrados)

<Sección de AM>

Gama de frecuencia	AM 530(531) kHz a 1710 (1602) kHz
Sensibilidad utilizable	350 μ V/m
Selectividad	22 dB (9 kHz)
Relación señal a ruido	53 dB (entrada de 100 dB)
Antena	Antena de cuadro

<Sección del temporizador>

Temporizador de programa	Temporizador de ajuste libre de tiempo de operación
Cronodesconector	Capaz de fijar en incrementos de 10 minutos, 240 minutos como máximo.

<Sección del amplificador>

Potencia de salida	REGLA FTC 16 vatios por canal, Mín. RMS a 6 ohmios, de 65 Hz a 15 kHz, sin más de 1 % Distorsión armónica total 1 % (16 W, 1 kHz, 6 ohmios)
Distorsión armónica	0,07% (8 W, 1 kHz, 6 ohmios)
Sensibilidad de entrada	VIDEO/AUX: 400 mV

<Sección del deck de cassette>

Formato de pistas	4 pistas, 2 canales
Respuesta de frecuencia	Cinta normal: 50 - 15000 Hz
Velocidad de la cinta	4,8 cm/seg.
Sistema de grabación	Polarización CA
Sistema de borradura	Borrado CA
Motor	Servomotor CC \times 1
Cabezas	Cabeza de reproducción \times 1 (deck 2) Cabeza de grabación/reproducción \times 1 (deck 1) Cabeza de borradura \times 1 (deck 1)

<Sección del reproductor de discos compactos>

Disco	Disco compacto
Método de exploración	Explorador óptico sin contacto (aplicación del laser de semiconductor)
Laser	Laser de semiconductor ($\lambda = 780$ nm)
Velocidad de rotación	Aprox. 500 r.p.m. - 200 r.p.m. (CLV)
Corrección de error	Intercalación cruzada, Código Reed Solomon
No. de canales	2 canales
Conversión D-A	16 bits lineales
Llora y tremolación	Inmedible
Relación señal a ruido	90 dB (1 kHz, 0 dB)
Distorsión armónica	0,05% (1 kHz, 0 dB)

SISTEMA DE ALTAVOCES SX-N3200

(Los valores indicados corresponden a un altavoz)

Tipo de la caja acústica	Tridireccional, reflector de bajos (tipo hermético al magnetismo)
Altavoz	Altavoz de graves tipo cónico 130 mm Altavoz de agudos tipo cónico 50 mm Altavoz de super agudos tipo cerámico 20 mm
Impedancia	6 ohmios
Potencia musical	40 W
Nivel de presión sonora	87 dB/W/m
Dimensiones (Ancho \times alto \times fondo)	180 \times 302 \times 220 mm
Peso	2,6 kg

COMUN

Potencia necesaria	CA 120 V, 60 Hz
Consumo de energía (Sistema total)	55 W
Dimensiones (Ancho \times alto \times fondo)	Unidad principal: 260 \times 302,5 \times 340 mm Sistema: 620 \times 302,5 \times 340 mm
Peso	Unidad principal: 6 kg Sistema: 11,2 kg
Accesorios	Antena de línea FM Antena de cuadro AM Control remoto

Las especificaciones y el aspecto externo están sujetos a modificaciones sin previo aviso por fines de mejora del producto.

SPECIFICATIONS

<Partie FM>

Plage de fréquences	87,5 MHz à 108 MHz
Sensibilité utile (IHF)	1,3 µV (75 ohms) 13,2 dBf
Sélectivité des canaux	50 dB (±400 kHz)
Rapport signal/bruit	STEREO: 70 dB MONO: 76 dB
Distorsion harmonique	0,3% (MONO), 1 kHz 0,5% (STEREO G-D), 1 kHz
Réponse en fréquence	30 Hz à 15 kHz (+0,5 dB, -3 dB)
Séparation stéréo	33 dB à 1 kHz
Antenne	75 ohms (asymétrique)

<Partie AM>

Plage de fréquences	AM 530 (531) kHz à 1710 (1602) kHz
Sensibilité utile	350 µV/m
Sélectivité	22 dB (9 kHz)
Rapport signal/bruit	53 dB (entrée 100 dB)
Antenne	Antenne cadre

<Partie minuterie>

Minuterie de programmation	Minuterie de mise en marche, réglable librement
Minuterie d'arrêt	Réglable par incréments de 10 minutes, 240 minutes maximum

<Partie amplificateur>

Puissance de sortie	REGLE FTC 16 watts par canal, min. RMS à 6 ohms, de 65 Hz à 15 kHz, avec pas plus de 1 % de Distorsion Harmonique Total 1 % (16 W, 1 kHz, 6 ohms)
Distorsion harmonique	0,07% (8 W, 1 kHz, 6 ohms)
Sensibilité d'entrée	VIDEO/AUX: 400 mV

<Partie magnétocassette>

Format de piste	4 pistes, 2 canaux
Réponse en fréquence	Cassette normale: 50 - 15000 Hz
Vitesse de défilement	4,8 cm/s
Système d'enregistrement	Polarisation CA
Système d'effacement	Effacement CA
Moteur	1 servomoteur CC
Têtes	1 tête de lecture (platine 2) 1 tête d'enregistrement/lecture (platine 1) 1 tête d'effacement (platine 1)

<Partie lecteur de disques compacts>

Disque	Disque compact
Méthode de balayage	Scanner optique sans contact (application du laser à semiconducteurs)
Laser	Laser à semiconducteurs ($\lambda = 780$ nm)
Vitesse de rotation	Env. 500 tr/mn - 200 tr/mn (VLC)
Correction d'erreur	Code Reed Solomon à imbrication transversale
Nombre de canaux	2 canaux
Conversion N/A	Linéaire 16 bits
Pleurage et scintillement	En deçà du seuil mesurable
Rapport signal/bruit	90 dB (1 kHz, 0 dB)
Distorsion harmonique	0,05% (1 kHz, 0 dB)

ENCEINTES ACOUSTIQUES SX-N3200

(Les valeurs indiquées sont pour une enceinte.)

Type de caisson	3 voies, bass-reflex (Type à blindage magnétique)
Haut-parleurs	Haut-parleur de grave à cône 130 mm Haut-parleur d'aigu à cône 50 mm Super-tweeter céramique 20 mm
Impédance	6 ohms
Puissance musicale	40 W
Niveau de pression acoustique de sortie	87 dB/W/m
Dimensions (L x H x P)	180 x 302 x 220 mm
Poids	2,6 kg

PARTIE COMMUNE

Alimentation électrique	CA 120 V, 60 Hz
Consommation électrique (Total de la chaîne)	55 W
Dimensions (L x H x P)	Unité principale: 260 x 302,5 x 340 mm Chaîne: 620 x 302,5 x 340 mm
Poids	Unité principale: 6 kg Chaîne: 11,2 kg
Accessoires	Descente d'antenne FM Antenne cadre AM Télécommande

Les spécifications et l'aspect extérieur peuvent être modifiés sans préavis en vue d'amélioration du produit.

TROUBLESHOOTING GUIDE

If the unit fails to perform as it is supposed to, by following this operation manual, please check it carefully in accordance with the table below:

	Symptom	Causes	Solutions
General	There is no sound.	• The AC cord is not connected properly.	• Correct the connection.
		• An incorrect function button is pressed.	• Press the function button to select the correct input.
		• There is a bad connection between systems.	• Correct the connection.
General	The indicators in the display go out or the power is turned off soon after it is turned on.	• Excessive voltage was applied to a speaker terminal, which tripped the amplifier's voltage-protection breaker.	• Disconnect the AC cord, correct the condition, including speaker connections, and connect the AC cord again.
		• There is a short circuit in the speaker terminal. • The breaker has tripped because of connection to a low-impedance speaker.	• Disconnect the AC cord, correct the condition, including speaker connections, and then connect the power again. Turn on the power by pressing the POWER button. • If the clock display is flashing, radio presetting or timer setting has been canceled. Set it again.
General	Sound comes from only one speaker.	• One speaker is disconnected.	• Correct the speaker connection.
Tuner section	There is constant, wave-like static.	• The antenna is not connected properly.	• Check the antenna connection.
		• The receiver is not correctly tuned.	• Correct the tuning.
		• The signal is weak.	• Install an outside antenna.
	There is noise.	• The system picks up outside noise.	• Change the location or direction of the antenna. • Turn the unit to a different orientation. • Move the unit away from other electrical appliances, like a TV or fluorescent lights, or move the appliances.
General	The sound is distorted.	• There is multipath distortion.	• Change the orientation of the antenna. • Replace the antenna with one that has the correct orientation.
Cassette deck section	The tape in the deck does not run.	• The deck is on pause.	• Press and release pause.
	The sound is off-balance.	• The playback head is dirty.	• Clean the head.
	There are no high sounds.	• The playback head is dirty.	• Clean the head.
	Recording is impossible.	• The erasure prevention tab on the tape has been broken off.	• Cover the erasure prevention hole with tape.
		• There is an incorrect connection.	• Correct the connection.
		• The recording head is dirty.	• Clean the head.
	Erasure is impossible.	• The erasure head is dirty.	• Clean the erasure head.
• A metal tape or CrO ₂ is used.		• Use a normal tape.	
The output sound is not stereo.	• The VOCAL FADER function is set	• Cancel the VOCAL FADER function.	
CD player section	It does not play.	• The disc is incorrectly inserted.	• Insert the disc with the label facing up.
		• The disc is dirty.	• Clean the disc.
		• There is condensation on the lens.	• Wait about an hour and try again.
		• The player is on pause.	• Press the button to release pause.
General	The output sound is not stereo.	• The VOCAL FADER function is set	• Cancel the VOCAL FADER function.

To reset

If an unusual condition occurs in the display window or the cassette deck, reset the unit as follows.

- 1 Press the POWER button to turn off the power.
- 2 Press the POWER button while pressing the **■** button.
Everything stored in memory after purchase is canceled.
- 3 Press the POWER button to turn on the power.
- 4 Set the clock, radio presetting and timer settings as before.

If the power cannot be turned off in step 1 because of a malfunction, reset by disconnecting the AC cord and carry out steps 2 to 4.

GUIA PARA LA SOLUCION DE PROBLEMAS

Si el aparato no funciona correctamente aun cuando siga las instrucciones de este manual, revise cuidadosamente de acuerdo con lo descrito en la tabla siguiente:

	Sintoma	Causa	Soluciones
General	No suena.	<ul style="list-style-type: none"> El cordón CA no está conectado correctamente. Se ha presionado un incorrecto botón de función. Mala conexión entre los sistemas. Se ha aplicado excesivo voltaje al terminal del altavoz, por lo que se ha disparado el disyuntor de protección de voltaje del amplificador. 	<ul style="list-style-type: none"> Conéctelo correctamente. Presione el correcto botón de función para seleccionar la función deseada. Corrija la conexión. Desconecte el cordón CA, restablezca la condición, incluyendo las conexiones del altavoz, y vuelva a conectar el cordón CA.
	Se apagan los indicadores en el visualizador o se desconecta la alimentación tan pronto como se conecte.	<ul style="list-style-type: none"> Existe un cortocircuito en el terminal del altavoz. Ha disparado el disyuntor debido a la conexión a un altavoz de baja impedancia. 	<ul style="list-style-type: none"> Desconecte el cordón CA, restablezca la condición, incluyendo las conexiones del altavoz, y luego vuelva a conectar el cordón CA. Conecte la alimentación presionando el botón POWER. Si parpadea la visualización del reloj, significa que la memorización de la radio o la fijación del temporizador se ha cancelado. Haga nuevamente el ajuste.
	El sonido se escucha sólo de un altavoz.	<ul style="list-style-type: none"> El otro altavoz está desconectado. 	<ul style="list-style-type: none"> Conecte el altavoz.
Sección del sintonizador	Se oye ruido estático constantemente.	<ul style="list-style-type: none"> La antena no está correctamente conectada. El receptor no está correctamente sintonizado. La señal es débil. 	<ul style="list-style-type: none"> Revise la conexión de la antena. Sintonice correctamente. Instale una antena externa.
	Se oye ruido.	<ul style="list-style-type: none"> El aparato está captando ruido externo. 	<ul style="list-style-type: none"> Cambie la posición o dirección de la antena. Ponga el aparato en una diferente dirección. Aleje el aparato de los artefactos eléctricos, tales como un TV o lámparas fluorescentes, o aleje los artefactos mismos.
	El sonido está distorsionado.	<ul style="list-style-type: none"> Existe distorsión de trayectos múltiples. 	<ul style="list-style-type: none"> Cambie la orientación de la antena. Reemplace la antena con una de correcta orientación.
Sección del deck de cassette	No marcha la cinta en el deck.	<ul style="list-style-type: none"> El deck está en el modo de pausa. 	<ul style="list-style-type: none"> Presione el botón II para cancelar la pausa.
	El sonido está desequilibrado.	<ul style="list-style-type: none"> La cabeza de reproducción está sucia. 	<ul style="list-style-type: none"> Limpie la cabeza.
	No se oyen los sonidos altos.	<ul style="list-style-type: none"> La cabeza de reproducción está sucia. 	<ul style="list-style-type: none"> Limpie la cabeza.
	No se puede grabar.	<ul style="list-style-type: none"> Está rota la lengüeta de prevención contra borradura. 	<ul style="list-style-type: none"> Tape el agujero de prevención contra borradura con una cinta adhesiva.
		<ul style="list-style-type: none"> Existe una incorrecta conexión. 	<ul style="list-style-type: none"> Corrija la conexión.
		<ul style="list-style-type: none"> La cabeza de grabación está sucia. 	<ul style="list-style-type: none"> Limpie la cabeza.
No se puede borrar la cinta.	<ul style="list-style-type: none"> La cabeza de borradura está sucia. 	<ul style="list-style-type: none"> Limpie la cabeza de borradura. 	
	<ul style="list-style-type: none"> Se usa una cinta de metal o cinta CrO₂. 	<ul style="list-style-type: none"> Use una cinta normal. 	
El sonido no se oye en estéreo.	<ul style="list-style-type: none"> Está activada la función VOCAL FADER. 	<ul style="list-style-type: none"> Cancele la función VOCAL FADER. 	
Sección del reproductor de discos compactos	No puede reproducir discos.	<ul style="list-style-type: none"> El disco está incorrectamente colocado. 	<ul style="list-style-type: none"> Inserte el disco con su etiqueta hacia arriba.
		<ul style="list-style-type: none"> El disco está sucio. 	<ul style="list-style-type: none"> Limpie el disco.
		<ul style="list-style-type: none"> Hay condensación en el objetivo. 	<ul style="list-style-type: none"> Espere aproximadamente una hora.
		<ul style="list-style-type: none"> El reproductor está en el modo de pausa. 	<ul style="list-style-type: none"> Presione el botón II para cancelar la pausa.
El sonido no se oye en estéreo.	<ul style="list-style-type: none"> Está activada la función VOCAL FADER. 	<ul style="list-style-type: none"> Cancele la función VOCAL FADER. 	

Para reponer

Si ocurre una condición anormal en la ventanilla visualizadora o en el deck de cassette, reponga el aparato como sigue:

- 1 Presione el botón de alimentación POWER para desconectar la alimentación.
- 2 Presione el botón de alimentación POWER mientras mantiene oprimido el botón **■**.
Se borra todo el programa de la memoria.
- 3 Presione el botón de alimentación POWER para conectar la alimentación.
- 4 Ajuste el reloj, la radio y el temporizador.

Si no puede desconectarse la alimentación en el paso 1, desconecte el cordón CA y siga los pasos 2 al 4.

EN CAS DE PROBLEME

Si la chaîne ne fonctionne pas correctement, même après application scrupuleuse des instructions de ce manuel, prière de la vérifier soigneusement conformément au tableau suivant:

	Symptôme	Causes	Solutions
Généralités	Il n'y a pas de son.	• Le cordon secteur n'est pas branché correctement.	• Corriger le branchement.
		• Une touche de fonction incorrecte est enclenchée.	• Appuyer sur la touche de fonction adéquate pour sélectionner l'entrée correcte.
		• Il y a une mauvaise connexion entre les composants.	• Corriger la connexion.
Généralités	Les indicateurs de l'affichage s'éteignent ou l'alimentation est coupée peu après la mise sous tension.	• Une tension excessive a été appliquée à une borne d'enceinte, ce qui a déclenché le disjoncteur de protection de l'amplificateur.	• Débrancher le cordon secteur, corriger le défaut, comme la connexion des enceintes, et rebrancher le cordon secteur.
		• Il y a un court-circuit dans les bornes d'enceinte. • Le disjoncteur s'est déclenché du fait de la connexion d'une enceinte de basse impédance.	• Débrancher le cordon secteur, corriger le défaut, comme la connexion des enceintes, et rebrancher le cordon secteur. Mettre sous tension en appuyant sur la touche POWER. • Si l'affichage de l'horloge clignote, la mémorisation de stations ou le réglage de minuterie est annulé; le refaire.
Partie tuner	Le son ne sort que par une seule enceinte.	• Une enceinte est déconnectée.	• Corriger le branchement de l'enceinte.
	Il y a des charges statiques constantes en forme d'onde.	• L'antenne n'est pas raccordée correctement.	• Vérifier le branchement de l'antenne.
		• Le récepteur n'est pas accordé correctement.	• Corriger l'accord.
• Le signal est trop faible.		• Installer une antenne extérieure.	
Partie tuner	Il y a des parasites.	• Le système capte des bruits extérieurs.	• Changer l'emplacement ou l'orientation de l'antenne. • Orienter la chaîne différemment. • Eloigner la chaîne d'autres appareils électriques, comme un téléviseur ou des tubes fluorescents, ou éloigner ces appareils.
	Le son présente des distorsions.	• Il y a des ondes réfléchies.	• Changer l'orientation de l'antenne. • Remplacer l'antenne par une autre correctement orientée.
Partie magnétocassette	La bande de la platine ne défille pas.	• La platine est en mode pause.	• Appuyer sur la touche II pour annuler la pause.
	Le son est déséquilibré.	• La tête de lecture est sale.	• Nettoyer la tête.
	Il n'y a pas de sons aigus.	• La tête de lecture est sale.	• Nettoyer la tête.
		• L'ergot de sécurité est absent.	• Recouvrir la cavité d'un morceau de ruban adhésif.
		• Une connexion est incorrecte.	• Corriger la connexion.
	L'enregistrement est impossible.	• La tête d'enregistrement est sale.	• Nettoyer la tête.
• Une cassette CrO ₂ ou au métal est utilisée.		• Utiliser une cassette normale.	
L'effacement est impossible.	• La fonction VOCAL FADER est en service.	• Annuler la fonction VOCAL FADER.	
Partie lecteur de disques compacts	Le son sorti n'est pas stéréo.	• Le disque est mal mis en place.	• Mettre le disque en place avec l'étiquette vers le haut.
		• Le disque est sale.	• Nettoyer le disque
		• Il y a de la condensation sur la lentille.	• Attendre environ une heure, puis essayer de nouveau.
		• Le lecteur est en mode pause.	• Appuyer sur la touche II pour annuler la pause.
Partie lecteur de disques compacts	Le son sorti n'est pas stéréo.	• La fonction VOCAL FADER est en service.	• Annuler la fonction VOCAL FADER.

Pour réinitialiser

Si une anomalie apparaît sur la fenêtre d'affichage ou dans le magnétocassette, réinitialiser l'appareil de la manière suivante.

- 1 Appuyer sur la touche POWER pour couper l'alimentation.
- 2 Appuyer sur la touche POWER tout en appuyant sur la touche **■**. Toutes les données mémorisées sont effacées.
- 3 Appuyer sur la touche POWER pour mettre l'appareil sous tension.
- 4 Régler l'horloge, mémoriser les stations de radio et effectuer les réglages de minuterie comme avant.

Si à l'étape 1 l'alimentation ne peut pas être coupée du fait d'une anomalie, la couper en débranchant le cordon secteur puis effectuer les opérations des étapes 2 à 4.

IDENTIFICATION OF PARTS

The names of the buttons and controls are indicated in the following illustrations. Instructions about each button are in the pages indicated in the black circles. The illustrations are classified according to their functions.

- For CD → **A**
- For TAPE → **B**
- For TUNER → **C**
- Other → **D**

The instructions in this manual are mostly for using the buttons on the main unit. Buttons on the remote control with the same names as those on the main unit can be used as well. Refer also to page 12 about the operation of the remote control.

A

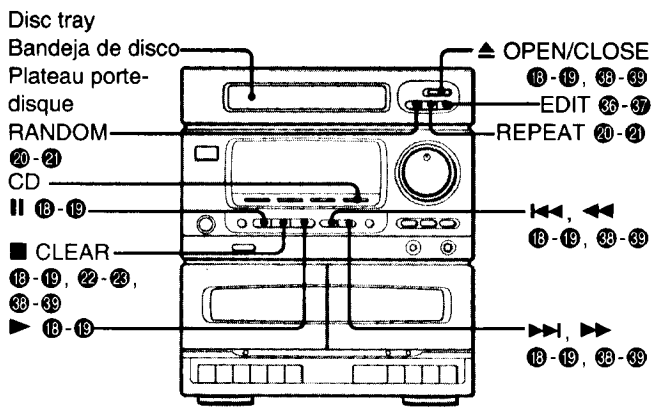

B

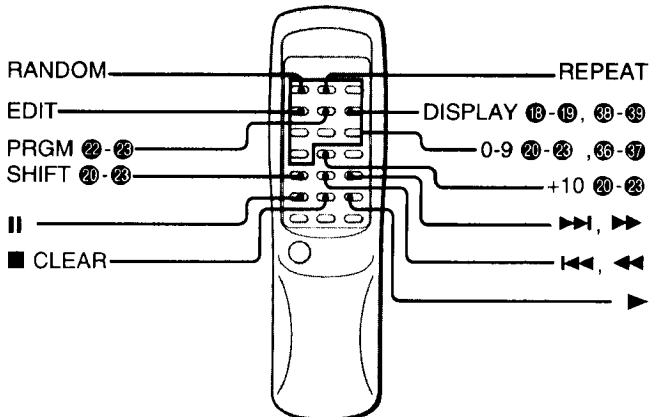
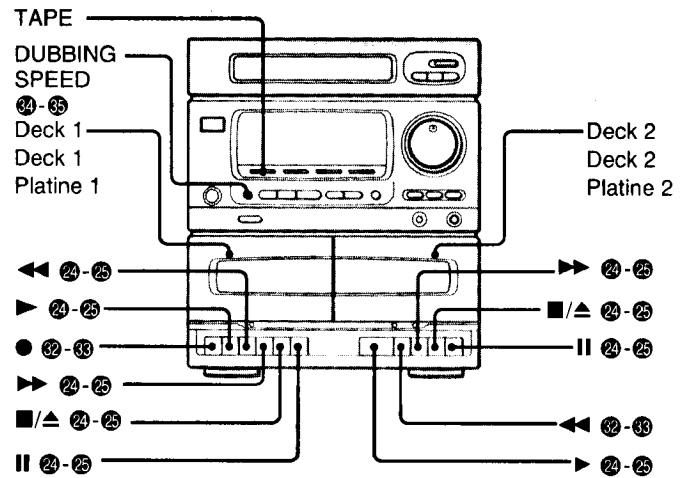

IDENTIFICACION DE LAS PARTES

Los nombres de los botones y controles se indican en las siguientes ilustraciones. Las instrucciones sobre cada botón se encuentran en las páginas indicadas en los círculos negros. Las ilustraciones se clasifican según sus funciones.

Para CD → **A**
 Para TAPE → **B**
 Para TUNER → **C**
 Otro → **D**

Este manual describe principalmente los botones de la unidad principal. Los botones del control remoto con los mismos nombres pueden usarse de la misma manera que los de la unidad principal. Refiérase también a la página 13 para la información sobre la operación del control remoto.

NOMENCLATURE

Les noms des touches et commandes sont indiqués sur les illustrations suivantes. Les instructions concernant chaque touche se trouvent aux pages dont les numéros sont indiqués dans les cercles noirs. Les illustrations sont classifiées par fonction.

Fonction CD → **A**
 Fonction TAPE → **B**
 Fonction TUNER → **C**
 Divers → **D**

Les instructions données dans ce manuel concernent principalement l'utilisation des touches de l'unité principale. Les touches de la télécommande portant les mêmes noms que celles de l'unité principale peuvent également être utilisées. Pour l'utilisation de la télécommande, voir page 13.

C

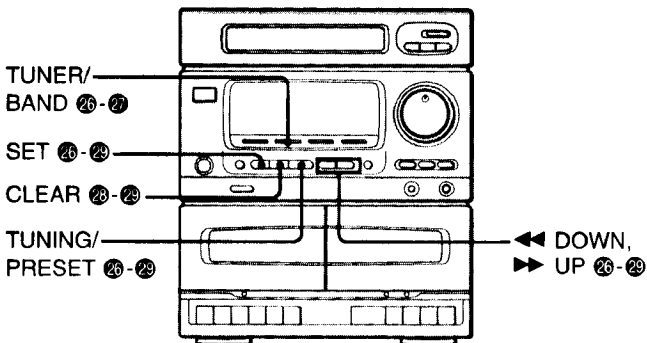

D

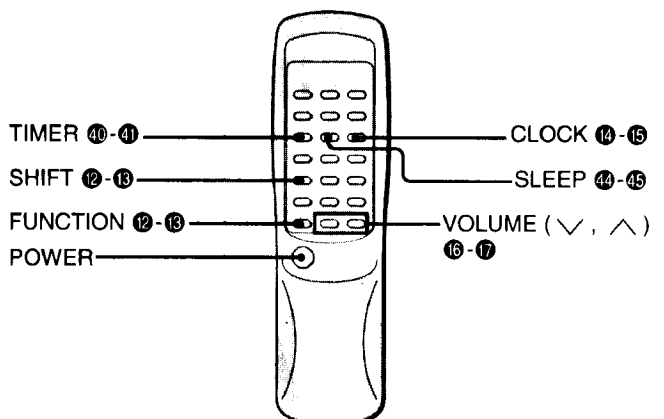
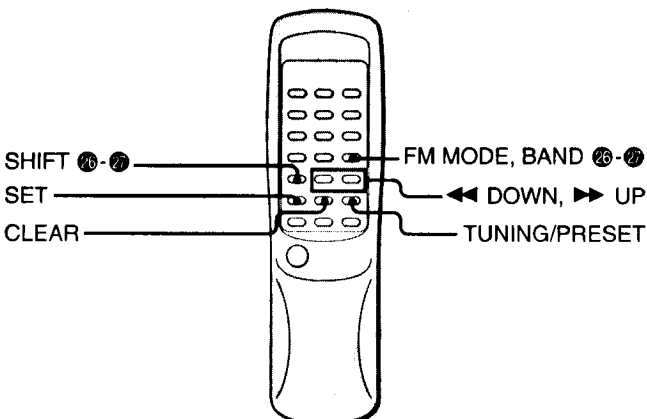
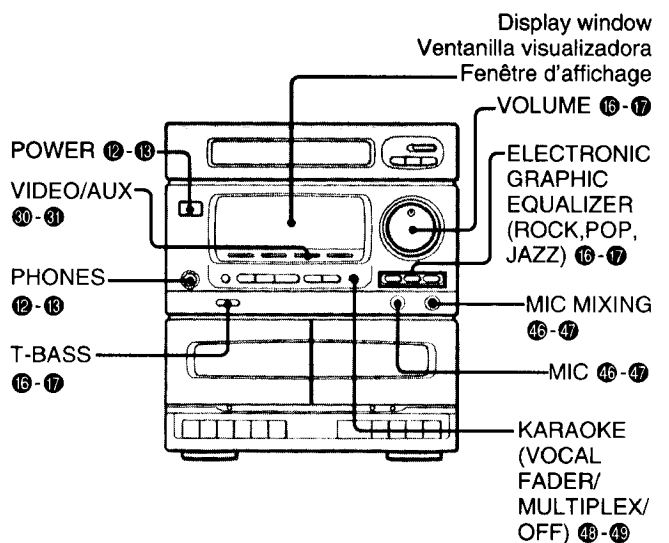

AIWA CO., LTD.