

Attention Installer

The manufacturer cannot be responsible for improper installation.

1. Prepare Location

- Make sure cutout floor is level. If floor is not level it is necessary to shim rear wheels onto a piece of plywood or other shim material so refrigerator is level.

WARNING

To avoid electrical shock which can cause severe personal injury or death, disconnect power to refrigerator before removing doors. After replacing doors, connect power.

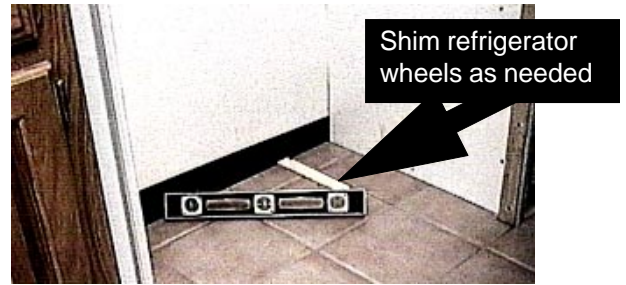

2. Prepare refrigerator for delivery

Some installations may require door removal to get refrigerator into home.

1. Remove toe grille
2. Remove top hinge cover and top hinge.

Dispensing and Electronic Models

WARNING

To avoid electrical shock which can cause severe personal injury or death, green ground wire must remain attached to hinge.

- Disconnect wire connectors (A).
 - Loosen water tube clamp (B). Loosen water tube union nut (C). Pull water tube away from union nut and through tube clamp.
 - Unplug electrical connector from voltage box (D).
3. Remove doors (E).
 - Remove top hinges (F).
 - Remove doors from bottom hinge (F).
 - Remove bottom hinge (F).

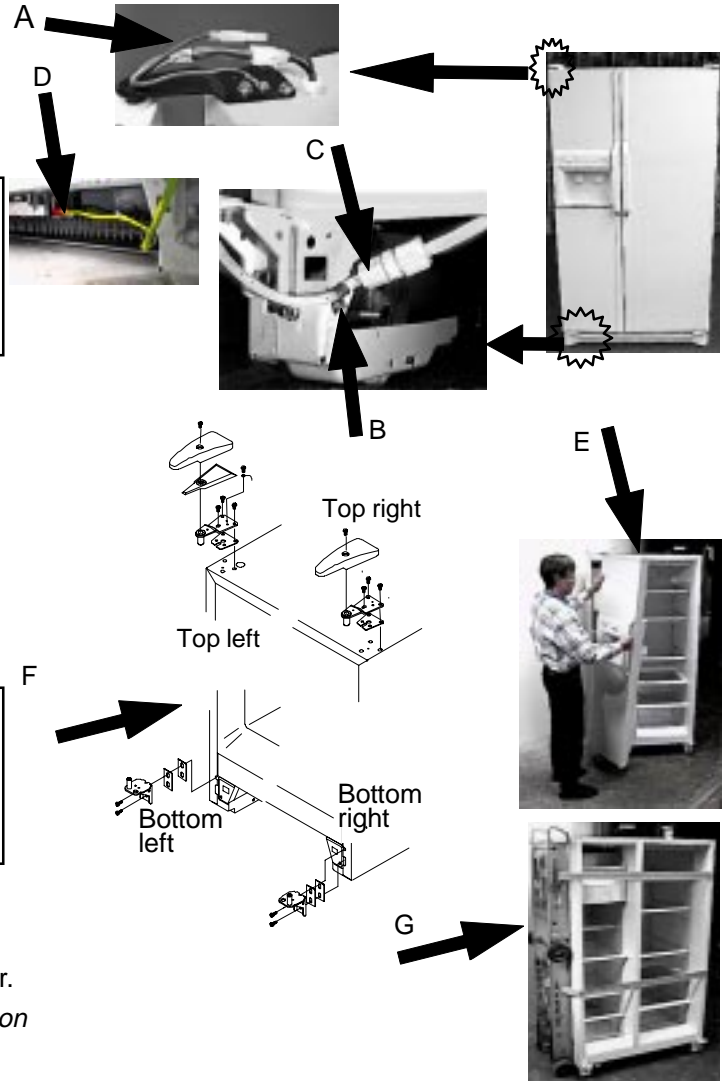

CAUTION

To avoid floor and wall damage, protect soft vinyl or other flooring with cardboard, rugs, or other protective material when moving refrigerator.

4. Attach refrigerator to appliance cart (G).

3. Install refrigerator

1. Reinstall doors by performing section 2 in reverse order.
2. Connect ice maker water supply line (Refer to *Installation Instructions* in *Owner's Manual*.)
3. Plug power cord into electrical receptacle.
4. Stabilize refrigerator and align doors. If refrigerator rocks or is not stable on floor perform the following:
 - Determine which rear corner is rocking.
 - Remove toe grille to gain access to roller adjustment screws.
 - Turn rear roller adjustment screw (A) clockwise to raise corner that is rocking.
 - Check alignment of top of doors. If doors are level replace toe grille.

If tops of doors are not level perform the following steps:

- Determine which door must be raised (if toe grille has not been removed, remove at this time).
- Turn front roller adjustment screw (B) clockwise to raise front corner of door that needs to be raised. Roller adjustment screw should be turned until doors are level (C).
- Replace toe grille.

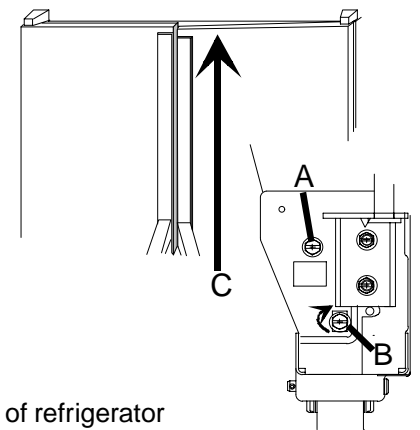
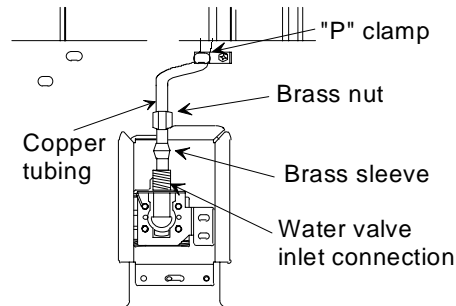

4. Prepare refrigerator for use

1. Remove all interior packaging material
2. Clean interior and exterior of refrigerator
3. Instruct consumer on controls and features.
4. Verify power to refrigerator is connected.

Atención Técnico

El fabricante no se hace responsable de las instalaciones incorrectas.

1. Prepare la ubicación

- Verifique que el recorte del piso esté nivelado; si no es así, es necesario calzar las ruedas traseras con un pedazo de madera u otro material para calzar, de modo que el refrigerador quede nivelado.

⚠ ADVERTENCIA

Para evitar descargas eléctricas que pueden causar lesiones personales graves o la muerte, desconecte el suministro eléctrico del refrigerador antes de quitar las puertas. Después de volver a colocar las puertas, conecte el suministro eléctrico.



2. Prepare el refrigerador para entregarlo

En algunas instalaciones será necesario quitar la puerta del refrigerador para poder meterlo en la casa.

1. Quite la parrilla inferior
2. Cuidadosamente levante y quite las bisagras superiores.

Para los modelos surtidores y electrónico

⚠ ADVERTENCIA

Para evitar descargas eléctricas que pueden causar lesiones personales graves o la muerte, el alambre a tierra verde debe permanecer unido a la bisagra.

- Desconecte los cables conectores (A).
 - Afloje el tornillo de la abrazadera del tubo del agua (B).
 - Afloje la tuerca de unión del tubo de plástico del agua (C).
 - Saque el tubo del agua de la tuerca de unión y de la abrazadera del tubo.
 - Desconecte el conector eléctrico de la caja de voltaje (D).
3. Quite las puertas. (E).
 - Quite las bisagras superiores (F).
 - Quite las puertas de la bisagra inferior (F).
 - Quite la bisagra inferior (F).

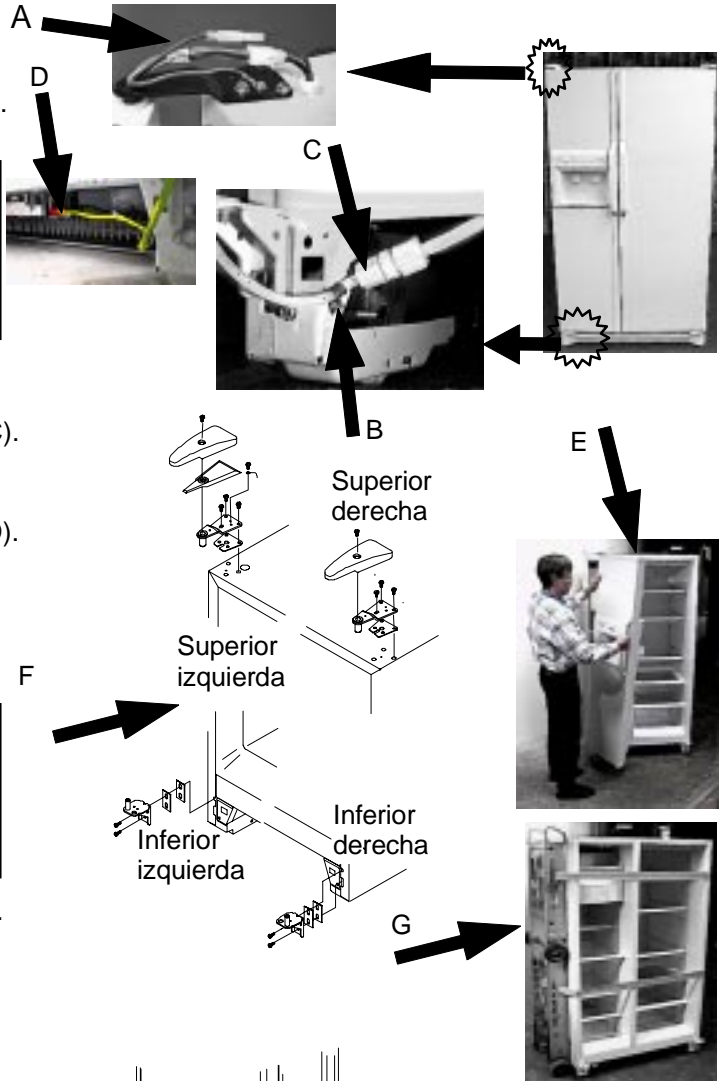

⚠ PRECAUCIÓN

Proteja los pisos suaves de vinilo o de otro tipo, con cartones, mantas o algún otro material protector para evitar daños materiales.

4. Coloque el refrigerador en la carretilla de transporte (G).

3. Instale el refrigerador

1. Vuelva a instalar las puertas siguiendo la sección 2 en orden inverso.
2. Conecte la línea de suministro del agua (Consulte *Instrucciones de instalación* en el *Manual del propietario*.)
3. Conecte el cordón eléctrico.
4. Estabilice el refrigerador y alinee las puertas. Si el refrigerador se mece o no está estable sobre el piso, realice los pasos siguientes:
 - Determine cuál esquina trasera es la que se mece.
 - Quite la rejilla inferior para tener acceso a los tornillos de ajuste de rodillo.
 - Gire el tornillo de ajuste de rodillo trasero en el sentido de las manecillas del reloj para elevar la esquina que se mece.

Si la parte superior de las puertas no está nivelada, realice los pasos siguientes:

- Determine cuál puerta debe subirse (si no ha quitado la rejilla inferior, hágalo ahora).
- Gire el tornillo de ajuste de rodillo en el sentido de las manecillas del reloj para elevar la esquina delantera de la puerta que necesite elevarse (B). Se debe girar el tornillo de ajuste de rodillo hasta que las puertas estén niveladas (C).
- Vuelva a colocar la rejilla inferior.

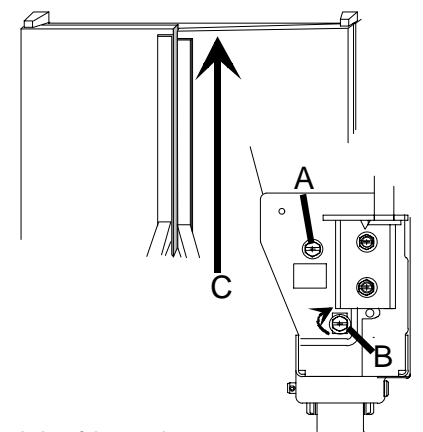
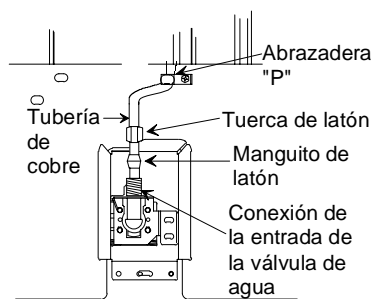

4. Prepare el refrigerador para usarlo

1. Retire todo el material interior de embalaje.
2. Limpie el interior y exterior del refrigerador.
3. Explique al consumidor el uso de los controles y las funciones.
4. Conecte el cordón eléctrico.

Attention Technicien

Le fabricant décline toute responsabilité en cas de mise en service exécutée incorrectement.

1. Préparation de l'emplacement

- S'assurer que le plancher est de niveau. Si le plancher n'est pas de niveau, il est nécessaire de placer les roulettes arrière sur un morceau de contreplaqué ou autre type de cale pour mettre le réfrigérateur de niveau.



MISE EN GARDE

Pour éviter tout risque d'électrocution pouvant causer des blessures graves, voire mortelles, toujours débrancher le réfrigérateur avant d'enlever les portes. Après avoir replacé les portes, brancher l'appareil.

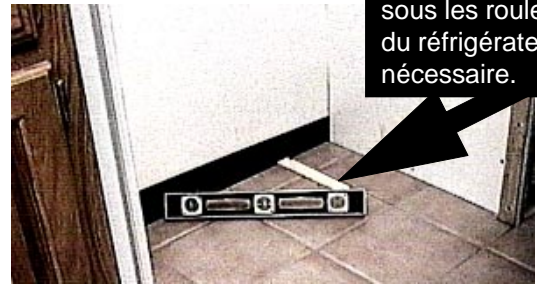

Mettre des cales sous les roulettes du réfrigérateur si nécessaire.

2. Préparation du réfrigérateur pour la livraison

Certaines installations exigent parfois le retrait de la porte pour entrer le réfrigérateur dans le logement ou la maison.

1. Enlever la grille.
2. Retirer les couvercles des charnières supérieures. Soulever soigneusement et enlever les charnières supérieures.

Modèles avec distributeur et électronique



MISE EN GARDE

Pour éviter tout risque d'électrocution pouvant causer des blessures graves, voire mortelles, le fil de mise à la terre vert doit rester fixé à la charnière.

- Débrancher les fils de raccordement (A). Desserrer la vis de serrage du tuyau d'eau. Desserrer l'écrou de raccord du tuyau d'eau en plastique. Tirer le tuyau d'eau hors de l'écrou de raccord et à travers la bride de fixation du tuyau.
 - Débrancher le raccord électrique de la boîte de tension (D).
3. Enlever les portes(E).
 - Retirer les charnières supérieures (F).
 - Retirer les portes de la charnière inférieure (F).
 - Retirer la charnière inférieure (F).



ATTENTION

Pour éviter tous dégâts matériels, recouvrir les tuiles de vinyle ou autre type de plancher avec du carton, des tapis ou autre matériel de protection avant de déplacer le réfrigérateur.

4. Attach refrigerator to appliance cart (G).

3. Mise en service du réfrigérateur

1. Réinstaller les portes en procédant à l'inverse de l'étape 2.
2. Raccorder le tuyau d'entrée d'eau de la machine à glaçons (voir la section *Montage du Manuel de l'utilisateur*).
3. Brancher le cordon d'alimentation.
4. Stabilisation du réfrigérateur et alignement des portes. Si le réfrigérateur oscille ou n'est pas stable, procéder comme suit:
 - Déterminer quel coin arrière oscille.
 - Retirer la grille pour accéder aux vis d'ajustement de la roulette (A).
 - Tourner la vis d'ajustement de la roulette dans le sens horaire pour soulever le coin oscillant.

Si le dessus des portes n'est pas de niveau, procéder comme suit :

- Déterminer quelle porte doit être soulevée (si la grille n'a pas encore été retirée, le faire à ce moment.)
- Tourner la vis d'ajustement de la roulette avant dans le sens horaire pour soulever le coin avant de la porte qui doit être soulevé. La vis d'ajustement de la roulette doit être tournée jusqu'à ce que les portes soient de niveau.
- Replacer la grille.

4. Préparation du réfrigérateur

1. Retirer tout le matériel d'emballage se trouvant à l'intérieur.
2. Nettoyer l'intérieur et l'extérieur du réfrigérateur
3. Expliquer au consommateur les commandes et caractéristiques du réfrigérateur.
4. S'assurer que le réfrigérateur est branché.

