



# Sensor Smart™ Gas Dryer

Use and Care Guide

# Secadora de Gas Sensor Smart™

Manual de Uso y Cuidado

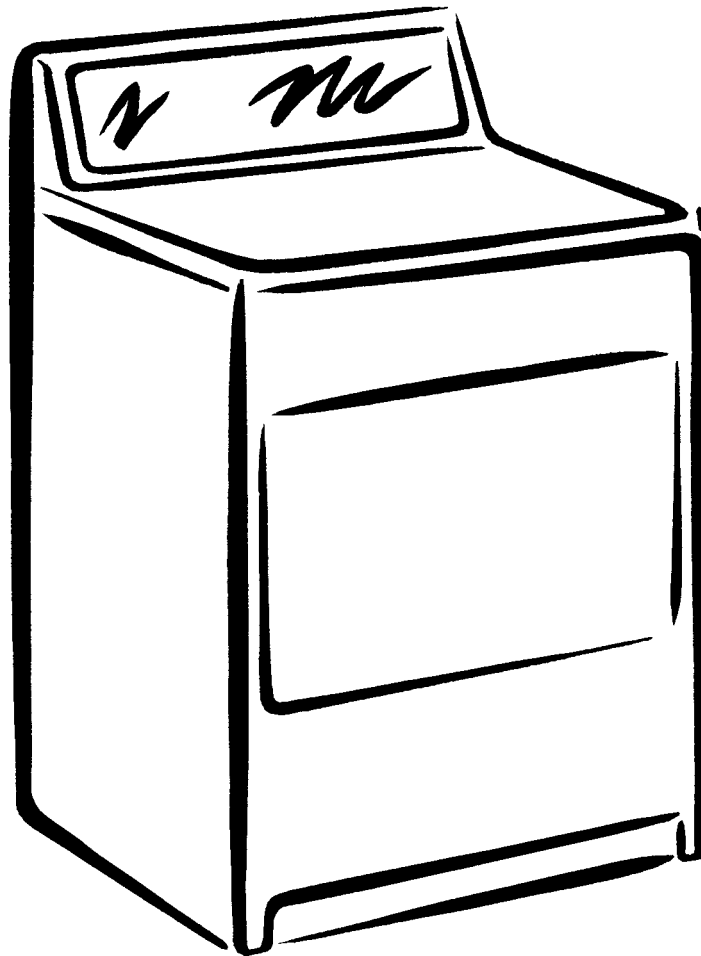

ENGLISH ESPAÑOL

# TABLE OF CONTENTS

WARRANTY .....	2
DRYER SAFETY .....	3
INSTALLATION INSTRUCTIONS.....	5
Tools and parts .....	5
Location Requirements .....	5
Electrical Requirements .....	6
Gas Supply Requirements .....	7
Venting Requirements.....	8
Determine Vent Length .....	8
Install Vent System.....	10
Install Leveling Legs .....	10
Level Dryer .....	10
Make Gas Connection .....	10
Connect Vent.....	11
Complete Installation .....	11
FEATURES AND BENEFITS.....	11
TOTAL CARE™ SYSTEM .....	11
Auto Temp Control.....	11
EVENHEAT™ with Auto Temp Control Drying System.....	11
"SMART" Cool Down Period .....	11
Jeans Cycle.....	11
DRYER USE.....	12
Loading.....	12
Drying and Cycle Tips.....	12
Control Panel.....	13
Starting Your Dryer.....	13
Stopping Your Dryer .....	13
Pausing or Restarting.....	14
Changing Cycles, Options and Modifiers.....	14
Cycles.....	14
Options .....	15
Modifiers.....	15
Dryer Status.....	16
TUMBLE FREE™ Heated Dryer Rack .....	16
DRYER CARE .....	17
Cleaning the Lint Screen.....	17
Cleaning the Dryer Interior .....	17
Vacation and Moving Care.....	17
Removing Accumulated Lint From Inside The Dryer Cabinet .....	17
Changing the Drum Light.....	18
TROUBLESHOOTING.....	18
WE SERVICE WHAT WE SELL .....	19

# WARRANTY

## Full One Year Warranty on Mechanical and Electrical Parts

For one year from the date of purchase, when this dryer is installed and operated according to the instructions provided in this Use and Care Guide, Sears will repair this dryer, free of charge, if defective in materials or workmanship.

**NOTE:** Exhausting this dryer with a plastic vent can void this warranty. See "Installation Instructions" for the complete exhaust requirements for this dryer.

## Limited Two-Year Warranty on SENSOR SMART™ Electronic Control Board

For two years from the date of purchase, Sears will replace the electronic control board if defective in material or workmanship. You will be charged for labor after the first year.

## Warranty Restriction

If the dryer is subject to other than private family use, the above warranty coverage is effective for only 90 days.

## Warranty Service

Warranty service is available by contacting the nearest Sears Service Center. This warranty applies only while the product is in use in the United States. This warranty gives you specific legal rights and you may also have other rights which vary from state to state.

For Sears Warranty information or to contact a Sears Service Center, call 1-800-469-4663.

**Sears, Roebuck and Co.  
D/817WA, Hoffman Estates, IL 60179**

In the space following, record your complete model number, serial number, and purchase date. You can find this information on the model and serial number label, located at the top inside dryer door well.

Have this information available to help you quickly obtain assistance or service when you contact Sears concerning your appliance.

Model number 110. \_\_\_\_\_

Serial number \_\_\_\_\_

Purchase date \_\_\_\_\_

**Save these instructions and your sales receipt for future reference.**

# DRYER SAFETY

## Your safety and the safety of others are very important.

We have provided many important safety messages in this manual and on your appliance. Always read and obey all safety messages.



This is the safety alert symbol.

This symbol alerts you to potential hazards that can kill or hurt you and others.

All safety messages will follow the safety alert symbol and either the word "DANGER" or "WARNING." These words mean:

**⚠ DANGER**

You can be killed or seriously injured if you don't immediately follow instructions.

**⚠ WARNING**

You can be killed or seriously injured if you don't follow instructions.

All safety messages will tell you what the potential hazard is, tell you how to reduce the chance of injury, and tell you what can happen if the instructions are not followed.

**WARNING: For your safety, the information in this manual must be followed to minimize the risk of fire or explosion, or to prevent property damage, personal injury, or death.**

- Do not store or use gasoline or other flammable vapors and liquids in the vicinity of this or any other appliance.
- **WHAT TO DO IF YOU SMELL GAS:**
  - Do not try to light any appliance.
  - Do not touch any electrical switch; do not use any phone in your building.
  - Clear the room, building, or area of all occupants.
  - Immediately call your gas supplier from a neighbor's phone. Follow the gas supplier's instructions.
  - If you cannot reach your gas supplier, call the fire department.
- Installation and service must be performed by a qualified installer, service agency, or the gas supplier.

## IMPORTANT SAFETY INSTRUCTIONS

**WARNING:** To reduce the risk of fire, electric shock, or injury to persons when using the dryer, follow basic precautions, including the following:

- Read all instructions before using the dryer.
- Do not place items exposed to cooking oils in your dryer. Items contaminated with cooking oils may contribute to a chemical reaction that could cause a load to catch fire.
- Do not dry articles that have been previously cleaned in, washed in, soaked in, or spotted with gasoline, dry-cleaning solvents, other flammable, or explosive substances as they give off vapors that could ignite or explode.
- Do not allow children to play on or in the dryer. Close supervision of children is necessary when the dryer is used near children.
- Before the dryer is removed from service or discarded, remove the door to the drying compartment.
- Do not reach into the dryer if the drum is moving.
- Do not install or store the dryer where it will be exposed to the weather.
- Do not tamper with controls.
- Do not repair or replace any part of the dryer or attempt any servicing unless specifically recommended in this Use and Care Guide or in published user-repair instructions that you understand and have the skills to carry out.
- Do not use fabric softeners or products to eliminate static unless recommended by the manufacturer of the fabric softener or product.
- Do not use heat to dry articles containing foam rubber or similarly textured rubber-like materials.
- Clean lint screen before or after each load.
- Keep area around the exhaust opening and adjacent surrounding areas free from the accumulation of lint, dust, and dirt.
- The interior of the dryer and exhaust vent should be cleaned periodically by qualified service personnel.
- See Installation Instructions for grounding requirements.

## SAVE THESE INSTRUCTIONS

**IMPORTANT:** The gas installation must conform with local codes, or in the absence of local codes, with the National Fuel Gas Code, ANSI Z223.1.

The dryer must be electrically grounded in accordance with local codes, or in the absence of local codes, with the National Electrical Code, ANSI/NFPA 70 or Canadian Electrical Code, CSA C22.1.

# INSTALLATION INSTRUCTIONS

## Tools and parts

Check that you have everything necessary for correct installation. Proper installation is your responsibility.

- 8" or 10" pipe wrench
- 8" or 10" adjustable wrench (for gas connections)
- flat-blade screwdriver
- adjustable wrench that opens to 1 in. or hexhead socket wrench (for adjusting dryer feet)
- level
- ¼ in. nut driver or socket wrench
- knife
- safety glasses
- duct tape
- pipe-joint compound resistant to L.P. gas
- caulking gun and compound (for installing new exhaust vent)
- gloves
- pliers

## Parts supplied

Remove parts package from dryer drum. Check that all parts were included.



4 leveling legs

## Parts needed:

Check local codes and with gas supplier, check existing gas supply, electrical supply and venting, and read "Electrical Requirements", "Gas Supply Requirements" and "Venting Requirements" before purchasing parts.

## Location Requirements

### ⚠ WARNING



#### Explosion Hazard

**Keep flammable materials and vapors, such as gasoline, away from dryer.**

**Place dryer at least 18 inches (46 cm) above the floor for a garage installation.**

**Failure to do so can result in death, explosion, or fire.**

## You will need

- A location that allows for proper exhaust installation. A gas dryer must be exhausted to the outdoors. See "Venting Requirements."
- A grounded electrical outlet located within 2 ft (61 cm) of either side of the dryer. See "Electrical Requirements."
- A sturdy floor to support the dryer with a total weight (dryer and load) of 175 lbs (79 kgs).
- A level floor with a maximum slope of 1 in. (2.5 cm) under entire dryer. (If slope is greater than 1 in. (2.5 cm), install Extended Dryer Feet kit, Part No. 279810.) Clothes may not tumble properly and automatic sensor cycles may not operate correctly if dryer is not level.

Do not operate or store your dryer in a location with year-round temperatures below 45°F (7°C). At lower temperatures, the dryer might not shut off at the end of an automatic cycle. Drying times can be extended.

Install the dryer where it is protected from water and/or weather.

Check code requirements. Some codes limit, or do not permit, installation of the dryer in garages, closets, mobile homes, or sleeping quarters. Contact your local building inspector.

**NOTE:** No other fuel-burning appliance can be installed in the same closet as a dryer.

**WARNING:** To reduce the risk of fire, this appliance **MUST BE EXHAUSTED OUTDOORS.**

## Recommended/Minimum Clearances

	Back	Sides	Top	Front (Closet only)
Recessed and Closet	5"/0" (12.7 cm)	1"/0" (2.5 cm)	18"/18" (45.7 cm)	1"/1" (2.5 cm)

Most installations require a minimum 5 in. (12.7 cm) clearance behind the dryer for the exhaust vent with elbow. See "Venting Requirements." The location must be large enough to fully open the dryer door.

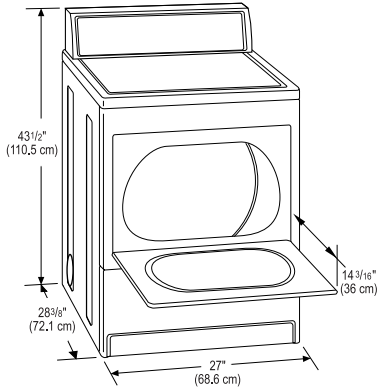

### Recommended installation spacing for recessed area or closet installation

The dimensions shown following are for the recommended spacing allowed, except the closet door ventilation openings. The dimensions shown for the closet door ventilation openings are the minimum spacings required.

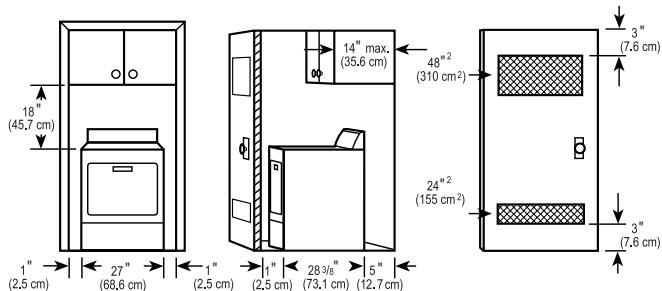

1. Recessed Area
2. Side view - closet or confined area
3. Closet door with vents

- Additional spacing should be considered for ease of installation and servicing.
- Additional clearances might be required for wall, door and floor moldings.
- Additional spacing of 1 in. (2.5 cm) on all sides of the dryer is recommended to reduce noise transfer.
- For closet installation, with a door, minimum ventilation openings in the top and bottom of the door are required. Louvered doors with equivalent ventilation openings are acceptable.
- Companion appliance spacing should also be considered.

### Mobile home installations require:

- Mobile home Installation Kit, Part Number 346764.

## Electrical Requirements

### ! WARNING



#### Electrical Shock Hazard

**Plug into a grounded 3 prong outlet.**

**Do not remove ground prong.**

**Do not use an adapter.**

**Do not use an extension cord.**

**Failure to follow these instructions can result in death, fire, or electrical shock.**

- 120-Volt, 60-Hz., AC-only, 15- or 20-ampere fused electrical supply is required. (Time-delay fuse or circuit breaker is recommended.) It is recommended that a separate circuit serving only this dryer be provided.

### GROUNDING INSTRUCTIONS

- For a grounded, cord-connected dryer:  
This dryer must be grounded. In the event of malfunction or breakdown, grounding will reduce the risk of electric shock by providing a path of least resistance for electric current. This dryer is equipped with a cord having an equipment-grounding conductor and a grounding plug. The plug must be plugged into an appropriate outlet that is properly installed and grounded in accordance with all local codes and ordinances.

**WARNING:** Improper connection of the equipment-grounding conductor can result in a risk of electric shock. Check with a qualified electrician or service representative or personnel if you are in doubt as to whether the dryer is properly grounded. Do not modify the plug provided with the dryer: if it will not fit the outlet, have a proper outlet installed by a qualified electrician.

### SAVE THESE INSTRUCTIONS

## Gas Supply Requirements

### **⚠ WARNING**



#### Explosion Hazard

**Use a new AGA or CSA approved gas supply line.**

**Install a shut-off valve.**

**Securely tighten all gas connections.**

**If connected to LP, have a qualified person make sure gas pressure does not exceed 13" (33 cm) water column.**

**Examples of a qualified person include: licensed heating personnel, authorized gas company personnel, and authorized service personnel.**

**Failure to do so can result in death, explosion, or fire.**

### Gas Type

#### Natural Gas:

This dryer is equipped for use with NATURAL GAS. It is design-certified by CSA International for L.P. (propane or butane) gases with appropriate conversion.

- Your dryer must have the correct burner for the type of gas in your home. Burner information is located on the rating plate in the door well of your dryer. If this information does not agree with the type of gas available, contact your local Sears store or Sears Service Center.

#### L.P. gas conversion:

No attempt shall be made to convert the appliance from the gas specified on the model/serial rating plate for use with a different gas without consulting the serving gas supplier.

**Conversion must be made by a qualified technician.**

See gas valve burner base for gas conversion kit part number.

#### Gas Supply Line Must Have:

- ½ in. NPT plugged tapping, immediately upstream of the gas connection (see illustration)
- Shutoff valve:

**Required** to be within 6 ft (183 cm) of appliance. The location should be easy to reach for opening and closing.

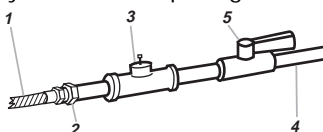

1. ¾ in. flexible gas connector
2. ¾ in. pipe to flare adapter fitting
3. ½ in. NPT plugged tapping
4. ½ in. NPT gas supply line
5. Gas shut-off valve

There are many methods by which your gas dryer can be connected to the gas supply. Listed here are some guidelines for two different methods of connection.

#### Option 1 (Recommended Method): Rigid gas supply line:

- ½ in. IPS pipe used with a combination of pipe fittings.
- Optional connection to dryer:

If local codes permit, use flexible stainless steel tubing (Design Certified by the American Gas Association or CSA International) to connect your dryer to the rigid gas supply line. Use an elbow and a ¾ in. flare x ¾ in. NPT adapter fitting between the stainless steel tubing and the dryer gas pipe, as needed to prevent kinking.

#### Option 2 (Alternate Method): Tubing gas supply line:

- Lengths under 20 ft (6.1 m) can use ¾ in. approved tubing (if codes and gas supplier permit).
- If you are using natural gas, do not use copper tubing.
- ¾ in. flare x ¾ in. NPT adapter fitting between dryer pipe and ¾ in. approved tubing
- Lengths over 20 ft (6.1 m) should use larger tubing and a different size adapter fitting.
- If your dryer has been converted to use L.P. gas, ¾ in. L.P. compatible copper tubing can be used. If the total length of the supply line is more than 20 ft (6.1 m), use larger pipe.

**NOTE:** Pipe joint compounds that resist the action of L.P. gas must be used. Do not use TEFLON® tape.

#### Dryer Gas Pipe

- The gas pipe that comes out through the rear of your dryer has a ¾ in. male pipe thread.

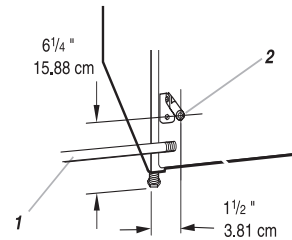

1. ½ in. NPT gas supply line
2. ¾ in. NPT dryer pipe

#### Burner Input Requirements:

##### Elevations up to 10,000 feet:

- The design of this dryer is certified by CSA International for use at altitudes up to 10,000 ft (3,000 m) above sea level at the B.T.U. rating indicated on the model/serial number plate. Burner input adjustments are not required when the dryer is operated up to this elevation.

##### Elevations above 10,000 feet:

- When installed above 10,000 ft (3,000 m) a 4% reduction of the burner B.T.U. rating shown on the model/serial number plate is required for each 1,000 ft (305 m) increase in elevation.

#### Gas Supply Pressure Testing

- The dryer must be disconnected from the gas supply piping system during any pressure testing of that system at test pressures in excess of ½ psi.
- The dryer must be isolated from the gas supply piping system by closing the supply line shutoff valve during any pressure testing of the gas supply piping system at test pressures equal to or less than ½ psi.

## Venting Requirements

### **! WARNING**



#### Fire Hazard

**Use a heavy metal vent.**

**Do not use a plastic vent.**

**Do not use a metal foil vent.**

**Failure to follow these instructions can result in death or fire.**

**WARNING:** To reduce the risk of fire, this dryer **MUST BE EXHAUSTED OUTDOORS.**

4 in. (10.2 cm) heavy metal exhaust vent and clamps must be used. DURASAFE™ venting products are recommended and are available from your local Sears store or Sears Service dealer. DURASAFE vent products can be purchased from your dealer or by calling 1-800-366-PART (1-800-366-7278).

Visit our internet site at: [www.sears.com](http://www.sears.com)

- Do not exhaust the dryer into any gas vent, chimney, wall, ceiling, or a concealed space of a building.
- The diameter of the heavy metal exhaust vent must be 4 in. (10.2 cm).
- Do not use an exhaust hood with a magnetic latch.
- Do not install flexible metal vent in enclosed walls, ceilings or floors.
- Do not use screws or other fastening devices that extend into the interior of the vent to secure vent.

**IMPORTANT:** Observe all governing codes and ordinances.

#### **Improper venting can cause moisture and lint to collect indoors, which may result in:**

- Moisture damage to woodwork, furniture, paint, wall-paper, carpets, etc.
- Housecleaning problems and health problems.

Use a heavy metal vent. Do not use plastic or metal foil vent. Rigid metal vent is recommended to prevent crushing and kinking.

Flexible metal vent must be fully extended and supported when the dryer is in its final position. Remove excess flexible metal vent to avoid sagging and kinking that may result in reduced air flow.

An exhaust hood should cap the vent to prevent rodents and insects from entering the home.

Exhaust hood must be at least 12 in. (30.5 cm) from the ground or any object that may be in the path of the exhaust (such as flowers, rocks or bushes, etc.).

If using an existing vent system, clean lint from the entire length of the system and make sure exhaust hood is not plugged with lint. Lint should be removed again every 2 years, or more often, depending on dryer usage. Replace any plastic or metal foil vent with rigid metal or flexible metal vent.

Use duct tape to seal all joints.

**Mobile home installations require:**

- Mobile home Installation Kit, Part Number 346764\*
- Metal exhaust system hardware\*

\*Available for purchase from your local Sears store or Sears Service dealer.

## Determine Vent Length

Typical installations vent the dryer from the rear of the dryer. Other installations are possible.

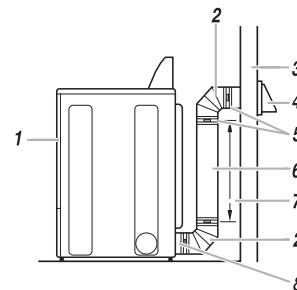

1. Dryer
2. Elbow
3. Wall
4. Exhaust hood
5. Duct tape and clamps
6. Rigid metal or flexible metal vent
7. Vent length necessary to connect elbows
8. Exhaust outlet

### Standard exhaust installations with rigid metal or flexible metal vent

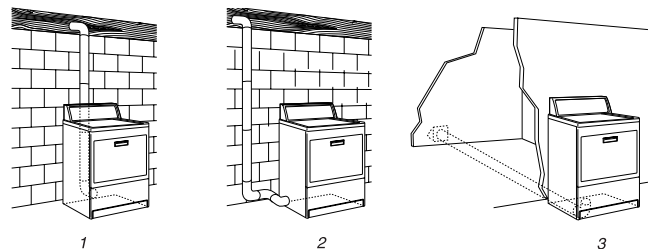

1. Standard rear offset exhaust installation
2. Left or right side exhaust installation
3. Bottom exhaust installation

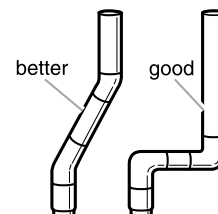

1. Select the route that will provide the straightest and most direct path outdoors. Plan the installation to use the fewest number of elbows and turns.

When using elbows or making turns, allow as much room as possible. Bend vent gradually to avoid kinking. Avoid 90° turns.



## Determine vent length

The maximum length of the exhaust system depends upon:

- The type of vent (rigid metal or flexible metal).
- The number of elbows used.

Recommended hood styles are shown here.

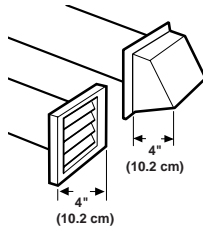

1. Box hood style
2. Louvered hood style

The angled hood style (shown following) is acceptable.

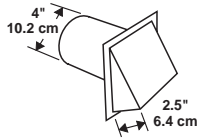

2. See the exhaust vent length chart that matches your hood type for the maximum vent lengths you can use.

**Do not use vent runs longer than specified in exhaust vent length charts.**

Exhaust systems longer than specified will:

- Shorten the life of the dryer.
  - Reduce performance, resulting in longer drying times and increased energy usage.
3. Determine the number of elbows you will need.  
In the column listing the type of metal vent you are using (rigid metal or flexible metal); find the maximum length of metal vent on the same line as the number of elbows.

## Vent Length Chart

Number of 90° turns or elbows	Box or Louvered hoods	Angled hoods
<b>0</b>		
Rigid metal	64 ft (20 m)	58 ft (17.7 m)
Flexible metal	36 ft (11 m)	28 ft (8.5 m)
<b>1</b>		
Rigid metal	54 ft (16.5 m)	48 ft (14.6 m)
Flexible metal	31 ft (9.4 m)	23 ft (7 m)
<b>2</b>		
Rigid metal	44 ft (13.4 m)	38 ft (11.6 m)
Flexible metal	27 ft (8.2 m)	19 ft (5.8 m)
<b>3</b>		
Rigid metal	35 ft (10.7 m)	29 ft (8.8 m)
Flexible metal	25 ft (7.6 m)	17 ft (5.2 m)
<b>4</b>		
Rigid metal	27 ft (8.2 m)	21 ft (6.4 m)
Flexible metal	23 ft (7 m)	15 ft (4.6 m)

**NOTE:** Side and bottom exhaust installations have a 90° turn inside the dryer. To determine maximum exhaust length, add 1 90° turn to the chart.

## Alternate installations for close clearances

Venting systems come in many varieties. Select the type best for your installation. Two close-clearance installations are shown. Refer to the manufacturer's instructions.

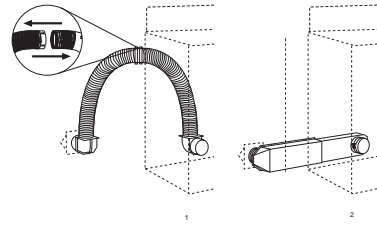

1. Over-The-Top installation (also available with one offset elbow)
2. Periscope installation

## Side and bottom installations

This dryer can be converted to exhaust out the right side, left side, or through the bottom.

**⚠ WARNING**



**Fire Hazard**

**Cover unused exhaust holes with one of the following kits:**

**279818 (white)**

**279819 (almond)**

**279915 (graphite)**

**279925 (biscuit)**

**Contact your local dealer.**

**Failure to follow these instructions can result in death, fire, electrical shock, or serious injury.**

## Mobile Home-Additional Installation Requirements

This dryer is suitable for mobile home installations. Follow the information in "Location Requirements."

The installation must conform to the Manufactured Home Construction and Safety Standard, Title 24 CFR, Part 3280 (formerly the Federal Standard for Mobile Home Construction and Safety, Title 24, HUD Part 280).

- Special provisions must be made in mobile homes to introduce outside air into the dryer. The opening (such as a nearby window) should be at least twice as large as the dryer exhaust opening.
- The dryer exhaust vent must not be connected or secured with screws or other fastening devices which extend into the interior of the vent.

- The exhaust vent must be securely fastened to a noncombustible portion of the mobile home structure. Do not use screws or other fastening devices that extend into the interior of the vent to secure vent.

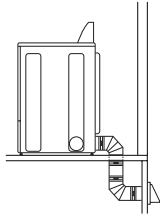

Terminate the exhaust vent outside. The exhaust vent must not terminate beneath the mobile home and must not be connected to any other duct, vent or chimney.

- Securely fasten the dryer to the floor at the time of installation.

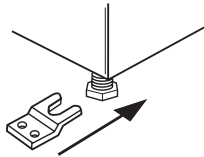

To order a Mobile Home Installation Kit, call your local Sears store or Sears Service Center. Call 1-800-366-PART (1-800-366-7278). Ask for Part number 346764.

## Install Vent System

1. (Optional) Put on safety glasses and gloves.
2. Install exhaust hood. Use caulking compound to seal exterior wall opening around exhaust hood.
3. Connect vent to exhaust hood. Vent must fit inside exhaust hood. Secure vent to exhaust hood with 4 in. (10.2 cm) clamp.
4. Run vent to dryer location. Use the straightest path possible. See "Determine Vent Length". Avoid 90° turns. Use duct tape to seal all joints.

## Install Leveling Legs

### **⚠️ WARNING**

**Excessive Weight Hazard**  
**Use two or more people to move and install dryer.**  
**Failure to do so can result in back or other injury.**

1. Place 2 of the carton corner posts on the floor behind the back of the dryer. See illustration.
2. Firmly grasp the body of the dryer (not the top or console panel).

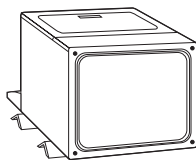

Gently lay the dryer on the cardboard corners.

3. Examine the leveling legs. Find the diamond marking.



4. Screw the legs into the leg holes by hand. Use a wrench to finish turning the legs until the diamond marking is no longer visible.
5. Stand the dryer up. Move it close to its final location. Leave enough room to connect the exhaust vent.

## Level Dryer

Check the levelness of the dryer. Check levelness first side-to-side, then front-to-back.

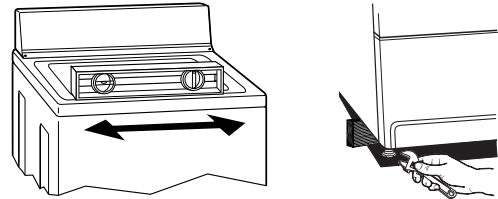

If the dryer is not level, prop up the dryer using a wood block. Use a wrench to adjust the legs up or down and check again for levelness.

**NOTE:** It might be necessary to level the dryer again after it is moved into its final position.

## Make Gas Connection

1. Remove the red cap from the gas pipe. Move the dryer to its final position.
2. Using a wrench to tighten, connect the gas supply to the dryer. Use pipe joint compound on all non-flared male threads. If flexible metal tubing is used, be sure there are no kinks.

**NOTE:** For L.P. gas connections, you must use pipe joint compound resistant to the action of L.P. gas. Do not use TEFLON® tape.

A combination of pipe fittings must be used to connect the dryer to the existing gas line. Shown following is a recommended connection. Your connection may be different, according to the supply line type, size, and location.

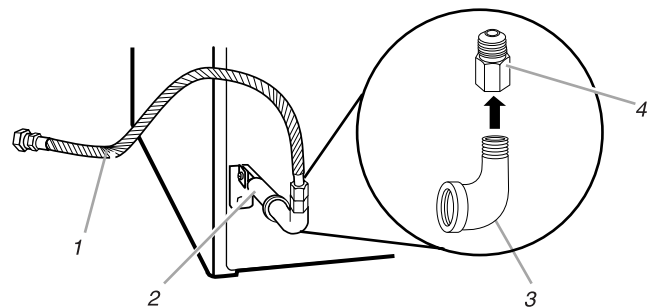

1.  $\frac{3}{8}$  in. flexible gas connector
2.  $\frac{3}{8}$  in. dryer pipe
3.  $\frac{3}{8}$  in. to  $\frac{1}{2}$  in. pipe elbow
4.  $\frac{1}{2}$  in. pipe-to-flare adapter fitting

3. Open the shutoff valve in the supply. The valve is open when the handle is parallel to the gas pipe.

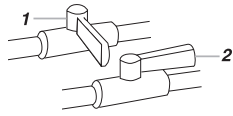

1. Closed valve  
2. Open valve

4. Test all connections by brushing on an approved non-corrosive leak-detection solution. Bubbles will show a leak. Correct any leak found.

---

## Connect Vent

1. Using a 4 in. (10.2 cm) clamp, connect vent to exhaust outlet in dryer. If connecting to existing vent, make sure the vent is clean. The dryer vent must fit over the dryer exhaust outlet and inside the exhaust hood. Make sure the vent is secured to exhaust hood with a 4 in. (10.2 cm) clamp.
2. Move dryer into final position. Do not crush or kink vent. Make sure dryer is level.

---

## Complete Installation

1. Check to be sure all parts are now installed. If there is an extra part, go back through the steps to see which step was skipped.
2. Check to be sure you have all of your tools.
3. Dispose of all packaging materials.
4. Check the dryer's final location. Be sure the vent is not crushed or kinked.
5. Check to be sure the dryer is level. (See "Level Dryer.")
6. Plug into a grounded 3 prong outlet. Turn power on.
7. Remove the blue protective film on the console and any tape remaining on the dryer.
8. Read "Dryer Use."
9. Wipe the dryer drum interior thoroughly with a damp cloth to remove any dust.
10. Set the dryer on a full heat cycle (not the Air cycle) for 20 minutes to remove air from the gas line. Open the dryer door after five minutes and feel for heat. If you do not feel heat, turn the dryer off and wait five minutes.

### Then check the following:

- Controls are set in a running or "On" position.
- Start button has been pushed firmly.
- Gas supply line shutoff valve is open.

Repeat 5-minute test as outlined above. If dryer still does not operate properly, check the following:

- Dryer is plugged into a grounded 3 prong outlet.
- Electrical supply is connected
- House fuse is intact and tight; or circuit breaker has not tripped.
- Dryer door is closed.
- If dryer makes an unusual noise, check that dryer is level.

---

# FEATURES AND BENEFITS

---

## TOTAL CARE™ SYSTEM

The exclusive TOTAL CARE SYSTEM combines the KING SIZE™ load capacity, EVENHEAT with Auto Temp Control, WRINKLE GUARD™ III, and the TUMBLE FREE™ heated dryer rack to ensure total drying care for any type of fabric and load size.

---

## Auto Temp Control

In automatic drying cycles, the temperature of the clothes is reduced by automatically turning down the heat, as the clothes become dry. This reduces over drying and provides better care of the fabrics in your clothes.

---

## EVENHEAT™ with Auto Temp Control Drying System

The EVENHEAT with Auto Temp Control system for drying uses dual moisture sensing devices and SENSOR SMART™ controls. EVENHEAT with Auto Temp Control shortens drying time and dries the load at lower temperatures for optimal fabric care. The EVENHEAT with Auto Temp Control system monitors the temperature of the heated air to ensure that it is never too hot to cause fabric damage. It also terminates the cycle when the clothes are dry to reduce shrinkage.

---

## "SMART" Cool Down Period

When the selected level of dryness is reached, the dryer goes into a cool down period lasting 2-10 minutes. Unlike other dryers that provide a fixed 10 minute cool down, the length of the "SMART" cool down is based on the cycle time and selected dryness setting.

- For small loads or loads that are dried at a lower temperature, the cool down may be as low as 2 minutes.
- For large loads or loads that are dried at a higher temperature, the cool down will be closer to 10 minutes.

---

## Jeans Cycle

Auto Temperature Control monitors the temperature and moisture of your clothes and turns down the temperature at the right time. By sensing the temperature and moisture, jeans come out of the dryer ready to wear. You can put them on without them being damp or overdry.

# DRYER USE

## Loading

Properly loading your dryer can lower your utility bill and prolong the life of your garments.

### Loading suggestions

- Load the dryer by the amount of space items take up, not by their weight.
- Do not overload the dryer. This causes uneven drying and wrinkling.

### KING SIZE™ Capacity Dryers

#### Heavy Work Clothes

4 jeans	2 sweatpants
4 workpants	2 sweatshirts
4 workshirts	

#### Towels

10 bath towels	14 wash cloths
10 hand towels	

#### Mixed Load

3 sheets (1 king, 2 twin)	9 T-shirts
4 pillowcases	9 shorts
3 shirts	10 handkerchiefs
3 blouses	

## Drying and Cycle Tips

Select the correct cycle and temperature for your load.

The display shows the estimated cycle time when your dryer is automatically sensing the dryness level of your load. If a cycle is using Timed Dry, the display shows the exact number of minutes remaining in the cycle.

Cool Down tumbles the load without heat during the last few minutes of all cycles. Cool Down makes the loads easier to handle. The length of the Cool Down depends on the load size and dryness level.

### Drying tips

- Follow care label directions when they are available.
- If you use fabric softener sheets, use only ones labeled as dryer safe. Follow package instructions.
- Remove the load from the dryer as soon as tumbling stops to reduce wrinkling. This is especially important for permanent press, knits, and synthetic fabrics.

### Cycle tips

- Dry most loads using the preset cycle settings.
- Use this chart as a guide to dry various loads. Drying temperature and Auto Dry Level (Normal Dry) are preset when you choose an Auto Dry cycle. You can select a different dryness level, depending on your load. (See "Modifiers.")
- For a Timed cycle, drying temperature is preset. You cannot choose an Auto Dry Level with a Timed Dry cycle.

CYCLE <i>Load Type</i>	PRESET CYCLE SETTINGS		
	Drying Method (Auto Dry Level)	Temp.	Time (minutes)
<b>COTTON/ TOWELS</b> <i>Heavyweight, towels</i>	Auto Dry (Normal)	High	54*
<b>JEANS</b> <i>Denim pants, jackets</i>	Auto Dry (Normal)	Medium High	64*
<b>NORMAL</b> <i>Corduroys, work clothes</i>	Auto Dry (Normal)	Medium	52*
<b>BULKY ITEMS</b> <i>Bedspreads, sleeping bags</i>	Auto Dry (Normal)	Medium	60*
<b>DELICATE/ CASUAL</b> <i>Sheets, permanent press, diapers</i>	Auto Dry (Normal)	Low	36*
<b>ULTRA DELICATE</b> <i>Exercise wear, sheer curtains, lace</i>	Auto Dry (Normal)	Ultra Low	22*
<b>EXPRESS DRY™</b> <i>Small loads</i>	Timed Dry	High	23**
<b>AIR DRY</b> <i>Rubber, plastic, special-care</i>	Timed Dry	No heat	30**
<b>TOUCH UP</b> <b>Heavy Duty</b> <i>Heavyweight, sturdy fabrics</i>	Timed Dry	High	30**
<b>Delicate</b> <i>Lightweight, synthetics</i>		Low	20**

\* Estimated Time

\*\* Actual Time

## Control Panel

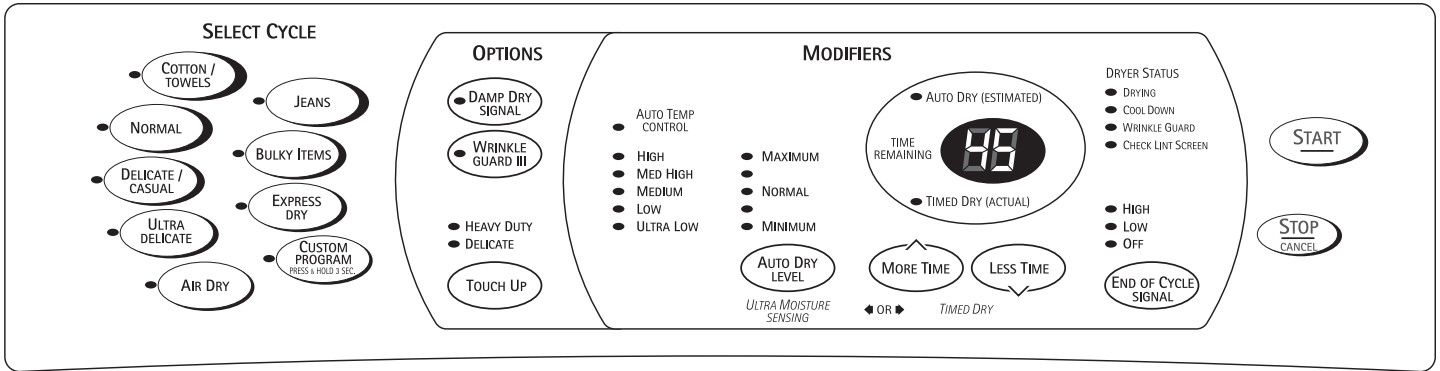

## Starting Your Dryer

### ⚠ WARNING



#### Explosion Hazard

Keep flammable materials and vapors, such as gasoline, away from dryer.

Do not dry anything that has ever had anything flammable on it (even after washing).

Failure to follow these instructions can result in death, explosion, or fire.

### ⚠ WARNING



#### Fire Hazard

No washer can completely remove oil.

Do not dry anything that has ever had any type of oil on it (including cooking oils).

Items containing foam, rubber, or plastic must be dried on a clothesline or by using an Air Cycle.

Failure to follow these instructions can result in death or fire.

The following is a guide to starting your dryer. Periodic references to other sections of this manual provide more detailed information.

1. Check lint screen. Clean if needed.
2. Put laundry into dryer and shut door. See "Loading."
3. Select the cycle you want by pressing one of the pads under SELECT CYCLE or by selecting TOUCH UP under OPTIONS. See "Cycles" and "Options." The preset settings for Auto Dry or Timed Dry will glow. The estimated or actual cycle time (in minutes) will show in the display.
  - The preset settings provide the recommended fabric care for your selected cycle. For preset cycle settings, see "Drying and Cycle Tips."
  - If desired, you can change the Auto Dry (Estimated) time by pressing AUTO DRY LEVEL until the desired level of dryness and estimated dry time are displayed. Auto Dry Level save you time by providing the best drying results in the shortest time. Electronic sensors determine the dryness level of your clothes. When your clothes are almost dry, the drying time automatically changes from estimated to the actual time remaining in your cycle. For details, see "Modifiers."
4. (OPTIONAL STEP) If desired, select OPTIONS. For more details, see "Options."
5. (OPTIONAL STEP) If desired, set the END OF CYCLE SIGNAL.
6. Press START. Be sure the door is closed.
  - If you do not press START within 5 minutes of selecting the cycle, the dryer will automatically shut off.
  - If you wish to end your drying cycle after pressing START, press STOP/CANCEL twice.

## Stopping Your Dryer

To stop your dryer at any time

Press STOP/CANCEL, or open the door.

## Pausing or Restarting

### To pause the dryer at any time

Open the door or press STOP/CANCEL once.

### To restart the dryer

Close the door and press START.

**NOTE:** Drying will continue from where the cycle was interrupted if you close the door and press START within 5 minutes. If the cycle is interrupted for more than 5 minutes, the dryer will shut off. You will need to select new cycle settings before restarting the dryer.

## Changing Cycles, Options and Modifiers

You can change Cycles, Options and Modifiers any time before START is pressed.

- A short tone sounds when a change is selected.
- Two short tones sound if an unavailable combination is selected. The last selection will not be accepted.

### Changing Cycles after pressing START

1. Press STOP/CANCEL twice.
2. Select the desired cycle.
3. Press START. The dryer starts at the beginning of the new cycle.

**NOTE:** If you do not press START within 5 minutes of selecting the cycle, the dryer automatically shuts off.

### Changing Options and Modifiers after pressing START

You can change an Option or Modifier anytime before the selected Option or Modifier begins.

1. Press STOP/CANCEL.
2. Select the new Option and/or Modifiers.
3. Press START to continue the cycle.

## Cycles

Select the drying cycle that matches the type of load you are drying. A preset range of heat is automatically set for the type of fabric selected. (See "Drying and Cycle Tips" chart.)

When you select a cycle, your dryer selects a preset temperature, AUTO DRY LEVEL (Normal) and either AUTO DRY (Estimated) or Timed Dry (Actual) Time Remaining. The time displayed for the AUTO DRY cycles are estimated times. Part way through the cycle, the dryer turns the AUTO DRY (Estimated) Time Remaining indicator light off and displays the actual time remaining on the display. The TIMED DRY (Actual) indicator light will glow only if a TIMED DRY cycle was selected. (See "Modifiers.")

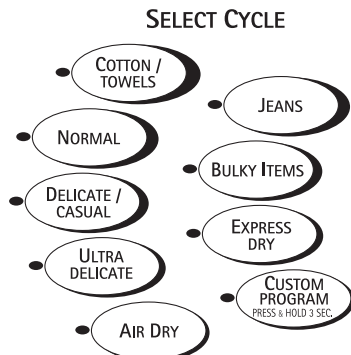

### Cotton/Towels

Use this cycle to get high heat for heavy fabrics. This Auto Dry cycle is preset to an estimated 54 minutes.

### Jeans

Use this cycle to get medium high heat for drying denims. This Auto Dry cycle is preset to an estimated 64 minutes.

### Normal

Use this cycle to get medium heat for drying sturdy fabrics. This Auto Dry cycle is preset to an estimated 52 minutes.

### Bulky Items

Use this cycle for drying large, bulky items that dry quickly on the outside, but stay wet on the inside. This cycle uses medium heat. This Auto Dry cycle is preset to an estimated 60 minutes.

### Delicate/Casual

Use this cycle to get low heat for drying synthetic fabrics, washable knit fabrics and no-iron finishes. This Auto Dry cycle is preset to an estimated 36 minutes.

### Express Dry™

Use this 23 minute cycle for drying small loads or loads that need a short drying time. This cycle uses 16 minutes of high heat followed by 5 minutes of ultra low heat and 2 minutes of cool down.

### Ultra Delicate

Use this cycle to get ultra low heat to gently dry items such as exercise wear or sheer curtains. This Auto Dry cycle is preset to an estimated 22 minutes.

### Air Dry

Air dry gives you all the benefits of hang drying with a shorter drying time. Adjust the Air Dry cycle from 1 to 99 minutes at any time during the cycle, or use the preset setting of 30 minutes.

Use the Air Dry cycle for items that require drying without heat such as rubber, plastic and heat sensitive fabrics. This chart shows examples of items that can be dried using the Air Dry cycle.

Type of Load	Minutes
Foam rubber - pillows, padded bras, stuffed toys	20 - 30
Plastic - Shower curtains, tableclothes	20 - 30
Rubber-backed rugs	40 - 50
Olefin, polypropylene, sheer nylon	10 - 20

### When using Air Dry

- Check to see that coverings are securely stitched.
- Shake and fluff pillows by hand periodically during the cycle.
- Dry item completely. Foam rubber pillows are slow to dry.

**NOTE:** An Auto Dry Level selection is not available when using the Air Dry cycle.



## Custom Program

Use the Custom Program to select the Cycle, Options and Modifiers you use most frequently and store it for future use.

### To store a cycle for future use

1. Select a Cycle.
2. Select the desired Options.
3. Select the desired Modifiers.
4. Press and hold Custom Program for 3 seconds until you hear a beep.
5. Press Start.

### To reuse this cycle

1. Press Custom Program.
2. Press Start.

## Options

You can customize your cycles by selecting options.



### Damp Dry Signal

Select the Damp Dry Signal to alert you that your clothes are approximately 80% dry. This is useful when you want to remove lightweight items in a mixed load to prevent over drying, or remove partially dry items that may need ironing.

**NOTE:** The Damp Dry Signal is an option that is only available with Automatic cycle.

### WRINKLE GUARD® III

WRINKLE GUARD III prevents wrinkles that form when you cannot unload the dryer promptly at the end of a cycle.

- Press WRINKLE GUARD III to get up to 2 ½ hours of heat-free, periodic, tumbling at the end of a cycle.
- Stop WRINKLE GUARD III at any time by pressing the WRINKLE GUARD III pad or opening the dryer door.
- For the DELICATE/CASUAL Auto Dry cycle, WRINKLE GUARD III is preset to ON. The other Auto Dry cycles will retain the WRINKLE GUARD III setting. (For example, if you select WRINKLE GUARD III in the NORMAL cycle, WRINKLE GUARD III will be ON the next time you select the NORMAL cycle).

**NOTE:** If you do not select WRINKLE GUARD III, the dryer stops after Cool Down.

### Touch Up

Select this option to remove wrinkles from clean items such as clothes packed in a suitcase or items wrinkled from being left in the dryer too long.

- Press TOUCH UP once to get HEAVY DUTY (30 minutes of high heat). Use Heavy Duty for medium to heavy weight items such as bedspreads and jeans.

- Press TOUCH UP twice to get DELICATE (20 minutes of low heat). Use Delicate for light to medium weight items such as blouses and skirts.
- Press MORE TIME or LESS TIME to adjust the cycle time.
- The WRINKLE GUARD III option is also available in TOUCH UP. Remove clothes immediately when tumbling stops.

## Modifiers

When you select a cycle, the preset Auto Dry Level (Auto Dry) or Timed Dry settings for that cycle will glow. Modifiers allow you to change the preset settings and further customize your cycles.

### Auto Dry Level with Ultra Moisture Sensing

Auto Dry Level with Ultra Moisture Sensing provides the most accurate drying results in the shortest time. This can help you save money on utility bills and reduce the risk of fabric damage. Dryness level is determined by dual sensor strips that measure the moisture in your clothes. Once the desired dryness level is reached, the electronic sensors signal the dryer to stop to prevent overdrying your clothes.

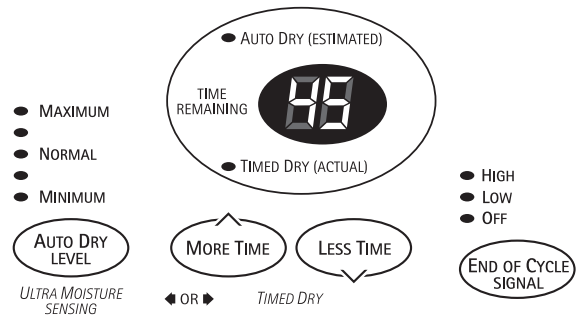

For all Auto Dry cycles, the Auto Dry Level is automatically set at Normal. This setting provides the recommended fabric care for your cycle. The display will show the estimated time (in minutes) required to reach an approximate 80% dry level. After the 80% dryness level is reached, the remaining drying time required will be displayed as actual time remaining.

Use the Normal setting to dry most loads. At the end of the cycle, feel the dried clothes.

- If they are damper than you like, select a setting above Normal the next time you dry a similar load.
- If they are drier than you like, select a setting below Normal the next time you dry a similar load.

### To change the dryness level

Press AUTO DRY LEVEL until the desired dryness level glows.

**NOTE:** Auto Dry Level is not a selectable option with the EXPRESS DRY™ cycle, the AIR DRY cycle or TOUCH UP.

### To change from estimated to actual drying time

Press MORE TIME or LESS TIME until the desired time is displayed. The light for Timed Dry (Actual) will glow.

### Timed Dry

Use Timed Dry to select a specific amount of drying time. The preset settings for EXPRESS DRY™, AIR DRY and TOUCH UP are automatically set to Timed Dry.

### To change the time

Press MORE TIME or LESS TIME until the desired time shows in the display.

## End of Cycle Signal

The End of Cycle Signal produces an audible sound when the drying cycle is finished. Promptly removing clothes at the end of the cycle reduces wrinkling.

Press the END of CYCLE SIGNAL pad to adjust the sound level or turn off the signal.

**NOTE:** When WRINKLE GUARD® III is selected and the End of Cycle Signal is on, an audible sound will emit every five minutes until the clothes are removed, or WRINKLE GUARD III is finished.

## Dryer Status

Follow the progress of your dryer with the Drying Status indicators.

- DRYER STATUS**
- DRYING
  - COOL DOWN
  - WRINKLE GUARD
  - CHECK LINT SCREEN

DRYING glows when Start is pressed.

DRYING flashes when the display shows the actual minutes remaining in the cycle. DRYING stops flashing at the start of Cool Down.

COOL DOWN glows during the cool down part of the cycle.

CHECK LINT SCREEN flashes to remind you to clean the lint screen before starting a cycle. The light turns off when you open the dryer door or press Start.

### Indicator lights

Other indicator lights show what cycle, options and modifiers have been selected. The display lights also show the estimated or actual TIME REMAINING.

## TUMBLE FREE™ Heated Dryer Rack

The dry rack was shipped on top of your dryer. Remove and discard shipping blocks before use.

Use the TUMBLE FREE™ Heated Dryer Rack for items that you do not want to tumble dry, such as sweaters. When you use the heated dryer rack, the heated air inside the dryer flows in a concentrated pattern to allow efficient and uniform drying. Use TIMED DRY to select the desired time.

### To use the heated dryer rack:

Do not remove the lint screen.

1. Open dryer door.
2. Slide dryer rack over the bottom of the dryer door opening. Push down to secure on the frame.

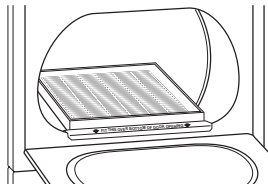

3. Place wet items on top of the rack. Allow space around items for air to circulate. The rack does not move, but the drum will rotate. Make sure items do not hang over the edges or between rack grill.

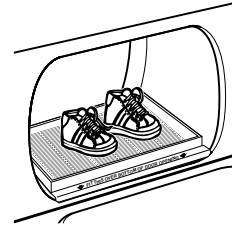

4. Close the door.
5. Select the desired cycle to match the fabrics in your load. Items containing foam, rubber, or plastic must be dried on a clothesline or by using an air cycle. Refer to the table below.
6. You must select a time by pressing the MORE TIME or LESS TIME pads. Refer to the table below.
7. Start the dryer.

To remove the dry rack, lift it straight up and out of the dryer.

**NOTE:** Check the lint screen and remove any lint accumulated from items dried on the rack.

Suggested Items for Rack Drying	Cycle Setting	Suggested Time (minutes)
Washable wool items (block to shape and lay flat on rack)	Delicate/ Casual	20
Stuffed toys (cotton or polyester fiber filling)	Cotton/ Towels	20
Stuffed toys (foam rubber filled)	Air Dry	50
Galoshes (rubber)	Air Dry	20
Foam rubber pillows	Air Dry	50
Tennis shoes	Air Dry	20



# DRYER CARE

## Cleaning the Lint Screen

### Every load cleaning

The lint screen is located in the door of the dryer. Clean it before each load. A screen blocked by lint can increase drying time.

### To clean

1. Pull the lint screen straight up. Roll lint off the screen with your fingers. Do not rinse or wash screen to remove lint. Wet lint is hard to remove.

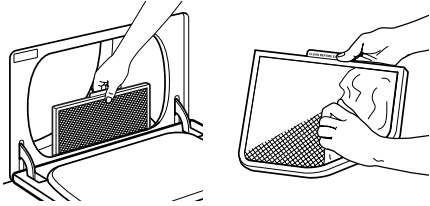

2. Push the lint screen firmly back into place.

### IMPORTANT:

- Do not run the dryer with the lint screen loose, damaged, blocked, or missing. Doing so can cause overheating and damage to both the dryer and fabrics.
- Some towels made of synthetic fibers and natural fibers (polyester and cotton blends) may shed more lint than other towels, causing your dryer's lint screen to fill up faster. Be sure to remove lint from the lint screen before and after drying new towels.
- If lint falls off the screen into the dryer during removal, check the exhaust hood and remove the lint. (See "Venting Requirements".)

### As needed cleaning

Laundry detergent and fabric softener residue can build up on the lint screen. This buildup can cause longer drying times for your clothes, or cause the dryer to stop before your load is completely dry. The screen is probably clogged if lint falls off the screen.

Clean the lint screen with a nylon brush every six months or more frequently if it becomes clogged due to a residue buildup.

### To wash

1. Wet both sides of lint screen with hot water.
2. Wet a nylon brush with hot water and liquid detergent. Scrub lint screen with the brush to remove residue buildup.

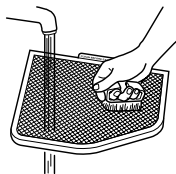

3. Rinse screen with hot water.
4. **Thoroughly** dry lint screen with a clean towel. Replace screen in dryer.

## Cleaning the Dryer Interior

### ⚠ WARNING



### Explosion Hazard

**Use nonflammable cleaner.**

**Failure to do so can result in death, explosion, or fire.**

### To clean the dryer drum

1. Make a paste with powdered laundry detergent and very warm water.
2. Apply paste to a soft cloth.  
**OR**  
Apply a liquid, non-flammable household cleaner to the stained area and rub with a soft cloth until all excess dye is removed.
3. Wipe drum thoroughly with damp cloth.
4. Tumble a load of clean cloths or towels to dry the drum.

**NOTE:** Garments which contain unstable dyes such as denim blue jeans or brightly colored cotton items, may discolor the interior. These stains are not harmful to your dryer and will not stain future loads of clothes. Dry unstable dye items inside out to prevent dye transfer.

## Vacation and Moving Care

### Vacation care

Operate your dryer only when you are at home. If you will be on vacation or not using your dryer for an extended period of time, you should:

1. Unplug dryer or disconnect power.
2. Close shutoff valve in gas supply line.
3. Wash lint screen.

### Moving care

1. Unplug dryer or disconnect power.
2. Close shutoff valve in gas supply line.
3. Disconnect gas supply line pipe and remove fittings attached to dryer pipe.
4. Cap the open fuel supply line.
5. Make sure leveling legs are secure in dryer base.
6. Use masking tape to secure dryer door.

## Removing Accumulated Lint From Inside The Dryer Cabinet

Lint should be removed every 2 years, or more often, depending on dryer usage. Cleaning should be done by a qualified person.

---

## Changing the Drum Light

The dryer light automatically turns on inside the dryer drum when you open the door.

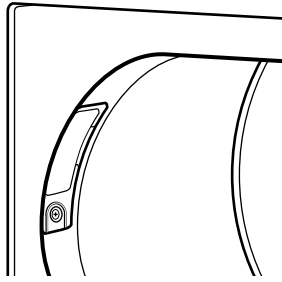

1. Unplug dryer or disconnect power.
2. Open the dryer door. Remove the screw that holds the lens in place.

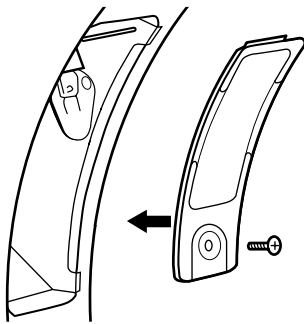

3. Remove the lens by pulling it down and away from the drum.
  4. Remove the light by turning it counterclockwise.
  5. Install light bulb by turning it clockwise. Replace the bulb with a 15-watt, appliance bulb only.
  6. Place the top of the lens onto the top of the holder. Rotate the bottom of the lens down until it is in place and install the screw.
- NOTE:** It is very important that the lens is replaced properly.
7. Plug in dryer or reconnect power.

---

## TROUBLESHOOTING

First try the solutions suggested here and possibly avoid the cost of a service call...

---

### Dryer displaying code message

- **"PF" (power failure), check the following:**
  - Is the dryer connected to the power supply?
  - Was the dryer connected to a power supply during installation or a power failure?  
Press STOP/CANCEL to clear display.
  - Was the drying cycle interrupted by a power failure?  
Press START to restart the dryer.
- **"E" Variable (E1, E2, E3) service codes:**
  - Call for service.

---

### Clothes are not drying satisfactorily

- **Check the following:**
  - Is the lint screen clogged with lint?
  - Is the exhaust vent or outside exhaust hood clogged with lint, restricting air movement? Run the dryer for 5-10 minutes. Hold your hand under the outside exhaust hood to check air movement. If you do not feel air movement, clean exhaust system of lint or replace exhaust vent with heavy metal or flexible metal vent. See your Installation Instructions.
  - Is the exhaust vent crushed or kinked? Replace with a heavy metal vent. See your Installation Instructions.
  - Has a fuse blown, or a circuit breaker tripped?
  - Has an Air Dry cycle been selected? Select the right cycle for the types of garments being dried (see "Cycles").
  - Is the automatic cycle ending early? The load may not be contacting the electronic sensor strips, level the dryer.
  - Is the valve open on the gas supply line?
  - Are fabric softener sheets blocking the grill? Use only one fabric softener sheet and only use it once.
- **Is the dryer located in a room with temperature below 45°F (7°C)?**
  - Proper operation of dryer cycles requires temperatures above 45°F (7°C).
- **Was a cold rinse water used? Was the load very wet?**
  - Expect longer drying times with items rinsed in cold water and with items that hold moisture (cottons).
- **Is the load too large and heavy to dry quickly?**
  - Separate the load to tumble freely.

---

### Dryer will not run

- **Check the following:**
  - Is the power cord plugged in?
  - Has a fuse blown, or has circuit breaker tripped?
  - Was a regular fuse used? Use a time-delay fuse.
  - Is the dryer door firmly closed?
  - Was the START button firmly pressed?
  - Is a cycle selected?

---

### Unusual sounds

- **Has the dryer had a period of non-use?**
  - If the dryer hasn't been used for a while, there may be a thumping sound during the first few minutes of operation.
  - The gas valve clicking is a normal operating sound.

---

### Lint on load

- **Is the lint screen clogged?**
  - Clean lint screen. Check for air movement.
- **Is load properly sorted?**
  - Sort lint givers (towels, chenille) from lint takers (corduroy, synthetics). Also sort by color.
- **Is the load too big or too heavy?**
  - Dry smaller loads so lint can be carried to the lint screen.

- **Was the load overdried?**  
Use correct dryer settings for load type (see “Changing Cycles, Options and Modifiers”). Overdrying can cause lint-attracting static electricity.
- **Was paper or tissue left in pockets?**
- **Is pilling being mistaken for lint?**  
Pilling (surface fuzz) is caused by normal wear and laundering.

---

### Stains on load or color change

---

- **Was dryer fabric softener properly used?**  
Add dryer fabric softener sheets at the beginning of the cycle when the load is cold. Do not add fabric softener sheets to a warm load.
- **Were items soiled when placed in the dryer?**  
Items should be clean before being dried.
- **Were items properly sorted?**  
Sort light colors from dark colors. Sort colorfast items from noncolorfast items.

---

### Items shrinking

---

- **Was the dryer overloaded?**  
Dry smaller loads that can tumble freely.
- **Did the load overdry?**  
Check the manufacturer’s care label. Match dryer setting to load type (see “Cycles”).

---

### Loads are wrinkled

---

- **Was load removed from dryer at the end of the cycle?**
- **Was dryer overloaded?**  
Dry smaller loads that can tumble freely.
- **Did load overdry?**  
Check the manufacturer’s care label. Match dryer setting to load type (see “Cycles”).

---

### Odors

---

- **Have you recently been painting, staining or varnishing in the area where your dryer is located?**  
If so, ventilate the area. When the odors or fumes are gone from the area, re-wash and dry the clothing.
- **Is there a gas leak?**  
Turn off the gas supply line, leave your house and then call your local gas company.

---

### Garment damage

---

- **Check the following:**  
Were zippers, snaps, and hooks left open?  
Were strings and sashes tied to prevent tangling?  
Were care label instructions followed?  
Were items damaged before drying?

---

# WE SERVICE WHAT WE SELL

“We Service What We Sell” is our assurance that you can depend on Sears for service. Your Kenmore appliance has added value when you consider that Sears has service units nationwide, staffed with professional technicians trained on all appliances Sears sells. They have knowledge and skills, tools, parts and equipment to ensure our pledge to you that “We Service What We Sell.”

Maintain the value of your purchase with a Sears Maintenance Agreement. Kenmore appliances are designed, manufactured, and tested for years of dependable operation. Yet, any major appliance may require service from time to time. The Sears Maintenance Agreement offers you an outstanding service program for your product.

### The Sears Maintenance Agreement

- Is your way to buy tomorrow’s service at today’s prices.
- Eliminates repair bills resulting from normal use.
- Allows for as many service calls as required.
- Provides an annual Preventative Maintenance Check at your request to keep your Kenmore appliance in proper running condition.

**For more information, call  
1-800-827-6655 (U.S.A) or  
1-877-533-6937 (Canada)**

---

## Notes

---

## Notes

# ÍNDICE

GARANTÍA .....	22
SEGURIDAD DE LA SECADORA.....	23
INSTRUCCIONES DE INSTALACIÓN .....	25
Herramientas y piezas.....	25
Requisitos de localización .....	25
Requisitos eléctricos.....	26
Requisitos del suministro de gas.....	27
Requisitos de ventilación .....	28
Cálculo de la longitud del conducto de ventilación .....	29
Instalación del sistema de ventilación .....	31
Instalación de la patas niveladoras.....	31
Nivelación de la secadora .....	31
Conexión del suministro de gas .....	32
Conexión del tubo de ventilación .....	32
Instalación completa .....	32
CARACTERÍSTICAS Y BENEFICIOS .....	33
SISTEMA TOTAL CARE™ .....	33
Control automático de temperatura .....	33
Sistema de secado EVENHEAT™	
con control automático de temperatura .....	33
Período de enfriamiento "SMART" .....	33
Ciclo Jeans.....	33
USO DE LA SECADORA.....	33
Cómo cargar .....	33
Sugerencias de ciclos y secado .....	33
Panel de Control.....	35
Puesta en marcha de su secadora .....	35
Cómo detener su secadora .....	36
Cómo hacer una pausa o reanudar la marcha .....	36
Cambio de ciclos, opciones y modificadores .....	36
Ciclos.....	36
Opciones .....	37
Modificadores .....	38
Estado de la secadora .....	38
Estante térmico de la secadora TUMBLE FREE™ .....	38
CUIDADO DE LA SECADORA .....	39
Limpieza del filtro de pelusa .....	39
Limpieza del interior de la secadora .....	40
Cuidado para las vacaciones y la mudanza .....	40
Eliminación de pelusa acumulada en el interior del gabinete de la secadora.....	40
Cambio de la luz del tambor.....	40
SOLUCIÓN DE PROBLEMAS .....	41
REPARAMOS LO QUE VENDEMOS .....	42

# GARANTÍA

## Garantía completa de un año para las piezas mecánicas y componentes eléctricos

Durante un año a partir de la fecha de compra, si se instala y pone en funcionamiento la secadora de conformidad con las instrucciones proporcionadas en este Manual de Uso y Cuidado, Sears reparará esta secadora, gratuitamente, si tuviese defectos en el material o la mano de obra.

**NOTA:** El empleo de un conducto de ventilación de plástico para esta secadora puede anular esta garantía. Consulte la sección de "Instrucciones de instalación" para obtener información completa sobre los requisitos de ventilación para esta secadora.

## Garantía limitada de dos años para el tablero de control electrónico SENSOR SMART™

Durante dos años a partir de la fecha de compra, Sears reemplazará el tablero de control electrónico si tuviese defectos de materiales o de mano de obra. El cliente se hará cargo de los gastos de mano de obra después del primer año.

## Restricción de la garantía

Si se somete a esta lavadora a un uso ajeno al doméstico privado, la cobertura de las garantías arriba citadas quedan restringidas a sólo 90 días.

## Servicio de reparación de la garantía

El servicio de reparación de la garantía está a su disposición al contactarse con el Centro de Servicio Sears más cercano. Esta garantía corresponde sólo mientras se use el producto en los Estados Unidos. Esta garantía le otorga derechos legales específicos y es posible que usted tenga también otros derechos que pueden variar de un estado a otro.

Para obtener información respecto a la garantía o para ponerse en contacto con un Centro de Servicio de Sears, llame al 1-888-784-6427.

**Sears, Roebuck and Co.**  
D/817WA, Hoffman Estates, IL 60179

Use el espacio a continuación para anotar el número completo del modelo y de la serie, así como la fecha de compra. Usted podrá encontrar esta información en la etiqueta con el modelo y el número de serie, en la cavidad interna superior de la puerta de la secadora.

Siempre que se ponga en contacto con Sears respecto a su electrodoméstico, tenga esta información a la mano para facilitar la obtención de ayuda o servicio técnico.

Número de modelo 110. \_\_\_\_\_

Número de serie \_\_\_\_\_

Fecha de compra \_\_\_\_\_

Guarde estas instrucciones y su comprobante de ventas para referencia futura.

# SEGURIDAD DE LA SECADORA

## Su seguridad y la seguridad de los demás es muy importante.

Hemos incluido muchos mensajes importantes de seguridad en este manual y en su electrodoméstico. Lea y obedezca siempre todos los mensajes de seguridad.



Este es el símbolo de advertencia de seguridad.

Este símbolo le llama la atención sobre peligros potenciales que pueden ocasionar la muerte o una lesión a usted y a los demás.

Todos los mensajes de seguridad irán a continuación del símbolo de advertencia de seguridad y de la palabra "PELIGRO" o "ADVERTENCIA". Estas palabras significan:

 **PELIGRO**

Si no sigue las instrucciones **de inmediato**, usted puede morir o sufrir una lesión grave.

 **ADVERTENCIA**

Si no sigue las instrucciones, usted puede morir o sufrir una lesión grave.

Todos los mensajes de seguridad le dirán el peligro potencial, le dirán cómo reducir las posibilidades de sufrir una lesión y lo que puede suceder si no se siguen las instrucciones.

**ADVERTENCIA:** Para su seguridad, la información en este manual debe ser observada para minimizar el riesgo de incendio o explosión, o para prevenir daños a propiedades, heridas o la muerte.

- No almacene o use gasolina u otros líquidos y vapores inflamables cerca de éste u otro aparato electrodoméstico.
- **PASOS QUE USTED DEBE SEGUIR SI HUELE A GAS:**
  - No trate de encender ningún aparato electrodoméstico.
  - No toque ningún enchufe eléctrico; no use ningún teléfono en su edificio.
  - Desaloje a todos los ocupantes del cuarto, edificio o área.
  - Llame inmediatamente a su proveedor de gas desde el teléfono de un vecino. Siga las instrucciones de su proveedor de gas.
  - Si usted no puede comunicarse con su proveedor de gas, llame al departamento de bomberos.
- La instalación y el servicio deben ser efectuados por un instalador calificado, una agencia de servicio o por el proveedor de gas.

## INSTRUCCIONES IMPORTANTES DE SEGURIDAD

**ADVERTENCIA:** A fin de reducir el riesgo de incendio, descarga eléctrica o de daño a las personas que usen la secadora, deben seguirse las precauciones básicas, incluidas las siguientes:

- Lea todas instrucciones antes de usar la secadora.
- No coloque los objetos expuestos a aceite para cocinar en su secadora. Los objetos expuestos a aceites para cocinar pueden contribuir a una reacción química que podría causar que la ropa se inflame.
- No seque artículos que ya se hayan limpiado, lavado, remojado o manchado con gasolina, disolventes de limpieza en seco, u otras sustancias inflamables o explosivas ya que despiden vapores que pueden encenderse o causar una explosión.
- No permita que los niños jueguen encima o dentro de la secadora. Es necesario una supervisión cuidadosa de los niños toda vez que se use la secadora cerca de ellos.
- Quite la puerta de la secadora antes de ponerla fuera de funcionamiento o de desecharla.
- No introduzca las manos en la secadora cuando el tambor está en movimiento.
- No instale o almacene esta secadora donde esté expuesta a agua o a la intemperie.
- No trate de jugar con los controles.
- No repare o reemplace ninguna pieza de la secadora ni trate de repararla a menos que esto se recomiende específicamente en el Manual de Uso y Cuidado o en instrucciones de reparación publicadas para el usuario que usted comprenda y sólo si cuenta con la experiencia necesaria para llevar a cabo dicha reparación.
- No utilice suavizadores de tejidos o productos para eliminar la estática de prendas a menos que lo recomiende el fabricante del suavizador de tejidos o del producto en uso.
- No utilice calor para secar prendas que contengan hule espuma o materiales con textura de hule similar.
- Limpie el filtro de pelusa antes o después de cada carga de ropa.
- Mantenga el área alrededor de la apertura de ventilación y las áreas adyacentes a esta apertura sin pelusa, polvo o suciedad.
- La parte interior de la máquina y el conducto de ventilación se deben limpiar periódicamente. Esta limpieza la debe llevar a cabo un reparador calificado.
- Vea las instrucciones de instalación para los requisitos de conexión a tierra.

### GUARDE ESTAS INSTRUCCIONES

**IMPORTANTE:** La instalación de gas debe hacerse de acuerdo con los códigos locales, o si no los hay, con el Código nacional de gas combustible (National Fuel Gas Code), ANSI Z223.1.

El sistema eléctrico de la secadora debe estar conectado a tierra de acuerdo con los códigos locales, o si no los hay, con el Código nacional de electricidad (National Electrical Code), ANSI/NFPA 70 o el Código canadiense de electricidad, CSA C22.1.



# INSTRUCCIONES DE INSTALACIÓN

## Herramientas y piezas

Verifique si tiene todo lo necesario para una instalación correcta. La instalación adecuada es responsabilidad suya.

- Llave para tubos de 8 o 10 pulgadas
- Llave de tuercas ajustable de 8 o 10 pulgadas (para conexiones de gas)
- Destornillador de cuchilla plana
- Llave de tuercas ajustable que se abra a 1 pulgada o una llave de cubo de cabeza hexagonal (para regular las patas de la secadora)
- Nivel
- Llave para tuercas de ¼ de pulg. o llave de cubo
- Cuchillo
- Lentes de seguridad
- Cinta para tubos
- Pegamento para tuberías resistente a gas L.P.
- Pistola y masilla para calafateo (para instalar la nueva ventilación de escape)
- Guantes
- Alicates

## Piezas suministradas

Retire el paquete de piezas del tambor de la secadora. Verifique que estén todas las piezas.



4 patas niveladoras

## Piezas para adquirir:

Verifique los códigos locales y con la compañía abastecedora de gas, verifique el suministro de gas existente, el suministro eléctrico y la ventilación y lea "Requisitos eléctricos," "Requisitos de suministro de gas" y "Requisitos de ventilación" antes de comprar las piezas.

## Requisitos de localización

### ⚠ ADVERTENCIA



#### Peligro de Explosión

**Mantenga los materiales y vapores inflamables lejos de la secadora.**

**Coloque la secadora a un mínimo de 46 cm sobre el piso para la instalación en un garaje.**

**No seguir estas instrucciones puede ocasionar la muerte, explosión o incendio.**

#### Usted necesitará

- Una localización que permita una instalación adecuada del conducto de ventilación. La secadora a gas debe tener una salida de ventilación hacia el exterior. Consulte "Requisitos de ventilación."
- Un contacto con conexión a tierra ubicado a unos 2 pies (61 cm) de cualquiera de los lados de la secadora. Vea "Requisitos eléctricos."
- Un piso resistente para soportar la secadora con un peso total (secadora y carga) de 175 lbs (79 kgs).
- Un piso nivelado con un declive máximo de 1 pulg. (2.5 cm) debajo de la secadora completa. (Si el declive es mayor que 1 pulg. (2.5 cm), instale el juego de extensión de patas de la secadora, Pieza No. 279810.) La ropa quizás no rote adecuadamente y los ciclos del sensor automático posiblemente no funcionen debidamente si la secadora no está nivelada.

No ponga a funcionar ni almacene su secadora en un lugar cuyas temperaturas en todo el año sean inferiores a 45°F (7°C). A temperaturas inferiores, es posible que la secadora no se apague al final de un ciclo automático. Los tiempos de secado pueden prolongarse.

Instale la secadora donde esté protegida del agua y/o el clima.

Verifique los requisitos de los códigos. Algunos códigos limitan, o no permiten, la instalación de la secadora en garajes, clósets, casas rodantes o en dormitorios. Póngase en contacto con el inspector de construcciones de su localidad.

**NOTA:** No se puede instalar otro electrodoméstico que usa combustible en el mismo clóset en que se encuentra la secadora.

**ADVERTENCIA:** Para reducir el riesgo de incendio, este electrodoméstico DEBE VENTILARSE HACIA EL EXTERIOR.

## Espacios mínimos/recomendados

	Parte posterior	Partes Laterales	Parte superior	Parte frontal (sólo clóset)
Empotrado y en clóset	5 pulg./ 0 pulg. (12.7 cm)	1 pulg./ 0 pulg. (2.5 cm)	18 pulg./ 18 pulg. (45.7 cm)	1 pulg./ 1 pulg. (2.5 cm)

La mayoría de las instalaciones requieren un espacio mínimo de 5 pulgadas (12.7 cm) detrás de la secadora para acomodar el conducto de ventilación con codo. Vea "Requisitos de ventilación." La ubicación debe ser lo suficientemente grande para poder abrir completamente la puerta de la secadora.

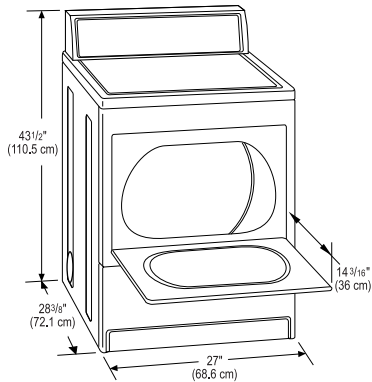

### Espacio de instalación recomendada para la instalación en un lugar empotrado o en un clóset

Las dimensiones que se ilustran son para los espacios recomendados permitidos excepto las aberturas de ventilación de la puerta del clóset. Las dimensiones que se muestran para las aberturas de ventilación de la puerta del clóset son los espacios mínimos requeridos.

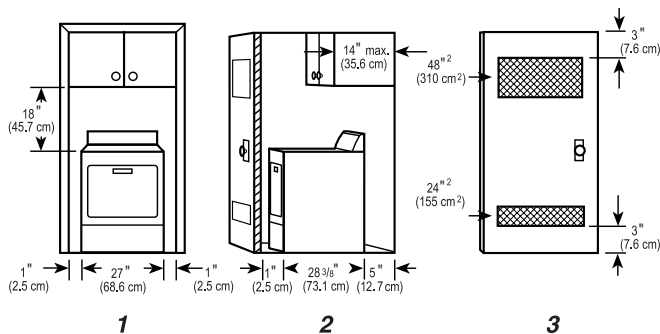

1. Lugar empotrado
2. Vista lateral - clóset o lugar confinado
3. Puerta del clóset con conductos de ventilación

- Debe considerarse el espacio adicional para facilitar la instalación y el servicio técnico.
- Se podrían necesitar espacios libres adicionales para la pared y las molduras de la puerta y del piso.
- Se recomienda un espacio adicional de 1 pulg. (2.5 cm) en todos los lados de la secadora para reducir la transferencia de ruido.
- Para la instalación en clóset, con una puerta, se requieren aberturas de ventilación mínimas en la parte superior e inferior de la puerta. Se aceptan puertas tipo persianas con aberturas de ventilación equivalentes.
- También se debe considerar espacio adicional para otro electrodoméstico que le acompañe.

### Las instalaciones en casas rodantes necesitan:

- Un juego para instalación en casas rodantes, Pieza Número 346764.

## Requisitos eléctricos

### ⚠ ADVERTENCIA



#### Peligro de Choque Eléctrico

**Conecte a un contacto de pared de conexión a tierra de 3 terminales.**

**No quite el terminal de conexión a tierra.**

**No use un adaptador.**

**No use un cable eléctrico de extensión.**

**No seguir estas instrucciones puede ocasionar la muerte, incendio o choque eléctrico.**

- Se necesita un suministro eléctrico de 120 voltios, 60 hertzios, CA solamente, de 15 o 20 amperios y protegido con fusible. (Se recomienda el empleo de un fusible retardador o cortacircuitos). Asimismo se recomienda el uso de un circuito independiente que preste servicio únicamente a esta secadora.

### INSTRUCCIONES PARA LA CONEXIÓN A TIERRA

- Para la conexión de una secadora mediante cable eléctrico conectado a tierra:  
Esta secadora debe estar conectada a tierra. En el caso de funcionamiento defectuoso o avería, la conexión a tierra reducirá el riesgo de choque eléctrico al proporcionar una vía de menor resistencia para la corriente eléctrica. Esta secadora está equipada con un cable que cuenta con un conductor para la conexión a tierra del equipo y un enchufe de conexión a tierra. El enchufe debe conectarse en un contacto apropiado, que esté debidamente instalado y conectado a tierra de acuerdo con todos los códigos y ordenanzas locales.

**ADVERTENCIA:** La conexión indebida del conductor para la conexión a tierra del equipo puede ocasionar un riesgo de choque eléctrico. Verifique con un electricista, representante o personal de servicio técnico calificado para asegurarse de que la conexión a tierra de la secadora sea apropiada. No modifique el enchufe proporcionado con la secadora. Si no encaja en el contacto, contrate un electricista calificado para que instale un contacto adecuado.

**GUARDE ESTAS INSTRUCCIONES**

## Requisitos del suministro de gas

### ⚠ ADVERTENCIA



#### Peligro de Incendio

Usa una línea de suministro de gas nueva con aprobación AGA o CSA.

Conecte la secadora con el suministro de gas regulado que tenga una válvula de cierre.

Apriete firmemente todas las conexiones de gas.

Si se conecta a un suministro de gas L.P., la presión no debe exceder una columna de agua de 33 cm (13 pulg.) y debe ser verificada por una persona calificada.

Ejemplos de una persona calificada incluyen:  
personal de servicio del sistema de calefacción con licencia,  
personal autorizado de la compañía de gas, y  
personal autorizado para dar servicio.

No seguir estas instrucciones puede ocasionar la muerte, explosión o incendio.

#### Tipo de gas

##### Gas natural:

Esta secadora está equipada para uso con GAS NATURAL. Su diseño está certificado por la CSA Internacional para gases L.P. (de propano o butano) con la conversión apropiada.

- Su secadora debe tener el quemador adecuado para el tipo de gas que tiene en su casa. La información respecto al quemador está ubicada en la placa de clasificación que está en la cavidad de la puerta de su secadora. Si esta información no está de acuerdo con el tipo de gas disponible, póngase en contacto con su tienda Sears o con el Centro de Servicio Sears de su localidad.

##### Conversión de gas L.P.:

No se deberá hacer intento alguno para convertir el uso del gas especificado en la placa de clasificación del modelo/de la serie de este artefacto por el uso de un gas distinto sin consultar con el abastecedor de gas.

La conversión deberá llevarla a cabo un técnico calificado.

Vea la base del quemador de la válvula de gas para obtener el número de pieza del juego de conversión de gas.

##### La línea de suministro de gas debe tener:

- Una derivación tapada NPT de 1/8 de pulg., inmediatamente arriba de la conexión del gas (vea la ilustración).
- Una válvula de cierre:

Que **deberá** estar a una distancia no mayor de 6 pies (183 cm) del electrodoméstico. La válvula deberá ubicarse en un lugar donde se pueda alcanzar con facilidad para cerrarla y abrirla.

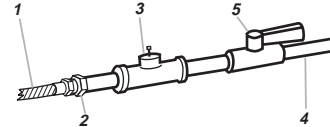

1. Conector de gas flexible de 3/8 de pulgada
2. Accesorio adaptador abocinado de 3/8 de pulgada
3. Derivación tapada NPT de 1/8 de pulgada
4. Línea de suministro de gas NPT de 1/2 de pulgada
5. Válvula de cierre del gas

Existen muchos métodos mediante los cuales puede conectar su secadora a gas al suministro de gas. He aquí algunas directivas para los dos métodos diferentes de conexión.

**Opción 1 (Método recomendado):** Línea de suministro de gas rígida:

- Tubo IPS de 1/2 pulgada utilizado con una combinación de accesorios de tuberías.
- Conexión opcional a la secadora:

Si los códigos locales lo permiten, use tubos de acero inoxidable flexible (diseño certificado por la Asociación americana de gas o la CSA Internacional) para conectar su secadora a la línea de suministro de gas rígida. Use un codo y un accesorio adaptador abocinado NPT de 3/8 de pulgada por 3/8 de pulgada entre el tubo de acero inoxidable y el tubo de gas de la secadora, para evitar que se doblen.

**Opción 2 (Método alternativo):** Línea de suministro de gas por tubería:

- Las longitudes inferiores a los 20 pies (6.1 m) pueden usar una tubería aprobada de 3/8 de pulgada (si los códigos y el abastecedor de gas lo permiten).
- Si usted está usando gas natural, no use tubería de cobre.
- Un adaptador abocinado NPT de 3/8 de pulgada por 3/8 de pulgada entre el tubo de la secadora y la tubería aprobada de 3/8 de pulgada.
- Las longitudes superiores a los 20 pies (6.1 m) deberán usar tuberías más largas y un accesorio adaptador de tamaño distinto.
- Si su secadora ha sido convertida para usar gas L.P., se puede usar tubería de cobre compatible de L.P. de 3/8 de pulgada. Si la longitud total de la línea de suministro es mayor que 20 pies (6.1 m), use un tubo más largo.

**NOTA:** Se deben usar pegamentos para uniones de tuberías que resistan la acción del gas L.P. No use cinta de TEFLON®.

#### El tubo de gas de la secadora

- El tubo de gas que sale por la parte posterior de su secadora tiene una conexión de filete macho de 3/8 de pulgada.

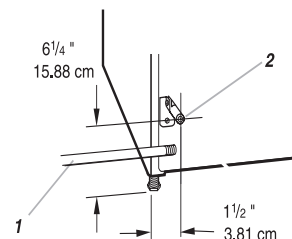

1. Línea de suministro de gas NPT de 1/2 pulgada
2. Tubo NPT de 3/8 de pulgada de la secadora

## Requisitos de entrada del quemador:

### Elevaciones hasta los 10,000 pies:

- El diseño de esta secadora está certificado por CSA Internacional para uso en altitudes que alcanzan los 10,000 pies (3,000 m) sobre el nivel del mar en la categoría de B.T.U. indicada en la placa del número de modelo/serie. No se requieren ajustes de entrada del quemador cuando se usa la secadora a esta altitud.

### Elevaciones encima de los 10,000 pies:

- Si se instala la secadora a un nivel superior a los 10,000 pies (3,000 m) de altitud, se requiere una reducción de categoría de B.T.U. del 4% del quemador, que se muestra en la placa del número de modelo/serie, por cada incremento de 1,000 pies (305 m) de altitud.

### Prueba de presión del suministro de gas

- Se debe desconectar la secadora del sistema de tubería del suministro de gas, siempre que se hagan pruebas de presión de dicho sistema a presiones de prueba que exceden ½ libra por pulgada cuadrada.
- Debe aislarse la secadora del sistema de tubería del suministro de gas, interrumpiendo su válvula de cierre manual independiente durante cualquier prueba de presión de dicho sistema, a presiones de prueba iguales o inferiores a ½ libra por pulgada cuadrada.

## Requisitos de ventilación

### ⚠ ADVERTENCIA



#### Peligro de Incendio

**Use un ducto de escape de metal pesado.**

**No use un ducto de escape de plástico.**

**No use un ducto de escape de aluminio.**

**No seguir estas instrucciones puede ocasionar la muerte o incendio.**

**ADVERTENCIA:** Para reducir el riesgo de incendio, esta secadora DEBE VENTILARSE HACIA EL EXTERIOR.

Se debe usar un conducto de ventilación de metal pesado de 4 pulgadas (10.2 cm) y abrazaderas. Los productos de ventilación DURASAFE™ son recomendables y se encuentran disponibles en la tienda Sears o el distribuidor de servicio técnico Sears de su localidad. Los productos de ventilación DURASAFE pueden adquirirse de su distribuidor o llamando al 1-888-784-6427.

Visite nuestro sitio en la internet en: [www.sears.com](http://www.sears.com)

- No ventile la secadora hacia un conducto de ventilación de gas, chimenea, pared, techo o un espacio oculto de un edificio.
- El diámetro del conducto de ventilación de metal pesado debe ser 4 pulgadas (10.2 cm).

- No use capotas de ventilación con pestillos magnéticos.
- No instale el conducto de ventilación de metal flexible en paredes, techos o pisos encerrados.
- Para asegurar el conducto de ventilación no use tornillos u otros dispositivos que se extiendan hacia el interior de dicho conducto.

**IMPORTANTE:** Observe todos las normas y ordenanzas vigentes.

### La ventilación inadecuada puede ocasionar la acumulación de humedad y pelusa en la casa, lo cual puede dar como resultado:

- Daños de humedad en la carpintería, muebles, pintura, empapelado, alfombras, etc.
- Problemas en la limpieza de la casa y de salud.

Use un conducto de ventilación de metal pesado. No use conductos de ventilación de plástico o de hoja de metal.

Se recomienda el conducto de ventilación de metal pesado para evitar que se aplaste o se tuerza.

El conducto de ventilación de metal flexible debe extenderse y sostenerse por completo cuando la secadora está en su ubicación final. Quite el exceso del conducto de metal flexible para evitar que se doble y se tuerza, lo cual podría dar lugar a una reducción del flujo de aire.

Una capota de ventilación debe tapar el conducto de ventilación para evitar el ingreso de roedores e insectos a la casa.

La capota de ventilación debe estar por lo menos a 12 pulgadas (30.5 cm) de distancia del piso o de cualquier objeto que pudiese estar en el trayecto del conducto de ventilación (como flores, rocas o arbustos, etc).

Si se usa un sistema de ventilación existente, limpie la pelusa que está en toda la longitud del sistema y asegúrese de que la capota de ventilación no esté obstruida con pelusa. La pelusa debe ser quitada nuevamente cada dos años, o con más frecuencia, de acuerdo con el uso de la secadora. Reemplace cualquier conducto de ventilación de plástico o de hoja de metal por uno de metal rígido o de metal flexible.

Use la cinta para tuberías para sellar todas las uniones.

### Las instalaciones en casas rodantes necesitan:

- Un juego para instalación en casas rodantes, Pieza Número 346764\*
- Artículos de ferretería para sistemas de ventilación de metal\*

\*Se pueden comprar en su tienda Sears o en el distribuidor de servicio técnico Sears de su localidad.

# Cálculo de la longitud del conducto de ventilación

Las instalaciones típicas tienen la ventilación en la parte posterior de la secadora.

Otras instalaciones son posibles.

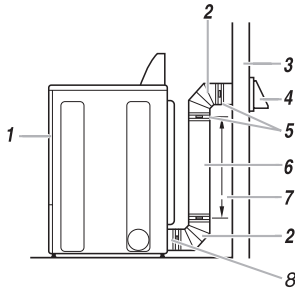

1. Secadora
2. Codo
3. Pared
4. Capota de ventilación
5. Cinta para tubos y abrazaderas
6. Tubo de metal rígido o tubo de metal flexible
7. Longitud necesaria del conducto de ventilación para conectar los codos
8. Salida de ventilación

## Instalaciones estándares de ventilación con tubos de metal rígidos o tubos de metal flexibles.

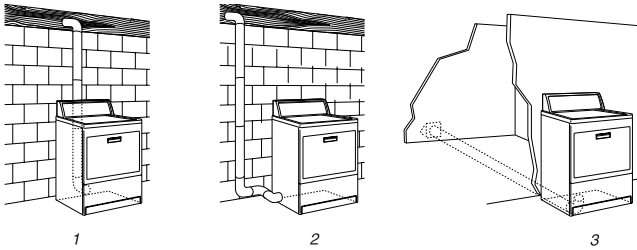

1. Instalación estándar con ventilación en la parte posterior y conexiones indirectas
2. Instalación de ventilación lateral a la izquierda o a la derecha
3. Instalación de ventilación inferior

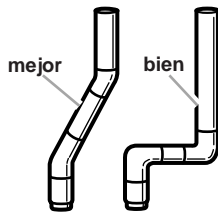

1. Seleccione la vía que proporcione el trayecto más recto y directo al exterior. Planifique la instalación a fin de usar el menor número posible de codos y vueltas.

Cuando use los codos o haga vueltas, deje todo el espacio que sea posible. Doble el conducto de ventilación gradualmente para evitar que se retuerza. Evite vueltas de 90°.

## Determinación de la longitud del conducto de ventilación

La longitud máxima del sistema de ventilación depende de:

- El tipo de conducto de ventilación (metal rígido o metal flexible).
- El número de codos utilizados.

Los estilos recomendados de capotas de ventilación se ilustran aquí.

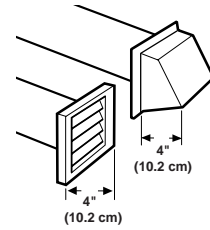

1. Estilo de capota con ventilación tipo caja
2. Estilo de capota con ventilación tipo persiana

El estilo de campana de ventilación angular (que se ilustra a continuación) es aceptable.

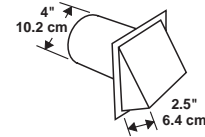

2. Vea el cuadro de longitud del conducto de ventilación que vaya de acuerdo con su tipo de capota de ventilación para fijarse en las longitudes máximas del conducto de ventilación que usted puede usar.

**No use tendidos de conductos de ventilación más largos que los especificados en los cuadros de longitud de conductos de ventilación.**

Los sistemas de ventilación más largos que los especificados:

- Acortarán la vida de la secadora.
  - Reducirán el rendimiento, dando lugar a tiempos de secado más largos y un aumento en el consumo de energía.
3. Determine el número de codos que va a necesitar.

En la columna que indica el tipo de conducto de ventilación de metal que usted está usando (metal rígido o metal flexible), encuentre la longitud máxima de conducto de ventilación metálico en la misma línea que el número de codos.

## Cuadro de Longitud de los conductos de ventilación

Número de vueltas de 90° o codos	Capotas de ventilación de caja o tipo persianas	Capotas angulares
<b>0</b>		
Metal rígido	64 pies (20 m)	58 pies (17.7 m)
Metal flexible	36 pies (11 m)	28 pies (8.5 m)
<b>1</b>		
Metal rígido	54 pies (16.5 m)	48 pies (14.6 m)
Metal flexible	31 pies (9.4 m)	23 pies (7 m)
<b>2</b>		
Metal rígido	44 pies (13.4 m)	38 pies (11.6 m)
Metal flexible	27 pies (8.2 m)	19 pies (5.8 m)
<b>3</b>		
Metal rígido	35 pies (10.7 m)	29 pies (8.8 m)
Metal flexible	25 pies (7.6 m)	17 pies (5.2 m)
<b>4</b>		
Metal rígido	27 pies (8.2 m)	21 pies (6.4 m)
Metal flexible	23 pies (7 m)	15 pies (4.6 m)

**NOTA:** Instalaciones de ventilación laterales e inferiores tienen una vuelta de 90° dentro de la secadora. Para determinar la longitud máxima de ventilación, agregue una vuelta de 90° al cuadro.

### Instalaciones alternas para espacios limitados

Los sistemas de ventilación vienen en una amplia gama. Seleccione el tipo más apropiado para su instalación. A continuación se ilustran dos tipos de instalación para espacios limitados. Consulte las instrucciones del fabricante.

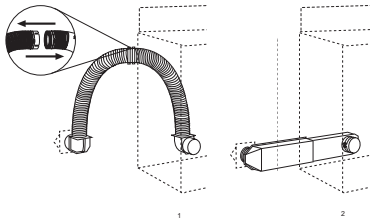

1. Instalación en la parte superior (también está disponible con un codo de desviación)
2. Instalación de periscopio

### Instalaciones laterales e inferiores

El sistema de ventilación de esta secadora puede modificarse hacia el lado derecho, el lado izquierdo o por la parte inferior.

## ⚠ ADVERTENCIA



### Peligro de Incendio

**Cubra los orificios de escape con uno de los juegos siguientes:**

**279818 (blanco)**

**279819 (marfil/almendra)**

**279915 (grafito)**

**279925 (bisque)**

**Comuníquese con su distribuidor local.**

**No seguir estas instrucciones puede ocasionar la muerte, incendio, choque eléctrico, o lesiones graves.**

### Requisitos de instalación adicionales para las casas rodantes

Esta secadora es apropiada para instalaciones en casas rodantes. Consulte la información en "Requisitos de localización."

La instalación debe ajustarse al Estándar de seguridad y construcción de casas fabricadas, Título 24 CFR, Parte 3280 (anteriormente conocido como Estándar federal para la seguridad y construcción de casas rodantes, Título 24, HUD Parte 280).

- Se deben tomar medidas especiales en el caso de casas rodantes para introducir el aire del exterior en la secadora. La abertura (como la de una ventana adyacente) deberá ser por lo menos el doble de tamaño que la abertura de ventilación de la secadora.
- El conducto de ventilación de la secadora no deberá conectarse o asegurarse con tornillos u otros dispositivos que se extiendan hacia el interior del conducto.



- El conducto de ventilación deberá sujetarse firmemente en un lugar no inflamable de la estructura de la casa rodante. No use tornillos u otros dispositivos que se extiendan hacia el interior del conducto de ventilación para asegurarlo.

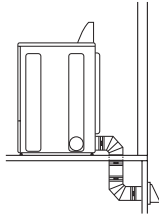

El conducto de ventilación debe terminar en el exterior. El conducto de ventilación no debe terminar debajo de la casa rodante y no debe conectarse a ningún otro conducto, respiradero o chimenea.

- En el momento de la instalación, asegure la secadora al piso, con firmeza.

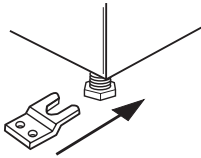

Para adquirir un juego de instalación en casas rodantes, llame a su tienda Sears o al Centro de servicio Sears. Llame al 1-888-784-6427. Pida la Pieza Número 346764.

## Instalación del sistema de ventilación

1. (Opcional) Póngase lentes de seguridad y guantes.
2. Instale la capota de ventilación. Emplee una masilla de calafateo para sellar la abertura de la pared externa alrededor de la capota de ventilación.
3. Conecte el conducto de ventilación a la capota de ventilación. El conducto de ventilación debe encajar dentro de la capota de ventilación. Asegure el conducto de ventilación a la capota de ventilación con una abrazadera de 4 pulgadas (10.2 cm).
4. Extienda el conducto de ventilación a la ubicación de la secadora. Use la trayectoria más recta posible. Vea "Determinación de la longitud del conducto de ventilación." Evite giros de 90°. Use cinta para tubos para sellar todas las juntas.

## Instalación de la patas niveladoras

### ! ADVERTENCIA

#### Peligro de Peso Excesivo

Use dos o más personas para mover e instalar la secadora.

No seguir esta instrucción puede ocasionar una lesión en la espalda u otro tipo de lesiones.

1. Coloque dos de los esquinales de cartón en el piso detrás de la parte posterior de la secadora. Vea la ilustración.
2. Sujete con firmeza el cuerpo de la secadora (no la parte superior o el panel de la consola).

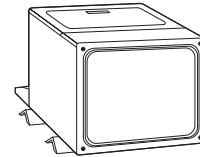

Recueste la secadora, con cuidado, en los esquinales de cartón.

3. Examine las patas niveladoras. Localice la marca en forma de diamante.



4. Atornille con la mano las patas en los orificios de las patas. Use una llave de tuercas para terminar de atornillar las patas hasta que la marca en forma de diamante no quede visible.
5. Ponga la secadora de pie. Trásladela cerca de su ubicación final. Deje suficiente espacio para conectar la ventilación de escape.

## Nivelación de la secadora

Revise la nivelación de la secadora. Verifique primero de lado a lado y luego del frente hacia atrás.

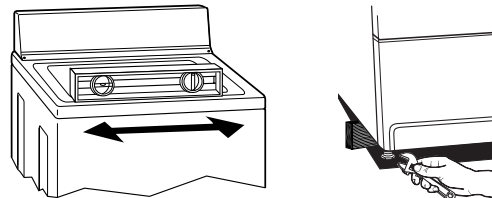

Si la secadora no está nivelada, apunte la secadora, usando un bloque de madera. Use una llave de tuercas para regular las patas hacia arriba o hacia abajo y verifique nuevamente si la secadora está nivelada.

**NOTA:** Quizás sea necesario nivelar la secadora nuevamente después de trasladarla a su ubicación final.

## Conexión del suministro de gas

1. Quite la tapa roja del tubo de gas. Traslade la secadora a su ubicación final.
2. Utilizando una llave de tuercas, conecte el suministro de gas a la secadora. Use sellador compuesto para roscas macho no abocinadas. Si se usa tubería flexible de metal, asegúrese que no hay partes retorcidas.

**NOTA:** Para las conexiones de gas L.P., debe usar un pegamento de unión de tubos resistente a la acción del gas L.P. No use cinta TEFLON®.

Se debe usar una combinación de tubos de unión para conectar la secadora a la línea de suministro de gas existente. A continuación se ilustra una conexión recomendada. Su conexión puede ser distinta, de acuerdo con el tipo de línea de suministro, tamaño y ubicación.

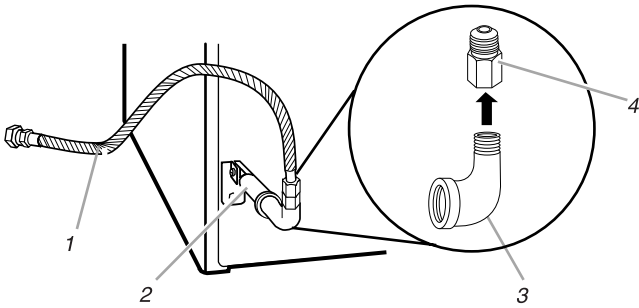

1. Conector flexible de gas de  $\frac{3}{8}$  de pulgada
2. Tubo de la secadora de  $\frac{3}{8}$  de pulgada
3. Codo de tubería de  $\frac{3}{8}$  de pulg. a  $\frac{1}{2}$  de pulgada
4. Accesorio adaptador abocinado de  $\frac{3}{8}$  de pulgada

3. Abra la válvula de cierre del suministro. La válvula está abierta cuando la manija está paralela al tubo de gas.

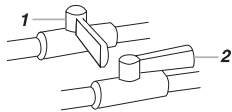

1. Válvula cerrada
2. Válvula abierta

4. Pruebe todas las conexiones aplicando con un cepillo una solución aprobada para detección de fugas que no sea corrosiva. Se observarán burbujas si hay fuga. Tape cualquier fuga que encuentre.

## Conexión del tubo de ventilación

1. Usando una abrazadera de 4 pulgadas (10.2 cm), conecte el tubo de ventilación a la salida de aire. Si se conecta a un tubo de ventilación existente, asegúrese de que el mismo esté limpio. El tubo de ventilación de la secadora debe encajar sobre la salida de aire de la secadora y dentro de la campana extractora. Cerciórese de que el tubo de ventilación esté asegurado a la campana extractora con una abrazadera de 4 pulgadas (10.2 cm).
2. Mueva la secadora a su posición final. No aplaste ni retuerza el tubo de ventilación. Asegúrese de que la secadora esté nivelada.

## Instalación completa

1. Revise para cerciorarse de que todas las piezas estén instaladas. Si hay alguna pieza extra, vuelva a revisar todos los pasos para ver cuál se omitió.
2. Verifique si tiene todas las herramientas.
3. Deshágase de todos los materiales de embalaje.
4. Revise la localización final de la secadora. Asegúrese de que el tubo de ventilación no esté aplastado o retorcido.
5. Verifique si la secadora está nivelada. (Vea "Nivelación de la secadora.")
6. Enchufe en un contacto de 3 terminales con conexión a tierra. Conecte la energía.
7. Quite la película protectora azul que está en la consola y cualquier cinta adhesiva que haya quedado en la secadora.
8. Lea "Uso de la secadora."
9. Limpie el interior del tambor de la secadora meticulosamente con un paño húmedo para quitar residuos de polvo.
10. Fije la secadora en un ciclo de calor máximo (no el ciclo de secado al aire) por 20 minutos para quitar el aire de la tubería del gas. Abra la puerta de la secadora después de cinco minutos y verifique si hay calor. Si no siente el calor, apague la secadora y espere cinco minutos.

### Luego revise lo siguiente:

- Que los controles estén fijados en una posición de funcionamiento u "On" (encendido).
- Que se ha presionado con firmeza el botón de puesta en marcha.
- Que la válvula de cierre de la tubería de abastecimiento del gas esté abierta.

Repita una prueba de 5 minutos como se indicó más arriba. Si aún así la secadora no funciona adecuadamente, revise lo siguiente:

- Que la secadora esté conectada en un contacto de 3 terminales con conexión a tierra.
- Que el suministro eléctrico esté conectado.
- Que el fusible de la casa esté intacto y ajustado; o que no se haya disparado el cortacircuitos.
- Que la puerta de la secadora esté cerrada.
- Si la secadora hace un ruido raro, revise si la secadora está nivelada.



# CARACTERÍSTICAS Y BENEFICIOS

## SISTEMA TOTAL CARE™

El SISTEMA DE CUIDADO TOTAL exclusivo combina la capacidad de carga KING SIZE™ (tamaño "King" extra grande), EVENHEAT (Calor uniforme) con Control automático de temperatura, WRINKLE GUARD™ III (Protección antiarrugas) y el estante térmico TUMBLE FREE™ (sin rotación) para garantizar el cuidado total del secado para cualquier tipo de tejido y tamaño de carga.

## Control automático de temperatura

En ciclos de secado automático, la temperatura de la ropa se reduce al reducirse automáticamente la temperatura a medida que la ropa se seca. Esto reduce el secado en exceso y brinda un mejor cuidado de los tejidos de su ropa.

## Sistema de secado EVENHEAT™ con control automático de temperatura

El sistema de secado EVENHEAT con control automático de temperatura emplea dispositivos duales para la detección de humedad y controles SENSOR SMART™ (sensores inteligentes). El sistema EVENHEAT (calor uniforme) con control automático de temperatura acorta el tiempo de secado y seca la carga a temperaturas más bajas, brindando así un cuidado óptimo de los tejidos. El sistema EVENHEAT con control automático de temperatura controla la temperatura del aire caliente para asegurarse de que nunca esté demasiado caliente que pueda dañar los tejidos. Asimismo termina el ciclo cuando las ropas están secas para reducir el encogimiento de la ropa.

## Período de enfriamiento "SMART"

Al alcanzar el nivel de sequedad seleccionado, la secadora entra a un período de enfriamiento que dura de 2 a 10 minutos. A diferencia de otras secadoras que proporcionan un enfriamiento fijo de 10 minutos, la duración del enfriamiento "SMART" (inteligente) está basada en el tiempo del ciclo y en el ajuste de secado seleccionado.

- Para cargas pequeñas o cargas que se secan a temperatura más baja, el enfriamiento puede durar un mínimo de 2 minutos.
- Para cargas grandes o cargas que se secan a temperaturas más altas, el enfriamiento puede alcanzar casi 10 minutos.

## Ciclo Jeans

El Control automático de temperatura regula la temperatura y humedad de su ropa y reduce la temperatura en el momento debido. Al detectar la temperatura y humedad, los jeans salen de la secadora listos para vestir. Usted puede usarlos sin preocuparse de que estén húmedos o secos en exceso.

# USO DE LA SECADORA

## Cómo cargar

El cargar adecuadamente su secadora puede reducir sus gastos de consumo de energía y prolongar la vida de sus prendas de vestir.

### Sugerencias para cargar

- Cargue la secadora según la cantidad de espacio que ocupan los artículos, no por su peso.
- No sobrecargue la secadora. Esto da lugar a un secado desigual y a la formación de arrugas.

## Secadoras de capacidad KING SIZE™ (Extra grande)

### Ropa de trabajo pesada

4 pantalones de mezclilla	2 pantalones de deporte
4 pantalones de trabajo	2 camisetitas de deporte
4 camisas de trabajo	

### Toallas

10 toallas de baño	14 toallas faciales
10 toallas de mano	

### Carga mixta

3 sábanas (1 de cama doble, 2 de camas gemelas)	9 camisetitas
4 fundas	9 pantalones cortos
3 camisas	10 pañuelos
3 blusas	

## Sugerencias de ciclos y secado

Seleccione la temperatura y el ciclo correctos para su carga.

La pantalla muestra el tiempo estimado del ciclo cuando su secadora detecta automáticamente el nivel de sequedad de su carga. Si un ciclo está usando Timed Dry (Secado temporizado), la pantalla muestra el número exacto de minutos restantes en el ciclo.

El enfriamiento rota la carga sin calor durante los últimos minutos de todos los ciclos. El enfriamiento facilita el manejo de las cargas. La duración del enfriamiento depende del tamaño de la carga y el nivel de sequedad.

### Sugerencias de secado

- Siga las instrucciones de cuidado de la etiqueta cuando estén disponibles.
- Si usted emplea hojas de suavizante de tejidos, use únicamente aquellas cuya etiqueta indica que pueden utilizarse en secadoras. Siga las instrucciones del paquete.
- Quite la carga de la secadora tan pronto se detenga la rotación para reducir la formación de arrugas. Esto es de especial importancia para los tejidos de planchado permanente, de punto y de fibras sintéticas.

## Sugerencias de ciclos

- Seque la mayoría de las cargas usando los ajustes prefijados de ciclos.
- Use este cuadro como guía para secar diversas cargas. La temperatura de secado y el Nivel de secado automático (Secado normal) están prefijados cuando usted selecciona un ciclo de Secado automático. Usted puede elegir un nivel de secado distinto de acuerdo con su carga. (Vea "Modificadores.")
- Para un Ciclo temporizado, la temperatura de secado está prefijada. Usted no puede elegir un Auto Dry Level (Nivel de secado automático) con un ciclo de Secado temporizado.

CICLO <i>Tipo de carga</i>	AJUSTES DE CICLOS PREFIJADOS		
	Método de secado (Nivel de secado automático)	Temp.	Tiempo (minutos)
<b>ALGODÓN/ TOALLAS</b> <i>Ropa pesada, toallas</i>	Secado automático (Normal)	Alta	54*
<b>JEANS</b> <i>Pantalones de mezclilla, chaquetas</i>	Secado automático (Normal)	Mediana Alta	64*
<b>NORMAL</b> <i>Pana, ropa de trabajo</i>	Secado automático (Normal)	Mediana	52*
<b>ARTÍCULOS VOLUMINOSOS</b> <i>Edredones, bolsas para dormir</i>	Secado automático (Normal)	Mediana	60*
<b>ROPA DELICADA/ INFORMAL</b> <i>Sábanas, planchado permanente, pañales</i>	Secado automático (Normal)	Baja	36*
<b>ROPA ULTRA- DELICADA</b> <i>Ropa para gimnasia, cortinas traslúcidas, encaje</i>	Secado automático (Normal)	Ultrabaja	22*
<b>EXPRESS DRY™ (Secado expreso)</b> <i>Cargas pequeñas</i>	Secado temporizado	Alta	23**
<b>SECADO AL AIRE</b> <i>Goma, plástico, de cuidado especial</i>	Secado temporizado	Sin calor	30**

CICLO <i>Tipo de carga</i>	AJUSTES DE CICLOS PREFIJADOS		
	Método de secado (Nivel de secado automático)	Temp.	Tiempo (minutos)
<b>RETOQUE</b> <b>Lavado Pesado</b> <i>Tejidos pesados y resistentes</i>	Secado temporizado	Alta	30**
<b>Delicado</b> <i>De peso liviano, sintéticos</i>		Baja	20**

\* Tiempo estimado

\*\* Tiempo real

## Panel de Control

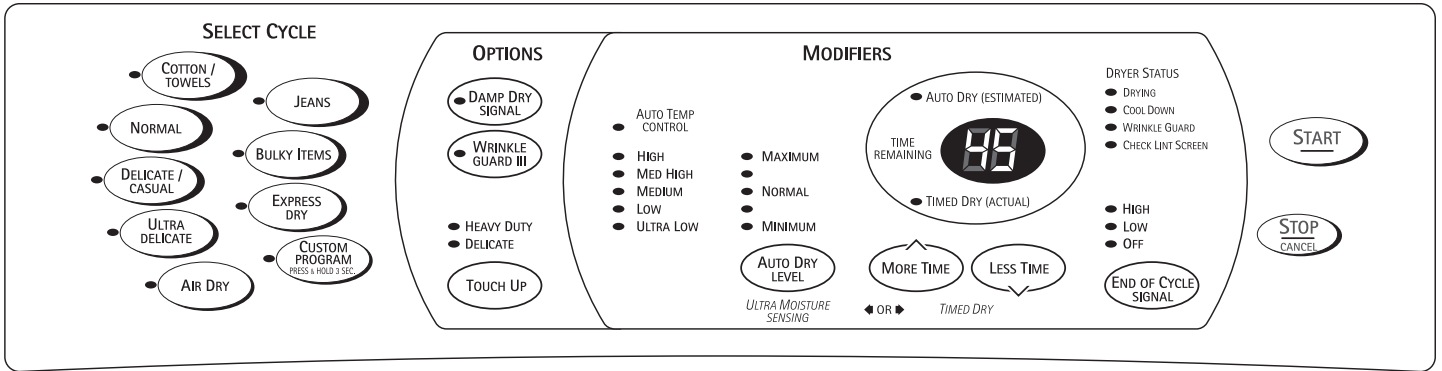

### Puesta en marcha de su secadora

#### ⚠ ADVERTENCIA



#### Peligro de Explosión

Mantenga los materiales y vapores inflamables, tales como la gasolina, alejados de la secadora.

No seque ningún artículo que haya tenido alguna vez cualquier sustancia inflamable (aún después de lavarlo).

No seguir estas instrucciones puede ocasionar la muerte, explosión o incendio.

#### ⚠ ADVERTENCIA



#### Peligro de Incendio

Ninguna lavadora puede eliminar completamente el aceite.

No seque ningún artículo que haya tenido alguna vez cualquier tipo de aceite (incluyendo los aceites de cocina).

Los artículos que contengan espuma, hule o plástico deben secarse en un tendedero o usando un Ciclo de Aire.

No seguir estas instrucciones puede ocasionar la muerte o incendio.

La siguiente es una guía para poner su secadora en marcha. Las consultas periódicas a otras secciones de este manual proporcionarán información más detallada.

1. Revise el filtro de pelusa. Límpielo de ser necesario.
2. Ponga la ropa en la secadora y cierre la puerta (Vea "Cómo cargar la secadora.")
3. Seleccione el ciclo que usted desee, presionando uno de los botones que están debajo de SELECT CYCLE (Selector de ciclos) o seleccionando TOUCH UP (Retoque) que está debajo de OPTIONS (Opciones). Vea "Ciclos" y "Opciones." Los ajustes prefijados para Auto Dry (Secado automático) o Timed Dry (Secado temporizado) se iluminarán. El tiempo estimado o real del ciclo (en minutos) aparecerá en la pantalla.

- Los ajustes prefijados proporcionan el cuidado recomendado de los tejidos para el ciclo que ha seleccionado. Para obtener los ajustes prefijados de ciclos, consulte "Sugerencias de ciclos y de secado."
- Si lo desea, puede cambiar el tiempo (estimado) de secado automático, presionando AUTO DRY LEVEL (Nivel de secado automático) hasta que aparezcan en pantalla el nivel deseado de sequedad y el tiempo de secado automático. El Nivel de secado automático le ahorra tiempo, proporcionándole los mejores resultados de secado en un tiempo más breve. Los sensores electrónicos determinan el nivel de sequedad de su ropa. Cuando su ropa está casi seca, el tiempo de secado cambia automáticamente de tiempo estimado a tiempo real que resta en el ciclo. Para obtener detalles, vea "Modificadores."

**NOTA:** Para cambiar de un ciclo de Secado automático a un ciclo de Secado temporizado, presione MORE TIME (Más tiempo) o LESS TIME (Menos tiempo). El tiempo que aparece en la pantalla será el tiempo real.

- Si lo desea, usted puede cambiar el tiempo de Secado temporizado (real), oprimiendo MORE TIME o LESS TIME hasta que el tiempo deseado aparezca en la pantalla. Vea "Modificadores."
  - Para el cuidado óptimo de los tejidos, siga las instrucciones que vienen en las etiquetas de las prendas.
4. (PASO OPCIONAL) Si lo desea, seleccione OPTIONS (Opciones). Para obtener más detalles, vea "Opciones."
  5. (PASO OPCIONAL) Si lo desea, fije la END OF CYCLE SIGNAL (Señal de fin de ciclo).
  6. Presione START (Puesta en marcha). Cercíorese de que la puerta esté cerrada.
    - Si no presiona START dentro de los 5 minutos de haber seleccionado el ciclo, la secadora se apagará automáticamente.
    - Si desea terminar el ciclo de secado después de presionar START, presione STOP/CANCEL (Parada/Anulación) dos veces.

## Cómo detener su secadora

### Para detener su secadora en cualquier momento

Presione STOP/CANCEL (Parada/Anulación) o abra la puerta.

## Cómo hacer una pausa o reanudar la marcha

### Para hacer una pausa en cualquier momento

Abra la puerta o presione STOP/CANCEL una vez.

### Para reanudar la marcha de la secadora

Cierre la puerta y presione START (Puesta en marcha).

**NOTA:** El secado continuará desde la etapa donde se interrumpió el ciclo si usted cierra la puerta y presiona START dentro de los 5 minutos siguientes. Si se interrumpe el ciclo por más de 5 minutos, la secadora se apagará. Usted tendrá que seleccionar nuevos ajustes de ciclo antes de reanudar la marcha de la secadora.

## Cambio de ciclos, opciones y modificadores

Usted puede cambiar los ciclos, opciones y modificadores en cualquier momento antes de presionar START (Puesta en marcha).

- Al seleccionar un cambio se escucha un tono audible corto.
- Al seleccionar una combinación no disponible se escucha dos tonos audibles cortos. No se aceptará la última selección.

### Cambio de ciclos después de presionar START

1. Presione STOP/CANCEL (Parada/anulación) dos veces.
2. Seleccione el ciclo de secado deseado.
3. Presione START. La secadora vuelve a funcionar al comienzo del nuevo ciclo.

**NOTA:** Si usted no oprime START dentro de los 5 minutos de pausa de la secadora, ésta se apaga automáticamente.

### Cambio de opciones y modificadores después de presionar START

Usted puede cambiar una opción o modificador en cualquier momento antes de que comience la opción o modificador seleccionado.

1. Presione STOP/CANCEL.
2. Seleccione la nueva opción y/o modificadores.
3. Presione START para continuar el ciclo.

## Ciclos

Seleccione el ciclo de secado de acuerdo con el tipo de carga que esté secando. Una gama prefijada de calor se ajusta automáticamente para el tipo de tejido seleccionado. (Vea el cuadro "Sugerencias de ciclos y de secado.")

Cuando usted selecciona un ciclo, su secadora selecciona una temperatura prefijada, un AUTO DRY LEVEL (Nivel de secado automático) (Normal) y Tiempo restante (Estimado) de AUTO DRY (secado automático) o Tiempo restante (real) de Timed Dry (secado temporizado). El tiempo que aparece en la pantalla para los ciclos de AUTO DRY (Secado automático) son tiempos estimados. Luego de una porción del ciclo, la secadora apaga la luz indicadora del Tiempo restante (estimado) de AUTO DRY (secado automático) y muestra en pantalla el tiempo restante real. La luz indicadora de TIMED DRY (Secado temporizado) (Real) se encenderá sólo si se ha seleccionado un ciclo de TIMED DRY (Secado temporizado). (Vea "Modificadores.")

### SELECT CYCLE

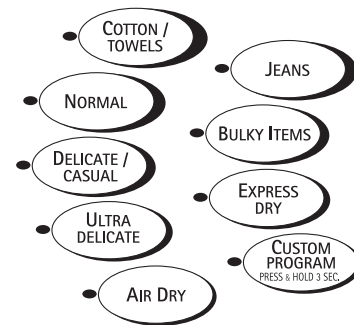

### Cotton/Towels (Algodón/Toallas)

Use este ciclo para obtener calor alto para sus tejidos pesados. Este ciclo de Secado automático está prefijado para un período estimado de 54 minutos.

### Jeans

Use este ciclo para obtener calor medio-alto para secar artículos de mezclilla. Este ciclo de Secado automático está prefijado para un período estimado de 64 minutos.

### Normal

Use este ciclo para obtener calor medio para secar tejidos resistentes. Este ciclo de Secado automático está prefijado para un período estimado de 52 minutos.

### Bulky Items (Artículos voluminosos)

Use este ciclo para secar artículos grandes y voluminosos que se secan con rapidez en el exterior pero quedan mojados en el interior. Este ciclo usa un calor medio. Este ciclo de Secado automático está prefijado para un período estimado de 60 minutos.

### Delicate/Casual (Ropa delicada/Informal)

Use este ciclo para obtener calor bajo para secar fibras sintéticas, tejidos de punto lavables y de acabado inarrugable. Este ciclo de Secado automático está prefijado para un período estimado de 36 minutos.

### Express Dry™ (Secado expreso)

Use este ciclo de 23 minutos para el secado de cargas pequeñas o cargas que necesitan un tiempo de secado corto. Este ciclo usa 16 minutos de calor alto, seguido de 5 minutos de calor ultrabajo y 2 minutos de enfriamiento.

## Ultra Delicate (Ropa ultradelicada)

Use este ciclo para obtener calor ultrabajo para secar con suavidad artículos como ropa de gimnasia o cortinas traslúcidas. Este ciclo de Secado automático está prefijado para un período estimado de 22 minutos.

## Air Dry (Secado al aire)

El secado al aire le ofrece todos los beneficios del secado en el tendedero con un tiempo de secado más corto. Regule el ciclo de secado al aire desde 1 hasta 99 minutos en cualquier momento durante el ciclo, o use el ajuste prefijado de 30 minutos.

Use el ciclo de secado al aire para artículos que requieren secado sin calor, tales como artículos de goma, plástico y tejidos sensibles al calor. Este cuadro muestra ejemplos de artículos que pueden secarse usando el ciclo de secado al aire.

Tipo de carga	Minutos
Goma espuma - almohadas, brasieres acolchados, juguetes de peluche	20 - 30
Plástico - cortinas de ducha, manteles	20 - 30
Alfombras con reverso de goma	40 - 50
Olefina, polipropileno, nailon diáfano	10 - 20

### Siempre que use el Secado al aire

- Revise para ver si las cubiertas están debidamente cosidas.
- Sacuda y ahueque las almohadas a mano periódicamente durante el ciclo.
- Seque el artículo por completo. Las almohadas de goma espuma tardan en secar.

**NOTA:** Al usar el ciclo de secado al aire no se puede seleccionar un nivel de secado automático.

### Custom Program (Programa personalizado)

Use el Programa personalizado para seleccionar el Ciclo, Opciones y Modificadores que emplea con más frecuencia y guárdelo en la memoria para uso futuro.

#### Para guardar un ciclo para uso futuro

1. Seleccione un Ciclo.
2. Seleccione las Opciones deseadas.
3. Seleccione los Modificadores deseados.
4. Presione y sostenga Custom Program (Programa personalizado) unos 3 segundos hasta que escuche un bip.
5. Presione START (puesta en marcha).

#### Para volver a usar este ciclo

1. Presione CUSTOM PROGRAM.
2. Presione START.

## Opciones

Usted puede personalizar sus ciclos seleccionando opciones.

### OPTIONS



### Damp Dry Signal (Señal de secado húmedo)

Seleccione la señal de secado húmedo para alertarle cuando su ropa esté aproximadamente 80% seca. Esto es útil cuando usted quiere quitar artículos livianos en una carga mixta para evitar que se sequen en exceso, o para quitar artículos parcialmente secos que pudiesen necesitar un planchado.

**NOTA:** La Señal de secado húmedo es una opción que está disponible únicamente con ciclos automáticos.

### WRINKLE GUARD® III (Protección antiarrugas)

La opción Wrinkle Guard III evita la formación de arrugas cuando usted no puede descargar la secadora con prontitud al final de un ciclo.

- Presione WRINKLE GUARD III para obtener hasta un máximo de 2 horas y media de rotación periódica sin calor al final de un ciclo.
- Detenga WRINKLE GUARD III en cualquier momento presionando el botón WRINKLE GUARD III o abriendo la puerta de la secadora.
- Para el ciclo de secado automático DELICATE/CASUAL (ropa delicada/informal), la opción WRINKLE GUARD III está prefijada en la posición ON (encendido). Los otros ciclos de secado automáticos retendrán el ajuste de WRINKLE GUARD III. (Por ejemplo, si usted selecciona WRINKLE GUARD III en el ciclo NORMAL, WRINKLE GUARD III estará encendida la próxima vez que usted seleccione el ciclo NORMAL.)

**NOTA:** Si usted no selecciona WRINKLE GUARD III, la secadora se detiene después del enfriamiento.

### Touch Up (Retoque)

Seleccione esta opción para eliminar arrugas de sus artículos limpios como ropa empacada en una maleta o artículos arrugados por haber permanecido en la secadora durante mucho tiempo.

- Presione TOUCH UP (Retoque) una vez para obtener HEAVY DUTY (30 minutos de calor alto). Use Heavy Duty (Lavado pesado) para artículos pesados y de peso mediano, como edredones y jeans.
- Presione TOUCH UP dos veces para obtener DELICATE (20 minutos de calor bajo). Use Delicate (Delicado) para artículos de peso mediano o de peso ligero como blusas y faldas.
- Presione MORE TIME (Más tiempo) o LESS TIME (Menos tiempo) para regular el tiempo del ciclo.
- La opción WRINKLE GUARD III también está disponible en TOUCH UP (Retoque). Quite la ropa tan pronto termine la rotación.

## Modificadores

Cuando usted selecciona un ciclo, el ajuste prefijado de Nivel de Secado automático (Auto Dry) o Timed Dry (Secado temporizado) para ese ciclo se encenderá. Los modificadores le permiten cambiar los ajustes prefijados y personalizar más sus ciclos.

### Auto Dry Level with Ultra Moisture Sensing (Nivel de secado automático con ultradetección de humedad)

El nivel de secado automático con ultradetección de humedad brinda los resultados de secado más precisos en el tiempo más corto. Esto le ayuda a ahorrar dinero en sus cuentas de energía y a reducir el riesgo de deterioro de los tejidos. El nivel de secado está determinado por bandas sensoras duales que miden la humedad de su ropa. Una vez que se alcance el nivel de sequedad deseado, los sensores electrónicos emiten una señal para que la secadora se detenga y se evite el secado excesivo de su ropa.

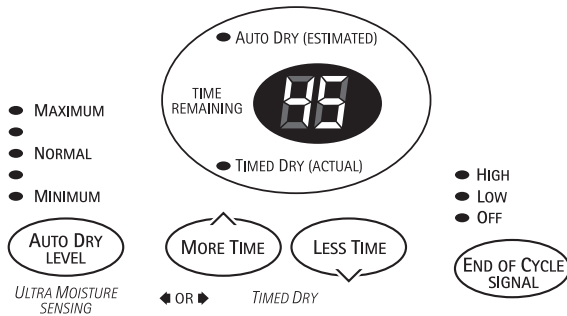

Para todos los ciclos de Secado automático, el Nivel de Secado automático está fijado automáticamente en Normal. Este ajuste brinda el cuidado de tejidos recomendado para su ciclo. La pantalla mostrará el tiempo estimado (en minutos) que se requiere para alcanzar un nivel de secado de aproximadamente 80%. Una vez que se alcanza el nivel de sequedad del 80%, el tiempo de secado restante que se requiere aparecerá en la pantalla como tiempo real restante.

Use el ajuste Normal para secar la mayoría de sus cargas. Al final de ciclo, toque la ropa seca.

- Si está más húmeda de lo que le gustaría, seleccione un ajuste encima del Normal la próxima vez que seque una carga similar.
- Si está más seca de lo que le gustaría, seleccione un ajuste debajo del Normal la próxima vez que seque una carga similar.

### Para cambiar el nivel de sequedad

Presione AUTO DRY LEVEL (Nivel de secado automático) hasta que se ilumine el nivel de sequedad deseado.

**NOTA:** El Nivel de secado automático no es una opción que se pueda seleccionar con el ciclo EXPRESS DRY™, el ciclo AIR DRY (Secado al aire) o TOUCH UP (Retoque).

### Para cambiar el tiempo de secado estimado a real

Presione MORE TIME (Más tiempo) o LESS TIME (Menos tiempo) hasta que el tiempo deseado aparezca en la pantalla. La luz para Timed Dry (Secado temporizado) (real) se encenderá.

### Timed Dry (Secado temporizado)

Use Secado temporizado para seleccionar un tiempo de secado específico. Los ajustes prefijados para EXPRESS DRY™ (Secado expreso), AIR DRY (Secado al aire) y TOUCH UP (Retoque) se fijan automáticamente en Secado temporizado.

### Para cambiar el tiempo

Presione MORE TIME (más tiempo) o LESS TIME (menos tiempo) hasta que el tiempo deseado aparezca en la pantalla.

## Señal de fin de ciclo

La señal de fin de ciclo emite un sonido audible una vez que el ciclo de secado ha terminado. El quitar la ropa con prontitud al final del ciclo reduce la formación de arrugas.

Presione el botón END of CYCLE SIGNAL para regular el nivel de sonido o para apagar la señal.

**NOTA:** Cuando se selecciona WRINKLE GUARD® III (protección antiarrugas) y la Señal de fin de ciclo está encendida, se escuchará un sonido audible cada cinco minutos hasta que se saque la ropa o hasta que el período de protección antiarrugas se haya terminado.

## Estado de la secadora

Observe el avance de su secadora con los indicadores de estado de secado.

### DRYER STATUS

- DRYING
- COOL DOWN
- WRINKLE GUARD
- CHECK LINT SCREEN

DRYING (secando) se ilumina cuando se presiona Start.

DRYING destella intermitentemente cuando la pantalla muestra los minutos restantes reales que quedan del ciclo. DRYING deja de destellar intermitentemente al inicio de Cool Down (enfriamiento).

COOL DOWN se ilumina durante la porción de enfriamiento del ciclo.

CHECK LINT SCREEN (revisar el filtro de pelusa) destella intermitentemente para recordarle que limpie el filtro de pelusa antes de comenzar un ciclo. La luz se apaga cuando usted abre la puerta de la secadora o presiona Start.

### Luces indicadoras

Otras luces indicadoras muestran el ciclo, las opciones y los modificadores que se han seleccionado. Las luces de la pantalla también muestran el TIME REMAINING (tiempo restante) estimado o real.

## Estante térmico de la secadora TUMBLE FREE™

El estante de secado fue embalado encima de su secadora.

Retírelo y deshágase de los bloques de embalaje antes de usarlo.

Use el estante térmico de la secadora TUMBLE FREE™ (secado sin rotación) para artículos que usted no quiere secar con rotación, como son chombas. Cuando usted usa el estante térmico de la secadora, el aire caliente dentro de la secadora fluye a un ritmo concentrado para permitir un secado uniforme y eficaz. Use el TIMED DRY (Secado temporizado) para seleccionar la duración deseada.

### Para usar el estante térmico:

No quite el filtro de pelusa.

1. Abra la puerta de la secadora.
2. Deslice el estante térmico encima de la parte inferior de la abertura de la puerta de la secadora. Empuje hacia abajo para asegurarlo en el marco.

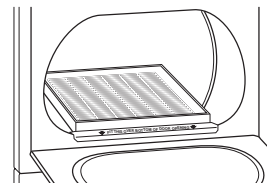



- Coloque los artículos mojados encima del estante. Deje espacio alrededor de los artículos para que circule el aire. El estante no se mueve, pero el tambor rotará. Asegúrese que los artículos no cuelguen por los bordes o entre las rejillas del estante.

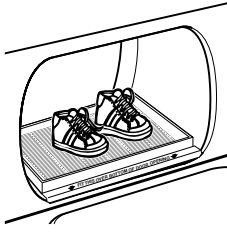

- Cierre la puerta.
- Seleccione el ciclo deseado que esté de acuerdo con los tejidos de su carga. Los artículos que contengan espuma, hule o plástico deben secarse en un tendedero o usando un ciclo de aire. Consulte el cuadro siguiente.
- Usted debe seleccionar un tiempo, presionando los botones MORE TIME (Más tiempo) o LESS TIME (Menos tiempo). Consulte el cuadro siguiente.
- Ponga la secadora en marcha.

Para quitar el estante de secado, levántelo hacia arriba y hacia afuera de la secadora.

**NOTA:** Revise el filtro de pelusa y quite cualquier pelusa acumulada proveniente de los artículos que se han secado en el estante.

Artículos sugeridos para el secado en el estante	Ajuste de ciclo	Tiempo sugerido (minutos)
Artículos lavables de lana (déles forma y extiéndalos en sentido plano en el estante)	Ropa delicada/informal	20
Juguetes de peluche (con relleno de algodón o fibra de poliéster)	Algodón/Toallas	20
Juguetes de peluche (con relleno de goma espuma)	Secado al aire	50
Galochas (de goma)	Secado al aire	20
Almohadas de goma espuma	Secado al aire	50
Zapatillas de tenis	Secado al aire	20

# CUIDADO DE LA SECADORA

## Limpieza del filtro de pelusa

### Limpieza de cada carga

El filtro de pelusa está localizado en la puerta de la secadora. Límpielo antes de poner cada carga. Un filtro obstruido con pelusa puede aumentar el tiempo de secado.

### Para limpiar

- Jale el filtro de pelusa en sentido recto hacia arriba. Quite la pelusa del filtro enrollándola con sus dedos. No enjuague ni lave el filtro para quitar la pelusa. La pelusa mojada es difícil de quitar.

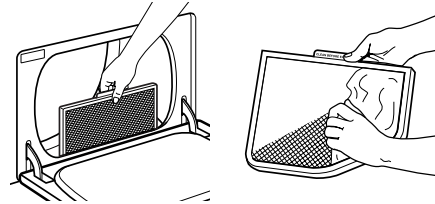

- Empuje el filtro de pelusa firmemente de vuelta en su lugar.

### IMPORTANTE:

- No ponga a funcionar la secadora con un filtro de pelusa flojo, dañado, obstruido o sin él. El hacerlo puede causar un sobrecalentamiento y dañar tanto la secadora como la ropa.
- Algunas toallas hechas de fibras sintéticas y fibras naturales (mezclas de poliéster y algodón) pueden soltar más pelusa que otras toallas, dando lugar a que el filtro de pelusa de su secadora se llene con más rapidez. Asegúrese de quitar la pelusa del filtro de pelusa antes y después de secar toallas nuevas.
- Si al quitar la pelusa del filtro, ésta cae en la secadora, revise la capota de ventilación y quite la pelusa. (Vea "Requisitos de ventilación.")

### Limpieza según la necesidad

Los residuos de detergente de lavandería y suavizante de tejidos pueden acumularse en el filtro de pelusa. Esta acumulación puede ocasionar tiempos de secado más prolongados para su ropa, o hacer que la secadora se detenga antes que su carga esté completamente seca. Si la pelusa cae del filtro es probable que el filtro esté obstruido.

Limpie el filtro de pelusa con un cepillo de nailon cada seis meses o con más frecuencia si se obstruye debido a la acumulación de residuos.

### Para lavar

- Moje ambos lados del filtro de pelusa con agua caliente.
- Moje un cepillo de nailon con agua caliente y detergente líquido. Refriegue el filtro de pelusa con el cepillo para quitar la acumulación de residuos.

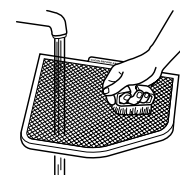

- Enjuague el filtro con agua caliente.
- Seque **meticulosamente** el filtro de pelusa con una toalla limpia. Vuelva a colocar el filtro en la secadora.

## Limpieza del interior de la secadora

### ⚠ ADVERTENCIA



#### Peligro de Explosión

Use un limpiador no inflamable.

No seguir esta instrucción puede ocasionar la muerte, explosión o incendio.

#### Para limpiar el tambor de la secadora

1. Haga una pasta con un detergente de lavandería en polvo y agua tibia.
2. Aplique la pasta a un paño suave.  
O  
Aplique al área manchada un producto de limpieza doméstico líquido, no inflamable y frótelo con un paño suave hasta quitar todo el exceso de tinte.
3. Limpie el tambor meticulosamente con un paño húmedo.
4. Ponga a funcionar la secadora con una carga de ropa limpia o toallas para secar el tambor.

**NOTA:** Las prendas que contienen tintes desteñibles, tales como los pantalones de mezclilla o artículos de algodón de colores vivos, pueden teñir el interior de la secadora. Estas manchas no dañan su secadora y no mancharán las cargas de ropa futuras. Seque al revés los artículos que destiñen para evitar la transferencia de tintes.

## Cuidado para las vacaciones y la mudanza

### Cuidado para las vacaciones

Ponga la secadora a funcionar sólo cuando esté en casa. Si va a salir de vacaciones o no va a usar su secadora por un tiempo prolongado, usted deberá:

1. Desenchufar la secadora o desconectar la energía.
2. Cerrar la válvula de cierre en la línea de suministro de gas.
3. Lavar el filtro de pelusa.

### Cuidado para la mudanza

1. Desenchufe la secadora o desconecte la energía.
2. Cierre la válvula de cierre en la línea de suministro de gas.
3. Desconecte el tubo de la línea de suministro de gas y quite las piezas de conexión adheridas al tubo de la secadora.
4. Ponga una tapa en la línea abierta del suministro de combustible.
5. Asegúrese de que las patas niveladoras estén fijadas en la base de la secadora.
6. Use cinta adhesiva para asegurar la puerta de la secadora.

## Eliminación de pelusa acumulada en el interior del gabinete de la secadora

Según el uso de la secadora, se debe quitar la pelusa cada 2 años, o con más frecuencia. La limpieza deberá efectuarla una persona calificada.

## Cambio de la luz del tambor

La luz del tambor se enciende automáticamente dentro del tambor de la secadora cuando usted abre la puerta.

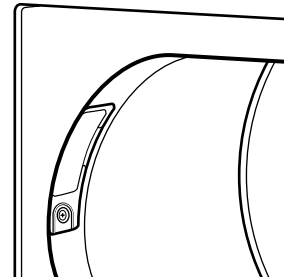

1. Desenchufe la secadora o desconecte la energía.
2. Abra la puerta de la secadora. Quite el tornillo que sostiene la lente en su lugar.

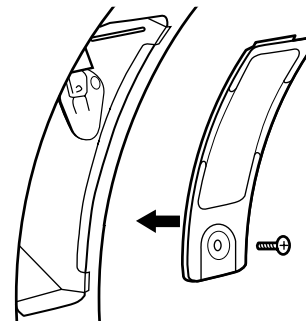

3. Quite la lente, jalándola hacia abajo y hacia fuera del tambor.
4. Quite la luz, girándola en sentido contrario a las manecillas del reloj.
5. Instale el foco de luz, girándolo en sentido de las manecillas del reloj. Reemplácelo únicamente con un foco para electrodomésticos de 15 vatios.
6. Coloque la parte superior de la lente en la parte superior del soporte. Gire la parte inferior de la lente hacia abajo hasta que quede en su lugar e instale el tornillo.  
**NOTA:** Es muy importante que se vuelva a colocar la lente adecuadamente.
7. Enchufe la secadora o vuelva a conectar la energía.



# SOLUCIÓN DE PROBLEMAS

Pruebe primero las soluciones aquí sugeridas y posiblemente se evite el costo de una visita de servicio técnico...

## La secadora muestra en la pantalla mensajes codificados

- **"PF" (corte de energía), revise lo siguiente:**
  - ¿Está la secadora conectada al suministro de energía?
  - ¿Se ha conectado la secadora a un suministro de energía durante la instalación o un corte de energía? Presione STOP/CANCEL (parada/anulación) para despejar la pantalla.
  - ¿Se ha interrumpido el ciclo de secado por un corte de energía? Presione START (puesta en marcha) para reanudar la marcha de la secadora.
- **"E" Códigos de servicio técnico variables (E1, E2, E3):**

Solicite servicio técnico.

## La ropa no se está secando bien

- **Revise lo siguiente:**
  - ¿Está obstruido el filtro de pelusa?
    - ¿Está obstruido con pelusa el conducto de ventilación o la capota de ventilación, restringiendo el flujo del aire? Ponga a funcionar la secadora por 5 a 10 minutos. Ponga su mano debajo de la capota de ventilación para verificar el movimiento del aire. Si no siente el movimiento del aire, limpie el sistema de ventilación de pelusas o reemplace el conducto de ventilación con uno de metal pesado o de metal flexible. Consulte las Instrucciones de instalación.
    - ¿Está el conducto de ventilación aplastado o retorcido? Reemplácelo con uno de metal pesado. Consulte las instrucciones de instalación.
    - ¿Se ha quemado el fusible o se ha disparado el cortacircuitos?
    - ¿Se ha seleccionado un ciclo de Air Dry (secado al aire)? Seleccione el ciclo adecuado para los tipos de prendas que está secando (vea "Ciclos.")
    - ¿Está terminando más rápido el ciclo automático? Es posible que la carga no esté haciendo contacto con las bandas del sensor electrónico; nivele la secadora.
    - ¿Está abierta la válvula en la línea de suministro de gas?
    - ¿Están las hojas de suavizante de tejidos bloqueando el filtro? Use únicamente una hoja de suavizante de tejidos y sólo una vez.
- **¿Está la secadora localizada en un cuarto cuya temperatura es inferior a 45°F (7°C)?**

Para el funcionamiento adecuado de los ciclos de la secadora se necesitan temperaturas superiores a 45°F (7°C).
- **¿Se ha usado agua fría para el enjuague? Estaba la carga muy mojada?**

Espera tiempos de secado más prolongados para artículos enjuagados en agua fría y para aquellos que retienen humedad (fibras de algodón).

- **¿Es la carga muy grande y pesada para secar con rapidez?**

Separe la carga para que rote con libertad.

## La secadora no funciona

- **Revise lo siguiente:**
  - ¿Está enchufado el cable eléctrico?
  - ¿Se ha quemado un fusible o se ha disparado el cortacircuitos?
  - ¿Se ha usado un fusible común? Use un fusible retardador.
  - ¿Se ha cerrado con firmeza la puerta de la secadora?
  - ¿Se ha presionado con firmeza el botón de START (Puesta en marcha)?
  - ¿Se ha seleccionado un ciclo?

## Sonidos raros

- **¿Ha estado la secadora sin uso por una temporada?**

Si no se ha usado la secadora por una temporada, es posible que se escuche un sonido fuerte durante los primeros minutos de funcionamiento.

El chasquido de la válvula de gas es un sonido de funcionamiento normal.

## Pelusa en la ropa

- **¿Está obstruido el filtro de pelusa?**

Limpie el filtro de pelusa. Verifique si hay movimiento de aire.
- **¿Se ha separado debidamente la carga?**

Separe la ropa que suelta pelusa (toallas, felpilla) de la ropa que atrae pelusa (lana, fibra sintética). También sepárela por color.
- **¿Está la carga demasiado grande o demasiado pesada?**

Seque cargas más pequeñas de modo que la pelusa pueda ser capturada por el filtro de pelusa.
- **¿Se ha secado en exceso la carga?**

Use los ajustes correctos para el tipo de carga (vea "Cambio de ciclos, opciones y modificadores"). El secar en exceso puede ocasionar la electricidad estática que atrae pelusa.
- **¿Se ha dejado papel o tisú en los bolsillos?**
- **¿Se está confundiendo las motitas con la pelusa?**

Las motitas (pelusas en la superficie de la ropa) son ocasionadas por el uso y el lavado normal de la ropa.

## Manchas en la carga o cambio de color

- **¿Se ha empleado adecuadamente el suavizante de tejidos?**

Agregue hojas de suavizante de tejidos al comienzo del ciclo cuando la carga está fría. No agregue hojas de suavizante de tejidos a una carga caliente.
- **¿Estaban sucios los artículos en el momento en que se colocaron en la secadora?**

Los artículos deben estar limpios antes de secarlos.
- **¿Se han separado debidamente los artículos?**

Separe la ropa de colores claros de la de colores oscuros. Separe los artículos de colores sólidos de los que destiñen.

---

## Ropa encogida

---

- **¿Se ha sobrecargado la secadora?**  
Seque cargas más pequeñas que puedan rotar con libertad.
- **¿Se ha secado en exceso la carga?**  
Verifique la etiqueta de cuidado del fabricante. Fije el ajuste de la secadora de acuerdo al tipo de carga (vea "Ciclos.")

---

## Ropa arrugada

---

- **¿Se ha sacado la ropa de la secadora al final del ciclo?**
- **¿Se ha sobrecargado la secadora?**  
Seque cargas más pequeñas que puedan rotar con libertad.
- **¿Se ha secado en exceso la carga?**  
Verifique la etiqueta de cuidado del fabricante. Fije el ajuste de la secadora de acuerdo al tipo de carga (vea "Ciclos.")

---

## Olores

---

- **¿Ha estado pintando, tiñendo o barnizando recientemente el área donde se encuentra la secadora?**  
De ser así, ventile el área. Cuando los olores o humos se hayan esfumado del área, vuelva a lavar y secar la ropa.
- **¿Hay alguna fuga de gas?**  
Cierre la línea de abastecimiento de gas, salga de su casa y llame a la compañía abastecedora de gas de su localidad.

---

## Prendas deterioradas

---

- **Revise lo siguiente:**
  - ¿Se han dejado abiertos los zippers, broches a presión y sujetadores con corchetes?
  - ¿Se han atado los cordones y fajas para evitar que se enreden?
  - ¿Se han observado las instrucciones de cuidado de las etiquetas?
  - ¿Se han deteriorado los artículos antes del secado?

---

# REPARAMOS LO QUE VENDEMOS

La frase "Reparamos lo que vendemos" es nuestra garantía de que usted puede confiar en Sears para obtener servicio técnico. Su electrodoméstico Kenmore adquiere un nuevo valor cuando usted considera que Sears tiene unidades de servicio técnico en todo el país, equipadas con profesionales de servicio técnico competentes, capacitados en todos los electrodomésticos que Sears vende. Ellos poseen los conocimientos y pericia, herramientas, piezas de repuesto y equipos para asegurar de que cumplamos nuestra promesa hecha a usted de que "Reparamos lo que vendemos."

Mantenga el valor de su adquisición con un contrato de mantenimiento Sears. Los electrodomésticos Kenmore se han diseñado, fabricado y sometido a prueba para brindar años de funcionamiento confiable. No obstante, cualquier electrodoméstico puede necesitar servicio técnico de vez en cuando. El contrato de mantenimiento Sears le ofrece un programa de servicio técnico excepcional para su producto.

### El Contrato de mantenimiento Sears

- Es la manera de adquirir el servicio técnico del mañana a precios de hoy.
- Elimina las facturas de reparación producidas por el uso normal.
- Permite tantas visitas de servicio técnico como sean necesarias.
- Proporciona una revisión anual de mantenimiento preventivo a solicitud suya, a fin de mantener su electrodoméstico Kenmore en condiciones adecuadas de funcionamiento.

**Para obtener más información, llame al**

**1-888-784-6427 (EE.UU.) o**

**1-877-533-6937 (Canadá)**

---

## Notes

# Get it fixed, at your home or ours!

For repair of major brand appliances **in your own home...**  
no matter who made it, no matter who sold it!

**1-800-4-MY-HOME<sup>SM</sup>** Anytime, day or night  
**(1-800-469-4663)**

[www.sears.com](http://www.sears.com)

To bring in products such as vacuums, lawn equipment and electronics  
for repair, call for the location of your nearest **Sears Parts & Repair Center**

**1-800-488-1222** Anytime, day or night

[www.sears.com](http://www.sears.com)

For the replacement parts, accessories and owner's manuals  
that you need to do-it-yourself, call **Sears PartsDirect<sup>SM</sup>**!

**1-800-366-PART** 6 a.m. – 11 p.m. CST,  
**(1-800-366-7278)** 7 days a week

[www.sears.com/partsdirect](http://www.sears.com/partsdirect)

To purchase or inquire about a Sears Service Agreement :

**1-800-827-6655**

7 a.m. – 5 p.m. CST, Mon. – Sat.

Para pedir servicio de reparación a domicilio,  
y para ordenar piezas con entrega a domicilio :

**1-888-SU-HOGAR<sup>SM</sup>**  
**(1-888-784-6427)**

Au Canada pour service en français :

**1-877-LE-FOYER<sup>SM</sup>**  
**(1-877-533-6937)**

