

Use & Care Guide
Manual de uso y cuidado
Guide d'utilisation et d'entretien

English / Español / Français

Table of Contents...2 / Índice...26 / Table des matières...52



Designed to use only HE High Efficiency detergents.

Diseñada para utilizar solamente detergentes de alto rendimiento (HE).

Conçue pour l'utilisation d'un détergent haute efficacité seulement.

Model/Modelo/Modèle: 81442710, 81452710

Kenmore®

Washer/Dryer

Lavadora/Secadora

Laveuse/Sécheuse

P/N W11107368A

Sears Brands Management Corporation
Hoffman Estates, IL 60179 U.S.A.
www.kenmore.com

Sears Canada Inc.
Toronto, Ontario, Canada M5B 2C3
www.sears.ca



TABLE OF CONTENTS

WASHER/DRYER SAFETY	2	USING YOUR WASHER	10
WHAT'S NEW UNDER THE LID?	4	USING YOUR DRYER.....	13
CHECK YOUR VENT SYSTEM FOR GOOD AIRFLOW	5	WASHER/DRYER MAINTENANCE	14
CONTROL PANELS AND FEATURES	6	TROUBLESHOOTING	18
WASHER CYCLE GUIDE.....	8	WARRANTY.....	25
DRYER CYCLE GUIDE	9	ASSISTANCE OR SERVICE.....	Back Cover

WASHER/DRYER SAFETY

Your safety and the safety of others are very important.

We have provided many important safety messages in this manual and on your appliance. Always read and obey all safety messages.



This is the safety alert symbol.

This symbol alerts you to potential hazards that can kill or hurt you and others.

All safety messages will follow the safety alert symbol and either the word "DANGER" or "WARNING." These words mean:

! DANGER

You can be killed or seriously injured if you don't immediately follow instructions.

! WARNING

You can be killed or seriously injured if you don't follow instructions.

All safety messages will tell you what the potential hazard is, tell you how to reduce the chance of injury, and tell you what can happen if the instructions are not followed.



WARNING - "Risk of Fire"

- Clothes dryer installation must be performed by a qualified installer.
- Install the clothes dryer according to the manufacturer's instructions and local codes.
- Do not install a clothes dryer with flexible plastic venting materials or flexible metal (foil type) duct. If flexible metal duct is installed, it must be of a specific type identified by the appliance manufacturer as suitable for use with clothes dryers. Flexible venting materials are known to collapse, be easily crushed, and trap lint. These conditions will obstruct clothes dryer airflow and increase the risk of fire.
- To reduce the risk of severe injury or death, follow all installation instructions.
- Save these instructions.

IMPORTANT SAFETY INSTRUCTIONS

When discarding or storing your old clothes dryer, remove the door.

SAVE THESE INSTRUCTIONS

IMPORTANT SAFETY INSTRUCTIONS

WARNING: To reduce the risk of fire, electric shock, or injury to persons when using the washer/dryer, follow basic precautions, including the following:

- Read all instructions before using the washer/dryer.
- Do not place items exposed to cooking oils in your dryer. Items contaminated with cooking oils may contribute to a chemical reaction that could cause a load to catch fire.
- To reduce the risk of fire due to contaminated loads, the final part of a tumble dryer cycle occurs without heat (cool down period). Avoid stopping a tumble dryer before the end of the drying cycle unless all items are quickly removed and spread out so that the heat is dissipated.
- Do not wash or dry articles that have been previously cleaned in, washed in, soaked in, or spotted with gasoline, dry-cleaning solvents, or other flammable or explosive substances as they give off vapors that could ignite or explode.
- Do not add gasoline, dry-cleaning solvents, or other flammable or explosive substances to the wash water. These substances give off vapors that could ignite or explode.
- Do not allow children to play on or in the washer/dryer. Close supervision of children is necessary when the washer/dryer is used near children.
- Before the washer/dryer is removed from service or discarded, remove the doors to the washer/dryer compartments.
- Do not reach into the washer/dryer if the tub, agitator, or drum is moving.
- Do not install or store the washer/dryer where it will be exposed to the weather.
- Do not tamper with controls.
- Clean dryer lint screen before or after each load.
- Under certain conditions, hydrogen gas may be produced in a hot water system that has not been used for 2 weeks or more. **HYDROGEN GAS IS EXPLOSIVE.** If the hot water system has not been used for such a period, before using the washing machine, turn on all hot water faucets and let the water flow from each for several minutes. This will release any accumulated hydrogen gas. As the gas is flammable, do not smoke or use an open flame during this time.
- Do not repair or replace any part of the washer/dryer or attempt any servicing unless specifically recommended in this Use and Care Guide or in published user-repair instructions that you understand and have the skills to carry out.
- Do not use fabric softeners or products to eliminate static unless recommended by the manufacturer of the fabric softener or product.
- Do not use heat to dry articles containing foam rubber or similarly textured rubber-like materials.
- Keep area around the exhaust opening and adjacent surrounding areas free from the accumulation of lint, dust, and dirt.
- The interior of the machine and dryer exhaust vent should be cleaned periodically by qualified service personnel.
- See “Electrical Requirements” section of the Installation Instructions booklet for grounding instructions.

SAVE THESE INSTRUCTIONS

State of California Proposition 65 Warnings:

WARNING: This product contains one or more chemicals known to the State of California to cause cancer.

WARNING: This product contains one or more chemicals known to the State of California to cause birth defects or other reproductive harm.

WHAT'S NEW UNDER THE LID?

Your new washer will operate differently than your previous agitator-style washer.



Lid Lock

To allow for higher spin speeds, the lid will lock and the Lid Lock light will turn on. When this light is lit, the lid is locked and cannot be opened. When this light is blinking, the washer is paused. When this light is off, the lid can be opened.

After a cycle is started, the washer will fill to the appropriate water level. When the washer is done filling, it will start to agitate. If you need to open the lid to add a garment after this point, the lid will remain unlocked during the entire agitation portion of the wash phase. The cycle will automatically pause when the lid is opened, and the cycle will resume once the lid is closed and you press the START/PAUSE button.

The lid will lock before the spin phase begins. If you need to pause or stop after this point, you must press the START/PAUSE button and wait for the lid to unlock. The lid will only unlock after washer movement has stopped. Depending on when in the cycle you try to pause, it may take several seconds to several minutes for the lid to unlock (for example, 1 minute if the cycle is in the spin phase). Press the START/PAUSE button to resume the cycle.

Choosing the Right Detergent

Use only High Efficiency detergents. The package will be marked "HE" or "High Efficiency." Using non-HE detergent will likely result in longer cycle times and reduced rinsing performance. It may also result in component malfunction and, over time, buildup of mold or mildew.

HE detergents should be low-sudsing and quick-dispersing to produce the right amount of suds for the best performance. They should hold soil in suspension so it is not redeposited onto clean clothes.

Not all detergents labeled as High Efficiency are identical in formulation and their ability to reduce suds. For example, natural, organic, or homemade HE detergents may generate a high level of suds. Always follow the detergent manufacturer's instructions to determine the amount of detergent to use.



Use only High Efficiency (HE) detergent.

Sounds

At different stages of the wash cycle, you may hear sounds and pauses that are different from those of your previous washer. For example, you may hear a clicking and hum at the beginning of the spin phase as the lid lock goes through a self-test.

There will be different kinds of humming and whirring sounds as the washplate tests for load balance or moves the load. And sometimes, you may hear nothing at all as the washer determines the correct water level for your load or allows time for clothes to soak.

IMPORTANT: The lid must be closed before the washer basket fills with water and for the wash cycle to start. If the lid is open and filling stops, close the lid and press the START/PAUSE button to complete the cycle.

CHECK YOUR VENT SYSTEM FOR GOOD AIRFLOW

WARNING



Fire Hazard

Use a heavy metal vent.

Do not use a plastic vent.

Do not use a metal foil vent.

Failure to follow these instructions can result in death or fire.

Good airflow

Along with heat, dryers require good airflow to efficiently dry laundry. Proper venting will reduce your drying times and improve your energy savings. See Installation Instructions.

The venting system attached to the dryer plays a big role in good airflow.

Service calls caused by improper venting are not covered by the warranty and will be paid by the customer, regardless of who installed the dryer.

Maintain good airflow:

- Clean your lint screen before each load.
- Replace plastic or foil vent material with 4" (102 mm) diameter heavy, rigid vent material.

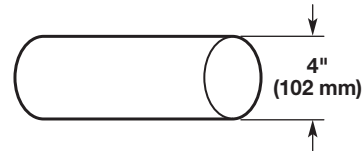

- Use the shortest length of vent possible.
- Use no more than four 90° elbows in a vent system; each bend and curve reduces airflow.

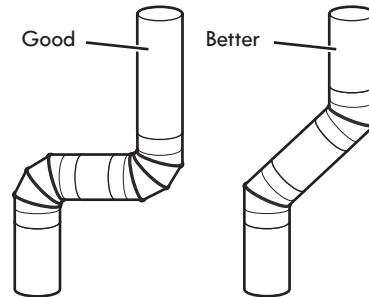

- Remove lint and debris from the exhaust hood.
- Remove lint from the entire length of the vent system at least every two years. When cleaning is complete, be sure to follow the Installation Instructions supplied with your dryer for final product check.
- Clear away items from the front of the dryer.

Use Automatic cycles for better fabric care and energy savings

Use the Automatic Dry cycles to provide the most energy savings and enhanced fabric care from the dryer. During Automatic Dry cycles, drying air temperature or moisture level are sensed in the load. This sensing occurs throughout the drying cycle, and the dryer shuts off when the load reaches the selected dryness.

With Timed Dry, the dryer runs the amount of time set and sometimes results in shrinkage, wrinkling, and static due to overdrying. Use Timed Dry for the occasional damp load that needs a little more drying time.

CONTROL PANELS AND FEATURES

WASHER

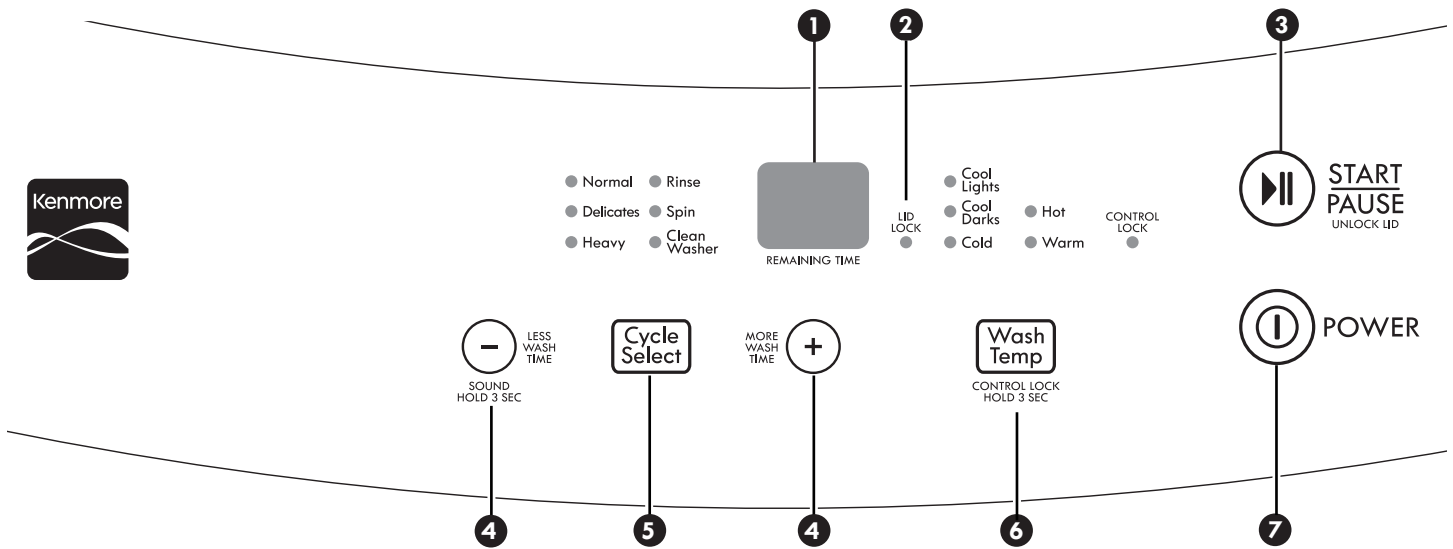

1 LED TIME/STATUS DISPLAY

The Remaining Time display shows the time required for the cycle to complete. Factors such as load size and water pressure may affect the time shown in the display. Tightly packed loads, unbalanced loads, excessive suds, or adding or removing items may cause the washer to adjust the cycle time as well.

2 LID LOCK LIGHT

The Lid Lock indicator lights up when the lid is locked and cannot be opened. If you need to open the lid, press and hold START/PAUSE. The lid will unlock one minute after the washer movement has stopped. This may take several minutes if the load was spinning at high speed. Press the START/PAUSE button again to restart the cycle.

3 START/PAUSE

After selecting a wash cycle, press START/PAUSE to start the cycle. Press once to pause a cycle. The flashing lights indicate the selected cycle and the current process.

4 CYCLE TIME (+ or -)

- Press “+” or “-” to adjust the duration of a cycle.
- LED display will show the time remaining for the cycle to complete.
- If an out-of-range adjustment is made, a buzzer will sound.

End-of-Cycle Signal

Press and hold “+” for 3 seconds to enable or disable the end-of-cycle signal.

Press and hold “-” for 3 seconds to mute the signal.

5 CYCLE SELECT

Press CYCLE SELECT to select a wash cycle. Choose from Normal, Delicates, Heavy, Rinse, Spin, or Clean Washer.

6 WASH TEMP

Select a wash temperature based on the type of fabric and soils being washed. For best results and following the garment label instructions, use the warmest wash water that is safe for your fabric.

CONTROL LOCK

Press and hold WASH TEMP for 3 seconds to lock the controls. Press and hold for 3 seconds to unlock. You may still press POWER to turn off the washer.

7 POWER

Press POWER to turn on or off the washer. Press once while a cycle is running to stop the washer.

DRYER

240V MODELS

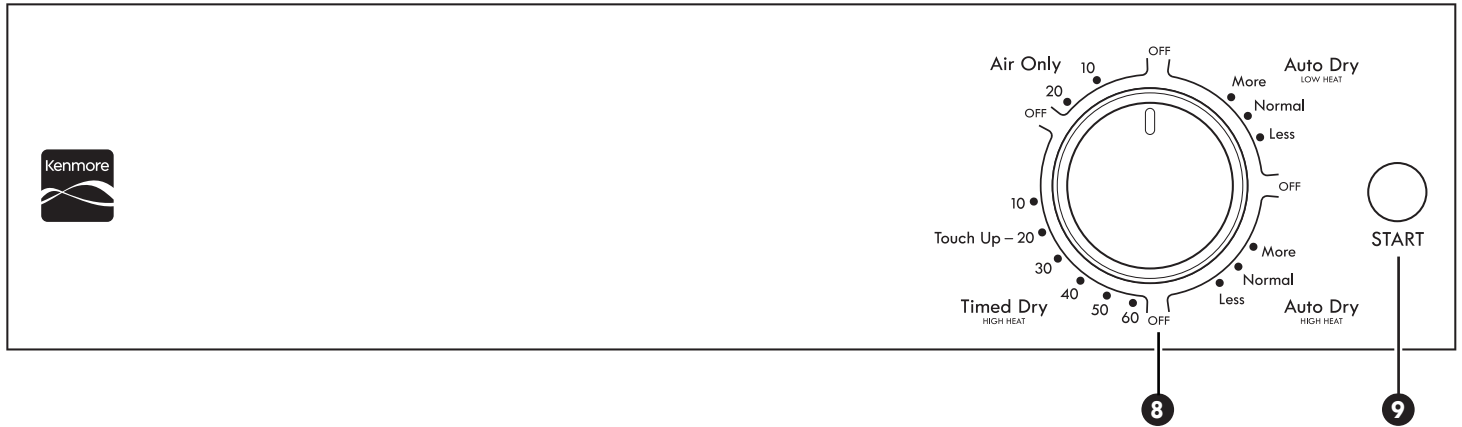

120V MODELS

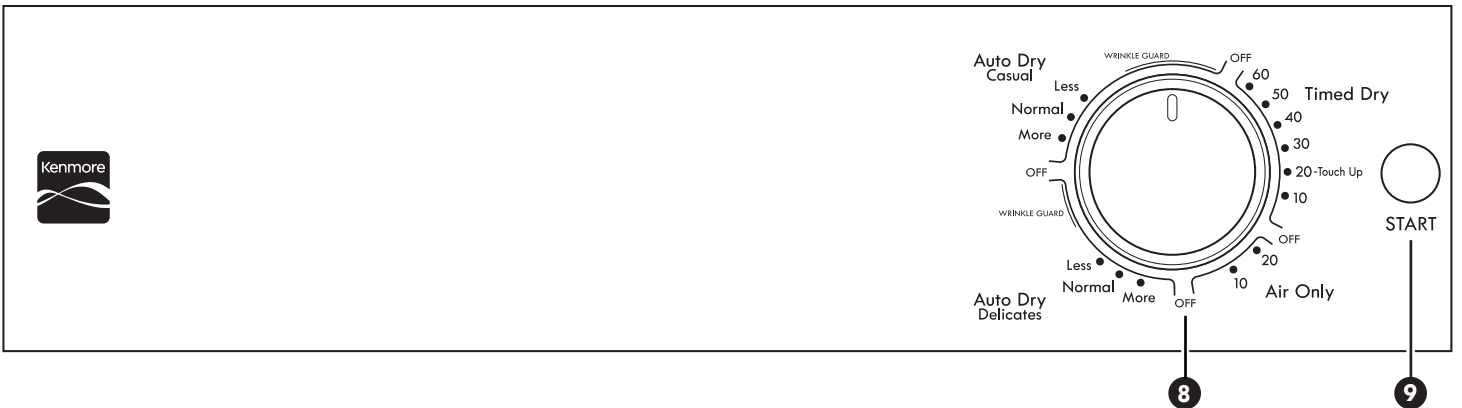

8 DRYER CYCLE KNOB

Use your Dryer Cycle knob to select available cycles on your dryer. Turn the knob to select a cycle for your laundry load. See “Dryer Cycle Guide” for detailed descriptions of cycles.

TIMED DRY

Will run the dryer for the specified time on the control. Drying time and temperature will depend on your dryer model.

CASUAL and DELICATES CYCLES

These cycles sense moisture in the load or air temperature and shut off when the load reaches the selected dryness level. They give the best drying in the shortest time. Drying time will vary based on fabric type, load size, and dryness setting.

AIR ONLY

This cycle will run the dryer without heat for the specified time on the control.

9 START BUTTON

Press the START button to start the dryer.

DISPENSERS

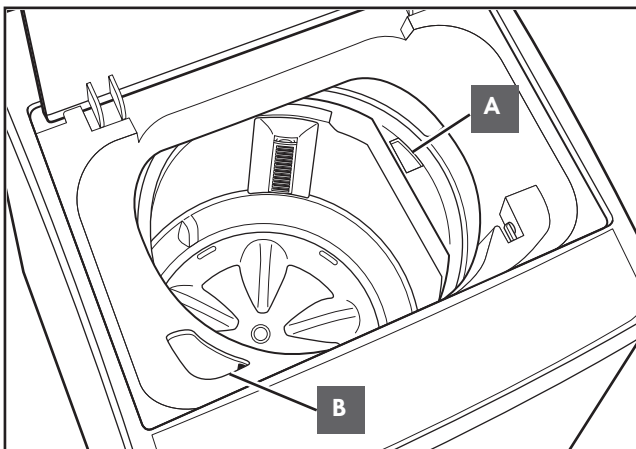

A Liquid fabric softener dispenser

Pour measured liquid fabric softener into the liquid fabric softener dispenser if desired. It will dispense automatically at the optimum time.

- Use only liquid fabric softener in this dispenser.

NOTE: The fabric softener dispenser rotates around the wash basket and may not be in the same spot each time.

B Liquid chlorine bleach dispenser

This dispenser holds up to 3/4 cup (180 mL) liquid chlorine bleach. The bleach will be automatically diluted and dispensed at the optimum time during the wash cycle. This dispenser cannot dilute powdered bleach.

NOTE: Fill dispenser with only liquid bleach.

WASHER CYCLE GUIDE

Each cycle listing includes a performance chart rating its cleaning power, gentleness on items, and resource efficiency. Not all cycles or options are available on all models. Refer to the cycle button on your washer.

Wash temperatures are selected using the Wash Temp knob.

For best performance:

- Choose the cycle that best fits the load being washed.
- Decrease or increase the maximum target water temperature for any cycle.
- Do not leave the washer lid open unattended once the washer has started to fill.

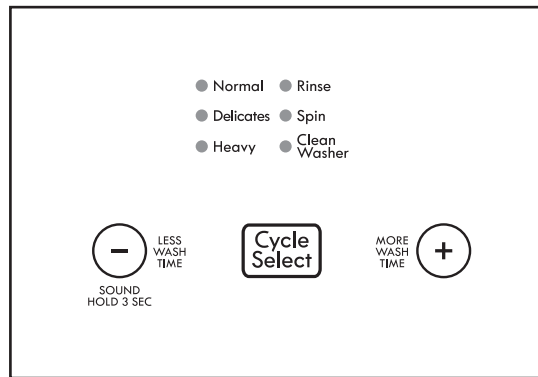

Items to wash:	Cycle:	Load Size:	Wash Time/ Spin Speed:	Cycle Details:						
Cottons, linens, and mixed-garment loads	Normal		Medium/ High	Use this cycle for normally soiled cottons and linens. Wash combines a medium wash time and a high-speed spin to shorten drying time. <div style="display: flex; justify-content: space-between;"> Good Best </div> <table style="width: 100%; border-collapse: collapse;"> <tr> <td style="width: 30%;">Cleaning</td> <td style="width: 70%;"><div style="width: 75%; background-color: #ccc;"></div></td> </tr> <tr> <td>Gentleness</td> <td><div style="width: 40%; background-color: #ccc;"></div></td> </tr> <tr> <td>Efficiency†</td> <td><div style="width: 90%; background-color: #ccc;"></div></td> </tr> </table>	Cleaning	<div style="width: 75%; background-color: #ccc;"></div>	Gentleness	<div style="width: 40%; background-color: #ccc;"></div>	Efficiency†	<div style="width: 90%; background-color: #ccc;"></div>
Cleaning	<div style="width: 75%; background-color: #ccc;"></div>									
Gentleness	<div style="width: 40%; background-color: #ccc;"></div>									
Efficiency†	<div style="width: 90%; background-color: #ccc;"></div>									
Machine-wash silks, hand-washed fabrics	Delicates		Short/High	Use this cycle for lingerie and loosely knit items. Wash combines a short wash time for gentle soil removal, and a high-speed spin to shorten drying time. <div style="display: flex; justify-content: space-between;"> Good Best </div> <table style="width: 100%; border-collapse: collapse;"> <tr> <td style="width: 30%;">Cleaning</td> <td style="width: 70%;"><div style="width: 25%; background-color: #ccc;"></div></td> </tr> <tr> <td>Gentleness</td> <td><div style="width: 90%; background-color: #ccc;"></div></td> </tr> <tr> <td>Efficiency†</td> <td><div style="width: 70%; background-color: #ccc;"></div></td> </tr> </table>	Cleaning	<div style="width: 25%; background-color: #ccc;"></div>	Gentleness	<div style="width: 90%; background-color: #ccc;"></div>	Efficiency†	<div style="width: 70%; background-color: #ccc;"></div>
Cleaning	<div style="width: 25%; background-color: #ccc;"></div>									
Gentleness	<div style="width: 90%; background-color: #ccc;"></div>									
Efficiency†	<div style="width: 70%; background-color: #ccc;"></div>									
Sturdy fabrics, colorfast items, towels, jeans	Heavy		Long/High	Use this cycle for sturdy or heavily soiled loads, or when using bleach. Wash combines a long wash time, two rinses, and a high-speed spin for maximum soil removal. <div style="display: flex; justify-content: space-between;"> Good Best </div> <table style="width: 100%; border-collapse: collapse;"> <tr> <td style="width: 30%;">Cleaning</td> <td style="width: 70%;"><div style="width: 95%; background-color: #ccc;"></div></td> </tr> <tr> <td>Gentleness</td> <td><div style="width: 30%; background-color: #ccc;"></div></td> </tr> <tr> <td>Efficiency†</td> <td><div style="width: 60%; background-color: #ccc;"></div></td> </tr> </table>	Cleaning	<div style="width: 95%; background-color: #ccc;"></div>	Gentleness	<div style="width: 30%; background-color: #ccc;"></div>	Efficiency†	<div style="width: 60%; background-color: #ccc;"></div>
Cleaning	<div style="width: 95%; background-color: #ccc;"></div>									
Gentleness	<div style="width: 30%; background-color: #ccc;"></div>									
Efficiency†	<div style="width: 60%; background-color: #ccc;"></div>									
Swimsuits and items requiring rinsing without detergent	Rinse	N/A	N/A	Use this cycle for additional rinsing of the washer load or hand-washed items. This cycle uses some agitation and finishes with a high-speed spin.						
Hand-washed garments or dripping-wet items	Spin	N/A	N/A/High	Use this cycle to remove excess water from the washer load or hand-washed items.						
No clothes in washer	Clean Washer	N/A	Short/N/A	Use this cycle every 30 washes to keep the inside of your washer fresh and clean. This cycle uses a higher water level. Use with washer cleaner tablet or regular liquid chlorine bleach to thoroughly clean the inside of your washer. This cycle should not be interrupted. See “Washer Care.” IMPORTANT: Do not place garments or other items in the washer during the Clean Washer cycle. Use this cycle with an empty wash tub. Do not use thickened, easy-pour, or no-splash bleach when running the Clean Washer cycle as excess suds may occur. See “Washer Care” in “Washer/Dryer Maintenance.”						

†Efficient use of resources, such as energy and water.

IMPORTANT: Do not presoak items in your washer by lifting the lid or stopping the cycle. Failure to follow this instruction can result in property damage. If needed, presoak items in a small wash basin prior to loading the washer.

DRYER CYCLE GUIDE – AUTOMATIC DRY CYCLES

Not all cycles and settings are available on all models.

Both the Casual and Delicates cycles are automatic dry cycles. They provide the best drying in the shortest time. These cycles sense moisture in the load or air temperature and shut off when the load reaches the selected dryness level. Drying time varies based on fabric type, load size, and dryness setting.

Select either the Casual or Delicates cycle based on the fabrics in your load. If you are unsure of the cycle to select for a load, select the Delicates cycle (lower temperature) rather than the Casual cycle (higher temperature).

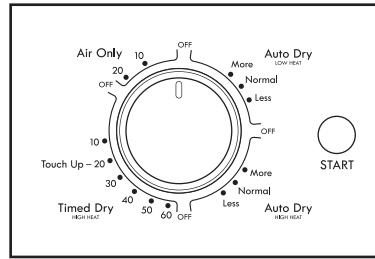

240V Models

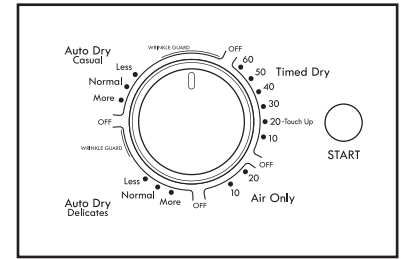

120V Models

WRINKLE GUARD

This feature will run after your drying cycle is complete. It periodically starts and stops the dryer, tumbling the load without heat to help avoid wrinkling.

Items to dry:	Cycle:	Available Options:	Cycle Details:
Corduroys, work clothes	Casual/High Heat	None	Medium to large loads of mixed fabrics and items.
Lingerie, blouses, washable knit fabrics	Delicates/Low Heat	None	For gently drying delicate items.

NOTE: If loads do not seem as dry as you would like, select More Dry next time you dry a similar load. If loads seem drier than you like, select Less Dry next time you dry a similar load.

DRYER CYCLE GUIDE – TIMED DRYING

Not all cycles and settings are available on all models.

Timed Dry will allow the dryer to run for the selected time.

TOUCH UP

This feature provides 20 minutes of drying time for refreshing clean clothes.

Items to dry:	Cycle:	Temperature:	Available Options:	Cycle Details:
Rubber, plastic, heat-sensitive fabrics	Air Only	No Heat	Time Adjustment	For airing out, refreshing, and loosening up laundry without heating.
Heavy, bulky, or lightweight items	Timed Dry	High	Time Adjustment	Completes drying if items are still damp.

NOTE: Government energy certifications for this model were based on the Timed Dry cycle with the Maximum drying temperature setting. The as-shipped defaults of Casual cycle, Less Dry, and the Wrinkle Guard option (when applicable) were not used.

USING YOUR WASHER

⚠ WARNING



Fire Hazard

Never place items in the washer that are dampened with gasoline or other flammable fluids.

No washer can completely remove oil.

Do not dry anything that has ever had any type of oil on it (including cooking oils).

Doing so can result in death, explosion, or fire.

⚠ WARNING



Electrical Shock Hazard

Plug into a grounded 3 prong outlet.

Do not remove ground prong.

Do not use an adapter.

Do not use an extension cord.

Failure to follow these instructions can result in death, fire, or electrical shock.

1. Sort and prepare your laundry

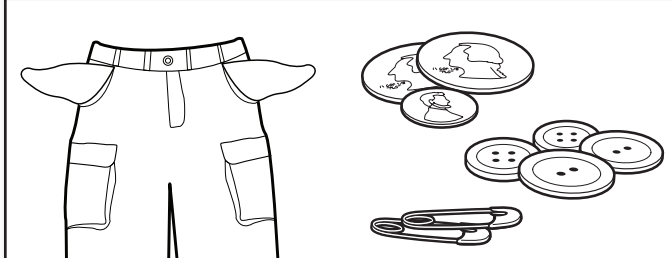

- Empty pockets. Loose change, buttons, or any small object can pass under the agitator and become trapped, causing unexpected sounds.
- Sort items by recommended cycle, water temperature, and colorfastness.
- Separate heavily soiled items from lightly soiled.
- Separate delicate items from sturdy fabrics.
- Do not dry garments if stains remain after washing, because heat can set stains into fabric.
- Treat stains promptly.
- Close zippers, fasten hooks, tie strings and sashes, and remove non-washable trim and ornaments.
- Mend rips and tears to avoid further damage to items during washing.

Helpful Tips:

- When washing waterproof or water-resistant items, load evenly.
- Use mesh garment bags to help avoid tangling when washing delicate or small items.
- Turn knits inside out to avoid pilling. Separate lint-takers from lint-givers. Synthetics, knits, and corduroy fabrics will pick up lint from towels, rugs, and chenille fabrics.

NOTE: Always read and follow fabric care label instructions to avoid damage to your garments.

2. Add laundry products

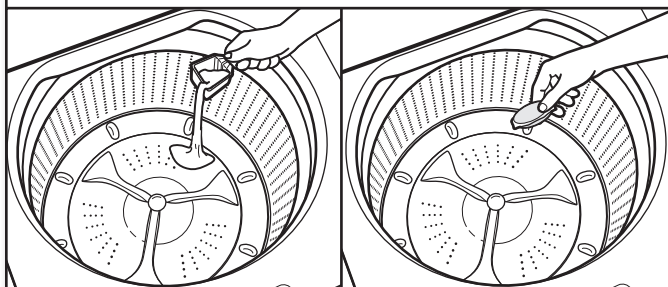

IMPORTANT: Add a measured amount of detergent or single-dose laundry packet into the basket.

If you are using color-safe bleach, Oxi-type boosters, or fabric softener crystals, add to the wash basket prior to adding laundry.

NOTE: Follow the manufacturer's instructions to determine the amount of laundry products to use. Manufacturer suggests using HE detergent.

3. Load laundry into washer

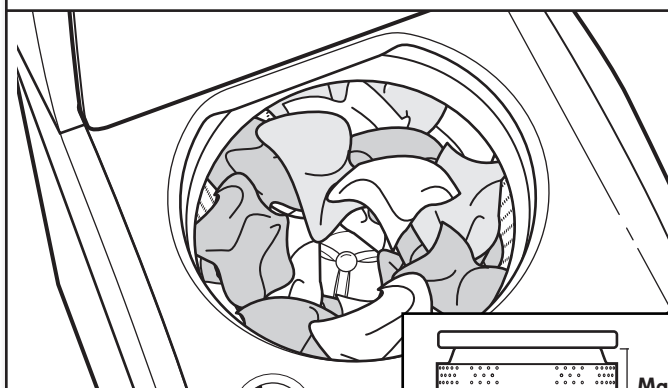

For best performance, load items in loose heaps evenly around the washplate. Try mixing different-sized items to reduce tangling.

IMPORTANT: Items need to move freely for best cleaning and to reduce wrinkling and tangling.

NOTE: The maximum volume is about 1.52 cubic ft. (4.4 lb max. load size per cubic ft.).

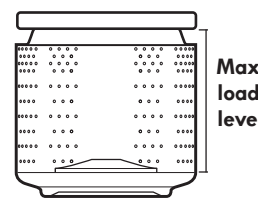

4. Add liquid chlorine bleach to dispenser

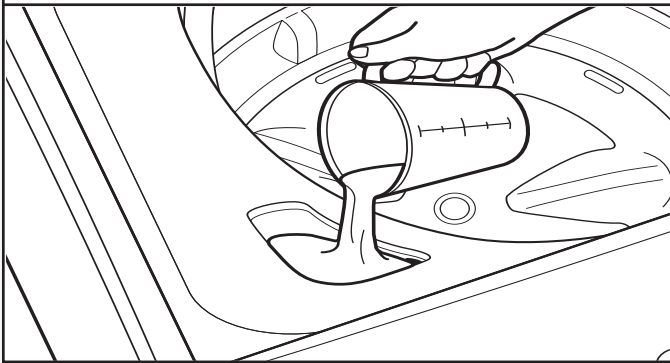

Bleach will be dispensed automatically during the wash part of the cycle. Do not overfill, dilute, or use more than 1 cup (236 mL). Do not use color-safe bleach or Oxi products in the same cycle with liquid chlorine bleach.

5. Add liquid fabric softener

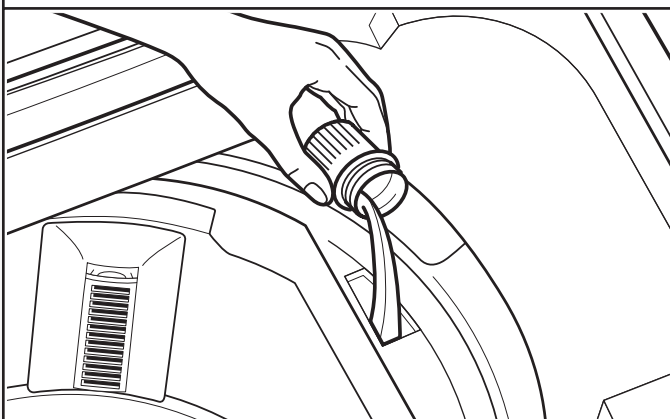

Pour a measured amount of liquid fabric softener into dispenser; always follow manufacturer's directions for correct amount of fabric softener based on your load size. Fabric Softener is added during rinse.

IMPORTANT: Do not overfill or dilute. Overfilling dispenser will cause fabric softener to immediately dispense into washer.

It is normal for a small amount of water to remain in the dispenser at the end of a cycle.

NOTE: The fabric softener dispenser rotates around the wash basket and may not be in the same spot each time.

6. Press POWER to turn on washer



Close the washer lid. Washer will not fill, agitate, or spin with the lid open. Make sure the dispenser drawer is closed completely; then press POWER to turn on the washer.

7. Select WASH TEMP



Set the water temperature for the type of fabric and soils being washed. Use the warmest wash water safe for fabric. Follow garment label instructions.

The Rinse and Spin cycles default to a cold rinse; all other cycles default to a warm rinse. Press the WASH TEMP button to choose a different wash temperature.

Selecting Water Temperatures

NOTE: Always read and follow fabric care label instructions to avoid damage to your garments.

Wash Temp	Suggested Fabrics
Hot Some cold water is added to save energy. This will be cooler than your hot water heater setting.	Whites and pastels Durable garments Heavy soils
Warm Some cold water will be added, so this will be cooler than what your previous washer provided.	Bright colors Moderate to light soils
Cool Lights Some warm water may be added to assist in soil removal and to help dissolve detergents.	Colors that bleed or fade Light soils
Cool Darks A small amount of warm water may be added to assist in soil removal and to help dissolve detergents. Water will be colder than "Cool" setting.	Dark colors that bleed or fade Light soils
Cold This is the temperature from your faucet.	Dark colors that bleed or fade Light soils

NOTE: In wash water temperatures colder than 60°F (15.6°C), detergents do not dissolve well. Soils can be difficult to remove. Some fabrics can retain wear wrinkles and have increased pilling (the formation of small lint-like balls on the surface of garments).

8. Select CYCLE SELECT

● Normal ● Rinse
● Delicates ● Spin
● Heavy ● Clean Washer



LESS WASH TIME

SOUND HOLD 3 SEC

Cycle Select



MORE WASH TIME

Press the CYCLE SELECT button to select your wash cycle. See the "Cycle Guide" for details on cycle features.

9. Press START/PAUSE to begin wash cycle



START
PAUSE
UNLOCK LID

Press the START/PAUSE button to start the wash cycle. When the cycle has finished, the end-of-cycle signal will sound (if set). Wait 1 minute for the lid to unlock. Promptly remove items when cycle is done to avoid odor, reduce wrinkling, and reduce rusting of metal hooks, zippers, and snaps.

Unlocking the lid to add items

If you need to open the lid to add one or two missed items: Press the START/PAUSE button to pause the washer; the lid will unlock once the washer movement has stopped. This may take several minutes if the load was spinning at a high speed. Then close the lid and press the START/PAUSE button again to restart the cycle.

To stop or restart your washer:

- To stop the washer at any time, press the START/PAUSE button and the cycle will pause.
- To restart the washer, press the START/PAUSE button and the cycle will resume.

NOTE: If the washer is paused while in the spin phase, the lid will unlock after 1 minute. During that minute, the START/PAUSE button will be disabled.

USING YOUR DRYER

⚠️ WARNING



Explosion Hazard

Keep flammable materials and vapors, such as gasoline, away from dryer.

Do not dry anything that has ever had anything flammable on it (even after washing).

Failure to follow these instructions can result in death, explosion, or fire.

WARNING: To reduce the risk of fire, electric shock, or injury to persons, read the Important Safety Instructions before operating this dryer.

Before using your dryer, wipe the dryer drum with a damp cloth to remove dust from storing and shipping.

1. Clean lint screen

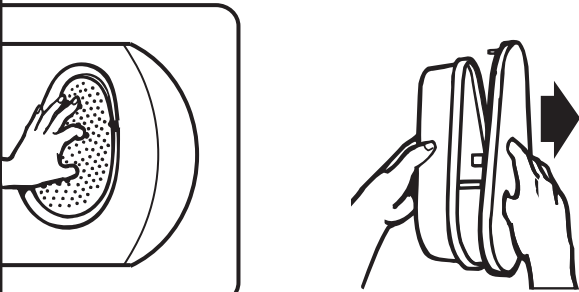

Clean the lint screen before each load.

Reach inside the drum and pull out the lint screen and its cover. Separate the cover and the screen by squeezing the screen and pulling on the cover at the same time. Roll lint off the screen with your fingers. Put the lint screen and its cover back together and push firmly into place.

Do not rinse or wash screen to remove lint. For additional cleaning information, see "Cleaning the lint screen."

2. Load dryer

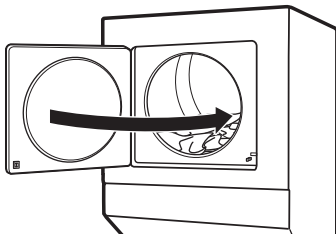

Place laundry in the dryer. Close the door.

Do not tightly pack the dryer; clothes should be able to tumble freely.

⚠️ WARNING



Fire Hazard

No washer can completely remove oil.

Do not dry anything that has ever had any type of oil on it (including cooking oils).

Items containing foam, rubber, or plastic must be dried on a clothesline or by using an Air Cycle.

Failure to follow these instructions can result in death or fire.

3. Select cycle

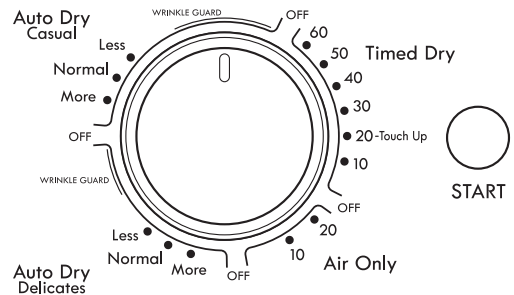

Select the desired cycle for your load. See the "Dryer Cycle Guide" for more information about each cycle.

Casual and Delicates Cycles

You can select a different dryness level, depending on your load, by turning the knob to the desired dryness level.

Selecting More Dry or Less Dry automatically adjusts the dryness level at which the dryer will shut off. Once a dryness level is set, it cannot be changed without stopping the cycle.

These automatic dry cycles give the best drying in the shortest time. Drying time varies based on fabric type, load size, and dryness setting.

NOTE: More Dry removes more load moisture. Less Dry removes less moisture and is used for loads you may want to put on a hanger to complete drying.

4. Press START button to begin cycle



Push and hold the START button to begin the cycle.

Promptly remove garments after cycle has completed to reduce wrinkling.

WASHER/DRYER MAINTENANCE

WATER INLET HOSES

Replace inlet hoses after five years of use to reduce the risk of hose failure. Periodically inspect and replace inlet hoses if bulges, kinks, cuts, wear, or leaks are found.

When replacing your inlet hoses, mark the date of replacement on the label with a permanent marker.

WASHER CARE

Recommendations to Help Keep Your Washer Clean and Performing at Its Best

1. Always use High Efficiency detergents and follow the detergent manufacturer's instructions regarding the amount of detergent to use. Never use more than the recommended amount because that may increase the rate at which detergent and soil residue accumulate inside your washer, which in turn may result in undesirable odor.
2. Use warm and hot wash water settings sometimes (not exclusively cold water washes), because they do a better job of controlling the rate at which soils and detergent accumulate.
3. Always leave the washer lid open between uses to help dry out the washer and prevent the buildup of odor-causing residue.

Cleaning Your Top-Loading Washer

Read these instructions completely before beginning the routine cleaning processes recommended below. This Washer Maintenance Procedure should be performed, at a minimum, once per month or every 30 wash cycles, whichever occurs sooner, to control the rate at which soils and detergent may otherwise accumulate in your washer.

Cleaning the Inside of the Washer

To keep your washer odor-free, follow the usage instructions provided above and use this recommended monthly cleaning procedure:

Recommended Cycle for Cleaning the Washer

Refer to the "Cycle Guide" for the optimal cycle for cleaning the inside of the washer. Use this cycle with Washer Cleaner or liquid chlorine bleach as described below.

Begin procedure

Washer Cleaner Cycle Procedure (Recommended for Best Performance):

- a. Open the washer lid and remove any clothing or items.
- b. Use a machine cleaning wipe or a soft, damp cloth or sponge to clean the inside of the door.
- c. Place a Washer Cleaner tablet in the bottom of the washer basket.
- d. Do not place a Washer Cleaner tablet in the detergent dispenser.
- e. Do not add any detergent or other chemical to the washer when following this procedure.
- f. Close the washer lid.
- g. Select the Clean Washer cycle.
- h. Press and hold START/PAUSE to begin the cycle.

NOTE: For best results, do not interrupt cycle. If cycle must be interrupted, press POWER. After the Clean Washer cycle has stopped, run a Rinse cycle to rinse cleaner from washer.

WASHER CARE (cont.)

Chlorine Bleach Procedure (Alternative):

- a. Open the washer lid and remove any clothing or items.
- b. Add 1 cup (236 mL) of liquid chlorine bleach to the bleach compartment.
NOTE: Use of more liquid chlorine bleach than is recommended above could cause washer damage over time.
- c. Close the washer lid.
- d. Do not add any detergent or other chemical to the washer when following this procedure.
- e. Select the Clean Washer cycle.
- f. Press and hold START/PAUSE to begin the cycle. The Clean Washer Cycle Operation is described below.

NOTE: For best results, do not interrupt cycle. If cycle must be interrupted, press POWER. After the Clean Washer cycle has stopped, run a Rinse cycle to rinse cleaner from washer.

Description of Clean Washer Cycle Operation:

During this cycle, there will be some agitation and spinning to increase the removal of soils.

After the cycle is complete, leave the lid open to allow for better ventilation and drying of the washer interior.

Cleaning the Dispensers

After a period of using your washer, you may find some residue buildup in the washer's dispensers. To remove residue from the dispensers, wipe them with a machine cleaning wipe or a damp cloth and towel dry. Do not attempt to remove the dispensers or trim for cleaning. The dispensers and trim are not removable. Use an all-purpose surface cleaner, if needed.

Cleaning the Outside of the Washer

Use a machine cleaning wipe or a soft, damp cloth or sponge to wipe away any spills. Use only a Machine Cleaning Wipe or mild soaps or cleaners when cleaning external washer surfaces.

IMPORTANT: To avoid damaging the washer's finish, do not use abrasive products.

WASHER CARE (cont.)

Cleaning The Lint Filter

Clean filter after every load.

1. Press down, then out, to remove the lint filter.

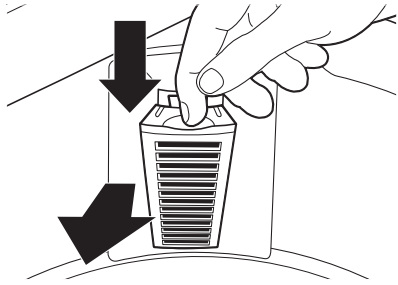

2. Open the lint filter, remove lint, and clean with water.

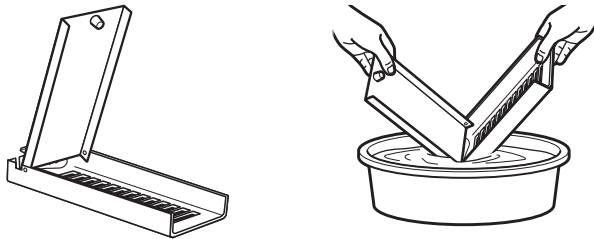

3. Insert the lint filter bottom first; then press down and in to replace the filter.

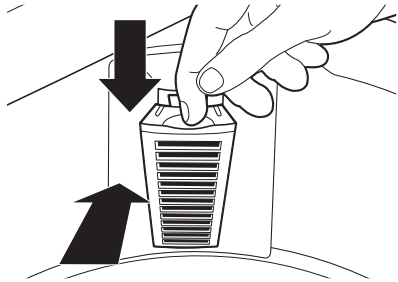

CLEANING THE WASHER/DRYER LOCATION

Keep washer/dryer area clear and free from items that would block the airflow for proper washer/dryer operation. This includes clearing piles of laundry in front of the washer/dryer.

⚠ WARNING



Explosion Hazard

Keep flammable materials and vapors, such as gasoline, away from dryer.

Place dryer at least 18 inches (460 mm) above the floor for a garage installation.

Failure to do so can result in death, explosion, or fire.

CLEANING THE DRYER INTERIOR

To clean dryer drum:

1. Apply a liquid, nonflammable household cleaner to the stained area of the drum and rub with a soft cloth until stain is removed.
2. Wipe drum thoroughly with a damp cloth.
3. Tumble a load of clean cloths or towels to dry the drum.

NOTE: Garments that contain loose dyes, such as denim blue jeans or brightly colored cotton items, may discolor the dryer interior. These stains are not harmful to your dryer and will not stain future loads of clothes. Dry these items inside out to avoid drum staining.

REMOVING ACCUMULATED LINT

From Inside the Dryer Cabinet

Lint should be removed every two years, or more often, depending on dryer usage. Cleaning should be done by a qualified servicer.

From the Exhaust Vent

Lint should be removed every two years, or more often, depending on dryer usage.

CLEANING THE LINT SCREEN

Every load cleaning

A screen blocked by lint can increase drying time. The lint screen is located inside the dryer on the back wall.

To clean:

1. Pull out the lint screen and its cover. Separate the cover and the screen by squeezing the screen and pulling on the cover at the same time. Roll lint off the screen with your fingers.

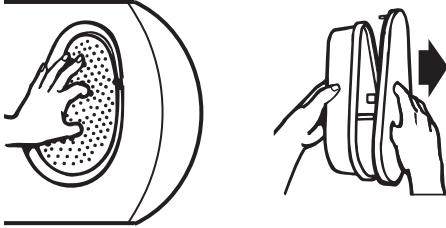

Do not rinse or wash the screen to remove lint. Wet lint is hard to remove.

2. Put the lint screen and its cover back together and push firmly back into place.

IMPORTANT:

- Do not run the dryer with the lint screen loose, damaged, blocked, or missing. Doing so can cause overheating and damage to both the dryer and fabrics.
- If lint falls off the screen into the dryer during removal, check the exhaust hood and remove the lint. See “Venting Requirements” in the Installation Instructions.

As-needed cleaning

Laundry detergent and fabric softener residue can build up on the lint screen. This buildup can cause longer drying times for your clothes, or cause the dryer to stop before your load is completely dry. The screen is probably clogged if lint falls off while the screen is in the dryer.

Clean the lint screen with a nylon brush every six months, or more frequently, if it becomes clogged due to a residue buildup.

To wash:

1. Roll lint off the screen with your fingers.
2. Wet both sides of lint screen with hot water.
3. Wet a nylon brush with hot water and liquid detergent. Scrub lint screen with the brush to remove residue buildup.



4. Rinse screen with hot water.
5. Thoroughly dry lint screen with a clean towel. Reinstall screen in dryer.

CHANGING THE DRUM LIGHT (on some models)

1. Unplug dryer or disconnect power.
2. Open the dryer door. Locate the light bulb cover on the back wall of the dryer. Using a Phillips-head screwdriver, remove the screw located in the lower right-hand corner of the cover. Remove the cover.

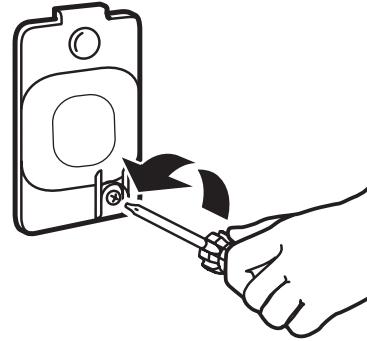

3. Turn bulb counterclockwise. Replace the bulb with a 10 watt appliance bulb only. Replace the cover and secure with the screw.
4. Plug into a grounded outlet or reconnect power.

VACATION, STORAGE, AND MOVING CARE

Non-Use or Storage Care

Operate your washer/dryer only when you are at home. If you will be on vacation or not using your washer/dryer for an extended period of time, you should:

1. Unplug washer/dryer or disconnect power.
2. Turn off water supply to washer, to avoid flooding due to water pressure surge.
3. For gas dryers only: Close shut-off valve to gas supply line.
4. Clean lint screen. See “Cleaning the Lint Screen.”

Moving Care

For power supply cord-connected washer/dryers:

1. Unplug the power supply cord.
2. Make sure leveling legs are secure in washer/dryer base.
3. Continue with “For washer/dryers” on next page.

⚠️ WARNING



Electrical Shock Hazard

- Disconnect power before servicing.**
- Replace all parts and panels before operating.**
- Failure to do so can result in death or electrical shock.**

VACATION, STORAGE, AND MOVING CARE (cont.)

For washer/dryers:

1. Shut off both water faucets. Disconnect and drain water inlet hoses.
2. If washer/dryer will be moved during freezing weather, follow “Winter Storage Care” directions before moving.
3. Disconnect drain hose from drain system and drain any remaining water into a pan or bucket. Disconnect drain hose from back of washer.
4. Place inlet hoses and drain hose inside washer basket.
5. Drape power cord over edge and into washer basket.
6. Place packing tray from original shipping materials back inside washer/dryer. If you do not have packing tray, place heavy blankets or towels into basket opening. Close lids/doors and place tape over lids/doors and down front of washer/dryer. Keep lids/doors taped until washer/dryer is placed in new location.

WINTER STORAGE CARE

IMPORTANT: To avoid damage, install and store washer/dryer where it will not freeze. Because some water may stay in hoses, freezing can damage washer/dryer. If storing or moving during freezing weather, winterize your washer/dryer.

To winterize washer/dryer:

1. Shut off both water faucets, disconnect and drain water inlet hoses.
2. Put 1 qt. (1 L) of R.V.-type antifreeze in basket and run washer on Normal cycle for about 2 minutes to mix antifreeze and remaining water.
3. Unplug washer/dryer or disconnect power.

REINSTALLING/USING WASHER/DRYER AGAIN

To reinstall washer/dryer after non-use, vacation, moving, or winter storage:

1. Refer to Installation Instructions to locate, level, and connect washer/dryer.
2. Before using again, run washer/dryer through the following recommended procedure:

To use washer/dryer again:

1. Flush water pipes and hoses. Reconnect water inlet hoses. Turn on both water faucets.

In the U.S.A.

⚠️ WARNING



Electrical Shock Hazard

- Plug into a grounded 3 prong outlet.**
- Do not remove ground prong.**
- Do not use an adapter.**
- Do not use an extension cord.**
- Failure to follow these instructions can result in death, fire, or electrical shock.**

In Canada

⚠️ WARNING



Electrical Shock Hazard

- Plug into a grounded 4 prong outlet.**
- Failure to do so can result in death or electrical shock.**

In the U.S.A. and Canada

2. Plug in washer/dryer or reconnect power.
3. Run washer through Heavy cycle to clean washer and remove antifreeze, if used. Use only HE High Efficiency detergent. Use half the manufacturer’s recommended amount of detergent for a medium-size load.

TROUBLESHOOTING – WASHER

First try the solutions suggested here for assistance and to possibly avoid a service call.

If you experience	Possible Causes	Solution
Vibration or Off-Balance		
Vibration, rocking, or “walking”	Feet may not be in contact with the floor and locked.	Front and rear feet or casters must be in firm contact with floor, and washer/dryer must be level to operate properly.
	Washer may not be level.	Check floor for flexing or sagging. If flooring is uneven, a 3/4" (19 mm) piece of plywood under your washer will reduce sound. See “Level the Washer/Dryer” in the Installation Instructions.
Vibration during spinning or washer stopped	Load could be unbalanced.	Load items in loose heaps evenly around the washplate. Adding wet items to washer or adding more water to basket could unbalance washer.
		Avoid washing single items. Balance a single item such as a rug or jeans jacket with a few extra items. Redistribute the load, close the lid, and press START/PAUSE.
		Item or load not suitable for selected cycle. See the “Cycle Guide” and “Using Your Washer.”
Noises		
Clicking or metallic noises	Objects may be caught in washer drain system.	Empty pockets before washing. Loose items such as coins could fall between basket and tub or may block pump. It may be necessary to call for service to remove items.
		It is normal to hear metal items on clothing such as metal snaps, buckles, or zippers touch against the stainless steel basket.
Gurgling or humming	Washer may be draining water.	It is normal to hear the pump making a continuous humming sound with periodic gurgling or surging as final amounts of water are removed during the spin cycle.
Humming	Load sensing may be occurring.	You may hear the hum of the sensing spins after you have started the washer. This is normal.
Whirring	Basket may be slowing down.	You may hear the whirring sound of the basket slowing down. This is normal.
Water Leaks		
Check the following for proper installation:	Washer not level.	Water may splash off basket if washer is not level.
	Fill hoses not attached tightly.	Tighten fill-hose connection.
	Fill hose washers	Make sure fill hose flat washers are properly seated.
	Drain hose connection	Properly secure drain hose to drainpipe or laundry tub.
		Do not place tape over drain opening.
	Check household plumbing for leaks or clogged sink or drain.	Water can back up out of a clogged sink or drainpipe. Check all household plumbing for leaks (laundry tubs, drain pipe, water pipes, and faucets.)
Washer not loaded as recommended.	An unbalanced load can cause basket to be out of alignment and cause water to splash off tub. See “Using Your Washer” for loading instructions.	
Washer not performing as expected		
Not enough water in washer	Load not completely covered in water.	This is normal operation for an HE low-water washer. The load will not be completely underwater. The washer senses load sizes and adds correct amount of water for optimal cleaning. IMPORTANT: Do not add more water to washer. Adding water lifts the items off the washplate, resulting in less effective cleaning.
		Run Clean Washer cycle to optimize the water level and wash performance.

TROUBLESHOOTING – WASHER (CONT.)

First try the solutions suggested here for assistance and to possibly avoid a service call.

If you experience	Possible Causes	Solution
Washer not performing as expected (cont.)		
Washer won't run or fill; washer stops working	Check for proper water supply.	Hose(s) must be attached and have water flowing to inlet valve.
		Water faucet(s) must be turned on.
		Check that inlet valve screens have not become clogged.
		Check for any kinks in inlet hoses, which can restrict water flow.

⚠ WARNING



Electrical Shock Hazard

- Plug into a grounded 3 prong outlet.**
- Do not remove ground prong.**
- Do not use an adapter.**
- Do not use an extension cord.**
- Failure to follow these instructions can result in death, fire, or electrical shock.**

Washer won't run or fill; washer stops working (cont.)	Check proper electrical supply.	Plug power cord into a grounded 3 prong outlet.
		Do not use an extension cord.
		Ensure there is power to outlet.
		Reset a tripped circuit breaker. Replace any blown fuses. NOTE: If problems continue, contact an electrician.
	Normal washer operation.	Lid must be closed for washer to run.
		Washer will pause during certain phases of cycle. Do not interrupt cycle.
		Washer may be stopped to reduce suds.
	Washer may be tightly packed.	Remove several items, rearrange load evenly around the washplate. Close lid and press START/PAUSE button.
		Add only one or two additional items after washer has started.
		Do not add more water to the washer.
Not using HE detergent or using too much HE detergent.	Only use HE detergent. Suds from regular detergents can slow or stop the washer. Always measure detergent and follow detergent directions based on your load requirements.	
	To remove suds, cancel cycle. Select RINSE then SPIN. Do not add more detergent.	
Washer not draining/spinning; loads are still wet	Small items may have been caught in pump or between basket and tub, which can slow draining.	Empty pockets and use garment bags for small items.
	Using cycles with a lower spin speed.	Cycles with lower spin speeds remove less water than cycles with high spin speeds. Use the recommended cycle/speed spin for your item.
	Washer may be tightly packed or unbalanced.	Tightly packed loads may not allow the washer to spin correctly, leaving the load wetter than normal. Evenly arrange the wet load for balanced spinning. Select SPIN to remove excess water. See "Using Your Washer" for loading recommendations.

TROUBLESHOOTING – WASHER (CONT.)

First try the solutions suggested here for assistance and to possibly avoid a service call.

If you experience	Possible Causes	Solution
Washer not performing as expected (cont.)		
Washer not draining/ spinning; loads are still wet (cont.)	Load off balanced.	See “Vibration or Off-Balance” in “Troubleshooting” section for more information.
	Check plumbing for correct drain hose installation. Drain hose extends into standpipe farther than 4.5" (114 mm).	Check drain hose for proper installation. Use drain hose form and securely attach to drainpipe or tub. Do not tape over drain opening. Lower drain hose if the end is higher than 96" (2.4 m) above the floor. Remove any clogs from drain hose.
	Not using HE detergent or using too much HE detergent.	Suds from regular detergent or using too much detergent can slow or stop draining or spinning. Use only HE detergent. Always measure and follow detergent directions for your load. To remove extra suds, select RINSE. Do not add detergent.
Incorrect or wrong wash or rinse temperatures	Check for proper water supply.	Make sure that hot and cold inlet hoses are not reversed.
		Both hoses must be attached to both washer and faucet, and have both hot and cold water flowing to inlet valve.
		Check that inlet valve screens are not clogged.
		Remove any kinks in hoses.
Load not rinsed	Check for proper water supply.	Make sure hot and cold inlet hoses are not reversed.
		Hoses must be attached and have water flowing to the inlet valves or faucet.
		Both hot and cold water faucets must be on.
		Inlet valve screens on washer may be clogged.
		Remove any kinks in the inlet hose.
	Not using HE detergent or using too much HE detergent.	The suds from regular detergent can cause the washer to operate incorrectly.
		Use only HE detergent. Be sure to measure correctly.
		Always measure detergent and follow detergent directions based on load size and soil level.
	Washer may be tightly packed.	The washer is less efficient at rinsing when load is tightly packed.
		Load items in loose heaps evenly around the washplate.
Use cycle designed for the fabrics being washed.		
Add only one or two additional items after washer has started.		
Sand, pet hair, lint, etc. on load after washing	Heavy sand, pet hair, lint, and detergent or bleach residues may require additional rinsing.	Run an additional Rinse cycle.
Load is tangling	Washer not loaded as recommended.	Load items in loose heaps evenly around the washplate.
		Reduce tangling by mixing types of load items. Use the recommended cycle for the type of items being washed.
Not cleaning or removing stains	Wash load not completely covered in water.	Washer senses load size and adds correct amount of water. This is normal and necessary for clothes to move.
	Added more water to washer.	Do not add more water to washer. Adding water lifts the items off the washplate, resulting in less effective cleaning.
	Washer not loaded as recommended.	Load items in loose heaps evenly around the washplate.
Add only one or two additional items after washer has started.		

TROUBLESHOOTING – WASHER (CONT.)

First try the solutions suggested here for assistance and to possibly avoid a service call.

If you experience	Possible Causes	Solution
Washer not performing as expected (cont.)		
Not cleaning or removing stains (cont.)	Not using HE detergent or using too much HE detergent.	The suds from regular detergent can keep washer from operating correctly.
		Use only HE detergent. Be sure to measure correctly.
		Always measure detergent and follow detergent directions based on load size and soil level.
	Not using correct cycle for fabric type.	Use a higher soil level cycle option and warmer wash temperature to improve cleaning.
		Use Heavy cycle for tough cleaning.
		See the “Cycle Guide” to match your load with the best cycle.
	Not using dispensers.	Use dispensers to avoid chlorine bleach and fabric softener staining.
		Load dispensers before starting a cycle.
		Avoid overfilling.
		Do not add products directly onto load.
Not washing like colors together.	Wash like colors together and remove promptly after the cycle is complete to avoid dye transfer.	
Odors	Monthly maintenance not done as recommended.	Run the Clean Washer cycle after every 30 washes. See “Washer Care.”
		Unload washer as soon as cycle is complete.
	Not using HE detergent or using too much HE detergent.	Use only HE detergent. Be sure to measure correctly.
		Always follow the detergent directions.
		See “Washer Care” section.
Fabric damage	Sharp items were in pockets during wash cycle.	Empty pockets, zip zippers, and snap or hook fasteners before washing to avoid snags and tears.
	Strings and straps could have tangled.	Tie all strings and straps before starting wash load.
	Items may have been damaged before washing.	Mend rips and broken threads in seams before washing.
	Fabric damage can occur if the load is tightly packed.	Load items in loose heaps evenly around washplate.
		Load items should move freely during wash cycle to avoid damage.
		Use cycle designed for the fabrics being washed.
		Add only one or two additional items after washer has started.
	Garment care instructions may not have been followed.	Always read and follow garment manufacturer’s care label instructions. See the “Cycle Guide” to match your load with the best cycle.
	Liquid chlorine bleach may have been added incorrectly.	Do not pour liquid chlorine bleach directly onto load. Wipe up bleach spills.
		Undiluted bleach will damage fabrics. Do not use more than recommended by manufacturer.
Do not place load items on top of bleach dispenser when loading and unloading washer.		

TROUBLESHOOTING – WASHER (CONT.)

First try the solutions suggested here for assistance and to possibly avoid a service call.

If you experience	Possible Causes	Solution
Washer not performing as expected (cont.)		
Incorrect dispenser operation	Clogged dispensers or laundry products dispensing too soon.	Do not overfill dispenser. Overfilling causes immediate dispensing.
		Load dispensers before starting a cycle.
		It is normal for small amounts of water to be remain in dispenser at the end of the cycle.
		Fabric softener thickens as it gets older. If there becomes an increase of fabric softener in the dispenser after a cycle, check the age of the fabric softener and replace if needed.
	Liquid chlorine bleach or fabric softeners not used in dispensers.	Use only liquid chlorine bleach in the bleach dispenser. Use only fabric softener in the fabric softener dispenser.
Powdered detergent not dissolving completely in load	Using too much HE detergent.	Follow the manufacturer's instructions to determine the amount of detergent to use.
	Water temperature is very cold.	Select a warmer wash temperature.
Single-dose laundry packet not dissolving	Adding laundry packet incorrectly.	Be sure laundry packet is added to washer basket before adding clothes. Follow the manufacturer's instructions to avoid damage to your items.
Error Code Appears in Display		
E1 – Water inlet alarm	Water level not reached after 20 minutes.	Check that the water faucets are not closed.
		Check that the water pressure in the house is over 20 kPa.
		Clean the inlet hose filter screens.
		Check that the drain hose is not below 27½" (700 mm) from the floor.
E2 – Draining alarm	Washer is still detecting water after draining for 8 minutes.	Check that the drain hose is not more than 39⅓" (100 cm) from the floor.
		Remove any clogs from the drain hose.
E3 – Unbalanced alarm	Washer may be tightly packed or clothes are not evenly distributed.	Remove several items, rearrange load evenly around the washplate, and restart the Spin cycle.
E4 – Open lid alarm	Opening the lid during the Spin cycle.	Close the lid.
E5, EA, EC, EL, or EP – Other errors	Other	Call for technical assistance – see “Assistance or Service” on the back cover.

TROUBLESHOOTING – DRYER

First try the solutions suggested here for assistance and to possibly avoid a service call.

If you experience	Possible Causes	Solution
Dryer not performing as expected		
Clothes are not drying satisfactorily, drying times are too long	Lint screen clogged with lint.	Lint screen should be cleaned before each load.
	The Air Only cycle has been selected.	Select the correct cycle for the types of garments being dried. See the “Dryer Cycle Guide.”
	Load too large and heavy to dry quickly.	Separate the load to tumble freely.
	Exhaust vent or outside exhaust hood clogged with lint, restricting air movement.	Run the dryer for 5–10 minutes. Hold your hand under the outside exhaust hood to check air movement. If you do not feel air movement, clean exhaust system of lint or replace exhaust vent with heavy metal or flexible metal vent. Make sure vent is not crushed or kinked. See Installation Instructions.
	Fabric softener sheets blocking the grille.	Use only one fabric softener sheet, and use it only once.
	Exhaust vent not the correct length.	Check that the exhaust vent is not too long or has too many turns. Long venting will increase drying times. Make sure vent is not crushed or kinked. See Installation Instructions.
	Exhaust vent diameter not the correct size.	Use 4" (102 mm) diameter vent material.
	Dryer located in a room with temperature below 45°F (7°C).	Proper operation of dryer cycles requires temperatures above 45°F (7°C).
	Dryer located in a closet without adequate opening.	Closet doors must have ventilation openings at the top and bottom of the door. The front of the dryer requires a minimum of 1" (25 mm) of airspace, and, for most installations, the rear of the dryer requires 5" (127 mm). See Installation Instructions.
Dryer will not run	Door not closed completely.	Make sure the dryer door is closed completely.
	Start button not pressed firmly or held long enough.	Press and hold the START button until you hear the dryer drum moving.
	Household fuse is blown or circuit breaker has tripped.	240V models: Electric dryers use two household fuses or circuit breakers. The drum may be turning, but you may not have heat. Replace both fuses or reset the circuit breaker. If the problem continues, call an electrician.
	Incorrect power supply.	240V models: Electric dryers require 240 volt power supply. Check with a qualified electrician.
	Wrong type of fuse.	Use a time-delay fuse.
Unusual sounds	Dryer had a period of non-use.	If the dryer hasn't been used for a while, there may be a thumping sound during the first few minutes of operation.
	A coin, button, or paper clip is caught between the drum and front or rear of the dryer.	Check the front and rear edges of the drum for small objects. Clean out pockets before laundering.
	It is a gas dryer.	The gas valve clicking is a normal operating sound.
	The dryer is not level front to back and side to side.	The dryer may vibrate if not properly installed. See Installation Instructions.
	Clothing knotted or balled up.	When balled up, the load will bounce, causing the dryer to vibrate. Separate the load items and restart the dryer.

TROUBLESHOOTING – DRYER (CONT.)

First try the solutions suggested here for assistance and to possibly avoid a service call.

If you experience	Possible Causes	Solution
Dryer not performing as expected (cont.)		
No heat	Household fuse is blown or circuit breaker has tripped.	240V models: The drum may be turning, but you may not have heat. Electric dryers use two household fuses or circuit breakers. Replace both fuses or reset the circuit breaker. If the problem continues, call an electrician.
	Incorrect power supply.	240V models: Electric dryers require 240 volt power supply. Check with a qualified electrician.
Cycle time too short	Automatic cycle ending early.	120V models: The load may not be contacting the sensor strips. Level the dryer.
		Use Timed Dry for very small loads. Change the Dryness Level setting on the Casual and Delicates cycles. Increasing or decreasing the Dryness Level setting will change the amount of drying time in a cycle.
Lint on load	Lint screen clogged.	Lint screen should be cleaned before each load.
Stains on load or drum	Dryer fabric softener not properly used.	Add dryer fabric softener sheets at the beginning of the cycle. Fabric softener sheets added to a partially dried load can stain your garments.
		Drum stains are caused by dyes in clothing (usually blue jeans). These will not transfer to other clothing.
Loads are wrinkled	Load not removed from dryer at the end of the cycle.	Run the Air Only cycle to tumble the load without heat to avoid wrinkling.
	Dryer tightly packed.	Dry smaller loads that can tumble freely to reduce the chance of wrinkles forming.
Odors	You have recently been painting, staining, or varnishing in the area where your dryer is located.	Ventilate the area. When the odors or fumes are gone from the area, rewash and dry the clothing.
	The dryer is being used for the first time.	The new electric heating element may have an odor. The odor will be gone after the first cycle.
Load is too hot	Laundry items were removed from the dryer before the end of the cycle.	All cycles are cooled slowly to reduced wrinkling and make it easier to handle. Items removed before the cool down may feel very warm.
	A high temperature cycle was used.	Select a lower temperature, and use an automatic drying cycle. These cycles sense the temperature or the moisture level in the load and shut off when the load reaches the selected dryness. This reduces overdrying.

KENMORE APPLIANCE WARRANTY

KENMORE LIMITED WARRANTY

FOR ONE YEAR from the date of sale this appliance is warranted against defects in material or workmanship when it is correctly installed, operated, and maintained according to all supplied instructions.

WITH PROOF OF SALE, a defective appliance will receive free repair or replacement at option of seller.

For warranty coverage details to obtain free repair or replacement, visit the web page: www.kenmore.com/warranty.

This warranty applies for only 90 DAYS from the sale date in the United States, and is void in Canada, if this appliance is ever used for other than private household purposes.

This warranty covers ONLY defects in material and workmanship, and will NOT pay for:

1. Expendable items that can wear out from normal use, including but not limited to filters, belts, bags, or screw-in base light bulbs.
2. A service technician to clean or maintain this appliance, or to instruct the user in correct appliance installation, operation, and maintenance.
3. Service calls to correct appliance installation not performed by Sears authorized service agents, or to repair problems with house fuses, circuit breakers, house wiring, and plumbing or gas supply systems resulting from such installation.
4. Damage to or failure of this appliance resulting from installation not performed by Sears authorized service agents, including installation that was not in accord with electrical, gas, or plumbing codes.
5. Damage to or failure of this appliance, including discoloration or surface rust, if it is not correctly operated and maintained according to all supplied instructions.
6. Damage to or failure of this appliance, including discoloration or surface rust, resulting from accident, alteration, abuse, misuse or use for other than its intended purpose.

7. Damage to or failure of this appliance, including discoloration or surface rust, caused by the use of detergents, cleaners, chemicals, or utensils other than those recommended in all instructions supplied with the product.
8. Damage to or failure of parts or systems resulting from unauthorized modifications made to this appliance.
9. Service to an appliance if the model and serial plate is missing, altered, or cannot easily be determined to have the appropriate certification logo.

DISCLAIMER OF IMPLIED WARRANTIES; LIMITATION OF REMEDIES

Customer's sole and exclusive remedy under this limited warranty shall be product repair or replacement as provided herein. Implied warranties, including warranties of merchantability or fitness for a particular purpose, are limited to one year or the shortest period allowed by law. Seller shall not be liable for incidental or consequential damages. Some states and provinces do not allow the exclusion or limitation of incidental or consequential damages, or limitation on the duration of implied warranties of merchantability or fitness, so these exclusions or limitations may not apply to you.

This warranty applies only while this appliance is used in the United States or Canada*.

This warranty gives you specific legal rights, and you may also have other rights which vary from state to state.

* In-home repair service is not available in all Canadian geographical areas, nor will this warranty cover user or service travel and transportation expenses if this product is located in a remote area (as defined by Sears Canada Inc.) where an authorized servicer is not available.

**Sears Brands Management Corporation
Hoffman Estates, IL 60179**

**Sears Canada Inc.
Toronto, Ontario, Canada M5B 2C3**

10/2015

ÍNDICE

SEGURIDAD DE LA LAVADORA/SECADORA.....	26	USO DE SU LAVADORA.....	34
¿QUÉ HAY DE NUEVO DEBAJO DE LA TAPA?	28	USO DE SU SECADORA	37
REVISE QUE EL SISTEMA DE VENTILACIÓN		MANTENIMIENTO DE LA LAVADORA/SECADORA.....	39
TENGA UN BUEN FLUJO DE AIRE	29	SOLUCIÓN DE PROBLEMAS.....	43
PANELS DE CONTROL Y CARACTERÍSTICAS.....	30	GARANTÍA	51
GUÍA DE CICLOS DE LA LAVADORA	32	AYUDA O SERVICIO TÉCNICO	Contraportada
GUÍA DE CICLOS DE LA SECADORA.....	33		

SEGURIDAD DE LA LAVADORA/SECADORA

Su seguridad y la seguridad de los demás es muy importante.

Hemos incluido muchos mensajes importantes de seguridad en este manual y en su electrodoméstico. Lea y obedezca siempre todos los mensajes de seguridad.



Este es el símbolo de alerta de seguridad.

Este símbolo le llama la atención sobre peligros potenciales que pueden ocasionar la muerte o una lesión a usted y a los demás.

Todos los mensajes de seguridad irán a continuación del símbolo de advertencia de seguridad y de la palabra "PELIGRO" o "ADVERTENCIA". Estas palabras significan:

 **PELIGRO**

Si no sigue las instrucciones de inmediato, usted puede morir o sufrir una lesión grave.

 **ADVERTENCIA**

Si no sigue las instrucciones, usted puede morir o sufrir una lesión grave.

Todos los mensajes de seguridad le dirán el peligro potencial, le dirán cómo reducir las posibilidades de sufrir una lesión y lo que puede suceder si no se siguen las instrucciones.



ADVERTENCIA - "Riesgo de incendio"

- La instalación de la secadora de ropa debe estar a cargo de un instalador competente.
- Instale la secadora de ropa según las instrucciones del fabricante y los códigos locales.
- No instale una secadora de ropa con materiales de ventilación de plástico flexible o un conducto de metal flexible (de hoja de metal). Si se usa un conducto de metal flexible, éste deberá ser de un tipo específico, que esté identificado por el fabricante de electrodomésticos como apto para ser usado con secadoras de ropa. Es sabido que los materiales de ventilación flexible se derrumban, se aplastan con facilidad y atrapan pelusa. Estas condiciones obstruirán el flujo de aire de la secadora de ropa y aumentarán el riesgo de incendio.
- Para reducir el riesgo de lesiones severas o la muerte, siga todas las instrucciones de instalación.
- Guarde estas instrucciones.

INSTRUCCIONES IMPORTANTES DE SEGURIDAD

Antes de guardar o descartar su vieja secadora, quítele la puerta.

GUARDE ESTAS INSTRUCCIONES

INSTRUCCIONES IMPORTANTES DE SEGURIDAD

ADVERTENCIA: A fin de reducir el riesgo de incendio, descarga eléctrica o de daño a las personas que usen la lavadora/secadora, deben seguirse las precauciones básicas, incluidas las siguientes:

- Lea todas las instrucciones antes de usar la lavadora/secadora.
- No coloque los objetos expuestos a aceite para cocinar en su secadora. Los objetos expuestos a aceites para cocinar pueden contribuir a una reacción química que podría causar que la ropa se inflame.
- Para reducir el riesgo de incendio debido a cargas contaminadas, la parte final de un ciclo en la secadora se produce sin calor (período de enfriamiento). Evite detener una secadora antes de que termine el ciclo de secado a menos que todos los objetos se saquen rápidamente y separen de modo que el calor se disipe.
- No lave o seque artículos que hayan sido previamente limpiados, lavados, remojados o humedecidos con gasolina, solventes de limpieza en seco, u otras sustancias inflamables o explosivas ya que éstas emanan vapores que podrían encenderse o causar una explosión.
- No agregue gasolina, solventes para lavar en seco, u otras sustancias inflamables o explosivas al agua de lavado. Estas sustancias emanan vapores que podrían encenderse o causar una explosión.
- No permita que los niños jueguen encima o dentro de la lavadora/secadora. Es necesario una supervisión cuidadosa de los niños cada vez que se use la lavadora/secadora cerca de ellos.
- Antes de poner la lavadora/secadora fuera de servicio o desecharla, quite las puertas a los compartimientos de la lavadora/secadora.
- No introduzca las manos en la lavadora/secadora cuando la tina, el agitador, o el tambor están movimiento.
- No instale o almacene esta lavadora/secadora donde esté expuesta al agua o a la intemperie.
- No trate de jugar con los controles.
- Limpie el filtro de pelusa antes o después de cada carga de ropa.
- En ciertas condiciones, puede generarse gas hidrógeno en un sistema de agua caliente que no se haya usado por dos semanas o un período mayor. EL GAS HIDRÓGENO ES EXPLOSIVO. SI no se ha usado el agua caliente durante dicho período, antes de usar la lavadora, abra todos los grifos de agua caliente y deje que corra el agua por varios minutos. Esto liberará todo el gas hidrógeno que se haya acumulado. Debido a la inflamabilidad de dicho gas, no fume ni use una llama abierta durante este lapso.
- No repare o reemplace ninguna pieza de la lavadora/secadora ni trate de repararla a menos que esto se recomiende específicamente en el Manual de Uso y Cuidado o en instrucciones de reparación publicadas para el usuario que usted comprenda y sólo si cuenta con la experiencia necesaria para llevar a cabo dicha reparación.
- No utilice suavizante de telas o productos para eliminar la estática de prendas a menos que lo recomiende el fabricante del suavizante de telas o del producto en uso.
- No utilice calor para secar prendas que contengan hule espuma o materiales con textura de hule similar.
- Mantenga el área alrededor de la abertura de ventilación y las áreas adyacentes a esta abertura sin pelusa, polvo o suciedad.
- La parte interior de la máquina y el ducto de escape se deben limpiar periódicamente. Esta limpieza la debe llevar a cabo un reparador calificado.
- Consulte la sección "Requisitos eléctricos" del folleto de Instrucciones de instalación para ver las instrucciones de conexión a tierra.

GUARDE ESTAS INSTRUCCIONES

Advertencias de la Proposición 65 del estado de California:

ADVERTENCIA: Este producto contiene una o más sustancias químicas identificadas por el estado de California como causantes de cáncer.

ADVERTENCIA: Este producto contiene una o más sustancias químicas identificadas por el estado de California como causantes de defectos congénitos o algún otro tipo de daños en la función reproductora.

¿QUÉ HAY DE NUEVO DEBAJO DE LA TAPA?

Su nueva lavadora funcionará de manera diferente que su antigua lavadora con agitador.



Bloqueo de la tapa

Para permitir las velocidades de centrifugado más rápidas, la tapa se bloqueará y se encenderá la luz de Lid Lock (Tapa bloqueada). Cuando esta luz está encendida, la tapa está asegurada y no se puede abrir. Cuando esta luz está parpadeando, la lavadora está en pausa. Cuando esta luz está apagada, la tapa puede abrirse.

Una vez que inicie un ciclo, la lavadora se llenará hasta el nivel del agua apropiado. Cuando la lavadora haya terminado de llenarse, comenzará a agitar. Si necesita abrir la tapa para agregar una prenda después de este punto, la tapa permanecerá desbloqueada durante toda la etapa de agitación de la fase de lavado. El ciclo automáticamente hará una pausa cuando se abra la tapa y se reanudará cuando se la cierre y presione el botón START/PAUSE (Inicio/Pausa).

La tapa se bloqueará antes de comenzar la fase de centrifugado. Si necesita hacer una pausa o detener la lavadora después de este punto, debe presionar el botón START/PAUSE (Inicio/Pausa) y esperar a que la tapa se desbloquee. La tapa sólo se desbloqueará una vez que se haya detenido el movimiento de la lavadora. Según en qué momento trate de pausar el ciclo, es posible que transcurran varios segundos a varios minutos hasta que la tapa se desbloquee (por ejemplo, 1 minuto si el ciclo está en la etapa de exprimido del ciclo). Presione el botón START/PAUSE (Inicio/Pausa) para reanudar el ciclo.

🔊 Sonidos

En diferentes etapas del ciclo de lavado, podrá escuchar sonidos y pausas que son diferentes a los de su lavadora anterior. Por ejemplo, puede oír un chasquido y un zumbido al comienzo de la fase de centrifugado cuando el bloqueo de la tapa realiza una autoverificación.

Se escucharán distintos tipos de zumbidos y runruneos a medida que la placa de lavado verifique el equilibrio de la carga o la mueva. Algunas veces no oír nada, mientras la lavadora determina el nivel de agua correcto para su carga o deja la ropa en remojo por un tiempo.

IMPORTANTE: La tapa se debe cerrar antes de que la canasta de la lavadora se llene de agua y para que se inicie el ciclo de lavado. Si la tapa se abre y el llenado se detiene, cierre la tapa y presione el botón START/PAUSE (Inicio/Pausa) para completar el ciclo.

Selección del detergente adecuado

Use solamente detergentes de alto rendimiento. El paquete tendrá la indicación "HE" o "High Efficiency" (Alto rendimiento). El uso de un detergente que no sea de alto rendimiento probablemente derive en tiempos de ciclo más prolongados y menor rendimiento del enjuague. También puede resultar en mal funcionamiento de los componentes y, con el tiempo, la acumulación de moho.

Los detergentes de alto rendimiento (HE) deben producir poca espuma y dispersarse rápidamente para producir la cantidad adecuada de espuma a fin de lograr un rendimiento óptimo. Deben mantener la suciedad en suspenso para que no vuelva a depositarse sobre las prendas limpias.

No todos los detergentes etiquetados como de alto rendimiento tienen igual formulación y capacidad para reducir la espuma. Por ejemplo, los detergentes de alto rendimiento naturales, orgánicos o caseros pueden generar un alto nivel de espuma. Siga siempre las instrucciones del fabricante del detergente para determinar la cantidad de detergente que debe utilizar.



Use solamente un detergente de alto rendimiento (HE).

REVISE QUE EL SISTEMA DE VENTILACIÓN TENGA UN BUEN FLUJO DE AIRE

⚠️ ADVERTENCIA



Peligro de Incendio

Use un ducto de escape de metal pesado.

No use un ducto de escape de plástico.

No use un ducto de escape de aluminio.

No seguir estas instrucciones puede ocasionar la muerte o incendio.

Buen flujo de aire

Además de calor, las secadoras también necesitan un buen flujo de aire para secar las prendas de manera eficiente. La ventilación adecuada reducirá la duración del secado y mejorará su ahorro de energía. Vea las Instrucciones de instalación.

El sistema de ventilación conectado a la secadora desempeña una función muy importante para el flujo de aire adecuado.

Las visitas de servicio debidas a la ventilación inadecuada no están cubiertas por la garantía y correrán por cuenta del cliente, sin importar quién haya instalado la secadora.

Mantenga un buen flujo de aire haciendo lo siguiente:

- Limpie el filtro de pelusa antes de cada carga.
- Reemplace el material plástico o de metal laminado del ducto de ventilación con material para ventilaciones pesado y rígido de 4" (102 mm) de diámetro.

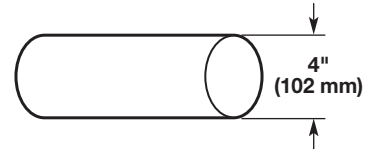

- Use un ducto de ventilación de la menor longitud posible.
- No utilice más de cuatro codos de 90° en un sistema de ventilación; cada codo o curva reduce el flujo de aire.

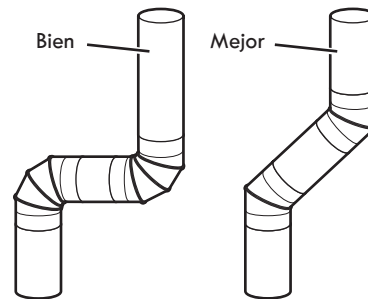

- Quite la pelusa y los desechos de la campana de ventilación.
- Quite la pelusa de toda la longitud del sistema de ventilación al menos cada dos años. Cuando se haya terminado la limpieza, revise por última vez el producto asegurándose de seguir las Instrucciones de instalación que acompañan a su secadora.
- Retire los artículos que estén delante de la secadora.

Utilice los ciclos automáticos para un mejor cuidado de las telas y ahorro de energía

Utilice Automatic Dry cycles (Ciclos de secado automático) para obtener el mayor ahorro de energía y un mejor cuidado de las telas con la secadora. Durante los ciclos de secado automático, se detectan la temperatura del aire de secado o el nivel de humedad en la carga. Esta detección se realiza durante todo el ciclo de secado y la secadora se apaga cuando la carga alcanza el nivel de sequedad seleccionado.

Con Timed Dry (Secado programado), la secadora funciona durante el tiempo seleccionado y a veces puede producir encogimiento, arrugas y estática debido al exceso de secado. Utilice Timed Dry (Secado programado) ocasionalmente para las cargas húmedas que necesiten un poco más de tiempo de secado.

PANELS DE CONTROL Y CARACTERÍSTICAS

LAVADORA

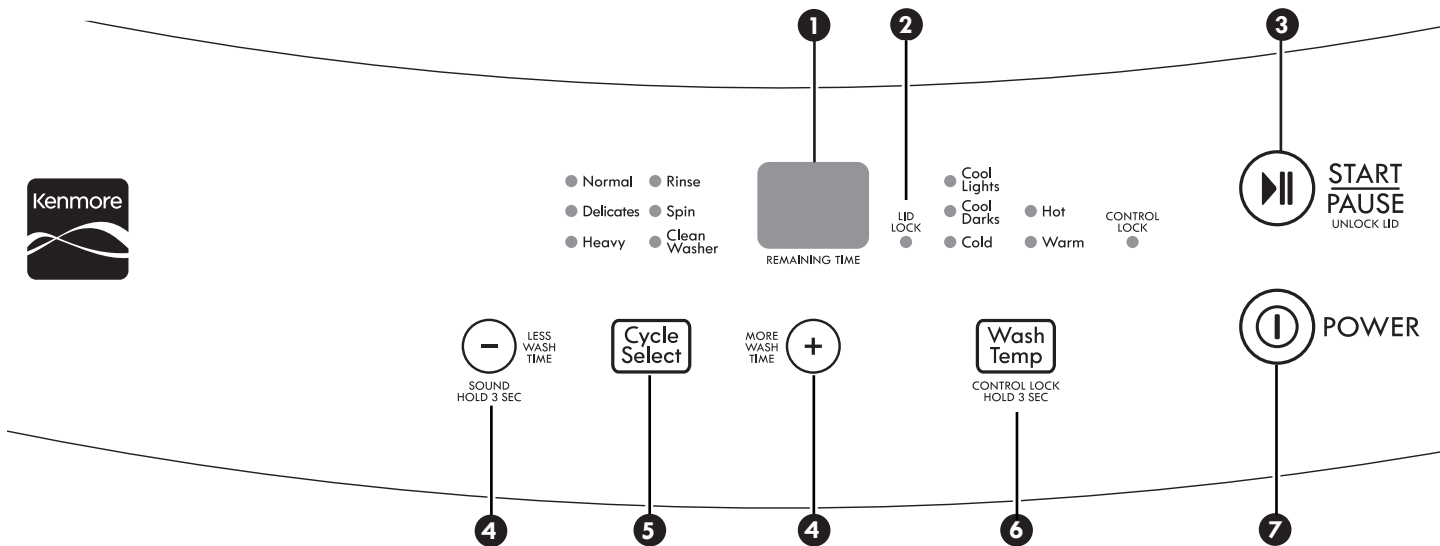

1 PANTALLA LED DE TIEMPO/ESTADO

La pantalla de Remaining Time (Tiempo restante) muestra el tiempo necesario para que se complete el ciclo. Factores como el tamaño de la carga y la presión del agua pueden afectar el tiempo que se muestra en la pantalla. Las cargas apretadas, las cargas desequilibradas, el exceso de espuma, o si agregando o quitando algunos artículos también pueden hacer que la lavadora regule el tiempo del ciclo.

2 LUZ LID LOCK (Bloqueo de tapa)

El indicador Lid Lock (Bloqueo de tapa) se enciende cuando la tapa está bloqueada y no se puede abrir. Si necesita abrir la tapa, mantenga presionado START/PAUSE (Inicio/Pausa). La tapa se desbloqueará 1 minuto después que se haya detenido el movimiento de la lavadora. Esto puede tomar varios minutos si la carga estaba centrifugándose a alta velocidad. Oprima START/PAUSE (Inicio/Pausa) nuevamente para volver a comenzar el ciclo.

3 START/PAUSE (Inicio/Pausa)

Después de seleccionar un ciclo de lavado, oprima START/PAUSE (Inicio/Pausa) para poner en marcha el ciclo. Presione una vez para hacer una pausa en el ciclo. Las luces que destellan indican el ciclo seleccionado y el proceso actual.

4 TIEMPO DEL CICLO (+ o -)

- Presione “+” o “-” para ajustar la duración de un ciclo.
- La pantalla LED mostrará el tiempo restante para que se complete el ciclo.
- Si se hace un ajuste fuera de rango, sonará una timbre.

Señal de fin de ciclo

Mantenga presionado “+” durante 3 segundos para activar o desactivar la señal de fin de ciclo.

Mantenga presionado “-” durante 3 segundos para hacer mute la señal.

5 CYCLE SELECT (Selección de ciclos)

Presione CYCLE SELECT (Selección de ciclos) para seleccionar un ciclo de lavado. Seleccione entre Normal (Normal), Delicates (Ropa delicada), Heavy (Intenso), Rinse (Enjuague), Spin (Centrifugado) o Clean Washer (Limpiar la lavadora).

6 WASH TEMP (Temperatura de lavado)

Seleccione una temperatura de lavado según el tipo de tela que esté lavando y el nivel de suciedad. Para obtener resultados óptimos y según las instrucciones de las etiquetas de las prendas, use el agua de lavado más caliente que las telas puedan resistir.

CONTROL LOCK (Bloqueo de control)

Mantenga presionado WASH TEMP (Temperatura de lavado) durante 3 segundos para bloquear los controles. Mantenga presionado durante 3 segundos para desbloquear. Igualmente puede presionar POWER (Encendido) para apagar la lavadora.

7 POWER (Encendido)

Oprima POWER (Encendido) para encender o apagar la lavadora. Presione una vez mientras está funcionando un ciclo para detener la lavadora.

SECADORA MODELOS DE 240V



MODELOS DE 120V



8 PERILLA DE CICLOS DE LA SECADORA

Utilice la perilla de ciclos de la secadora para seleccionar entre los ciclos disponibles en su secadora. Gire la perilla para seleccionar un ciclo para su carga. Consulte “Guía de ciclos de la secadora” para ver descripciones detalladas de los ciclos.

TIMED DRY (Secado programado)

Hará funcionar la secadora durante el tiempo especificado en el control. El tiempo y la temperatura de secado dependerán del modelo de su secadora.

CICLOS CASUAL (Ropa casual) y DELICATES (Ropa delicada)

Los ciclos Casual (Ropa casual) y Delicates (Ropa delicada) detectan la humedad en la carga o la temperatura del aire y se apagan cuando la carga alcanza el nivel de sequedad seleccionado. Le proporcionan el mejor secado en el tiempo más corto. El tiempo del secado variará según el tipo de tela, el tamaño de la carga y el ajuste de sequedad.

AIR ONLY (Sólo aire)

Hará funcionar la secadora sin calentar durante el tiempo especificado en el control.

9 BOTÓN START (Inicio)

Empuje el botón START (Inicio) para poner en marcha la secadora.

DEPÓSITOS

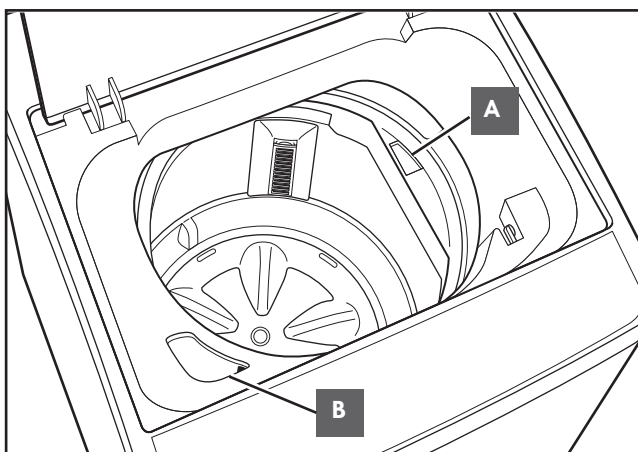

A Depósito de suavizante de telas líquido

Si lo desea, vierta una cantidad medida de suavizante de telas líquido en el depósito del suavizante de telas líquido. Se dispensará automáticamente en el momento óptimo.

- Use solamente suavizante de telas líquido en este depósito.

NOTA: El depósito de suavizante de telas rota alrededor de la canasta de lavado y es posible que no esté en el mismo lugar todo el tiempo.

B Depósito de blanqueador líquido con cloro

Este depósito tiene una capacidad máxima de 3/4 taza (180 ml) de blanqueador líquido con cloro. El blanqueador se diluirá y se distribuirá automáticamente en el momento óptimo durante el ciclo de lavado. Este depósito no puede diluir blanqueador en polvo.

NOTA: Llene el depósito solo con blanqueador líquido.

GUÍA DE CICLOS DE LA LAVADORA

Cada listado de ciclo además incluye una tabla de rendimiento que clasifica su poder de limpieza, delicadeza para lavar los artículos, y eficiencia en el uso de recursos. No todas los ciclos y opciones están disponibles en todos los modelos. Consulte la perilla de control de ciclos en su lavadora.

Las temperaturas de lavado son seleccionadas usando la perilla de control de temperatura de lavado.

Para obtener el mejor rendimiento:

- Elija el ciclo que sea el más adecuado para la carga que va a lavar.
- Disminuye o aumente la temperatura meta máxima del agua para cualquier ciclo.
- No deje la tapa abierta ni desatendida una vez que la lavadora haya comenzado a llenar.

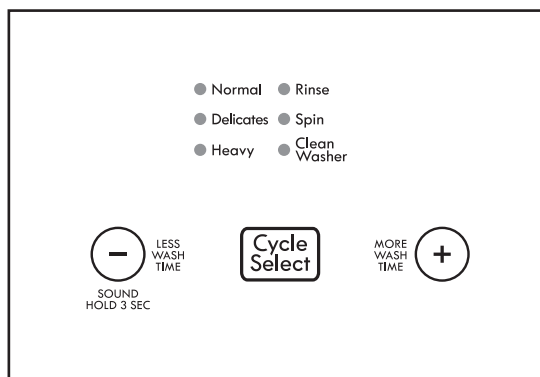

Artículos para secar:	Ciclo:	Tamaño de carga:	Tiempo de lavado/ velocidad de exprimido:	Detalles del ciclo:
Algodón, lino y cargas de prendas mixtas	Normal		Media/Alta	<p>Use este ciclo para las prendas de algodón y lino con suciedad normal. El lavado combina un tiempo de lavado medio y centrifugado a alta velocidad para acortar el tiempo de secado.</p> <p>Bien Mejor</p> <p>Limpieza </p> <p>Suavidad </p> <p>Eficiencia† </p>
Sedas lavables a máquina, telas para lavar a mano	Delicates (Ropa delicada)		Corto/Alta	<p>Use este ciclo para para artículos de lencería y tejidos flojos. El lavado combina un tiempo de lavado corto para la remoción delicada de la suciedad y un centrifugado a alta velocidad para acortar el tiempo de secado.</p> <p>Bien Mejor</p> <p>Limpieza </p> <p>Suavidad </p> <p>Eficiencia† </p>
Telas resistentes, prendas que no destiñen, toallas y pantalones de mezclilla	Heavy (Intenso)		Largo/Alta	<p>Use este ciclo para cargas de artículos resistentes o muy sucios, o cuando use blanqueador. El lavado combina un tiempo de lavado largo, dos enjuagues y un centrifugado a alta velocidad para una remoción máxima de la suciedad.</p> <p>Bien Mejor</p> <p>Limpieza </p> <p>Suavidad </p> <p>Eficiencia† </p>
Trajos de baño y artículos que deban enjuagarse sin detergente	Rinse (Enjuague)	N/A	N/A	<p>Use este ciclo para un enjuague adicional de la carga de la lavadora o para artículos lavados a mano. Este ciclo usa periodos de agitación y termina usando un exprimido a alta velocidad.</p>
Artículos lavables a mano o artículos empapados	Spin (Centrifugado)	N/A	N/A/Alta	<p>Use este ciclo para eliminar el exceso de agua de la carga de la lavadora o de artículos lavados a mano.</p>
Ninguna prenda en la lavadora	Clean Washer (Limpiar la lavadora)	N/A	Corto/N/A	<p>Use este ciclo cada 30 lavados para mantener el interior de la lavadora fresco y limpio. Este ciclo usa un nivel de agua más alto. Úselo con la tableta limpiadora para lavadoras o con blanqueador líquido con cloro, para limpiar a fondo el interior de su lavadora. Este ciclo no debe interrumpirse. Vea “Cuidado de la lavadora”.</p> <p>IMPORTANTE: No coloque prendas ni otros artículos en la lavadora durante el ciclo Clean Washer (Limpiar la lavadora). Use este ciclo con la tina de lavado vacía. No utilice blanqueador espesado para verter fácilmente o que no salpique al usar el ciclo Limpiar la lavadora ya que el agua podría ser más jabonosa de lo necesario. Consulte “Cuidado de la lavadora” en “Mantenimiento de la lavadora/secadora”.</p>

†Uso eficiente de recursos, como el agua y la energía.

IMPORTANTE: No coloque artículos a remojar en la lavadora levantando la tapa o deteniendo el ciclo. No seguir estas instrucciones puede ocasionar daños a la propiedad. Si lo necesita, ponga los artículos a remojar en un pequeño lavabo, antes de cargar la lavadora.

GUÍA DE CICLOS DE LA SECADORA – CICLOS DE SECADO AUTOMÁTICO

No todos los ciclos y las opciones están disponibles en todos los modelos.

Los ciclos Casual (Ropa casual) y Delicates (Ropa delicada) están los ciclos de secado automático y le proporcionan el mejor secado en el tiempo más corto. Detectan la humedad en la carga o la temperatura del aire y se apagan cuando la carga alcanza el nivel de sequedad seleccionado. El tiempo de secado varía según el tipo de tela, el tamaño de la carga y el ajuste de sequedad.

Seleccione el ciclo Casual (Ropa casual) o el ciclo Delicates (Ropa delicada) según las telas de su carga. Si tiene duda respecto del ciclo que debe seleccionar para una carga de ropa, elija el ciclo Delicates (Ropa delicada) (de temperatura más baja) en vez del ciclo Casual (Ropa casual) (de temperatura más alta).

WRINKLE GUARD (Protección antiarrugas)

Esta característica funcionará después de que termine el ciclo de secado. Pone la secadora en marcha y la detiene periódicamente, haciendo girar la carga sin calor para ayudar a evitar las arrugas.

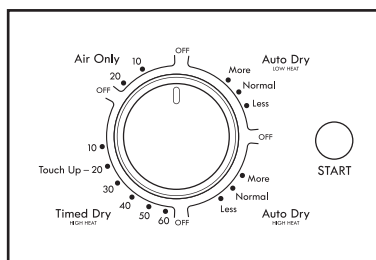

Modelos de 240V

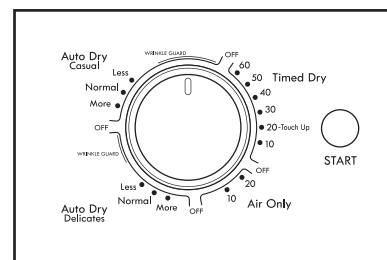

Modelos de 120V

Artículos para secar:	Ciclo:	Opciones disponibles:	Detalles del ciclo:
Pana, ropa de trabajo	Casual (Ropa casual)/ High Heat (Calor alto)	Ninguna	Cargas medianas a grandes de telas y artículos mixtos.
Lencería, blusas, tejidos de punto lavables	Delicates (Ropa delicada)/ Low Heat (Calor bajo)	Ninguna	Para secar suavemente los artículos delicados.

NOTA: Si las cargas no parecen estar tan secas como le gustaría, seleccione More Dry (Más seco) la próxima vez que seque una carga similar. Si le parece que las prendas están más secas de lo que las desea, seleccione Less Dry (Menos seco) la próxima vez que seque una carga similar.

GUÍA DE CICLOS DE LA SECADORA – SECADO PROGRAMADO

No todos los ciclos y ajustes están disponibles en todos los modelos.

El secado programado permitirá funcionar la secadora durante el tiempo seleccionado.

TOUCH UP (Retoque)

Esta característica provee 20 minutos de tiempo de secado para refrescar las prendas limpias.

Artículos para secar:	Ciclo:	Temperatura:	Opciones disponibles:	Detalles del ciclo:
Goma, plástico o telas sensibles al calor	Air Only (Solo aire)	No Heat (Sin calor)	Time Adjustment (Ajuste de tiempo)	Para airear, refrescar y soltar la ropa sin calentar.
Artículos pesados, voluminosos o de peso liviano	Timed Dry (Secado programado)	High (Alta)	Time Adjustment (Ajuste de tiempo)	Para complementar el secado si los artículos todavía están húmedos.

NOTA: Las certificaciones de energía gubernamentales para este modelo se basan en el ciclo Timed Dry (Secado programado) con el ajuste de temperatura de secado Máximo. No se usaron los ajustes predeterminados al momento del envío del ciclo Casual (Ropa casual), el ajuste de Less Dry (Menos seco) y la opción Wrinkle Guard (Protección antiarrugas) (cuando esta opción sea aplicable).

USO DE SU LAVADORA

⚠ ADVERTENCIA



Peligro de Incendio

Nunca coloque en la lavadora artículos que estén humedecidos con gasolina o cualquier otro líquido inflamable.

Ninguna lavadora puede eliminar completamente el aceite.

No seque ningún artículo que haya tenido alguna vez cualquier tipo de aceite (incluyendo aceites de cocina).

No seguir estas instrucciones puede ocasionar la muerte, explosión o incendio.

⚠ ADVERTENCIA



Peligro de Choque Eléctrico

Conecte a un contacto de pared de conexión a tierra de 3 terminales.

No quite la terminal de conexión a tierra.

No use un adaptador.

No use un cable eléctrico de extensión.

No seguir estas instrucciones puede ocasionar la muerte, incendio o choque eléctrico.

1. Separe y prepare su ropa

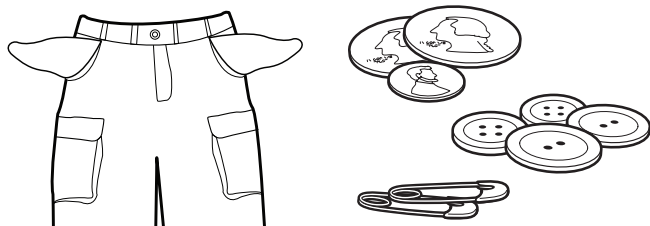

- Vacíe los bolsillos. Las monedas, los botones o cualquier objeto pequeño suelto pueden pasar debajo de la placa de lavado y atorarse, provocando sonidos no esperados.
- Separe los artículos según el ciclo recomendado, la temperatura del agua y la resistencia de los colores.
- Separe los artículos con mucha suciedad de los que tienen poca suciedad.
- Separe los artículos delicados de las telas resistentes.
- No seque los artículos si aún hay manchas después del lavado; el calor puede hacer las manchas permanentes.
- Trate las manchas inmediatamente.
- Cierre las cremalleras, sujete los ganchos, amarre los cordones y las fajas. Quite todo adorno y ornamento que no sea lavable.
- Remiende lo que esté roto y desgarrado para evitar más daños a los artículos durante el lavado.

Consejos útiles:

- Cuando lave artículos a prueba o resistentes al agua, colóquelos de modo parejo.
- Use bolsas de malla para ayudar a evitar enredos cuando lave artículos delicados o pequeños.
- Vuelva al revés las prendas de tejido para evitar que se formen motitas. Separe las prendas que atraen las pelusas de las que las sueltan. A las prendas de telas sintéticas, los tejidos y la pana se les pegará la pelusa de las toallas, los tapetes y la felpilla.

NOTA: Siempre lea y siga las instrucciones en las etiquetas de cuidado de las telas para evitar daños a sus prendas.

2. Agregue los productos de lavandería

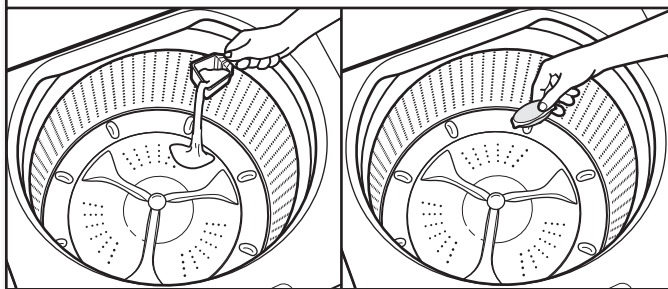

IMPORTANTE: Agregue una cantidad medida de detergente o un paquete de lavandería de una dosis única dentro de la canasta.

El blanqueador apto para ropa de color, los productos para realzar el lavado tipo Oxi o los cristales de suavizante de telas deben agregarse en la canasta antes de agregar la ropa.

NOTA: Siga las instrucciones del fabricante para determinar la cantidad de los productos de lavandería que debe usar. El fabricante sugiere usar detergente HE (de alto rendimiento).

3. Cargue las prendas en la lavadora

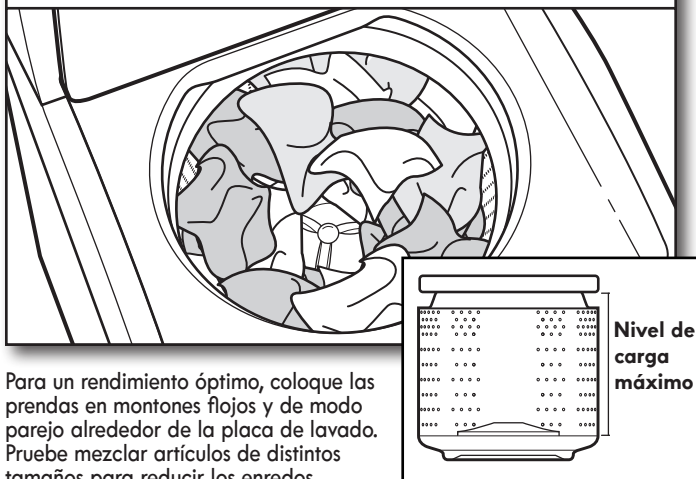

Para un rendimiento óptimo, coloque las prendas en montones flojos y de modo parejo alrededor de la placa de lavado. Pruebe mezclar artículos de distintos tamaños para reducir los enredos.

IMPORTANTE: Los artículos deben moverse libremente para una mejor limpieza y para reducir la formación de arrugas y enredos.

NOTA: El volumen máximo es de aproximadamente 1,52 pies cúbicos (carga máx.: 4,4 lb por pie cúbico).

4. Agregue blanqueador líquido con cloro al depósito

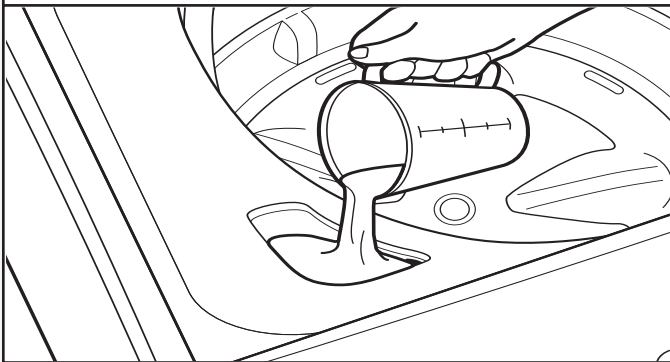

El blanqueador se distribuirá automáticamente durante la porción de lavado del ciclo. No sobrellene, diluya ni utilice más de 1 taza (236 mL). No utilice blanqueador no decolorante ni productos Oxi en el mismo ciclo con blanqueador líquido con cloro.

5. Agregue suavizante de telas líquido

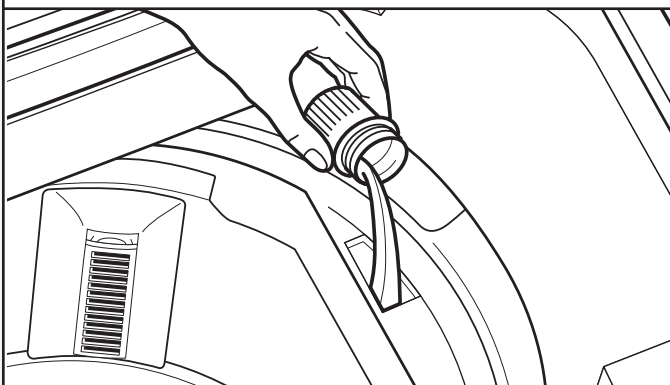

Vierta una cantidad medida de suavizante de telas líquido en el depósito; siempre siga las instrucciones del fabricante para usar la cantidad correcta de suavizante de telas según el tamaño de la carga. El suavizante de telas se agrega durante el último enjuague.

IMPORTANTE: No sobrellene ni diluya. Sobrellenar el depósito hará que el suavizante de telas se distribuya inmediatamente en la lavadora.

Es normal que quede un poco de agua en el depósito al final del ciclo.

NOTA: El depósito de suavizante de telas rota alrededor de la canasta de lavado y es posible que no esté en el mismo lugar todo el tiempo.

6. Presione POWER (Encendido) para encender la lavadora



Cierre la tapa de la lavadora. La lavadora no se llenará, no agitará ni centrifugará con la tapa abierta. Cerciórese de que el cajón del depósito esté cerrado por completo, luego presione POWER (Encendido) para encender la lavadora.

7. Seleccione la WASH TEMP (Temperatura de lavado)



Fije la temperatura del agua para el tipo de tejido y la suciedad que va a lavar. Use el agua de lavado más caliente que la tela pueda resistir. Siga las instrucciones de la etiqueta de las prendas.

Los ciclos de enjuague y centrifugado usan de manera predeterminada un enjuague con agua fría; todos los otros ciclos usan de manera predeterminada un enjuague con agua tibia. Presione el botón WASH TEMP (Temperatura de lavado) para elegir una temperatura de lavado distinta.

Cómo seleccionar la temperatura del agua

NOTA: Siempre lea y siga las instrucciones de las etiquetas de cuidado de las telas para evitar daños a sus prendas.

Temperatura de lavado	Telas sugeridas
Hot (Caliente) Se agrega un poco de agua fría para ahorrar energía. El agua estará más fría que la del ajuste de su calentador de agua.	Ropa blanca y de color pastel Prendas durables Suciedad intensa
Warm (Tibia) Se agregará un poco de agua fría, de modo que el agua estará más fría que el agua provista por su lavadora anterior.	Colores vivos Suciedad moderada a ligera
Cool Lights (Fresca – Colores claros) Es posible que se agregue agua tibia para ayudar a remover la suciedad y disolver el detergente.	Colores que destiñen o que se opacan Suciedad ligera
Cool Darks (Fresca – Colores oscuros) Es posible que se agregue una pequeña cantidad de agua tibia para ayudar a remover la suciedad y disolver el detergente. El agua estará más fría que la del ajuste de “Cool (Fresca)”.	Colores oscuros que destiñen o se opacan Suciedad ligera
Cold (Fría) Esta es la temperatura del agua de su grifo.	Colores oscuros que destiñen o se opacan Suciedad ligera

NOTA: En temperaturas de agua de lavado inferiores a 60°F (15.6°C), algunos detergentes no se disuelven bien. Además puede ser difícil quitar la suciedad. Algunas telas pueden retener las arrugas del uso y aumentar la formación de motitas (la formación de pequeñas bolitas en la superficie de las prendas).

8. Seleccione CYCLE SELECT (Selección de ciclos)

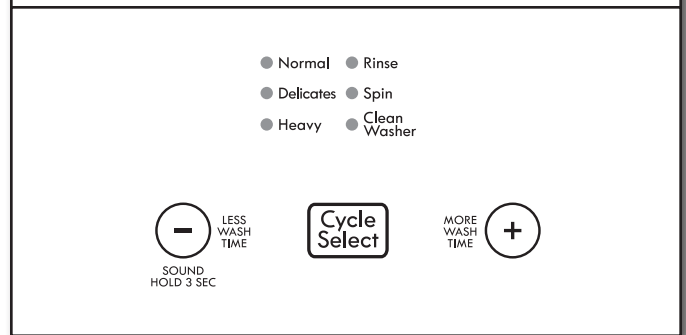

Presione el botón CYCLE SELECT (Selección de ciclos) para seleccionar el ciclo de lavado. Consulte la “Guía de ciclos” para obtener más detalles sobre las características de los ciclos.

9. Presione START/PAUSE (Inicio/Pausa) para iniciar el ciclo de lavado

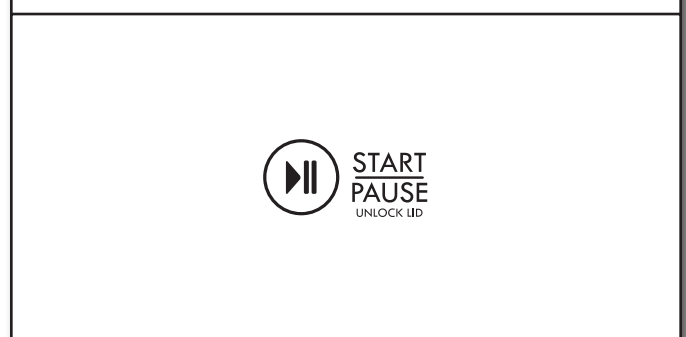

Presione el botón START/PAUSE (Inicio/Pausa) para comenzar el ciclo de lavado. Cuando haya terminado el ciclo, sonará la señal de fin de ciclo (si se ha fijado). Espere 1 minuto para que la tapa se desbloquee. Saque las prendas de inmediato cuando se haya terminado el ciclo para evitar olores, reducir la formación de arrugas y evitar que se herrumbren los ganchos de metal, las cremalleras y los broches a presión.

Cómo desbloquear la tapa para agregar prendas

Si necesita abrir la tapa para agregar un o dos prendas que se le hayan olvidado:

Presione el botón START/PAUSE (Inicio/Pausa) para que la lavadora haga una pausa; la tapa se desbloqueará una vez que la lavadora haya dejado de moverse. Esto puede tardar varios minutos si la carga estaba centrifugándose a alta velocidad. Luego cierre la tapa y presione nuevamente START/PAUSE (Inicio/Pausa) para volver a comenzar el ciclo.

Para detener o volver poner en marcha su lavadora:

- Para detener la lavadora en cualquier momento, presione el botón START/PAUSE (Inicio/Pausa) y el ciclo hará una pausa.
- Para volver a iniciar la lavadora, presione el botón START/PAUSE (Inicio/Pausa) y el ciclo se reanudará.

NOTA: Si la lavadora está en pausa mientras está en la fase de exprimido, la tapa se desbloqueará después de 1 minuto. Durante este minuto, el botón START/PAUSE (Inicio/Pausa) se desactivará.

USO DE SU SECADORA

⚠ ADVERTENCIA



Peligro de Explosión

Mantenga los materiales y vapores inflamables, tales como la gasolina, alejados de la secadora.

No seque ningún artículo que haya tenido alguna vez cualquier sustancia inflamable (aún después de lavarlo).

No seguir estas instrucciones puede ocasionar la muerte, explosión o incendio.

ADVERTENCIA: A fin de reducir el riesgo de incendio, de choque eléctrico o de daños personales, lea las Instrucciones importantes de seguridad antes de operar esta secadora.

Antes de usar la secadora, limpie el tambor con un paño húmedo para quitar el polvo que se acumuló durante el almacenaje y envío.

1. Limpie el filtro de pelusa

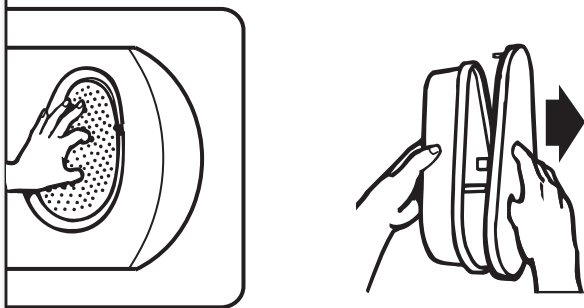

Limpie el filtro de pelusa antes de cada carga.

Alcance dentro del tambor y quite el filtro de pelusa y la cubierta; separe la cubierta y el filtro apretando el filtro y jalando la cubierta al mismo tiempo. Quite la pelusa enrollándola con los dedos. Vuelva a juntar el filtro y la cubierta y empújelos firmemente hasta que queden en su lugar.

No enjuague ni lave el filtro para quitar la pelusa. Para obtener más información sobre la limpieza, vea "Limpieza del filtro de pelusa".

⚠ ADVERTENCIA



Peligro de Incendio

Ninguna lavadora puede eliminar completamente el aceite.

No seque ningún artículo que haya tenido alguna vez cualquier tipo de aceite (incluyendo los aceites de cocina).

Los artículos que contengan espuma, hule o plástico deben secarse en un tendedero o usando un Ciclo de Aire.

No seguir estas instrucciones puede ocasionar la muerte o un incendio.

2. Cargue la secadora

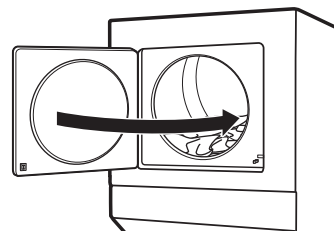

Ponga la ropa en la secadora. Cierre la puerta.

No llene la secadora de manera apretada; las prendas deben poder girar libremente.

3. Seleccione el ciclo

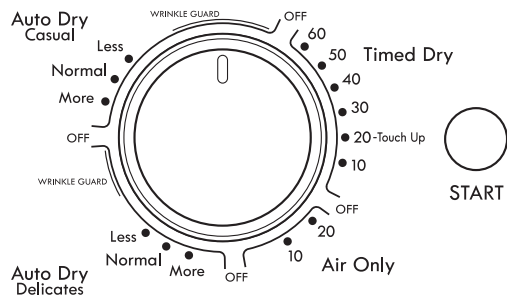

4. Presione el botón START (Inicio) para iniciar el ciclo



Empuje y sostenga el botón START (Inicio) para iniciar el ciclo. Saque las prendas en cuanto se haya completado el ciclo para reducir las arrugas.

Seleccione el ciclo deseado para su carga. Para obtener más información acerca de cada ciclo, vea la “Guía de ciclos de la secadora”.

Ciclos Casual (Ropa casual) y Delicates (Ropa delicada)

Puede seleccionar un nivel de sequedad diferente, según la carga, girando la perilla hacia el nivel de sequedad.

Al seleccionar *More Dry* (Más seco) o *Less Dry* (Menos seco), se ajusta automáticamente el nivel de sequedad, en el cual se apagará la secadora. Una vez que se haya fijado el nivel de secado, no podrá cambiarse si no se detiene el ciclo.

Estos ciclos de secado automático le proporcionan el mejor secado en el tiempo más corto. El tiempo de secado varía según el tipo de tela, el tamaño de la carga y el ajuste de sequedad.

NOTA: *More Dry* (Más seco) quita más humedad de la carga. *Less Dry* (Menos seco) quita menos humedad y se usa para las cargas que desee terminar de secar en una percha.

MANTENIMIENTO DE LA LAVADORA/SECADORA

MANGUERAS DE ENTRADA DE AGUA

Reemplace las mangueras de entrada después de cinco años de uso para reducir el riesgo de que fallen. Inspeccione periódicamente y cambie las mangueras si se hallan protuberancias, torceduras, cortes, desgaste o pérdidas de agua.

Cuando reemplace sus mangueras de entrada de agua, anote la fecha de reposición en la etiqueta con un marcador permanente.

CUIDADO DE LA LAVADORA

Recomendaciones para ayudar a que su lavadora limpie y rinda de la mejor manera

1. Use siempre detergentes de alto rendimiento y siga las instrucciones del fabricante del detergente de alto rendimiento acerca de la cantidad de detergente de alto rendimiento que debe usar. Nunca use más de la cantidad recomendada, ya que puede acelerar la acumulación de residuos de detergente y suciedad en la lavadora, lo que puede causar un olor no deseado.
2. A veces, use lavados con agua tibia y caliente (no solamente lavados con agua fría), ya que pueden controlar mejor el ritmo en el cual se acumulan la suciedad y el detergente.
3. Deje siempre la tapa de la lavadora abierta entre un uso y otro, para ayudar a que la lavadora se termine de secar y evitar la acumulación de residuos causantes de olores.

Limpiéza de la lavadora de carga superior

Lea estas instrucciones completamente antes de comenzar el proceso de limpieza de rutina que se recomienda a continuación. El procedimiento de mantenimiento de la lavadora deberá efectuarse una vez al mes o cada 30 ciclos de lavado como mínimo, lo primero que ocurra, para controlar el ritmo en el cual puedan acumularse la suciedad y el detergente en la lavadora.

Cómo limpiar el interior de la lavadora

Para mantener la lavadora libre de olores, siga las instrucciones de uso detalladas arriba y utilice este procedimiento mensual de limpieza que recomendamos a continuación:

Ciclo se recomienda para limpiar la lavadora

Consulte la sección "Guía de ciclos" para seleccionar el mejor ciclo de limpieza del interior de la lavadora. Utilice este ciclo con el limpiador para lavadora o el blanqueador líquido con cloro, como se describe a continuación.

Comience el procedimiento

Procedimiento del ciclo con limpiador para lavadora (se recomienda para un rendimiento óptimo):

- a. Abra la tapa de la lavadora y saque la ropa o artículos de la misma.
- b. Use una toallita de limpieza de lavadoras o un paño suave o esponja húmedos para limpiar la puerta de vidrio interior.
- c. Agregue una tableta de limpiador para lavadora a la canasta de la lavadora.
- d. No agregue la tableta de limpiador para lavadora al cajón del depósito de detergente.
- e. No agregue detergente ni ningún otro producto químico a la lavadora cuando siga este procedimiento.
- f. Cierre la tapa de la lavadora.
- g. Seleccione el ciclo Clean Washer (Limpiar la lavadora).
- h. Presione el botón START/PAUSE (Inicio/Pausa) para comenzar el ciclo.

CUIDADO DE LA LAVADORA (cont.)

NOTA: Para obtener resultados óptimos, no interrumpa el ciclo. Si debe interrumpir el ciclo, presione POWER (Encendido). Después de que se detenga el ciclo Clean Washer (Limpiar la lavadora), ponga en marcha un ciclo Rinse (Enjuague) para enjuagar el limpiador de la lavadora.

Procedimiento con blanqueador con cloro (alternativo):

- a. Abra la tapa de la lavadora y saque la ropa o los artículos que hubiera.
- b. Agregue 1 taza (236 mL) de blanqueador líquido con cloro al depósito del blanqueador.
NOTA: El uso de más blanqueador líquido con cloro de lo recomendado anteriormente puede ocasionar daños en la lavadora con el paso del tiempo.
- c. Cierre la tapa de la lavadora.
- d. No agregue detergente ni ningún otro producto químico a la lavadora cuando siga este procedimiento.
- e. Seleccione el ciclo Clean Washer (Limpiar la lavadora).
- f. Presione el botón START/PAUSE (Inicio/Pausa) para comenzar el ciclo. A continuación se describe cómo funciona el ciclo Clean Washer (Limpiar la lavadora).

NOTA: Para obtener resultados óptimos, no interrumpa el ciclo. Si debe interrumpir el ciclo, presione POWER (Encendido). Después de que se detenga el ciclo Clean Washer (Limpiar la lavadora), ponga en marcha un ciclo Rinse (Enjuague) para enjuagar el limpiador de la lavadora.

Descripción del funcionamiento del ciclo Clean Washer (Limpiar la lavadora):

Durante este ciclo, habrá algo de agitación y centrifugado para eliminar mejor la suciedad.

Una vez que haya finalizado el ciclo, deje la tapa abierta para que haya una mejor ventilación y secado del interior de la lavadora.

Limpiéza de los depósitos

Después de usar la lavadora durante cierto tiempo, es posible que encuentre acumulación de residuos en los depósitos. Para quitar los restos de los depósitos, límpielos con una toallita de limpieza de lavadoras o un paño húmedo y seque con una toalla. No intente sacar los depósitos ni el borde para la limpieza. Los depósitos y el borde no se pueden sacar. Use un limpiador multiuso para superficies, si es necesario.

Cómo limpiar el exterior de la lavadora

Use una toallita de limpieza de lavadoras, un paño o esponja suave húmeda para retirar cualquier derrame. Use solo una toallita de limpieza de lavadoras o limpiadores o jabones suaves para limpiar las superficies externas de la lavadora.

IMPORTANTE: Para evitar dañar el acabado de la lavadora, no use productos abrasivos.

CUIDADO DE LA LAVADORA (cont.)

Limpieza del filtro de pelusa:

Limpie el filtro después de cada carga.

1. Presione hacia abajo y luego hacia afuera para extraer el filtro de pelusa.

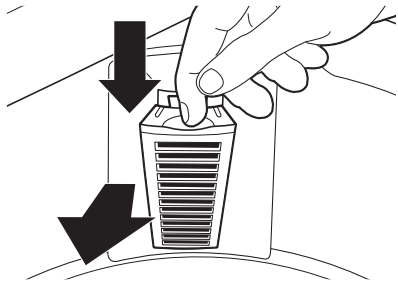

2. Abra el filtro de pelusa, quite la pelusa y limpie con agua.

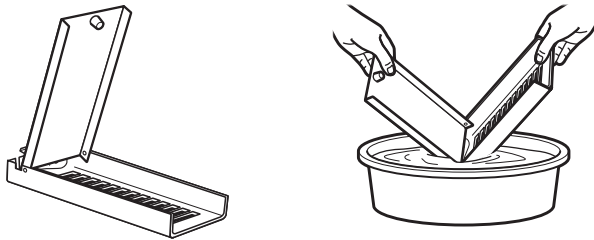

3. Inserte primero la base del filtro de pelusa, luego presione hacia abajo y hacia adentro para volver a colocar el filtro.



LIMPIEZA DEL LUGAR DONDE ESTÁ LA LAVADORA/SECADORA

Mantenga el área donde está la lavadora/secadora despejada y libre de artículos que pudieran obstruir el flujo de aire para el funcionamiento adecuado de la lavadora/secadora. Esto incluye despejar las pilas de ropa que estén frente a la lavadora/secadora.

⚠ ADVERTENCIA



Peligro de Explosión

Mantenga los materiales y vapores inflamables, como la gasolina, lejos de la secadora.

Coloque la secadora a un mínimo de 460 mm sobre el piso para la instalación en un garaje.

No seguir estas instrucciones puede ocasionar la muerte, explosión o incendio.

LIMPIEZA DEL INTERIOR DE LA SECADORA

Para limpiar el tambor de la secadora:

1. Aplique un limpiador líquido doméstico no inflamable al área manchada del tambor y frote con un paño suave hasta que desaparezca la mancha.
2. Limpie el tambor minuciosamente con un paño húmedo.
3. Ponga a funcionar la secadora con una carga de ropa limpia o toallas para secar el tambor.

NOTA: Las prendas de colores que destiñen tales como mezclillas o artículos de algodón de colores vivos, pueden teñir el interior de la secadora. Estas manchas no dañan su secadora ni mancharán las cargas futuras de ropa. Seque estos artículos al revés para evitar que se manche el tambor.

ELIMINACIÓN DE PELUSA ACUMULADA

En el interior de la carcasa de la secadora

Según el uso de la secadora, se debe quitar la pelusa cada dos años, o con más frecuencia. La limpieza deberá efectuarla un representante de servicio calificado.

En el ducto de escape

La pelusa debe ser quitada cada dos años, o con más frecuencia, de acuerdo con el uso de la secadora.

LIMPIEZA DEL FILTRO DE PELUSA

Limpieza de cada carga:

Un filtro obstruido con pelusa puede aumentar el tiempo de secado.

El filtro está localizado dentro de la secadora en la pared posterior.

Para limpiar:

1. Quite el filtro de pelusa y la cubierta, y separe la cubierta y el filtro apretando el filtro y jalando la cubierta al mismo tiempo. Quite la pelusa enrollándola con los dedos.

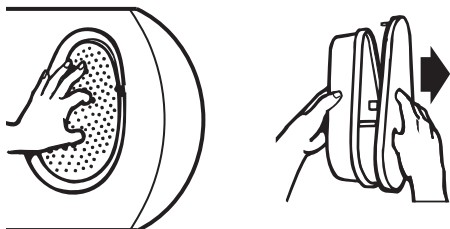

No enjuague ni lave el filtro para quitar la pelusa. La pelusa mojada es difícil de quitar.

2. Vuelva a juntar el filtro y la cubierta y empújelos firmemente hasta que queden en su lugar.

IMPORTANTE:

- No ponga a funcionar la secadora con un filtro de pelusa flojo, dañado, obstruido o sin él. El hacerlo puede causar un sobrecalentamiento y dañar tanto la secadora como la ropa.
- Si al quitar la pelusa del filtro, ésta cae en la secadora, revise la capota de ventilación y quite la pelusa. Vea “Requisitos de ventilación” en las Instrucciones de instalación.

Limpieza según la necesidad

Los residuos de detergente de lavandería y suavizante de telas pueden acumularse en el filtro de pelusa. Esta acumulación puede ocasionar tiempos de secado más prolongados para su ropa, o hacer que la secadora se detenga antes de que su carga esté completamente seca. El filtro está obstruido probablemente si se cae la pelusa mientras que la pantalla está en la secadora.

Limpie el filtro de pelusa con un cepillo de nailon cada six meses o con más frecuencia si se obstruye debido a la acumulación de residuos.

Para lavar:

1. Quite la pelusa del filtro enrollándola con sus dedos.
2. Moje ambos lados del filtro de pelusa con agua caliente.
3. Moje un cepillo de nylon con agua caliente y detergente líquido. Talle el filtro de pelusa con el cepillo para quitar la acumulación de residuos.



4. Enjuague el filtro con agua caliente.
5. Seque meticulosamente el filtro de pelusa con una toalla limpia. Vuelva a colocar el filtro en la secadora.

CAMBIO DE LA LUZ DEL TAMBOR (en algunos modelos)

1. Desenchufe la secadora o desconecte el suministro de energía.
2. Abra la puerta de la secadora. Localice la cubierta del foco de luz en la pared posterior de la secadora. Quite el tornillo ubicado en la esquina inferior derecha de la cubierta con un destornillador Phillips. Quite la cubierta.

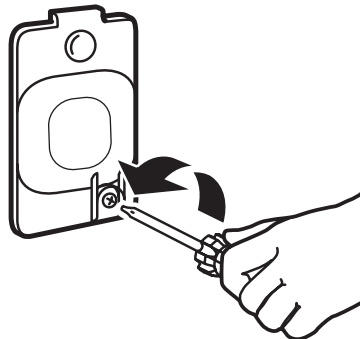

3. Gire el foco en sentido contrario a las manecillas del reloj. Reemplácelo únicamente con un foco para electrodomésticos de 10 vatios. Vuelva a colocar la cubierta en su lugar y asegúrela con el tornillo.
4. Enchufe la secadora o reconecte el suministro de energía.

CUIDADO PARA LAS VACACIONES, EL ALMACENAJE O EN CASO DE MUDANZA

Cuidado durante la falta de uso o el almacenamiento

Ponga la lavadora/secadora a funcionar sólo cuando esté en casa. Si va a salir de vacaciones o no va a usar su lavadora/secadora por un tiempo prolongado:

1. Desenchufe la lavadora/secadora o desconecte el suministro de energía.
2. Cierre el suministro de agua a la lavadora para evitar inundaciones debidas a aumentos en la presión del agua.
3. Solamente para las secadoras a gas: Cierre la válvula de cierre a la línea de suministro de gas.
4. Limpie el filtro de pelusa. Vea “Limpieza del filtro de pelusa”.

Cuidado para la mudanza

Para lavadoras/secadoras conectadas con cable de suministro eléctrico:

1. Desenchufe el cable de suministro de energía.
2. Asegúrese de que las patas niveladoras estén fijadas en la base de la lavadora/secadora.
3. Continúe con “Para lavadoras/secadoras” en la página siguiente.

⚠️ ADVERTENCIA



Peligro de Choque Eléctrico

Desconecte el suministro de energía antes de darle mantenimiento.

Vuelva a colocar todos los componentes y paneles antes de hacerlo funcionar.

No seguir estas instrucciones puede ocasionar la muerte o choque eléctrico.

CUIDADO PARA LAS VACACIONES, EL ALMACENAJE O EN CASO DE MUDANZA (cont.)

Para lavadoras/secadoras:

1. Cierre ambos grifos de agua. Desconecte y elimine el agua de las mangueras de entrada de agua.
2. Si se va a trasladar la lavadora/secadora durante una temporada de invierno riguroso, siga las instrucciones descritas en "Cuidado para el almacenamiento durante el invierno" antes de la mudanza.
3. Desconecte la manguera de desagüe del sistema de desagüe y drene el agua restante en una olla o cubeta. Desconecte la manguera de desagüe de la parte posterior de la lavadora.
4. Ponga las mangueras de entrada y la manguera de desagüe en el interior de la canasta de la lavadora.
5. Pase el cable eléctrico sobre el borde y colóquelo dentro de la canasta de la lavadora.
6. Coloque la bandeja de empaque de los materiales de envío originales nuevamente en el interior de la lavadora/secadora. Si no cuenta con bandeja de empaque, coloque frazadas o toallas pesadas en la abertura de la canasta. Cierre las tapas/puertas y coloque cinta sobre la misma hacia el frente a la lavadora/secadora. Mantenga las tapas/puertas pegadas con cinta adhesiva hasta que se coloque la lavadora/secadora en su nuevo lugar.

CUIDADO PARA EL ALMACENAMIENTO DURANTE EL INVIERNO

IMPORTANTE: Para evitar daños, instale y guarde la lavadora/secadora en un lugar donde no se congele. Debido a que queda un poco de agua en las mangueras, el congelamiento de la misma podría dañar su lavadora/secadora. Si va a guardar o trasladar durante una temporada de invierno riguroso, acondiciónela su lavadora/secadora para el invierno.

Para acondicionar la lavadora/secadora para el invierno:

1. Cierre ambos grifos de agua; desconecte y escurra el agua de las mangueras de llenado.
2. Vierta un 1 cuarto (1 L) de anticongelante tipo R.V. en la canasta y ponga a funcionar la lavadora en un ciclo de Normal durante 2 minutos para mezclar el anticongelante con el agua restante.
3. Desenchufe la lavadora/secadora o desconecte el suministro de energía.

CÓMO REINSTALAR O USAR LA LAVADORA/SECADORA NUEVAMENTE

Para reinstalar la lavadora/secadora después de la falta de uso, vacaciones, mudanza o almacenamiento durante el invierno:

1. Consulte las Instrucciones de instalación para ubicar, nivelar y conectar la lavadora/secadora.
2. Antes de usar la lavadora/secadora nuevamente, póngala a funcionar siguiendo el procedimiento recomendado continuación:

Para volver a usar la lavadora/secadora:

1. Deje correr el agua por los tubos y las mangueras. Vuelva a conectar las mangueras de entrada de agua. Abra ambos grifos de agua.

En los Estados Unidos

⚠️ ADVERTENCIA



Peligro de Choque Eléctrico

Conecte a un contacto de pared de conexión a tierra de 3 terminales.

No quite la terminal de conexión a tierra.

No use un adaptador.

No use un cable eléctrico de extensión.

No seguir estas instrucciones puede ocasionar la muerte, incendio o choque eléctrico.

2. Enchufe la lavadora/secadora o reconecte el suministro de energía.
3. Ponga a funcionar la lavadora en el ciclo Heavy (Intenso) para limpiarla y para quitar el anticongelante, de haberlo usado. Use la mitad de la cantidad recomendada por el fabricante para una carga de tamaño mediano.

SOLUCIÓN DE PROBLEMAS – LAVADORA

Essayer d'abord les solutions suggérées ici pour obtenir de l'aide et pour éviter une intervention de réparation.

Si experimenta lo siguiente	Causas posibles	Solución
Vibración o desequilibrio		
Vibración, balanceo o "desplazamiento"	Es posible que los pies no estén haciendo contacto con el piso y no estén bloqueados.	Los pies o las ruedas delanteras y traseras deben hacer contacto firme con el piso y la lavadora/secadora debe estar nivelada para funcionar adecuadamente.
	Es posible que la lavadora no esté nivelada.	Revise si el piso está irregular o hundido. Si el piso no está parejo, una pieza de madera contrachapada de 3/4" (19 mm) debajo de la lavadora reducirá el sonido. Vea "Nivelación de la lavadora/secadora" en las Instrucciones de instalación.
Vibración durante el centrifugado o la lavadora se detuvo	La carga podría estar desequilibrada.	Cargue las prendas de modo parejo en montones flojos alrededor de la placa de lavado. El agregado de artículos mojados o de más agua a la canasta podría causar un desequilibrio en la lavadora.
		Evite lavar un solo artículo. Para lograr equilibrio, cargue un artículo como una alfombra o chaqueta de mezclilla con unos pocos artículos adicionales. Redistribuya la carga, cierre la tapa y presione START/PAUSE (Inicio/Pausa).
		El artículo o la carga no es adecuado para el ciclo seleccionado. Consulte la "Guía de ciclos" y "Uso de la lavadora".
Ruidos		
Ruidos de chasquidos o metálicos	Puede haber objetos atrapados en el sistema de desagüe de la lavadora.	Vacíe los bolsillos antes del lavado. Los artículos sueltos, tales como monedas, podrían caer entre la canasta y el tambor o bloquear la bomba. Tal vez sea necesario solicitar servicio técnico para quitar los artículos.
		Es normal escuchar el ruido de los artículos de metal en las prendas, como broches a presión de metal, hebillas o cremalleras cuando tocan la canasta de acero inoxidable.
Gorgoteo o zumbido	La lavadora puede estar desaguándose.	Es normal oír que la bomba produzca un sonido continuo de zumbido, con gorgoteos periódicos o repentinos a medida que salen los últimos restos de agua durante el ciclo de centrifugado.
Zumbido	Es posible que esté en marcha una detección de la carga.	Puede ser que escuche el zumbido de los giros de detección después de haber puesto en marcha la lavadora. Eso es normal.
Runruneos	Es posible que se esté reduciendo la velocidad de la canasta.	Puede que oiga el sonido de runruneo cuando la canasta reduce la velocidad. Eso es normal.
Fugas de agua		
Verifique lo siguiente para una instalación correcta:	La lavadora no está nivelada.	Es posible que se salpique agua de la canasta si la lavadora no está nivelada.
	Las mangueras de llenado no están bien apretadas.	Apriete la conexión de la manguera de llenado.
	Arandelas de la manguera de llenado.	Cerciórese de que las arandelas planas de las mangueras de llenado estén debidamente asentadas.
	Conexión de la manguera de desagüe.	Asegure de modo apropiado la manguera de desagüe al tubo vertical o la tina de lavadero.
		No coloque cinta adhesiva sobre la abertura del desagüe.
	Revise la plomería de la casa para ver si hay fugas o si el fregadero o el desagüe están obstruidos.	Es posible que el agua se salga de un lavadero o tubo vertical bloqueado. Revise toda la plomería de la casa y fíjese si hay fugas de agua (tinajas de lavadero, tubo de desagüe, tubos de agua y grifos).
No se ha cargado la lavadora según lo recomendado.	Una carga desequilibrada puede hacer que la canasta quede desalineada y que salpique agua fuera de la tina. Vea "Uso de la lavadora" para obtener instrucciones sobre cómo cargar.	
La lavadora no funciona como se esperaba		
No hay suficiente agua en la lavadora	La carga no está completamente cubierta de agua.	Ese es el funcionamiento normal para una lavadora de alto rendimiento (HE) con bajo nivel de agua. La carga no estará sumergida por completo en el agua. La lavadora detecta el tamaño de las cargas y agrega la cantidad correcta de agua para la limpieza óptima. IMPORTANTE: No agregue más agua a la lavadora. El agua que se agregue levantará las prendas y las separará de la placa de lavado, lo que ocasionará una acción de limpieza menos eficaz.
		Haga funcionar el ciclo de Clean Washer (Limpiar la lavadora) para optimizar el nivel de agua y el rendimiento del lavado.

SOLUCIÓN DE PROBLEMAS – LAVADORA (CONT.)

Essayer d'abord les solutions suggérées ici pour obtenir de l'aide et pour éviter une intervention de réparation.

Si experimenta lo siguiente	Causas posibles	Solución
La lavadora no funciona como se esperaba (cont.)		
La lavadora no funciona o no se llena; la lavadora se detiene	Verifique que haya el suministro adecuado de agua.	Las mangueras deben estar instaladas y tener flujo de agua hacia la válvula de entrada.
		Los grifos de agua deben estar abiertos.
		Revise que los filtros de la válvula de entrada no se hayan obstruido.
		Revise si hay torceduras en las mangueras de entrada, las cuales pueden restringir el flujo de agua.

ADVERTENCIA



Peligro de Choque Eléctrico

Conecte a un contacto de pared de conexión a tierra de 3 terminales.

No quite la terminal de conexión a tierra.

No use un adaptador.

No use un cable eléctrico de extensión.

No seguir estas instrucciones puede ocasionar la muerte, incendio o choque eléctrico.

La lavadora no funciona o no se llena; la lavadora se detiene (continuación)	Verifique que el suministro eléctrico sea el adecuado.	Enchufe el cable eléctrico a un tomacorriente de 3 terminales con conexión a tierra.
		No use un cable eléctrico de extensión.
		Cerciórese de que haya suministro eléctrico en el tomacorriente.
		Reposicione el disyuntor si se ha disparado. Reemplace los fusibles que se hayan quemado. NOTA: Si los problemas continúan, contacte a un electricista.
Funcionamiento normal de la lavadora.		La tapa deberá estar cerrada para que funcione la lavadora.
		La lavadora hará una pausa durante ciertas fases del ciclo. No interrumpa el ciclo.
		Es posible que la lavadora se haya detenido para reducir la espuma.
Puede ser que la lavadora se haya cargado de manera apretada.		Saque varios artículos y vuelva a arreglar la carga uniformemente alrededor de la placa de lavado. Cierre la tapa y presione START/PAUSE (Inicio/Pausa).
		Agregue solamente un o dos artículos adicionales después de que haya comenzado el ciclo.
		No agregue más agua a la lavadora.
No se está usando detergente de alto rendimiento (HE) o se está usando demasiado del mismo.		Use solamente un detergente de alto rendimiento (HE). La espuma que producen los detergentes comunes puede reducir la velocidad de la lavadora o detenerla. Mida siempre el detergente y siga las indicaciones del producto según los requisitos de la carga.
		Para quitar la espuma, anule el ciclo. Seleccione RINSE (Enjuague) y después SPIN (Centrifugado). No agregue más detergente.

SOLUCIÓN DE PROBLEMAS – LAVADORA (CONT.)

Essayer d'abord les solutions suggérées ici pour obtenir de l'aide et pour éviter une intervention de réparation.

Si experimenta lo siguiente	Causas posibles	Solución
La lavadora no funciona como se esperaba (cont.)		
La lavadora no desagua/centrifuga; las cargas todavía están húmedas	Es posible que artículos pequeños hayan quedado atrapados en la bomba o entre la canasta y la tina, lo que puede hacer más lento el desagüe.	Vacíe los bolsillos y use bolsas para prendas para los artículos pequeños.
	Está usando ciclos con una velocidad de centrifugado más baja.	Los ciclos con velocidades de centrifugado más bajas quitan menos agua que los ciclos con velocidades de centrifugado más altas. Use el ciclo/la velocidad de centrifugado recomendados para la prenda.
	La lavadora puede estar cargada de manera apretada o desequilibrada.	Las cargas muy apretadas posiblemente no permitan que la lavadora centrifugue correctamente y dejen las cargas más mojadas de lo normal. Distribuya la carga mojada de modo uniforme para que pueda girar en equilibrio. Seleccione SPIN (Centrifugado) para eliminar el exceso de agua. Vea "Uso de la lavadora" para obtener recomendaciones sobre cómo cargar.
	Carga desequilibrada.	Consulte "Vibración o desequilibrio" en la sección de "Solución de problemas" para obtener más información.
	Revise la plomería para ver si está instalada correctamente la manguera de desagüe. La manguera de desagüe se extiende dentro del tubo vertical más de 4,5" (114 mm).	Revise que la manguera de desagüe esté instalada correctamente. Use el molde de la manguera de desagüe y sujételo bien al tubo vertical o a la tina. No ponga cinta adhesiva sobre la abertura del desagüe. Baje la manguera de desagüe si el extremo está a más de 96" (2,4 m) por encima del piso. Quite lo que esté obstruyendo la manguera de desagüe.
	No se está usando detergente de alto rendimiento (HE) o se está usando demasiado del mismo.	La espuma producida por el detergente común o el uso de demasiado detergente puede reducir la velocidad o detener el desagüe o el centrifugado. Use solamente un detergente de alto rendimiento (HE). Mida siempre el detergente y siga las instrucciones del mismo para su carga. Para quitar el exceso de espuma, seleccione RINSE (Enjuague). No agregue detergente.
Temperaturas incorrectas o equivocadas de lavado o enjuague	Verifique que haya el suministro adecuado de agua.	Cerciérese de que las mangueras de entrada de agua caliente y fría no estén invertidas.
		Ambas mangueras deben estar instaladas en la lavadora y en el grifo y deben tener flujo de agua caliente y fría hacia la válvula de entrada.
		Revise que los filtros de la válvula de entrada no estén obstruidos.
		Enderece las torceduras que pueda haber en las mangueras.
La carga no está enjuagada	Verifique que haya el suministro adecuado de agua.	Cerciérese de que las mangueras de entrada de agua caliente y fría no estén invertidas.
		Las mangueras deben estar instaladas y tener flujo de agua hacia las válvulas de entrada o el grifo.
		Ambos grifos de agua fría y caliente deben estar abiertos.
		Es posible que estén obstruidos los filtros de la válvula de entrada en la lavadora.
		Enderece las torceduras que pueda haber en la manguera de entrada.
	No se está usando detergente de alto rendimiento (HE) o se está usando demasiado del mismo.	La espuma ocasionada por un detergente común puede ocasionar que la lavadora funcione incorrectamente.
		Use solamente un detergente de alto rendimiento (HE). Cerciérese de medirlo correctamente.
		Mida siempre el detergente y siga las indicaciones del producto según el tamaño de la carga y el nivel de suciedad.
	Puede ser que la lavadora se haya cargado de manera apretada.	La lavadora es menos eficaz en el enjuague cuando la carga está apretada.
		Cargue las prendas de modo parejo en montones flojos alrededor de la placa de lavado.
Use el ciclo diseñado para las telas que se van a lavar.		
Agregue solamente un o dos artículos adicionales después de que haya comenzado el ciclo.		

SOLUCIÓN DE PROBLEMAS – LAVADORA (CONT.)

Essayer d'abord les solutions suggérées ici pour obtenir de l'aide et pour éviter une intervention de réparation.

Si experimenta lo siguiente	Causas posibles	Solución
La lavadora no funciona como se esperaba (cont.)		
Hay arena, pelo de mascotas, pelusa, etc. en la carga después del lavado	La arena, el pelo de mascotas, la pelusa o los restos de detergente o blanqueador pueden requerir enjuague adicional.	Ponga a funcionar un ciclo de enjuague adicional.
La carga está enredada	No se ha cargado la lavadora según lo recomendado.	Cargue las prendas de modo parejo en montones flojos alrededor de la placa de lavado. Reduzca los enredos mezclando diferentes tipos de artículos en la carga. Use el ciclo recomendado para el tipo de prendas que se van a lavar.
	Acción de lavado y/o velocidad de centrifugado demasiado rápidas para la carga.	Seleccione un ciclo con una acción de lavado y una velocidad de centrifugado más lentas. Tenga en cuenta que los artículos estarán más mojados que cuando se usa una velocidad más alta de centrifugado.
No limpia ni quita las manchas	La carga de lavado no está completamente cubierta de agua.	La lavadora detecta el tamaño de la carga y agrega la cantidad correcta de agua. Esto es normal y es necesario para que la ropa se mueva.
	Se ha agregado más agua a la lavadora.	No agregue más agua a la lavadora. El agua que se agregue levantará las prendas y las separará de la placa de lavado, lo que ocasionará una acción de limpieza menos eficaz.
	No se ha cargado la lavadora según lo recomendado.	Cargue las prendas de modo parejo en montones flojos alrededor de la placa de lavado.
		Agregue solamente un o dos artículos adicionales después de que haya comenzado el ciclo.
	No se está usando detergente de alto rendimiento (HE) o se está usando demasiado.	Es posible que la espuma ocasionada por un detergente común impida que la lavadora funcione correctamente.
		Use solamente un detergente de alto rendimiento (HE). Cerciórese de medirlo correctamente.
		Mida siempre el detergente y siga las indicaciones del producto según el tamaño de la carga y el nivel de suciedad.
	No está usando el ciclo correcto para el tipo de tela.	Use una opción de ciclo para nivel de suciedad más alto y una temperatura de lavado más caliente para mejorar la limpieza.
		Para una limpieza profunda, use el ciclo Heavy (Intenso).
		Consulte la "Guía de ciclos" para elegir el mejor ciclo para su carga.
No está usando los depósitos.	Use los depósitos para evitar que el blanqueador con cloro y el suavizante de telas manchen la ropa.	
	Cargue los depósitos antes de comenzar un ciclo.	
	Evite llenar en exceso. No agregue los productos directamente sobre la carga.	
No está lavando los colores similares juntos.	Lave los colores similares juntos y quite la carga inmediatamente después de que se termine el ciclo, para evitar la transferencia de tinte.	
Olores	No se ha hecho el mantenimiento mensual según lo recomendado.	Ponga a funcionar el ciclo Clean Washer (Limpiar la lavadora) después de cada 30 lavados. Vea "Cuidado de la lavadora".
		Descargue la lavadora en cuanto termine el ciclo.
	No se está usando detergente de alto rendimiento (HE) o se está usando demasiado.	Use solamente un detergente de alto rendimiento (HE). Cerciórese de medirlo correctamente.
		Siga siempre las instrucciones del detergente. Vea la sección "Cuidado de la lavadora".

SOLUCIÓN DE PROBLEMAS – LAVADORA (CONT.)

Essayer d'abord les solutions suggérées ici pour obtenir de l'aide et pour éviter une intervention de réparation.

Si experimenta lo siguiente	Causas posibles	Solución
La lavadora no funciona como se esperaba (cont.)		
Daños en las telas	Había objetos filosos en los bolsillos durante el ciclo de lavado.	Vacíe los bolsillos, cierre las cremalleras, los broches de presión y los corchetes antes del lavado para evitar enganches y rasgaduras.
	Es posible que se hayan enredado los cordones y las fajas.	Ate todos los cordones y las fajas antes de comenzar a lavar la carga.
	Los artículos pueden haber estado dañados antes del lavado.	Remiende lo que esté roto y descosido antes del lavado.
	Las telas pueden dañarse si la carga está demasiado apretada.	Cargue las prendas de modo parejo en montones flojos alrededor de la placa de lavado.
		Los artículos de la carga deben moverse libremente durante el lavado para evitar daños.
		Use el ciclo diseñado para las telas que se van a lavar.
		Agregue solamente un o dos artículos adicionales después de que haya comenzado el ciclo.
	Tal vez no se hayan seguido las instrucciones de cuidado de las prendas.	Lea y siga siempre las instrucciones de la etiqueta de cuidado proporcionadas por el fabricante de la prenda. Consulte la "Guía de ciclos" para elegir el mejor ciclo para su carga.
El blanqueador líquido con cloro puede haberse agregado incorrectamente.	No vierta el blanqueador líquido con cloro directamente en la carga. Limpie los derrames del blanqueador.	
	El blanqueador no diluido dañará las telas. No use más de lo recomendado por el fabricante.	
	No coloque artículos de la carga sobre el depósito del blanqueador cuando carga o descarga la ropa de la lavadora.	
Funcionamiento incorrecto de depósitos	Los depósitos están obstruidos o los productos de lavandería se están distribuyendo demasiado pronto.	No sobrellene el depósito. El llenado en exceso ocasiona que los productos se distribuyan de inmediato.
		Cargue los depósitos antes de comenzar un ciclo.
		Es normal que quede un poco de agua en el depósito al final del ciclo.
	El suavizante de telas se espesa cuando envejece. Si aparece un aumento de suavizante de telas en el depósito después de un ciclo, revise la antigüedad del suavizante y reemplácelo si es necesario.	
No se ha usado blanqueador líquido con cloro o suavizante de telas en los depósitos.	Use solamente blanqueador líquido con cloro en el depósito del blanqueador. Use solamente suavizante de telas en el depósito del suavizante de telas.	
El detergente en polvo no se disuelve por completo en la carga	Se está usando demasiado detergente HE.	Siga las instrucciones del fabricante para determinar la cantidad de detergente que debe usar.
	La temperatura del agua está muy fría.	Seleccione una temperatura de lavado más caliente.
No se disuelve el paquete de detergente de lavandería de una dosis única	Se está agregando el paquete de detergente de lavandería de modo incorrecto.	Cerciórese de que el paquete de detergente de lavandería se agregue a la canasta de la lavadora antes de agregar las prendas. Siga las instrucciones del fabricante para evitar que se dañen las prendas.

SOLUCIÓN DE PROBLEMAS – LAVADORA (CONT.)

Essayer d'abord les solutions suggérées ici pour obtenir de l'aide et pour éviter une intervention de réparation.

Si experimenta lo siguiente	Causas posibles	Solución
Aparece un código de error en la pantalla		
E1 – Alarma de entrada de agua	El nivel de agua no se alcanza después de 20 minutos.	Verifique que los grifos de agua no estén cerrados.
		Verifique que la presión de agua de la casa sea superior a 20 kPa.
		Limpie las mallas de los filtros de las mangueras de entrada.
		Verifique que la manguera de desagüe no esté a menos de 27½" (700 mm) del piso.
E2 – Alarma de desagüe	La lavadora sigue detectando agua después de desaguar durante 8 minutos.	Verifique que la manguera de desagüe no esté a más de 39½" (100 cm) del piso.
		Quite cualquier obstrucción de la manguera de desagüe.
E3 – Alarma de desequilibrio	La lavadora puede estar cargada de manera apretada o la distribución de la ropa está desequilibrada.	Retire varios artículos, vuelva a organizar la carga de manera pareja alrededor de la placa de lavado y reinicie el ciclo de Spin (centrifugado).
E4 – Alarma de tapa abierta	La tapa se abre durante el ciclo de Spin (centrifugado).	Cierre la tapa.
E5, EA, EC, EL o EP – Otros errores	Otro	Llame para pedir asistencia técnica – consulte "Asistencia o servicio" en la contraportada.

SOLUCIÓN DE PROBLEMAS – SECADORA

Essayer d'abord les solutions suggérées ici pour obtenir de l'aide et pour éviter une intervention de réparation.		
Si experimenta lo siguiente	Causas posibles	Solución
La secadora no funciona como se esperaba		
Las prendas no se secan satisfactoriamente o los tiempos de secado son demasiado largos	Filtro de pelusa obstruido con pelusa.	El filtro de pelusa debe ser limpiado antes de cada carga.
	Se ha seleccionado un ciclo Air Only (Sólo aire).	Seleccione el ciclo correcto para el tipo de prendas que se van a secar. Vea "Guía de ciclos de la secadora".
	La carga es demasiado voluminosa y pesada para secarse con rapidez.	Separe la carga de modo que pueda rotar libremente.
	El ducto de escape o la capota de ventilación exterior está obstruido con pelusa, restringiendo el flujo del aire.	Ponga a funcionar la secadora unos 5 a 10 minutos. Ponga su mano debajo de la capota de ventilación exterior para verificar el movimiento del aire. Si no lo siente, limpie la pelusa del sistema de ventilación o reemplace el ducto de escape con uno de metal pesado o de metal flexible. Asegúrese de que el ducto de escape no esté aplastado ni retorcido. Vea las Instrucciones de instalación.
	Las hojas del suavizante de telas están bloqueando la rejilla.	Use únicamente una hoja de suavizante de telas y úsela una sola vez.
	El ducto de escape no tiene el largo correcto.	Controle el ducto de escape para verificar que no sea demasiado largo o no dé demasiadas vueltas. Una ventilación larga aumentará el tiempo de secado. Asegúrese de que el ducto de escape no esté aplastado ni retorcido. Vea las Instrucciones de instalación.
	El diámetro del ducto de escape no es del tamaño correcto.	Use un material de ventilación de 4" (102 mm) de diámetro.
	La secadora está ubicada en una habitación cuya temperatura está por debajo de 45°F (7°C).	El funcionamiento apropiado de los ciclos de la secadora requiere temperaturas superiores a 45°F (7°C).
La secadora no funciona	La secadora está ubicada en un clóset sin la apertura adecuada.	Las puertas del armario deben tener aberturas de ventilación en la parte superior e inferior de la puerta. La parte anterior de la secadora necesita un mínimo de 1" (25 mm) de espacio y, para la mayoría de las instalaciones, la parte posterior necesita 5" (127 mm). Vea las Instrucciones de instalación.
	La puerta no está cerrada por completo.	Cerciórese de que la puerta de la secadora esté bien cerrada.
	No se presionó por suficiente tiempo o con firmeza el botón Start (Inicio).	Oprima y sostenga el botón START (Inicio) hasta que oyes el movimiento del tambor de la secadora.
	Hay un fusible de la casa fundido o se disparó el cortacircuitos.	Modelos de 240V: Las secadoras eléctricas utilizan dos fusibles o cortacircuitos domésticos. El tambor quizás rote pero sin calor. Reemplace ambos los fusibles o reposicione el cortacircuitos. Si el problema continúa, llame a un electricista.
	Fuente de suministro eléctrico incorrecta.	Modelos de 240V: Las secadoras eléctricas requieren un suministro eléctrico de 240 voltios. Verifique con un electricista calificado.
	Tipo de fusible equivocada.	Utilice un fusible de acción retardada.
Sonidos raros	La secadora no se utilizó por cierto tiempo.	Si la secadora ha estado en desuso por una temporada, podrá oírse un ruido de golpeteo durante los primeros minutos de funcionamiento.
	Una moneda, botón o sujetapapeles atrapado entre el tambor y la parte frontal o trasera de la secadora.	Revise los bordes frontales y posteriores del tambor para verificar si hay objetos pequeños. Limpie los bolsillos antes del lavado.
	Es una secadora a gas.	El chasquido de la válvula de gas es un sonido de funcionamiento normal.
	La secadora no están nivelada de frente hacia atrás y de lado a lado.	La secadora puede vibrar si no está instalada adecuadamente. Vea las Instrucciones de instalación.
	La ropa está enredada o hecha un ovillo.	Si la carga está hecha un ovillo, ésta rebotará haciendo vibrar a la secadora. Separe los artículos de la carga y reinicie la secadora.

SOLUCIÓN DE PROBLEMAS – SECADORA (CONT.)

Essayer d'abord les solutions suggérées ici pour obtenir de l'aide et pour éviter une intervention de réparation.

Si experimenta lo siguiente	Causas posibles	Solución
La secadora no funciona como se esperaba (cont.)		
Sin calor	Hay un fusible de la casa fundido o se disparó el cortacircuitos.	Modelos de 240V: El tambor quizás rote pero sin calor. Las secadoras eléctricas utilizan dos fusibles o cortacircuitos domésticos. Reemplace el fusible o reposicione el cortacircuitos. Si el problema continúa, llame a un electricista.
	Fuente de suministro eléctrico incorrecta.	Las secadoras eléctricas requieren un suministro eléctrico de 240 voltios. Verifique con un electricista calificado.
El tiempo del ciclo es demasiado corto	El ciclo automático termina muy rápido.	Modelos de 120V: Quizás la carga no está haciendo contacto con las bandas del sensor. Nivele la secadora.
		Use Timed Dry (Secado programado) para cargas muy pequeñas. Cambie el ajuste del nivel de secado en los ciclos Casual (Ropa casual) y Delicates (Ropa delicada). Aumentar o disminuir el nivel de secado cambiará la cantidad de tiempo de secado en un ciclo.
Pelusa en la carga	El filtro de pelusa está obstruido.	El filtro de pelusa debe ser limpiado antes de cada carga.
Manchas en la carga o en el tambor	No se usó de modo apropiado el suavizante de telas para secadoras.	Agregue las hojas del suavizante de telas para secadora al comienzo del ciclo. Las hojas del suavizante de telas que se agregan a una carga parcialmente seca pueden manchar las prendas.
		Las manchas en el tambor son causadas por los tintes en las prendas (habitualmente los pantalones de mezclilla). Éstas no se transferirán a otras prendas.
Las cargas están arrugadas	No se quitó la carga de la secadora al terminar el ciclo.	Seleccione el ciclo Air Only (Sólo aire) para hacer girar la carga sin calor, para evitar las arrugas.
	Se sobrecargó la secadora.	Seque cargas menos voluminosas que puedan rotar con libertad para reducir la ocasión de la formación de las arrugas.
Olores	Pintó, tiñó o barnizó recientemente en el área donde se encuentra su secadora.	Si es así, ventile el área. Cuando los olores y el humo se hayan ido del área, vuelva a lavar la ropa y luego séquela.
	La secadora se está usando por primera vez.	El nuevo elemento calefactor eléctrico puede emitir un olor. El olor desaparecerá después del primer ciclo.
La carga está demasiado caliente	Los artículos de lavado se quitaron de la secadora antes del final del ciclo.	La carga se enfría lentamente en todos los ciclos para reducir las arrugas y hacer que la carga sea más fácil de manipular. Es posible que los artículos que se han quitado antes del enfriamiento queden muy calientes al tacto.
	Un ciclo con temperatura alta se ha usado.	Seleccione una temperatura más baja y use un ciclo de secado automático. Estos ciclos detectan la temperatura y el nivel de humedad en la carga y se apagan cuando la carga alcanza el grado de sequedad seleccionado. Esto reduce el exceso de secado.

GARANTÍA DE LOS ELECTRODOMÉSTICOS DE KENMORE

GARANTÍA LIMITADA DE KENMORE

DURANTE UN AÑO a partir de la fecha de venta de este electrodoméstico, el aparato posee garantía contra defectos en los materiales o en la mano de obra cuando se instale, opere y mantenga correctamente de acuerdo con todas las instrucciones provistas.

CON EL COMPROBANTE DE VENTA, un electrodoméstico defectuoso recibirá la reparación o sustitución gratuita, a discreción del vendedor.

Para obtener detalles de la cobertura de la garantía sobre reparaciones y repuestos sin cargo, visite la página web: www.kenmore.com/warranty.

Esta garantía es válida solamente durante 90 DÍAS a partir de la fecha de venta en los Estados Unidos, y no tiene validez en Canadá, si este electrodoméstico se utiliza en algún momento para fines que no sean domésticos.

Esta garantía cubre SOLAMENTE los defectos de material y mano de obra, y NO pagará por:

1. Los artículos no reutilizables que puedan gastarse con el uso normal, incluyendo, pero sin limitación, filtros, correas, bolsas y bombillas de luz con rosca en la base.
2. Un técnico de servicio para limpiar o mantener este electrodoméstico o para enseñarle al usuario la correcta instalación, uso y mantenimiento de este.
3. Visitas del servicio técnico para corregir la instalación del electrodoméstico la cual no fue realizada por agentes autorizados del servicio técnico de Sears, o para reparar problemas con fusibles domésticos, cortacircuitos, cableado de la casa y plomería o sistemas de suministro de gas que resulten de tal instalación.
4. Daños o fallas en el electrodoméstico que resulten de la instalación la cual no fue realizada por agentes autorizados de servicio técnico de Sears, lo que incluye instalaciones que no se realizaron de acuerdo con los códigos eléctricos, de gas o de plomería.
5. Daños o fallas en el electrodoméstico, lo que incluye decoloración u óxido en la superficie, si no se hizo un uso y mantenimiento correcto de acuerdo con todas las instrucciones provistas.
6. Daños o fallas en el electrodoméstico, lo que incluye decoloración u óxido en la superficie como consecuencia de un accidente, alteración, abuso, uso indebido o un uso diferente de aquél para el cual fue diseñado.

7. Daños o fallas en el electrodoméstico lo que incluye decoloración u óxido en la superficie causados por el uso de detergentes, limpiadores, productos químicos o utensilios diferentes de los recomendados en todas las instrucciones provistas con el producto.
8. Daños o fallas en piezas o sistemas como resultado de modificaciones no autorizadas que se hayan efectuado en este electrodoméstico.
9. Servicio técnico a un electrodoméstico si la placa de modelo y número de serie falta, está alterada o no puede determinarse con facilidad el logotipo de certificación correspondiente.

EXCLUSIÓN DE GARANTÍAS IMPLÍCITAS; LIMITACIÓN DE RECURSOS

El único y exclusivo recurso del cliente según los términos de esta garantía limitada será el de reparar o sustituir el producto según se estipula en la presente. Las garantías implícitas, incluyendo las garantías de comerciabilidad o de capacidad para un propósito particular, serán limitadas a un año o al período más corto permitido por ley. El vendedor no se hará responsable por daños incidentales o consecuentes. Algunos estados y provincias no permiten la exclusión o limitación de daños incidentales o consecuentes, la limitación acerca de cuánto debe durar una garantía implícita de comerciabilidad o capacidad, de modo que las limitaciones o exclusiones arriba mencionadas pueden no aplicarse en su caso.

Esta garantía se aplica sólo mientras este electrodoméstico se usa en los Estados Unidos o Canadá*.

Esta garantía le otorga derechos legales específicos, y es posible que usted tenga también otros derechos, los cuales varían de un estado a otro.

* El servicio de reparación a domicilio no está disponible para todas las áreas de Canadá y esta garantía no cubrirá los gastos de transporte o traslado del usuario o técnico de servicio si el producto se encuentra ubicado en un lugar remoto (de acuerdo con la definición de Sears Canada Inc.) donde no haya un técnico de servicio autorizado.

Sears Brands Management Corporation
Hoffman Estates, IL 60179 U.S.A.

Sears Canada Inc.
Toronto, Ontario, Canada M5B 2C3

10/2015

Kenmore®

Customer Care Hotline

To schedule repair service or order parts

Para pedir servicio o ordenar piezas

1-844-553-6667

www.kenmore.com

For service in Canada Au Canada pour service

1-800-469-4663



W11107368A

©2017 Sears Brands, LLC
09/17

