

Use & Care Guide
Manual de Uso y Cuidado

Kenmore®

14.4 Volt Cordless 2-in-1 Stick Vacuum

Aspiradora de varilla 2 en 1
inalámbrica, de 14,4 Volts

Model/Modelo: 125.10340

Vacuum Cleaner Help Line:
1-877-531-7321
8:00am-5:00pm EST, M-F

Sears Brands Management Corporation
Hoffman Estates, IL 60179 USA
www.kenmore.com



TABLE OF CONTENTS

Before Using Your New Vacuum Cleaner	2
Packing List	2
Kenmore Vacuum Cleaner Warranty	3
Important Safety Instructions.....	4-5
Parts and Features.....	6
Assembly Instructions	7-8
Operating Instructions	8-9
Vacuum Cleaner Maintenance and Care.....	10-11
Troubleshooting	12

BEFORE USING YOUR NEW VACUUM CLEANER

Please read this guide. It will help you assemble and operate your new Kenmore vacuum cleaner in the safest and most effective way.

Use the space below to record the model number of your new Kenmore vacuum cleaner.

Model No. _____

Date of Purchase _____

Keep this book and your sales check (receipt) in a safe place for future reference.

PACKING LIST

Your KENMORE 14.4V Cordless 2-in-1 Stick Vacuum is packaged with the following parts and components included separately in the carton:

1 Handle	1 Motorized Brush	1 Charging Adapter
1 Main Body	1 Charger Base	1 Combination Tool
1 Hand Vacuum	1 Vacuum Support	1 Manual

KENMORE VACUUM CLEANER WARRANTY

KENMORE LIMITED WARRANTY

FOR ONE YEAR from the date of sale, this product is warranted against defects in material or workmanship when it is assembled, operated and maintained according to all supplied instructions.

WITH PROOF OF SALE, a defective appliance will be replaced free of charge.

For warranty coverage details to obtain free replacement, visit the web page:
www.kenmore.com/warranty

This warranty does not cover filters or belts, which are expendable parts that can wear out from normal use within the warranty period.

This warranty is void if this product is ever used for other than private household purposes.

This warranty gives you specific legal rights, and you may also have other rights which vary from state to state.

Sears Brands Management Corporation, Hoffman Estates, IL 60179

IMPORTANT SAFETY INSTRUCTIONS

When using your Kenmore vacuum, basic precautions should always be followed, including the following:

READ ALL INSTRUCTIONS BEFORE USING THIS VACUUM CLEANER.

WARNING:

To reduce the risk of fire, electric shock, or injury:

- Do not use or charge outdoors or on wet surfaces.
- Do not allow to be used as a toy. Close attention is necessary when used by or near children, pets or plants.
- Use only as described in this manual. Use only manufacturer's recommended attachments.
- Do not use with damaged cord or plug. If appliance is not working as it should, has been dropped, damaged, left outdoors, or dropped into water, return it to a service center.
- Do not pull or carry by cord, use cord as a handle, close a door on cord, or pull cord around sharp edges or corners. Do not run the vacuum over the charging adapter cord. Keep cord away from heated surfaces.
- Do not unplug by pulling on cord. To unplug, grasp the plug, not the cord.
- Do not handle charger, including charger plug, and charger terminals with wet hands.
- Do not put any object into openings. Do not use with any opening blocked; keep free of dust, lint, hair, and anything that may reduce air flow.
- This vacuum cleaner creates suction and has a revolving brush roll. Keep hair, loose clothing, fingers, and all parts of body away from openings and moving parts.
- Use extra care when cleaning on stairs.
- Do not use to pick up flammable or combustible liquids, such as gasoline, or use in areas where they may be present.
- Switch off the appliance before connecting the accessories.
- Do not pick up anything that is burning or smoking, such as cigarettes, matches, or hot ashes.
- Do not pick up toxic liquids such as chlorine bleach, ammonia or drain cleaner.
- Do not use without dust cup and filter in place.
- Do not charge the unit outdoors.
- Do not attempt to use the charging adapter with any other product nor attempt to charge this product with another charging adapter.
- To recharge vacuum, use only the charging adapter model 30007 listed in the Replacement Parts table.
- Do not incinerate the appliance even if it is severely damaged. The batteries inside this product may explode or leak in a fire.
- Do not immerse vacuum or charging adapter in water or other liquids.
- Always turn the vacuum off before connecting or disconnecting the motorized brush.
- Store the cordless vacuum indoors. Put the cordless vacuum away after use to prevent accidents.
- Use only manufacturer recommended cleaning attachments.
- Keep your work area well lit.
- Keep the vacuum moving over the carpet surface at all times to avoid damaging the carpet fibers.
- Do not vacuum any liquids.

- Do not use in an enclosed space where vapors are present from paint, paint thinner, moth-proofing substances, flammable dust or other explosive or toxic materials.
- Do not pick up hard or sharp objects such as glass, nails, screws or coins that could damage the vacuum.
- To avoid excessive heat and damage to unit or batteries, do not operate the vacuum while charging.
- Do not use extension cords or outlets with inadequate current carrying capacity.
- **DO NOT MUTILATE OR INCINERATE BATTERIES AS THEY WILL EXPLODE AT HIGH TEMPERATURES.**
- Leaks from battery cells can occur under extreme usage or temperature conditions. If the liquid gets on skin, wash quickly with water. If liquid gets into the eyes, flush them immediately with clean water for a minimum of 10 minutes. Seek medical attention.
- While there is no shock hazard from electrical terminals located on the vacuum, a burn could result from metal objects being inserted into the terminal areas. Vacuum cleaner terminals should always be kept free of objects.
- Store charger indoors in a cool, dry area, not exposed to weather to avoid electrical shock and/or damage to the vacuum cleaner.
- Changes or modifications to this unit not expressly approved by the party responsible for compliance could void the user's authority to operate the equipment.

NOTE: This equipment has been tested and found to comply with the limits for a Class B digital device, pursuant to Part 15 of the FCC Rules. These limits are designed to provide reasonable protection against harmful interference in a residential installation. This equipment generates, uses and can radiate radio frequency energy and, if not installed and used in accordance with the instructions, may cause harmful interference to radio communications.

However, there is no guarantee that interference will not occur in a particular installation. If this equipment does cause harmful interference to radio or television reception, which can be determined by turning the equipment off and on, the user is encouraged to try to correct the interference by one or more of the following measures:

- Reorient or relocate the receiving antenna.
- Increase the separation between the equipment and receiver.
- Connect the equipment into an outlet on a circuit different from that to which the receiver is connected.
- Consult the dealer or an experienced radio/TV technician for help.

Product Disposal

This product contains an internal Lithium-ion battery pack formulated from environmentally sensitive materials. This product must be disposed of properly with due care for the environment. Do not dispose of product with household garbage. Consult your local waste authority for information regarding available recycling or disposal options.

This device complies with part 15 of the FCC Rules. Operation is subject to the following two conditions: (1) this device may not cause harmful interference, and (2) this device must accept any interference received, including interference that may cause undesired operation.

SAVE THESE INSTRUCTIONS

Household use only.

PARTS AND FEATURES

It is important to know your 14.4V Cordless 2-in-1 Stick Vacuum's parts and features to assure its proper and safe use. Review these before using your vacuum.

REPLACEMENT PARTS

Item	Part No.
Filter	30002
Alternate Filter	57004*
Filter Basket	30003
Charging Adaptor	30007
Charger Base	30005
Vacuum Support	30006
Brush roll	561004104

Available online at
www.searspartsdirect.com
 or call 1-844-553-6667.

*Available online only at
www.sears.com as an alternate
 to 30002.

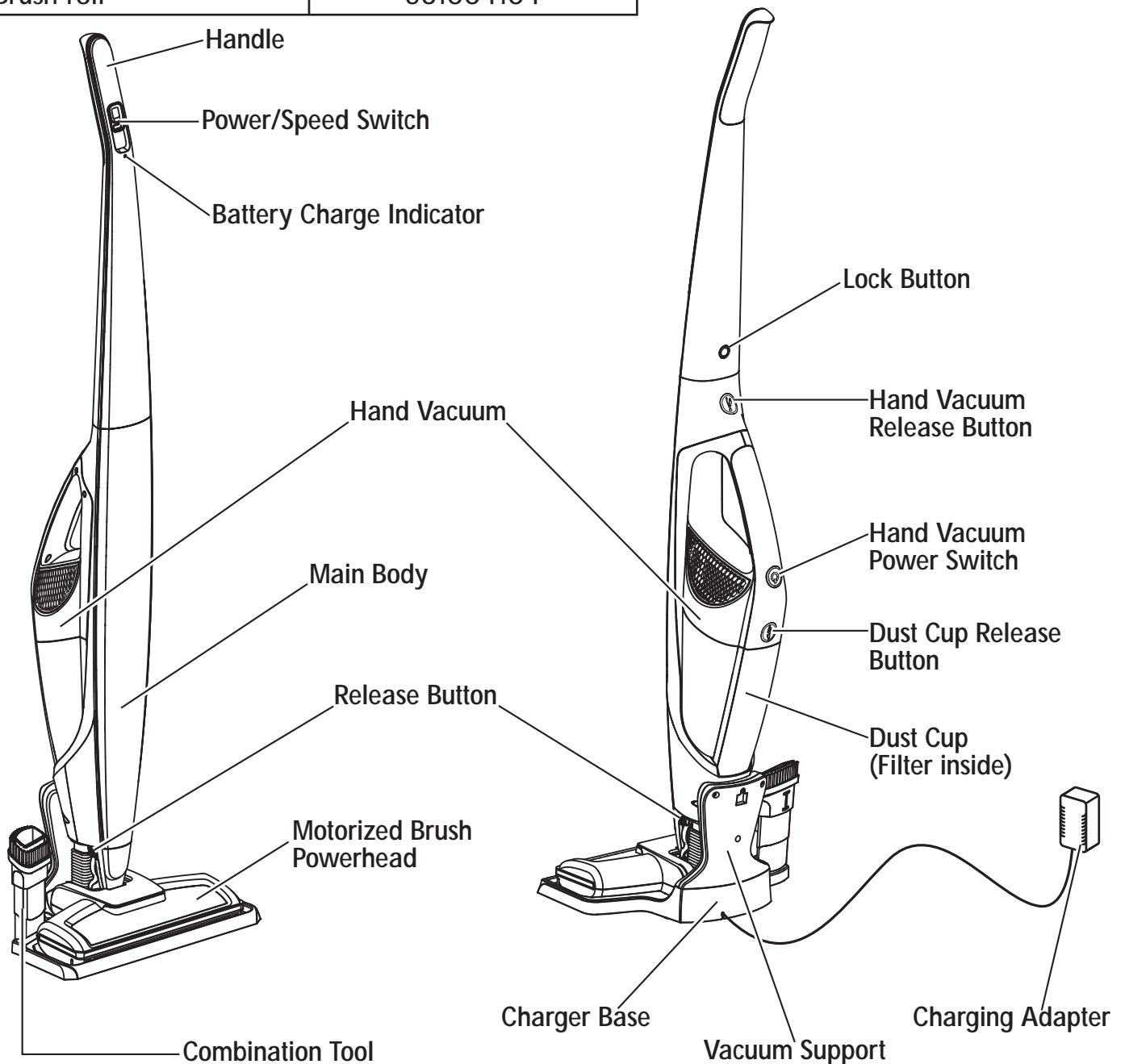

ASSEMBLY INSTRUCTIONS

Before assembling the vacuum, check the PACKING LIST (Page 2). Use this list to verify that you have received all the components of your new Kenmore Cordless 2-in-1 Stick Vacuum.

1. Fit the vacuum body into the motorized brush powerhead and lock into place.
2. Insert the handle into the top of the main body, as illustrated, and lock into place.

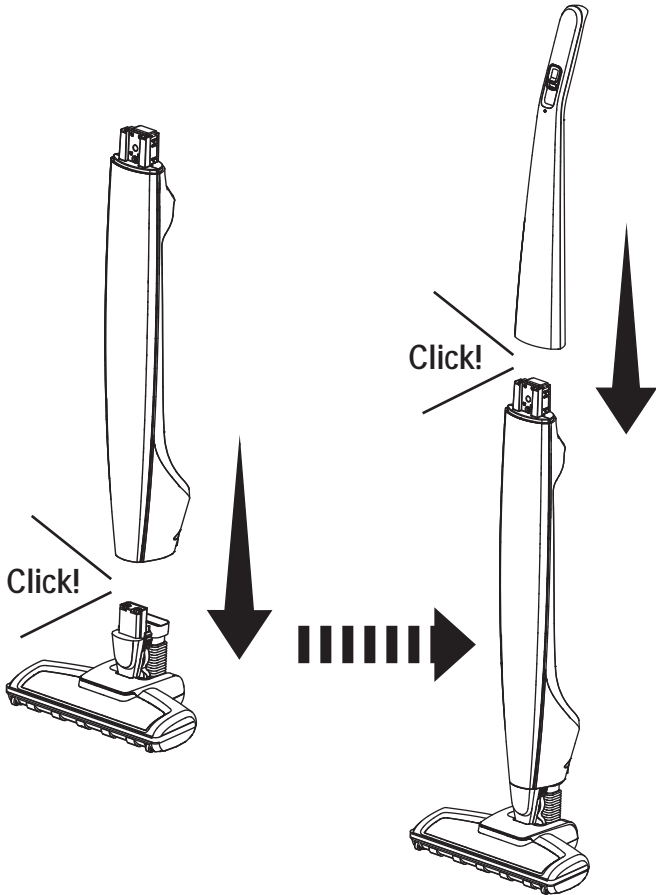

3. Insert the hand vacuum into the main body as shown and lock into place.

Ensure that the dust cup is secure in place.

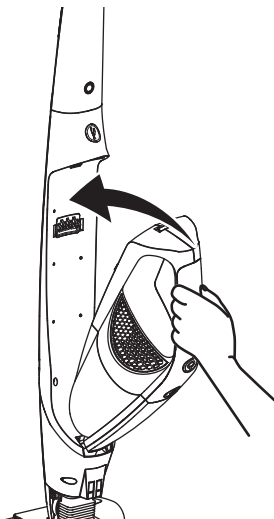

4. Insert vacuum support into charger base and lock into place.

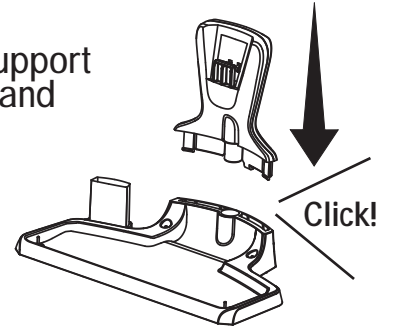

5. The charging adapter plug will fit into the charger base only one way. Insert the charging adapter plug into the charging port on the bottom of the charger base and thread the cord out as illustrated.

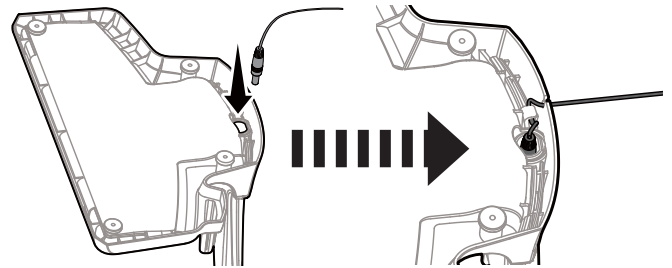

6. Plug the adapter into a wall outlet.

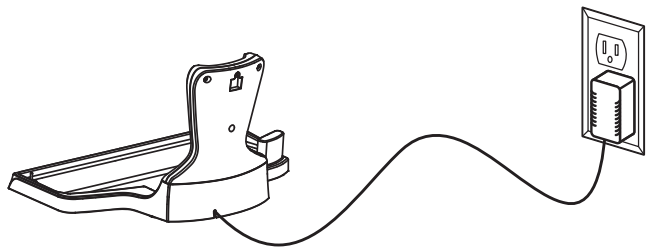

CHARGING

WARNING

Before charging, make sure unit is OFF.

1. Plug the charging adapter into an outlet. Insert the vacuum cleaner onto the charger base as shown.

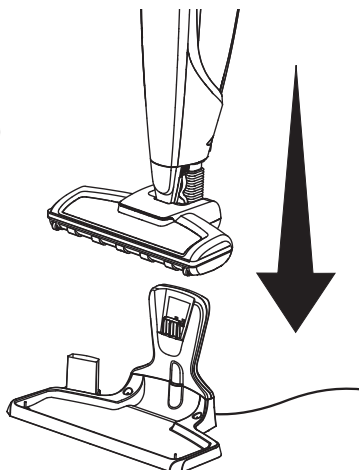

2. Make sure the vacuum cleaner is fully charged before using for the first time. The vacuum may take up to 5 hours to charge completely if fully discharged.

3. While the vacuum is being charged, the battery charge indicator will be flashing continuously until fully charged.

Battery Charge Indicator

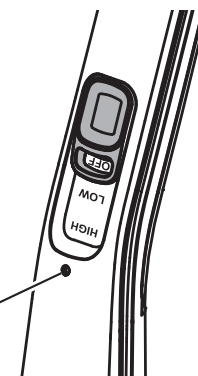

4. When the vacuum has reached full charge (100%), the battery charge indicator will remain lit for 3 seconds then go to dormant mode with no illuminated lights showing.

NOTE: If the battery charge indicator does not illuminate when charging, ensure the following:

- That the vacuum cleaner is seated properly onto the charger base.
- That the charging adaptor is plugged into the outlet properly.
- That the adaptor power plug is connected properly on the charger base.

NOTE: For improved battery performance, always keep the vacuum cleaner on the charger base while not in use.

OPERATING INSTRUCTIONS

CAUTION

Moving parts! To reduce the risk of personal injury, DO NOT touch the brush roll when vacuum is on. Contacting the brush roll while it is rotating can cut, bruise or cause other injuries. Always turn off before servicing. Use caution when operating near children.



USING YOUR VACUUM CLEANER



WARNING

Do not operate vacuum cleaner without filter in place.

Before vacuuming, check that the brush wheels and brush roll are clear from any sharp objects to avoid scratching floors.

Use low speed for surface cleaning of bare floors or low pile rugs and carpets or when increased runtime is needed.

Use high speed for cleaning of plush rugs and carpets or when additional cleaning power is required.

1. To start the vacuum, slide the power switch to the desired speed position (Low Speed, High Speed).

2. To stop the vacuum, place the power switch in (OFF) position.

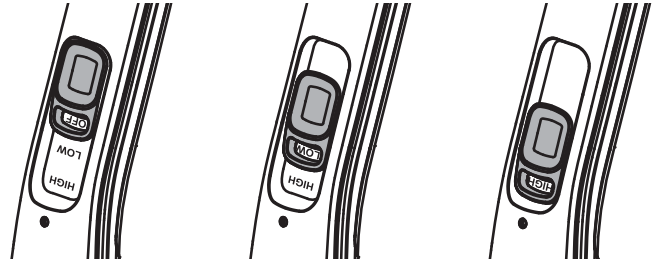

(OFF)

(Low Speed)

(High Speed)

CLEANING WITH THE HAND VACUUM

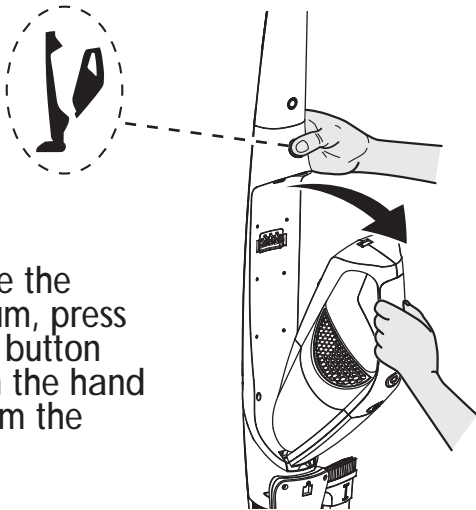

1. To remove the hand vacuum, press the release button and detach the hand vacuum from the main body.

2. To turn on the hand vacuum, press the power switch located on top of the handle.

NOTE: When battery power is low, the battery charge indicator around the switch will flash.

To charge, place the hand vacuum into the main body and place the whole unit onto the charger base.

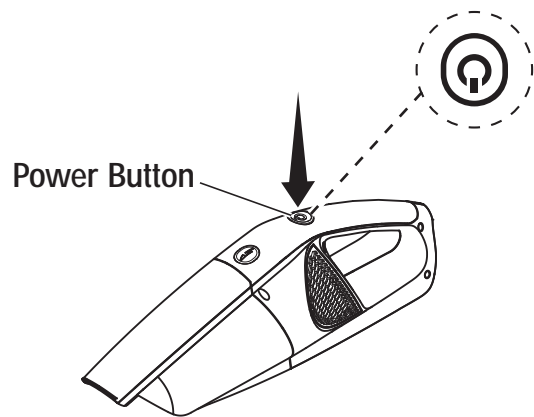

3. To clean difficult to reach areas, use the combination tool by inserting end of combination tool into the hand vacuum as shown.

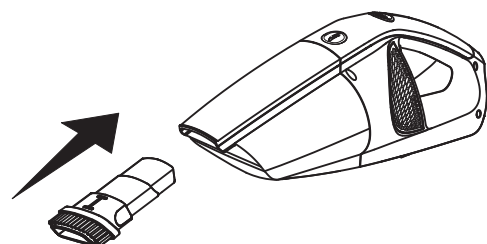

VACUUM MAINTENANCE & CARE

CAUTION

To reduce the risk of shock, remove vacuum cleaner from the charger base. Turn off before performing any service or maintenance.

EMPTYING THE DUST CUP AND CLEANING THE FILTER

For best performance, empty the dust cup after every use. Never operate the vacuum cleaner without the dust cup and filter in place.

1. Make sure the vacuum is turned off. Remove the hand vacuum from the main body.

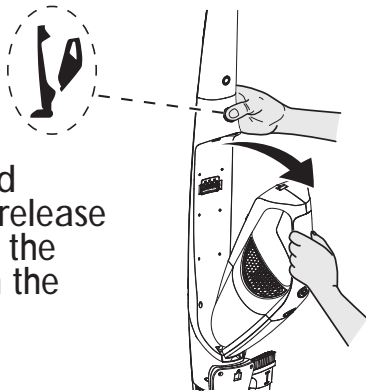

To remove the hand vacuum, press the release button and detach the hand vacuum from the main body.

2. Press the dust cup release button and separate the dust cup from the hand vacuum body.

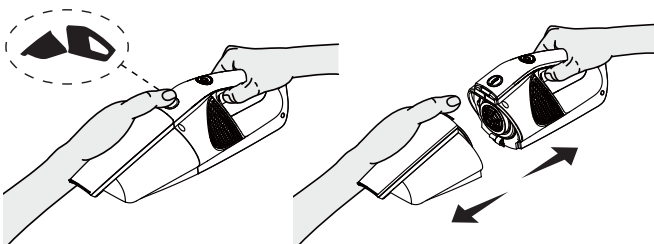

3. Remove the filter basket from the dust cup. Empty the dust cup contents into a waste receptacle.

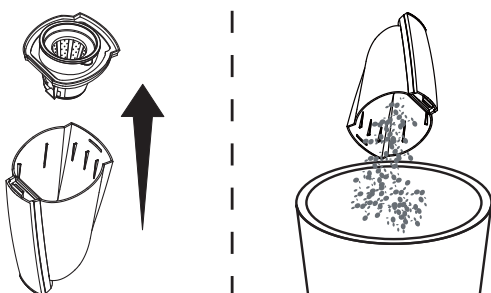

The key to maximum performance is having a clean filter. Cleaning the filter after each use will help your vacuum operate at peak efficiency.

Use only genuine Kenmore model number 30002 replacement filters in your Kenmore vacuum. To purchase visit www.sears.com or call 1-844-553-6667.

4. Remove the filter from the filter basket. With a soft brush, brush accumulated debris from the side screens of the filter basket and from the filter cloth.

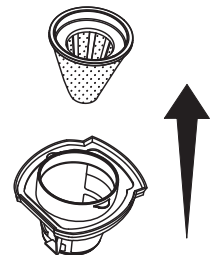

5. After much repeated use, it may be necessary to wash the filter basket and filter clean of accumulated dust. First brush loose debris from both basket and filter cloth, then hand wash basket and filter in warm water. After washing, set both aside and allow to air dry. **IMPORTANT:** The basket and filter must be completely dry before reuse.

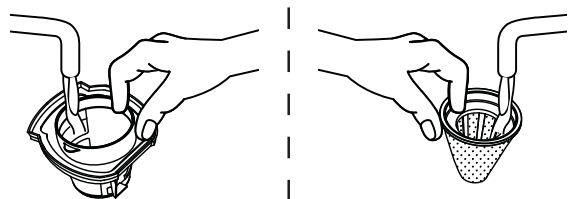

6. Insert the clean, dry filter into the basket, fit the basket into the dust cup, and reconnect the dust cup to the hand vacuum.

CLEANING THE MOTORIZED BRUSH AND BLOCKAGES

The brush roll may accumulate debris such as strings, hair and fibers. This type of debris can wrap around the brush and diminish its ability to clean effectively.

To Remove Brush Roll For Manual Cleaning:

1. Ensure the vacuum is OFF.

2. Turn unit over to access the brush roll.

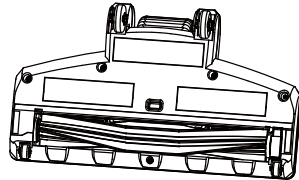

3. Unlock the brush roll tab with flat head screwdriver or similar tool as illustrated.

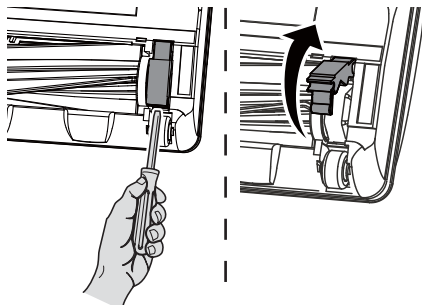

4. Lift the brush roll out of the housing. Clean off debris and anything wrapped around the brush. You can use a pair of scissors to remove threads etc.

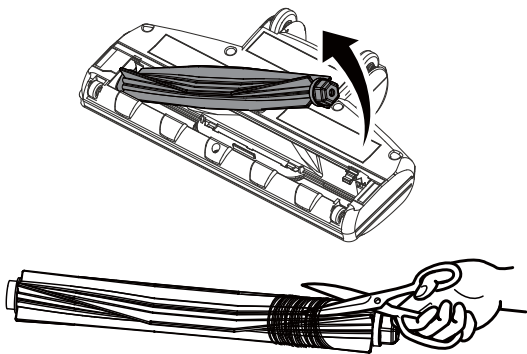

5. Place the brush roll into the housing by aligning the end to the brush drive first, then inserting the other end correctly into place. When installed correctly, the brush roll should spin freely.

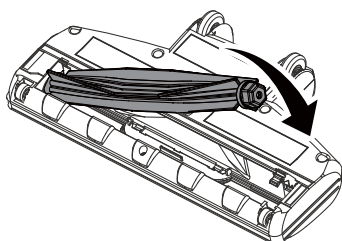

6. Lock the brush in place by closing the tab as illustrated.

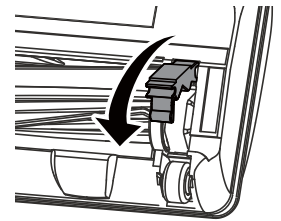

To Remove Hose Blockages:

1. To clean out the hose, press the hose release tabs, as illustrated, and pull the motorized brush powerhead away from the main vacuum body.

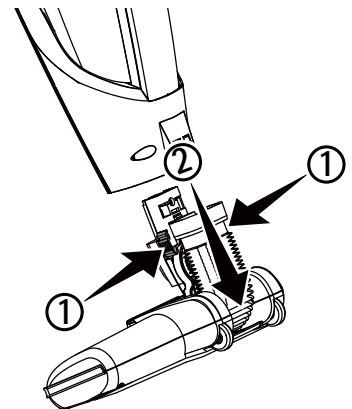

2. Carefully remove any debris or blockage from the inside of the hose. Reattach the motorized brush powerhead onto the vacuum body.

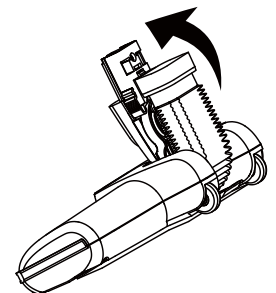

NOTE: Do not use scissors or other sharp objects to remove a blockage from the hose as these may damage the hose.

TROUBLESHOOTING

Review the table for solutions to minor performance problems. Any service needed, other than maintenance described in this Use & Care Guide, should be performed by a Sears or other qualified service agent.



WARNING

Disconnect electrical supply before performing maintenance to the vacuum cleaner. Failure to do so could result in electrical shock or personal injury.

PROBLEM	POSSIBLE CAUSE	SOLUTION
Vacuum will not turn on.	<ol style="list-style-type: none"> 1. Battery may be depleted. 2. Wrong charger being used. 3. Hand vacuum is not installed properly. 	<ol style="list-style-type: none"> 1. Charge the battery as instructed on page 8. 2. Be sure to use only the charger supplied with your product. 3. Remove hand vacuum and reattach ensuring that it is securely in place.
Battery charge indicator does not illuminate.	<ol style="list-style-type: none"> 1. Battery may be depleted. 2. Charging adapter is not plugged in. 3. Debris accumulated on the metal charge contacts on the hand vacuum, main body and charging adapter. 4. The electrical outlet is out of power. 	<ol style="list-style-type: none"> 1. Charge the battery as instructed on page 8. 2. Be sure the charging adapter is plugged in properly to the outlet and to the charging hole on the bottom of the charging adapter. 3. Be sure no debris is accumulated on the metal charger contacts on the hand vacuum, main body and charging adapter. 4. Ensure that the outlet is supplying power to the charger.
Motorized brush not turning.	<ol style="list-style-type: none"> 1. Brush roll is jammed. 2. Brush roll needs to be reset. 3. Brush roll is not installed well. 	<ol style="list-style-type: none"> 1. Remove obstruction. Follow instructions on page 11. 2. Turn the unit off and remove the obstruction, then turn back on. 3. Remove brush roll and reinstall following instructions on page 11.
Vacuum not picking up or suction power is weak.	<ol style="list-style-type: none"> 1. Dust cup is full. 2. Filter needs cleaning. 3. Filter needs to be replaced. 4. Battery may be depleted. 5. Dust cup is not installed well. 	<ol style="list-style-type: none"> 1. Empty dust cup. 2. Follow filter cleaning instructions on page 10. 3. To purchase visit www.searspartsdirect.com or call 1-844-553-6667. 4. Charge the battery as instructed on page 8. 5. Check dust cup for correct installation and ensure it is snapped firmly in place.
Dust escapes from vacuum.	<ol style="list-style-type: none"> 1. Filter is missing or installed incorrectly. 2. Filter is damaged and needs to be replaced. 3. Dust cup installed incorrectly. 	<ol style="list-style-type: none"> 1. Check filter for correct installation. 2. To purchase visit www.searspartsdirect.com or call 1-844-553-6667. 3. Position dust cup correctly and snap firmly into place.
Vacuum turns off on its on.	<ol style="list-style-type: none"> 1. Battery may be depleted. 	<ol style="list-style-type: none"> 1. Charge the battery as instructed on page 8.

TABLA DE CONTENIDOS

Antes de utilizar su nueva aspiradora.....	2
Lista de empaque	2
Garantía de la aspiradora Kenmore	3
Importantes instrucciones de seguridad.....	4-5
Piezas y características.....	6
Instrucciones de montaje.....	7-8
Instrucciones de uso	8-9
Mantenimiento y cuidado de la aspiradora.....	10-11
Resolución de problemas.....	12

ANTES DE UTILIZAR SU NUEVA ASPIRADORA

Lea esta guía. Lo ayudará a ensamblar y utilizar su nueva aspiradora Kenmore de la manera más segura y efectiva posible.

Utilice el siguiente espacio para anotar el número de modelo de su nueva aspiradora Kenmore.

N° de modelo _____

Fecha de compra _____

Mantenga este libro y su recibo de compra en un lugar seguro para utilizarlo como referencia a futuro.

LISTA DE EMPAQUE

Su aspiradora de varilla KENMORE 2 en 1 de 14,4 volts posee las siguientes piezas y componentes incluidos por separado en la caja:

1 Manija	1 Cepillo motorizado	1 Cargador
1 Cuerpo principal	1 Base para el cargador	1 Herramienta combinada
1 Aspiradora de mano	1 Soporte para la aspiradora	1 Manual

GARANTÍA DE LA ASPIRADORA KENMORE

GARANTÍA LIMITADA KENMORE

DURANTE UN AÑO a contar de la fecha de venta, este producto está garantizado contra defectos en sus materiales o fabricación sólo si se lo ensambla, opera y mantiene según las instrucciones incluidas.

CON UNA PRUEBA DE LA VENTA, un aparato defectuoso puede cambiarse sin costo alguno.

Para obtener detalles sobre la cobertura de la garantía y cómo obtener un reemplazo gratuito, visite el sitio Web: www.kenmore.com/warranty

Esta garantía no cubre los filtros ni las correas, ya que son piezas desechables que pueden desgastarse con el uso normal dentro del periodo de la garantía.

Esta garantía queda nula si el producto se utiliza para propósitos no domésticos.

Esta garantía le entrega derechos legales específicos que pueden variar según su estado, ya que podría tener otros derechos adicionales.

Sears Brands Management Corporation, Hoffman Estates, IL 60179

INSTRUCCIONES DE SEGURIDAD IMPORTANTES

Al utilizar su aspiradora Kenmore, se deben siempre seguir precauciones básicas, incluyendo las siguientes:

LEA TODAS LAS INSTRUCCIONES ANTES DE USAR ESTA ASPIRADORA.

⚠️ ADVERTENCIA:

Para evitar el riesgo de incendio, descarga eléctrica o lesiones:

- No utilice este aparato ni lo cargue en exteriores o superficies mojadas.
- No permita que se utilice como un juguete. Se debe prestar estricta atención cuando el aparato se use cerca de niños, mascotas y plantas.
- Utilice el producto solo como se describe en este manual. Utilice solo los aditamentos recomendados por el fabricante.
- No utilizar si el enchufe o cable están dañados. Si el aparato no funciona como debiera o si se ha caído, dañado, dejado en exteriores o sumergido bajo el agua, llévelo a un centro de servicio.
- No jale o transporte utilizando el cable como manija, no apriete el cable al cerrar puertas ni lo jale cerca de bordes afilados o esquinas. No utilice la aspiradora sobre el cable del cargador. Mantenga el cable alejado de superficies calientes.
- No desconecte jalando el cable. Para desconectarlo tire del enchufe, no del cable.
- No manipule el cargador, incluyendo el enchufe y terminales del cargador con las manos mojadas.
- No ponga objetos sobre las aberturas. No utilizar si las aberturas están bloqueadas, manténgalas libres de polvo, cabellos, pelusas y cualquier cosa que pueda reducir el flujo de aire.
- Esta aspiradora genera succión y posee un cepillo de rodillo revolovedor. Al utilizarlo, mantenga su cabello, ropas holgadas, dedos y partes de su cuerpo lejos de las aberturas y piezas móviles del producto.
- Tenga precaución adicional al limpiar en escaleras.
- No utilizar para aspirar líquidos inflamables o combustibles, tales como gasolina, ni tampoco utilizar en zonas donde estos elementos puedan estar presentes.
- Apague el aparato antes de conectar los accesorios.
- No aspire elementos en llamas ni quemándose, tales como cigarrillos, cerillos o cenizas calientes.
- No aspire líquidos tóxicos tales como blanqueador en base a cloro, amoníaco o quitamanchas.
- No utilizar sin el depósito para polvo y filtro en su lugar.
- No cargue la unidad en exteriores.
- No intente utilizar el cargador con otro producto ni intente cargarlo con otro cargador.
- Para recargar la aspiradora, utilice solo el modelo de cargador 30007, indicado en la tabla Piezas de repuesto.
- No incinere el aparato incluso en caso de haberse dañado de forma severa. Las baterías de este producto expuestas a fuego pueden explotar o tener fugas.
- No sumerja la aspiradora ni el cargador en agua u otros líquidos.
- Apague siempre la aspiradora antes de conectar y desconectar el cepillo motorizado.
- Almacene la aspiradora inalámbrica en interiores. Para evitar accidentes, almacene la aspiradora inalámbrica después de usarla.
- Utilice solo los aditamentos de limpieza recomendados por el fabricante.
- Mantenga su zona de trabajo bien iluminada.
- Mantenga la aspiradora moviéndose sobre la alfombra en todo momento para así no dañar las fibras de la alfombra.

- No aspire líquidos.
- No utilice en un espacio confinado donde haya vapores de pintura, de diluyente de pintura, sustancias que alejen polillas, polvos inflamables u otros materiales tóxicos o explosivos.
- No aspire objetos afilados ni duros, tales como vidrio, uñas, tornillos o monedas que puedan dañar la aspiradora.
- Para evitar calor excesivo y daños a la unidad o baterías, no utilice la aspiradora mientras la esté cargando.
- No utilice cables alargadores ni tomas de corriente de capacidad inadecuada.
- **NO MUTILE NI INCENERE LAS BATERÍAS, YA QUE EXPLOTAN A ALTAS TEMPERATURAS.**
- Las fugas de las baterías pueden ocurrir bajo condiciones de uso extremo o temperatura. Si el líquido cae sobre la piel, lave rápidamente con agua. Si el líquido entra en los ojos, enjuáguelos inmediatamente con agua limpia durante al menos 10 minutos. Consiga atención médica.
- Si bien no existe riesgo de descarga en las terminales eléctricas de la aspiradora, podría ocurrir una quemadura provocada por objetos metálicos insertados en las terminales. Las terminales de la aspiradora deben mantenerse siempre libres de objetos.
- Almacene el cargador en interiores, en una zona seca y fresca, sin exponerlo al clima para así evitar descargas eléctricas y daños a la aspiradora.
- Los cambios o modificaciones a este producto sin la aprobación expresa de la parte responsable del dicho cumplimiento podrían anular la autoridad del usuario para operar el equipo.

NOTA: Este equipo se ha probado y comprobado en relación a su cumplimiento con los límites para los dispositivos digitales Clase B, según la Parte 15 de las Regulaciones FCC. Estos límites están diseñados para proporcionar una protección razonable contra interferencias dañinas en una instalación residencial. Este equipo genera, utiliza y puede emitir energía de radiofrecuencias, la cual, de no instalarse según las instrucciones, puede provocar interferencia dañina a las comunicaciones por radio.

No obstante, no hay garantía de que no ocurra interferencia en una instalación en particular. Si este equipo no provoca interferencia dañina a la recepción de radio o televisión, lo cual puede determinarse encendiendo o apagando el equipo, se anima al usuario a intentar corregir la interferencia mediante uno o más de los siguientes pasos:

- Reoriente o reubique la antena receptora.
- Aumente la separación entre el equipo y el receptor.
- Conecte el equipo en un tomacorriente en un circuito diferente al que está conectado el receptor.
- Consulte con su vendedor minorista o con un técnico especializado en radio/TV para obtener ayuda.

Eliminación del product

Este producto contiene un paquete de baterías de iones de litio hecho de materiales perjudiciales para el medio ambiente. Este producto debe ser eliminado de forma adecuada para proteger el medio ambiente. No deseche este producto junto a la basura doméstica. Consulte con su autoridad local en materia de desechos para conseguir información sobre las opciones de eliminación y reciclaje disponibles.

Este dispositivo cumple con la parte 15 de las Regulaciones FCC. La operación queda sujeta a las siguientes dos condiciones: (1) este dispositivo no puede provocar interferencias peligrosas, y (2) este dispositivo debe aceptar cualquier interferencia recibida, incluyendo aquellas que puedan provocar un funcionamiento no deseado.

GUARDE ESTAS INSTRUCCIONES

Solo para uso doméstico.

PIEZAS Y CARACTERÍSTICAS

Es importante que conozca las piezas y características de su aspiradora de varilla 2 en 1 inalámbrica, para garantizar su uso correcto y adecuado. Revise antes de utilizar su aspiradora.

PIEZAS DE REPUESTO

Elemento	N° de pieza
Filtro	30002
Filtro alternativo	57004*
Soporte para el filtro	30003
Cargador	30007
Base para el cargador	30005
Soporte para la aspiradora	30006
Cepillo de rodillo	561004104

Disponible en línea en www.searspartsdirect.com o por teléfono al 1-844-553-6667.

*Disponible en línea sólo en www.sears.com como alternativo para 30002.

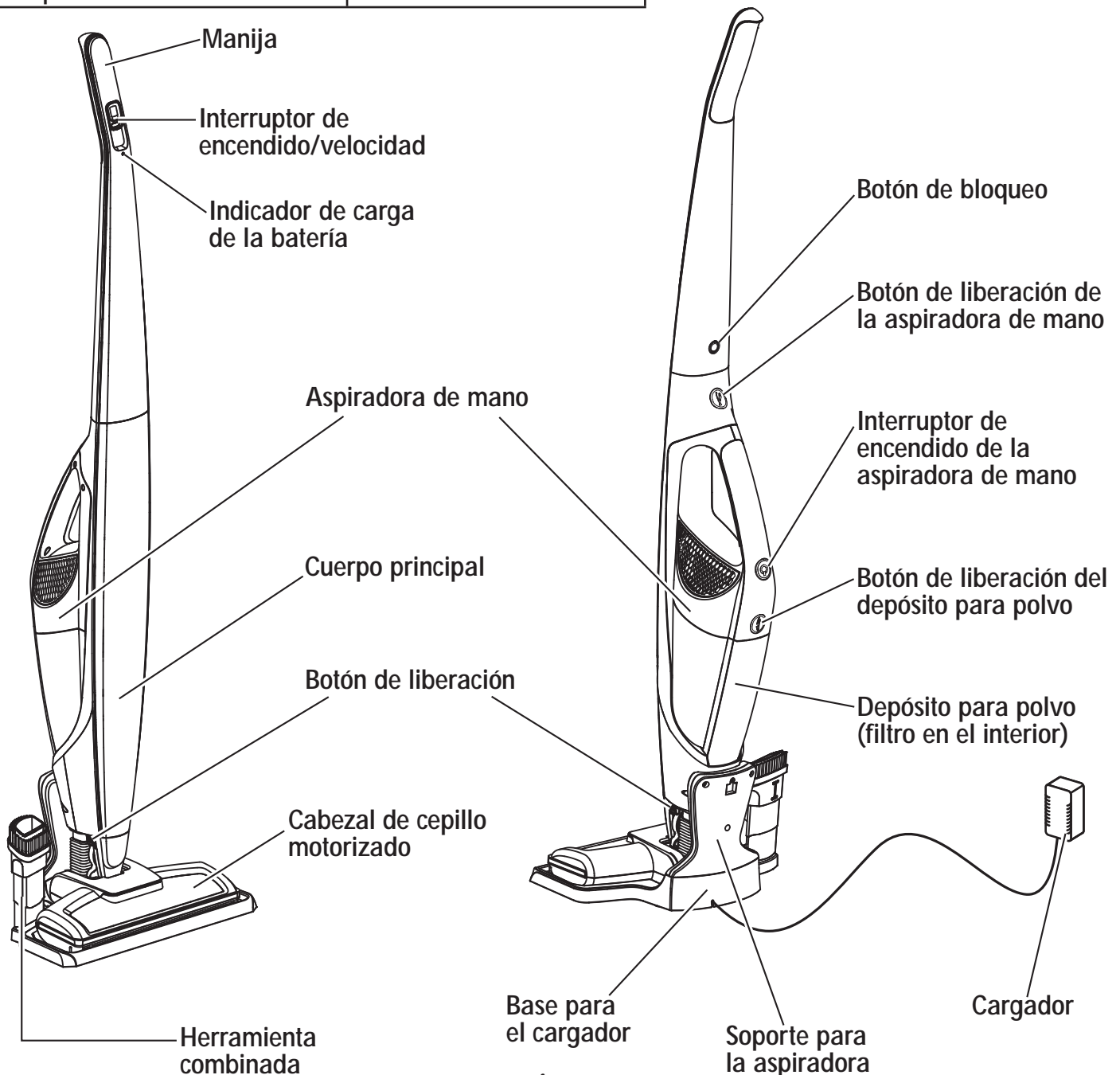

INSTRUCCIONES DE ARMADO

Antes de armar la aspiradora, compruebe la LISTA DE EMPAQUE (página 2). Utilice esta lista para verificar que ha recibido todos los componentes de su nueva aspiradora Kenmore.

1. Conecte el cuerpo de la aspiradora con el cabezal de cepillo motorizado y fíjelo.

2. Inserte la manija en la parte superior del cuerpo, como se indica en la ilustración, y fíjela.

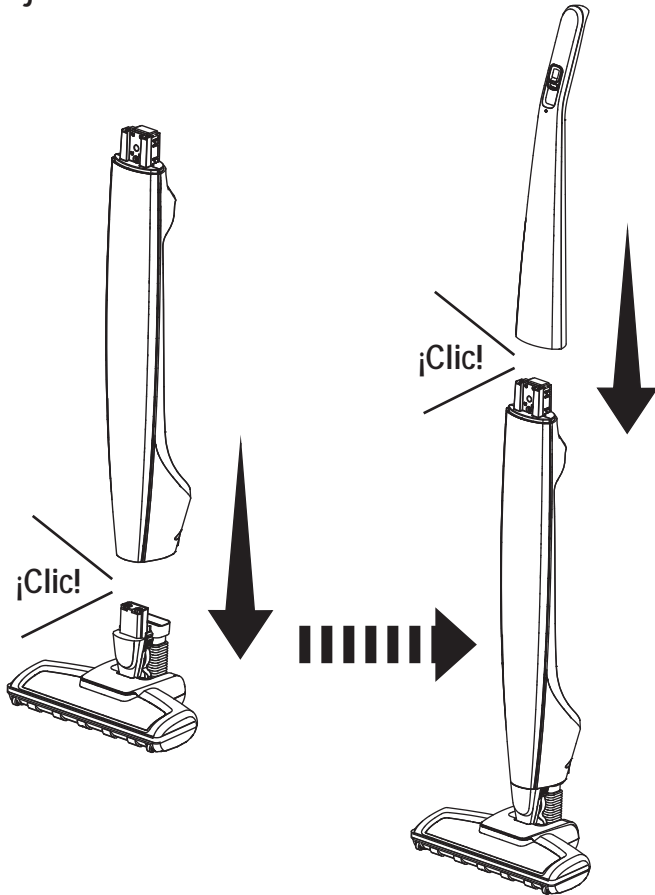

3. Inserte la aspiradora de mano en el cuerpo principal, como se indica en la ilustración, y fíjela.

Asegúrese de que el depósito de polvo esté asegurado en su lugar.

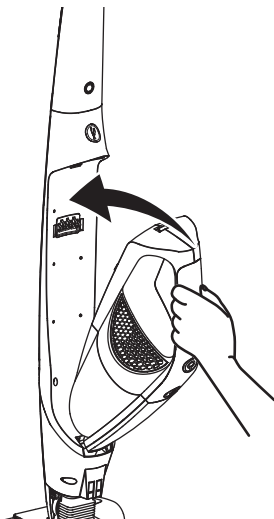

4. Inserte el soporte de la aspiradora en la base del cargador y fíjelo.

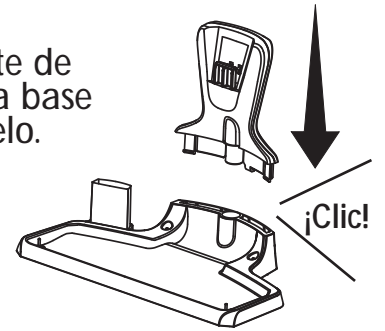

5. El enchufe del cargador entrará en la base del cargador solo de una manera. Inserte el enchufe del cargador en el orificio de carga de la parte inferior de la base y extraiga el cable como se indica.

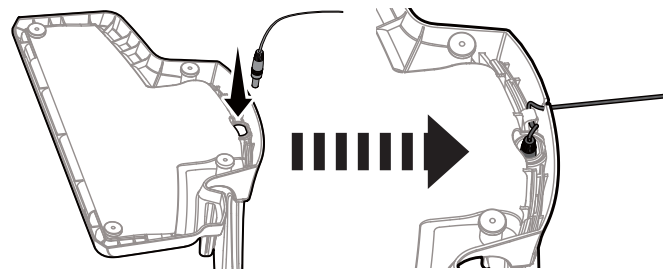

6. Conecte el cargador a una toma de corriente.

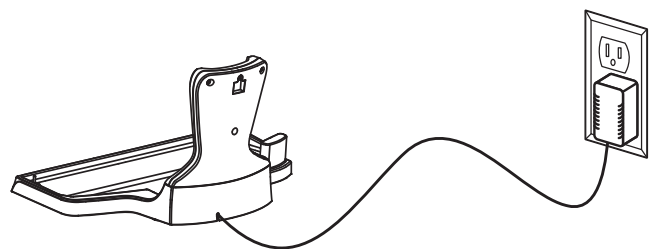

CARGA



ADVERTENCIA

Antes de cargar, asegúrese de que la unidad esté apagada.

1. Enchufe el cargador en una toma de corriente. Inserte la aspiradora en la base de carga, como se indica.

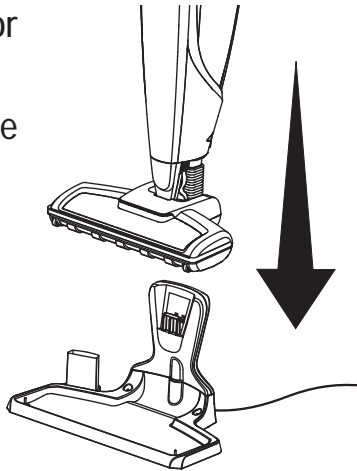

2. Asegúrese de que la aspiradora esté completamente limpia antes de usarla por primera vez. Si está completamente descargada, la aspiradora puede demorar hasta 5 horas en cargarse por completo.

3. Mientras la aspiradora se esté cargando, el indicador del cargador parpadeará constantemente hasta que esté completamente cargada.

Indicador de carga de la batería

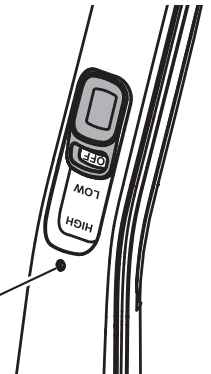

4. Cuando la aspiradora alcance la carga completa (100%), el indicador de carga permanecerá encendido durante 3 segundos y luego entrará en modo de inactividad para apagarse.

NOTA: Si el indicador de carga no se ilumina durante la carga, verifique lo siguiente:

- Que la aspiradora esté asentada correctamente en la base del cargador.
- Que el cargador esté enchufado a la toma de corriente de manera correcta.
- Que el enchufe del cargador esté conectado correctamente a la base del cargador.

NOTA: Para mejorar el desempeño de la batería, mantenga siempre la aspiradora sobre la base del cargador cuando no la esté usando.

INSTRUCCIONES DE USO



CUIDADO

¡Piezas móviles! Para reducir el riesgo de lesiones personales, NO toque el cepillo de rodillo cuando la aspiradora esté encendida. Tocar el cepillo de rodillo cuando está girando puede cortar, dañar o provocar otras lesiones. Apague siempre antes de reparar. Tenga cuidado al utilizar el producto cerca de niños.



UTILIZAR SU NUEVA ASPIRADORA



ADVERTENCIA

No use la aspiradora sin el filtro puesto.

Antes de aspirar, verifique que las ruedas del cepillo y el rodillo no tengan objetos afilados, para así no rayar los pisos.

Utilice una velocidad baja para limpiar superficies de pisos desnudos o alfombrar de cerdas bajas en caso de ser necesario un tiempo de uso extendido.

Utilice una alta velocidad para limpiar alfombras plush o cuando sea necesaria una potencia de aspirado mayor.

1. Para encender la aspiradora, deslice el interruptor hacia la velocidad deseada (velocidad baja, velocidad alta).

2. Para detener la aspiradora, mueva el interruptor hacia la posición (OFF).

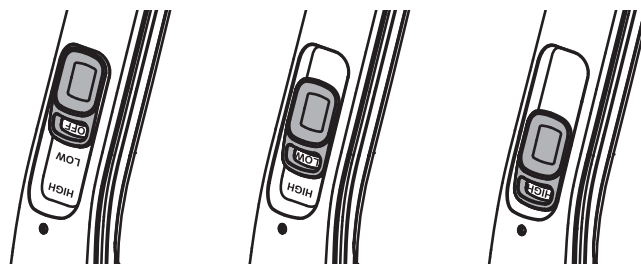

(OFF)

(Velocidad
baja)

(Velocidad
alta)

LIMPIAR CON LA ASPIRADORA DE MANO



1. Para extraer la aspiradora de mano, presione el botón de liberación y separe la aspiradora de mano del cuerpo principal.

2. Para encender la aspiradora de mano, presione el interruptor ubicado en la parte superior de la manija.

NOTA: Cuando la potencia de la batería sea baja, el indicador de carga de la batería alrededor del interruptor parpadeará. Para cargar, posicione la aspiradora en el cuerpo principal y posicione la unidad completa en la base del cargador.

Botón de
encendido

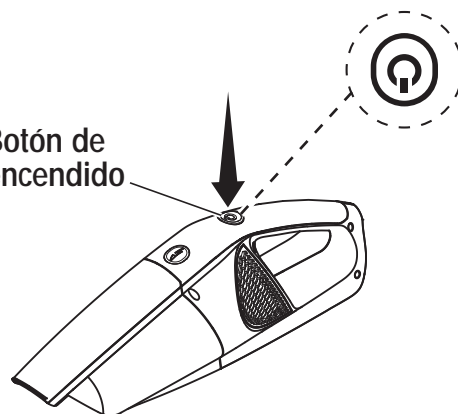

3. Para limpiar zonas de difícil acceso, utilice la herramienta combinada insertando su extremo en la aspiradora de mano, como se indica.

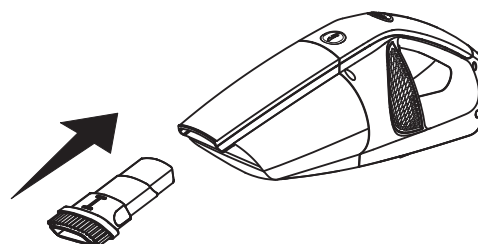

MANTENIMIENTO Y CUIDADO DE LA ASPIRADORA

CUIDADO

Para reducir el riesgo de descarga eléctrica, extraiga la aspiradora desde la base del cargador. Apague antes de realizar trabajos de reparación o mantenimiento.

VACIADO EL DEPÓSITO DE POLVO Y LIMPIEZA DEL FILTRO

Para obtener el mejor desempeño, vacíe el depósito de polvo tras cada uso. Jamás use la aspiradora sin el depósito de polvo y filtro puestos.

1. Asegúrese de que la aspiradora esté apagada. Extraiga la aspiradora de mano desde el cuerpo principal.



Para extraer la aspiradora de mano, presione el botón de liberación y separe la aspiradora de mano del cuerpo principal.

2. Presione el botón de liberación del depósito de polvo y separe el depósito del cuerpo de la aspiradora de mano.

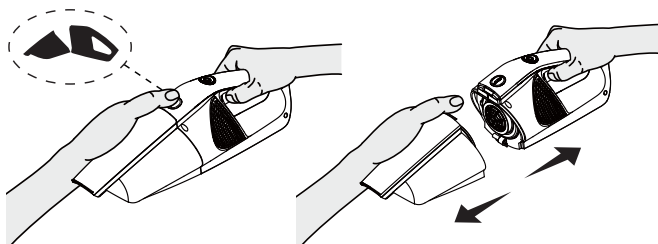

3. Retire el soporte para el filtro del recipiente para polvo. Vacíe el contenido del recipiente en la basura.

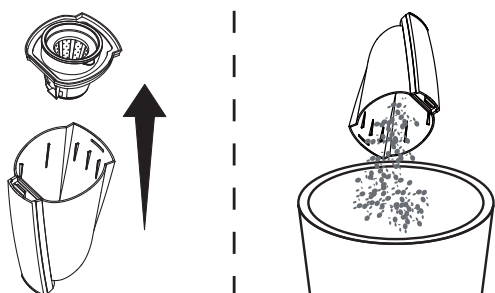

La clave para lograr el máximo desempeño es un filtro limpio. Limpiar el filtro tras cada uso lo ayudará a mantener su aspiradora funcionando con la máxima eficiencia posible.

Utilice únicamente filtros de repuesto Kenmore 30002 en su aspiradora Kenmore. Para comprarlos, visite www.sears.com o llame al 1-844-553-6667.

4. Retire el filtro del soporte para el filtro. Limpie los restos acumulados en las pantallas laterales del soporte para filtro y del filtro con un cepillo suave.

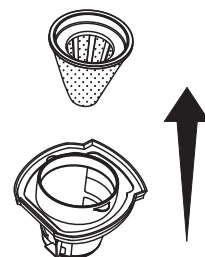

5. Después de un uso repetido, es posible que sea necesario un lavado del filtro para limpiarlo de polvo acumulado. Primero cepille los restos sueltos adheridos al filtro, después lave a mano el filtro y el soporte en agua tibia. Después de lavar, deje que se sequen al aire. **IMPORTANTE:** el soporte y el filtro deben estar completamente secos antes de utilizarlos de nuevo.

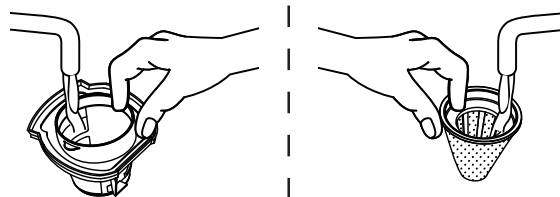

6. Inserte un filtro limpio y seco en el soporte, fije el soporte en el recipiente para polvo y conecte de nuevo el recipiente para polvo a la aspiradora de mano.

LIMPIEZA DEL CEPILLO MOTORIZADO Y BLOQUEOS

El cepillo de rodillo puede acumular sedimentos tales como hebras, cabello y fibras. Este tipo de sedimentos pueden enredarse en el cepillo y reducir su capacidad de limpiar efectivamente.

Retirar el cepillo de rodillo para limpieza manual:

1. Asegúrese de que la aspiradora esté apagada.

2. Gire la unidad para acceder al cepillo de rodillo.

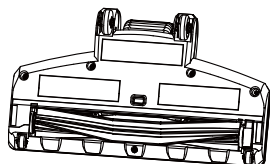

3. Libere la lengüeta del rodillo con un destornillador de cabeza plana o herramienta similar, como se indica en la ilustración.

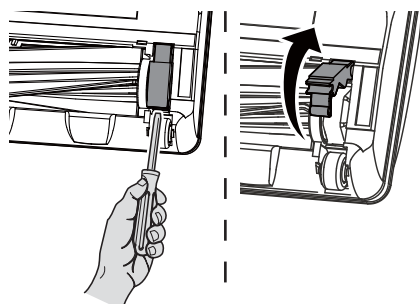

4. Eleve el cepillo hacia afuera de la carcasa. Limpie los sedimentos y cualquier elemento enredado en el cepillo. Puede utilizar un par de tijeras para extraer las hebras, etc.

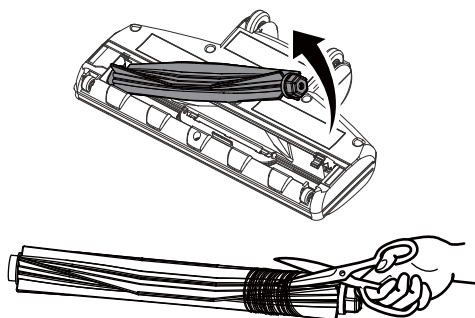

5. Posicione el cepillo de rodillo en la carcasa alineando el extremo del cepillo primero y luego insertando el otro extremo correctamente en su lugar. Al instalarse adecuadamente, el rodillo debe girar libremente.

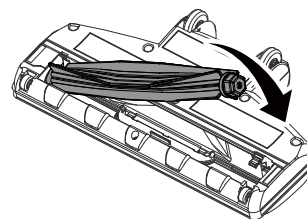

6. Fije el cepillo en su lugar cerrando la lengüeta, como indica la ilustración.

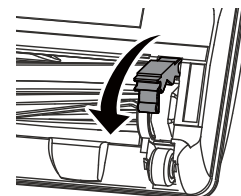

Retirar bloqueos en la manguera:

1. Para limpiar la manguera, presione las lengüetas de liberación de la manguera, como indica la ilustración, y extraiga el cabezal del cepillo desde el cuerpo principal de la aspiradora.

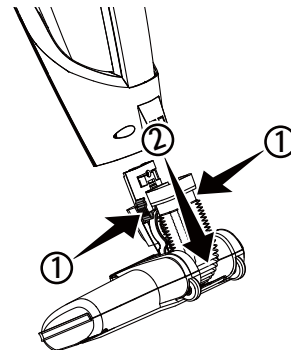

2. Extraiga cuidadosamente los sedimentos o bloqueos desde el interior de la manguera. Vuelva a instalar el cabezal del rodillo en el cuerpo de la aspiradora.

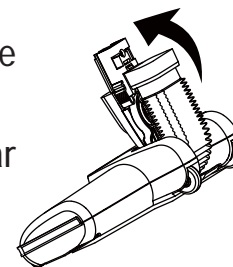

NOTA: No utilice tijeras ni otros objetos afilados para extraer bloqueos desde la manguera, ya que éstos podrían dañarla.

RESOLUCIÓN DE PROBLEMAS

Revise la tabla para ver soluciones a problemas de rendimiento menores. Cualquier reparación necesaria, aparte del mantenimiento descrito en esta Guía de uso y cuidado, se deben realizar mediante un agente Sears o de servicio calificado.



ADVERTENCIA

Desconecte el suministro eléctrico antes de realizar mantenimiento a la aspiradora. El no seguir estas indicaciones puede provocar descargas eléctricas o lesiones a personas.

PROBLEMA	POSIBLE CAUSA	SOLUCIÓN
La aspiradora no enciende.	<ol style="list-style-type: none"> 1. La batería podría estar agotada. 2. Está utilizando un cargador incorrecto. 3. La aspiradora de mano no está instalada correctamente. 	<ol style="list-style-type: none"> 1. Cargue la batería como se indica en la página 8. 2. Asegúrese de utilizar solo el cargador incluido con su producto. 3. Extraiga la aspiradora de mano y fijela nuevamente asegurándola correctamente.
El indicador de carga de la batería no se enciende.	<ol style="list-style-type: none"> 1. La batería podría estar agotada. 2. El cargador no está conectado. 3. Sedimentos acumulados en los contactos de carga metálicos de la aspiradora, cuerpo principal y cargador. 4. La toma de corriente no tiene energía. 	<ol style="list-style-type: none"> 1. Cargue la batería como se indica en la página 8. 2. Asegúrese de que el cargador esté conectado correctamente a la toma de corriente y al orificio de carga de la parte inferior del cargador. 3. Asegúrese de que no haya sedimentos acumulados en los contactos de carga metálicos de la aspiradora, cuerpo principal y cargador. 4. Asegúrese de que la toma de corriente esté proporcionando energía al cargador.
El cepillo motorizado no gira.	<ol style="list-style-type: none"> 1. El cepillo de rodillo está atascado. 2. Se debe restablecer el cepillo de rodillo. 3. El cepillo de rodillo no está bien instalado. 	<ol style="list-style-type: none"> 1. Elimine la obstrucción. Siga las instrucciones de la página 11. 2. Apague la unidad y elimine la obstrucción; luego, enciéndala nuevamente. 3. Extraiga el cepillo de rodillo y reinstálelo siguiendo las instrucciones de la página 11.
La aspiradora no succiona o su potencia es débil.	<ol style="list-style-type: none"> 1. El depósito de polvo está lleno. 2. Debe limpiar el filtro. 3. Debe reemplazar el filtro. 4. La batería podría estar agotada. 5. El depósito de polvo no está bien instalado. 	<ol style="list-style-type: none"> 1. Vacíe el depósito de polvo. 2. Siga las instrucciones de limpieza del filtro indicadas en la página 10. 3. Para comprar, visite www.searspartsdirect.com o llame al 1-844-553-6667. 4. Cargue la batería como se indica en la página 8. 5. Compruebe la correcta instalación del depósito de polvo y asegúrese de que esté firme en su lugar.
Hay polvo escapando desde el depósito.	<ol style="list-style-type: none"> 1. El filtro no está instalado o está instalado incorrectamente. 2. El filtro está dañado y debe reemplazarse. 3. El depósito de polvo no está instalado correctamente. 	<ol style="list-style-type: none"> 1. Compruebe la correcta instalación del filtro. 2. Para comprar, visite www.searspartsdirect.com o llame al 1-844-553-6667. 3. Posicione el depósito de polvo correctamente y déjelo firme en su lugar.
La aspiradora se apaga al encenderse.	<ol style="list-style-type: none"> 1. La batería podría estar agotada. 	<ol style="list-style-type: none"> 1. Cargue la batería como se indica en la página 8.



P/N VS10BZ.20.H7.01

Printed in China
Impreso en China