

Haier

Frost-Free Refrigerator/Freezer

Frost-Libérent

Réfrigérateur/Congélateur

Frost-Libera

Refrigerador/Congelador

User Manual
Guide de l'Utilisateur
Manual del Usuario

Model **HA10TG31SS**
HA10TG31SB
HA10TG31SW



TABLE OF CONTENTS

SAFETY INFORMATION

Important Safety Instructions	2-3
-------------------------------------	-----

SET UP & USE

Electrical Requirements	4
Installation Guide	4-5
Accessories	6
Parts & Features.....	7
Door Alignment.....	8-9
Features and Use	10-11
Food Storage Information	12

CLEANING AND CARE

Proper Care and Maintenance.....	13-14
----------------------------------	-------

TROUBLE SHOOTING & WARRANTY

Normal Operating Sounds.....	15
Troubleshooting.....	16-17
Customer Service	18
Limited Warranty	19

PRODUCT REGISTRATION

Thank you for purchasing our Haier product. This easy-to-use manual will guide you in getting the best use out of your product. Remember to record the model and serial numbers. They are on the backside or inside of the product.

Model number

Serial number

Date of purchase

Staple your receipt to your manual. You will need it to obtain warranty service.

IMPORTANT SAFETY INSTRUCTIONS

WARNING

**READ ALL INSTRUCTIONS BEFORE USING THIS APPLIANCE:
WHEN USING THIS APPLIANCE, ALWAYS EXERCISE BASIC SAFETY
PRECAUTIONS, INCLUDING THE FOLLOWING:**

NOTE: If the refrigerator has been placed in a horizontal or tilted position for any period of time, wait 24 hours before plugging the unit in.

- 1) Use this appliance only for its intended purpose as described in this use and care guide.
- 2) This refrigerator must be properly installed in accordance with the installation instructions before it is used. See Electrical Requirements in the Set Up & Use section.
- 3) This refrigerator should not be recessed or built-in an enclosed cabinet. It is designed for freestanding installation only.
- 4) Never unplug your refrigerator by pulling on the power cord. Always grasp the plug firmly and pull straight out from the outlet.
- 5) Repair or replace immediately, all electric service cords that have become frayed or otherwise damaged. Do not use a cord that shows cracks or abrasion damage along its length, the plug or the connector end.
- 6) If your old refrigerator is not being used, we recommend that you remove the doors. This will reduce the possibility of danger to children.

WARNING

AFTER YOUR REFRIGERATOR IS IN OPERATION, DO NOT TOUCH THE COLD SURFACES IN THE FREEZER COMPARTMENT, PARTICULARLY WHEN HANDS ARE DAMP OR WET. SKIN MAY ADHERE TO THESE EXTREMELY COLD SURFACES.

- 7) Do not refreeze foods, that have been thawed completely. The United States Department of Agriculture in Home and Garden Bulletin No. 69 reads:
"...You may safely refreeze frozen foods that have thawed if they still contain ice crystals or if they are still cold, below 40°F."
"...Thawed ground meats, poultry, or fish that have any off-odor or off-color should not be refrozen and should not be eaten. Thawed ice cream should be discarded. If the odor or color of any food is poor or questionable, discard it. The food may be dangerous to eat."
"...Even partial thawing and re-freezing can reduce the eating quality of foods, particularly fruits, vegetables, and prepared foods. The eating quality of red meats is affected less than that of many other foods. Use refrozen foods as soon as possible to save as much of their eating quality as you can."

IMPORTANT SAFETY INSTRUCTIONS CONT.

8) Do not use any electrical device or any sharp instrument in defrosting your refrigerator.

⚠ DANGER—Risk of Fire or Explosion. Flammable Refrigerant Used. Do Not Use Mechanical Devices to Defrost Refrigerator or Freezer. Do Not Puncture Refrigerant Tubing.

9) Unplug your refrigerator before cleaning or before making any repairs.

NOTE: If for any reason this product requires service, the component parts shall be replaced with like components and that servicing shall be done by factory authorized service personnel, so as to minimize the risk of possible ignition due to incorrect parts or improper service.

10) Do not operate your refrigerator in the presence of explosive fumes.

SAVE THESE INSTRUCTIONS

CAUTION -Risk of Fire or Explosion

Dispose of property in accordance with Federal or Local Regulations. Flammable refrigerant used.

⚠ DANGER

RISK OF CHILD ENTRAPMENT. BEFORE YOU THROW AWAY YOUR OLD REFRIGERATOR OR FREEZER, TAKE OFF THE DOORS. LEAVE THE SHELVES IN PLACE SO THAT CHILDREN MAY NOT EASILY CLIMB INSIDE.

ELECTRICAL REQUIREMENTS

GROUNDING INSTRUCTIONS

WARNING

ELECTRICAL REQUIREMENT - SHOCK HAZARD

- Make sure there is a suitable power outlet. 115 Volts, 15 Amps, 3 Prong (Grounded) power outlet with proper grounding to power the refrigerator.
- Avoid the use of three prong adapters or cutting off the third grounding prong in order to accommodate a two prong outlet. This is a dangerous practice since it provides no effective grounding for the refrigerator and may result in shock hazard.

USE OF EXTENSION CORDS

WARNING

USE OF EXTENSION CORDS- POTENTIAL SAFETY HAZARD

- Avoid the use of an extension cord because of potential safety hazards under certain conditions. If it is necessary to use an extension cord, use only a 3-wire extension cord that has a 3-blade grounding plug and a 3-slot outlet that will accept the plug. The marked rating of the extension cord must be equal to or greater than the electrical rating of the appliance. **DO NOT USE EXTENSION CORD LONGER THAN 12 FT.**

INSTALLATION GUIDE

INSTALLATION LIMITATIONS

- Select a suitable location for the refrigerator on a hard even surface away from direct sunlight or heat source, e.g. radiators, baseboard heaters, cooking appliances, etc. Any floor unevenness should be corrected with the leveling legs located on the front bottom corners of the refrigerator.

UNPACKING YOUR REFRIGERATOR

1. Remove all packaging material. This includes the corrugated base and all adhesive tape holding the refrigerator accessories inside and outside.
2. Inspect and remove any remains of packing, tape or printed materials before powering on the refrigerator.
3. If your refrigerator comes with smooth or stainless steel doors, please remove the clear film before turning it on for the first time. When removing the film, do not pull the film straight down as this could result in misaligned doors.
4. It is normal for the freezer door to be positioned slightly higher than the top of the cabinet when the refrigerator is first installed. This positioning is done at the factory to ensure a proper gasket seal once the door is weighted with food items.

INSTALLATION GUIDE CONT.

! CAUTION

Risk of Fire or Explosion due to puncture of refrigerant tubing. Flammable refrigerant used. Handle with care when moving refrigerator to avoid either damaging the refrigerant tubing or increasing the risk of a leak.

LEVELING YOUR REFRIGERATOR

- Your refrigerator has two leveling legs that are located in the front bottom corners of your refrigerator. After properly placing your refrigerator under its final position, you can level your refrigerator.
- Leveling legs can be adjusted by turning them counterclockwise to raise your refrigerator or by turning them clockwise to lower your refrigerator. The refrigerator door will close easier when the leveling legs are extended.



PROPER AIR CIRCULATION

- To ensure your refrigerator works at the maximum efficiency it was designed for, you should install it in a location where there is proper air circulation, plumbing and electrical connections. Your refrigerator is not designed to operate in temperatures below 55°F (12°C) or above 95°F (35°C).
- Do not install your refrigerator in any location not properly insulated or heated, e.g. garage, etc. Keep out of direct sunlight and away from heating sources such as radiators, heaters, and cooking appliances.
- The following are recommended clearances around the refrigerator:

Sides.....1" (25 mm) Top.....1" (25 mm) Back.....2" (50mm)

ACCESSORIES

The following accessories are available:

- Glass Shelf for the Fresh Food Section
- Wire Shelf for Freezer Compartment
- Replacement LED Lighting

To order accessories, call 1-877-337-3639 or visit us at www.haieramerica.com/support

PARTS & FEATURES

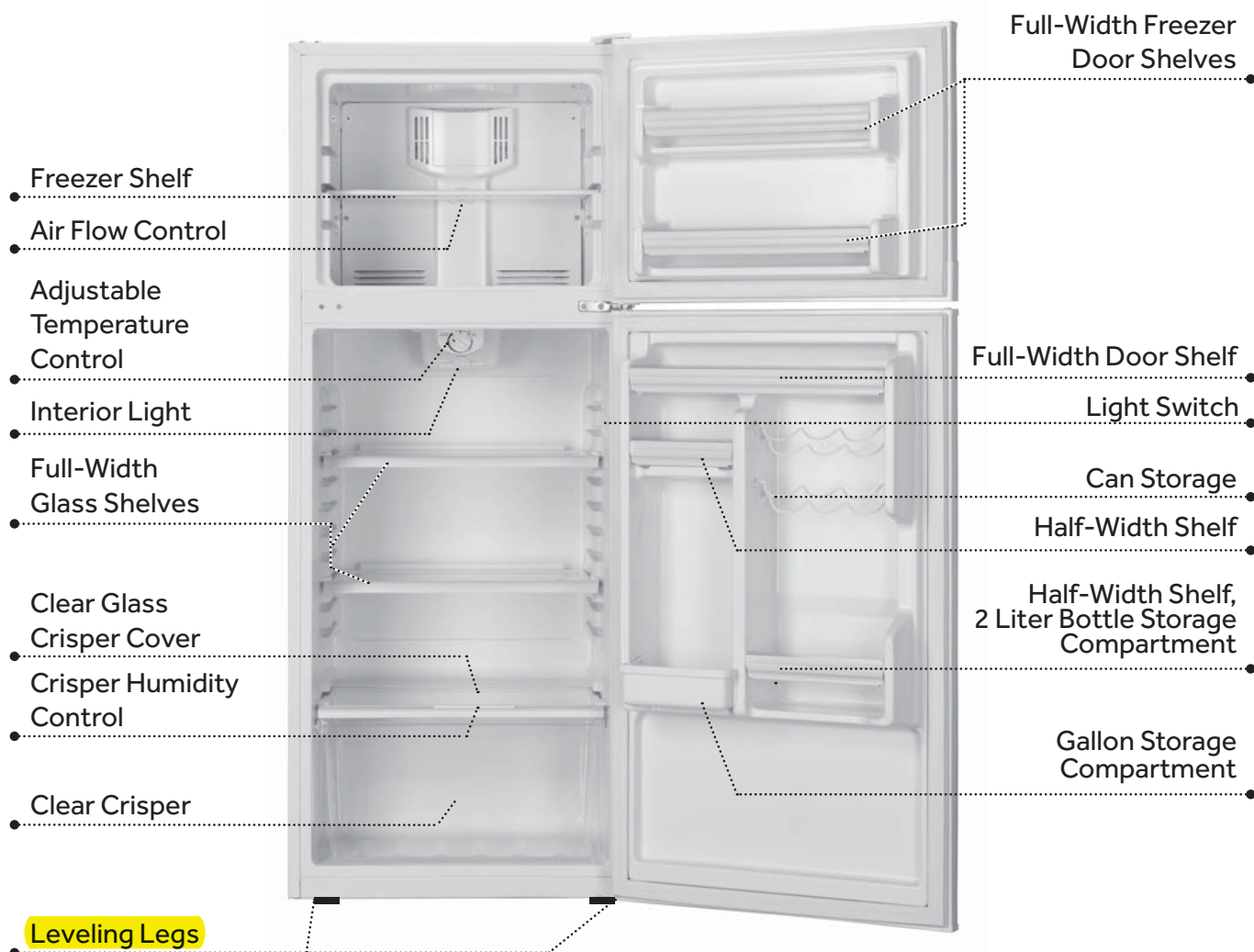

DOOR ALIGNMENT

FREEZER DOOR

1. Remove hinge cover screw. (Fig. 1)
2. Remove the top hinge cover.
3. Loosen the top hinge screws using a Phillips head screwdriver.
4. Adjust the door or put a spacer in between and then tighten the screws.
5. Replace the top hinge cover.

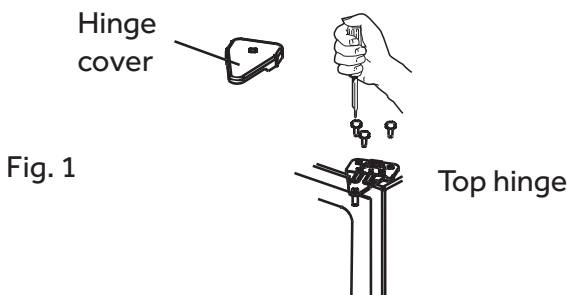

REVERSING THE DOOR SWING

Left/right door opening method:

This product allows you to reverse the door opening from left to right and back. You can select your preference of door opening by following the procedure to make the change.

Dismantling: (see fig. 1 and fig. 2)

1. Affix refrigerator and freezer door by sticking adhesive tape on both sides to hold doors in place.
2. As shown in fig. 1, dismantle the hinge cover on the upper part of freezer door with a Phillips head screwdriver. Then remove the three screws that hold the hinge. Take out the hinge by pulling it vertically, and keep it in a safe place.
3. Remove the adhesive tape on freezer door, lift it and take off the door, and carefully put it aside.

4. Dismantle two screws of the central hinge, lift it and take off the central hinge, and keep them in a safe place. (see fig. 2)
5. Remove the adhesive tape on refrigerator door, lift it and take refrigerator door, and carefully put it aside.
6. Remove the doorstoppers from the refrigerator and freezer doors.
7. Insert left side doorstopper (provided in your packing) on the left side bottom hole of the refrigerator door and on the left side bottom hole of the freezer door. Fasten with screws provided.

Fig. 2

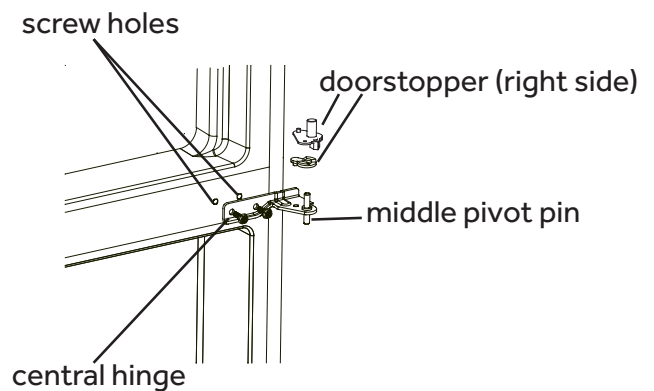
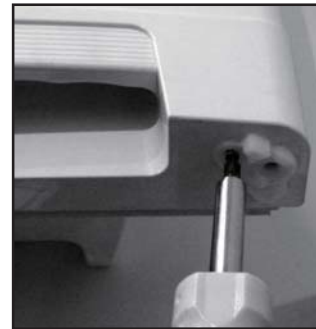

DOOR ALIGNMENT CONT.

REINSTALLATION

1. Remove the lower pivot pin from the lower hinge by turning counter clockwise. Move the pin to the opposite hole and tighten. (see below) (Fig. 3 and Fig. 4)

Fig. 3

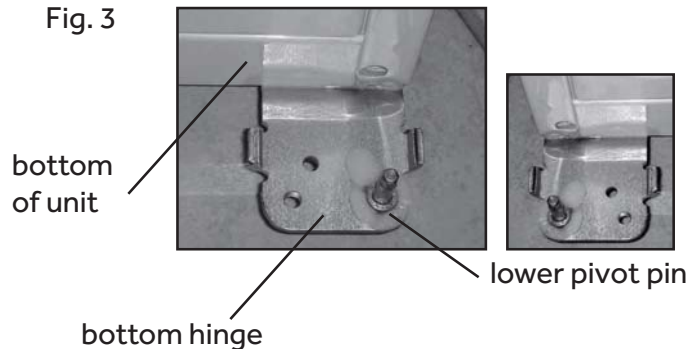

2. Tilt refrigerator on a 45-degree angle to have access to the bottom front.



CAUTION

Two People Required.

3. Remove both left and right front feet from bottom.
4. Loosen the screws holding the bottom hinge and remove it.

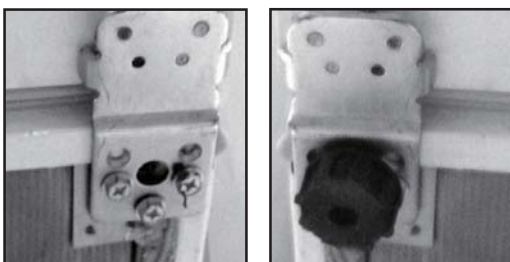

5. Align the holes in the bottom hinge to the corresponding holes on the opposite side of the cabinet. Insert and tighten the screws. Reinstall both front feet.

6. To install refrigerator door: Line up the left bottom hole of the refrigerator compartment door over the bottom hinge pin. Move door forward to make it straight and align with central hinge. Install the central hinge again, and turn the hinge axle until it completely enters the door body. Secure it with the screws provided. (see fig. 4)

NOTE: Remove plugs from doorframe and install on other side.

Fig. 4

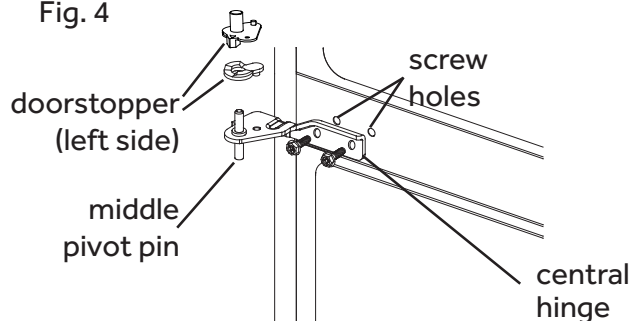

7. To install freezer door: Line up left bottom hole of the door over the central hinge middle pin. Move door forward to make it straight and align with freezer compartment. Place over left side the top hinge, align holes with hole on the refrigerator top and tighten with the screws provided.

FEATURES AND USE

ADJUSTABLE TEMPERATURE DIAL

Your refrigerator will automatically maintain the temperature level you select. The temperature control has 7 settings. COLD is the warmest setting. COLDER is the coldest setting.

Unplugging the unit stops the cooling in both the refrigeration and freezer sections. At first, set the dial to the 4th indicator marking (middle setting), and allow 24 hours to pass before adjusting the temperature to your needs.

To adjust the temperature range in the cold setting, turn the temperature dial in a clockwise direction. For normal operating conditions, keep the dial halfway between cold and coldest. For your convenience, the factory presets the control at normal operating conditions.

NOTE: If the refrigerator has been placed in a horizontal or tilted position for any period of time wait 24 hours before plugging the unit in.

FREEZER SECTION

Your freezer compartment is equipped with adjustable airflow control. For your convenience, airflow is preset by the factory to the colder setting. There is also an option to adjust the settings, either to cold or to coldest.

REFRIGERATOR SECTION INTERIOR LIGHT

Your refrigerator is equipped with an interior light in the fresh food section for you to easily locate your food.

FROST- FREE REFRIGERATOR-FREEZER

You should never need to defrost your freezer, as it automatically defrosts any ice build-up that may occur.

! DANGER— Risk of Fire or Explosion. Flammable Refrigerant Used. Do Not Use Mechanical Devices to Defrost Refrigerator or Freezer. Do not Puncture Refrigerant Tubing.

REFRIGERATOR INTERIOR SHELVES

(Shelves may vary by model)

The shelves of your refrigerator were designed with you in mind. Their varied adjustability allows you to satisfy your personal storage needs.

To remove or adjust a full-width slide-out shelf: (see fig. 5)

1. Gently tilt the shelf up and slide forward until the shelf has been completely removed.
2. To replace the shelf, select the desired setting and gently slide the shelf back until it rests in the locking position.

Fig. 5

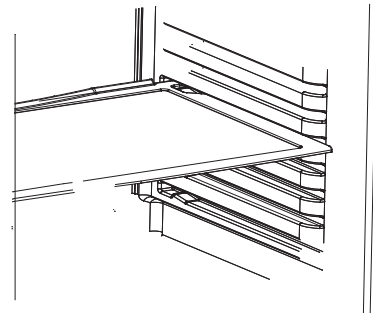

FEATURES AND USE CONT.

CRISPERS AND CRISPER COVER

To remove and install the crisper: (see fig. # 6)

1. Grip the crisper firmly and slide out completely.
2. Replace the crisper by placing the crisper properly in position and gently sliding it back into place.

Fig. 6

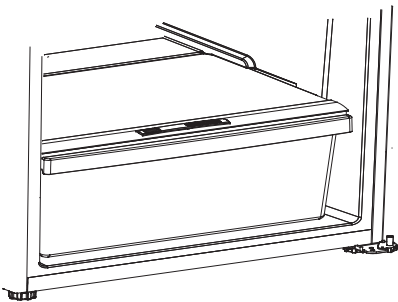

Your refrigerator may be equipped with a slide control to raise or lower the humidity levels or your crispers. This feature will increase the storage life of your fruits and vegetables. Simply adjust the controls to the appropriate setting for items you are storing in the crispers. Low settings allow moist air to exit the crisper, for optimum storage of fruit and/or vegetables that have skins. High settings retains moist air in the crisper, for optimum storage of leafy fresh vegetables.

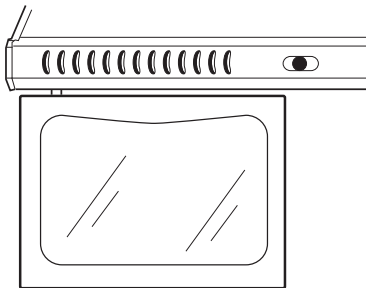

REMOVING OR REPLACING THE CRISPER COVER

1. Carefully grasp the crisper cover and slide out to remove. (Fig. 7)

Fig. 7

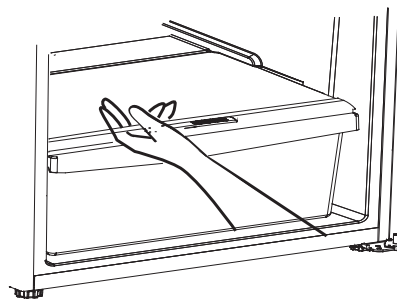

2. To replace, slide the rear of the crisper cover into the right and left slots above the crisper area and gently slide back into place.

FOOD STORAGE INFORMATION

FRESH FOOD:

- When storing fresh food that is not prepackaged, be sure to wrap or store food in airtight and moisture proof material unless otherwise noted. This will ensure proper shelf life and prevent the transfer of odors and tastes.
- Wipe containers before storing to avoid needless spills.
- Eggs should be stored in an upright position in their original carton to maximize shelf life.
- Fruit should be washed and dried, then stored in sealed plastic bags before storing in the refrigerator.
- Vegetables with skins should be stored in plastic bags or containers.
- Leafy vegetables should be washed and drained and then stored in plastic bags or containers.
- Hot food should be allowed to cool before storing in the refrigeration. This will prevent unnecessary energy use.
- Fresh seafood should be used the same day as purchased.
- When storing meats in the fresh food section, keep in the original packaging or rewrap as necessary.

These are some suggestions for safe storage:

- Chicken 1-2 Days
- Ground Beef 1-2 Days
- Cold Cuts 3-5 Days
- Steaks/Roasts 3-5 Days
- Smoked/Cured Meats 7-10 Days

For detailed storage chart visit FDA website:
www.cfsan.fda.gov/~dms/fttstore.html

FROZEN FOOD

- Wipe containers before storing to avoid needless spills.
- Hot food should be allowed to cool before storing in the freezer. This will prevent unnecessary energy use.
- When storing meats, keep in the original packaging or rewrap as necessary.
- Proper freezer storage requires correct packaging. All foods must be in packages, that do not allow the flow of air or moisture in, or out. Improper storage will result in odor and taste transfer and will result in the drying out of the improperly packaged food.
- Follow package or container instructions for proper storage.
- Packaging Recommendations:
 - Plastic containers with air tight lids
 - Heavy duty aluminum foil
 - Plastic wrap made from saran film
 - Self-sealing plastic bags
- Do not refreeze defrosted/thawed foods.
- It is recommended that the freezing date be marked on the packaging.

These are some suggestions for safe storage:

- TV Dinners 3 - 4 Months
- Fresh Shrimp, scallops, crawfish 3 - 6 Months
- Hamburger & stew meats 3 - 4 Months
- Ground Turkey, veal, pork 3 - 4 Months
- Chops 4 - 6 Months
- Steaks 6 - 12 Months
- Chicken or Turkey 6 - 8 Months

For detailed storage chart visit FDA website:
www.cfsan.fda.gov/~dms/fttstore.html

PROPER CARE AND MAINTENANCE

⚠️ WARNING

Before cleaning your refrigerator, ALWAYS unplug it from the power source. Failure to heed this warning could result in injury or death from electric shock.

NOTE: Before using any cleaning products, be sure to read the manufacturer's instructions and warnings. This will help avoid personal injury or damage to property.

INTERIOR CLEANING:

Prepare a cleaning solution of 3-4 tablespoons of baking soda mixed with warm water. Use a sponge or soft cloth, dampened with the cleaning solution, to wipe the inside of your refrigerator.

Avoid cleaning any cold glass (shelves, crisper cover glass, etc.) with hot water. The glass can break and cause personal injury. Handle all glass parts with care at all times.

Do not attempt to wash any parts in a dishwasher.

Do not use harsh chemicals, ammonia, chlorine bleach, concentrated detergent, solvents, abrasives or metal scouring pads to clean your refrigerator, inside or out. They can damage and/or discolor the refrigerator finish.

EXTERIOR CLEANING:

Use a clean, soft, lightly dampened cloth with kitchen appliance wax or a mild detergent to clean the exterior of the refrigerator.

Use a clean, soft, lightly dampened cloth with warm soapy water to clean the handles and trim. Use a clean, soft towel to dry.

For stainless steel models, use a dry cloth and stainless steel polish.

Door gaskets should be cleaned every three months following the instructions for interior cleaning. Clean gaskets will maintain a better seal than dirty gaskets. Lightly apply petroleum jelly to the hinge side of the gaskets to keep the gasket pliable and assure a good seal.

Never use a dirty cloth to clean the exterior of the refrigerator. Dirty cloths may leave residue on the refrigerator that can damage the finish. Also, avoid the use of harsh chemicals, ammonia, chlorine bleach, concentrated detergent, solvents, abrasives or metal scouring pads to clean the outside of the refrigerator.

LED Lighting REPLACEMENT

⚠️ WARNING

Do not change the LED light by yourself, please contact the after-sale service for replacement.

Failure to heed this warning could result in injury or death from electric shock.

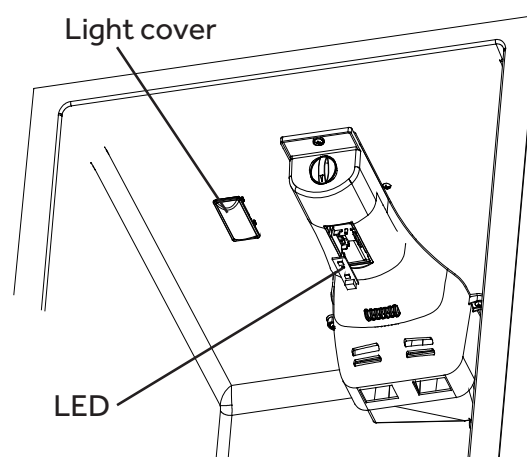

PROPER CARE AND MAINTENANCE

POWER INTERRUPTIONS

In the event of a power interruption, unplug your refrigerator from the power source. Avoid opening the doors until after power has been restored. Your refrigerator will maintain a cold temperature for longer if door opening is avoided or kept to a minimum.

Once power has been restored, plug your refrigerator back into the power source and inspect food in the refrigerator for spoilage or thawing. Cleaning your refrigerator after a prolonged power outage is strongly recommended to avoid odors and potential health hazards due to thawing.

VACATION

For long vacations or absences, unplug your refrigerator and remove all food from it. Clean the refrigerator, including the gaskets, according to the Proper Care and Maintenance section. Leave the doors propped open to allow air to circulate inside the refrigerator.

MOVING

Before moving your refrigerator, empty the food from it and use adhesive tape to secure all loose items such as shelves, door bins and racks, crispers and pans, etc. and unplug it. Always move the refrigerator in an upright position in order to avoid damaging the sealed refrigerant system.

NORMAL OPERATING SOUNDS

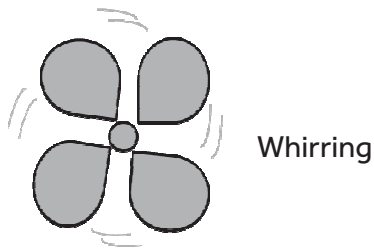

There is a fan inside your refrigerator which helps to maintain the temperature you have selected. Whirring is common when the refrigerator is first plugged in, when the doors have been opened often or for an extended period of time and when a large amount of food has been added.

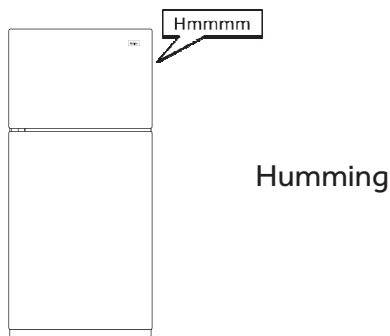

This is a common noise that comes from the compressor and is a part of making your refrigerator run efficiently.

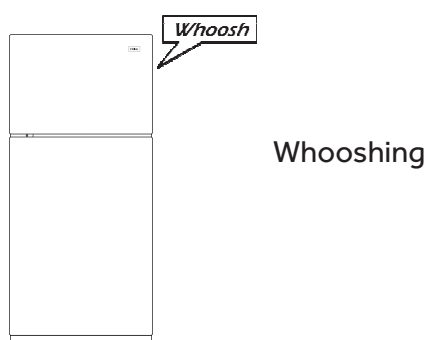

It is possible that you may hear a whooshing noise when closing the doors. This is no cause for concern. It is simply the pressure in the refrigerator equalizing.



Cracking



Sizzling



Gurgling

- There are a lot of things going on in your refrigerator at any given time. Additional noises you may hear, and possible causes include:
- Gurgling is most likely due to the circulation of refrigerant through the cooling coils.
- Sizzling or popping sounds can be frost melting and falling onto the defrost heater during the defrost cycle.
- Clicking or chirping may be heard as the compressor attempts to re-start.
- Cracking or popping noises may be from the expansion and contraction of cooling coils during and after the defrost cycle.
- Also, when your refrigerator is first plugged in, the foam insulation in the walls will cool and contract, which can result in cracking or popping noises.

If the refrigerator has been placed in a horizontal position for any period of time, wait 24 hours after returning it to the upright position before plugging it in.

➔ IMPORTANT

During the automatic defrost cycle, you may notice a red glow in the vents on the back wall of your freezer compartment. This is normal during the defrost cycle.

TROUBLESHOOTING

PROBLEM	POSSIBLE CAUSE(S)	SOLUTION
Refrigerator does not run	Refrigerator is unplugged	Plug power cord into power source
	Breaker is tripped or unplugged/Fuse is blown	Reset / Turn on breaker or replace fuse
	Refrigerator is in defrost mode	Wait about 30 minutes for defrost cycle to end and cooling system to restart
Refrigerator or freezer is too warm	Temperature control is not set low enough	Turn temperature knob clockwise to adjust to a lower temperature; allow 24 hours to adjust
	Doors opened frequently or left open	Keep door closed / Check that a package isn't preventing door from closing
	Warm food added recently	Allow time for food and refrigerator to cool
	Items against back of compartments are blocking proper airflow	Store items only inside the trim of the glass shelves; don't place items against sides of the compartments or directly in front of any vents
	Refrigerator is in adaptive defrost mode	This is normal, defrost cycle lasts about 30 minutes
Refrigerator or freezer is too cold	Temperature control is set too low	Turn knob counter-clockwise to change to a warmer setting; allow 24 hours to adjust
Refrigerator compressor runs frequently or for long periods of time	Normal when first plugged in	Allow 24 hours for the refrigerator to cool down
	Warm or large amounts of food added	This is normal
	Door is left open	Ensure that door is not being held open by an item
	Hot weather or frequent openings	This is normal
	Temperature control set to coldest setting	Adjust knob to a warmer setting
Moisture on exterior/interior of refrigerator	High humidity	This is normal; Dry surface and adjust temperature knob to slightly colder setting
	Doors opened frequently or left open	Keep door closed / Check that a package isn't preventing door from closing
	Open container of water in refrigerator	Cover or seal container
Refrigerator has an odor	Food is not sealed or packaged properly	Re-seal packaging / Place an opened box of baking soda in the refrigerator, replace every three months
	Interior needs to be cleaned	Follow cleaning instructions in Proper Care and Maintenance section
Light does not come on	Refrigerator is unplugged	Plug refrigerator in to power source
	Light switch gets stuck	Switch located at the right side of Fresh Food Compartment, make sure it is in place
	LED light broken	Contact after-sale service for replacement

TROUBLESHOOTING CONT.

PROBLEM	POSSIBLE CAUSE(S)	SOLUTION
Frost or ice crystals on frozen food	Freezer door left open or opened frequently	Turn temperature knob counter-clockwise to change to a warmer setting; allow 24 hours to adjust
	Items blocking freezer air vents and preventing proper air flow	Move items away from rear wall
Hot or warm air from bottom of refrigerator	Air flow coming from compressor during refrigeration process	This is normal
Food freezing in refrigerator	Food placed to close the air vent	Move items away from back and top of the refrigerator
	Temperature control knob set too low	Adjust the knob counter-clockwise to a warmer setting
Freezer door pops open when closing the refrigerator door	Normal if freezer door closes afterwards on its own	This indicates a good seal if freezer door closes on its own
	If freezer doesn't close on its own after popping open, adjust leveling legs	See leveling leg feature instructions in Installing Your Refrigerator section
Door does not close properly	Refrigerator isn't level	See leveling leg feature instructions in Installing Your Refrigerator section
	Something is obstructing door closure	Check for and remove obstructions
Vibration or rattling	Refrigerator is not resting firmly on floor	See leveling leg feature instructions in Installing Your Refrigerator section

CUSTOMER SERVICE

IMPORTANT

DO NOT RETURN THIS PRODUCT TO THE STORE

If you have a problem with this product, please contact the Haier Customer Satisfaction Center at 1-877-337-3639.

DATED PROOF OF PURCHASE, MODEL # AND SERIAL #
REQUIRED FOR WARRANTY SERVICE



LIMITED WARRANTY

What is covered and for how long?

This warranty covers all defects in workmanship or material for a period of:

12 Months on Parts and Labor
5 Years on Sealed System

This warranty commences on the date the item was purchased and the original purchase receipt must be presented to the authorized service center before any warranty service is rendered.

Exceptions: Commercial or Rental Use

90 Days on Labor (Carry-In Only)

90 Days on Parts

No Other Warranty Applies

What is Covered:

The mechanical and electrical parts, which serve a functional purpose of this appliance for a period of 12 months from the date of purchase. This includes all parts except finish and trim.

The components of the sealed system (e.g. hermetic compressor, condenser and evaporator) from manufacturing defects for a period of 5 years from the date of purchase. Any damage to such components caused by mechanical abuse or improper shipping and handling will not be covered.

What will be done?

We will repair or replace, at our discretion, any mechanical or electrical part which proves to be defective in normal usage during the warranty period as specified.

There will be no charge to the purchaser for parts and labor on any covered items during the initial 12 month period. Beyond this period, only parts are covered in the remaining warranty. Labor is not provided and must be paid by the consumer.

What to do if you need service:

Contact your nearest authorized service center. For the name of the nearest service center, please call 1-877-337-3639.

THIS WARRANTY COVERS APPLIANCES WITHIN THE CONTINENTAL UNITED STATES AND CANADA. THIS WARRANTY DOES NOT COVER THE FOLLOWING:

- Service calls to correct the installation on your refrigerator
- Service calls to instruct you on proper use of your refrigerator
- Service calls to replace or correct house wiring or plumbing
- Service calls to replace light bulbs
- Damages from improper installation
- Damages from shipping
- Defects other than manufacturing
- Damage from misuse, abuse, accident, alteration, lack of proper care and maintenance or incorrect current or voltage
- Damage from use other than household use
- Damage from service performed by a non-authorized dealer or service center
- Decorative trim
- Transportation and shipping
- Labor (after the initial 12 month warranty period)

THIS LIMITED WARRANTY IS GIVEN IN LIEU OF ALL OTHER WARRANTIES, EXPRESSED OR IMPLIED, INCLUDING THE WARRANTIES OF MERCHANTABILITY AND FITNESS FOR A PARTICULAR PURPOSE

The remedy provided in this warranty is exclusive and is granted in lieu of all other remedies. The warranty does not cover incidental or consequential damages, so the above limitations may not apply to you. Some states do not allow limitations on how long an implied warranty lasts, so the above limitations may not apply to you. This warranty gives you specific legal rights and you may have other rights which vary from state to state.

Haier America
Wayne, NJ 07470

TABLE DES MATIÈRES

RENSEIGNEMENTS SUR LA SÉCURITÉ

Consignes de sécurité importantes	2-3
---	-----

RÉGLAGES ET UTILISATION

Exigences en matière d'électricité	4
Guide d'installation	4-5
Accessoires	6
Pièces et caractéristiques	7
Installation des poignées de porte	8-9
Caractéristiques et utilisation	10-11
Renseignements sur le stockage de nourriture	12

NETTOYAGE ET ENTRETIEN

Entretien approprié	13-14
---------------------------	-------

DÉPANNAGE ET GARANTIE

Bruits normaux pendant le fonctionnement.....	15
Dépannage	16-17
Service à la clientèle	18
Garantie limitée.....	19

ENREGISTREMENT DU PRODUIT

Merci d'avoir acheté un produit Haier. Ce guide convivial vous aidera à utiliser votre réfrigérateur de façon optimale. Rappelez-vous de prendre en note les numéros de modèle et de série. Ils sont indiqués sur une étiquette apposée à l'intérieur du produit.

Numéro de modèle

Numéro de série

Date d'achat

Brochez votre reçu de caisse à votre guide. Vous en aurez besoin pour obtenir du service en vertu de la garantie..

TABLE DES MATIÈRES

⚠ AVERTISSEMENT

LISEZ TOUTES LES INSTRUCTIONS AVANT D'UTILISER CET APPAREIL ÉLECTROMÉNAGER. LORS DE L'UTILISATION DE CET APPAREIL, IL EST IMPORTANT DE RESPECTER CERTAINES PRÉCAUTIONS D'USAGE, Y COMPRIS LES INSTRUCTIONS SUIVANTES :

REMARQUE: Si le réfrigérateur a été entreposé en position horizontale ou inclinée pour une certaine période de temps, attendez 24 heures avant de le rebrancher.

- 1) N'utilisez cet appareil qu'aux fins prévues, tel que décrit dans ce guide d'utilisation et d'entretien.
- 2) Ce réfrigérateur doit être installé conformément aux instructions d'installation avant d'être utilisé. Consultez les Exigences en matière d'électricité de la partie Réglage et l'utilisation.
- 3) Ce réfrigérateur ne doit être ni encastré, ni incorporé dans une armoire. Il est conçu pour une installation amovible seulement.
- 4) Ne débranchez jamais votre réfrigérateur en tirant sur le cordon d'alimentation. Agrippez toujours la fiche fermement et tirez-la en ligne droite pour la sortir de la prise de courant.
- 5) Réparez ou remplacez immédiatement tous les cordons d'alimentation électrique qui s'effilochent ou autrement endommagés. N'utilisez pas de cordon si celui-ci, la fiche ou l'embout du connecteur présente des fissures ou d'autres dommages causés par l'abrasion.
- 6) Si votre ancien réfrigérateur n'est pas actuellement utilisé, nous recommandons d'en retirer les portes. Cela réduira les risques pour les enfants.

⚠ AVERTISSEMENT

LORSQUE VOTRE RÉFRIGÉRATEUR EST EN MARCHÉ, NE TOUCHEZ PAS AUX SURFACES FROIDES DU CONGÉLATEUR, PARTICULIÈREMENT SI VOS MAINS SONT HUMIDES. LA PEAU POURRAIT RESTER COLLÉE À CES SURFACES TRÈS FROIDES

7) Ne recongelez pas les aliments qui ont complètement décongelé. Dans le numéro 69 de son Bulletin « Home and Garden », le Département de l'Agriculture des États-Unis déclare :

«...Vous pouvez recongeler en toute sécurité des aliments congelés ayant décongelé, pourvu qu'ils contiennent encore des cristaux de glace ou que leur température soit encore inférieure à 4 °C (40 °F) ».

«...Les viandes hachées, les volailles ou les poissons présentant une odeur ou une couleur atypique ne devraient être ni recongelés, ni consommés ». Les crèmes glacées fondues devraient être mises au rebut. Lorsqu'un aliment présente une odeur ou une couleur douteuse, jetez-le. Le consommer pourrait être dangereux ».

«...Même partielle, la décongélation et la recongélation réduisent la qualité gustative des aliments, particulièrement s'il s'agit de fruits, de légumes et d'aliments préparés. Dans un tel contexte, la qualité gustative des viandes rouges est moins compromise que bon nombre d'autres aliments. Consommez les aliments recongelés le plus tôt possible afin de sauvegarder le maximum de leur qualité gustative. »

CONSIGNES DE SÉCURITÉ IMPORTANTES

8) N'utilisez aucun appareil électrique ou instrument coupant pour dégivrer votre réfrigérateur.

⚠ DANGER - Risque d'incendie ou d'explosion. Réfrigérant inflammable utilisé. N'utilisez pas d'appareils mécaniques pour dégivrer le réfrigérateur ou le congélateur. Ne percez pas les tuyaux de réfrigérant.

9) Débranchez votre réfrigérateur avant de le nettoyer ou de procéder à des réparations.

N.B. : Si cet appareil a besoin de maintenance pour quelque raison, les pièces seront remplacées par les composants identiques et la maintenance sera effectuée par un membre du personnel d'entretien autorisé pour minimiser les risques d'inflammation causée par les mauvaises pièces ou une maintenance inadéquate.

10) Ne faites pas fonctionner votre réfrigérateur en présence de fumées explosives.

CONSERVEZ CES INSTRUCTIONS

ATTENTION - Risque d'incendie ou d'explosion

Disposez des appareils conformément à la réglementation locale ou fédérale.
Réfrigérant inflammable utilisé.

⚠ DANGER

RISQUE QU'UN ENFANT RESTE PRIS AU PIÈGE. ENLEVEZ LES PORTES DE VOTRE ANCIEN RÉFRIGÉRATEUR OU CONGÉLATEUR AVANT DE LE METTRE AU REBUT. LAISSEZ LES ÉTAGÈRES EN PLACE POUR RENDRE L'ACCÈS PLUS DIFFICILE AUX ENFANTS.

EXIGENCES CONCERNANT L'ALIM. ÉLECTRIQUE

DIRECTIVES DE MISE À LA TERRE

⚠ AVERTISSEMENT

EXIGENCE ÉLECTRIQUE - RISQUE D'ÉLECTROCUTION

- Assurez-vous de la proximité d'une prise de courant adéquate pour alimenter le réfrigérateur : une prise de 115 volts, 15 ampères tripolaire (mise à la terre) avec mise à la masse appropriée.
- Évitez d'utiliser les adaptateurs tripolaires ou de couper la broche de mise à la terre pour brancher l'appareil à une prise bipolaire. Cette pratique est dangereuse puisqu'elle ne fournit aucune mise à la terre au réfrigérateur et peut entraîner un risque d'électrocution.

EXIGENCES CONCERNANT L'ALIM. ÉLECTRIQUE

UTILISATION DE RALLONGES

- Évitez d'utiliser une rallonge électrique en raison des risques pour la sécurité dans certaines conditions. En cas de nécessité absolue, n'utilisez qu'une rallonge tripolaire munie d'une fiche à trois broches, dont une de mise à la terre, et une prise tripolaire pouvant loger la fiche. La capacité nominale indiquée sur la rallonge doit être égale ou supérieure à la capacité nominale de l'appareil. **N'UTILISEZ AUCUNE RALLONGE DE PLUS DE 3,6 M (12 PI).**

AVERTISSEMENT

UTILISATION DE RALLONGES ÉLECTRIQUES – RISQUE POUR LA SÉCURITÉ

GUIDE D'INSTALLATION

LIMITES D'INSTALLATION

- Choisissez un emplacement convenant à l'appareil, sur une surface plane et dure, à l'abri des rayons directs du soleil et des sources de chaleur (p. ex., les radiateurs, plinthes chauffantes, appareils de cuisson, etc.). Toute inégalité du plancher devrait être compensée au moyen des pattes de nivellement installées sous l'appareil.

DÉSEMBALLAGE DE VOTRE RÉFRIGÉRATEUR

1. Retirez tous les matériaux d'emballage. Cela inclut la base en carton ondulé ainsi que tous les rubans adhésifs retenant des accessoires à l'intérieur et à l'extérieur du réfrigérateur.
2. Inspectez le réfrigérateur et enlevez tout résidu d'emballage, de ruban adhésif ou de matériel imprimé avant de le mettre en marche.
3. Si votre réfrigérateur a un fini doux ou en inox, veuillez enlever la pellicule transparente avant de le mettre en marche pour la première fois. Lorsque vous l'enlevez, ne pas tirer la pellicule vers le bas, ce qui pourrait causer un désalignement des portes.
4. C'est normal que la porte du congélateur soit positionnée un peu plus haut que le haut de l'appareil lorsque le réfrigérateur est nouvellement installé. Ce positionnement est établi en usine pour assurer un bon joint d'étanchéité une fois que la porte sera alourdie de produits alimentaires.

GUIDE D'INSTALLATION

! ATTENTION :

Risque d'incendie ou d'explosion causé par un trou percé dans les tuyaux de réfrigérant. Réfrigérant inflammable utilisé. Manipuler avec soin lors du transport du réfrigérateur pour éviter d'endommager les tuyaux réfrigérants ou augmenter les risque de fuite.

NIVELAGE DE VOTRE RÉFRIGÉRATEUR

- Votre réfrigérateur est muni de deux pattes de nivellement, situées aux coins avant de l'appareil. Après avoir correctement positionné votre réfrigérateur dans sa position finale, vous pouvez procéder au nivelage.
- Pour ajuster la hauteur des pattes de nivellement, tournez-les dans le sens inverse des aiguilles d'une montre pour relever l'appareil, ou dans le sens des aiguilles d'une montre pour l'abaisser. La porte du réfrigérateur est plus facile à fermer lorsque les pattes de nivellement sont prolongées.



CIRCULATION APPROPRIÉE DE L'AIR

- Afin d'assurer l'efficacité maximale de votre réfrigérateur, vous devez l'installer dans un emplacement où il y a une bonne circulation d'air ainsi qu'une tuyauterie et des connexions électriques appropriées. Votre réfrigérateur n'est pas conçu pour fonctionner sous les 55 °F (12 °C) ou à une température excédant les 95 °F (35 °C).
- N'installez pas votre réfrigérateur dans un emplacement qui n'est pas correctement isolé ou chauffé (p. ex. dans un garage). Gardez votre appareil loin des sources de chauffage comme les radiateurs, chaufferettes et appareils de cuisson.
- Voici les dégagements recommandés autour du réfrigérateur :
Côtés..... 1" (25 mm) Dessus..... 1" (25 mm) Back.....2" (50mm)

ACCESSOIRES

Les accessoires suivants sont offerts en option:

- Étagère en verre pour la section de nourriture fraîche
- Étagère en treillis pour congélateur
- Éclairage DEL de remplacement

Pour commander des accessoires, composez le 1-877-337-3639 ou visitez notre site, au www.haieramerica.com/support

PIÈCES ET CARACTÉRISTIQUES

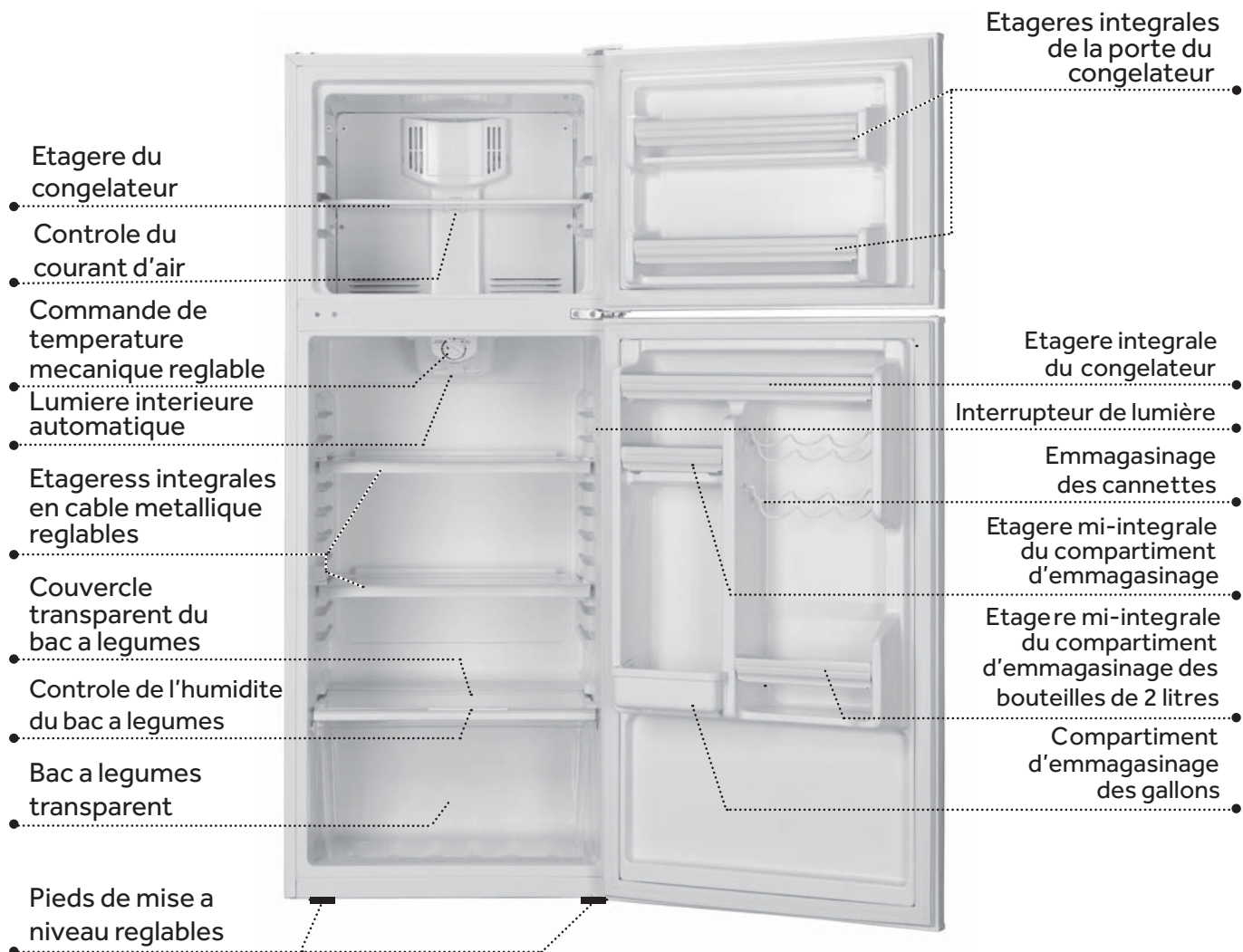

ALIGNEMENT DE LA PORTE

LA PORTE DU CONGÉLATEUR

1. Retirer la vis de protection de la charnière.
2. Retirer ensuite la protection de la charnière supérieure.
3. Desserrer les vis de la charnière supérieure à l'aide d'un tournevis cruciforme.
4. Régler la porte ou placer une cale puis serrer les vis.
5. Replacer la protection de la charnière supérieure.

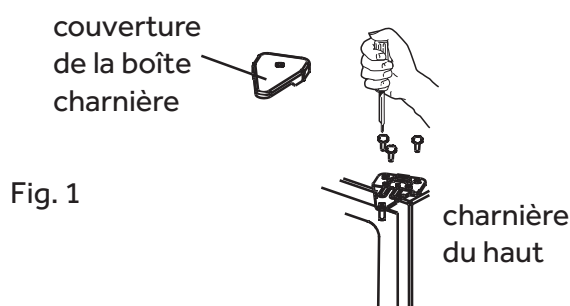

Fig. 1

INVERSER L'OUVERTURE DE LA PORTE

Méthode d'ouverture de la Porte sur la gauche ou la droite:

Ce produit permet de faire passer l'ouverture de la porte de la gauche vers la droite. Vous pouvez choisir le côté d'ouverture de la porte en suivant la procédure d'inversion.

Désassemblage: (voir fig. # 1 et fig. # 2)

1. Fixer la porte du réfrigérateur et du congélateur à l'aide de papier adhésif encollé des deux côtés afin de maintenir la porte en place.
2. Comme il est décrit au schéma 1, désassembler la couverture de la boîte à charnières située sur la partie supérieure de la porte du congélateur à l'aide d'un tournevis cruciforme. Retirer ensuite les vis de la charnière. Retirer la charnière en la tirant à la verticale, puis la placer dans un endroit sûr.

3. Retirer le papier adhésif de la porte du réfrigérateur, soulever puis retirer la porte; la poser avec précaution.
4. Démantelez deux vis de la charnière centrale, soulevez et prenez vers le bas la charnière et la garniture centrales, et maintenez-les dans un endroit sûr. (voir fig # 2)
5. Retirez le ruban adhésif sur la porte de réfrigérateur, soulevez et prenez vers le bas la porte de réfrigérateur, et mettez-soigneusement la de côté.
6. Retirez les taquets de porte des portes de congélateur et de réfrigérateur et installez-les du côté opposé de la porte.
7. Doorstopper de côté gauche de Insert (fourni en votre emballage) sur le trou de bas de côté gauche de la porte de réfrigérateur et sur le trou de bas de côté gauche de la porte de congélateur. Attachez avec des vis fournies.



Fig. 2

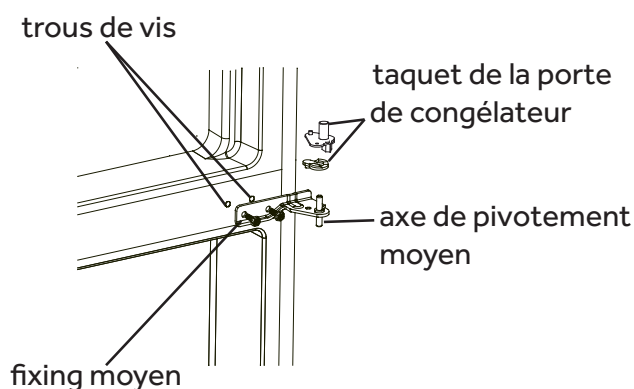

ALIGNEMENT DE LA PORTE CONT.

RÉINSTALLATION

1. Retirez le trou inférieur de la broche de point d'appui de la porte en tournant dans le sens contraire à celui des aiguilles d'une montre. Placez la broche dans le trou de l'autre côté et serrez. (Fig. 3 et Fig. 4)

Fig. 3

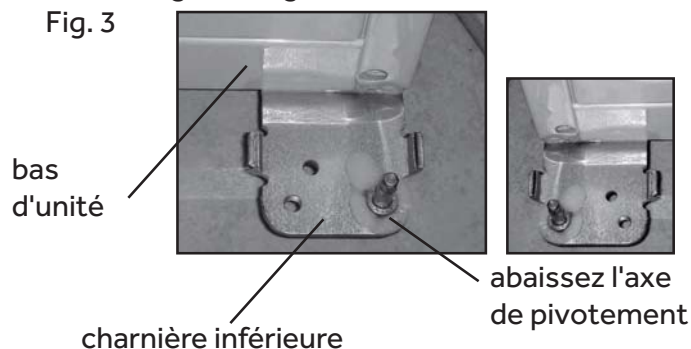

2. Desserrez les vis retenant le support de la charnière inférieure et retirez la charnière.

⚠ ATTENTION

Deux Personnes Ont exigé.

3. Retirez les deux pieds avant gauches et droits du bas.
4. Desserrez les vis tenant la charnière inférieure et retirez-les.

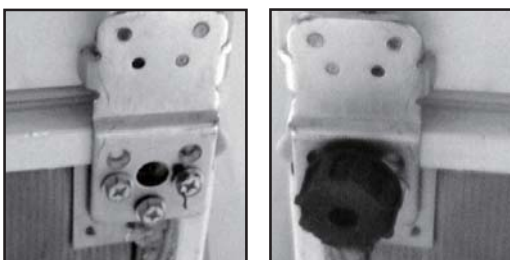

5. Alignez les trous du support de la charnière inférieure sur les trous correspondant l'autre côté. Introduisez les vis et serrez-les.

6. Installer la poignée du réfrigérateur: faire en sorte que le trou de gauche situé sur la partie inférieure de la porte du compartiment de réfrigération se retrouve sur l'essieu de la charnière inférieure; faire bouger la porte de l'arrière vers l'avant de manière à ce qu'elle soit droite et alignée sur la charnière supérieure. Installer à nouveau la charnière centrale puis tourner l'essieu de la charnière jusqu'à ce qu'il entre complètement dans la porte; le fixer ensuite à l'aide de vis. (see fig. 4)

NOTE: Retirez les prises du doorframe et les installez de l'autre côté.

Fig. 4

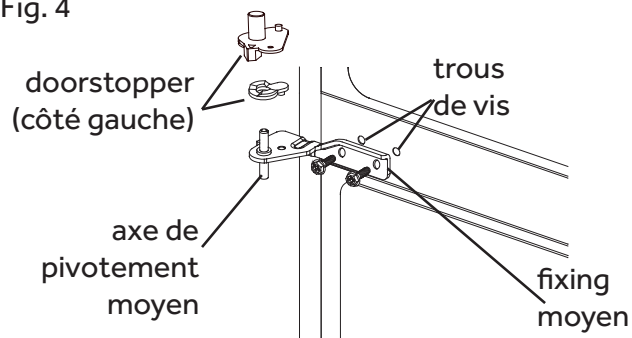

7. Pour installer la porte de congélateur: faites le trou de bas gauche de la porte de congélateur tomber au-dessus de l'axe central de charnière; soulevez la charnière supérieure, de sorte que l'axe de charnière puisse être installé dans le trou supérieur de la partie supérieure de la porte de congélateur; ajustez la porte pour la rendre droite et de niveau.

CARACTÉRISTIQUES ET UTILISATION

CONTRÔLE DE TEMPÉRATURE AJUSTABLE

Votre réfrigérateur maintient automatiquement le niveau de température choisi. Le contrôle de température a 7 réglages; COLD est le moins froid, COLDER est le plus froid. Débrancher l'appareil arrête le refroidissement du réfrigérateur et du congélateur. Pour commencer, réglez le cadran au quatrième niveau (celui du milieu) et laissez agir 24 heures avant d'ajuster selon vos besoins.

Si vous desirez une température froide, tournez le cadran dans le sens des aiguilles d'une montre. Pour une opération normale, gardez le cadran entre "froid" et "plus froid". Pour votre commodité, la fabrique règle en avance le contrôle de température sur une condition d'opération normale.

NOTE: Si le réfrigérateur a été placé horizontalement ou a été incliné, attendez 24 heures avant de le brancher.

SECTION DE CONGÉLATEUR

Votre compartiment de congélateur est équipé du contrôle réglable de flux d'air. Pour votre commodité, le flux d'air est pré-établi par l'usine à la configuration la plus froide. Il y a également une option pour ajuster les configurations, sur le froid.

LUMIÈRE INTÉRIEURE DE LA SECTION RÉFRIGÉRANTE

Votre réfrigérateur est équipé d'une lumière intérieure automatique située dans la section des aliments frais pour repérer facilement votre nourriture.



DANGER - Risque d'incendie ou d'explosion.

Réfrigérant inflammable utilisé. N'utilisez pas d'appareils mécaniques pour dégivrer le réfrigérateur ou le congélateur. Ne percez pas les tuyaux de réfrigérant.

CARACTÉRISTIQUES ET UTILISATION CONT.

ETAGÈRES INTÉRIEURES DU RÉFRIGÉRATEUR

(Les Étagères peuvent varier par le Modèle)

Les étagères du réfrigérateur ont été conçues pour vous faciliter la vie. Elles sont réglables afin de s'adapter à vos besoins. Les possibilités ne sont limitées que par le type de modèle en votre possession et l'étendue de votre imagination.

Pour retirer ou régler une étagère de 'largeur intégrale' coulissante: (voir fig. 5)

1. Incliner légèrement l'étagère vers le haut puis la faire glisser vers l'avant jusqu'à ce que l'étagère soit complètement retirée.
2. Pour replacer l'étagère, sélectionner la position souhaitée puis la faire glisser avec précaution jusqu'à ce qu'elle se trouve enclenchée.

Fig. 5

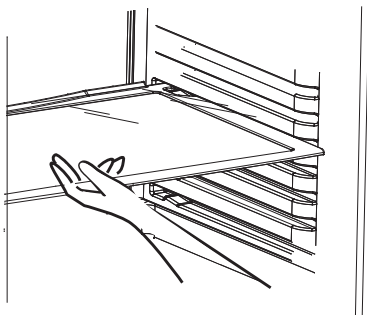

BAC À LÉGUME ET SON COUVERTURE

Pour retirer et installer le bac à légume : (voir fig. #6)

1. Agripper fermement le bac puis le retirer complètement en le faisant glisser.
2. Replacer le bac comme il convient, puis le faire glisser vers l'arrière avec précaution.

Fig. 6

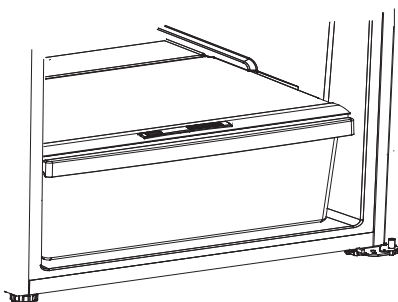

Le compartiment de votre congélateur est équipé d'un contrôle réglable du courant d'air. Pour votre commodité, l'air courant est réglé en avance par la fabrique sur un arrangement normal. Il y a aussi un choix pour ajuster les arrangements, sur une basse congélation, ou une haute congélation. Votre réfrigérateur est équipé d'un contrôle pour relever ou abaisser les niveaux d'humidité de votre bac à légumes. Cette caractéristique augmentera la durée d'emmagasinement de vos fruits et légumes. Simplement ajustez le contrôle sur l'arrangement approprié pour les produits que vous emmagasinez dans le bac à légumes. L'arrangement bas, permettra l'air humide de sortir du bac à légumes pour l'emmagasinement optimum des fruits et légumes qui ont une épluchure. Un arrangement haut retient l'air humide dans le bac à légumes pour un emmagasinement optimum des légumes frais.

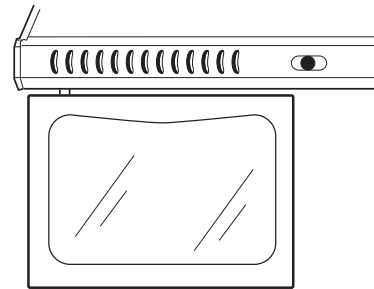

POUR RETIRER ET INSTALLER LE BAC À LÉGUMES

1. Agripper fermement le bac puis le retirer complètement en le faisant glisser. (Fig. 7)

Fig. 7

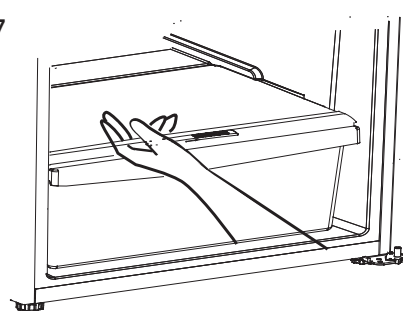

2. Replacer le bac comme il convient, puis le faire glisser vers l'arrière avec précaution.

RENSEIGNEMENTS SUR LE STOCKAGE DE NOURRITURE

ALIMENTS FRAIS:

- Sauf avis contraire, lorsque vous stockez des aliments frais n'ayant pas été préemballés, assurez-vous de bien emballer ou stocker ces aliments dans des matières hermétiques et à l'épreuve de l'humidité. Vous en préserverez ainsi la durée de conservation et empêcherez le transfert d'odeurs et de goûts.
- Essuyez les contenants avant de les ranger pour éviter tout déversement inutile.
- Les œufs devraient être rangés à la verticale dans leur carton d'origine pour en maximiser la durée de conservation.
- Les fruits devraient être lavés et séchés, puis insérés dans des sacs de plastique avant d'être rangés au réfrigérateur.
- Les légumes à pelure devraient être rangés dans des sacs ou des contenants de plastique.
- Les légumes-feuilles devraient être lavés et séchés, puis rangés dans des sacs ou des contenants de plastique.
- Les aliments chauds devraient être laissés à refroidir avant d'être stockés au réfrigérateur. Ceci évitera toute utilisation d'électricité inutile.
- Les fruits de mer frais devraient être consommés le jour de leur achat.
- Lorsque vous stockez des viandes dans la section des aliments frais, gardez-les dans leur emballage d'origine ou réemballez-les au besoin.

Voici quelques conseils de conservation d'aliments:

- Poulet – 1 à 2 jours
 - Bœuf haché – 1 à 2 jours
 - Viandes froides – 3 à 5 jours
 - Steaks/rôtis – 3 à 5 jours
 - Viandes fumées/salaisonées – 7 à 10 jours
- Pour consulter un tableau de conservation détaillé, visitez le site de la FDA, à l'adresse www.cfsan.fda.gov/~dms/fttstore.html

ALIMENTS SURGELÉS

- Essuyez les contenants avant de les ranger pour éviter tout déversement inutile.
- Les aliments chauds devraient être laissés à refroidir avant d'être stockés au congélateur. Ceci évitera toute dépense superflue d'électricité.
- Lorsque vous stockez des viandes, gardez-les dans leur emballage d'origine ou réemballez-les au besoin.
- Les aliments stockés au congélateur doivent être emballés de façon appropriée. Tous les aliments doivent être emballés de manière à empêcher l'infiltration ou l'évacuation d'air ou d'humidité. Le stockage inapproprié des aliments entraînera le transfert d'odeurs et de saveurs, et fait sécher les aliments mal emballés.
- Conformez-vous aux directives de bonne utilisation figurant sur les emballages ou les contenants.
- Recommandations sur l'emballage :
 - Contenants en plastique avec couvercles hermétiques
 - Papier d'aluminium ultra résistant
 - Pellicule rétractable faite de fibre de saran
 - Sacs de plastique auto-scellant
- Ne pas recongeler les aliments dégelés / décongelés.
- Il est recommandé d'inscrire la date de mise au congélateur sur l'emballage.

Voici quelques conseils de conservation d'aliments :

- Repas congelés – 3 à 4 mois
- Crevettes, langoustines, écrevisses frais – 3 à 6 mois
- Bœuf haché et viandes à ragoût – 3 à 4 mois
- Dinde, veau ou porc haché – 3 à 4 mois
- Côtelettes – 4 à 6 mois
- Steaks – 6 à 12 mois
- Poulet ou dinde – 6 à 8 mois

Pour consulter un tableau de conservation détaillé, visitez le site de la FDA, à l'adresse www.cfsan.fda.gov/~dms/fttstore.html

ENTRETIEN APPROPRIÉ

⚠ AVERTISSEMENT

Débranchez TOUJOURS le réfrigérateur de la prise de courant avant de le nettoyer. Le non-respect de cette directive pourrait entraîner une électrocution grave ou mortelle

REMARQUE: Avant d'utiliser quelque produit nettoyant que ce soit, assurez-vous de consulter les instructions et avertissements du fabricant. Vous éviterez ainsi toute blessure éventuelle et risque de dégât matériel.

NETTOYAGE DE L'INTÉRIEUR:

Préparez une solution nettoyante avec 3 ou 4 cuillérées à table de bicarbonate de soude dissoutes dans de l'eau chaude. Servez-vous d'une éponge ou d'un linge doux, humidifié avec la solution nettoyante pour nettoyer l'intérieur de votre réfrigérateur.

Évitez de nettoyer le verre froid (tablettes, verre du couvercle du bac à légumes, etc.) avec de l'eau chaude. Le verre pourrait se briser et vous blesser. Manipulez toutes les pièces de verre avec soin en tout temps.

Ne mettez aucune pièce du réfrigérateur au lave-vaisselle. N'utilisez pas de substances chimiques rudes, d'abrasifs, d'ammoniaque, d'agent chloré de blanchiment, de détergents concentrés, de solvants ou de tampons à récurer métalliques. Ces éléments pourraient abîmer et (ou) altérer la couleur du fini de surface du réfrigérateur.

NETTOYAGE DE L'EXTÉRIEUR:

Utilisez un linge propre, doux et légèrement humidifié avec une cire pour appareils de cuisine ou un détergent doux pour nettoyer l'extérieur du réfrigérateur.

Utilisez un linge propre, doux et légèrement humecté dans l'eau chaude savonneuse pour nettoyer les poignées et les bordures décoratives. Séchez au moyen d'une serviette propre et sèche.

Dans le cas des modèles en acier inoxydable, utilisez un linge sec et un produit à polir pour l'acier inoxydable.

Les joints de porte devraient être nettoyés tous les trois mois en suivant les directives de nettoyage de l'intérieur. La propreté des joints assurera une plus grande étanchéité. La gelée de pétrole appliquée en petite quantité sur le côté des charnières des joints d'étanchéité préservera la flexibilité du joint et assurera une bonne étanchéité.

N'utilisez jamais un chiffon sale pour nettoyer l'extérieur du réfrigérateur. Les linges sales peuvent laisser des résidus qui abîmeront le fini de surface de l'appareil. En outre, évitez l'utilisation de produits chimiques rudes, d'ammoniaque, d'agent chloré de blanchiment, de détergents concentrés, de solvants, d'abrasifs ou de tampons à récurer métalliques pour nettoyer l'extérieur du réfrigérateur.

REMPACEMENT de l'éclairage DEL

⚠ AVERTISSEMENT

Ne pas remplacer l'éclairage DEL vous-même, veuillez contacter un service de maintenance après-vente pour un remplacement. Sans quoi il y a risque de blessure ou de mort par choc électrique.

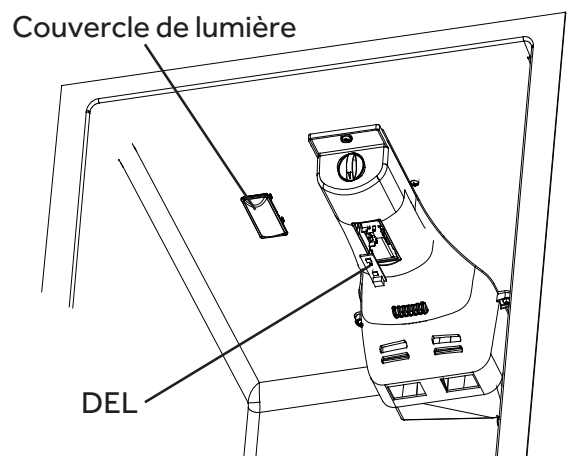

SOIN APPROPRIÉ

PANNES DE COURANT

En cas de panne de courant, débranchez votre réfrigérateur de sa source d'alimentation. Évitez d'ouvrir les portes avant le rétablissement de l'électricité. Votre réfrigérateur gardera sa température froide plus longtemps si l'on évite ou réduit au minimum l'ouverture des portes.

Une fois le courant rétabli, branchez votre réfrigérateur dans sa source d'alimentation et inspectez les aliments à l'intérieur pour vérifier s'ils sont décongelés ou s'ils se sont détériorés. Il est fortement recommandé de nettoyer votre réfrigérateur après une panne de courant pour éviter la formation d'odeurs et d'éventuels risques pour la santé en raison de la décongélation des aliments.

VACANCES

Pour les vacances ou de longues absences, débranchez votre réfrigérateur et retirez toute nourriture. Bien nettoyez, incluant les joints d'étanchéité, selon la section du manuel sur l'entretien de l'appareil. Laissez les portes légèrement ouvertes pour faciliter la circulation d'air à l'intérieur du réfrigérateur.

DÉMÉNAGEMENT

Avant de déplacer votre réfrigérateur, videz-le complètement et utilisez du ruban adhésif pour bien retenir tous les articles lâches (clayettes, casiers, balconnets, bacs, etc.), puis débranchez-le. Déplacez toujours le réfrigérateur en position verticale afin d'éviter d'endommager le système réfrigérant hermétique

BRUITS NORMAUX PENDANT LE FONCTIONNEMENT

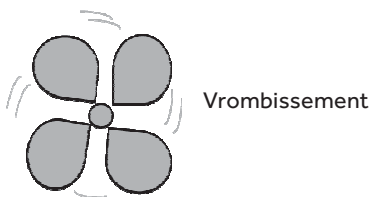

Votre réfrigérateur comporte de multiples ventilateurs à débit élevé qui contribuent au maintien de la température sélectionnée. Les vrombissements sont courants lorsque vous branchez votre réfrigérateur pour la première fois, lorsque les portes sont ouvertes fréquemment ou pendant de longues périodes et lorsque de grandes quantités d'aliments viennent d'être stockés.

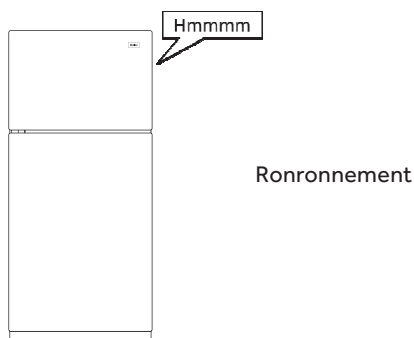

Ce bruit courant provient du compresseur et fait partie des processus permettant à votre réfrigérateur de fonctionner efficacement.

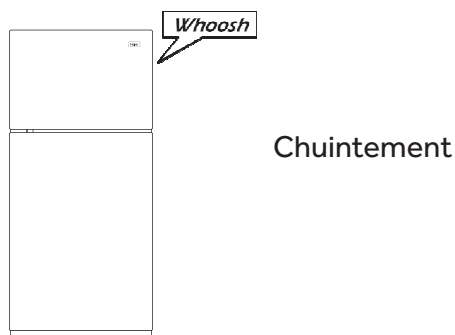

Vous pourriez entendre une sorte de chuintement en refermant les portes. Il n'y a pas lieu de s'alarmer. Ce bruit est simplement le produit de l'égalisation de la pression à l'intérieur du réfrigérateur.

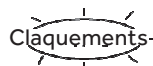

Craquements

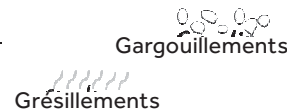

Grésillements

- Plusieurs choses se passent dans votre réfrigérateur à tout moment. Voici quelques bruits que vous pourriez également entendre ainsi que les causes possibles :
- Les gargouillements sont probablement le fait de la circulation du fluide frigorigène dans les serpentins de refroidissement.
- Les grésillements ou claquements peuvent être liés au dégivrage et à la chute de gouttes d'eau sur l'élément chauffant pendant le cycle de dégivrage.
- Des cliquetis ou des bruits stridents peuvent être émis lors de la tentative de redémarrage du compresseur.
- Les craquements ou claquements peuvent être dus à l'expansion et à la contraction des serpentins de refroidissement pendant et après le cycle de dégivrage.
- De plus, la première fois que vous branchez votre réfrigérateur, la mousse isolante des parois se refroidira et se contractera, ce qui pourrait être à l'origine de craquements ou de claquements.

Si le réfrigérateur a été entreposé en position horizontale ou inclinée pendant une certaine période de temps, attendez 24 heures avant de le rebrancher.

➔ IMPORTANTE

Pendant l'automatique dégivrez le cycle, vous peut noter une lueur rouge dans les événements sur le mur arrière de votre compartiment de congélateur. C'est normal pendant le cycle de dégivrage.

DÉPANNAGE

PROBLÈME	CAUSE(S) POSSIBLE(S)	SOLUTION
Le réfrigérateur ne fonctionne pas.	Le réfrigérateur est débranché.	Branchez la fiche dans une prise de courant.
	Disjoncteur est déclenché ou débranché / fusible est grillé	Réinitialisez / réenclenchez le disjoncteur ou remplacez le fusible.
	Le réfrigérateur est en mode dégivrage.	Attendez environ 30 minutes pour que le cycle de dégivrage se termine et que le système de réfrigération redémarre.
Il fait trop chaud dans le réfrigérateur ou le congélateur.	La commande de température n'est pas assez basse.	Tournez le bouton de réglage de température dans le sens des aiguilles d'une montre pour abaisser la température; allouez 24 heures pour l'ajustement.
	Les portes sont ouvertes trop fréquemment, ou laissées ouvertes.	Gardez les portes fermées / vérifiez si un article empêche la bonne fermeture de la porte.
	Des aliments chauds ont été récemment ajoutés.	Laissez la nourriture et le réfrigérateur se refroidir.
	Des articles appuyés sur la paroi arrière des compartiments empêchent la bonne circulation de l'air.	Ne rangez les articles qu'à l'intérieur des limites de la bordure des étagères en verre; n'appuyez aucun article sur les côtés des compartiments ou contre les orifices d'aération.
	Le réfrigérateur est en mode dégivrage adaptatif.	Ceci est normal, le cycle de dégivrage dure environ 30 minutes.
Il fait trop froid dans le réfrigérateur ou le congélateur.	Le bouton de commande est réglé à une température trop froide.	Tournez le bouton de réglage de température dans le sens inverse des aiguilles d'une montre pour augmenter la température; allouez 24 heures pour l'ajustement.
Le réfrigérateur fonctionne fréquemment ou pendant de longues périodes.	Ceci est normal lors du premier branchement.	Allouez 24 heures pour que le réfrigérateur se refroidisse.
	De la nourriture chaude ou en grande quantité vient d'être rangée.	C'est normal.
	La porte est ouverte.	Assurez-vous que rien ne retient la porte en position ouverte.
	Chaleur ambiante ou ouvertures fréquentes.	C'est normal.
	La température est réglée à son plus bas degré.	Ajustez le bouton à une température plus chaude.
Humidité se formant à l'extérieur/ intérieur du réfrigérateur	Taux d'humidité ambiante élevé	C'est normal; séchez la surface et réglez la température à un niveau un peu plus froid.
	Les portes sont ouvertes trop fréquemment, ou laissées ouvertes.	Gardez les portes fermées / vérifiez si un article empêche l'enclenchement de la porte.
	Contenant d'eau non recouvert dans le réfrigérateur	Recouvrez ou étanchéifiez le contenant.
Une odeur se dégage du réfrigérateur	Aliment non scellé ou emballé inadéquatement	Scellez l'emballage/placez une boîte ouverte de bicarbonate de soude dans le réfrigérateur, que vous remplacerez aux trois mois.
	L'intérieur a besoin d'être nettoyé.	Conformez-vous aux directives de nettoyage de la partie Entretien approprié

DÉPANNAGE

PROBLÈME	CAUSE(S) POSSIBLE(S)	SOLUTION
La lumière ne s'allume pas.	Le réfrigérateur est débranché.	Branchez le réfrigérateur à une source d'alimentation.
	L'interrupteur est bloqué.	Assurez-vous que l'interrupteur à droite du compartiment fraîcheur est en place.
	La lumière DEL est brisée.	Contactez le service d'après-vente pour un remplacement.
Du givre ou des cristaux de glace se forment sur les aliments congelés.	La porte du congélateur est ouverte, ou s'ouvre trop fréquemment.	Tournez le bouton de température dans le sens antihoraire pour ajuster à la hausse; laissez 24 heures pour s'ajuster.
	Des articles obstruent les événements d'air du congélateur et empêchent la bonne circulation de l'air.	Éloignez les articles de la paroi arrière.
De l'air chaud se dégage du bas du réfrigérateur.	Flux d'air se dégageant du compresseur durant le processus de réfrigération.	C'est normal.
Les aliments gèlent dans le réfrigérateur.	Les aliments sont trop près de l'évent d'aération.	Éloignez les articles du fond et du haut du réfrigérateur.
	Le bouton de commande est réglé à une température trop froide.	Tournez le bouton de réglage de température dans le sens des aiguilles d'une montre, vers une température plus chaude.
La porte du congélateur s'ouvre d'elle-même lors de la fermeture de la porte du frigo.	Si la porte du congélateur se referme d'elle-même ensuite, c'est normal.	Si elle se referme d'elle-même, c'est le signe qu'il est étanche.
	Si la porte du congélateur ne se referme pas d'elle-même ensuite, ajustez les pattes de nivellement.	Consultez les directives de réglage des pattes de nivelage à la partie Installation de votre réfrigérateur.
La porte ne se referme pas correctement.	Le réfrigérateur n'est pas de niveau.	Consultez les directives de réglage des pattes de nivelage à la partie Installation de votre réfrigérateur.
	Quelque chose obstrue la fermeture de la porte.	Vérifiez s'il y a des obstructions et enlevez-les.
Vibrations, cliquetis	Le réfrigérateur ne repose pas complètement sur le sol.	Consultez les directives de réglage des pattes de nivelage à la partie Installation de votre réfrigérateur.

SERVICE À LA CLIENTÈLE

IMPORTANT

NE RETOURNEZ PAS CE PRODUIT CHEZ LE DÉTAILLANT

En cas de problème avec ce produit, veuillez contacter le service des consommateurs « Haier Customer Satisfaction Center » au 1-877-337-3639.

UNE PREUVE D'ACHAT DATÉE, LE NUMÉRO DE MODÈLE ET LE NUMÉRO DE SÉRIE SONT REQUIS POUR OBTENIR DU SERVICE EN VERTU DE LA GARANTIE.



GARANTIE LIMITÉE

Couverture et durée de la garantie

Cette garantie couvre tous les vices de fabrication ou de matériaux pour une période de :

12 mois sur les pièces et la main-d'œuvre
5 ans sur le système hermétique

La garantie prend effet à la date originale d'achat et le reçu d'achat original doit être présenté au dépositaire autorisé pour que des réparations soient effectuées en vertu de la garantie.

Exceptions : Usage commercial ou locatif
90 jours sur la main-d'œuvre (en atelier seulement)
90 jours sur les pièces
Aucune autre garantie ne s'applique.

Éléments couverts:

Les pièces mécaniques et électriques, qui agissent comme élément fonctionnel de cet ensemble, sont garantis pour une durée de douze mois à partir de la date d'achat. Cela englobe toutes les pièces, à l'exception de la finition extérieure du caisson et des joints d'étanchéité.

Les organes du système hermétique (p. ex. le motocompresseur hermétique, le condensateur et l'évaporateur) sont garantis contre tous les vices de fabrication pour une durée de cinq (5) ans suivant la date d'achat. Tout dommage à ces organes causé par un abus mécanique ou une manipulation inadéquate n'est pas couvert par cette garantie.

Services couverts

Nous réparerons ou remplacerons, à notre discrétion, tout organe mécanique ou électrique qui s'avère défectueux dans le cadre d'un usage normale durant la période de garantie précisée dans ce guide.

Les pièces et la main-d'œuvre seront fournies sans frais à l'acheteur au cours de la période initiale de douze (12) mois. Au-delà de cette période, seules les pièces sont couvertes pour le reste de la période de garantie. La main-d'œuvre ne sera plus fournie et doit être défrayée par le client.

Quoi faire en cas de besoin de service:

Communiquez avec le dépositaire autorisé le plus près de chez vous. Pour connaître le nom du dépositaire autorisé le plus près de chez vous, veuillez composer le 1-877-337-3639

CETTE GARANTIE COUVRE LES APPAREILS DANS LES LIMITES DES ÉTATS CONTINENTAUX DES ÉTATS-UNIS ET DU CANADA. ELLE NE COUVRE PAS LES ÉLÉMENTS SUIVANTS:

- Les appels de service pour corriger les problèmes d'installation de votre réfrigérateur.
- Les demandes d'information téléphoniques sur l'emploi approprié de votre réfrigérateur.
- Les appels de service pour remplacer ou corriger le câblage ou la tuyauterie domestique.
- Les appels de service pour le remplacement des ampoules.
- Les dommages imputables à une installation inadéquate.
- Les dommages subis par l'appareil pendant l'expédition.
- Les défauts autres que de fabrication.
- Les dommages causés par l'emploi incorrect ou abusif, les accidents, les modifications, l'entretien et le soin inadéquat de l'appareil, ou encore un voltage incorrect.
- Les dommages subis autres que dans le cadre d'une utilisation domestique.
- Les dommages découlant d'un entretien effectué ailleurs que chez un détaillant ou un dépositaire autorisé.
- Les garnitures décoratives
- Le transport et l'expédition.
- La main-d'œuvre (après la période initiale de douze mois)

CETTE GARANTIE LIMITÉE EST DONNÉE EN GUISE ET LIEU DE TOUTE AUTRE GARANTIE, EXPRESSE OU TACITE COMPRENANT LES GARANTIES DE VALEUR MARCHANDE ET DE CONVENANCE PRÉCISE.

Le recours fourni par cette garantie est exclusif et accordé en remplacement de tout autre recours. La garantie ne couvre pas les dommages accessoires ou indirects. Par conséquent, les limitations précédentes peuvent ne pas s'appliquer à vous. Certains États ne permettent pas de limites concernant la durée d'une garantie implicite, alors les limites susmentionnées ne s'appliquent peut-être pas à vous. Cette garantie vous confère des droits particuliers reconnus par la Loi, et vous pourriez avoir d'autres droits pouvant varier d'un état ou d'une province à l'autre.

Haier America
Wayne, NJ 07470

ÍNDICE

INFORMACIÓN DE SEGURIDAD

Instrucciones importantes de seguridad 2-3

INSTALACIÓN Y USO

Requisitos eléctricos.....4

Guía de instalación.....4-5

Accesorios.....6

Partes y características7

Instalación de la manija de la puerta8-9

Características y uso 10-11

Información para almacenar los alimentos..... 12

LIMPIEZA Y CUIDADO

Cuidado y mantenimiento adecuados..... 13-14

SOLUCIÓN DE PROBLEMAS Y GARANTÍA

Sonidos normales de funcionamiento..... 15

Solución de problemas 16-17

Servicio al cliente 18

Garantía limitada 19

REGISTRO DEL PRODUCTO

Gracias por adquirir nuestro producto Haier. Este manual de fácil uso lo guiará para que aproveche al máximo su producto.

Recuerde registrar el modelo y números de serie que se encuentran en una etiqueta dentro del producto.

Número de modelo

Número de serie

Fecha de compra

Engrape el recibo al manual. Lo necesitará para recibir el servicio de garantía.

INSTRUCCIONES IMPORTANTES DE SEGURIDAD

⚠ ADVERTENCIA

LEA TODAS LAS INSTRUCCIONES ANTES DE USAR ESTE APARATO: CUANDO UTILICE ESTE APARATO, SIEMPRE TOMA LAS PRECAUCIONES BÁSICAS DE SEGURIDAD, INCLUIDAS LAS SIGUIENTES:

NOTA: Si el refrigerador se coloca en posición horizontal o inclinada durante un lapso de tiempo, espere 24 horas antes de enchufar la unidad..

- 1) Utilice este aparato solamente para lo que fue diseñado, según se describe en esta guía de uso y cuidado.
- 2) Antes de utilizar este refrigerador debe instalarse adecuadamente de conformidad con las instrucciones de instalación. Consulte Requisitos eléctricos en la sección Instalación y uso.
- 3) Este refrigerador no debe colocarse en un lugar ahuecado ni empotrarse en un gabinete cerrado. Está diseñado sólo para instalarse no empotrado.
- 4) Nunca jale el cable de suministro eléctrico para desconectar el refrigerador. Siempre tome la clavija con firmeza y júlela en línea recta del tomacorriente.
- 5) Repare o sustituya de inmediato todos los cables del servicio eléctrico que estén desgastados o dañados de alguna otra manera. No utilice un cable que tenga fisuras o abrasiones a lo largo del cable mismo, en la clavija o en el extremo conector.
- 6) Si su refrigerador antiguo ya no está en uso, le recomendamos quitarle las puertas. Esto reducirá la posibilidad de que represente un peligro para los niños.

⚠ ADVERTENCIA

UNA VEZ QUE EL REFRIGERADOR ESTÉ EN FUNCIONAMIENTO, EVITE TOCAR LAS SUPERFICIES FRÍAS DENTRO DEL COMPARTIMIENTO DEL CONGELADOR, EN ESPECIAL SI TIENE LAS MANOS MOJADAS O HÚMEDAS. LA PIEL PUEDE ADHERIRSE A ESTAS SUPERFICIES EXTREMADAMENTE FRÍAS.

- 7) No vuelva a congelar alimentos que se han descongelado completamente. En el boletín Hogar y jardín (Home and Garden Bulletin) No. 69, el Departamento de Agricultura de los Estados Unidos afirma que:

"...Puede volver a congelar sin peligro alimentos que se han descongelado si aún contienen cristales de hielo o si aún tienen una temperatura por debajo de los 40 °F (4.4 °C)".

"...La carne molida, pollo o pescado descongelados que tengan mal olor o color extraño no deberán volver a congelarse y no deben comerse. El helado descongelado deberá desecharse. Si algún alimento tiene mal o dudoso olor o color, deséchelo. Puede ser peligroso comer ese alimento".

"...Incluso al descongelar parcialmente los alimentos y volver a congelarlos se reduce su calidad, particularmente la de las frutas, las verduras y los alimentos preparados. La calidad alimenticia de las carnes rojas se ve menos afectada que la de muchos otros alimentos. Utilice los alimentos vueltos a congelar tan pronto como le sea posible para aprovechar lo más que pueda su calidad alimenticia".

IMPORTANT SAFETY INSTRUCTIONS CONT.

8) No utilice ningún dispositivo eléctrico o instrumento filoso para quitar el hielo del refrigerador.

⚠ PELIGRO— Riesgo de incendio o explosión. Se utiliza refrigerante inflamable. No utilice dispositivos mecánicos para descongelar el refrigerador o el congelador. No perforo la tubería del refrigerante.

9) Desconecte el refrigerador antes de limpiarlo o hacer cualquier reparación.

NOTA: Si por cualquier motivo se deben realizar reparaciones a este producto, los componentes deben reemplazarse por componentes similares y la reparación debe ser realizada por personal de reparaciones autorizado por la fábrica, de forma tal de minimizar el riesgo de posible ignición debido a repuestos o reparación inadecuados.

10) No ponga en funcionamiento el refrigerador en presencia de vapores explosivos.

GUARDE ESTAS INSTRUCCIONES

PRECAUCIÓN:
Riesgo de incendio o explosión.

Deseche los artículos de conformidad con las reglamentaciones federales o locales. Se utiliza refrigerante inflamable.

⚠ PELIGRO

**EXISTE EL RIESGO DE QUE LOS NIÑOS QUEDEN ATRAPADOS.
ANTES DE DESECHAR SU REFRIGERADOR O CONGELADOR VIEJO, QUÍTELE
LAS PUERTAS. MANTENGA LAS REPISAS COLOCADAS DE MODO QUE LOS NIÑOS
NO PUEDAN METERSE FÁCILMENTE.**

REQUISITOS ELÉCTRICOS

INSTRUCCIONES DE CONEXIÓN A TIERRA

⚠ ADVERTENCIA

REQUISITOS ELÉCTRICOS - RIESGO DE DESCARGA

- Asegúrese de que haya un tomacorriente adecuado: 115 voltios, 15 amperios, 3 clavijas (con conexión a tierra) con conexión a tierra apropiada para suministrar energía al refrigerador.
- Evite usar adaptadores de tres clavijas o cortar la tercera clavija de conexión a tierra para adaptarlo a un tomacorriente de dos clavijas. Hacer esto es peligroso, ya que el refrigerador no cuenta con una conexión a tierra eficaz y puede producirse un riesgo de descarga.

REQUISITOS ELÉCTRICOS

USO DE CABLES DE EXTENSIÓN

- Evite usar un cable de extensión debido a los posibles riesgos de seguridad que se producen en determinadas condiciones. Si necesita usar un cable de extensión, utilice sólo un cable de extensión de 3 hilos que tenga un enchufe de tres clavijas con conexión a tierra y un tomacorriente de tres clavijas que admita el enchufe. El valor nominal marcado en el cable de extensión debe ser igual o mayor al valor nominal eléctrico del aparato. **NO UTILICE UN CABLE DE EXTENSIÓN DE MÁS DE 12 PIES (3.65 M).**

ADVERTENCIA

USO DE CABLES DE EXTENSIÓN - POSIBLE RIESGO DE SEGURIDAD

GUÍA DE INSTALACIÓN

LIMITACIONES PARA LA INSTALACIÓN

- Seleccione un lugar adecuado para el refrigerador en una superficie firme y nivelada lejos de la luz directa del sol o una fuente de calor, por ejemplo, radiadores, calentadores de zoclo, electrodomésticos para cocinar, entre otros. Si el piso está desnivelado, corrija el problema con las patas niveladoras que se localizan en las esquinas frontales inferiores del refrigerador.

CÓMO DESEMPACAR EL REFRIGERADOR

1. Quite todos los materiales de empaque, esto incluye la base corrugada y toda la cinta adhesiva que sostiene los accesorios del refrigerador por dentro y por fuera.
2. Inspeccione y quite cualquier resto de empaque, cinta o material impreso antes de poner en funcionamiento el refrigerador.
3. Si su refrigerador viene con puertas de acero inoxidable o lisas, por favor quite la película transparente antes de encenderlo por primera vez. Cuando quite la película, no tire de la película directamente hacia abajo ya que esto podría resultar en puertas desalineadas.
4. Es normal que la puerta del congelador esté posicionada un poco más alta que la parte superior del gabinete cuando se instale el refrigerador por primera vez. El posicionamiento se hace en fábrica para garantizar un sellado de juntas adecuado una vez que la puerta está cargada con los alimentos.

GUÍA DE INSTALACIÓN



PRECAUCIÓN

Riesgo de incendio o explosión si se perfora la tubería del refrigerante. Se utiliza refrigerante inflamable. Mueva el refrigerador con cuidado para evitar daños en la tubería del refrigerante o el aumento del riesgo de fugas.

CÓMO NIVELAR EL REFRIGERADOR

- El refrigerador tiene dos patas niveladoras ubicadas en las esquinas frontales inferiores del refrigerador. Después de colocar correctamente el refrigerador en la posición final, puede nivelarlo.
- Las patas niveladoras pueden ajustarse girándolas hacia la izquierda para elevar el refrigerador o hacia la derecha para bajarlo. La puerta del refrigerador se cerrará con mayor facilidad si las patas niveladoras quedan extendidas.



CIRCULACIÓN DE AIRE ADECUADA

- Para asegurarse de que el refrigerador funcione al máximo rendimiento para el que fue diseñado, deberá instalarlo en un lugar donde haya circulación de aire, tubería y conexiones eléctricas adecuadas. El refrigerador no está diseñado para funcionar a temperaturas por debajo de los 55 °F (12 °C) o por arriba de los 95 °F (35 °C).
- No instale el refrigerador en un lugar que no esté correctamente aislado o que tenga calefacción, por ejemplo, en la cochera, entre otros lugares. Manténgalo lejos de la luz directa del sol y lejos de fuentes de calor como radiadores, calentadores y electrodomésticos.
- A continuación se muestran los espacios recomendados que debe haber alrededor del refrigerador:
Lados1 pulg. (25 mm) Parte superior1 pulg. (25 mm) Parte posterior 2 pulg. (50 mm)

ACCESORIOS

Los siguientes accesorios están disponibles:

- Estante de cristal para la sección de la comida fresca
- Repisa de alambre para compartimiento de congelador.
- Reemplace la luz LED.

Para solicitar accesorios, llame al 1-877-337-3639 o visítenos en www.haieramerica.com/support

PARTES Y CARACTERÍSTICAS

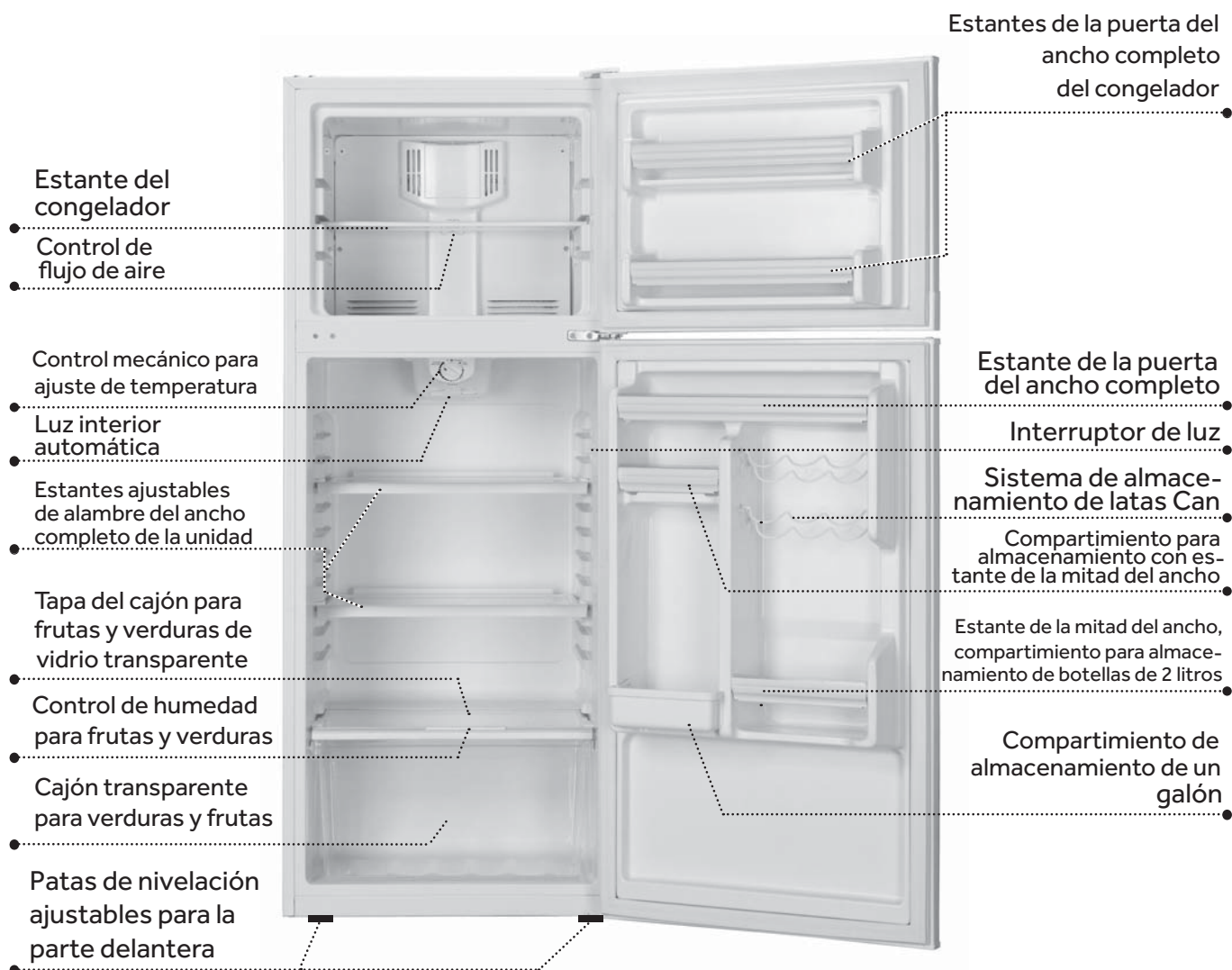

INSTALACIÓN DE LA MANIJA DE LA PUERTA

PUERTA DEL CONGELADOR

1. Quite la cubierta de los tornillos. (Fig. 1)
2. Quite la cubierta de la bisagra superior.
3. Afloje los tornillos de la bisagra superior usando un destornillador de punta de cruz.
4. Ajuste la puerta o coloque un espaciador entremedio y luego vuelva a apretar los tornillos.
5. Vuelva a colocar la cubierta de la bisagra superior.

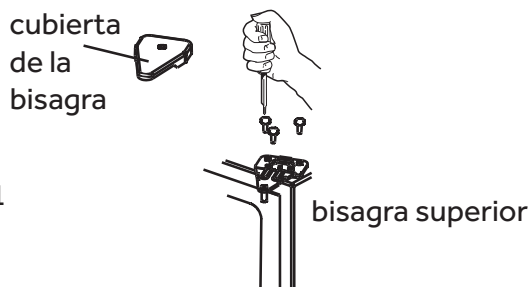

CÓMO INVERTIR LAS MANIJAS DE LA PUERTA

Método de apertura de la puerta izquierda/derecha:

Este producto le ofrece la opción de invertir la apertura de la puerta izquierda/derecha. Puede seleccionar su preferencia de apertura de la puerta siguiendo el procedimiento para hacer el cambio.

Desmantelamiento: (via fig. 1 y fig. 2)

1. Fije las puertas del refrigerador y congelador pegando cinta adhesiva en ambos lados para mantener las puertas en su lugar.
2. Como se muestra en la figura 1, desmonte la cubierta de la bisagra en la parte superior de la puerta del congelador con un destornillador de punta de cruz. Después retire los dos tornillos de la bisagra. Saque la bisagra jalándola verticalmente y guárdela en un lugar seguro.

3. Quite la cinta adhesiva de la puerta del congelador, levante y quite la puerta y póngala cuidadosamente adentro.
4. Como se muestra en la figura 2, desmonte dos tornillos de la bisagra central, levante y tome abajo la bisagra y la pista centrales, y manténgalas un lugar seguro. (vea fig # 2)
5. Quite la cinta adhesiva en puerta del refrigerador y del congelador, levante y tome abajo la puerta del refrigerador, y póngala cuidadosamente a un lado.
6. Quite los doorstoppers de las puertas del refrigerador y del congelador.
7. Inserte el doorstopper del lado izquierdo (proporcionado en su embalaje) en el agujero del fondo del lado izquierdo de la puerta del refrigerador y en el agujero del fondo del lado izquierdo de la puerta del congelador. Sujete con los tornillos.

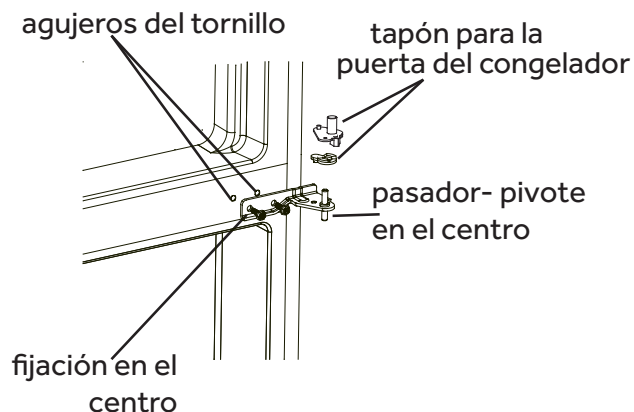

INSTALACIÓN DE LA MANIJA DE LA PUERTA

REINSTALACIÓN

1. Remueva el inferior para el pasador- pivote del soporte del gozne inferior, girándolo en la dirección opuesta a las manecillas del reloj. Coloque luego el perno en el agujero opuesto y apriételo. (Fig. 3 y Fig. 4)

Fig. 3

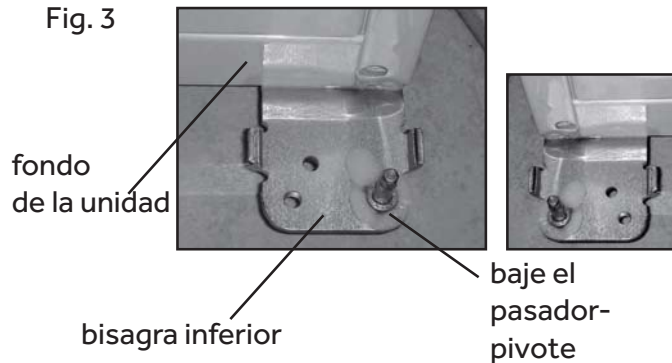

2. Remueva los tornillos que sostienen el soporte del gozne inferior y quite el soporte.

⚠ PRECAUCIÓN

Dos Personas Requieren.

3. Remueva los tornillos que sostienen el soporte del gozne inferior y quite el soporte.
4. Afloje los tornillos que sostienen la bisagra inferior y quítelos.

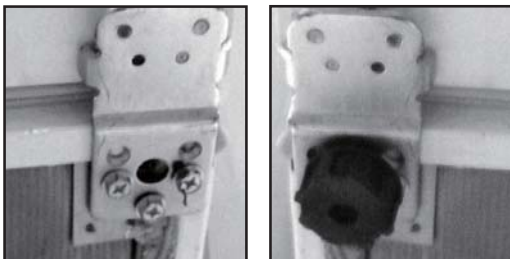

5. Alinee los agujeros del soporte del gozne inferior con los agujeros correspondientes en el costado opuesto del gabinete, para luego insertar y apretar sus tornillos.

6. Instale la puerta del refrigerador: haga que el orificio izquierdo de la puerta del compartimento del refrigerador caiga sobre el eje de la bisagra inferior, mueva la puerta hacia atrás y hacia adelante para enderezarla y alinearla con la bisagra central. Instale la bisagra central de nuevo, gire el eje de la bisagra hasta que entre completamente al cuerpo de la puerta, luego fije con los tornillos. (fig. 4)

NOTA: Quite los enchufes de doorframe e instálelos en la otra cara.

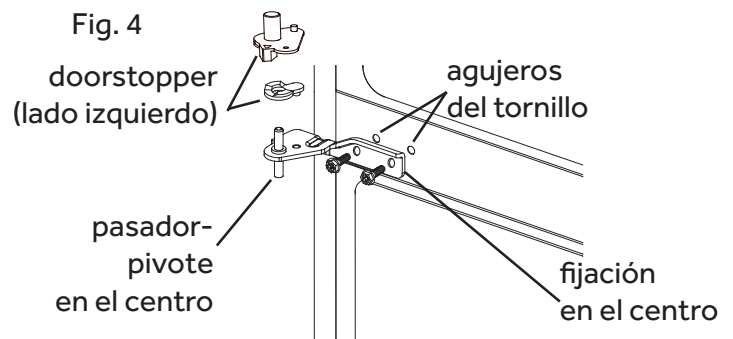

7. Para instalar la puerta del congelador: haga que el agujero del fondo izquierdo de puerta del congelador cae sobre el árbol central de la bisagra; levante la bisagra superior, para poder instalar el árbol de la bisagra en el agujero superior de la parte superior de la puerta del congelador; ajuste la puerta para hacerla recta y llana.

CARACTERÍSTICAS Y USO

CAMBIE A CONTROL DE TEMPERATURA AJUSTABLE

Su refrigerador mantendrá automáticamente el nivel de temperatura que seleccione. El control de temperatura tiene 7 configuraciones. La configuración con temperatura más alta es COLD (FRÍA). La configuración con temperatura más fría es COLDER (MÁS FRÍA). Cuando se desenchufa la unidad se detiene el enfriamiento tanto en el refrigerador como en el congelador. Al principio, fije el dial en la 4.ª marca del indicador (configuración media) y deje pasar 24 horas antes de ajustar la temperatura según sus necesidades.

Para ajustar el rango de temperatura en la configuración fría, gire el dial de la temperatura hacia la derecha. En condiciones de funcionamiento normales, mantenga el dial en el medio entre la configuración fría y la más fría. Para su comodidad, en fábrica se pre-configura el control según las condiciones funcionamiento normales.

NOTA: Si el refrigerador se ha ubicado en una posición horizontal o inclinada durante cualquier lapso de tiempo, espere 24 horas antes de enchufar la unidad.

SECCIÓN DEL CONGELADOR

Su compartimiento del congelador se equipa de control ajustable de la circulación de aire. Para su conveniencia, la circulación de aire es preestablecida por la fábrica a la configuración más fría. Hay también una opción para ajustar las configuraciones, al frío o a la más frío.

LUZ INTERIOR DE LA SECCIÓN DEL REFRIGERADOR

Su refrigerador está equipado con una luz interior automática en la sección de alimentos frescos para que ubique los alimentos con facilidad.

FROST LIBERA EL REFRIGERADOR-CONGELADOR

Nunca necesite descongelar su congelador, como descongela automáticamente cualquier aumento de hielo pueda ocurrir.



PELIGRO—Riesgo de incendio o explosión.

Se utiliza refrigerante inflamable. No utilice dispositivos mecánicos para descongelar el refrigerador o el congelador. No perforo la tubería del refrigerante.

CARACTERÍSTICAS Y USO CONT.

ENTREPAÑOS INTERIORES DEL REFRIGERADOR

(Los estantes pueden variar por el Modelo)
Los entrepaños del refrigerador fueron diseñados pensando en usted. Su variada ajustabilidad le permite satisfacer sus necesidades personales de almacenaje. Su modelo puede incluir entrepaños de alambre, vidrio o vidrio antiderrames. Su modelo puede incluir entrepaños de ancho completo o ancho medio. Solo el tipo de modelo y su imaginación limitan las posibilidades.

Para sacar o ajustar un entrepaño deslizable no voladizo de ancho completo: (fig. 5)

1. Levante ligeramente el entrepaño y deslícelo hacia el frente hasta sacarlo completamente.
2. Para volver a colocar el entrepaño, seleccione la ubicación deseada y deslice cuidadosamente el entrepaño hasta que quede enganchado.

Fig. 5

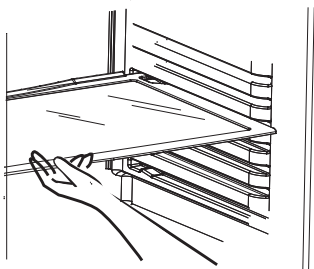

CAJÓN PARA FRUTAS Y VERDURAS Y CUBIERTA

Para sacar e instalar el cajón para frutas y verduras: (via fig. 6)

1. Sujete firmemente el cajón y deslícelo hacia afuera completamente.
2. Vuelva a meter el cajón colocándolo correctamente dentro de las guías y deslizándolo cuidadosamente a su lugar.

Fig. 6

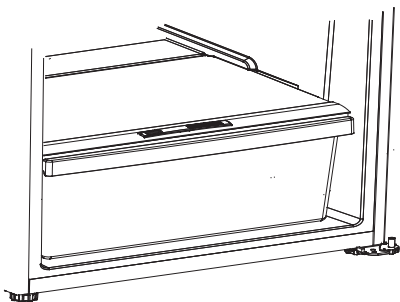

El compartimiento del congelador está equipado con un control ajustable del flujo de aire. Para su comodidad, el flujo de aire se pre-configura de fábrica en la configuración normal. También está la opción de regular las configuraciones, ya sea congelamiento bajo o congelamiento alto. Su refrigerador puede estar equipado con un control deslizante para subir o bajar los niveles de humedad de sus cajones para frutas y verduras. Esta función aumenta la vida de almacenamiento de frutas y vegetales. Simplemente ajuste los controles en la configuración adecuada para los elementos que está almacenando en los cajones para frutas y verduras. Las configuraciones bajas permiten que el aire húmedo salga del cajón, son óptimas para el almacenamiento de frutas o vegetales que tienen cáscara. Las configuraciones altas retienen el aire húmedo en el cajón, son óptimas para el almacenamiento de vegetales frescos.

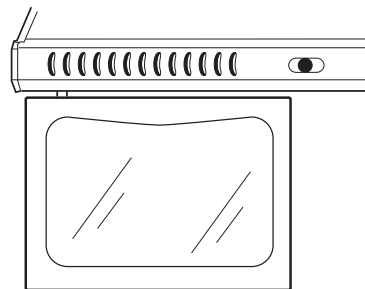

PARA SACAR E VOLVER EL CAJÓN PARA FRUTAS Y VERDURAS

1. Sujete cuidadosamente la cubierta del cajón y deslícela hacia afuera para sacarla. (Fig. 7)

Fig. 7

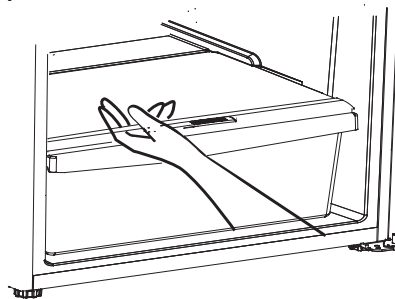

2. Vuelva a colocar los cajones para frutas y verduras como se indica anteriormente.

INFORMACIÓN PARA ALMACENAR LOS ALIMENTOS

ALIMENTOS FRESCOS:

- Cuando almacene alimentos frescos que no vengan empacados, asegúrese de envolverlos o almacenarlos con material a prueba de humedad o hermético, a menos que se indique otra cosa. De esta forma no caducarán antes de lo previsto y evitará que se contaminen con olores y sabores.
- Limpie los recipientes antes de guardarlos para evitar derrames innecesarios.
- Los huevos deben almacenarse en posición vertical, en su caja de cartón original para maximizar su caducidad.
- La fruta debe lavarse y secarse, y después almacenarse en bolsas de plástico selladas antes de guardarse en el refrigerador.
- Las verduras con cáscara deben almacenarse en bolsas o recipientes de plástico.
- Los vegetales con hojas deberán lavarse y escurrirse, y después almacenarse en bolsas o recipientes de plástico.
- Los alimentos calientes deben dejarse enfriar antes de meterlos al refrigerador. Esto evitará el uso innecesario de energía.
- Los mariscos frescos deberán utilizarse el mismo día en que se compran.
- Cuando almacene carnes en la sección de alimentos frescos, manténgalas en el empaque original o vuelva a envolverlas si es necesario.

Estas son algunas sugerencias para un almacenamiento seguro:

- Pollo, de 1 a 2 días.
- Carne de res molida, de 1 a 2 días.
- Carnes frías, de 3 a 5 días.
- Bisteces/cortes para asar, de 3 a 5 días.
- Carnes ahumadas/curadas, de 7 a 10 días.

Consulte la tabla detallada de almacenamiento en el sitio web de la FDA www.cfsan.fda.gov/~dms/fttstore.html

ALIMENTOS CONGELADOS

- Limpie los recipientes antes de guardarlos para evitar derrames innecesarios.
- Los alimentos calientes deben dejarse enfriar antes de meterlos al congelador. Esto evitará el uso innecesario de energía.
- Cuando almacene carnes, manténgalas en el empaque original o vuelva a envolverlas si es necesario.
- Para almacenar alimentos en el congelador es necesario empacarlos correctamente. Todos los alimentos deben estar en empaques que impidan el flujo de aire o humedad hacia adentro o hacia afuera. Un almacenamiento inadecuado provocará que se transmitan olores y sabores, los alimentos mal empacados se resecarán.
- Siga las indicaciones de almacenamiento adecuado del empaque o del recipiente.
- Recomendaciones de empaquetado:
Recipientes de plástico con tapas herméticas.
Papel aluminio de alta resistencia.
Película transparente para envolver alimentos.
Bolsas de plástico de autosellado.
- No vuelva a congelar los alimentos descongelados.
- Se recomienda que marque la fecha de congelamiento en el empaque.

Estas son algunas sugerencias para un almacenamiento seguro:

- Comidas preparadas, de 3 a 4 meses.
- Camarones, vieiras, langostinos frescos, de 3 a 6 meses.
- Hamburguesas y carne guisada, de 3 a 4 meses.
- Carne molida de pavo, ternera y cerdo, de 3 a 4 meses.
- Chuletas, de 4 a 6 meses.
- Bisteces, de 6 a 12 meses.
- Pollo o pavo, de 6 a 8 meses.

Consulte la tabla detallada de almacenamiento en el sitio web de la FDA www.cfsan.fda.gov/~dms/fttstore.html

CUIDADO Y MANTENIMIENTO ADECUADOS

⚠️ ADVERTENCIA

Antes de limpiar el refrigerador, desconéctelo SIEMPRE de la fuente de energía. Si se hace caso omiso de esta advertencia podría producir una lesión o muerte por descarga eléctrica.

NOTA: Antes de utilizar cualquier producto de limpieza, asegúrese de leer las instrucciones y advertencias del fabricante. Esto ayudará a evitar una lesión personal o daño material.

LIMPIEZA DEL INTERIOR:

Prepare una solución limpiadora de 3 a 4 cucharadas de bicarbonato de sodio mezclado con agua tibia. Limpie el interior del refrigerador con una esponja o un paño suave humedecido con la solución limpiadora.

Evite limpiar cualquier vidrio frío (repisas, vidrio de la cubierta del cajón para verduras, entre otros) con agua caliente, ya que el vidrio puede romperse y provocar una lesión. Manipule siempre todas las partes de vidrio con cuidado.

No intente lavar ninguna de las partes en el lavavajillas.

No utilice sustancias químicas fuertes, amoníaco, blanqueador a base de cloro, detergente concentrado, solventes, abrasivos o fibras metálicas para limpiar por dentro el refrigerador, ya que pueden dañar y/o decolorar el acabado del refrigerador.

LIMPIEZA DEL EXTERIOR:

Utilice un paño limpio, suave, ligeramente humedecido con cera para aparatos de cocina o un detergente suave para limpiar el exterior del refrigerador.

Utilice un paño limpio, suave, ligeramente humedecido con agua jabonosa tibia para limpiar las manijas y molduras. Utilice una toalla limpia y suave para secar.

Para los modelos de acero inoxidable, utilice un paño seco y pulimento para acero inoxidable.

Debe limpiar los empaques de la puerta cada tres

meses siguiendo las instrucciones para la limpieza del interior. Con empaques limpios las puertas sellarán mejor que con empaques sucios.

Aplique un poco de gel de petróleo en el lado de las bisagras del empaque para mantenerlo flexible y asegurar que selle correctamente.

No utilice nunca un paño sucio para limpiar el exterior del refrigerador. Los paños sucios pueden dejar residuos en el refrigerador y pueden dañar el acabado. También evite utilizar sustancias químicas fuertes, amoníaco, blanqueador a base de cloro, detergente concentrado, solventes, abrasivos o fibras metálicas para limpiar por fuera el refrigerador.

REEMPLAZO de la luz LED

⚠️ ADVERTENCIA

No debe cambiar usted la luz LED, póngase en contacto con el servicio de posventa para que realicen el reemplazo. Si hace caso omiso de esta advertencia, se pueden producir lesiones o la muerte a causa de descargas eléctricas.

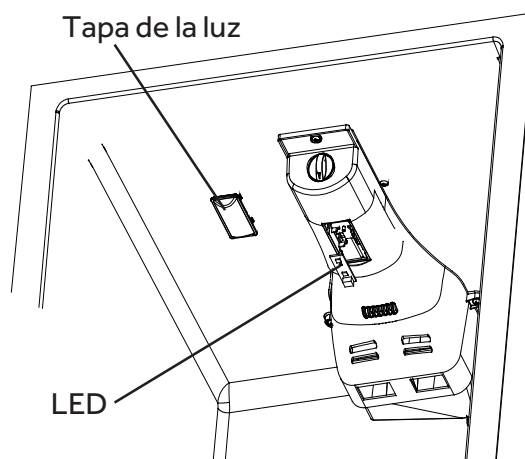

CUIDADO Y MANTENIMIENTO ADECUADOS

INTERRUPCIONES DE ENERGÍA

En caso de una interrupción de energía, desconecte el refrigerador de la fuente de energía. Evite abrir las puertas y hágalo hasta que se haya restablecido la energía. El refrigerador mantendrá una temperatura fría durante más tiempo si se evita abrir la puerta o si se abre lo mínimo.

Una vez que se haya restablecido la energía, vuelva a conectar el refrigerador a la fuente de energía y revise los alimentos para ver si hay alguno en descomposición o que se haya descongelado. Se recomienda ampliamente limpiar el refrigerador después de una falla de energía prolongada para evitar olores y peligros potenciales contra la salud a causa de alimentos descongelados.

VACACIONES

En el caso de ausencias o vacaciones prolongadas, desenchufe el refrigerador y retire todos los alimentos. Limpie el refrigerador, incluidas las juntas, de conformidad con la sección Cuidados y Mantenimiento Adecuados. Coloque un soporte en las puertas para sostenerlas abiertas para permitir que el aire circule dentro del refrigerador.

CÓMO MOVER EL REFRIGERADOR

Antes de mover el refrigerador, saque todos los alimentos que tenga guardados en él y utilice cinta adhesiva para asegurar todos los artículos sueltos como repisas, compartimientos de la puerta y rejillas, cajones para verduras y demás compartimientos, y desconéctelo. Mueva siempre el refrigerador en posición vertical para evitar dañar el sistema de refrigerante sellado.

SONIDOS NORMALES DE FUNCIONAMIENTO

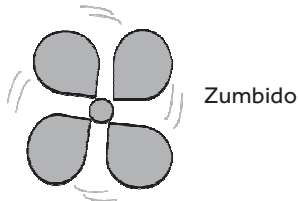

Hay muchos ventiladores de alta velocidad dentro del refrigerador que lo ayudan a mantener la temperatura que ha seleccionado. El zumbido es común cuando el refrigerador se conecta por primera vez, cuando se han abierto las puertas en varias ocasiones o por un periodo amplio y cuando se guarda una cantidad grande de alimentos.

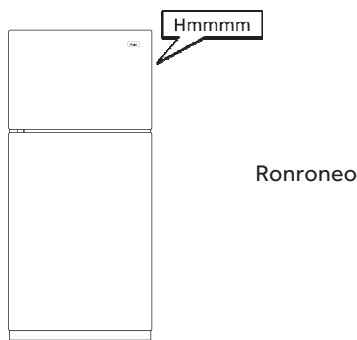

Este es un sonido común que proviene del compresor y forma parte de lo que hace que el refrigerador funcione de manera eficaz.

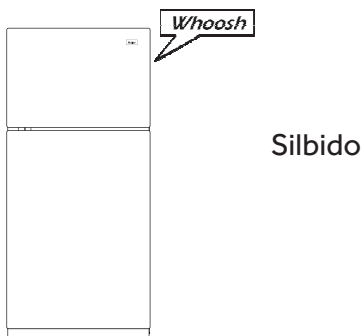

Es posible que llegue a escuchar un silbido cuando cierre las puertas. Esto no es motivo de preocupación. Es simplemente que se nivela la presión en el refrigerador.

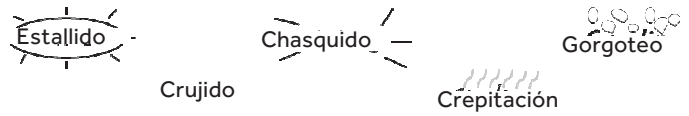

- Suceden muchas cosas en el refrigerador a la vez. Otros sonidos que puede escuchar y sus posibles causas son los siguientes:
- El gorgoteo se debe muy probablemente a la circulación del refrigerante por el serpentín de enfriamiento.
- La crepitación o estallidos se pueden deber al derretimiento de la escarcha que cae en el calentador de descongelamiento durante el ciclo de descongelamiento.
- Se puede escuchar un chasquido o chirrido cuando el compresor intenta volver a arrancar.
- Los crujidos o estallidos pueden deberse a la expansión y contracción del serpentín de enfriamiento durante y después del ciclo de descongelamiento.
- Además, cuando se conecta por primera vez el refrigerador, el aislamiento de espuma de las paredes se enfriará y contraerá, lo que puede provocar crujidos o estallidos.

Si el refrigerador se coloca en posición horizontal durante un lapso de tiempo, espere 24 horas después de regresarlo a la posición vertical antes de enchufar la unidad.

➔ IMPORTANTE

Durante el automático descongele el ciclo, usted puede notar un resplandor rojo en los respiraderos en la pared posterior de su compartimiento del congelador. Esto es normal durante el ciclo de la descongelación.

SOLUCIÓN DE PROBLEMAS

PROBLEMA	CAUSAS POSIBLES	SOLUCIÓN
El refrigerador no funciona.	El refrigerador está desconectado.	Conecte el cable de suministro eléctrico a la fuente de energía.
	El interruptor está averiado o desenchufado/ Salta un fusible	Restablezca/encienda el interruptor de carga o cambie el fusible.
	El refrigerador está en modo de descongelamiento.	Espere aproximadamente 30 minutos para que finalice el ciclo de descongelamiento y que se reinicie el sistema de enfriamiento.
El refrigerador o el congelador están demasiado calientes.	El control de temperatura no está configurado lo suficientemente bajo.	Gire la perilla de temperatura hacia la derecha para ajustar a una temperatura más baja; deje transcurrir 24 horas para que se ajuste.
	Las puertas se abren con frecuencia o se quedan abiertas.	Mantenga cerradas las puertas/verifique que no haya un empaque que esté impidiendo que se cierre la puerta.
	Se guardaron alimentos calientes recientemente.	Deje pasar un tiempo para que el alimento y el refrigerador se enfrien.
	Los objetos que están en la parte trasera de los compartimientos están bloqueando el flujo de aire adecuado.	Coloque los objetos sólo dentro de la moldura de las repisas de vidrio, no en los costados de los compartimientos ni directamente enfrente de los orificios de ventilación.
	El refrigerador está en modo descongelamiento adaptable.	Esto es normal, el ciclo de descongelamiento dura aproximadamente 30 minutos.
El refrigerador o el congelador está demasiado frío.	El control de temperatura está ajustado muy bajo.	Gire la perilla hacia la izquierda para cambiar a un ajuste más caliente; deje transcurrir 24 horas para que se ajuste.
El refrigerador entra en funcionamiento con demasiada frecuencia o por periodos largos.	Es normal cuando se conecta por primera vez.	Deje transcurrir 24 horas para que el refrigerador se enfríe.
	Se han guardado alimentos calientes o grandes cantidades de comida.	Esto es normal.
	La puerta se dejó abierta.	Asegúrese de que la puerta no quede abierta por algún objeto.
	Clima caliente o se abre con frecuencia.	Esto es normal.
	El control de temperatura está ajustado en lo más frío.	Ajuste la perilla a una configuración más caliente.
Humedad en el exterior/interior del refrigerador	Nivel alto de humedad.	Esto es normal; seque la superficie y ajuste la perilla de la temperatura a una configuración ligeramente más fría.
	Las puertas se abren con frecuencia o se quedan abiertas.	Mantenga cerradas las puertas/verifique que no haya un empaque que esté impidiendo que se cierre la puerta.
	Recipiente de agua abierto en el refrigerador.	Tape o selle el recipiente.
El refrigerador desprende un olor.	Los alimentos no están sellados o empacados de manera adecuada.	Vuelva a sellar el empaque/coloque una caja abierta de bicarbonato de sodio en el refrigerador y replácela cada tres meses.
	El interior necesita limpieza.	Siga las instrucciones de limpieza en la sección Cuidado y mantenimiento adecuados.

SOLUCIÓN DE PROBLEMAS

PROBLEMA	CAUSAS POSIBLES	SOLUCIÓN
La luz no enciende.	El refrigerador está desconectado.	Conecte el refrigerador a la fuente de energía.
	El interruptor de la luz se trabó.	Asegúrese de que el interruptor ubicado del lado derecho del compartimiento para alimentos frescos esté en su lugar.
	La luz LED se rompió.	Póngase en contacto con el servicio de posventa para que se realice el reemplazo.
Escarcha o cristales de hielo en los alimentos congelados.	La puerta del congelador se dejó abierta o se estuvo abriendo con frecuencia.	Gire la perilla de la temperatura hacia la izquierda para pasar a una configuración con temperatura más alta; deje pasar 24 horas para realizar ajustes.
	Hay objetos que bloquean los orificios de ventilación del congelador e impiden el flujo de aire adecuado.	Aleje los objetos de la pared posterior.
Aire caliente o tibio de la parte inferior del refrigerador.	Flujo de aire procedente del compresor durante el proceso de refrigeración.	Esto es normal.
Los alimentos se congelan en el refrigerador.	Hay alimentos colocados cerca de los orificios de ventilación.	Aleje los alimentos de la parte trasera y superior del refrigerador.
	La perilla de control de temperatura está configurada en demasiado frío.	Ajuste la perilla hacia la izquierda a una configuración más caliente.
La puerta del congelador se abre por sí sola cuando se cierra la puerta del refrigerador.	Es normal si la puerta del congelador se cierra por sí sola después.	Si la puerta del congelador se cierra por sí sola, es indicativo de que sella bien.
	Si la puerta del congelador no se cierra por sí sola después de abrirse, ajuste las patas niveladoras.	Consulte las instrucciones para nivelar las patas en la sección Instalación del refrigerador.
La puerta no se cierra de manera adecuada.	El refrigerador no está nivelado.	Consulte las instrucciones para nivelar las patas en la sección Instalación del refrigerador.
	Algo está obstruyendo el cierre de la puerta.	Verifique y retire los objetos que obstruyan.
Vibración o golpeteo.	El refrigerador no está firmemente apoyado en el piso.	Consulte las instrucciones para nivelar las patas en la sección Instalación del refrigerador.

SERVICIO AL CLIENTE

IMPORTANTE

NO DEVUELVA ESTE PRODUCTO A LA TIENDA

Si tiene algún problema con este producto, comuníquese con el Centro de satisfacción del cliente al 1-877-337-3639.

ES NECESARIO TENER EL COMPROBANTE DE COMPRA FECHADO, EL NÚMERO DE MODELO Y EL NÚMERO DE SERIE PARA RECIBIR EL SERVICIO DE LA GARANTÍA.



GARANTÍA LIMITADA

¿Qué cubre y por cuánto tiempo?

Esta garantía cubre todos los defectos de fabricación o de material durante un período de:

12 meses en partes y mano de obra
5 años en sistema sellado

Esta garantía es válida a partir de la fecha de compra del producto. El recibo original de compra debe presentarse al centro de servicio autorizado antes de que se lleve a cabo cualquier servicio cubierto por la garantía.

Excepciones: Uso comercial o de renta.

90 días en mano de obra (únicamente en el taller).
90 días en partes.

No aplica ninguna otra garantía.

¿Qué cubre?

Las partes mecánicas y eléctricas cuyo objetivo es poner en funcionamiento este aparato, por un período de 12 meses a partir de la fecha de compra. Esto incluye todas las partes, excepto el acabado y las molduras.

Los componentes del sistema sellado (por ejemplo, el compresor hermético, el condensador y el evaporador) por defectos de fabricación, por un período de 5 años a partir de la fecha de compra. No se cubrirá ningún daño a dichos componentes producido por maltrato mecánico, transporte y manipulación inadecuados.

¿Qué se hará?

Repararemos o reemplazaremos, a nuestro criterio, cualquier parte mecánica o eléctrica que resulte estar defectuosa por uso normal durante el período de garantía especificado.

No se le cobrará al comprador las partes y la mano de obra de ningún artículo cubierto durante el período inicial de 12 meses. Después de dicho período, la garantía restante sólo cubre las partes. No incluye la mano de obra y el consumidor deberá pagarla.

¿Qué hacer en caso de que necesite servicio?

Comuníquese con el centro de servicio autorizado más cercano. Para obtener el nombre del centro de servicio más cercano, llame al 1-877-337-3639.

ESTA GARANTÍA CUBRE APARATOS DENTRO DE LOS ESTADOS UNIDOS CONTINENTAL Y CANADÁ. ESTA GARANTÍA NO CUBRE LO SIGUIENTE:

- Llamadas de servicio para realizar la instalación correcta del refrigerador.
- Llamadas de servicio para instruirle sobre el uso adecuado del refrigerador.
- Llamadas de servicio para reemplazar o corregir cableado o tubería domésticos.
- Llamadas de servicio para reemplazar bombillas.
- Daños por instalación inadecuada.
- Daños producidos en el envío.
- Defectos distintos a los de fabricación.
- Daño por uso incorrecto, maltrato, accidente, alteración, falta de cuidado y mantenimiento adecuados, o corriente o voltaje incorrectos.
- Daño por uso distinto al doméstico.
- Daño por un servicio brindado por un distribuidor o centro de servicio no autorizado.
- Adornos decorativos.
- Transporte y envío.
- Mano de obra (después de los primeros 12 meses del período de garantía).

ESTA GARANTÍA LIMITADA SE OTORGA EN LUGAR DE CUALQUIER OTRA GARANTÍA, EXPRESA O IMPLÍCITA, INCLUSO LAS GARANTÍAS DE COMERCIALIZACIÓN E IDONEIDAD PARA UN FIN EN PARTICULAR.

La solución ofrecida en esta garantía es exclusiva y se otorga en lugar de cualquier otra solución. La garantía no cubre daños incidentales o indirectos, de modo que es posible que las limitaciones anteriores no apliquen en su caso. Algunos estados no permiten limitaciones sobre la duración de una garantía implícita, de modo que es posible que las limitaciones anteriores no apliquen en su caso. Esta garantía le otorga derechos legales específicos, y usted puede tener otros derechos que varían en cada estado.

Haier America
Wayne, NJ 07470

www.HaierAmerica.com

Model # HA10TG31SS/SB/SW
Issued: August 2014
115 V, 60 Hz

Made in China
Fabriqué en Chine
Hecho en China

Haier America
Wayne, NJ 07470
©2014 Haier America Trading, LLC.