

Haier

User Manual
Guide de l'utilisateur
Manual del usuario
HLTW500AXW

Top-Load Clothes Washer

Laveuse à chargement par le haut

Lavadora de ropa con carga superior

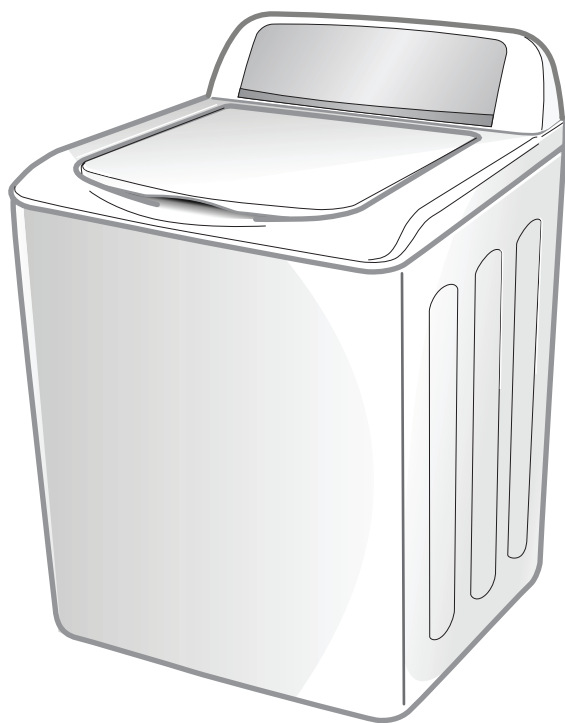

**Designed for
High-Efficiency;
use HE detergent.**

**Conçue pour
haute efficacité;
utiliser un
détergent HE.**

**Diseñada para un
alta eficiencia; use
detergente HE
(Alta eficiencia).**

TABLE OF CONTENTS

IMPORTANT SAFETY INSTRUCTIONS	2
Installation Safety Precautions	2
General Safety Precautions	3
PARTS AND FEATURES	4
INSTALLATION INSTRUCTIONS	5
Tools Needed	5
Parts Needed	5
Parts Supplied	5
Location Requirements	5
Drain System Requirements	6
Electrical Requirements	7
STEP BY STEP INSTRUCTIONS.....	8
Step 1 - Unpack the Washer	8
Step 2 - Connect and Secure the Drain Hose	9
Step 3 - Connect the Water Hoses	9
Step 4 - Level the Washer	11
Step 5 - Complete Installation	11
CONTROL PANEL AND FEATURES	12
OPERATING INSTRUCTIONS.....	17
Step 1 - Prepare and Sort Laundry.....	17
Step 2 - Add Fabric Care Products.....	17
Step 3 - Load the Washer	18
Step 4 - Start the Washer	18
CARE AND CLEANING GUIDE.....	19
Cleaning and Maintenance	19
CLEANING THE WASH TUB.....	19
Vacationing Precautions	20
Moving or Storage Preparation	20
TROUBLESHOOTING.....	21
LIMITED WARRANTY	24

RECORD KEEPING

Thank you for purchasing this Haier product. This user manual will help you get the best performance from your new washer.

For future reference, record the model and serial number located under the lid, and the date of purchase.

Staple your proof of purchase to this manual to aid in obtaining warranty service if needed.

Model number

Serial number

Date of purchase

IMPORTANT SAFETY INSTRUCTIONS

WARNING

To reduce the risk of fire, electric shock, or injury to persons when using your appliance, follow the basic precautions, including the following:

- Read all of the instructions before using this appliance.
- Use this appliance only for its intended purpose as described in this user manual.
- Do not use the washer for commercial clothes washing.
- Under certain conditions, hydrogen gas may be produced in a hot-water system that has not been used for 2 weeks or more. **HYDROGEN GAS IS EXPLOSIVE.** If the hot water system has not been used for such a period, before using a washing machine, turn on all hot-water faucets and let the water flow from each for several minutes. This will release any accumulated hydrogen gas. As the gas is flammable, do not smoke or use an open flame during this time.

INSTALLATION SAFETY PRECAUTIONS

DANGER

Before you throw away your old appliance, remove the door or lid so that children cannot hide or get trapped inside your old appliance.

- This appliance must be properly installed and located in accordance with the installation instructions before it is used.
- Do not store or install this appliance where it will be exposed to temperatures below freezing or exposed to weather, which can cause damage to the appliance.
- The appliance must be properly grounded to conform with all electrical codes and ordinances. See "Electrical Requirements" section.

GENERAL SAFETY PRECAUTIONS

- Keep the area around your appliance free from combustible materials such as lint, paper, rags or chemicals.
- Close supervision is necessary if this appliance is used by or near children. Do not allow children to play on, with, or inside this appliance.
- Do not place articles that have been previously cleaned in, washed in, soaked in, or spotted with gasoline, dry-cleaning solvents or other flammable or explosive substances in the wash water. These substances give off vapors that could ignite or explode.
- Do not add gasoline, dry-cleaning solvents, or other flammable or explosive substances to the wash water. These substances give off vapors that could ignite or explode.
- Do not reach into the appliance if the wash basket, tub or agitator is moving.
- Do not tamper with the controls.
- Never unplug your washer by pulling on the power cord. Always grasp the plug firmly and pull straight out from the outlet.
- To minimize the possibility of electric shock, unplug this appliance from the power supply before attempting any maintenance or cleaning.

NOTE: Switching off power with the Power button does NOT disconnect the appliance from the power supply.

- Do not attempt to service, repair or replace any part of the appliance unless specifically recommended in this user manual or in published repair instructions that you understand and have the skills to carry out.
- Before discarding or removing from service, remove the washer door or lid.

SAVE THESE INSTRUCTIONS HOUSEHOLD USE ONLY

PARTS AND FEATURES

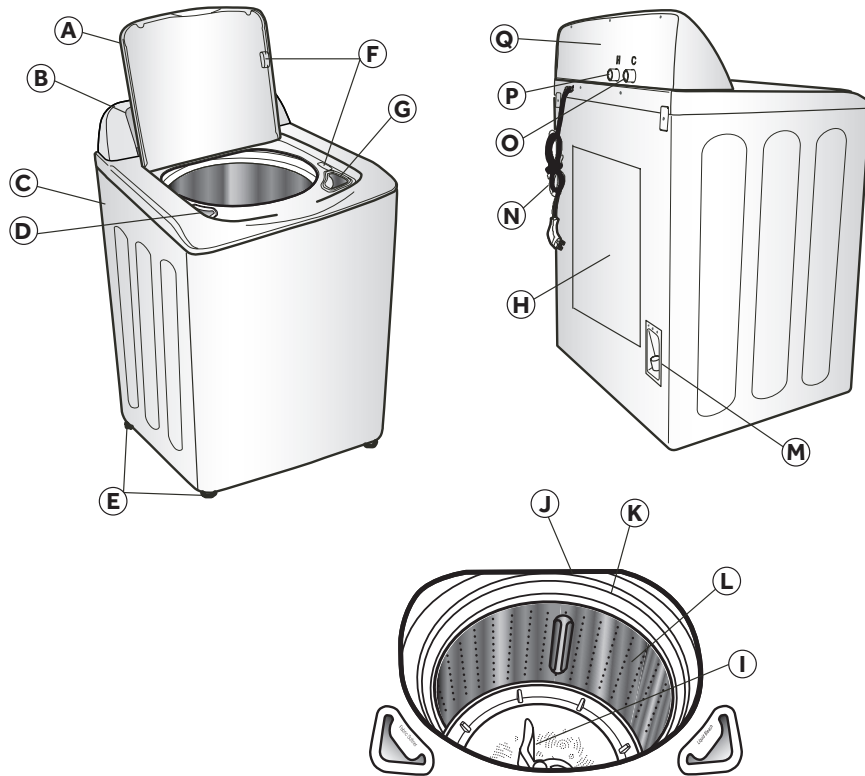

- (A) Top Lid
- (B) Control Panel
- (C) Cabinet
- (D) Fabric Softener Dispenser
- (E) Leveling Feet (4)
- (F) Lid Safety Switch
- (G) Liquid Bleach Dispenser
- (H) Access Panel
- (I) Pulsator
- (J) Outer Tub Cover
- (K) Balance Ring
- (L) Wash Basket
- (M) Drain Port
- (N) Power Cord (120 Volt/ 60 Hz)
- (O) Cold Water Inlet Valve
- (P) Hot Water Inlet Valve
- (Q) Back Cover

INSTALLATION INSTRUCTIONS

TOOLS NEEDED

- Pliers
- Wrench
- Flat-blade Screwdriver
- Measuring Tape
- Carpenter's Level

PARTS NEEDED (Not included)

- New Water Hoses (2)



PARTS SUPPLIED

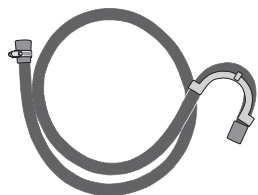

- Drain Hose Clamp
- Drain Hose Hook
- Drain Hose
- User Manual

LOCATION REQUIREMENTS

- The washer must be installed on a solid floor to minimize vibration during the spin cycle. A concrete floor is the best.
- The floor should be level with maximum slope of 1" (25 mm) under entire washer.
- A suitable location is protected from direct sunlight and heat sources such as radiators, baseboard heaters, or cooking appliances.
- Do not install on carpeting.
- The location must have a grounded electrical outlet located within 4 ft. (1.2 m) of power cord on the back of the washer.
- Hot and cold water faucets must be present within 3 ft. (0.9 m) of the hot and cold connections on the washer.
- A water heater must supply hot water with a temperature of at least 120°F (49°C).
- The water pressure should be between 20 and 100 psi (138 and 690 kPa).

⚠ WARNING

Do not install or operate the washer where it will be exposed to temperatures below 32°F (0°C). Water remaining in the washer will freeze and cause damage to the washer.

WASHER DIMENSIONS

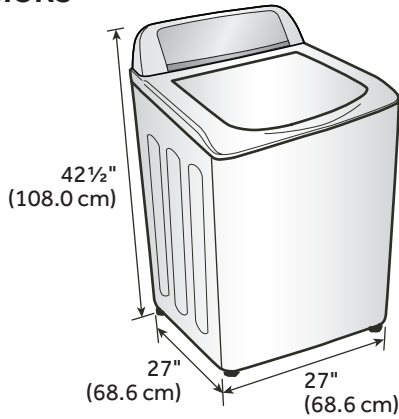

ALCOVE OR CLOSET REQUIREMENTS

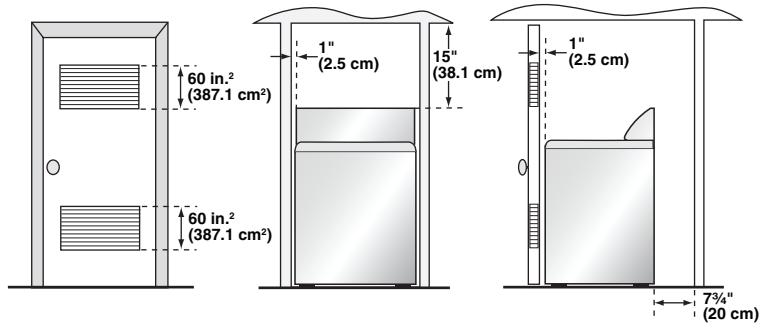

MINIMUM CLEARANCES

- Dimensions shown are the recommended minimum clearance allowances.
- Space on the sides of the washer is required to avoid noise transfer.
- Space at the rear of the washer is necessary for water inlet hoses.

DRAIN SYSTEM REQUIREMENTS

WALL OR FLOOR STANDPIPE

The height of the standpipe must be between 39" (99 cm) and 60" (153 cm) from the bottom of the washer. The minimum diameter of the standpipe must be 2" (5 cm).

Wall

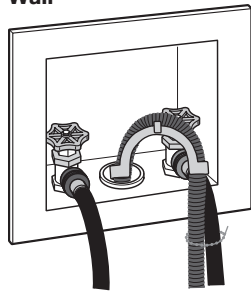

Floor

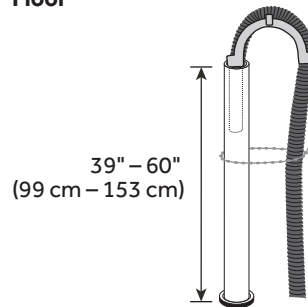

LAUNDRY TUB

The laundry tub must have a minimum capacity of 20 gal. (76 L). The height of the laundry tub must be at least 39" (99 cm) and no more than 48" (122 cm).

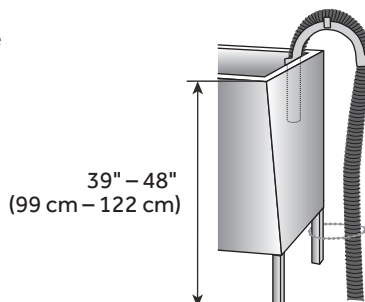

ELECTRICAL REQUIREMENTS

⚠ WARNING

The washer must be connected to a properly grounded 120 volt, 60 Hz., AC only, 15- or 20-amp, fused electrical supply. A time-delay fuse or circuit breaker is recommended.

- If the electric supply provided does not meet the above requirements, contact a licensed electrician.

⚠ WARNING

Improper connection of the equipment-grounding conductor can result in a risk of electric shock. Check with a qualified electrician or serviceman if you are in doubt as to whether the appliance is properly grounded.

- This appliance must be grounded. In the event of malfunction or breakdown, grounding will reduce the risk of electric shock by providing a path of least resistance for electric current.
- This appliance is equipped with a cord having an equipment-grounding conductor and a grounding plug. The plug must be plugged into an appropriate outlet that is properly installed and grounded in accordance with all local codes and ordinances.
- Do not use a 3 prong plug adapter.
- Do not use an extension cord.

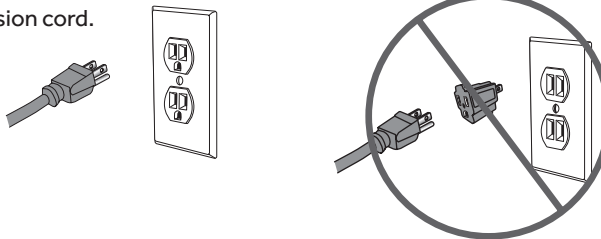

STEP BY STEP INSTRUCTIONS

INSTALLING YOUR WASHER

We recommend that your new washer be installed by a qualified appliance technician. If you feel that you have the skills to install the washer, please read the installation instructions carefully before installing.

CAUTION: If, after completing these steps, you are unsure that the washer is properly installed, contact a qualified appliance technician.

⚠ WARNING

If your washer was just delivered and the outside temperature was below freezing, do not operate until the washer warms up to room temperature.

STEP 1 - UNPACK THE WASHER

1. Remove all packing materials. This includes the foam base and all adhesive tape holding the washer accessories inside and outside.
2. Open the top lid to remove the wash basket brace. Pull to remove.

NOTE: Save the wash basket brace to use when moving the washer in the future.

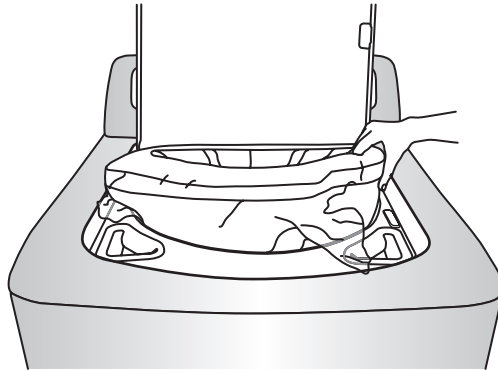

3. Inspect and remove any remains of packing, tape or printed materials before using the washer.

⚠ WARNING

To avoid danger of suffocation, keep plastic bag and other packing material away from babies and children. Do not use this bag in cribs, carriages and playpens. The plastic bag could block nose and mouth and prevent breathing. This bag is not a toy.

STEP 2 - CONNECT AND SECURE THE DRAIN HOSE

1. Loosen the drain hose clamp with a flat-blade screwdriver. Slide the clamp up the drain hose, off the hose rubber end.
2. Fit the drain hose rubber end over the plastic drain port on the washer.
3. Slide the drain hose clamp over the drain hose rubber end and drain port.
4. Tighten the drain hose clamp to secure the connection.
5. Put the drain hose hook end in a drain pipe or laundry tub.
6. Secure the drain hose in place by fastening it to a water hose, the standpipe, or a leg on the laundry tub. See "Drain System Requirements" for illustrations.

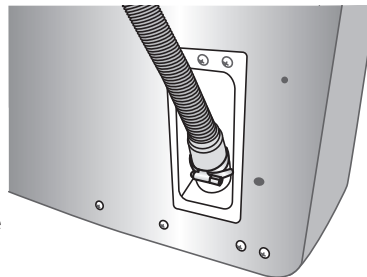

STEP 3 - CONNECT THE WATER HOSES

You must purchase new water connection hoses. They are available from your appliance retailer, a parts dealer, a hardware store, or the manufacturer.

IMPORTANT: Only use new hoses when installing the washer.

NOTE: Periodically inspect hoses for cracks, cuts, leaks or wear. Replace with new hoses every 5 years.

NOTE: Hot water needs to be set at a temperature of at least 120°F - 140°F. (49°C-60°C) for the soap to dissolve and to avoid soap residue remaining on clothes.

1. Check that a flat washer is present and firmly in place in each end of the water inlet hoses. Flat washers are pre-installed at the factory.

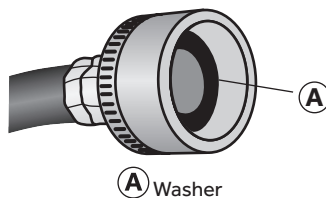

2. Thread the inlet hoses onto the water faucets by hand until snug. Then using a pair of pliers, tighten an additional two-thirds of a turn (MAXIMUM). Do not use excessive force.

IMPORTANT: To avoid damage to the hose couplings, do not overtighten.

NOTE: To avoid damage to the faucets do not use plumber's tape or sealants on the valve threads.

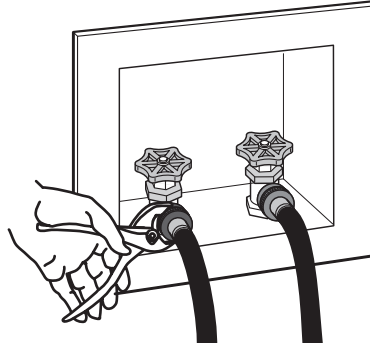

3. Thread the other end of the inlet hoses by hand onto the inlet valves marked "H" (hot) and "C" (cold) on the back of the washer until snug. Then using a pair of pliers, tighten an additional two-thirds of a turn (MAXIMUM). Do not use excessive force.

IMPORTANT: Make sure that one hose connects the Hot water faucet to the Hot water inlet valve and the other hose connects the Cold water faucet to the Cold water inlet valve.

IMPORTANT: To avoid damage to the hose couplings, do not overtighten.

NOTE: To avoid damage to the washer inlet valves, do not use plumber's tape or sealants on the valve threads.

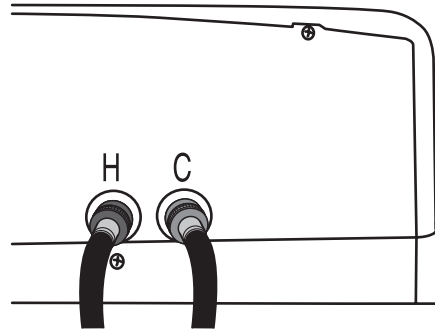

4. Turn on the hot and cold water faucets and check for leaks. If there is any leaking, check steps 1 through 3 again.

STEP 4 - LEVEL THE WASHER

IMPORTANT: Proper leveling of the washer will help reduce noise and vibration.

1. Place washer in its final location. Check that the water and drain lines are not strained or pinched. Make sure that all four feet are firmly in contact with the floor and that the washer rests solidly in position.
2. Using a carpenter's level, check to make sure the washer is level from side to side and from front to back.
3. If the washer is not level, adjust the leveling feet. Turn clockwise to extend (raise the washer) or counterclockwise to retract (lower the washer).

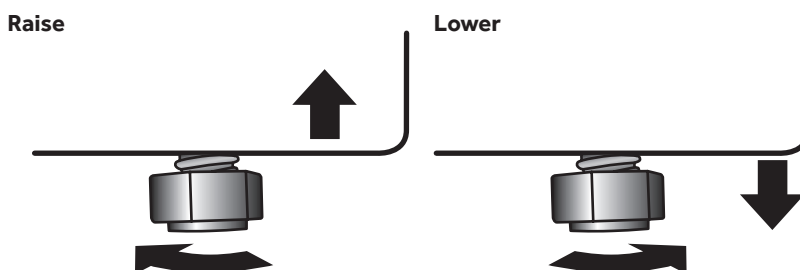

STEP 5 - COMPLETE INSTALLATION

1. Plug the washer into a grounded 3 prong outlet.
2. Check that water faucets are turned on.
3. Dispose of/recycle all packaging materials.
4. Run a normal wash cycle using detergent to test and clean the washer. See the "Operating Instructions" section.

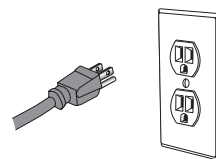

CONTROL PANEL AND FEATURES

CONTROL PANEL

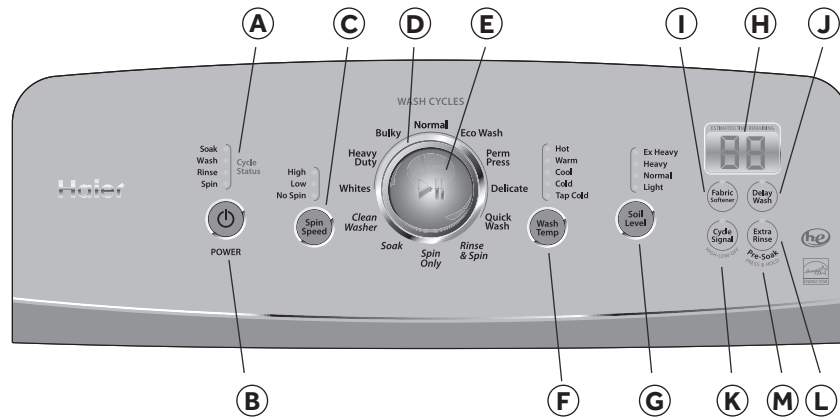

(A) CYCLE STATUS INDICATORS

- When the washer is first powered on, the Cycle Status lights indicate the stages of the selected cycle.
- As the washer is operating, the active stage blinks. As a stage is completed, the light will turn off and the next stage will begin to blink.
- The entire wash cycle is complete when all of the lights turn off.

NOTE: For the Normal and Eco Wash cycles, the Soak and Wash lights may blink at the same time. This is to indicate a short soak that has been designed into the wash cycle.

(B) POWER BUTTON

- Use this button to turn the washer on and to turn the power off.

NOTE: If the washer is powered on and is not started, it will automatically turn off after about 5 minutes.

(C) SPIN SPEED BUTTON

- A spin speed setting will automatically be selected with the wash cycle. Use this button to change the default setting.
- Not all selections are available for all cycles.

(D) CYCLE SELECTION KNOB

- There are 8 wash cycles to choose from:

Whites - Use this cycle for heavily soiled durable white fabrics.

Heavy Duty - Use this cycle for heavily soiled durable garments. This cycle can also be used for towels, sports gear, children's clothes, etc.

Bulky - Use this cycle to wash large items such as comforters, sleeping bags, and blankets.

Normal - Use this cycle for normally soiled cottons and mixed fabric loads.

Eco Wash - Use this cycle for normally soiled mixed fabric loads and to save energy with cooler wash water. Pre-soak is added by default and agitation is longer to compensate for lower temperature settings.

Perm Press - Use this cycle for wrinkle-free clothing, cotton/poly blend fabrics, and dress shirts and pants.

Delicate - Use this cycle to wash lightly soiled garments and delicate clothes that need gentle washing.

Quick Wash - Use this cycle to wash small, lightly soiled loads that are needed in a hurry.

- There are also 4 specialty cycles to choose from:

Rinse & Spin - Use this cycle to relax wrinkles, remove excess detergent, and refresh clean garments.

Spin Only - Use this cycle to remove water from clean clothes. For certain delicate and cotton clothes that you do not wish to put into the dryer, this is an ideal cycle.

Soak - Use this cycle to loosen heavy soils and to help remove stubborn stains. At the end of the cycle, the wash water will drain, but the wash basket will not spin. The load is ready for additional detergent and to be reset to start a regular wash cycle.

Clean Washer - Use this cycle once a month to keep the inside of the washer clean. See the Care and Cleaning Guide section for step by step instructions to Clean the Wash Tub.

IMPORTANT: Do not put clothing in the washer with this cycle.

E START/PAUSE BUTTON

- Press this button to start a selected cycle or to pause an operating cycle.

NOTE: After starting a wash cycle, you must pause the operating cycle to change options or settings.

F WASH TEMP BUTTON

- Use this button to select a wash temperature; all rinses use cold water. For best results, follow your garment label instructions and use the warmest water temperature that is safe for your fabric.
- Not all selections are available for all cycles.
- Hot and Warm may be cooler than what an older generation washer provides.
- Cold water is mixed with some hot water for both Cool and Cold.
- Tap Cold only uses water from the cold tap.

G SOIL LEVEL BUTTON

- Use this button to fine tune your wash cycle based on the soil level of your laundry. Adjusting this setting will result in longer or shorter wash times.

H ESTIMATED TIME REMAINING DISPLAY

- This display shows the estimated total time for a wash cycle in minutes. As the washer operates, the minutes will count down to show the time remaining. The original estimated time may be recalculated as the washer adjusts for load size and other variables.
- When using the Delay Wash feature, this display will show the number of hours selected for a delay start of the washer.
- If the washer senses a malfunction, an error code will be shown in the display. Please refer to the "Troubleshooting" section for a list of error codes and their possible causes and solutions.

I FABRIC SOFTENER BUTTON

- Turn this feature on when using the fabric softener dispenser. This will ensure that the selected wash cycle is optimized for a rinse additive. At the start of the final rinse, fabric softener will be released into the wash load as the dispenser is flushed with water.

IMPORTANT: you must push the Fabric Softener Button on the control panel if you add softener to the cup. If not, the softener will NOT BE released into the wash load.

J DELAY WASH BUTTON

- Use this button to select a delayed start of the washer. The number of hours will be shown in the Estimated Time Remaining Display. Each press of the Delay Wash Button will increase the time by 1 hour.
- One button press after 24 will cancel the delay wash feature. You can also cancel the Delay Wash feature by turning off power to the washer with the Power Button.
- The LED above the button indicates that the Delay Wash feature has been selected. The Start/Pause Button must be selected to begin the countdown. The LED indicator will blink signaling that the delay function is operating.

NOTE: The washer lid must be closed to begin the delay countdown. Opening the lid will pause an active countdown. To resume the countdown, close the lid and press the Start/Pause Button.

K CYCLE SIGNAL BUTTON

- Use this button to adjust the volume of control panel beeps and the end-of-cycle signal. After the washer is powered off, the signal returns to the High setting.

L EXTRA RINSE BUTTON

- Use this button to select or deselect the Extra Rinse option.
NOTE: The Whites cycle automatically selects the Extra Rinse option.

M PRE-SOAK OPTION

- Press and hold the Extra Rinse Button for 3 seconds to select and deselect this option. The Soak indicator in the Cycle Status group will light when Pre-soak is selected.

NOTE: The Whites, Heavy Duty, and Eco Wash cycles automatically select the Pre-Soak option.

CYCLE GUIDE

NOTE: To protect your wash load, all options and settings are not available for all cycles. The shaded boxes indicate the default settings for each cycle.

CYCLE	FABRIC TYPE	WASH PROCESS	EST TIME	WASH TEMP	SPIN SPEED	SOIL LEVEL	PRE SOAK	EXTRA RINSE
Whites	White garments	28 Min Wash Rinse Spin	92	Hot	High	Heavy	•	•
				Warm	Low	Ex Heavy		
				Cool Cold Tap Cold	No Spin	Normal Light		
Heavy Duty	Heavily soiled, durable colorfast fabrics	28 Min Wash Rinse Spin	79	Warm	High	Heavy	•	•
				Hot	Low	Ex Heavy		
				Cool Cold Tap Cold	No Spin	Normal Light		
Bulky	Sheets, sleeping bags, small comforters, and jackets	14 Min Wash Rinse Spin	48	Warm	High	Normal	•	•
				Hot	Low	Ex Heavy		
				Cool Cold Tap Cold	No Spin	Heavy Light		
Normal	Cottons, linens and mixed garments	5 Min Soak 14 Min Wash Spray Rinse Spin	44	Warm	High	Normal	•	•
				Hot		Ex Heavy		
				Cool Cold Tap Cold		Heavy Light		
Eco Wash	Cottons, linens and mixed garments	5 Min Soak 18 Min Wash Spray Rinse Spin	62	Warm	High	Normal	•	•
				Hot	No Spin	Ex Heavy		
				Cool Cold Tap Cold		Heavy Light		
Perm Press	Wrinkle-free and synthetic fabrics	14 Min Wash Rinse Spin	44	Warm	Low	Normal	•	•
				Cool	No Spin	Ex Heavy		
				Cold Tap Cold		Heavy Light		
Delicate	Lingerie, sheer fabrics with lace trim	6 Min Wash Rinse Spin	33	Warm	Low	Light	•	•
				Cool	No Spin	Heavy		
				Cold Tap Cold		Normal		
Quick Wash	Cottons, linens and mixed garments	7 Min Wash Spray Rinse Spin	28	Warm	High	Light	•	•
				Hot	Low	Heavy		
				Cool Cold Tap Cold	No Spin	Normal		
Rinse & Spin	Unsoiled garments	Rinse Spin	22	Tap Cold	High	n/a		•
					Low No Spin			
Spin Only	Clean, soaking wet garments	Spin	13	n/a	High	n/a		
					Low			
Soak	Heavily soiled fabrics	Short Agitation Soak	57	Warm	No Spin	Normal		
				Hot		Ex Heavy		
				Cool Cold Tap Cold		Heavy Light		
Clean Washer	Do not put clothes in the washer with this cycle	Agitate & Spin	62	Hot	n/a	n/a		

- Estimated Time is based on an average wash load size. Actual time will vary based on the amount of clothes being washed and other variables such as supply line water pressure.
- Pre-Soak will add from 8 to 20 minutes depending on the soil level selection.
- Extra Rinse will add about 12 minutes.

FEATURES

HIGH-EFFICIENCY

- This washer utilizes a pulsator wash system to gently clean clothes using less water and energy than a traditional agitator washer.
- Less water produces a concentrated water and detergent solution that aggressively works to loosen soils.
- Use only High-Efficiency detergent. The proper detergent label should include an "H-E" logo or the words "High-Efficiency". Regular detergents will create excessive suds that can damage washer components, reduce rinse performance, and lead to soap film build-up that creates mold and mildew. Follow the detergent manufacturer's instructions for the amount of H-E detergent to use.

IMPORTANT: The wash basket will not fill with water like a traditional agitator washer. It is normal for some of the clothes to be above the water level. As the washer dampens the load and begins to move garments, they will settle to the bottom basket. Do not add garments to fill the basket.

AUTOMATIC LOAD SIZE SENSING

- The control panel does not have a water level button because the washer is equipped with sensors and intelligence to automatically measure the load size and properly determine the amount of water necessary for a high-efficiency wash.

IMPORTANT: As the washer dampens the load and begins to move garments, they will settle to the bottom basket. Do not add garments to fill the basket.

AUTOMATIC TEMPERATURE CONTROL

- This washer is equipped to measure the temperature and flow rate of incoming water. Special programming determines the proper hot and cold mixture for each Wash Temp setting to achieve targeted water temperatures. This is especially helpful in cold climates when the incoming water is extremely cold. Hot water will be added to a Cold wash to make sure the water temperature is in a range where detergent is effective.
- The washer works by first filling with cold water for all Wash Temp settings, including Hot and Warm. Then the washer switches to filling with hot water. After the washer has sensed both cold and hot water, the proper mixture is used to complete filling the wash tub.

OPERATING INSTRUCTIONS

⚠ WARNING

To reduce the risk of fire, electric shock, or injury to persons, read the **IMPORTANT SAFETY INSTRUCTIONS** before operating this appliance.

STEP 1 - PREPARE AND SORT LAUNDRY

PREPARE LAUNDRY

- Check garment labels for manufacturer's washing instructions.
- Empty pockets and turn them inside out.
- Turn down cuffs and remove any lint or dirt.
- Tie strings and sashes so they don't tangle.
- Close zippers, snaps and hooks to avoid snagging.
- Remove loose items (pins, bobby pins, coins, rings, earrings, napkins, etc.) from clothes to prevent scratching of the wash basket or clogging the drain pump.
- Pretreat all stains and heavily soiled areas.
- Turn synthetic and wool knits inside out to avoid pilling.

SORT LAUNDRY

- Sort laundry by the type of wash cycle required (water temperature and wash action).
- Separate light colors from dark colors and colorfast items from non-colorfast items.
- Separate heavy duty fabrics from light weight fabrics.
- Separate fabrics that attract lint from fabrics that give off lint.

STEP 2 - ADD FABRIC CARE PRODUCTS

ADD DETERGENT

- Use only High Efficiency detergent. HE detergents are specifically formulated with ingredients to avoid problems caused by too many soap suds. Excess suds will prevent the complete rinsing of detergent residue from clothes.
- Pour liquid or powder detergent and color safe bleach directly into the wash basket before loading clothes.



NOTE: The proper amount of detergent depends on the size of the load, the soil level of the clothes, and the softness of the water being supplied to the washer.

ADD BLEACH (IF DESIRED)

- Pour measured liquid chlorine bleach into the liquid bleach dispenser.

NOTE: Use only liquid bleach in this dispenser.

IMPORTANT: Be careful not to spill undiluted bleach onto the washer cabinet or your clothes. Since it is a strong chemical, it may damage clothes or the finish of the washer.

- The liquid bleach in the dispenser is dispensed immediately after a wash cycle starts.
- Follow manufacturer's directions on garment label for recommended use of liquid or powder bleach.

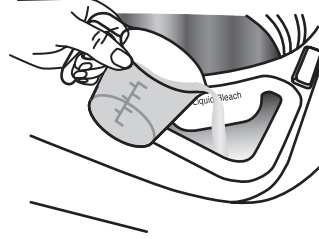

ADD FABRIC SOFTENER (IF DESIRED)

- Pour measured liquid fabric softener into the fabric softener dispenser.
- Use the amount recommended by the fabric softener manufacturer, but do not fill above the "Max Fill" line.
- Fabric Softener is dispensed during the final rinse.

IMPORTANT: The Fabric Softener option must be selected when using this dispenser. Do not pour fabric softener directly on clothes because it could create spots or stains.

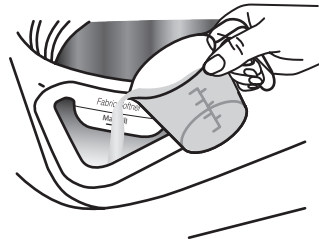

STEP 3 - LOAD THE WASHER

1. Open the washer lid and load clothes evenly and loosely to the wash basket for a balanced load.
2. Close the washer lid.

NOTES:

- Do not overload or stuff items into the wash basket.
- The washer will not pulsate or spin with the lid open.

STEP 4 - START THE WASHER

1. Turn the washer on by pressing the POWER BUTTON.
2. Select a wash cycle by turning the CYCLE SELECTION KNOB.
3. Modify the default settings and options if desired.
4. Press the START/PAUSE BUTTON on the face of the knob to start the wash cycle.

CARE AND CLEANING GUIDE

WARNING

Always unplug your washer to avoid electric shock before cleaning.

Ignoring this warning may result in death or injury.

Before using cleaning products, always read and follow manufacturer's instructions and warnings to avoid personal injury or product damage.

CLEANING AND MAINTENANCE

- Only use a damp or sudsy cloth for cleaning the control panel.
- If you spill liquid/powdered softener, bleach or detergent on the cabinet, wipe the cabinet immediately to avoid damage to the finish.
- Do not use abrasive cleansers, harsh chemicals, ammonia, chlorine bleach, concentrated detergent, or solvents to clean the washer. These chemicals may dissolve, damage, or discolor the washer.
- After washing clothes, leave the lid open so that moisture inside the machine can evaporate and to prevent the growth of mold or mildew.
- It is recommended that the washer tub be cleaned once a month using the "Clean Washer" cycle.

CLEANING THE WASH TUB

The washer interior should be cleaned once a month to reduce the buildup of soap film and help keep the wash system odor free. Follow these steps.

1. Make sure the washer is empty.
2. Pour 1 cup (250 ml) of liquid chlorine bleach into the bleach dispenser.
IMPORTANT: Do not add detergent to the wash basket and do not use more than 1 cup of bleach to avoid damaging the washer.
3. Close washer lid.
4. Turn the washer on by pressing the POWER BUTTON.
5. Select the Clean Washer cycle.
6. Press the START/PAUSE BUTTON to begin the cycle.

NOTE: The Clean Washer cycle must be run to completion for best results. The cycle can be interrupted by pressing the Power Button. However, the bleach needs to be thoroughly rinsed out of the washer before attempting to wash clothes. If you interrupt the Clean Washer cycle, run a Rinse & Spin cycle to ensure that the bleach is completely removed.

VACATIONING PRECAUTIONS

- Turn off water supply faucets. This will eliminate the potential for damage to your home if a water hose ruptures or leaks.
- Unplug the washer from the electrical outlet.
- Dry the wash basket.
- Leave the lid open so that moisture inside the machine can evaporate and to prevent the growth of mold or mildew.

MOVING OR STORAGE PREPARATION

In addition to performing the "Vacationing Precautions," complete the following additional steps.

- Disconnect the water hoses and the drain hose and place them into the wash basket.
- Turn the leveling feet so that they are fully retracted into the washer cabinet.
- If moving the washer, place the wash basket brace from the original packing materials back into the top of the washer opening. Use masking tape to secure the washer lid.
- Move and store your washer in an upright position only.
- Do not store your washer in a cold environment where temperatures fall below freezing; store at room temperature.

TROUBLESHOOTING

ERROR CODES

When the washer senses an error all machine operations will stop, a series of 4 beeps will sound and an error code will be shown in the Estimated Time Remaining display.

ERROR CODE	DESCRIPTION	POSSIBLE CAUSE AND SOLUTION
dO (Washer Lid is Open)	The washer has detected that the lid is open.	The washer will not start with the washer lid open. If the lid is opened during the wash cycle, it may continue to run. However, when it reaches a stage that requires the lid to be closed, the error will occur. Closing the lid should dismiss the error and resume normal operation.
Ld (Too Long to Drain Water)	The washer has detected that it is taking too long to completely drain water from the wash tub.	Check to make sure the drain hose is properly installed. The open end of the drain hose should not be submerged in water.
UL (Unbalanced Load)	The washer has detected an out of balance load and has failed to self correct the condition.	Open the washer lid, redistribute the load, close the lid, and the washer will resume operation.
LF (Too Long to Fill)	The washer senses that it is taking too long to fill the wash tub or does not read a change in water level during a fill.	Check to make sure that the water hoses are connected to the washer, there are no kinks in the hoses, and that the supply valves are fully opened.
FA (Water Level Sensor Error)	The washer has detected water level sensor errors.	Call for Service.
F2 (Water Level is Too High)	The washer has detected higher than normal water levels, automatic draining has not resolved the issue.	Call for Service.
E5 (Water Temperature Problem)	The washer senses that Hot water is too cold, or Warm, Cool, Cold, and Tap Cold water is too hot.	Check to make sure that your hot water heater is supplying hot water. Check to make sure that the water hoses are connected to the proper valve; hot to hot, cold to cold.

WASHER DOES NOT OPERATE

- Check that the power cord is plugged into a grounded 3 prong outlet.
- Check that the electrical wall receptacle is of proper voltage.
- Check if the circuit breaker needs to be reset or if the fuse needs to be replaced.

- Check that the washer is not overloaded. Laundry may need to be redistributed to re-balance the load.
- Check that the washer lid is properly closed.
- The washer pauses in some cycles. This is normal in the Delicate cycle, which has short periods for laundry to soak. You will not hear the washer operating during that period of time. When the soak time ends, the washer will restart automatically.

PROBLEMS WITH WATER

Water flow is slow or filling takes a long time:

- Check to make sure that the water faucets are fully turned on.
- Check the water hoses to make sure that they are not tangled, kinked, or pinched.

Water temperature is incorrect:

- Check your water heater temperature. Hot water needs to be at a temperature of at least 120°F -140°F (49°C - 60°C).
- Check that the inlet hoses are properly connected (hot to hot and cold to cold).

Water leaks:

- Check that the inlet hoses connections at the faucets and washer are tight.
- Check that the drain hose connection at the washer is secure and that the drain hose is properly positioned at the drain location.
- Check the plumbing or call a plumber.

Water will not drain:

- Check that the drain hose is properly connected to the washer.
- Check the position of the drain hose. In order to drain properly, the top of drain outlet must be at least 39" (99 cm) above the floor.
- Check that the sink or drainpipe is not clogged.

WASHER IS MAKING NOISE

Thumping Sound:

- The wash load may be unbalanced. Pause the washer and redistribute items in the wash basket.

Rattling or clanking noises:

- Foreign objects may be in the washtub. Stop the washer and check for foreign objects such as keys or loose change.

Squealing Sounds:

- Wash basket may be overloaded. Stop the washer and remove part of the wash load.

Vibration Noises:

- Washer may not be level. Check that all 4 leveling feet are resting firmly on the floor and that the washer is level.

PROBLEMS WITH CLOTHING**Wrinkling:**

- Wrinkling can occur because of improper sorting, overloading or washing at the wrong water temperature.
- Avoid overloading and re-sort your load. Do not mix heavy clothes such as work clothes with light clothes such as blouses, light shirts and delicate items. You may need to wash them in warm or cold water.

Detergent Residue:

- Detergent may not completely dissolve in extremely cold water. Select a warm water wash temperature and check to make sure your hot water heater is providing hot water; at least 120F (49°C).
- Add detergent before loading clothes. Do not pour detergent directly on garments.

Clothes Are Grayed or Yellowed:

- Separate darks from lights and whites to avoid the transfer of dyes.
- Large and heavily soiled laundry may need more detergent and hotter wash water. Refer to detergent manufacturer's directions for recommended usage.

Garment Damage:

- Tearing and snagging - Tie strings and sashes. Empty pockets, fasten belts, and close zippers, metal snaps or hook fasteners before loading.
- Bleach stains - Do not pour or splash bleach directly on clothes. If you are using the dispenser and still notice stains, try using diluted bleach. Bleach stains may appear as color loss spots.
- Excessive wear and tear - Follow manufacturer's instructions for garment care.

LIMITED WARRANTY

IN HOME SERVICE

FULL ONE YEAR WARRANTY

For 12 months from the date of original retail purchase, Haier will repair or replace any part free of charge including labor that fails due to a defect in materials or workmanship.

LIMITED WARRANTY

After one year from the original retail purchase date, Haier will provide a part at no cost, as indicated below, to replace said part as a result of a defect in materials or workmanship. Haier is solely responsible for the cost of the part. All other costs such as labor, trip charge, etc are the responsibility of the owner.

Second through Fifth Year

Haier will provide the outer washtub and related outer tub assembly parts should the part fail to hold water.

Second through Seventh Year

Haier will provide the inner stainless steel wash basket if defective in material or workmanship.

NOTE: This warranty commences on the date the item was purchased, and the original purchase receipt must be presented to the authorized service representative before warranty repairs are rendered.

Exceptions: Commercial or Rental Use Warranty

90 days labor from date of original purchase

90 days parts from date of original purchase

No other warranty applies.

FOR WARRANTY SERVICE

Contact your nearest authorized service center. All service must be performed by a Haier authorized service center. For the name and telephone number of the nearest authorized service center, please call 1-877-337-3639.

Before calling please have available the following information:

Model number and serial number of your appliance. The name and address of the dealer you purchased the unit from and the date of purchase.

A clear description of the problem.

A proof of purchase (sales receipt).

This warranty covers appliances within the continental United States, Puerto Rico and Canada. What is not covered by this warranty:

Replacement or repair of household fuses, circuit breakers, wiring or plumbing.

A product whose original serial number has been removed or altered.

Any service charges not specifically identified as normal such as normal service area or hours.

Damage to clothing.

Damage incurred in shipping.

Damage caused by improper installation or maintenance.

Damage from misuse, abuse accident, fire, flood, or acts of nature.

Damage from service other than an authorized Haier dealer or service center.

Damage from incorrect electrical current, voltage or supply.

Damage resulting from any product modification, alteration or adjustment not authorized by Haier.

Adjustment of consumer operated controls as identified in the owner's manual.

Hoses, knobs, lint trays and all attachments, accessories and disposable parts.

Labor, service transportation, and shipping charges for the removal and replacement of defective parts beyond the initial 12-month period.

Damage from other than normal household use.

Any transportation and shipping charges.

THIS LIMITED WARRANTY IS GIVEN IN LIEU OF ALL OTHER WARRANTIES, EXPRESSED OR, INCLUDING THE WARRANTIES OF MERCHANTABILITY AND FITNESS FOR A PARTICULAR PURPOSE

The remedy provided in this warranty is exclusive and is granted in lieu of all other remedies.

This warranty does not cover incidental or consequential damages, so the above limitations may not apply to you. Some states do not allow limitations on how long an implied warranty lasts, so the above limitations may not apply to you.

This warranty gives you specific legal rights, and you may have other rights, which vary from state to state.

Haier America
Wayne, NJ 07470

TABLE DES MATIÈRES

IMPORTANTES INSTRUCTIONS DE SÉCURITÉ	26
Précautions de sécurité concernant l'installation	26
Précautions générales de sécurité	27
PIÈCES ET CARACTÉRISTIQUES	28
INSTRUCTIONS D'INSTALLATION	29
Outils nécessaires	29
Pièces nécessaires	29
Pièces fournies.....	29
Critères d'emplacement	29
Critères du système de vidange	30
Spécifications électriques.....	31
INSTRUCTIONS ÉTAPE PAR ÉTAPE	32
Étape 1 – Déballage de la laveuse	32
Étape 2 – Raccordement et immobilisation du tuyau de vidange	33
Étape 3 - Raccordement des tuyaux d'admission d'eau	33
Étape 4 – Nivellement de la laveuse.....	35
Étape 5 – Fin de l'installation	35
TABLEAU DE COMMANDE ET FONCTIONS	36
INSTRUCTIONS D'UTILISATION	43
Étape 1 – Préparation et tri du linge	43
Étape 2 – Ajout de produits de soin des tissus	43
Étape 3 – Chargement de la laveuse	44
Étape 4 – Mise en marche de la laveuse	44
GUIDE D'ENTRETIEN ET DE NETTOYAGE.....	45
Nettoyage et entretien.....	45
Nettoyage de la cuve de la laveuse	45
Précautions à prendre avant un départ	46
Préparation avant un déménagement ou un entreposage	46
DÉPANNAGE.....	47
GARANTIE LIMITÉE.....	50

DOCUMENTS À CONSERVER

Merci d'avoir acheté ce produit Haier.
Ce manuel d'utilisation vous aidera
à obtenir la meilleure performance
possible de votre nouvelle laveuse.

Pour référence ultérieure, inscrire le
numéro de plaque signalétique situé
sous le couvercle, ainsi que la date
d'achat.

Pour faciliter l'obtention d'un service
sous garantie, agrafez la preuve de la
date d'achat à ce manuel.

Numéro de modèle

Numéro de série

Date d'achat

IMPORTANTES INSTRUCTIONS DE SÉCURITÉ

⚠ AVERTISSEMENT

Afin de réduire le risque d'incendie, de choc électrique ou de blessures corporelles lors de l'utilisation de cet appareil, observer certaines précautions fondamentales, notamment :

- Lire toutes les instructions avant d'utiliser cet appareil.
- Utiliser cet appareil uniquement dans le but auquel il est destiné et tel que décrit dans le présent manuel d'utilisation.
- Ne pas utiliser la laveuse pour le nettoyage de vêtements dans un cadre commercial.
- Dans certaines conditions, un système d'eau chaude qui n'a pas été utilisé depuis 2 semaines ou plus peut produire de l'hydrogène. L'HYDROGÈNE EST UN GAZ EXPLOSIF. Si le système d'eau chaude est resté inutilisé pendant une telle période, ouvrir tous les robinets d'eau chaude et laisser l'eau s'y écouler pendant plusieurs minutes avant d'utiliser une laveuse. Ceci libérera toute accumulation d'hydrogène. Le gaz est inflammable : ne pas fumer ou utiliser une flamme nue durant cette période.

PRÉCAUTIONS DE SÉCURITÉ CONCERNANT L'INSTALLATION

⚠ DANGER

Avant de jeter votre ancien appareil, retirer la porte ou le couvercle de façon à ce que les enfants ne puissent pas se cacher ou être coincés dans l'ancien appareil.

- Avant d'être utilisé, cet appareil doit être correctement installé et placé dans la pièce, conformément aux instructions d'installation.
- Ne pas entreposer ou installer cet appareil dans un endroit où il sera exposé aux intempéries ou à des températures inférieures au point de congélation; cela pourrait endommager l'appareil.
- L'appareil doit être correctement relié à la terre, conformément à tous les critères des codes et règlements locaux régissant les installations électriques. Voir la section "Spécifications électriques".

PRÉCAUTIONS GÉNÉRALES DE SÉCURITÉ

- L'espace autour de l'appareil doit être libre de toute matière combustible comme de la charpie, du papier, des chiffons ou des produits chimiques.
- Une surveillance attentive s'impose lorsque cet appareil ménager est utilisé par ou à proximité d'enfants. Ne pas laisser des enfants jouer avec l'appareil, ni jouer dessus ou à l'intérieur.
- Ne pas placer dans l'eau de lavage des articles précédemment nettoyés, lavés, trempés ou tachés avec de l'essence, des solvants pour nettoyage à sec ou d'autres substances inflammables ou explosives. Ces substances dégagent des vapeurs qui pourraient s'enflammer ou exploser.
- Ne pas ajouter d'essence, de solvants pour nettoyage à sec ou d'autres substances inflammables ou explosives à l'eau de lavage. Ces substances dégagent des vapeurs qui pourraient s'enflammer ou exploser.
- Ne pas accéder à l'intérieur de l'appareil si le panier de lavage, la cuve ou l'agitateur est en mouvement.
- Ne pas effectuer d'intervention non autorisée sur les commandes.
- Ne pas débrancher la laveuse en tirant sur le cordon d'alimentation. Toujours saisir la fiche de branchement fermement pour l'extraire de la prise de courant.
- Afin de réduire le risque de choc électrique, débrancher cet appareil de l'alimentation électrique avant d'effectuer un dépannage ou un nettoyage.

REMARQUE : Le fait de tourner le bouton de sélection de programme à la position "d'arrêt" ne permet PAS de déconnecter l'appareil de l'alimentation électrique.

- Ne pas réparer ou remplacer une quelconque pièce de l'appareil ou effectuer une opération d'entretien à moins que cela soit expressément recommandé(e) dans ce manuel d'utilisation ou dans les instructions de réparation fournies et que vous compreniez et soyez capable d'exécuter ces instructions.
- Retirer la porte ou le couvercle de la laveuse avant de la jeter ou de la rendre inutilisable.

CONSERVER CES INSTRUCTIONS USAGE DOMESTIQUE EXCLUSIF

PIÈCES ET CARACTÉRISTIQUES

FRANÇAIS

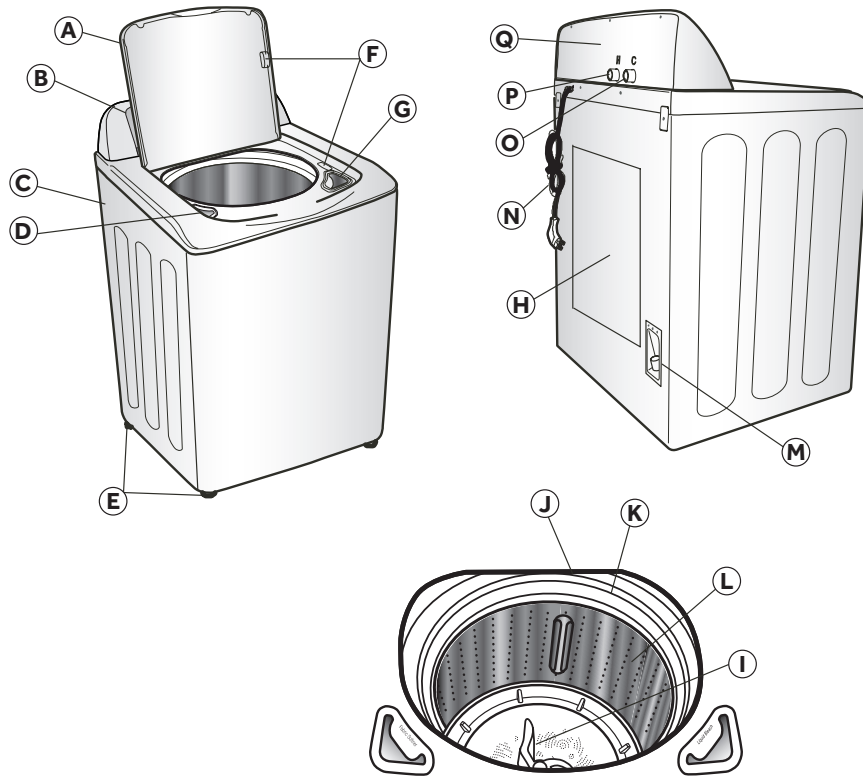

- | | |
|---|--|
| Ⓐ Couvercle supérieur | Ⓜ Orifice de vidange |
| Ⓑ Tableau de commande | Ⓝ Cordon d'alimentation électrique (120 V/60 Hz) |
| Ⓒ Caisse | Ⓞ Valve du tuyau d'alimentation d'eau froide |
| Ⓓ Distributeur d'assouplissant pour tissu | Ⓟ Valve du tuyau d'alimentation d'eau chaude |
| Ⓔ Pieds de nivellement (4) | Ⓠ Couverture arrière |
| Ⓕ Interrupteur de sécurité du couvercle | |
| Ⓖ Distributeur d'agent de blanchiment liquide | |
| Ⓗ Panneau d'accès | |
| Ⓘ Pulsateur | |
| Ⓛ Cerclage externe de la cuve | |
| Ⓚ Anneau d'équilibrage | |
| Ⓛ Panier de lavage | |

INSTRUCTIONS D'INSTALLATION

OUTILS NÉCESSAIRES

- Pince
- Clé
- Tournevis à lame plate
- Mètre ruban
- Niveau

PIÈCES NÉCESSAIRES (Non incluses)

- Nouveaux tuyaux d'eau (2)



PIÈCES FOURNIES

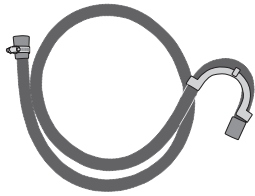

- Bride pour tuyau de vidange
- Crochet de tuyau de vidange
- Tuyau de vidange
- Manuel d'utilisation

CRITÈRES D'EMPLACEMENT

- La laveuse doit être installée sur un plancher résistant pour réduire les vibrations durant le programme d'essorage. Un plancher en béton est idéal.
- Le plancher doit être de niveau avec une pente maximale de 1" (25 mm) sous l'ensemble de la laveuse.
- L'appareil doit être placé dans un emplacement protégé de la lumière directe du soleil et de sources de chaleur comme des radiateurs, des plinthes électriques ou des appareils de cuisson.
- Ne pas installer sur de la moquette.
- L'emplacement d'installation doit comporter une prise électrique reliée à la terre et située à 4 pi (1,2 m) maximum du cordon d'alimentation à l'arrière de la laveuse.
- Deux robinets d'eau chaude et d'eau froide doivent se situer à 3 pi (0,9 m) maximum des raccordements d'eau chaude et d'eau froide de la laveuse.
- Un chauffe-eau doit fournir une température d'eau chaude d'au moins 120°F (49°C).
- La pression de l'eau doit être comprise entre 20 à 100 lb/po² (138 et 690 kPa).

⚠ AVERTISSEMENT

Ne pas installer ou faire fonctionner la laveuse dans un endroit où elle sera exposée à des températures inférieures à 32°F (0°C). De l'eau restée dans la laveuse gèlera et endommagera la laveuse.

DIMENSIONS DE LA LAVEUSE

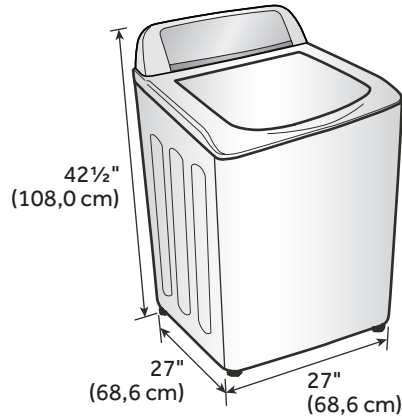

SPÉCIFICATIONS POUR ALCÔVE OU PLACARD

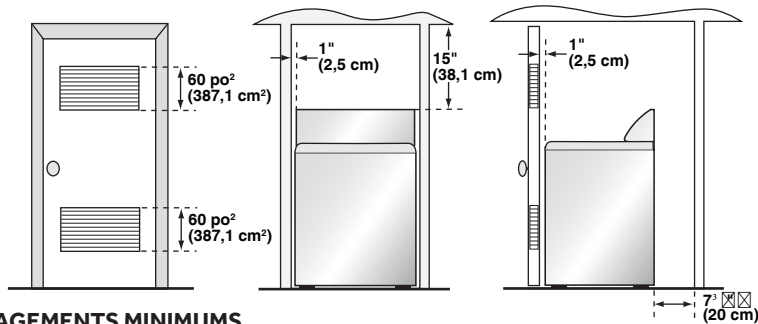

DÉGAGEMENTS MINIMUMS

- Les dimensions indiquées correspondent aux dégagements minimaux nécessaires.
- Il faut laisser un dégagement de chaque côté de la laveuse afin d'éviter tout transfert de bruit.
- Il est nécessaire de laisser un dégagement à l'arrière de la laveuse pour les tuyaux d'arrivée d'eau.

CRITÈRES DU SYSTÈME DE VIDANGE

TUYAU RIGIDE DE REJET À L'ÉGOUT AU MUR OU AU PLANCHER

La hauteur du tuyau rigide de rejet à l'égout doit être comprise entre 39" (99 cm) et 60" (153 cm) à partir du bas de la laveuse. Le diamètre du tuyau rigide de rejet à l'égout doit être de 2" (5 cm) minimum.

Mur

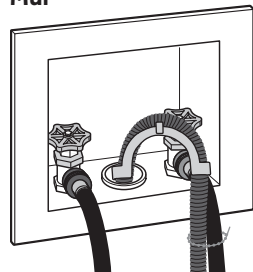

30

Plancher

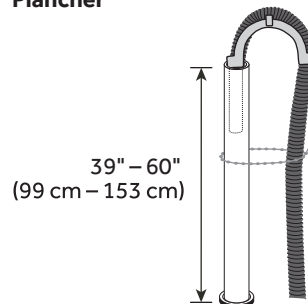

ÉVIER DE BUANDERIE

L'évier de buanderie doit avoir une capacité minimale de 20 gal. (76 L). La hauteur de l'évier de buanderie doit être de 39" (99 cm) minimum et de 48" (122 cm) maximum.

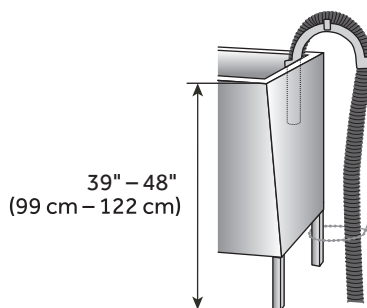

SPÉCIFICATIONS ÉLECTRIQUES

⚠ AVERTISSEMENT

La laveuse doit être branchée à une prise secteur correctement mise à la terre de 120 volts, 60 Hz, CA uniquement, protégée par fusible de 15 ou 20 ampères. Il est recommandé d'utiliser un disjoncteur ou un fusible temporisé.

- Si l'alimentation électrique fournie ne répond pas aux critères ci-dessus, contacter un électricien agréé.

⚠ AVERTISSEMENT

Un raccordement inapproprié du conducteur de mise à la terre d'équipement peut causer un risque de choc électrique. Consulter un électricien ou un réparateur qualifié en cas de doute quant à la qualité de la liaison à la terre de l'appareil.

- Cet appareil doit être relié à la terre. En cas d'anomalie de fonctionnement ou de panne, réaliser une liaison à la terre réduira le risque de choc électrique en offrant au courant électrique un itinéraire d'évacuation de moindre résistance.
- Cet appareil est doté d'un cordon électrique comportant un conducteur de mise à la terre d'équipement et une fiche de branchement de liaison à la terre. La fiche doit être branchée sur une prise de courant appropriée bien installée et reliée à la terre conformément à tous les codes et règlements locaux.
- Ne pas utiliser d'adaptateur à trois broches.
- Ne pas utiliser de câble de rallonge.

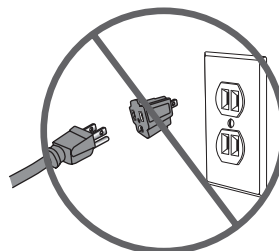
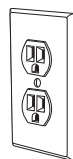
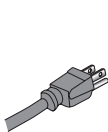

INSTRUCTIONS ÉTAPE PAR ÉTAPE

INSTALLATION DE LA LAVEUSE

Nous recommandons que l'installation de votre nouvelle laveuse soit réalisée par un technicien d'appareils électroménagers agréé. Si vous pensez être capable d'installer la laveuse, lire attentivement les instructions d'installation avant de procéder à l'installation.

MISE EN GARDE : Si vous n'êtes pas certain que la laveuse est correctement installée après avoir effectué ces étapes, contacter un technicien d'appareils électroménagers qualifié.

⚠ AVERTISSEMENT

Si la laveuse vient juste de vous être livrée et que la température extérieure est inférieure au point de congélation, ne pas faire fonctionner la laveuse avant qu'elle n'ait atteint la température ambiante.

ÉTAPE 1 – DÉBALLAGE DE LA LAVEUSE

1. Enlever tous les matériaux d'emballage. Cela comprend la base en polystyrène et tous les adhésifs qui maintiennent les accessoires pour laveuse en place, à la fois à l'intérieur et à l'extérieur.
2. Ouvrir le couvercle supérieur pour retirer la pièce de fixation du panier de lavage. Tirer sur la pièce de fixation pour la retirer.

REMARQUE : Conserver la pièce de fixation du panier de lavage pour pouvoir la réutiliser en cas de déplacement ultérieur de la laveuse.

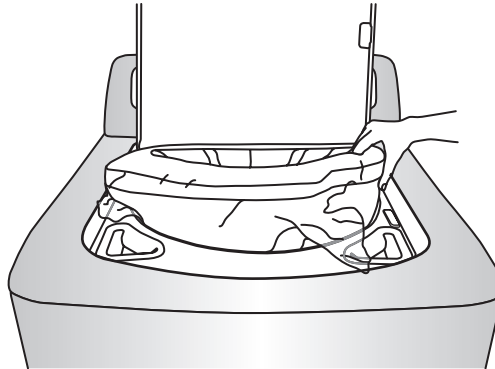

3. Inspecter la laveuse et retirer tout film protecteur, ruban adhésif ou emballage resté sur l'appareil avant de l'utiliser.

⚠ AVERTISSEMENT

Afin d'éviter tout risque d'étouffement, conserver le sac en plastique et autres matériaux d'emballage hors de portée des bébés et des enfants. Ne pas utiliser ce sac dans des berceaux, poussettes ou parcs pour enfants. Le sac en plastique peut bloquer les orifices du nez et de la bouche et empêcher la respiration. Ce sac n'est pas un jouet.

ÉTAPE 2 – RACCORDEMENT ET IMMOBILISATION DU TUYAU DE VIDANGE

1. Desserrer la bride du tuyau de vidange avec un tournevis à lame plate. Faire remonter la bride le long du tuyau de vidange et la dégager de l'extrémité du tuyau en caoutchouc.
2. Placer l'extrémité en caoutchouc du tuyau de vidange sur l'orifice du tuyau de vidange en plastique de la laveuse.
3. Faire glisser la bride pour tuyau de vidange sur l'extrémité en caoutchouc du tuyau de vidange et l'orifice du tuyau de vidange en plastique.
4. Serrer la bride du tuyau de vidange pour assujettir le raccordement.
5. Placer l'extrémité crochetée du tuyau de vidange dans le conduit d'évacuation ou l'évier de buanderie.
6. Fixer le tuyau de vidange à un tuyau d'eau, au tuyau rigide de rejet à l'égout ou à l'un des pieds de l'évier de buanderie pour le maintenir en place. Voir "Critères du système de vidange" pour des illustrations.

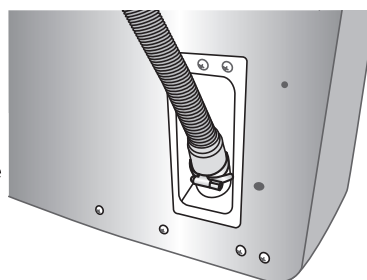

FRANÇAIS

ÉTAPE 3 - RACCORDEMENT DES TUYAUX D'ADMISSION D'EAU

Vous devez acheter de nouveaux tuyaux de raccordement d'eau. Ceux-ci sont disponibles chez votre marchand d'électroménagers, revendeur de pièce, quincaillerie ou auprès du fabricant.

IMPORTANT : Utiliser uniquement des tuyaux neufs pour installer la laveuse.

REMARQUE : Inspecter périodiquement les tuyaux pour pouvoir détecter toute coupure, usure ou fuite éventuelle. Remplacer les tuyaux et installer des tuyaux neufs tous les 5 ans environ.

REMARQUE : L'eau chaude doit être réglée à une température d'au moins 120°F à 140°F. (49°C-60°C) pour que le savon puisse être dissout et pour éviter que des résidus de savon ne se déposent sur les vêtements.

1. Vérifier qu'une nouvelle rondelle plate est bien installée dans chaque extrémité des tuyaux d'arrivée d'eau. Des rondelles plates ont été préinstallées à l'usine.

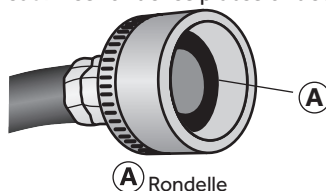

A Rondelle

2. Enfiler les tuyaux d'arrivée d'eau sur les robinets d'arrivée d'eau à la main jusqu'à ce qu'ils soient serrés. Serrer ensuite les raccords en effectuant deux tiers de tour supplémentaires (MAXIMUM) à l'aide d'une pince. Ne pas forcer excessivement.

IMPORTANT : Pour éviter d'endommager les raccords de tuyau, ne pas serrer excessivement.

REMARQUE : Afin d'éviter d'endommager les robinets, ne pas utiliser de ruban adhésif pour tuyauteries ou de produits d'étanchéité sur le filetage des valves.

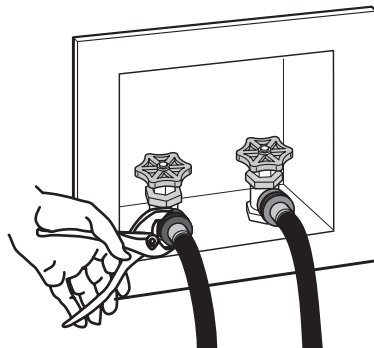

3. Enfiler à la main l'autre extrémité des robinets d'arrivée d'eau sur les valves d'arrivée d'eau portant les mentions "H" (eau chaude) et "C" (eau froide) à l'arrière de la laveuse jusqu'à ce qu'ils soient serrés. Serrer ensuite les raccords en effectuant deux tiers de tour supplémentaires (MAXIMUM) à l'aide d'une pince. Ne pas forcer excessivement.

IMPORTANT : Vérifier que l'un des tuyaux connecte le robinet d'eau chaude à la vanne d'admission d'eau chaude, et que l'autre tuyau connecte le robinet d'eau froide à la vanne d'admission d'eau froide.

IMPORTANT : Pour éviter d'endommager les raccords de tuyau, ne pas serrer excessivement.

REMARQUE : Afin d'éviter d'endommager les valves d'arrivée d'eau de la laveuse, ne pas utiliser de ruban adhésif pour tuyauteries ou de produits d'étanchéité sur le filetage des valves.

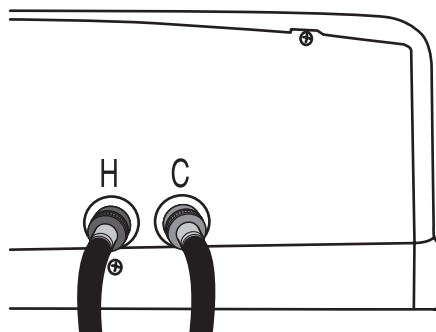

4. Ouvrir les robinets d'eau chaude et d'eau froide et vérifier l'absence de fuites. En cas de fuite, vérifier que les étapes 1 à 3 ont bien été suivies.

ÉTAPE 4 – NIVELLEMENT DE LA LAVEUSE

IMPORTANT : Un bon aplomb de la laveuse permet de réduire les vibrations et bruits éventuels.

1. Placer la laveuse à son emplacement final. Vérifier que les canalisations d'eau et de vidange de la laveuse ne sont pas tendues ou écrasées. Vérifier que les quatre pieds sont en contact ferme avec le plancher et que la laveuse repose solidement dessus.
2. Avec un niveau, vérifier que la laveuse est d'aplomb transversalement et d'avant en arrière.
3. Si la laveuse n'est pas d'aplomb, ajuster les pieds de nivellement. Tourner les pieds dans le sens horaire pour les déployer (et relever la laveuse) ou antihoraire pour les rétracter (et abaisser la laveuse).

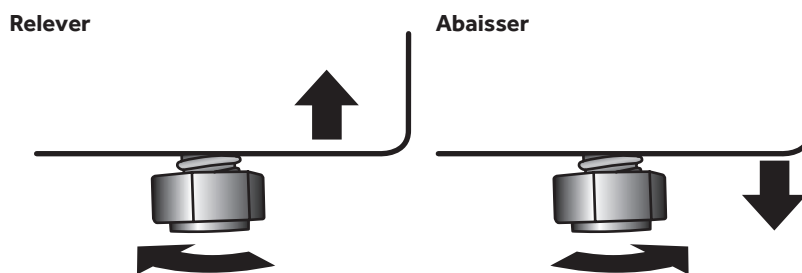

ÉTAPE 5 – FIN DE L'INSTALLATION

1. Brancher la laveuse dans une prise de courant à 3 alvéoles, reliée à la terre.
2. Vérifier que les robinets d'arrivée d'eau sont ouverts.
3. Éliminer/recycler tous les matériaux d'emballage.
4. Effectuer un programme de lavage normal avec un détergent pour tester et nettoyer la laveuse. Voir la section "Instructions d'utilisation".



TABLEAU DE COMMANDE ET FONCTIONS

TABLEAU DE COMMANDE

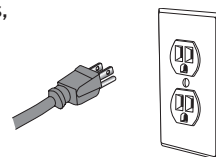
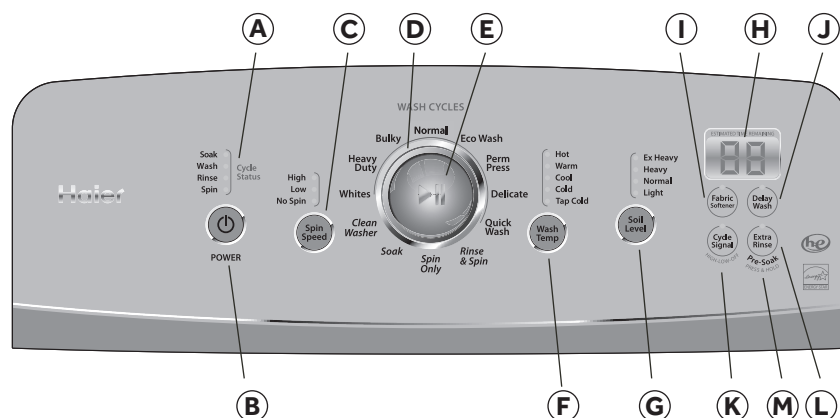

A TÉMOINS LUMINEUX DE PROGRAMME

- Lors de la mise sous tension initiale de la laveuse, les témoins lumineux de programme indiquent les étapes du programme sélectionné.
- Pendant que la laveuse fonctionne, l'étape en cours clignote. Une fois une étape terminée, le témoin s'éteint et celui de l'étape suivante commence à clignoter.
- Le programme de lavage est entièrement terminé lorsque tous les témoins lumineux s'éteignent.

REMARQUE : Pour les programmes Normal et Eco Wash (lavage normal et écologique), les témoins Soak (trempage) et Wash (lavage) peuvent clignoter en même temps. Cela indique un court trempage qui a été prévu dans le programme de lavage.

B BOUTON POWER (MISE SOUS TENSION)

- Utiliser ce bouton pour mettre sous tension et hors tension la laveuse.

REMARQUE : Si la laveuse est sous tension et qu'aucun programme n'est lancé, elle s'éteint automatiquement au bout d'environ 5 minutes.

C BOUTON SPIN SPEED (VITESSE D'ESSORAGE)

- Un réglage de vitesse d'essorage sera automatiquement sélectionné avec le programme de lavage. Utiliser ce bouton pour changer ce réglage par défaut.
- Toutes les options ne sont pas toutes disponibles avec tous les programmes.

D BOUTON DE SÉLECTION DU PROGRAMME

- On peut choisir parmi 8 programmes:

Whites (blancs) - Utiliser ce programme pour les tissus blancs résistants très sales.

Heavy Duty (nettoyage intense) - Utiliser ce programme pour les vêtements résistants très sales. On peut utiliser ce programme pour les serviettes, les équipements de sport, les vêtements pour enfants, etc.

Bulky (articles volumineux) - Utiliser ce programme pour laver des articles de grande taille tels que des couettes, des sacs de couchage et des couvertures.

Normal - Utiliser ce programme pour les articles en coton et les charges de tissus mixtes présentant un degré de saleté normal.

Eco Wash (lavage écologique) - Utiliser ce programme pour les charges de tissus mixtes présentant un degré de saleté normal et pour économiser de l'énergie grâce à la plus faible température de l'eau de lavage. Ce programme comprend un prétrempage par défaut et l'agitation est plus longue pour compenser la plus faible température de l'eau.

Perm Press (pressage permanent) - Utiliser ce programme pour les vêtements infroissables, les mélanges coton/polyester et les pantalons et chemises habillés.

Delicate (articles délicats) - Utiliser ce programme pour laver de petites charges légèrement sales et des vêtements délicats nécessitant un lavage en douceur.

Quick Wash (lavage rapide) - Utiliser ce programme pour laver les petites charges composées d'articles légèrement sales dont on a besoin rapidement.

- On peut également choisir parmi 4 programmes spéciaux :

Rinse & Spin (rinçage et essorage) - Utiliser ce programme pour défroisser, éliminer l'excès de détergent et rafraîchir des vêtements propres.

Spin Only (essorage uniquement) - Utiliser ce programme pour éliminer l'eau restée dans les vêtements propres. Ce programme est idéal pour les vêtements délicats ou en coton que l'on ne souhaite pas faire sécher dans la sècheuse.

Soak (trempage) - Utiliser ce programme pour décoller les saletés intenses et éliminer les taches tenaces. À la fin du programme, l'eau de lavage sera vidangée mais le panier de lavage n'essorera pas. On peut alors ajouter du détergent et lancer un programme de lavage normal.

Clean Washer (nettoyage de la laveuse) - Utiliser ce programme une fois par mois pour que l'intérieur de la laveuse reste propre. Voir la section "Guide d'entretien et de nettoyage" pour des instructions étape par étape sur le nettoyage de la cuve de lavage.

IMPORTANT : Ne pas mettre de vêtements dans la laveuse lorsque ce programme est utilisé.

(E) BOUTON START/PAUSE (MISE EN MARCHE/PAUSE)

- Appuyer sur ce bouton pour démarrer le programme sélectionné ou suspendre un programme en cours.

REMARQUE : Une fois un programme de lavage lancé, le programme en cours doit être interrompu si l'on souhaite modifier les options ou les réglages.

Ⓕ BOUTON WASH TEMP (TEMPÉRATURE DE LAVAGE)

- Utiliser ce bouton pour choisir une température de lavage; tous les rinçages utilisent de l'eau froide. Pour des résultats optimaux, suivre les instructions sur l'étiquette des vêtements et utiliser la température d'eau de lavage la plus élevée possible qui reste sans danger pour le tissu.
- Toutes les options ne sont pas toutes disponibles avec tous les programmes.
- L'eau correspondant aux options Hot (chaud) et Warm (tiède) peut être moins chaude que dans votre laveuse d'une génération antérieure.
- L'eau froide est mélangée avec un peu d'eau chaude pour les options Cold (froid) et Cool (frais).
- L'option Tap Cold (très froid) utilise directement l'eau du robinet d'eau froide.

Ⓖ BOUTON SOIL LEVEL (NIVEAU DE SALETÉ)

- Utiliser ce bouton pour régler votre programme de lavage avec précision en fonction du niveau de saleté de votre linge. Ajuster ce réglage entraînera des temps de lavage plus longs ou plus courts.

Ⓗ AFFICHAGE ESTIMATED TIME REMAINING (DURÉE RESTANTE ESTIMÉE)

- Cet affichage montre le temps total estimé pour un programme de lavage en minutes. Pendant que la laveuse fonctionne, le décompte du temps restant s'affiche. Le temps estimé au départ peut être réévalué en cours de lavage quand la laveuse ajuste le programme en fonction du volume de la charge et d'autres variables.
- Si vous utilisez la fonction Delay Wash (lavage différé), cet affichage indiquera le nombre d'heures choisi pour un démarrage différé de la laveuse.
- Si la laveuse détecte un problème, un code d'erreur apparaîtra sur cet affichage. Veuillez consulter la section "Dépannage" pour une liste des codes d'erreur et des causes et solutions possibles.

Ⓘ BOUTON FABRIC SOFTENER (ASSOUPLEISSANT POUR TISSU)

- Activer cette fonction en cas d'utilisation du distributeur d'assouplissant pour tissu. Cela garantira que le programme de lavage sélectionné est optimisé pour l'utilisation d'un additif de rinçage. Au début du rinçage final, l'assouplissant pour tissu sera versé dans la charge et le distributeur sera rincé à l'eau.

IMPORTANT : Vous devez pousser le bouton Fabric Softener (assouplissant pour tissu) sur le panneau de commande si vous ajoutez de l'assouplissant dans la tasse. Sinon l'assouplissant NE sera PAS libéré dans la charge à laver.

J BOUTON DELAY WASH (LAVAGE DIFFÉRÉ)

- Utiliser ce bouton pour choisir un départ différé de la laveuse. Le nombre d'heures apparaîtra sur l'afficheur de la durée restante estimée. Chaque pression du bouton Delay Wash (lavage différé) augmentera le temps de décalage d'1 heure.
- Pour annuler la fonction de lavage différé, appuyer sur le bouton une fois de plus quand l'affichage indique 24. On peut également annuler la fonction de lavage différé en mettant hors tension la laveuse au moyen du bouton Power (mise sous tension).
- Le témoin LED au-dessus du bouton indique que la fonction de lavage différé est activée. Il faut appuyer sur le bouton Start/Pause (mise en marche/pause) pour lancer le compte à rebours. Le témoin LED clignotera pour indiquer que la fonction de lavage différée est activée.

REMARQUE : Le couvercle de la laveuse doit être fermé pour que le compte à rebours commence. Ouvrir le couvercle suspendra le compte à rebours en cours. Pour reprendre le compte à rebours, fermer le couvercle et appuyer sur le bouton Start/Pause (mise en marche/pause).

K BOUTON CYCLE SIGNAL (SIGNAL DE PROGRAMME)

- Utiliser ce bouton pour ajuster le volume des signaux sonores du tableau de commande et de fin de programme. Quand la laveuse est éteinte, le signal revient automatiquement au réglage maximum.

L BOUTON EXTRA RINSE (RINÇAGE SUPPLÉMENTAIRE)

- Utiliser ce bouton pour sélectionner ou désélectionner l'option Extra Rinse (rinçage supplémentaire).

REMARQUE : Le programme Whites (blancs) sélectionne automatiquement l'option Extra Rinse (rinçage supplémentaire).

M OPTION PRE-SOAK (PRÉTREMPAGE)

- Appuyer sur le Bouton Extra Rinse (rinçage supplémentaire) pendant 3 secondes pour activer et désactiver cette option. Le témoin Soak (trempage) dans le groupe des témoins de programme s'allumera quand l'option Pre-soak (prétrempage) est sélectionnée.

REMARQUE : Les programmes Whites (blancs), Heavy Duty (service intense) et Eco Wash (lavage écologique) activent automatiquement l'option Pre-soak (prétrempage).

GUIDE DES PROGRAMMES

REMARQUE : Pour protéger la charge de lavage, les options et réglages ne sont pas tous disponibles avec tous les programmes. Les cases grisées indiquent les réglages par défaut correspondant à chaque programme.

PRO-GRAMME	TYPE DE TISSU	PROCES-SUS DE LAVAGE	DURÉE ESTI-MÉE	TEMPÉRATURE DE LAVAGE	VITESSE D'ESSO-RAGE	NIVEAU DE SALETÉ	PRE SOAK (PRÉ-TREM-PAGE)	EXTRA RINSE (RINÇAGE SUPPLÉ-MEN-TAIRE)
Whites (blancs)	Vêtements blancs	28 min lavage Rinçage Essorage	92	Chaude	Élevée	Intense	•	•
				Tiède Fraîche Froide Température du robinet d'eau froide	Faible Pas d'essorage	Très sale Normal Léger		
Service intense	Tissus résistants grand teint très sales	28 min lavage Rinçage Essorage	79	Tiède	Élevée	Intense	•	•
				Chaude Fraîche Froide Température du robinet d'eau froide	Faible Pas d'essorage	Très sale Normal Léger		
Articles volumineux	Draps, sacs de couchage, petits duvets et vestes	14 min lavage Rinçage Essorage	48	Tiède	Élevée	Normal	•	•
				Chaude Fraîche Froide Température du robinet d'eau froide	Faible Pas d'essorage	Très sale Intense Léger		
Normal	Articles en coton, lin et charges mixtes	5 min trempage 14 min lavage Rinçage par vaporisation Essorage	44	Tiède	Élevée	Normal	•	•
				Chaude Fraîche Froide Température du robinet d'eau froide		Très sale Intense Léger		
Eco Wash (lavage écologique)	Articles en coton, lin et charges mixtes	5 min trempage 18 min lavage Rinçage par vaporisation Essorage	62	Tiède	Élevée	Normal	•	•
				Chaude Fraîche Froide Température du robinet d'eau froide	Pas d'essorage	Très sale Intense Léger		
Pressage permanent	Tissus infroissables et synthétiques	14 min lavage Rinçage Essorage	44	Tiède	Faible	Normal	•	•
				Fraîche Froide Température du robinet d'eau froide	Pas d'essorage	Très sale Intense Léger		
Delicate (articles délicats)	Lingerie, tissus transparents avec ornements en dentelle	6 min lavage Rinçage Essorage	33	Tiède	Faible	Léger	•	•
				Fraîche Froide Température du robinet d'eau froide	Pas d'essorage	Intense Normal		
Lavage rapide	Articles en coton, lin et charges mixtes	7 min lavage Rinçage par vaporisation Essorage	28	Tiède	Élevée	Léger	•	•
				Chaude Fraîche Froide Température du robinet d'eau froide	Faible Pas d'essorage	Intense Normal		

PRO-GRAMME	TYPE DE TISSU	PROCES-SUS DE LAVAGE	DURÉE ESTI-MÉE	TEMPÉRATURE DE LAVAGE	VITESSE D'ESSO-RAGE	NIVEAU DE SALETÉ	PRE SOAK (PRÉ-TREM-PAGE)	EXTRA RINSE (RINÇAGE SUPPLÉ-MEN-TAIRE)
Rinçage et essorage	Vêtements propres	Rinçage Essorage	22	Température du robinet d'eau froide	Élevée	n/a		•
					Faible Pas d'essorage			
Essorage unique-ment	Vêtements propres encore trempés	Essorage	13	n/a	Élevée	n/a		
					Faible			
Trem-page	Tissus très sales	Court Agitation Trempage	57	Tiède	Pas d'essorage	Normal		
				Chaude Fraîche Froide Température du robinet d'eau froide		Très sale Intense Léger		
Net-toyage de la laveuse	Ne pas mettre de vêtements dans la laveuse avec ce programme	Agitation et essorage	62	Chaude	n/a	n/a		

- Le temps estimé est basé sur une charge de linge de taille moyenne. Le temps réel variera en fonction de la quantité de vêtements à laver et d'autres variables comme la pression en eau de la canalisation d'alimentation.
- Le prétrempage rallonge le programme de 8 à 20 minutes en fonction du niveau de saleté sélectionné.
- Le rinçage supplémentaire rallonge le programme d'environ 12 minutes.

CARACTÉRISTIQUES

HAUTE EFFICACITÉ

- Cette laveuse utilise un système de lavage à pulsateur pour nettoyer les vêtements en douceur en utilisant moins d'eau et d'énergie qu'une laveuse traditionnelle de type agitateur.
- En utilisant moins d'eau, elle produit une solution d'eau et de détergent concentrée qui décolle efficacement la saleté.
- Utiliser uniquement un détergent Haute efficacité. L'étiquette d'un détergent adapté doit comprendre le logo "H-E" ou l'expression "Haute efficacité". Les détergents habituels créeront un excès de mousse qui peut endommager des composantes de la laveuse, réduire les performances de rinçage et entraîner l'accumulation d'un dépôt de lessive qui génère des moisissures. Suivre les recommandations du fabricant de détergent pour déterminer la quantité de détergent HE à utiliser.

IMPORTANT : Le panier de lavage ne se remplira pas d'eau comme celui d'une laveuse traditionnelle de type agitateur. Il est normal qu'une partie des vêtements dépasse le niveau d'eau. Quand la laveuse imbibe la charge d'eau et commence à remuer les vêtements, ceux-ci se mettent en place au fond du panier. Ne pas ajouter de vêtements pour remplir le panier.

DÉTECTION AUTOMATIQUE DU VOLUME DE LA CHARGE

- Le tableau de commande ne comprend pas de bouton de niveau d'eau car la laveuse est équipée de capteurs intelligents qui mesurent automatiquement le volume de la charge et déterminent précisément la quantité d'eau nécessaire pour un lavage de haute efficacité.

IMPORTANT : Quand la laveuse imbibe la charge d'eau et commence à remuer les vêtements, ceux-ci se mettent en place au fond du panier. Ne pas ajouter de vêtements pour remplir le panier.

COMMANDE AUTOMATIQUE DE LA TEMPÉRATURE

- Cette laveuse est équipée pour mesurer la température et le débit de l'eau d'alimentation. Une programmation spéciale détermine le mélange approprié entre eau chaude et eau froide pour chaque réglage de la température de lavage, en vue d'obtenir les températures d'eau ciblées. Ceci est particulièrement utile dans les régions au climat très froid, où l'eau d'alimentation est extrêmement froide. De l'eau chaude sera ajoutée à un lavage à l'eau froide pour que l'intervalle de température de l'eau permette une action efficace du détergent.
- La laveuse se remplit d'abord avec de l'eau froide pour tous les réglages de la température de lavage, y compris pour les lavages à l'eau chaude ou tiède. La laveuse passe ensuite au remplissage à l'eau chaude. Une fois que la laveuse a détecté l'eau froide et l'eau chaude, le mélange approprié est utilisé pour compléter le remplissage de la cuve de lavage.

INSTRUCTIONS D'UTILISATION

⚠ AVERTISSEMENT

Pour réduire le risque d'incendie, de choc électrique ou de blessures corporelles, lire les INSTRUCTIONS IMPORTANTES DE SÉCURITÉ avant de faire fonctionner cet appareil.

ÉTAPE 1 – PRÉPARATION ET TRI DU LINGE

PRÉPARATION DU LINGE

- Consulter les étiquettes de vêtement du fabricant pour les instructions de lavage.
- Vider les poches et les retourner.
- Déplier les revers et enlever la charpie ou la poussière.
- Attacher les ceintures et les cordons pour qu'ils ne s'emmêlent pas.
- Fermer les fermetures à glissière, les boutons pression et les crochets afin qu'ils ne s'accrochent pas à d'autres articles.
- Retirer tout objet pouvant culbuter (épingles, pinces à cheveux, pièces de monnaie, bagues, boucles d'oreilles, mouchoirs en papier, etc.) des vêtements pour éviter d'érafler le panier de lavage ou d'obstruer la pompe de vidange.
- Prétraiter toutes les taches et zones très sales.
- Retourner les tricots synthétiques et les lainages pour éviter le boulochage.

TRI DU LINGE

- Trier le linge en fonction du type de programme de lavage nécessaire (température de l'eau et action de lavage).
- Séparer les couleurs foncées des couleurs claires et les articles grand teint des articles qui déteignent.
- Séparer les tissus lourds et les tissus légers.
- Séparer les tissus qui retiennent la charpie de ceux qui la forment.

ÉTAPE 2 – AJOUT DE PRODUITS DE SOIN DES TISSUS

AJOUT DE DÉTERGENT

- Utiliser uniquement un détergent Haute efficacité. Les détergents HE sont spécialement formulés avec des composants qui évitent les problèmes causés par une production excessive de mousse. Une production excessive de mousse empêchera l'élimination complète du détergent des vêtements. 
- Verser le détergent liquide ou en poudre et l'agent de blanchiment sans danger pour les couleurs directement dans le panier de lavage avant de charger les vêtements dans la laveuse.

REMARQUE : La quantité appropriée de détergent dépend de la taille de la charge, du niveau de saleté des vêtements, et de la douceur de l'eau fournie à la laveuse.

AJOUT D'AGENT DE BLANCHIMENT (SI DÉSIRÉ)

- Verser la mesure d'agent de blanchiment liquide dans le distributeur d'agent de blanchiment liquide.

REMARQUE : Utiliser uniquement de l'agent de blanchiment liquide dans ce distributeur.

IMPORTANT : Veiller à ne pas renverser d'agent de blanchiment non dilué sur la caisse de la laveuse ou sur les vêtements. Un agent de blanchiment est un produit chimique puissant qui peut endommager les vêtements ou le revêtement de la laveuse.

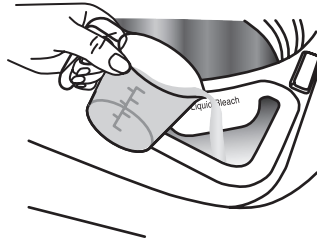

- L'agent de blanchiment liquide contenu dans le distributeur est distribué immédiatement après le démarrage d'un programme de lavage.
- Suivre les directives du fabricant sur les étiquettes de soin du tissu concernant les modalités d'utilisation recommandées pour un agent de blanchiment liquide ou en poudre.

AJOUT D'ASSOUPLEISSANT POUR TISSU (SI DÉSIRÉ)

- Verser la quantité mesurée d'assouplissant de tissu liquide dans le distributeur prévu à cet effet.
- Utiliser la quantité d'assouplissant pour tissu recommandée par le fabricant, sans dépasser le repère "Max fill" (remplissage maximal).
- L'assouplissant pour tissu est distribué au cours du rinçage final.

IMPORTANT: On doit sélectionner l'option "Fabric Softener" (assouplissant pour tissu) lorsque ce distributeur est utilisé. Ne pas verser d'assouplissant pour tissu directement sur les vêtements car cela peut les tacher.

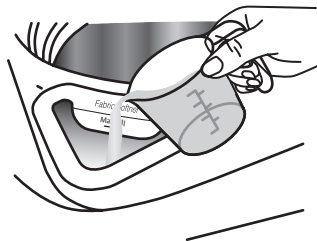

ÉTAPE 3 – CHARGEMENT DE LA LAVEUSE

1. Ouvrir le couvercle de la laveuse et charger les vêtements en vrac d'une manière uniforme dans le panier de lavage pour une charge équilibrée.
2. Rabattre le couvercle de la laveuse.

REMARQUES :

- Ne pas surcharger les articles ni les tasser dans le panier de lavage.
- La laveuse n'effectue ni agitation, ni essorage lorsque le couvercle est ouvert.

ÉTAPE 4 – MISE EN MARCHÉ DE LA LAVEUSE

1. Démarrer la laveuse en appuyant sur le BOUTON POWER (mise sous tension).
2. Sélectionner un programme en faisant tourner le BOUTON DE SÉLECTION DU PROGRAMME.
3. Si désiré, modifier les réglages par défaut et options.
4. Appuyer sur le BOUTON START/PAUSE (mise en marche/pause) à l'avant du bouton rotatif pour démarrer le programme de lavage.

GUIDE D'ENTRETIEN ET DE NETTOYAGE

⚠ AVERTISSEMENT

Toujours débrancher la laveuse avant d'éviter tout choc électrique avant le nettoyage.

Le non-respect de cet avertissement peut entraîner un décès ou des blessures.

Avant d'utiliser des produits de nettoyage, toujours lire et suivre les instructions et avertissements du fabricant afin d'éviter toute blessure ou dommage du produit.

NETTOYAGE ET ENTRETIEN

- Utiliser uniquement un chiffon mouillé ou trempé d'eau savonneuse pour nettoyer le tableau de commande.
- Si l'on renverse de l'assouplissant pour tissu, de l'agent de blanchiment ou du détergent liquide/en poudre sur la caisse, essuyer immédiatement la caisse pour éviter d'endommager le revêtement.
- Ne pas utiliser de nettoyants abrasifs, de produits chimiques puissants, d'ammoniaque, d'agent de blanchiment au chlore, de détergent concentré ou de solvants pour nettoyer la laveuse. Ces produits chimiques peuvent dissoudre, endommager ou décolorer la laveuse.
- Après avoir lavé des vêtements, laisser le couvercle ouvert pour que l'humidité à l'intérieur de la machine puisse s'évaporer et pour empêcher l'apparition de moisissure.
- Il est recommandé de laver la cuve de la laveuse une fois par mois en utilisant le programme Clean Washer (nettoyage de la laveuse).

NETTOYAGE DE LA CUVE DE LA LAVEUSE

L'intérieur de la laveuse doit être nettoyé une fois par mois pour réduire l'accumulation de restes de lessive et pour éviter les odeurs dans le système de lavage. Suivre ces étapes.

1. S'assurer que la laveuse est vide.
2. Verser 1 tasse (250 mL) d'agent de blanchiment liquide dans le distributeur d'agent de blanchiment.
IMPORTANT : Ne pas verser de détergent dans le panier de lavage et ne pas utiliser plus d'1 tasse (250 mL) d'agent de blanchiment pour éviter d'endommager la laveuse.
3. Rabattre le couvercle de la laveuse.
4. Mettre la laveuse sous tension en appuyant sur le BOUTON POWER (mise sous tension).

5. Sélectionner le programme Clean Washer (nettoyage de la laveuse).
6. Appuyer sur le bouton START/PAUSE (mise en marche/pause) pour lancer le programme.

REMARQUE : Le programme de nettoyage de la laveuse doit s'exécuter jusqu'à la fin pour de meilleurs résultats. Le programme peut être interrompu en appuyant sur le bouton Power (mise sous tension). Cependant, l'agent de blanchiment doit être soigneusement éliminé de la laveuse avant d'y laver de nouveau des vêtements. Si on doit interrompre le programme de nettoyage de la laveuse, lancer un programme Rinse & Spin (rinçage et essorage) pour s'assurer que l'agent de blanchiment est complètement éliminé.

PRÉCAUTIONS À PRENDRE AVANT UN DÉPART

- Fermer les robinets d'alimentation en eau. Ceci permettra d'éviter d'endommager votre domicile en cas de rupture ou de fuite des tuyaux.
- Débrancher la laveuse de la prise de courant électrique.
- Sécher le panier de lavage.
- Laisser le couvercle ouvert pour que l'humidité à l'intérieur de la machine puisse s'évaporer et pour empêcher l'apparition de moisissure.

PRÉPARATION AVANT UN DÉMÉNAGEMENT OU UN ENTREPOSAGE

Effectuer les étapes suivantes en complément des "Précautions à prendre avant un départ".

- Déconnecter les tuyaux d'arrivée d'eau et le tuyau de vidange et les placer dans le panier de lavage.
- Tourner les pieds de nivellement de façon à ce qu'ils soient complètement rétractés dans la caisse de la laveuse.
- Si l'on doit déplacer la laveuse, replacer la pièce de protection du panier de lavage des matériaux d'emballage d'origine dans le sommet de l'ouverture de la laveuse. Utiliser du ruban de masquage pour fixer le couvercle de la laveuse.
- Déplacer et entreposer la laveuse uniquement en position verticale.
- Ne pas entreposer la laveuse dans un environnement froid où la température descendra en dessous du point de congélation; l'entreposer à température ambiante.

DÉPANNAGE

CODE D'ERREUR

Quand la sècheuse détecte une erreur, toutes les opérations s'arrêtent, une série de 4 signaux sonores retentit et un code d'erreur apparaît sur l'affichage Estimated Time Remaining (durée résiduelle estimée).

CODE D'ERREUR	DESCRIPTION	CAUSE ET SOLUTIONS POSSIBLES
dO (Le couvercle de la laveuse est ouvert)	La laveuse a détecté que le couvercle est ouvert.	La laveuse ne démarrera pas si le couvercle est ouvert. Si le couvercle est ouvert pendant qu'un programme de lavage est en cours, il est possible que celui-ci continue. Cependant, quand le programme atteint une étape qui nécessite que le couvercle soit fermé, l'erreur se produira. Fermer le couvercle doit faire disparaître l'erreur et entraîner la reprise du fonctionnement normal.
Ld (Temps de vidange trop long)	La laveuse a détecté qu'elle met trop de temps à vidanger complètement l'eau du tube de lavage.	Vérifier que le tuyau de vidange est bien installé. L'extrémité ouverte du tuyau de vidange ne doit pas être submergée dans l'eau.
UL (Charge déséquilibrée)	La laveuse a détecté un déséquilibre de la charge et n'a pas pu corriger elle-même le problème.	Ouvrir le couvercle de la laveuse, redistribuer la charge, fermer le couvercle et la laveuse recommencera à fonctionner.
LF (Temps de remplissage trop long)	La laveuse constate qu'elle met trop de temps à emplir la cuve de lavage ou ne détecte pas de changement du niveau d'eau lors d'un remplissage.	Vérifier que les tuyaux d'alimentation en eau sont bien raccordés à la laveuse, qu'ils ne sont pas déformés et que les vannes d'alimentation sont complètement ouvertes.
FA (Erreur du capteur de niveau d'eau)	La laveuse a détecté des erreurs au niveau du capteur de niveau d'eau.	Appeler pour demander une intervention de dépannage.
F2 (Le niveau d'eau est trop élevé)	La laveuse a détecté des niveaux d'eau plus élevés que la normale, la vidange automatique n'a pas résolu le problème.	Appeler pour demander une intervention de dépannage.
E5 (Problème de température de l'eau)	La laveuse détecte que l'eau chaude est trop froide, ou que l'eau tiède, fraîche, froide et très froide est trop chaude.	Vérifier que votre chauffe-eau alimente en eau chaude. Vérifier que les tuyaux d'alimentation en eau sont connectés à la bonne valve : eau chaude avec eau chaude, eau froide avec eau froide.

LA LAVEUSE NE FONCTIONNE PAS

- Vérifier que le cordon d'alimentation est branché sur une prise de courant à 3 alvéoles reliée à la terre.
- Vérifier que la tension à la prise de courant murale est correcte.
- Vérifier que le disjoncteur ne doit pas être réenclenché et que le fusible ne doit pas être remplacé.
- Vérifier que la laveuse n'est pas surchargée. Le linge doit peut-être être redistribué pour ré-équilibrer la charge.
- Vérifier que le couvercle de la laveuse est bien fermé.
- La laveuse effectue des pauses au cours de certains programmes. Ceci est normal avec le programme Delicate (articles délicats) qui comprend de courtes périodes de trempage. On n'entendra pas la laveuse fonctionner lors de ces périodes. Une fois la période de trempage écoulée, la laveuse se remet automatiquement en marche.

PROBLÈMES CONCERNANT L'EAU

Le débit est lent ou le remplissage prend du temps :

- S'assurer que les robinets sont complètement ouverts.
- S'assurer que les tuyaux d'arrivée d'eau ne sont pas emmêlés, déformés ou coincés.

La température de l'eau est incorrecte :

- Contrôler la température de l'eau du chauffe-eau. L'eau chaude doit être réglée à une température d'au moins 120°F à 140°F (49°C à 60°C).
- Vérifier que les tuyaux d'arrivée d'eau sont correctement raccordés (eau chaude avec eau chaude et eau froide avec eau froide).

Fuites d'eau :

- Vérifier que les raccords des tuyaux d'arrivée d'eau au niveau des robinets et de la laveuse sont bien serrés.
- Vérifier que le raccordement du tuyau de vidange à la laveuse est solide et que le tuyau de vidange est correctement placé au niveau de l'évacuation.
- Contrôler le circuit de plomberie ou appeler un plombier.

L'eau ne s'évacue pas :

- Vérifier que le tuyau d'évacuation est correctement raccordé à la laveuse.
- Vérifier que le tuyau de vidange est correctement positionné. Pour que la vidange puisse s'effectuer correctement, le sommet de l'orifice d'évacuation doit se trouver à au moins 39" (99 cm) au-dessus du plancher.
- Vérifier que l'évier ou le conduit d'évacuation n'est pas obstrué.

LA LAVEUSE FAIT DU BRUIT

Bruit saccadé :

- La charge de lavage est peut-être déséquilibrée. Suspendre le programme de la laveuse et ré-agencer les articles dans le panier de lavage.

Bruit de grattement ou son métallique :

- Des objets se trouvent peut-être dans la cuve de lavage. Arrêter la laveuse et vérifier qu'elle ne contient pas d'objets étrangers comme des clés ou de la monnaie.

Bruits de crissement :

- Le panier de lavage est peut-être surchargé. Arrêter la laveuse et retirer une partie de la charge de lavage.

Bruits de vibration :

- La laveuse n'est peut-être pas d'aplomb. Vérifier que les 4 pieds de nivellement sont en contact ferme avec le plancher et que la laveuse est d'aplomb.

PROBLÈMES CONCERNANT LES VÊTEMENTS

Froissement :

- Les vêtements peuvent se froisser si le linge n'a pas été correctement trié, si la machine a été surchargée ou que le nettoyage a été effectué à la mauvaise température.
- Éviter de surcharger la machine et trier à nouveau le linge. Ne pas mélanger des vêtements lourds tels des vêtements de travail avec des vêtements légers tels des chemisiers, des chemises légères et autres articles délicats. Il faudra peut-être les laver à l'eau tiède ou froide.

Résidus de détergent :

- Il est possible que le détergent ne se dissolve pas complètement dans une eau de lavage très froide. Sélectionner une eau de lavage tiède et vérifier que l'eau chaude du chauffe-eau du domicile atteint une température d'au moins 120°F (49°C).
- Verser le détergent avant d'ajouter les vêtements. Ne pas verser de détergent directement sur les vêtements.

Les vêtements ressortent grisâtres ou jaunis :

- Séparer les couleurs foncées des couleurs claires et articles blancs afin d'éviter tout transfert de teinture.
- Les articles de grande taille ou très sales peuvent nécessiter plus de détergent ou de l'eau de lavage plus chaude. Suivre les instructions du fabricant concernant les modalités d'utilisation recommandées pour le détergent.

Vêtements abîmés :

- Déchirures et accrocs – Attacher les cordons et crochets. Vider les poches, fermer les ceintures et fermetures à glissière, les bouton-pression métalliques et agrafes avant de charger les vêtements.
- Taches de décoloration - Ne pas verser ni projeter ou faire éclabousser de l'agent de blanchiment directement sur les vêtements. Si l'on utilise le distributeur et que l'on remarque tout de même des taches, essayer d'utiliser de l'agent de blanchiment dilué.
- Usure excessive du tissu - Suivre les instructions du fabricant concernant le soin des tissus.

GARANTIE LIMITÉE

SERVICE À DOMICILE

GARANTIE COMPLÈTE DE UN AN

Pendant 12 mois à compter de la date d'achat d'origine, Haier réparera ou remplacera gratuitement n'importe quelle pièce (main-d'œuvre comprise) comportant un défaut de matériau ou de fabrication.

GARANTIE LIMITÉE

Au-delà d'un an après la date d'achat d'origine, Haier fournira gratuitement une pièce (tel qu'indiqué ci-dessous) pour remplacer ladite pièce suite à un défaut de matériau ou de fabrication. Haier assume l'entière responsabilité du coût de cette pièce. Tout autre coût, tels les frais de main-d'œuvre, de déplacement, etc., sont à la charge du propriétaire.

De la deuxième à la cinquième année

Dans l'éventualité où une pièce venait à ne pas retenir l'eau, Haier fournira la cuve de lavage externe et les pièces d'assemblage de cuve externe associées.

De la deuxième à la septième année

Haier fournira le panier de lavage en acier inoxydable si celui-ci présente un défaut de matériau ou de fabrication.

REMARQUE : Cette garantie prend effet à la date à laquelle l'article a été acheté et le reçu de l'achat d'origine doit être présenté au représentant de dépannage autorisé avant qu'une quelconque réparation sous garantie ne soit effectuée.

Exceptions : Garantie pour usage commercial ou usage de location

90 jours sur la main-d'œuvre à compter de la date d'achat d'origine

90 jours sur les pièces à compter de la date d'achat d'origine

Aucune autre garantie ne s'applique.

SERVICE AU TITRE DE LA GARANTIE

Contactez le centre de dépannage autorisé le plus proche. Tout dépannage doit être effectué par un centre de dépannage autorisé Haier. Pour le nom et le numéro de téléphone du centre de dépannage autorisé le plus proche de votre domicile, composez le 1-877-337-3639.

Avant d'appeler le centre, veuillez garder à disposition les renseignements suivants :

Numéros de plaque signalétique de l'appareil.
Le nom et l'adresse du revendeur auprès duquel vous avez acheté l'appareil, ainsi que la date d'achat.

Une description claire du problème rencontré.

Une preuve d'achat (reçu de vente).

Cette garantie est valable pour des appareils à l'intérieur du territoire continental des États-Unis, de Porto Rico et du Canada.

50

Cette garantie ne couvre pas :

Le remplacement ou la réparation des fusibles, disjoncteurs, du câblage ou du circuit de plomberie du domicile.

Un produit dont le numéro de série d'origine a été enlevé ou modifié.

Tous frais de dépannage non identifiés comme étant normaux tel un dépannage dans une zone ou une tranche horaire normale.

Vêtements endommagés.

Les dommages liés à l'expédition.

Les dommages liés à une installation ou un entretien inadapté.

Les dommages causés par l'un des éléments suivants : Mauvaise utilisation, utilisation abusive, incendie, inondation ou catastrophe naturelle.

Les dommages résultant d'un dépannage fourni par une entité autre qu'un revendeur ou centre de dépannage autorisé Haier.

Les dommages causés par un courant, une tension ou une alimentation électrique incorrects.

Les dommages résultant d'une quelconque modification ou altération du produit ou d'un ajustement non autorisé par Haier.

Un ajustement des commandes utilisées par le consommateur tel qu'identifié dans le manuel de l'utilisateur.

Les tuyaux, boutons, plateaux à charpie et tout accessoire ou pièce jetable.

Les frais de main-d'œuvre, transport pour dépannage et d'expédition pour le retrait et le remplacement de pièces défectueuses au-delà de la période de 12 mois.

Les dommages liés à une utilisation autre qu'une utilisation domestique normale.

Tout frais de transport et d'expédition.

CETTE GARANTIE LIMITÉE REMPLACE TOUTE AUTRE GARANTIE EXPRESSE OU IMPLICITE, Y COMPRIS LES GARANTIES DE COMMERCIALISATION OU DE PERTINENCE À UN USAGE PARTICULIER

Le recours offert dans cette garantie est exclusif et se substitue à toute autre garantie.

Cette garantie ne couvre pas les dommages fortuits ou indirects; aussi les limitations décrites ci-dessus peuvent ne pas s'appliquer à votre cas. Certains États ne permettent pas de limitation sur la durée d'une garantie implicite, aussi les limitations décrites ci-dessus peuvent ne pas s'appliquer à votre cas.

Cette garantie vous confère des droits juridiques spécifiques. Vous pouvez également jouir d'autres droits qui peuvent varier d'un État à l'autre.

Haier America
Wayne, NJ 07470

ÍNDICE

INSTRUCCIONES IMPORTANTES DE SEGURIDAD	52
Precauciones de seguridad para la instalación.....	52
Precauciones generales relativas a la seguridad.....	53
PIEZAS Y CARACTERÍSTICAS	54
INSTRUCCIONES DE INSTALACIÓN	55
Herramientas necesarias	55
Piezas necesarias.....	55
Piezas suministradas	55
Requisitos de ubicación.....	55
Requisitos del sistema de desagüe.....	56
Requisitos eléctricos	57
INSTRUCCIONES PASO A PASO.....	58
Paso 1 – Desempaque de la lavadora.....	58
Paso 2 – Conecte y asegure la manguera de desagüe	59
Paso 3 – Conecte las mangueras de agua.....	59
Paso 4 – Nivele la lavadora.....	61
Paso 5 – Complete la instalación.....	61
PANEL DE CONTROL Y CARACTERÍSTICAS	62
INSTRUCCIONES DE FUNCIONAMIENTO	68
Paso 1 – Prepare y separe las prendas	68
Paso 2 – Agregue los productos para el cuidado de las telas	68
Paso 3 – Cargue la lavadora	69
Paso 4 – Ponga la lavadora en marcha	69
GUÍA PARA EL CUIDADO Y LA LIMPIEZA.....	70
Limpieza y mantenimiento	70
Limpieza de la tina de la lavadora	70
Precauciones al irse de vacaciones.....	71
Preparación para la mudanza o el almacenaje	71
SOLUCIÓN DE PROBLEMAS.....	72
GARANTÍA LIMITADA.....	75

INFORMACIÓN A TENER EN CUENTA

Le agradecemos la compra de este producto de marca Haier. Este manual para el usuario le ayudará a obtener el mejor funcionamiento de su nueva lavadora.

Para referencia futura, anote el número de modelo y de serie, que están situados debajo de la tapa, y la fecha de compra.

Engrape la prueba de compra a este manual para asistirle cuando necesite obtener servicio bajo la garantía.

Número de modelo

Número de serie

Fecha de compra

INSTRUCCIONES IMPORTANTES DE SEGURIDAD

⚠ ADVERTENCIA

A fin de reducir el riesgo de incendio, choque eléctrico o de daño a las personas cuando usen el aparato, deben seguirse las precauciones básicas, incluidas las siguientes:

- Lea todas las instrucciones antes de usar este aparato.
- Use este aparato solamente para el propósito que fue diseñado, como se describe en este manual para el usuario.
- No use la lavadora con propósitos de lavandería comercial.
- Bajo ciertas condiciones, puede generarse gas hidrógeno en un sistema de agua caliente que no se haya usado por dos semanas o un período mayor. **EL GAS HIDRÓGENO ES EXPLOSIVO.** Si no se ha usado el sistema de agua caliente durante dicho período, antes de usar una máquina de lavar, abra todos los grifos de agua caliente y deje que corra el agua de cada uno por varios minutos. Esto liberará todo el gas hidrógeno que se haya acumulado. Debido a la inflamabilidad de dicho gas, no fume ni use una llama abierta durante este lapso.

PRECAUCIONES DE SEGURIDAD PARA LA INSTALACIÓN

⚠ PELIGRO

Antes de deshacerse de su viejo aparato, quítele la puerta o la tapa, para que los niños no puedan esconderse ni quedar atrapados dentro del mismo.

- Antes de usarse este aparato, deberá ser debidamente instalado y ubicado de acuerdo a las instrucciones de instalación.
- No guarde este aparato ni lo instale en donde se verá expuesto a temperaturas por debajo del punto de congelación ni expuesto a las inclemencias del tiempo, ya que esto puede ocasionar daños al mismo.
- El aparato deberá ser conectado a tierra como es debido, para que cumpla con todos los códigos y ordenanzas eléctricos. Vea la sección "Requisitos eléctricos".

PRECAUCIONES GENERALES RELATIVAS A LA SEGURIDAD

- Mantenga el área alrededor del aparato libre de materiales combustibles, tales como pelusa, papel, trapos o productos químicos.
- Es necesario supervisar cuidadosamente a los niños si los mismos usan el aparato o cuando éste se use cerca de ellos. No permita que los niños jueguen con o sobre este aparato ni en el interior del mismo.
- No coloque artículos que hayan sido previamente limpiados, lavados, puestos en remojo o manchados con gasolina, disolventes de limpieza en seco u otras sustancias inflamables o explosivas en el agua de lavado. Estas sustancias despiden vapores que pueden encenderse o causar una explosión.
- No agregue gasolina, solventes para limpiar en seco u otras sustancias inflamables o explosivas al agua de lavado. Estas sustancias despiden vapores que pueden encenderse o causar una explosión.
- No introduzca las manos en el aparato si la canasta de lavado, la tina o el agitador se está moviendo.
- No trate de forzar los controles.
- Nunca desenchufe la lavadora jalándola del cable eléctrico. Siempre sujete el enchufe con firmeza y jálelo directamente fuera del contacto.
- Para reducir al mínimo la posibilidad de un choque eléctrico, desenchufe este aparato del suministro de energía antes de intentar realizar el mantenimiento o la limpieza.

NOTA: El apagado de la unidad con el botón Power (Encendido) NO desconecta el aparato del suministro de energía.

- No intente proveer servicio, reparación ni reemplazar ninguna parte del aparato a menos que esto se recomiende específicamente en este manual o en instrucciones de reparación publicadas para el usuario que usted comprenda y si cuenta con la experiencia necesaria para llevar a cabo dicha reparación.
- Antes de desechar la lavadora o de retirarla del servicio, quítele la puerta o la tapa.

GUARDE ESTAS INSTRUCCIONES SOLAMENTE PARA USO DOMÉSTICO

PIEZAS Y CARACTERÍSTICAS

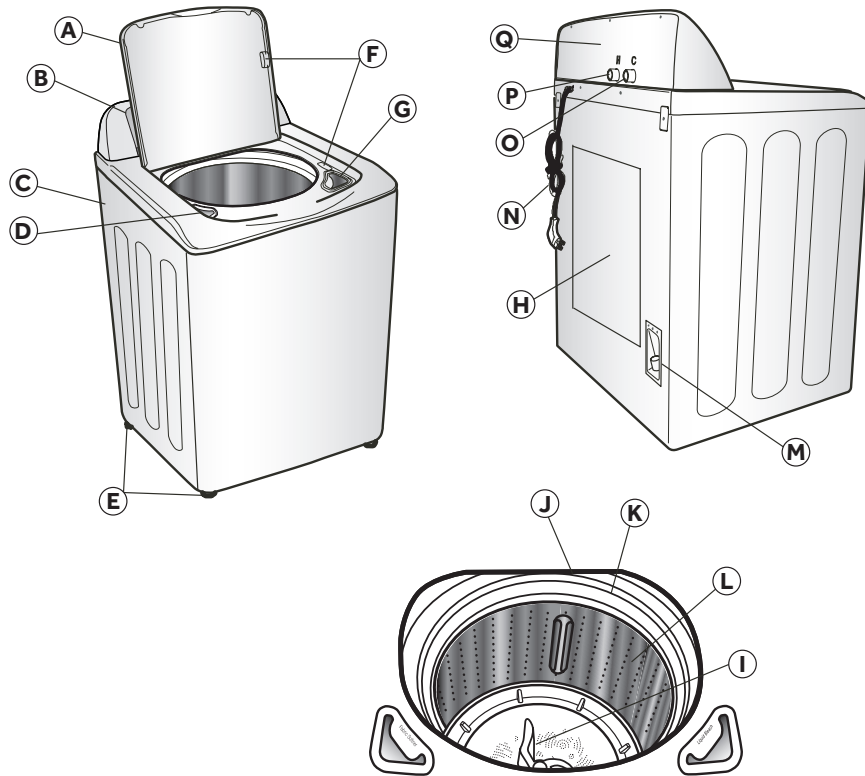

- Ⓐ Tapa superior
- Ⓑ Panel de control
- Ⓒ Gabinete
- Ⓓ Depósito del suavizante de telas
- Ⓔ Patas niveladoras (4)
- Ⓕ Interruptor de seguridad de la tapa
- Ⓖ Depósito de blanqueador líquido
- Ⓗ Panel de acceso
- Ⓘ Pulsador
- Ⓙ Cubierta exterior de la tina
- Ⓚ Aro de balance
- Ⓛ Canasta de lavado
- Ⓜ Puerto de desagüe
- Ⓝ Cable eléctrico (120 voltios/60 Hz)
- Ⓞ Válvula de entrada de agua fría
- Ⓟ Válvula de entrada de agua caliente
- Ⓠ Tapa posterior

INSTRUCCIONES DE INSTALACIÓN

HERRAMIENTAS NECESARIAS

- Alicates
- Llave de tuercas
- Destornillador de hoja plana
- Cinta de medir
- Nivel de carpintero

PIEZAS NECESARIAS (No incluidas)

- Nuevas mangueras de agua (2)



PIEZAS SUMINISTRADAS

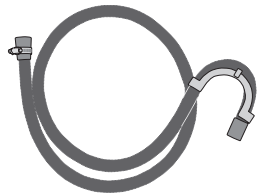

- Abrazadera de la manguera de desagüe
- Gancho de la manguera de desagüe
- Manguera de desagüe
- Manual para el usuario

REQUISITOS DE UBICACIÓN

- La lavadora deberá ser instalada sobre un piso sólido, para reducir al mínimo la vibración durante el ciclo de exprimido. El piso de hormigón es el mejor.
- El piso deberá estar nivelado y con un declive máximo de 1" (25 mm) debajo de toda la lavadora.
- Un lugar apropiado, protegido de la luz directa del sol y de fuentes de calor, tales como radiadores, zócalos radiantes o aparatos de cocción.
- No la instale sobre una alfombra.
- El lugar deberá tener un contacto eléctrico conectado a tierra, ubicado a menos de 4 pies (1,2 m) del cable eléctrico, en la parte posterior de la lavadora.
- Los grifos de agua fría y caliente deberán estar a menos de 3 pies (0,9 m) de las conexiones de agua fría y caliente en la lavadora.
- Un calentador de agua deberá proveer agua caliente a una temperatura de por lo menos 120 °F (49 °C).
- La presión de agua deberá estar entre 20 y 100 lb/pulg² (138 y 690 kPa).

⚠ ADVERTENCIA

No instale ni ponga a funcionar esta lavadora donde estará expuesta a temperaturas por debajo de 32 °F (0 °C). El agua que quede en la lavadora se congelará y ocasionará daños a la misma.

DIMENSIONES DE LA LAVADORA

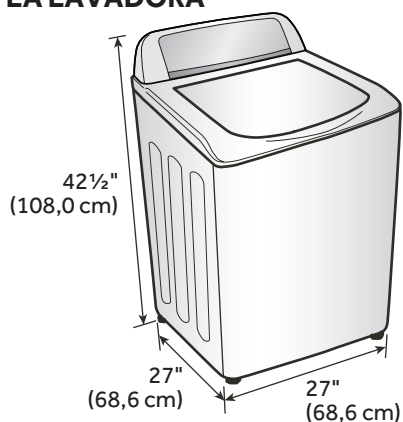

REQUISITOS PARA ALCOBAS O CLÓSETS

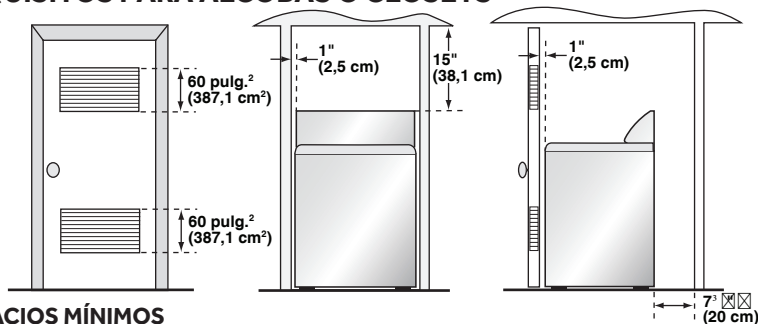

ESPACIOS MÍNIMOS

- Las dimensiones que se muestran son los espacios mínimos recomendados permitidos.
- Se necesita que haya espacio a los lados de la lavadora para evitar la transferencia de ruido.
- Se necesita espacio en la parte posterior de la lavadora para las mangueras de entrada de agua.

REQUISITOS DEL SISTEMA DE DESAGÜE

TUBO VERTICAL DE PARED O POR EL PISO

La altura del tubo vertical deberá ser entre 39" (99 cm) y 60" (153 cm) desde la base de la lavadora. El tubo vertical deberá tener un diámetro mínimo de 2" (5 cm).

Pared

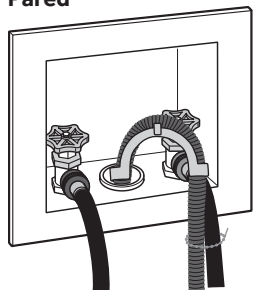

Piso

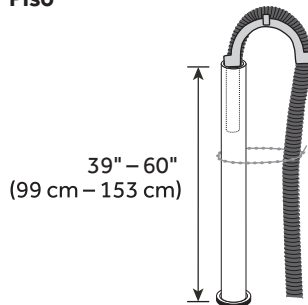

TINA DE LAVADERO

La tina de lavadero necesita una capacidad mínima de 20 gal (76 L). La tina de lavadero deberá tener una altura de por lo menos 39" (99 cm) y no más de 48" (122 cm).

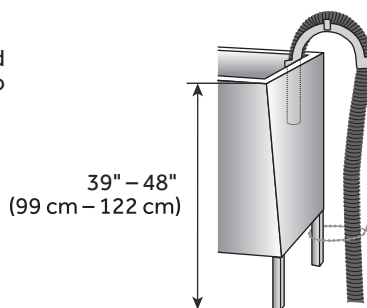

REQUISITOS ELÉCTRICOS

⚠ ADVERTENCIA

La lavadora deberá ser enchufada en un contacto eléctrico debidamente puesto a tierra, de 120 voltios, 60 Hz, CA solamente, de 15 ó 20 amperios, con fusibles. Se recomienda un fusible retardador o un cortacircuitos.

- Si el suministro eléctrico provisto no satisface los requisitos mencionados anteriormente, póngase en contacto con un electricista competente autorizado.

⚠ ADVERTENCIA

La conexión inadecuada del conductor a tierra para el equipo puede resultar en un riesgo de choque eléctrico. Si no está seguro de que la conexión a tierra del aparato sea la adecuada, verifíquela con un electricista o técnico de servicio competente.

- Este aparato debe estar conectado a tierra. En el caso de funcionamiento defectuoso o avería, la conexión a tierra reducirá el riesgo de choque eléctrico al proporcionar una vía de menor resistencia para la corriente eléctrica.
- Este aparato está equipado con un cable que cuenta con un conductor para la conexión a tierra del equipo y un enchufe de conexión a tierra. El enchufe debe conectarse en un contacto apropiado, que esté debidamente instalado y conectado a tierra de acuerdo con todos los códigos y ordenanzas locales.
- No use un adaptador para cable de 3 terminales.
- No use un cable eléctrico de extensión.

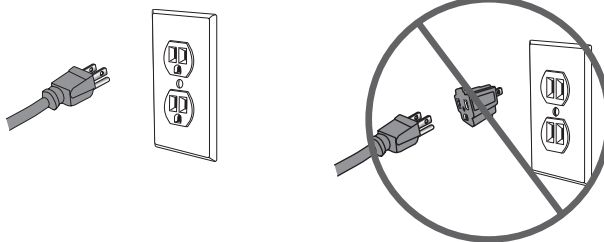

INSTRUCCIONES PASO A PASO

INSTALACIÓN DE LA LAVADORA

Se recomienda que un técnico de aparatos competente instale su nueva lavadora. Si le parece que tiene la habilidad para instalar la lavadora, lea las instrucciones de instalación cuidadosamente antes de hacerlo.

CUIDADO: Si después de seguir estos pasos no está seguro de haber instalado la lavadora adecuadamente, póngase en contacto con un técnico de aparatos competente.

⚠ ADVERTENCIA

Si recién le han entregado la lavadora y la temperatura del exterior estaba por debajo del punto de congelación, no ponga a funcionar la lavadora hasta que alcance la temperatura ambiente.

PASO 1 – DESEMPAQUE DE LA LAVADORA

1. Quite todos los materiales de empaque. Esto incluye la base de espuma y toda la cinta adhesiva que mantiene sujetos los accesorios del interior y el exterior de la lavadora.
2. Abra la tapa superior para quitar el soporte de la canasta de lavado. Jálelo para quitarlo.

NOTA: Guarde el soporte de la canasta de lavado para usarlo cuando mueva la lavadora en el futuro.

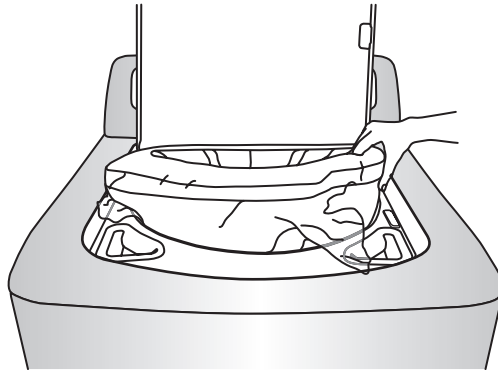

3. Inspeccione y quite los restos de materiales de envío, cinta o material impreso antes de usar la lavadora.

⚠ ADVERTENCIA

Para evitar el peligro de asfixia, mantenga la bolsa de plástico y otros materiales de envío lejos del alcance de los bebés y los niños. No use esta bolsa en cunas, cochecitos ni corrales. La bolsa de plástico podría bloquear la nariz y la boca, impidiendo la respiración. Esta bolsa no es un juguete.

PASO 2 – CONECTE Y ASEGURE LA MANGUERA DE DESAGÜE

1. Afloje la abrazadera de la manguera de desagüe con un destornillador de hoja plana. Deslice la abrazadera hacia arriba sobre la manguera de desagüe, y sáquela del extremo de goma de la misma.
2. Haga encajar el extremo de goma de la manguera de desagüe sobre el conducto de desagüe plástico en la lavadora.
3. Deslice la abrazadera de la manguera de desagüe sobre el extremo de la manguera de desagüe y el conducto de desagüe.
4. Apriete la abrazadera de la manguera de desagüe para asegurar la conexión.
5. Coloque el extremo del gancho de la manguera de desagüe en un tubo o tina de lavadero.
6. Asegure la manguera de desagüe en su lugar sujetándola a una manguera de agua, al tubo vertical o a la pata de la tina de lavadero. Consulte "Requisitos para el sistema de desagüe" para ver las imágenes.

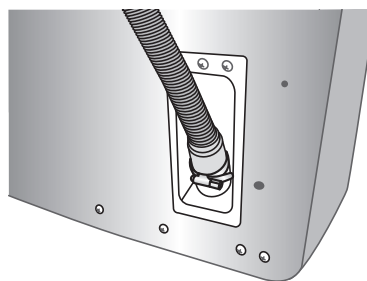

PASO 3 - CONECTE LAS MANGUERAS DE AGUA

Debe comprar nuevas mangueras de conexión de agua. Se encuentran disponibles en tiendas de venta de electrodomésticos, tiendas de venta de piezas, ferreterías o a través del fabricante.

IMPORTANTE: Utilice solamente mangueras nuevas cuando instale la lavadora.

NOTA: Inspeccione periódicamente las mangueras para ver si tienen rajaduras, cortes, fugas o desgaste. Reemplácelas con mangueras nuevas cada 5 años.

NOTA: El agua caliente deberá fijarse a una temperatura de por lo menos 120 °F a 140 °F (49 °C a 60 °C) para que el jabón se disuelva y para evitar que queden restos del mismo en las prendas.

1. Cerciórese de que cada extremo de las mangueras de entrada de agua tenga una arandela plana colocada firmemente en su lugar. Las arandelas planas han sido instaladas previamente de fábrica.

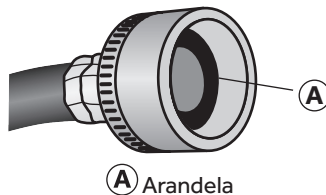

Ⓐ Arandela

2. Enrosque a mano las mangueras de entrada sobre los grifos de agua hasta que queden apretadas. Luego, con un par de alicates, apriete dos tercios más de vuelta (MÁXIMO). No aplique demasiada fuerza.

IMPORTANTE: Para evitar daños en los acoplamientos de las mangueras, no los apriete en exceso.

NOTA: Para evitar daños en los grifos, no use cinta de plomero ni ningún tipo de sellador en las roscas de las válvulas.

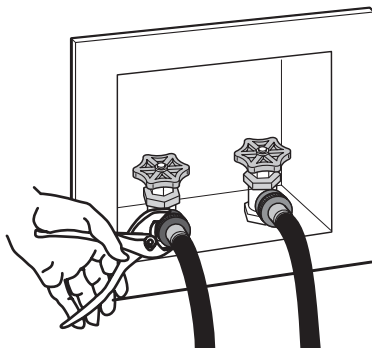

3. Enrosque a mano el otro extremo de las mangueras de entrada sobre las válvulas de entrada marcadas con una "H" (para agua caliente) y una "C" (para agua fría) en la parte posterior de la lavadora, hasta que queden apretadas. Luego, con un par de alicates, apriete dos tercios más de vuelta (MÁXIMO). No aplique demasiada fuerza.

IMPORTANTE: Asegúrese de que una manguera conecte un grifo de agua caliente a la válvula de entrada de agua caliente y la otra manguera conecte el grifo de agua fría a la válvula de entrada de agua fría.

IMPORTANTE: Para evitar daños en los acoplamientos de las mangueras, no los apriete en exceso.

NOTA: Para evitar daños en las válvulas de entrada de la lavadora, no use cinta de plomero ni sellador en las roscas de las válvulas.

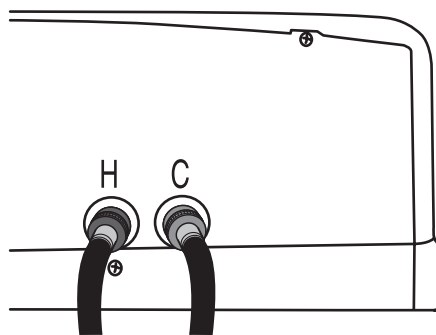

4. Abra los grifos de agua fría y caliente y revise si hay fugas. Si hay alguna fuga, revise nuevamente los pasos 1 al 3.

PASO 4 – NIVELA LA LAVADORA

IMPORTANTE: La nivelación apropiada de su lavadora ayudará a reducir el ruido y la vibración.

1. Coloque la lavadora en su ubicación final. Cerciérese de que las líneas de agua y de desagüe no estén tirantes ni pinchadas. Cerciérese de que las cuatro patas estén en contacto firme con el piso y que la lavadora descansa firmemente en su posición.
2. Con un nivel de carpintero, cerciérese de que la lavadora esté nivelada de lado y de frente hacia atrás.
3. Si la lavadora no está nivelada, regule las patas niveladoras. Gírelas hacia la derecha para extender (levantar la lavadora) o hacia la izquierda para retraer (bajar la lavadora).

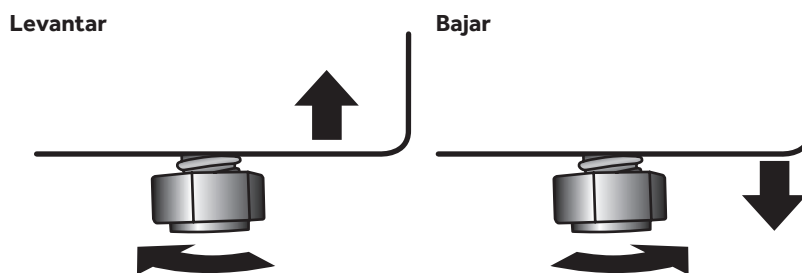

PASO 5 – COMPLETE LA INSTALACIÓN

1. Enchufe la lavadora en un contacto de pared de conexión a tierra de 3 terminales.
2. Verifique que los grifos de agua estén abiertos.
3. Deshágase de todos los materiales de embalaje o reciclelos.
4. Ponga a funcionar un ciclo de lavado normal con detergente, para probar y limpiar la lavadora. Consulte la sección "Instrucciones para el funcionamiento".

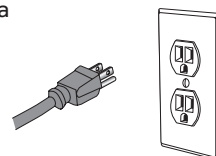

PANEL DE CONTROL Y CARACTERÍSTICAS

PANEL DE CONTROL

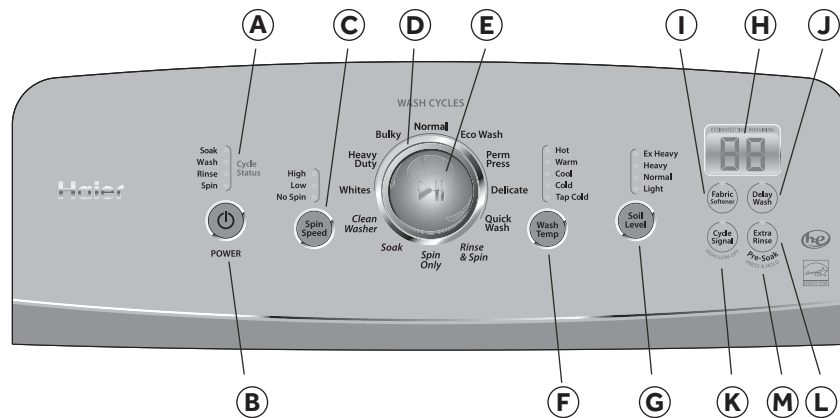

(A) INDICADORES DEL ESTADO DEL CICLO

- Cuando se haya puesto en marcha la lavadora por primera vez, las luces de Cycle Status (Estado del ciclo) indicarán las etapas del ciclo seleccionado.
- Cuando la lavadora está en funcionamiento, destella la luz de la etapa activa. A medida que se completa cada etapa, la luz se apagará y comenzará a destellar la etapa siguiente.
- El ciclo de lavado se ha terminado por completo cuando se apaguen todas las luces.

NOTA: En el caso de los ciclos Normal y Eco Wash (Lavado ecológico), es posible que las luces Soak (Remojo) y Wash (Lavado) destellen al mismo tiempo. Ello indica que se ha aplicado un breve remojo al ciclo de lavado.

(B) BOTÓN POWER (ENCENDIDO)

- Use este botón para encender y apagar la lavadora.
- NOTA:** Si la lavadora está encendida, pero no se ha puesto en marcha, se apagará automáticamente después de 5 minutos.

(C) BOTÓN SPIN SPEED (VELOCIDAD DE EXPRIMIDO)

- El ajuste de velocidad de exprimido se seleccionará automáticamente con el ciclo de lavado. Use este botón para cambiar el ajuste por defecto.
- No todas las selecciones están disponibles con todos los ciclos.

(D) PERILLA DE SELECCIÓN DE CICLOS

- Hay 8 ciclos de lavado para elegir:
 - Whites (Ropa blanca)** - Use este ciclo para lavar telas blancas durables con suciedad profunda.
 - Heavy Duty (Intenso)** - Use este ciclo para prendas durables con suciedad profunda. Este ciclo también puede usarse para toallas, artículos deportivos, ropa de niños, etc.
 - Bulky - Bulky (Artículos voluminosos)** - Use este ciclo para lavar artículos grandes como edredones, bolsas de dormir y frazadas.

Normal - Use este ciclo para las prendas de algodón y cargas de telas mixtas con suciedad normal.

Eco Wash (Lavado ecológico) - Use este ciclo para las cargas de telas mixtas con suciedad normal y para ahorrar energía con agua de lavado más fría. El remojo previo se agrega por defecto y la agitación es más prolongada para compensar los ajustes de temperatura más baja.

Perm Press (Planchado permanente) - Use este ciclo para ayudar a que las prendas permanezcan sin arrugas, telas de mezcla de algodón y poliéster, y pantalones y camisas de vestir.

Delicate (Ropa delicada) - Use este ciclo para lavar prendas con suciedad ligera y ropa delicada que necesite un lavado delicado.

Quick Wash (Lavado rápido) - Use este ciclo para lavar cargas pequeñas de prendas con suciedad ligera que necesite de prisa.

- Hay 4 ciclos especiales para elegir:

Rinse & Spin (Enjuague y exprimido) - Use este ciclo para alisar las arrugas, quitar el exceso de detergente y revitalizar las prendas limpias.

Spin Only (Sólo exprimido) - Use este ciclo para quitar el agua de las prendas limpias. Este es un ciclo ideal para ciertas prendas delicadas y de algodón que usted no desea poner en la secadora.

Soak (Remojo) - Use este ciclo para aflojar la suciedad profunda y ayudar a quitar las manchas rebeldes. Al final del ciclo, el agua de lavado se desaguará, pero la canasta de lavado no exprimirá. La carga está lista para recibir más detergente y volver a fijarse para iniciar un ciclo de lavado regular.

Clean Washer (Limpiar la lavadora) - Use este ciclo una vez al mes para mantener limpio el interior de la canasta. Para obtener instrucciones detalladas acerca de la limpieza de la tina de la lavadora, consulte la Guía para el cuidado y la limpieza.

IMPORTANTE: No ponga ropa en la lavadora con este ciclo.

(E) BOTÓN DE BOTÓN START/PAUSE (INICIO/PAUSA)

- Presione este botón para poner en marcha un ciclo seleccionado o hacer una pausa en un ciclo que esté en marcha.

NOTA: Después de iniciar el ciclo de lavado, deberá hacer una pausa en el ciclo que esté en marcha para cambiar las opciones o los ajustes.

(F) BOTÓN WASH TEMP (TEMPERATURA DE LAVADO)

- Use este botón para seleccionar una temperatura de lavado; todos los enjuagues se realizan con agua fría. Para obtener mejores resultados, siga las instrucciones de la etiqueta de las prendas y use la temperatura del agua más caliente que la tela pueda resistir.
- No todas las selecciones están disponibles con todos los ciclos.
- Es posible que el agua caliente y tibia tengan una temperatura más baja que en una lavadora de una generación anterior.
- El agua fría se mezcla con un poco de agua caliente para obtener agua fresca y fría.
- La opción Tap Cold (Fría del grifo) sólo usa agua fría del grifo.

(G) BOTÓN SOIL LEVEL (NIVEL DE SUCIEDAD)

- Utilice este botón para realizar un ajuste fino del ciclo de lavado según el nivel de suciedad de su ropa de lavado. Con esta función, obtendrá períodos de lavado más breves o prolongados.

(H) PANTALLA DE TIEMPO ESTIMADO RESTANTE

- Esta pantalla muestra el tiempo total estimado de un ciclo de lavado en minutos. Cuando la lavadora está en funcionamiento, la pantalla hará la cuenta regresiva en minutos para mostrar el tiempo restante. El tiempo estimado original se puede recalcular a medida que la lavadora ajusta el tamaño de la carga y otras variables.
- Cuando utiliza la función Delay Wash (Lavado con retraso), la pantalla mostrará la cantidad de horas seleccionada para un inicio diferido de la lavadora.
- Si la lavadora detecta un mal funcionamiento, se mostrará un código de error en la pantalla. Consulte la sección "Solución de problemas" para obtener una lista de códigos de error y sus posibles causas y soluciones.

(I) BOTÓN FABRIC SOFTENER (SUAVIZANTE DE TELAS)

- Active esta función cuando utilice el depósito del suavizante de telas. De esta manera, se asegurará de que el ciclo de lavado seleccionado está optimizado para un aditivo de enjuague. Al comienzo del enjuague final, se liberará el suavizante de telas en la carga de lavado a medida que el depósito se llena de agua.

IMPORTANTE: Debe presionar el botón de suavizante de telas en el panel de control si agrega suavizante en el depósito. De lo contrario, el suavizante NO se liberará en la carga de lavado.

(J) BOTÓN DELAY WASH (LAVADO CON RETRASO)

- Use este botón para seleccionar un inicio diferido de la lavadora. La cantidad de horas se mostrará en la pantalla Estimated Time Remaining (Tiempo estimado restante). Cada vez que presione el botón Delay Wash (Lavado con retraso), el tiempo se incrementará en 1 hora.
- Si presiona el botón después de 24, cancelará la función de lavado con retraso. También puede cancelar la función de Lavado con retraso si desconecta la energía de la lavadora con el botón Power (Encendido).
- La luz LED sobre el botón indica que se ha seleccionado la función Delay Wash (Lavado con retraso). Se debe seleccionar el botón Start/Pause (Inicio/Pausa) para comenzar la cuenta regresiva. El indicador LED destellará para indicar que la función de retraso está activa.

NOTA: La tapa de la lavadora deberá estar cerrada para que comience la cuenta regresiva. Si abre la tapa, la cuenta regresiva activada hará una pausa. Para reanudar la cuenta regresiva, cierre la tapa y presione el botón Start/Pause (Inicio/Pausa).

(K) BOTÓN CYCLE SIGNAL (SEÑAL DE CICLO)

- Use este botón para ajustar el volumen de los sonidos del panel de control y la señal de fin de ciclo. Cuando se apaga la lavadora, la señal regresa al ajuste alto.

(L) BOTÓN EXTRA RINSE (ENJUAGUE ADICIONAL)

- Use este botón para seleccionar o anular la selección de la opción Extra Rinse (Enjuague adicional).
- NOTA:** El ciclo Whites (Ropa blanca) selecciona automáticamente la opción Extra Rinse (Enjuague adicional).

(M) OPCIÓN PRE-SOAK (REMOJO PREVIO)

- Presione y sostenga el botón Extra Rinse (Enjuague adicional) durante 3 segundos para seleccionar y anular la selección de esta opción. El indicador Soak (Remojo) del grupo de estado del ciclo se iluminará al seleccionar la opción Pre-soak (Remojo previo).

NOTA: Los ciclos Whites (Ropa Blanca), Heavy Duty (Intenso) y Eco Wash (Lavado ecológico) seleccionarán automáticamente la opción Pre-Soak (Remojo previo).

GUÍA DE CICLOS

NOTA: Para proteger su carga de lavado, no todas las opciones y ajustes estarán disponibles para todos los ciclos. Las cajas sombreadas indican los ajustes por defecto para cada ciclo.

CICLO	TIPO DE TELA	PROCESO DE LAVADO	TIEMPO EST.	TEMP. DE LAVADO	VELOCIDAD DE EXPRIMIDO	SOIL LEVEL (Nivel de suciedad)	PRE SOAK (Remojo previo)	EXTRA RINSE (Enjuague adicional)
Whites (Ropa blanca)	Prendas blancas	Lavado de 28 Min Rinse (Enjuague) Spin (Exprimido)	92	Hot (Caliente)	High (Alta)	Heavy (Profunda)	•	•
				Warm (Tibia) Cool (Fresca) Cold (Fria) Tap Cold (Fria del grifo)	Low (Baja) No Spin (Sin exprimido)	Ex Heavy (Super intenso) Normal Light (Ligero)		
Heavy Duty (Intenso)	Telas durables que no destiñen, con suciedad profunda	Lavado de 28 Min Rinse (Enjuague) Spin (Exprimido)	79	Warm (Tibia)	High (Alta)	Heavy (Profunda)	•	•
				Hot (Caliente) Cool (Fresca) Cold (Fria) Tap Cold (Fria del grifo)	Low (Baja) No Spin (Sin exprimido)	Ex Heavy (Super intenso) Normal Light (Ligero)		
Bulky (Artículos voluminosos)	Sábanas, bolsas de dormir, edredones pequeños y chaquetas	Lavado de 14 Min Rinse (Enjuague) Spin (Exprimido)	48	Warm (Tibia)	High (Alta)	Normal	•	•
				Hot (Caliente) Cool (Fresca) Cold (Fria) Tap Cold (Fria del grifo)	Low (Baja) No Spin (Sin exprimido)	Ex Heavy (Super intenso) Heavy (Profunda) Light (Ligero)		
Normal	Telas de algodón, lino y prendas mezcladas	Remojo de 5 Min Lavado de 14 Min Enjuague por rociado Spin (Exprimido)	44	Warm (Tibia)	High (Alta)	Normal	•	•
				Hot (Caliente) Cool (Fresca) Cold (Fria) Tap Cold (Fria del grifo)		Ex Heavy (Super intenso) Heavy (Profunda) Light (Ligero)		
Eco Wash (Lavado ecológico)	Telas de algodón, lino y prendas mezcladas	Remojo de 5 Min Lavado de 18 Min Enjuague por rociado Spin (Exprimido)	62	Warm (Tibia)	High (Alta)	Normal	•	•
				Hot (Caliente) Cool (Fresca) Cold (Fria) Tap Cold (Fria del grifo)	No Spin (Sin exprimido)	Ex Heavy (Super intenso) Heavy (Profunda) Light (Ligero)		
Perm Press (Planchado permanente)	Telas inarrugables y sintéticas	Lavado de 14 Min Rinse (Enjuague) Spin (Exprimido)	44	Warm (Tibia)	Low (Baja)	Normal	•	•
				Cool (Fresca) Cold (Fria) Tap Cold (Fria del grifo)	No Spin (Sin exprimido)	Ex Heavy (Super intenso) Heavy (Profunda) Light (Ligero)		
Delicate (Ropa delicada)	Prendas de lencería, telas finas con encaje	Lavado de 6 Min Rinse (Enjuague) Spin (Exprimido)	33	Warm (Tibia)	Low (Baja)	Light (Ligero)	•	•
				Cool (Fresca) Cold (Fria) Tap Cold (Fria del grifo)	No Spin (Sin exprimido)	Heavy (Profunda) Normal		

CICLO	TIPO DE TELA	PROCESO DE LAVADO	TIEMPO EST.	TEMP. DE LAVADO	VELOCIDAD DE EXPRESADO	SOIL LEVEL (Nivel de suciedad)	PRE SOAK (Remojo previo)	EXTRA RINSE (Enjuague adicional)
Quick Wash (Lavado rápido)	Telas de algodón, lino y prendas mezcladas	Lavado de 7 Min Enjuague por rociado Spin (Exprimido)	28	Warm (Tibia)	High (Alta)	Light (Ligero)	•	•
				Hot (Caliente) Cool (Fresca) Cold (Fria) Tap Cold (Fria del grifo)	Low (Baja) No Spin (Sin exprimido)	Heavy (Profunda) Normal		
Rinse & Spin (Enjuague y exprimido)	Prendas limpias	Rinse (Enjuague) Spin (Exprimido)	22	Tap Cold (Fria del grifo)	High (Alta)	n/a		•
					Low (Baja) No Spin (Sin exprimido)			
Spin Only (Sólo exprimido)	Prendas limpias mojadas	Spin (Exprimido)	13	n/a	High (Alta)	n/a		
					Low (Baja)			
Soak (Remojo)	Telas con suciedad profunda	Corto Agitación Soak (Remojo)	57	Warm (Tibia)	No Spin (Sin exprimido)	Normal		
				Hot (Caliente) Cool (Fresca) Cold (Fria) Tap Cold (Fria del grifo)		Ex Heavy (Super intenso) Heavy (Profunda) Light (Ligero)		
Clean Washer (Limpiar la lavadora)	No ponga ropa en la lavadora con este ciclo	Agitar y exprimir	62	Hot (Caliente)	n/a	n/a		

- El tiempo estimado está basado en un tamaño promedio de carga. El tiempo real variará según la cantidad de prendas que se lavan y otras variables tales como la presión de agua de la línea de suministro.
- La función Pre-Soak (Remojo previo) agregará de 8 a 20 minutos, según el nivel de suciedad seleccionado.
- La función Extra Rinse (Enjuague adicional) agregará aproximadamente 12 minutos.

CARACTERÍSTICAS

ALTA EFICIENCIA

- Esta lavadora utiliza un sistema de lavado por pulsador para lavar la ropa con cuidado utilizando menor cantidad de agua y energía que una lavadora tradicional con agitador.
- La menor cantidad de agua genera una solución concentrada de agua y detergente que actúa de manera intensa para aflojar la suciedad.
- Use solamente detergente de alto rendimiento. La etiqueta del detergente adecuado debe contener el logotipo "H-E" o las palabras "High-Efficiency" (Alto rendimiento). Los detergentes comunes generan exceso de espuma que puede dañar los componentes de la lavadora, reducir el rendimiento del enjuague y generar una película de jabón que se acumula en el aparato y genera hongos y moho. Siga las instrucciones del fabricante del detergente para determinar la cantidad de detergente de alto rendimiento que debe usar.

IMPORTANTE: La canasta de lavado no se llenará con agua como una lavadora tradicional con agitador. Es normal que parte de la ropa quede por encima del nivel de agua. A medida que la lavadora moja la carga y comienza a mover las prendas, éstas se asentarán en el fondo de la canasta. No agregue prendas para llenar la canasta.

DETECCIÓN AUTOMÁTICA DEL TAMAÑO DE LA CARGA

- El panel de control no tiene un botón de nivel de agua porque la lavadora está equipada con sensores e inteligencia para medir automáticamente el tamaño de la carga y determinar correctamente la cantidad de agua necesaria para llevar a cabo un lavado de alto rendimiento.

IMPORTANTE: A medida que la lavadora moja la carga y comienza a mover las prendas, éstas se asentarán en el fondo de la canasta. No agregue prendas para llenar la canasta.

CONTROL AUTOMÁTICO DE TEMPERATURA

- Esta lavadora está preparada para medir la temperatura y tasa de flujo del agua entrante. La programación especial determina la combinación adecuada de frío y calor para cada ajuste de Wash Temp (Temperatura de lavado) para alcanzar la temperatura de agua deseada. Esto ayuda especialmente en los climas fríos cuando el agua entrante es extremadamente fría. Se agregará agua caliente al agua fría para asegurarse de que la temperatura del agua se encuentre dentro de un rango en el que el detergente sea efectivo.
- El funcionamiento de la lavadora comienza con el llenado de agua fría para todos los ajustes de Wash Temp (Temperatura de lavado), incluyendo el caliente y tibio. Luego la lavadora cambiará y comenzará a llenarse con agua caliente. Una vez que la lavadora haya detectado agua fría y caliente, la combinación adecuada se utilizará para completar el llenado de la tina de lavado.

INSTRUCCIONES DE FUNCIONAMIENTO

! ADVERTENCIA

A fin de reducir el riesgo de incendio, choque eléctrico o daños personales, lea las INSTRUCCIONES IMPORTANTES DE SEGURIDAD antes de operar esta secadora.

PASO 1 – PREPARE Y SEPARE LAS PRENDAS

PREPARE LAS PRENDAS

- Revise las etiquetas de las prendas para ver las instrucciones de lavado.
- Vacíe los bolsillos y vuélvalos al revés.
- Dé vuelta los puños y quite la pelusa o la suciedad.
- Ate los cordones y fajas de modo que no se enreden.
- Cierre los zípers, broches de presión y corchetes para evitar que se enganchen.
- Quite los artículos sueltos (alfileres, horquillas, monedas, anillos, aretes, servilletas, etc.) de las prendas para evitar que rayen la canasta de lavado u obstruyan la bomba de desagüe.
- Trate previamente todas las manchas y las áreas con suciedad profunda.
- Vuelva al revés las prendas sintéticas y los tejidos de lana para evitar que se llenen de motitas.

SEPARE LAS PRENDAS

- Separe la ropa según el ciclo de lavado necesario (temperatura del agua y acción de lavado).
- Separe los colores claros de los colores oscuros, los artículos que no destiñen de los que sí destiñen.
- Separe las telas pesadas de las telas ligeras.
- Separe las telas que atraen pelusa de las telas que sueltan pelusa.

PASO 2 – AGREGUE LOS PRODUCTOS PARA EL CUIDADO DE LAS TELAS

AGREGUE DETERGENTE

- Use solamente un detergente de alto rendimiento. Los detergentes HE (Alto rendimiento) han sido especialmente formulados con ingredientes que evitan los problemas ocasionados por el exceso de espuma del jabón. El exceso de espuma impedirá el enjuague completo de los restos de detergente de las prendas.
- Vierta detergente líquido o en polvo y blanqueador no decolorante directamente en la canasta de lavado.

NOTA: La cantidad adecuada de detergente depende del tamaño de la carga, el nivel de suciedad de las prendas y el grado de agua blanda que se suministre a la lavadora.



AGREGUE BLANQUEADOR (SI LO DESEA)

- Vierta una medida de blanqueador líquido con cloro en el depósito de blanqueador líquido con cloro.

NOTA: Use solamente blanqueador líquido en este depósito.

IMPORTANTE: Tenga cuidado de no derramar el blanqueador sobre la carcasa de la lavadora ni sobre la ropa. Debido a que es un producto químico poderoso, puede dañar la ropa o el acabado de la lavadora.

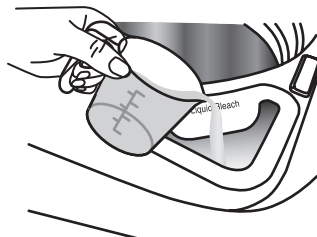

- El blanqueador líquido en el depósito se distribuye inmediatamente después de que comienza el ciclo de lavado.
- Siga las instrucciones del fabricante en la etiqueta de las prendas sobre el uso recomendado de blanqueador líquido o en polvo.

AGREGUE SUAVIZANTE DE TELAS (SI LO DESEA)

- Vierta el suavizante de telas líquido en el depósito del suavizante de telas.
- Utilice la cantidad recomendada por el fabricante del suavizante de telas, pero no lo llene por encima de la línea "Max Fill" (Llenado máximo).
- El suavizante de telas se distribuye durante el enjuague final.

IMPORTANTE: Deberá seleccionarse la opción "Fabric Softener" (Suavizante de telas) cuando use este depósito. No vierta el suavizante de telas directamente sobre la ropa porque podría ocasionar marcas o manchas.

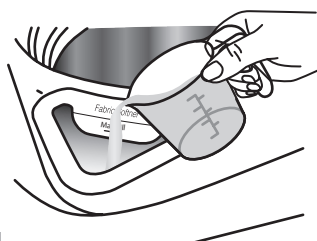

PASO 3 – CARGUE LA LAVADORA

1. Abra la tapa de la lavadora y cargue las prendas de manera uniforme y holgada en la canasta de la lavadora para obtener una carga equilibrada.
2. Cierre la tapa de la lavadora.

NOTAS:

- No cargue en exceso ni apriete los artículos para que quepan en la canasta de lavado.
- La lavadora no agitará ni exprimirá con la tapa abierta.

PASO 4 – PONGA LA LAVADORA EN MARCHA

1. Encienda la lavadora presionando el BOTÓN POWER (Encendido).
2. Seleccione un ciclo de lavado girando la PERILLA CYCLE SELECTION (Selección de ciclo).
3. Modifique los ajustes y las opciones por defecto, si lo desea.
4. Presione el BOTÓN START/PAUSE (Inicio/Pausa) que sobresale en la perilla para comenzar con el ciclo de lavado.

GUÍA PARA EL CUIDADO Y LA LIMPIEZA

ADVERTENCIA

Siempre desenchufe la lavadora para evitar un choque eléctrico antes de la limpieza.

El ignorar esta advertencia puede ocasionar la muerte o heridas.

Antes de usar productos de limpieza, siempre lea y siga las instrucciones del fabricante y las advertencias, para evitar daños personales o al producto.

LIMPIEZA Y MANTENIMIENTO

- Utilice solamente un paño húmedo o jabonoso para limpiar el panel de control.
- Si derrama suavizante, blanqueador o detergente líquido o en polvo sobre el gabinete, límpielo inmediatamente con un paño húmedo para evitar daños en el acabado.
- No use productos de limpieza abrasivos, productos químicos irritantes, amoníaco, blanqueador con cloro, detergente concentrado o solventes para limpiar la lavadora. Estos productos químicos pueden disolver, dañar o decolorar la lavadora.
- Luego de lavar la ropa, deje la puerta abierta para que se evapore la humedad del interior de la máquina y así evitar que se formen hongos o moho.
- Se recomienda limpiar la tina de la lavadora una vez al mes con el ciclo "Clean Washer" (Limpiar la lavadora).

LIMPIEZA DE LA TINA DE LA LAVADORA

Se debe limpiar el interior de la lavadora una vez al mes para reducir la acumulación de una película de jabón y contribuir a mantener el sistema de lavado libre de olores. Siga los siguientes pasos.

1. Asegúrese de que la lavadora esté vacía.
2. Vierta 1 taza (250 ml) de blanqueador líquido con cloro en el depósito del blanqueador.
IMPORTANTE: No agregue detergente a la canasta de lavado y no utilice más de 1 taza de blanqueador para evitar dañar la lavadora.
3. Cierre la tapa de la lavadora.
4. Encienda la lavadora presionando el BOTÓN POWER (Encendido).
5. Seleccione el ciclo Clean Washer (Limpiar la lavadora).
6. Presione el botón START/PAUSE (Inicio/Pausa) para comenzar el ciclo.

NOTE: Para obtener mejores resultados, el ciclo Clean Washer (Limpiar la lavadora) debe funcionar hasta completarse. Para interrumpir el ciclo, presione el botón Power (Encendido). Sin embargo, deberá enjuagar muy bien el blanqueador de la lavadora antes de intentar lavar ropa. Si interrumpe el ciclo Clean Washer (Limpiar la lavadora), ejecute un ciclo Rinse & Spin (Enjuague y exprimido) para asegurarse de quitar todo el blanqueador.

PRECAUCIONES AL IRSE DE VACACIONES

- Cierre los grifos de suministro de agua. Esto eliminará la posibilidad de daños a su hogar si hay una ruptura o fugas en la manguera.
- Desenchufe la lavadora del contacto eléctrico.
- Seque la canasta de lavado.
- Deje la puerta abierta para que se evapore la humedad del interior de la máquina y así evitar que se forme moho.

PREPARACIÓN PARA LA MUDANZA O EL ALMACENAJE

Aparte de seguir las "Precauciones al irse de vacaciones", complete los pasos adicionales indicados a continuación.

- Desconecte las mangueras de agua y la manguera de desagüe; colóquelas en la canasta de lavado.
- Gire las patas niveladoras para que queden replegadas completamente dentro de la carcasa de la lavadora.
- Si va a mover la lavadora, coloque el soporte de la canasta de lavado de los materiales originales de envío nuevamente en el interior de la parte superior de la abertura de la lavadora. Asegure la tapa de la lavadora con cinta adhesiva protectora.
- Mueva la lavadora y guárdela solamente en la posición vertical.
- No guarde la lavadora en un ambiente frío en donde las temperaturas estarán por debajo del punto de congelación; guárdela a temperatura ambiente.

SOLUCIÓN DE PROBLEMAS

CÓDIGOS DE ERROR

Cuando la lavadora detecta un error, se detienen todas las operaciones de la máquina, se emite un sonido 4 veces seguidas y se muestra un código de error en el visor Estimated Time Remaining (Tiempo estimado restante).

CÓDIGO DE ERROR	DESCRIPCIÓN	CAUSA POSIBLE Y SOLUCIÓN
dO (La tapa de la lavadora está abierta)	La lavadora ha detectado que la tapa está abierta.	La lavadora no se pondrá en marcha con la tapa abierta. Si se abre la tapa durante el ciclo de lavado, podrá continuar funcionando. Sin embargo, cuando llega a una etapa en la cual la tapa debe estar cerrada, se producirá un error. Si cierra la tapa, el error desaparece y la lavadora vuelve a funcionar normalmente.
Ld (Demasiado tiempo para desaguar el agua)	La lavadora ha detectado que tarda demasiado para desaguar completamente el agua de la tina de lavado.	Verifique que la manguera de desagüe esté instalada correctamente. El extremo abierto de la manguera de desagüe no debe estar sumergido en agua.
UL (Carga desequilibrada)	La lavadora ha detectado una carga desequilibrada y no ha podido corregir la situación por sí misma.	Abra la tapa de la lavadora, redistribuya la carga, cierre la tapa y la lavadora reanudará el funcionamiento.
LF (Llenado demasiado prolongado)	La lavadora detecta que tarda demasiado en llenar la tina de lavado o no lee un cambio de nivel de agua durante el llenado.	Revise para asegurarse de que las mangueras de agua estén conectadas a la lavadora, que no estén retorcidas y que las válvulas de suministro estén abiertas completamente.
FA (Error del sensor de nivel de agua)	La lavadora ha detectado errores en el sensor de nivel de agua.	Llame para solicitar servicio técnico.
F2 (El nivel del agua es demasiado elevado)	La lavadora ha detectado niveles de agua más elevados que los normales y el drenaje automático no ha resuelto el problema.	Llame para solicitar servicio técnico.
E5 (Problema de temperatura del agua)	La lavadora detecta que el agua caliente está demasiado fría, o que el agua cálida, fresca, fría o del grifo está demasiado caliente.	Revise para asegurarse de que el calentador de agua esté suministrando agua caliente. Revise para asegurarse de que las mangueras de agua están conectadas a la válvula adecuada; caliente con caliente, fría con fría.

LA LAVADORA NO FUNCIONA

- Verifique que el cable eléctrico esté enchufado en un contacto de pared de conexión a tierra de 3 terminales.
- Verifique que el receptáculo eléctrico de pared tenga el voltaje correcto.
- Fíjese si el cortacircuitos necesita volver a fijarse o si debe reemplazarse el fusible.
- Verifique que no se haya llenado en exceso la lavadora. Es posible que haya que redistribuir la carga para volver a balancearla.
- Cerciórese de que la tapa de la lavadora esté debidamente cerrada.
- La lavadora hace pausas en algunos ciclos. Esto es normal en el ciclo Delicate (Ropa delicada), que tiene períodos cortos para que la ropa quede en remojo. Durante ese período, no escuchará a la lavadora en funcionamiento. La lavadora volverá a comenzar automáticamente cuando se termine el tiempo de remojo.

PROBLEMAS CON EL AGUA

El flujo de agua está lento o el llenado demora mucho tiempo:

- Verifique que los grifos de agua estén abiertos por completo.
- Revise las mangueras de agua para cerciorarse de que no estén enredadas, torcidas ni pellizcadas.

La temperatura del agua es incorrecta:

- Verifique la temperatura del calentador de agua. El agua caliente deberá estar a una temperatura de por lo menos 120 °F a 140 °F (49 °C a 60 °C).
- Verifique que las mangueras de entrada estén conectadas debidamente (caliente a agua caliente y fría a agua fría).

Fugas de agua:

- Revise que estén ajustadas las conexiones de las mangueras de entrada en los grifos y la lavadora.
- Verifique que la conexión de la manguera de desagüe en la lavadora esté segura y que la manguera de desagüe esté colocada como es debido en la ubicación del desagüe.
- Revise la plomería o llame a un plomero.

No drena el agua:

- Verifique que la manguera de desagüe esté conectada correctamente a la lavadora.
- Verifique la posición de la manguera de desagüe. Para que funcione como es debido, la parte superior de la salida de desagüe deberá estar por lo menos 39" (99 cm) por encima del piso.
- Verifique que no esté obstruido el fregadero o el tubo de desagüe.

LA LAVADORA HACE RUIDO

Sonido de golpeteo:

- Es posible que la carga de lavado esté desequilibrada. Haga una pausa en la lavadora y vuelva a distribuir los artículos en la canasta de lavado.

Ruidos de traqueteo o metálicos:

- Es posible que hayan objetos extraños en la tina de lavado. Detenga la lavadora y fíjese si hay objetos extraños, tales como llaves o monedas sueltas.

Sonidos de chirrido:

- La canasta de lavado puede estar sobrecargada. Detenga la lavadora y saque una parte de la carga a lavar.

Ruidos de vibraciones:

- Es posible que la lavadora no esté nivelada. Verifique que las 4 patas niveladoras estén firmemente en el piso y que la lavadora esté nivelada.

PROBLEMAS CON LA ROPA

Arrugas:

- Es posible que se formen arrugas por separar la ropa de un modo inadecuado, cargar en exceso o lavar con la temperatura equivocada.
- Evite cargar en exceso y vuelva a separar la ropa. No mezcle prendas pesadas tales como ropa de trabajo con prendas livianas, tales como blusas, camisas ligeras y artículos delicados. Tal vez necesite lavarlos en agua tibia o fría.

Restos de detergente:

- Es posible que el detergente no se disuelva por completo en agua extremadamente fría. Seleccione una temperatura tibia de lavado y cerciórese de que el calentador de agua esté suministrando agua caliente de por lo menos 120 °F (49 °C).
- Agregue el detergente antes de colocar las prendas. No vierta el detergente directamente sobre las prendas.

Las prendas se han puesto grisáceas o amarillentas:

- Separe los colores oscuros de los claros y blancos, para evitar la transferencia de tintes.
- Es posible que las cargas grandes y con suciedad profunda necesiten más detergente. Consulte las instrucciones del fabricante de detergente para ver el uso recomendado.

Prendas dañadas:

- Desgarres y enganches – Ate los cordones y las fajas. Vacíe los bolsillos, sujete las correas y cierre los zipers, los ganchos de metal o sujetadores con gancho antes de cargar.
- Manchas de blanqueador – No vierta ni salpique el blanqueador directamente sobre las prendas. Si usa el depósito y todavía ve manchas, pruebe usar blanqueador diluido. Es posible que las manchas del blanqueador luzcan como puntos de pérdida de color.
- Desgaste excesivo y desgarres – Siga las instrucciones del fabricante para el cuidado de la prenda.

GARANTÍA LIMITADA

SERVICIO EN EL HOGAR

GARANTÍA COMPLETA POR UN AÑO

Durante 12 meses a partir de la fecha de compra original en la tienda, Haier reparará o reemplazará cualquier pieza del aparato sin costo, incluyendo la mano de obra, si la misma falla debido a defectos en los materiales o en la mano de obra.

GARANTÍA LIMITADA

Después de un año a partir de la fecha de compra original en la tienda, Haier proveerá una pieza sin costo, como se indica a continuación, para reemplazar la pieza mencionada como resultado de defectos en los materiales o en la mano de obra. Haier se hará responsable solamente por el costo de la pieza. Cualquier otro costo tales como la mano de obra, los cargos por viaje, etc., serán responsabilidad del propietario.

Del segundo al quinto año

Haier proveerá la tina exterior de lavado y las piezas de ensamblaje relacionadas con la misma si ésta no logra contener el agua.

Del segundo al séptimo año

Haier proveerá la canasta interior de lavado de acero inoxidable si presentara defectos en los materiales o en la mano de obra.

NOTA: Esta garantía comienza en la fecha de compra de este producto, y el recibo original deberá presentarse al representante autorizado de servicio antes de hacerse las reparaciones bajo la garantía.

Excepciones: Garantía bajo uso comercial o de alquiler

90 días en la mano de obra a partir de la fecha de compra original

90 días en las piezas a partir de la fecha de compra original

No es aplicable ninguna otra garantía.

PARA OBTENER SERVICIO BAJO LA GARANTÍA

Póngase en contacto con el centro de servicio autorizado más cercano a su localidad. Todo servicio deberá ser realizado por un centro de servicio autorizado por Haier. Para obtener el nombre y el número de teléfono del centro de servicio autorizado más cercano, llame al 1-877-337-3639.

Antes de llamar, tenga a mano la siguiente información:

Número de modelo y de serie del aparato.

El nombre y la dirección del distribuidor en donde compró la unidad y la fecha de compra.

Una descripción clara del problema.

Un comprobante de compra (recibo de compra).

Esta garantía cubre las unidades

comprendidas dentro de la parte continental de Estados Unidos, Puerto Rico y Canadá. Lo que no está cubierto bajo esta garantía:

Reemplazo o reparación de fusibles domésticos, cortacircuitos, cableado o plomería.

Un producto cuyo número de serie original haya sido removido o alterado.

Cualquier cargo por servicio que no haya sido identificado específicamente como servicio normal, como puede ser el área o las horas de servicio.

Daños a la ropa.

Daños ocurridos durante el transporte.

Daños ocasionados por la instalación o el mantenimiento inadecuados.

Daños por el uso incorrecto, abuso, accidente, incendio, inundación o fenómenos de la naturaleza.

Daños debidos al servicio efectuado por un distribuidor o centro de servicio que sea diferente del autorizado por Haier.

Daños ocasionados por la corriente, el voltaje o el suministro eléctrico incorrectos.

Daños que resulten de cualquier modificación hecha en el producto, alteración o ajustes no autorizados por Haier.

Ajuste de los controles manejados por el cliente según han sido identificados en el manual del propietario.

Mangueras, perillas, bandejas de pelusa y todos los otros aditamentos, accesorios y piezas desechables.

Cargos por mano de obra, transporte para el servicio y envío para la remoción y el reemplazo de las piezas defectuosas que se efectúen después del periodo inicial de 12 meses.

Daños ocasionados por un uso diferente al doméstico normal.

Cualquier gasto de transporte y de envío.

ESTA GARANTÍA LIMITADA REEMPLAZA TODAS LAS OTRAS GARANTÍAS, EXPRESAS O QUE INCLUYAN LAS GARANTÍAS DE COMERCIALIZACIÓN O DE CAPACIDAD PARA UN PROPÓSITO EN PARTICULAR

El recurso provisto en esta garantía es exclusivo y está otorgado en lugar de cualquier otro recurso.

Esta garantía no cubre daños incidentales o consecuentes, de modo que las limitaciones indicadas anteriormente pueden no aplicarse en su caso. Algunos estados no permiten las limitaciones acerca de cuánto tiempo dura una garantía implícita, de modo que las limitaciones arriba indicadas quizás no le correspondan.

Esta garantía le otorga derechos legales específicos, y es posible que usted tenga otros derechos, los cuales varían de un estado a otro.

Haier America
Wayne, NJ 07470

IMPORTANT

Do Not Return This Product To The Store
If you have a problem with this product, please contact the
"Haier Customer Satisfaction Center" at
1-877-337-3639.

DATED PROOF OF PURCHASE, MODEL #, AND SERIAL #
REQUIRED FOR WARRANTY SERVICE

IMPORTANT

Ne pas Réexpédier ce Produit au Magasin
Pour tout problème concernant ce produit, veuillez contacter
le service des consommateurs 'Haier Customer Satisfaction Center' au
1-877-337-3639.

UNE PREUVE D'ACHAT DATEE EST REQUISE POUR BENEFICIER DE LA GARANTIE.

IMPORTANTE

No regrese este producto a la tienda
Si tiene algún problema con este producto, por favor contacte el
"Centro de Servicio al Consumidor de Haier" al
1-877-337-3639 (Válido solo en E.U.A).
NECESITA UNA PRUEBA DE DE COMPRA FECHADA, NÚMERO DE MODELO
Y DE SERIE PARA EL SERVICIO DE LA GARANTÍA

Made in China
Fabriqué en Chine
Hecho en China

Haier

Haier America
Wayne, NJ 07470

HLTW500AXW
Issued: January 2015

Printed in China

Part # 0030509943A