



7.3AU



7.3AR

EXERCISE BIKE OWNER'S MANUAL
MANUEL DU PROPRIÉTAIRE DU VÉLO D'EXERCICE
MANUAL DEL PROPIETARIO DE LA BICICLETA ESTACIONARIA



Read the BIKE GUIDE before using this OWNER'S MANUAL.

Lire le GUIDE D'UTILISATION DU VÉLO D'EXERCICE avant de se servir du présent MANUEL DU PROPRIÉTAIRE.

Lea la GUÍA DEL USUARIO DE LA BICICLETA ESTACIONARIA antes de usar este MANUAL DEL PROPIETARIO.

2	ENGLISH
32	FRANÇAIS
62	ESPAÑOL

IMPORTANT PRECAUTIONS



SAVE THESE INSTRUCTIONS

When using an exercise product, basic precautions should always be followed, including the following: Read all instructions before using this exercise bike. It is the responsibility of the owner to ensure that all users of this exercise bike are adequately informed of all warnings and precautions. If you have any questions after reading this owner's manual, contact Customer Tech Support at the number listed on the back panel.



WARNING

READ AND SAVE ALL INSTRUCTIONS BEFORE ASSEMBLING OR USING THIS EXERCISE BIKE. IT IS STRONGLY RECOMMENDED TO TAKE THE FOLLOWING SAFETY INSTRUCTIONS.

- CAUTION: If you experience chest pains, nausea, dizziness or shortness of breath, stop exercising immediately and consult your physician before continuing.
- Use this exercise bike for its intended purpose as described in this manual. Do not use attachments that have not been recommended by the manufacturer.
- Never operate the exercise bike if it is not working properly, or if it has been damaged. Contact Customer Tech Support or the authorized dealers for examination and repair.
- Do not use the exercise bike without proper footwear. NEVER operate the exercise bike with bare feet.
- Do not wear any clothing that might catch on any moving parts of this exercise bike.
- Keep hands and feet clear at all times from moving parts to avoid injury. Never turn the pedal cranks by hand.
- Do not dismount the exercise bike until the pedals are at a complete STOP.
- Do not attempt to ride the exercise bike in a standing position at high RPMs until you have practiced at slower speeds.
- Do not insert any object, hands or feet into any openings, or expose hands, arms or feet to the drive mechanism or other potentially moving part of the exercise bike.
- Do not use any equipment that is damaged or has worn or broken parts. Use only replacement parts supplied by Customer Tech Support or the authorized dealers.
- Do not operate where aerosol (spray) products are being used or when oxygen is being administered.
- Close supervision is necessary when used near children, invalids or disabled people.
- When the exercise bike is in use, young children and pets should be kept at least 3 meters / 10 feet away.
- Ensure that adjustment levers (seat and handlebar fore-and-aft) are properly secured and do not interfere with range of motion during exercise.
- This product contains chemicals known to the State of California to cause cancer and birth defects or other reproductive harm.

ASSEMBLY



WARNING

There are several areas during the assembly process that special attention must be paid. It is very important to follow the assembly instructions correctly and to make sure all parts are firmly tightened. If the assembly instructions are not followed correctly, the exercise bike could have parts that are not tightened and will seem loose and may cause irritating noises. To prevent damage to the exercise bike, the assembly instructions must be reviewed and corrective actions should be taken.

Before proceeding, find your exercise bike's serial number and enter it in the space provided below. The serial number will be located on a white sticker with a bar code.

ENTER YOUR SERIAL NUMBER AND MODEL NAME IN THE BOX BELOW:

SERIAL NUMBER:

MODEL NAME: **AFG** **EXERCISE BIKE**

SERIAL NUMBER LOCATION

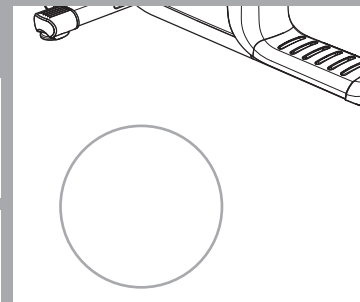

- » Refer to the SERIAL NUMBER and MODEL NAME when calling for service.
- » Be sure to enter both the SERIAL NUMBER and MODEL NAME on your warranty card.



7.3AU

⚠️ WARNING
 CONSULT A PHYSICIAN PRIOR TO USING ANY EXERCISE EQUIPMENT, POSSIBLY OF SERIOUS INJURY OR EQUIPMENT IS USED. IMPROPERLY READ INSTRUCTION MANUAL BEFORE USING. KEEP CHILDREN OFF AND AWAY FROM THE EQUIPMENT, FOR CONCERN USE ONLY.

⚠️ AVERTISSEMENT
 CONSULTER UN MEDICIN AVANT D'UTILISER CET EQUIPEMENT, POSSIBILITE DE BLESSURES SERIEUSES SI L'EQUIPEMENT EST UTILISE DE MANIERE INCORRECTE. AVANT USAGE, LIRE LE GUIDE D'UTILISATION. NE PAS LASSER CET EQUIPEMENT A LA PORTEE DES ENFANTS. POUR USAGE DOMESTIQUE UNIQUEMENT.

⚠️ PRECAUCION
 CONSULTAR CON UN MEDICO ANTES DE USAR ESTE EQUIPO. POSIBILIDAD DE RESULTAR EN HERIDAS GRAVES SI EL EQUIPO ES UTILIZADO INAPROPIADAMENTE. LEER LA GUIA DE INSTRUCCIONES ANTES DE USAR. MANTENER NIÑOS PESUENOS ALEJADOS DE LA MAQUINA. ESTE EQUIPO ES SOLO PARA EL USO DEL CONSUMIDOR.

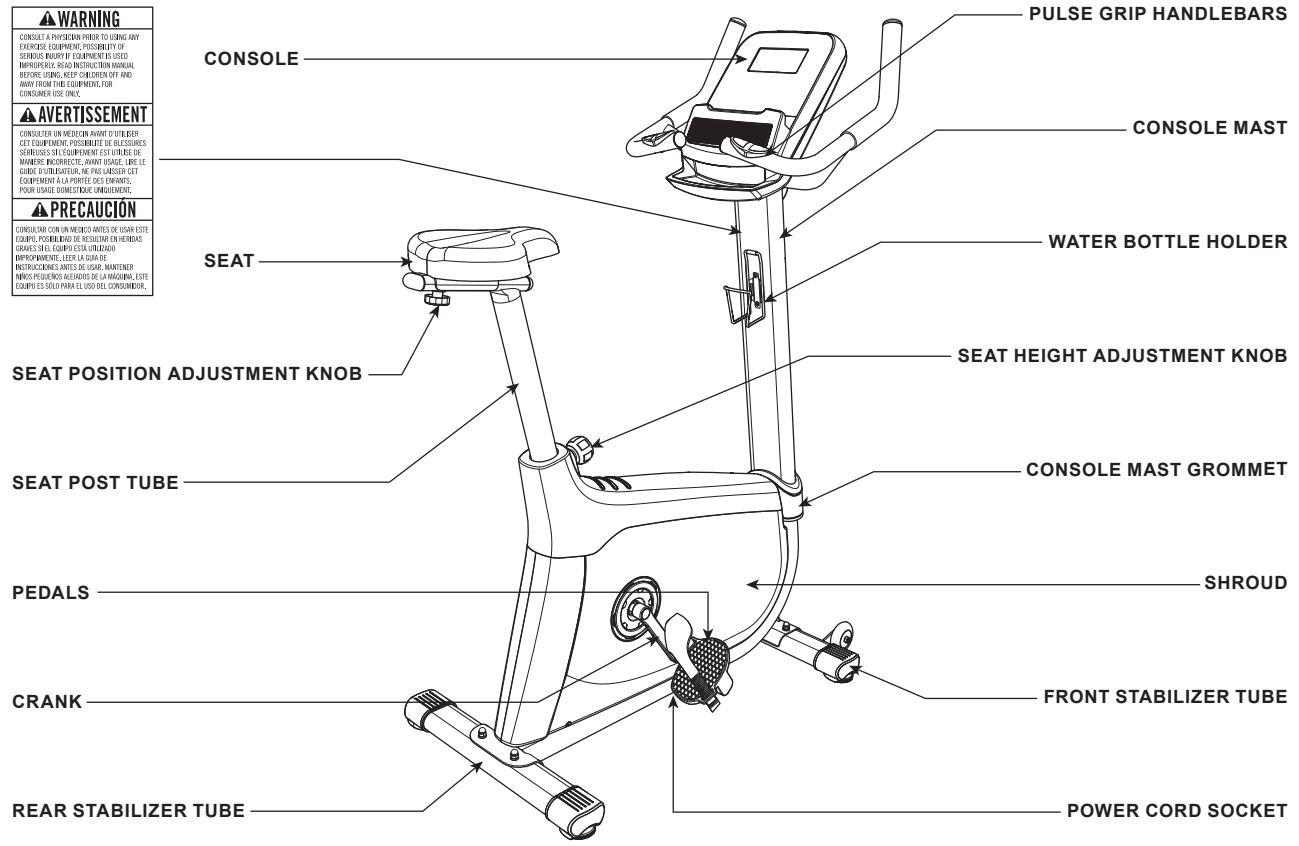

6

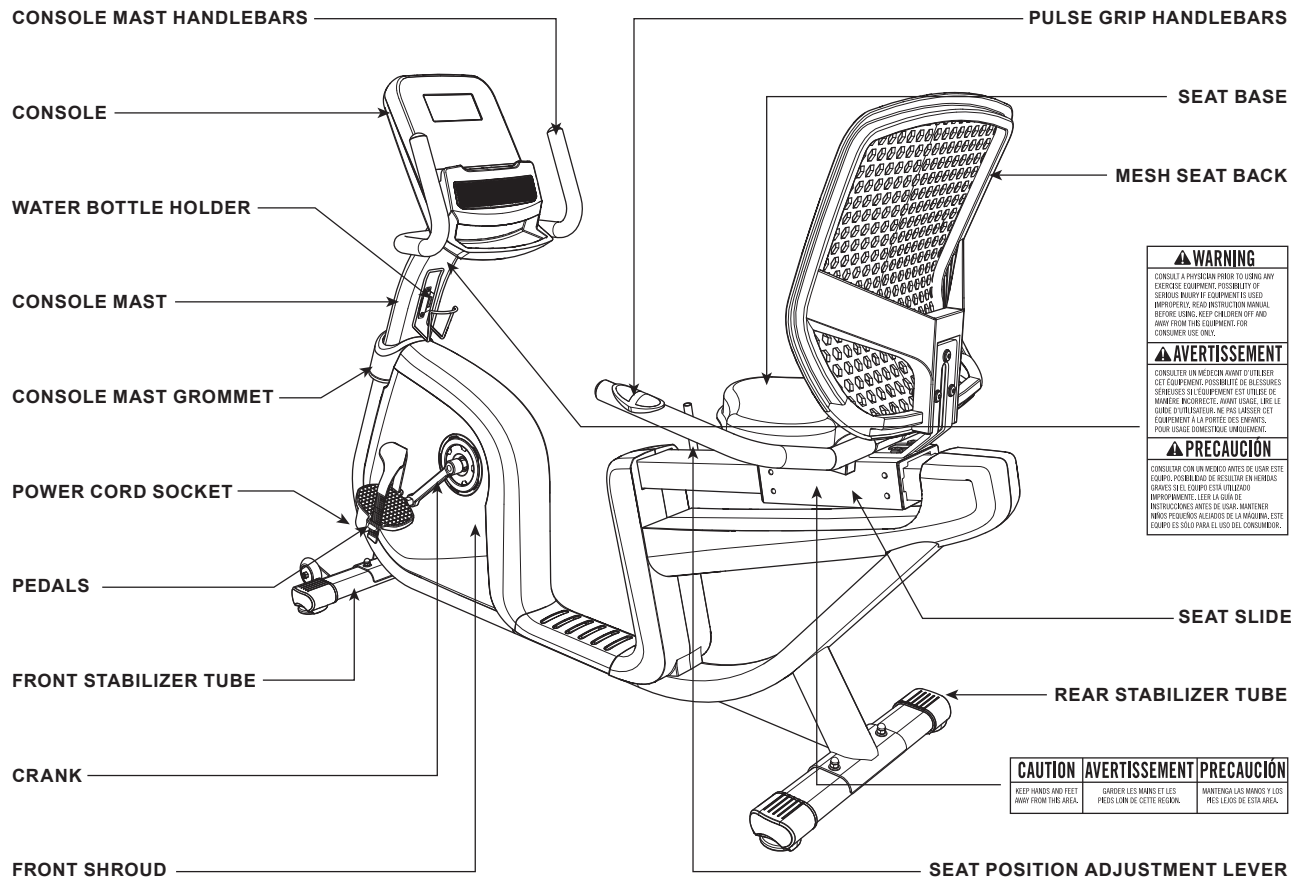

7.3AR

WARNING
 CONSULT A PHYSICIAN PRIOR TO USING ANY EXERCISE EQUIPMENT. POSSIBILITY OF SERIOUS INJURY IF EQUIPMENT IS USED IMPROPERLY. READ INSTRUCTION MANUAL BEFORE USING. KEEP CHILDREN OFF AND AWAY FROM THE EQUIPMENT FOR CONSUMER USE ONLY.

AVERTISSEMENT
 CONSULTER UN MEDICAL AVANT D'UTILISER CET EQUIPEMENT. POSSIBILITE DE BLESSURES SERIEUSES SI L'EQUIPEMENT EST UTILISE DE MANIERE INCORRECTE. AVANT USAGE, LIRE LE GUIDE D'UTILISATEUR. NE PAS LASSER CET EQUIPEMENT A LA PORTEE DES ENFANTS. POUR USAGE DOMESTIQUE UNIQUEMENT.

PRECAUCIÓN
 CONSULTAR CON UN MEDICO ANTES DE USAR ESTE EQUIPO. POSIBILIDAD DE RESULTAR DAÑOS GRAVES SI EL EQUIPO ESTA UTILIZADO IMPROPIAMENTE. LEER LA GUIA DE INSTRUCCIONES ANTES DE USAR. MANTENER NIÑOS FUERA DEL RANGUE DE SU MANIPULACIÓN. EQUIPO ES SOLO PARA EL USO DEL CONSUMIDOR.

CAUTION	AVERTISSEMENT	PRECAUCIÓN
KEEP HANDS AND FEET AWAY FROM THIS AREA.	ÉVITER LES MAINS ET LES PIEDS LOIN DE CETTE RÉGION.	MANTENGA LAS MANOS Y LOS PIES LEJOS DE ESTA ÁREA.

7



PRE ASSEMBLY

UNPACKING

Unpack the product where you will be using it. Place the bike carton on a level flat surface. It is recommended that you place a protective covering on your floor. Never open box when it is on its side.

IMPORTANT NOTES

- During each assembly step, ensure that ALL nuts and bolts are in place and partially threaded. It is recommended you complete the full assembly of your unit before completely tightening any ONE bolt.
- Several parts have been pre-lubricated to aid in assembly and usage. Please do not wipe this off. If you have difficulty, a light application of lithium bike grease is recommended.

NEED HELP?

If you have questions or if there are any missing parts, contact Customer Tech Support. Contact information is located on the back panel of this manual.

TOOLS INCLUDED:

- 13/15mm Flat Wrench
- Phillips Screwdriver/Allen Wrench

PARTS INCLUDED:

- 1 Bike Frame
- 1 Console
- 1 Console Mast
- 1 Console Mast Grommet
- 1 Front Stabilizer Tube
- 1 Rear Stabilizer Tube
- 1 Seat
- 1 Mesh Seat Back (7.3AR only)
- 1 Seat Back Bracket (7.3AR only)
- 1 Seat Back Bracket Plate (7.3AR only)
- 1 Seat Post Tube (7.3AU only)
- 1 Seat Post Bracket (7.3AU only)
- 1 Handlebar Bracket Cover (7.3AU only)
- 1 Pulse Grip Handlebars
- 2 Pedals with Straps
- 1 Water Bottle Holder
- 1 Audio Adapter Cable
- 1 Power Cord
- 1 Hardware Kit

ASSEMBLY

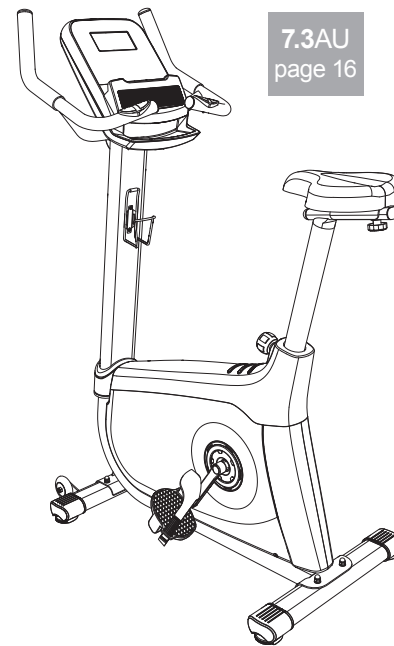

7.3AR ASSEMBLY STEP 1



7.3AR

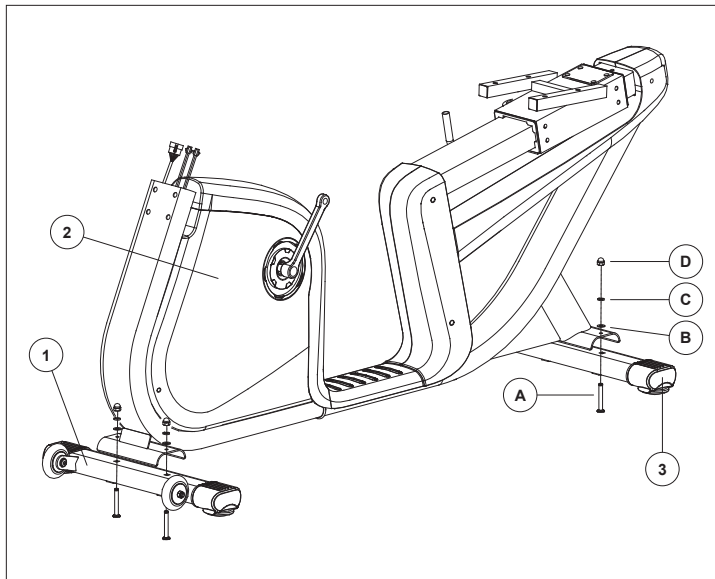

HARDWARE FOR STEP 1

PART	TYPE	QTY
A	BOLT	4
B	FLAT WASHER	4
C	SPRING WASHER	4
D	NUT	4

- A Open **HARDWARE FOR STEP 1**.
- B Attach the **FRONT STABILIZER TUBE (1)** to the **BIKE FRAME (2)** using 2 **BOLTS (A)**, 2 **FLAT WASHERS (B)**, 2 **SPRING WASHERS (C)** and 2 **NUTS (D)**.
- C Attach the **REAR STABILIZER TUBE (3)** to the **BIKE FRAME (2)** using 2 **BOLTS (A)**, 2 **FLAT WASHERS (B)**, 2 **SPRING WASHERS (C)** and 2 **NUTS (D)**.

7.3AR ASSEMBLY STEP 2

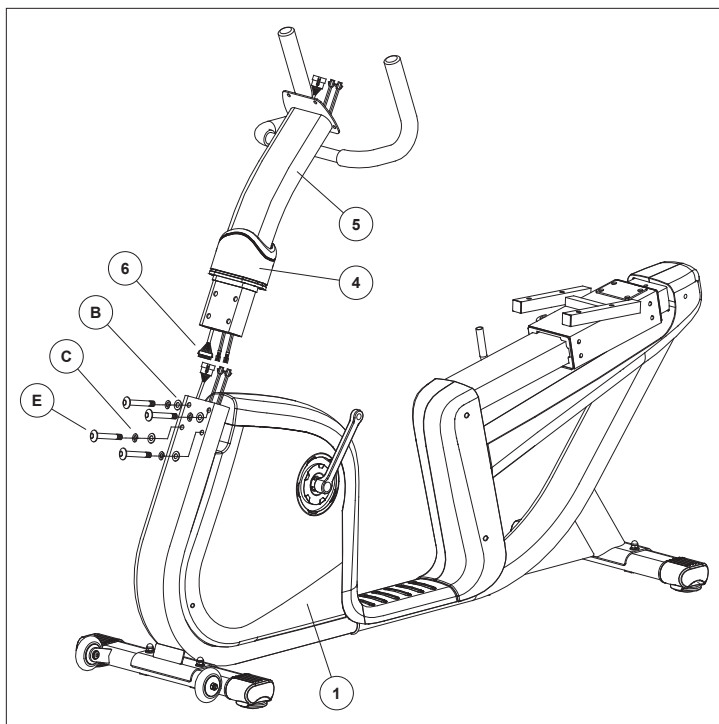

NOTE: Be careful not to pinch any wires while attaching the console mast.

HARDWARE FOR STEP 2		
PART	TYPE	QTY
E	BOLT	4
B	FLAT WASHER	4
C	SPRING WASHER	4

- A Open **HARDWARE FOR STEP 2**.
- B Slide **CONSOLE MAST GROMMET (4)** from the bottom up the **CONSOLE MAST (5)**.
- C Attach **CONSOLE CABLES (6)** and carefully tuck all cables into **BIKE FRAME (1)**. Slide **CONSOLE MAST (5)** into **BIKE FRAME (1)**.
- D Attach the **CONSOLE MAST (5)** using 4 **BOLTS (E)**, 4 **SPRING WASHERS (C)** and 4 **FLAT WASHERS (B)** from the rear.
- E Slide **CONSOLE MAST GROMMET (4)** down over **BIKE FRAME (1)**.



7.3AR

11

7.3AR ASSEMBLY STEP 3



7.3AR

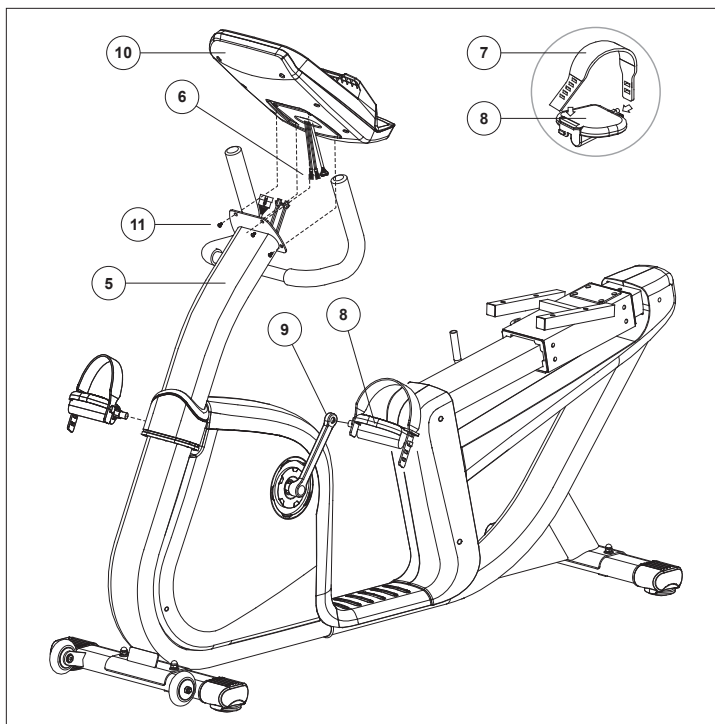

NOTE: Be careful not to pinch any wires while attaching the console.

* NOTE: There is no hardware for this step.

- A Attach **PEDAL STRAPS (7)** to **PEDALS (8)**.
- B Attach the **RIGHT PEDAL** to the **RIGHT CRANK ARM**, tightening it **CLOCKWISE** with the provided 13mm/15mm flat wrench.
- C Attach the **LEFT PEDAL (8)** onto the **LEFT CRANK ARM (9)**, tightening it **COUNTER-CLOCKWISE** with the provided 13mm/15mm flat wrench. (NOTE: The left crank arm is reversed threaded so it is very important that it is tightened counter-clockwise. Tightening it the opposite way can damage the pedal or the crank arm or both.)
- D Connect the **CONSOLE CABLES (6)** and carefully tuck them into the **CONSOLE MAST (5)**.
- E Attach the **CONSOLE (10)** to the **CONSOLE MAST (5)** using the 4 **PRE-ATTACHED SCREWS (11)** (The screws will have to be removed from the console first).

7.3AR ASSEMBLY STEP 4

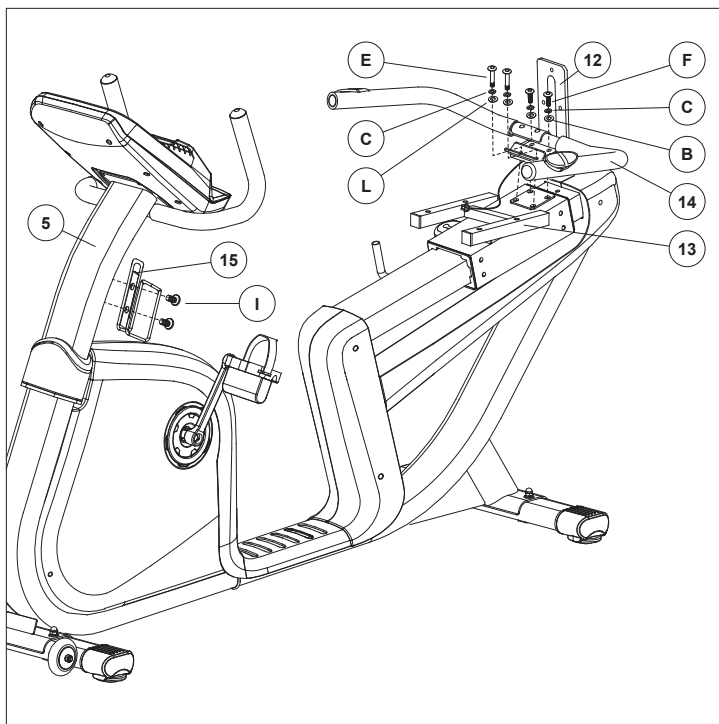

HARDWARE FOR STEP 4		
PART	TYPE	QTY
F	BOLT 15 MM	2
B	FLAT WASHER	2
C	SPRING WASHER	4
E	BOLT 50 MM	2
L	ARC WASHER	2
I	SCREW	2

- A Open **HARDWARE FOR STEP 4**
- B To attach the **SEAT BACK BRACKET (12)** to the **SEAT FRAME (13)**, insert 2 **BOLTS (F)**, 2 **SPRING WASHERS (C)** and 2 **FLAT WASHERS (B)** into the rear-facing screw holes on the **SEAT BACK BRACKET (12)**.
- C Attach the **HANDLEBARS (14)** to the front-facing screw holes on the **SEAT BACK BRACKET (12)** using 2 **BOLTS (E)**, 2 **SPRING WASHERS (C)** and 2 **ARC WASHERS (L)**.
- D Attach the **WATER BOTTLE HOLDER (15)** to the **CONSOLE MAST (5)** using 2 **SCREWS (I)**.



7.3AR

13

7.3AR ASSEMBLY STEP 5



7.3AR

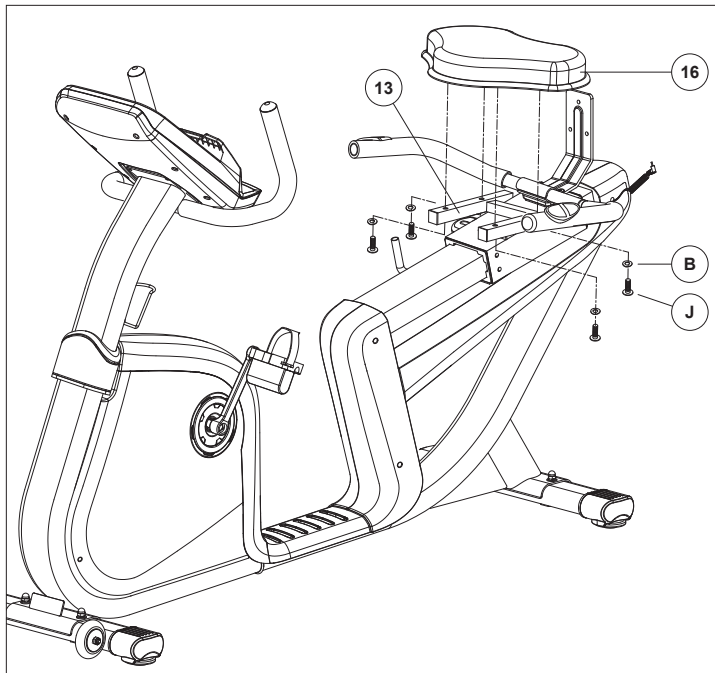

HARDWARE FOR STEP 5

PART	TYPE	QTY
J	BOLT	4
B	FLAT WASHER	4

- A Open **HARDWARE FOR STEP 5**
- B Attach the **SEAT (16)** to the **SEAT FRAME (13)** using 4 **BOLTS (J)** and 4 **FLAT WASHERS (B)**.

7.3AR ASSEMBLY STEP 6

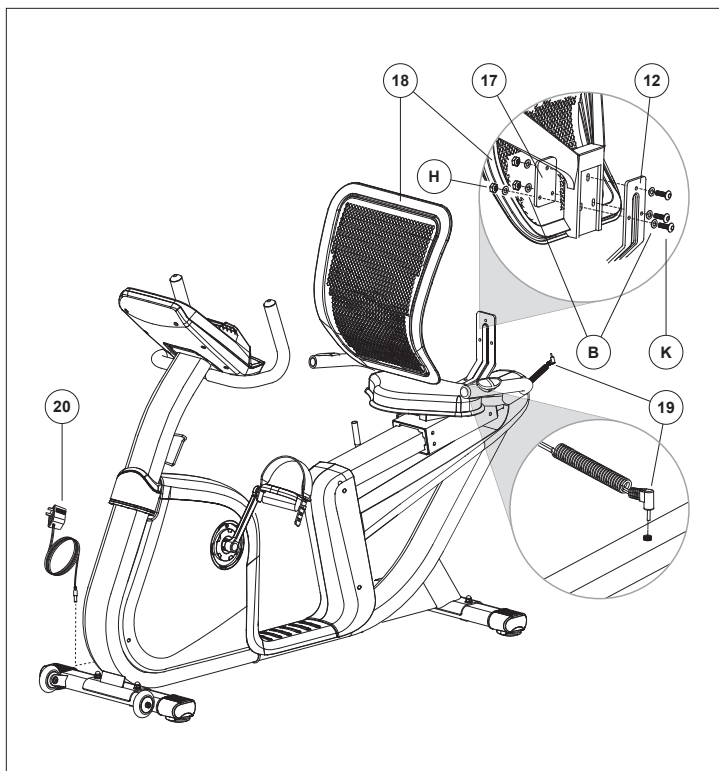

HARDWARE FOR STEP 5		
PART	TYPE	QTY
K	BOLT	3
B	FLAT WASHER	6
H	NUT	3

- A Open **HARDWARE FOR STEP 6**.
- B Place **SEAT BACK BRACKET PLATE (17)** on the inside of the mesh seat back mount. Align mesh **SEAT BACK (18)** to **SEAT BACK BRACKET (12)**.
- C Attach mesh seat back to seat back bracket using 3 **BOLTS (K)** and 3 **FLAT WASHERS (B)** from the rear and 3 **FLAT WASHERS (B)** and 3 **NUTS (H)** on the other side of the seat back bracket plate.
- D Attach **SEAT CABLE (19)** as shown. Plug in **POWER ADAPTER (20)** as shown.

7.3AR ASSEMBLY COMPLETE!



7.3AR

15

7.3AU ASSEMBLY STEP 1



7.3AU

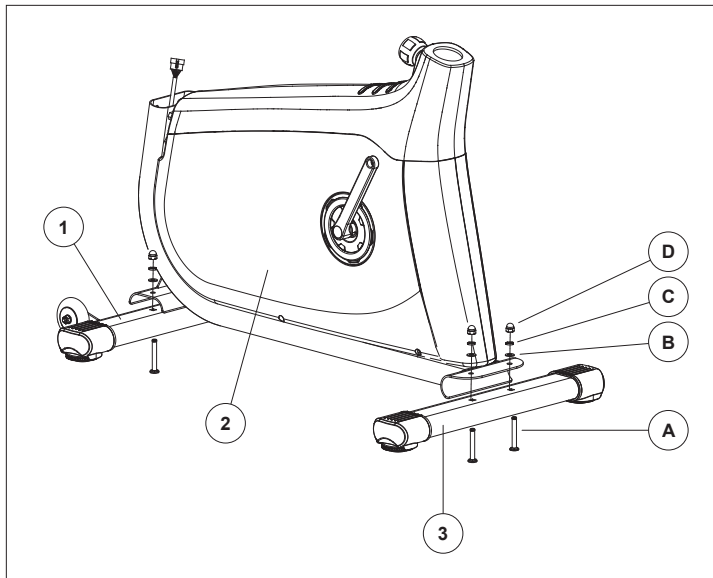

HARDWARE FOR STEP 1

PART	TYPE	QTY
A	BOLT	4
B	FLAT WASHER	4
C	SPRING WASHER	4
D	NUT	4

- A Open **HARDWARE FOR STEP 1**.
- B Attach the **FRONT STABILIZER TUBE (1)** to the **BIKE FRAME (2)** using 2 **BOLTS (A)**, 2 **FLAT WASHERS (B)**, 2 **FLAT WASHERS (C)** and 2 **NUTS (D)**.
- C Attach the **REAR STABILIZER TUBE (3)** to the **BIKE FRAME (2)** using 2 **BOLTS (A)**, 2 **FLAT WASHERS (B)**, 2 **FLAT WASHERS (C)** and 2 **NUTS (D)**.

7.3AU ASSEMBLY STEP 2

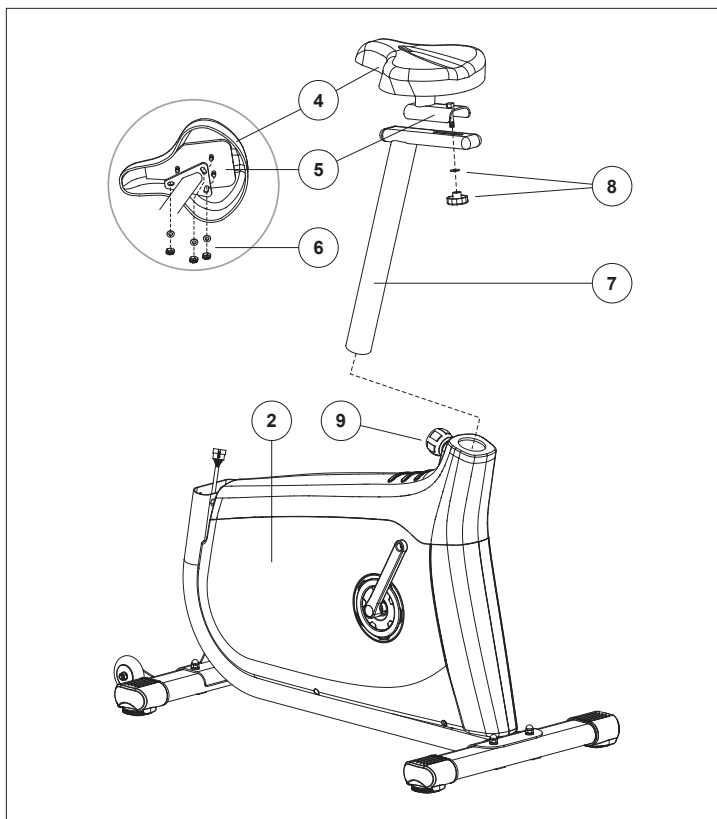

* NOTE: There is no hardware for this step.

- A Attach **SEAT (4)** to **SEAT BASE (5)** using 3 **PRE-INSTALLED FLAT WASHERS AND NUTS (6)**.
- B Attach **SEAT BASE (5)** to **SEAT POST TUBE (7)** using **SEAT ADJUSTMENT KNOB AND WASHER (8)**.
- C Pull the **SEAT HEIGHT ADJUSTMENT KNOB (9)** outward while sliding the **SEAT POST TUBE (7)** into the **BIKE FRAME (2)**.



7.3AU

7.3AU ASSEMBLY STEP 3



7.3AU

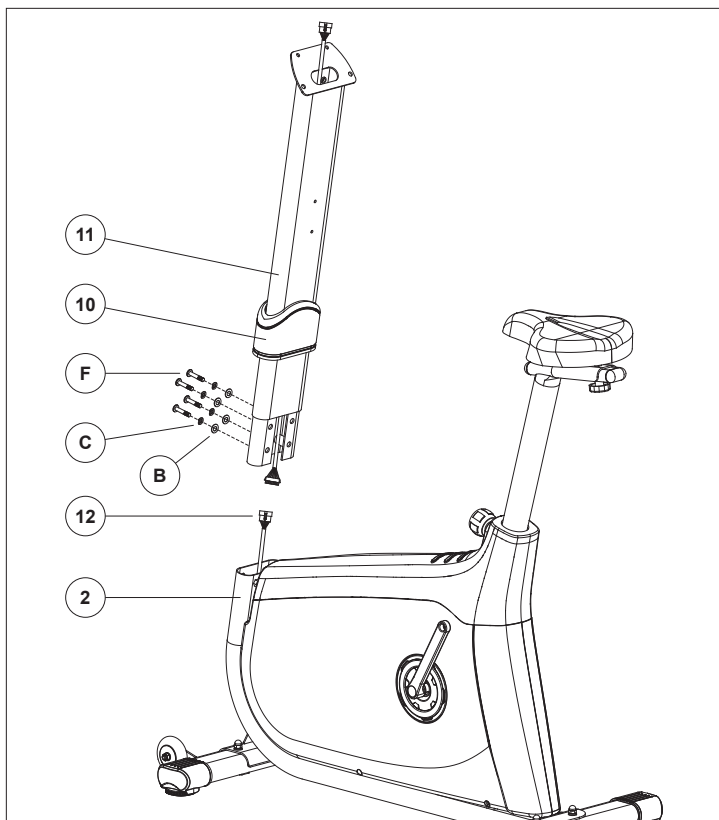

HARDWARE FOR STEP 3

PART	TYPE	QTY
F	BOLT	4
B	FLAT WASHER	4
C	SPRING WASHER	4

- A Open **HARDWARE FOR STEP 3**.
- B Slide **CONSOLE MAST GROMMET (10)** from the bottom up the **CONSOLE MAST (11)**.
- C Attach **CONSOLE CABLES (12)** and carefully tuck all cables into **BIKE FRAME (2)**. Slide **CONSOLE MAST (11)** into **BIKE FRAME (2)**.
- D Attach the **CONSOLE MAST (11)** using 4 **BOLT (F)**, 4 **SPRING WASHERS (C)** and 4 **FLAT WASHERS (B)** from the rear.
- E Slide **CONSOLE MAST GROMMET (10)** down over **BIKE FRAME (2)**.

NOTE: Be careful not to pinch any wires while attaching the console mast.

18

7.3AU ASSEMBLY STEP 4

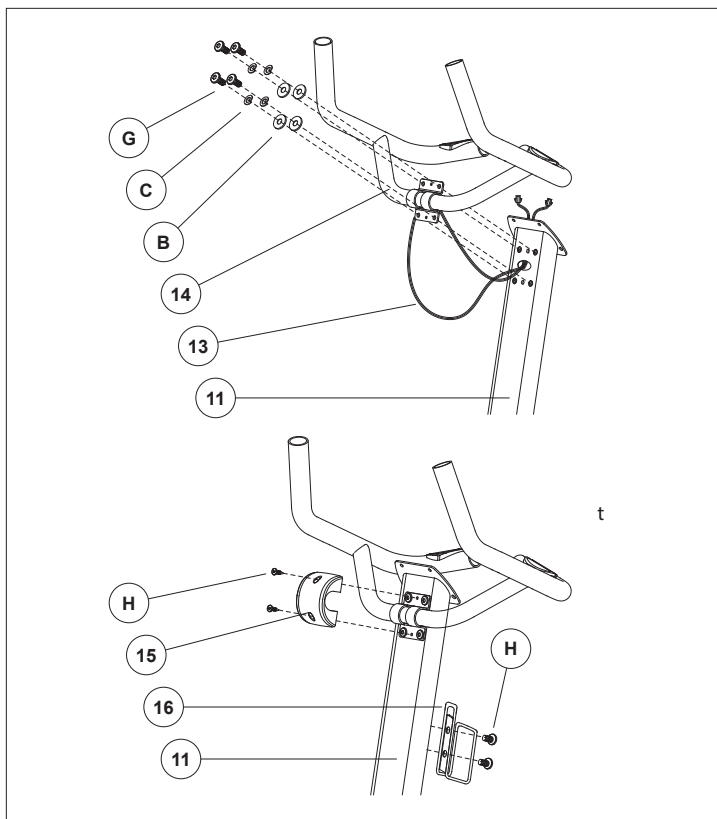

HARDWARE FOR STEP 4		
PART	TYPE	QTY
G	BOLT	4
B	FLAT WASHER	4
C	SPRING WASHER	4
H	SCREW	4

- A Open **HARDWARE FOR STEP 4**.
- B Feed the **HANDBAR WIRES (13)** through the hole in the **CONSOLE MAST (11)** and out the top of the **CONSOLE MAST (11)**.
- C Attach the **HANDBAR (14)** to the **CONSOLE MAST (11)** using 4 **BOLTS (G)**, 4 **SPRING WASHERS (C)** and 4 **FLAT WASHERS (B)**.
- D Attach the **HANDBAR COVER (15)** to the **CONSOLE MAST (11)** using 2 **SCREWS (H)**.
- E Attach the **WATER BOTTLE HOLDER (16)** to the **CONSOLE MAST (11)** using 2 **SCREWS (H)**.

NOTE: Be careful not to pinch any wires while attaching the handlebars.



7.3AU

19

7.3AU ASSEMBLY STEP 5



7.3AU

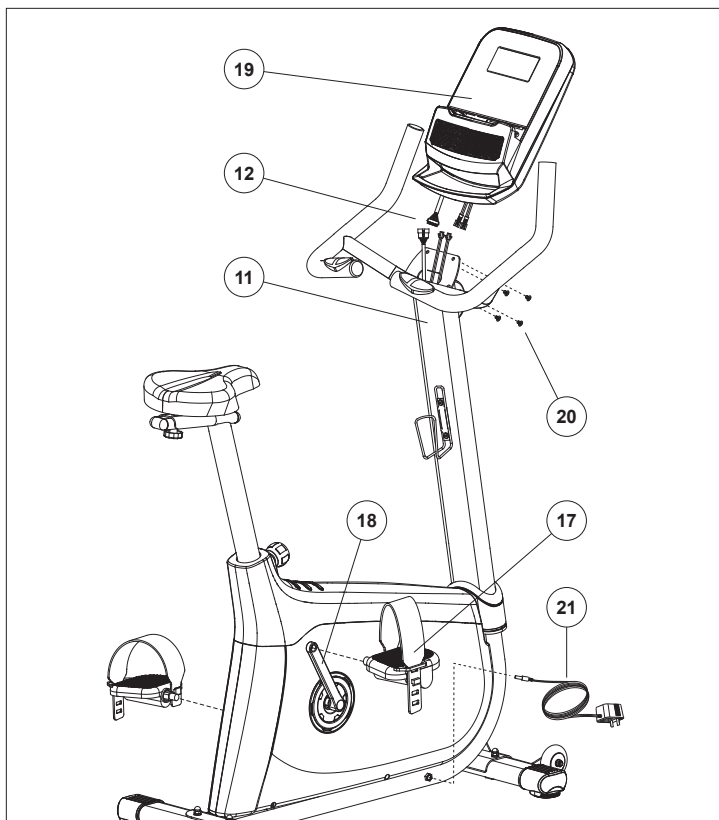

20

* NOTE: There is no hardware for this step.

- A Attach the **RIGHT PEDAL (17)** to the **RIGHT CRANK ARM (18)**, tightening it **CLOCKWISE** with the provided 13mm/15mm flat wrench.
- B Attach the **LEFT PEDAL** onto the **LEFT CRANK ARM**, tightening it **COUNTER-CLOCKWISE** with the provided 13mm/15mm flat wrench. (NOTE: The left crank arm is reversed threaded so it is very important that it is tightened counter-clockwise. Tightening it the opposite way can damage the pedal or the crank arm or both.)
- C Connect the **CONSOLE CABLES (12)** and carefully tuck them into the **CONSOLE MAST (11)**.
- D Attach the **CONSOLE (19)** to the **CONSOLE MAST (11)** using the 4 **PRE-ATTACHED SCREWS (20)** (The screws will have to be removed from the console first).
- E Plug in **POWER ADAPTER (21)** as shown.

7.3AU ASSEMBLY COMPLETE!

BIKE OPERATION



This section explains how to use your bike's console and programming.
The BASIC OPERATION section in the BIKE GUIDE has instructions for the following:

- LOCATION OF THE BIKE
- POWER/GROUNDING INSTRUCTIONS
- SEAT POSITIONING
- MOVING THE BIKE
- LEVELING THE BIKE
- USING THE HEART RATE FUNCTION

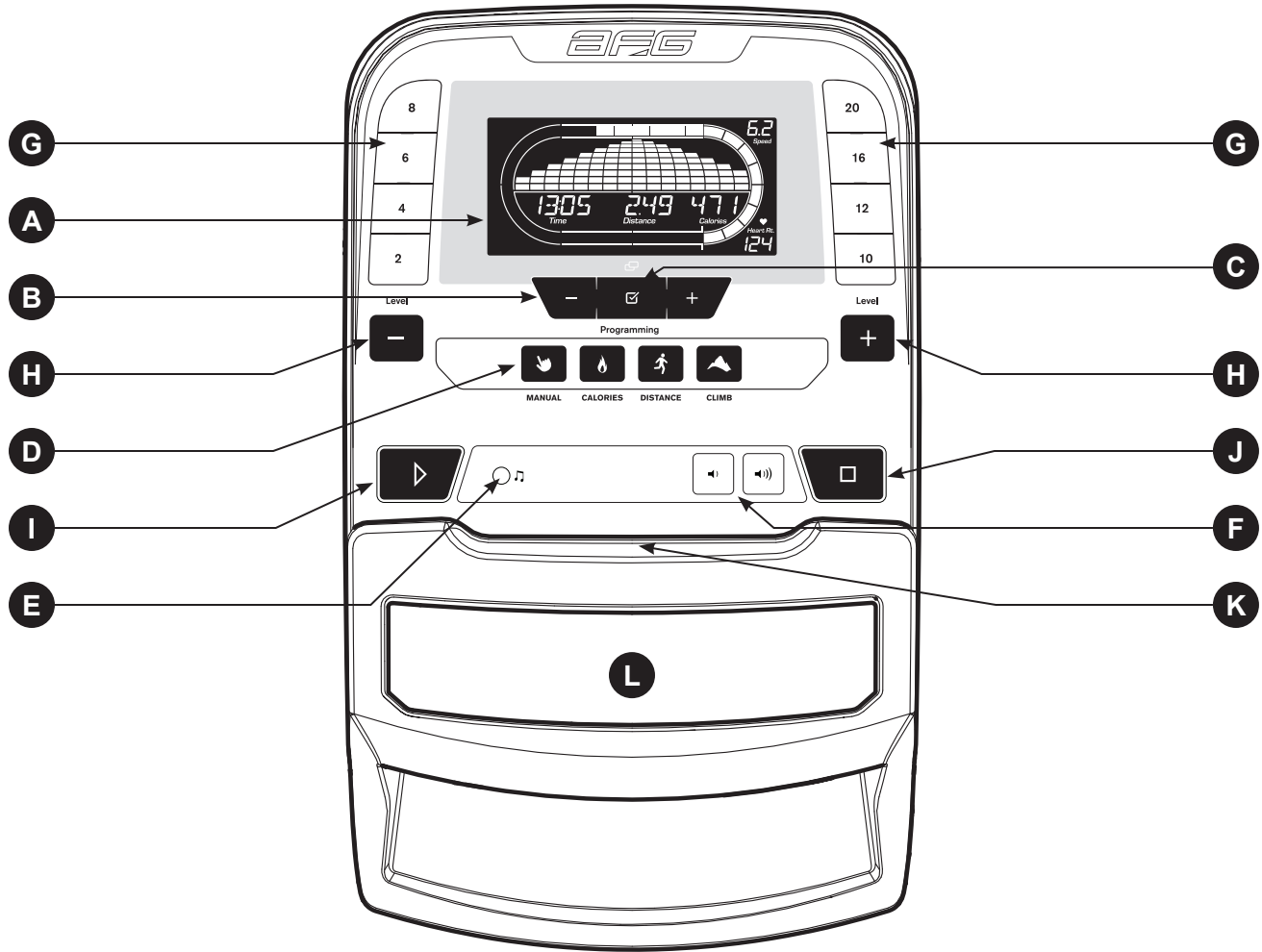

CONSOLE OPERATION

Note: There is a thin protective sheet of clear plastic on the overlay of the console that should be removed before use.

- A) **LCD DISPLAY WINDOW:** time, distance, calories, watts, RPM, speed, resistance level, heart rate.
- B) **PROGRAMMING - /+ KEYS:** Used to cycle through programs and user set up.
- C) **ENTER** / **CHANGE DISPLAY:** used to confirm selection or change display feedback during workout.
- D) **PROGRAM KEYS:** press to select workout.
- E) **AUDIO IN JACK:** plug your media player into the console using the included audio adaptor cable.
- F) **VOLUME:** used to adjust volume up or down.
- G) **QUICK KEYS:** used to reach desired resistance quickly.
- H) **LEVEL - /+ KEYS:** used to adjust resistance level.
- I) **GO / PAUSE:** used to start workout, pause workout, and restart after pause.
- J) **STOP / HOLD TO RESET:** used to stop machine and also will reset machine when held down.
- K) **READING RACK:** holds reading material.
- L) **SPEAKERS:** plays music through speakers when connected to your media player



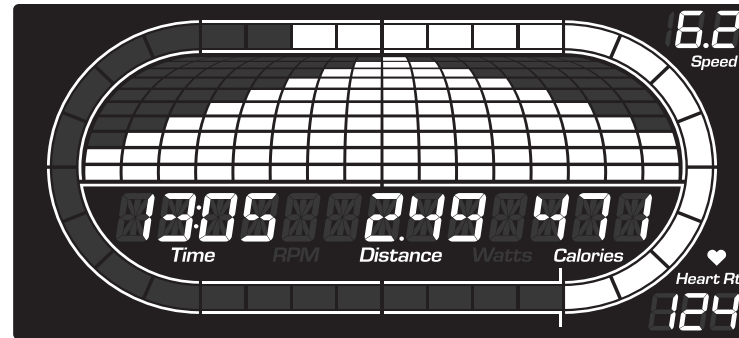

DISPLAY WINDOW

- **TIME:** Shown as minutes : seconds. View the time remaining or the time elapsed in your workout.
- **DISTANCE:** Shown as miles. Indicates distance traveled or distance remaining during your workout.
- **CALORIES:** Total calories burned or remaining for your workout.
- **RPM:** Rotations Per Minute
- **WATTS:** Displays current user power output
- **SPEED:** Shown as MPH. Indicates how fast the pedals are moving.
- **LEVEL:** Shows the current level of resistance
- **HEART RATE:** Shown as BPM (beats per minute). Used to monitor your heart rate (displayed when contact is made with both pulse grips).
- **TRACK:** Follows progress around a simulated track. Segments light up with every 12.5 meters completed. One lap around the track is 400 meters (approximately 1/4 mile).

GETTING STARTED

- 1) Check to make sure no objects are nearby that will hinder the movement of the exercise bike.
- 2) Plug in the power cord.
- 3) Enter user weight using **-/+** and press ENTER
- 4) You have the following options to start your workout:

A) QUICK START UP

Simply press GO to begin working out.
Time, distance and calories will all count up from zero.
The resistance level will default to level 1.

B) SELECT A PROGRAM

- 1) Press desired PROGRAM BUTTON to select workout and press ENTER.
- 2) Set goal level using **-/+** and press ENTER.
- 3) Set resistance using **-/+** and press ENTER.
- 4) Press **▶** to begin workout.

NOTE: You can adjust the resistance level during your workout.

FINISHING YOUR WORKOUT

When your workout is complete, the console will display “workout complete” and beep. Your workout information will stay displayed on the console for 30 seconds and then reset.



TO RESET THE CONSOLE

Hold STOP key for 3 seconds.

TO CLEAR CURRENT SELECTION

To clear the current program selection or screen, hold the stop button for 3 seconds.

PROGRAM INFORMATION



MANUAL: Adjust your resistance level manually during your workout.



CALORIES: Set goals for burning calories with six workouts. Choose from 100, 200, 300, 400, 500, and 600 calorie burn workouts. User sets starting resistance. Calories burned are calculated using the resistance of workout.



DISTANCE: Push yourself and go further during your workout with 10 distance workouts. Choose from 1 mile, 2 miles, 5k, 5 miles, 10k, 8 miles, 15k, 10 miles, 20k, and half marathon goals. User sets starting resistance.



CLIMB: Ascend world landmarks with six workouts based on vertical distance. User sets starting resistance.

- Hollywood Sign – 1708 ft vertical distance
- Empire State Building – 1250 ft vertical distance
- Gateway Arch – 630 ft vertical distance
- Space Needle – 605 ft vertical distance
- Diamond Head Crater – 570 ft vertical distance
- Washington Monument – 555 ft vertical distance

USING YOUR MEDIA PLAYER



- 1) Connect the included AUDIO ADAPTOR CABLE to the AUDIO IN JACK on the left of the console and the headphone jack on your media player.
- 2) Use your media player buttons to adjust song settings.
- 3) Remove the AUDIO ADAPTOR CABLE when not in use.



ENERGY SAVER (STANDBY MODE)

This machine has a special feature called Energy Saver™ mode. This mode is NOT automatically activated. When Energy Saver mode is activated, the display will automatically enter standby mode (Energy Saver mode) after 15 minutes of inactivity. This feature saves energy by disabling most power to the machine until a key is pressed on the console. This feature can be turned on or off in the engineering menu.

To enter the engineering menu, press and hold the **(+) LEVEL** key and **(-) LEVEL** key for 3-5 seconds. Use the **(-/+)** keys and **ENTER** key to navigate to P5 under ENG2. Press **ENTER** to select Energy Saver mode, use **(-/+)** keys to select ENERGY SVE ON or OFF. Press and hold **STOP** for 3-5 seconds to exit ENG2. Press and hold **STOP** again for 3-5 seconds to exit the engineering menu.

LIMITED HOME-USE WARRANTY





WEIGHT CAPACITY = 300 lbs (136 kilograms)

FRAME • 10 YEARS

Manufacturer warrants the frame against defects in workmanship and materials for the period specified above from the date of purchase, so long as the device remains in the possession of the original owner. (The frame is defined as the welded metal base of the unit and does not include any parts that can be removed.)

ELECTRONICS & PARTS • 1 YEAR

Manufacturer warrants the electronic components, finish and all original parts for a period of one year from the date of original purchase, so long as the device remains in the possession of the original owner.

LABOR • 1 YEAR

Manufacturer shall cover the labor cost for the repair of the device for a period of one year from the date of the original purchase, so long as the device remains in the possession of the original owner.

EXCLUSIONS AND LIMITATIONS

Who IS covered:

- The original owner and is not transferable.

What IS covered:

- Repair or replacement of a defective motor, electronic component, or defective part and is the sole remedy of the warranty.

What IS NOT covered:

- Normal wear and tear, improper assembly or maintenance, or installation of parts or accessories not originally intended or compatible with the equipment as sold.
- Damage or failure due to accident, abuse, corrosion, discoloration of paint or plastic, neglect, theft, vandalism, fire, flood, wind, lightning, freezing, or other natural disasters of any kind, power reduction, fluctuation or failure from whatever cause, unusual atmospheric conditions, collision, introduction of foreign objects into the covered unit, or modifications that are unauthorized or not recommended by the Manufacturer.
- Incidental or consequential damages. The Manufacturer is not responsible or liable for indirect, special or consequential damages, economic loss, loss of property, or profits, loss of enjoyment or use, or other consequential damages of whatsoever nature in connection with the purchase, use, repair or maintenance of the equipment. The Manufacturer

does not provide monetary or other compensation for any such repairs or replacement parts costs, including but not limited to gym membership fees, work time lost, diagnostic visits, maintenance visits or transportation.

- Equipment used for commercial purposes or any use other than a single family or Household, unless endorsed by the Manufacturer for coverage.
- Equipment owned or operated outside the US and Canada.
- Delivery, assembly, installation, setup for original or replacement units or labor or other costs associated with removal or replacement of the covered unit.
- Any attempt to repair this equipment creates a risk of injury. The Manufacturer is not responsible or liable for any damage, loss or liability arising from any personal injury incurred during the course of, or as a result of any repair or attempted repair of your fitness equipment by other than an authorized service technician. All repairs attempted by you on your fitness equipment are undertaken AT YOUR OWN RISK and the Manufacturer shall have no liability for any injury to the person or property arising from such repairs.
- If you are out of the Manufacturer's warranty but have an extended warranty, refer to your extended warranty contract for contact information regarding requests for extended warranty service or repair.

SERVICE/RETURNS

- In-home service is available within 150 miles of the nearest authorized Service Provider (Mileage beyond 150 miles from an authorized service center is the responsibility of the consumer).
- All returns must be pre-authorized by the Manufacturer.
- Manufacturer's obligation under this warranty is limited to replacing or repairing, at the Manufacturer's option, the same or comparable model.
- Manufacturer may request defective components be returned to the Manufacturer upon completion of warranty service using a prepaid return shipping label. If you have been advised to return parts and did not receive a label, please contact Customer Tech Support.
- Replacement units, parts and electronic components reconditioned to as-new condition by the Manufacturer or its vendors may sometimes be supplied as warranty replacement and constitute fulfillment of warranty terms.
- This warranty gives you specific legal rights, and your rights may vary from state to state.



FRANÇAIS

PRÉCAUTIONS IMPORTANTES



INSTRUCTIONS À CONSERVER

Il est important de toujours prendre certaines précautions de base lors de l'utilisation du matériel d'exercice physique, et notamment de lire attentivement toutes les instructions avant d'utiliser ce vélo d'exercice. Il est de la responsabilité du propriétaire de s'assurer que tous ceux qui utilisent ce vélo sont informés des avertissements et précautions le concernant. En cas de questions après avoir lu ce manuel, contacter le service de soutien technique à la clientèle au numéro indiqué au verso du présent manuel.



AVERTISSEMENT

LIRE ATTENTIVEMENT ET CONSERVER TOUTES LES INSTRUCTIONS AVANT D'ASSEMBLER OU D'UTILISER CE VÉLO D'EXERCICE. IL EST VIVEMENT RECOMMANDÉ DE SUIVRE LES INSTRUCTIONS DE SÉCURITÉ SUIVANTES.

- **ATTENTION** : en cas de douleurs thoraciques, de nausées, de vertiges ou d'essoufflements, arrêter immédiatement tout exercice et consulter un médecin avant de reprendre l'activité physique.
- Ce vélo doit être utilisé pour les objectifs décrits dans ce manuel. Ne pas utiliser d'accessoires n'ayant pas été recommandés par le fabricant.
- Ne jamais utiliser ce vélo s'il ne fonctionne pas correctement ou s'il est endommagé. Contacter le service de soutien technique à la clientèle ou un des revendeurs agréés pour le faire examiner et réparer.
- Ne pas utiliser le vélo d'exercice sans chaussures adéquates. Ne JAMAIS utiliser ce vélo d'exercice pieds nus.
- Ne pas porter de vêtements qui pourraient s'accrocher aux pièces en mouvement du vélo d'exercice.
- Ne jamais mettre les mains ou les pieds sur les pièces en mouvement afin d'éviter toute blessure. Ne jamais faire tourner les pédales à la main.
- Ne pas descendre du vélo avant que les pédales soient complètement ARRÊTÉES.
- Ne pas essayer de pédaler debout à grande vitesse avant de l'avoir fait à des vitesses plus petites.
- N'insérer aucun objet, les mains ou les pieds dans une ouverture quelconque et ne jamais exposer les mains, les bras ou les pieds au mécanisme d'entraînement ou autre pièce mobile du vélo d'exercice.
- Ne pas utiliser de matériel endommagé, usé ou avec des pièces abîmées. N'utiliser que des pièces de rechange fournies par le service de soutien technique à la clientèle ou les revendeurs agréés.
- Ne pas utiliser ce vélo en cas d'utilisation de produits aérosol (en vaporisateur) ou d'administration d'oxygène.
- Une supervision rapprochée est nécessaire lorsque le vélo est utilisé près des enfants ou de personnes handicapées.
- Les jeunes enfants et les animaux domestiques ne doivent pas s'approcher à moins de 3 mètres (10 pieds) lorsque le vélo d'exercice est utilisé.
- S'assurer que les leviers de réglage (de la position vers l'avant et vers l'arrière du siège et des poignées) sont bien ajustés et qu'ils n'interfèrent pas avec le mouvement pendant l'utilisation du vélo.
- Ce produit contient des produits chimiques reconnus par l'État de Californie pour causer le cancer et des malformations congénitales ou autres problèmes de reproduction.

ASSEMBLAGE



AVERTISSEMENT

Le processus d'assemblage comporte certaines étapes au cours desquelles il faut faire particulièrement attention. Il est particulièrement important de correctement suivre les instructions d'assemblage et de s'assurer que toutes les pièces sont bien serrées. Si on ne suit pas correctement ces instructions d'assemblage, certaines pièces du vélo pourraient être mal serrées et paraître lâches et être à l'origine de bruits irritants. Pour éviter d'endommager le vélo d'exercice, il est recommandé de lire les instructions d'assemblage et de prendre des mesures correctives.

Avant de continuer, rechercher le numéro de série du vélo d'exercice et l'indiquer dans l'espace réservé ci-dessous. Le numéro de série est un code à barres se trouvant sur une étiquette blanche.

NUMÉRO DE SÉRIE :

NOM DU MODÈLE : **VÉLO D'EXERCICE** **AFG^{MD}**

EMPLACEMENT DU NUMÉRO DE SÉRIE

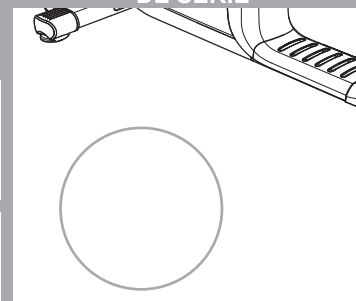

- » Se référer au NUMÉRO DE SÉRIE et NOM DU MODÈLE lors de tout appel à un service de réparations.
- » Veiller à inscrire le NUMÉRO DE SÉRIE et le NOM DU MODÈLE sur le bon de garantie.



7.3AU

⚠️ WARNING
CONSULT A PHYSICIAN PRIOR TO USING ANY EXERCISE EQUIPMENT, POSSIBLY OF SERIOUS INJURY OR DEATH IF USED IMPROPERLY. READ INSTRUCTION MANUAL BEFORE USING. KEEP CHILDREN OFF AND AWAY FROM THE EQUIPMENT, FOR CONSUMER USE ONLY.

⚠️ AVERTISSEMENT
CONSULTEZ UN MÉDECIN AVANT D'UTILISER CET ÉQUIPEMENT. POSSIBILITÉ DE BLESSURES SÉRIEUSES SI L'ÉQUIPEMENT EST UTILISÉ DE MANIÈRE INCORRECTE. AVANT D'UTILISER, LIRE LE GUIDE D'UTILISATION. NE PAS Laisser CET ÉQUIPEMENT À LA PORTÉE DES ENFANTS. POUR UN USAGE CONSOMMATEUR UNiquement.

⚠️ PRECAUCIÓN
CONSULTAR CON UN MÉDICO ANTES DE USAR ESTE EQUIPO. POSIBILIDAD DE LESIONES EN SERIOSAS SI SE USAN DE MODO INCORRECTO. LEER LA GUÍA DE INSTRUCCIONES ANTES DE USAR. MANTENER NIÑOS POSIBLES ALEJADOS DE LA MÁQUINA. ESTE EQUIPO ES SOLO PARA EL USO DEL CONSUMIDOR.

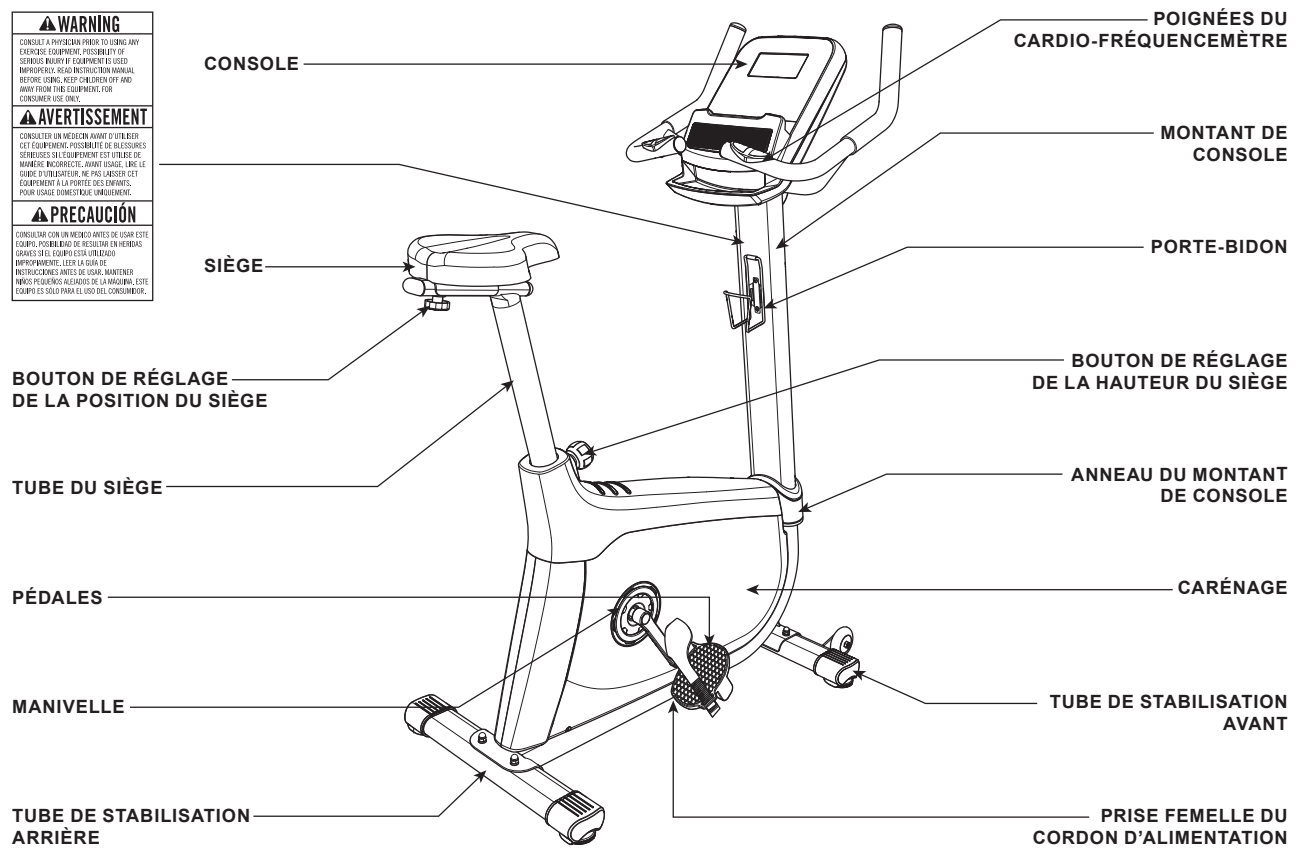

36

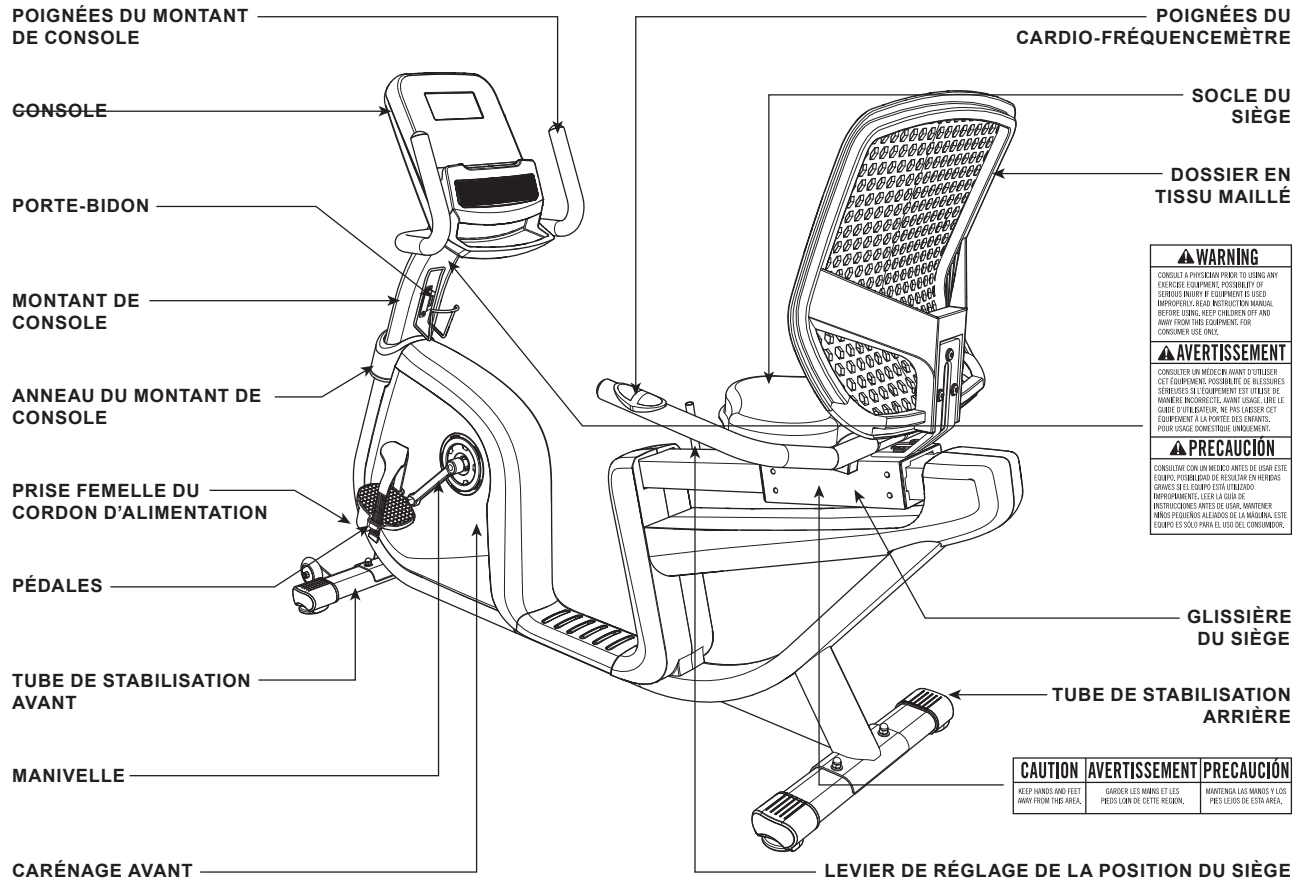

7.3AR

37



PRÉ-ASSEMBLAGE

DÉBALLAGE

Déballer l'appareil là où il sera mis en service. Poser l'emballage du vélo d'exercice sur une surface plane. Il est conseillé de placer une toile de protection sur le sol. Ne jamais ouvrir l'emballage d'expédition s'il repose sur le flanc.

⚠ REMARQUES IMPORTANTES

- S'assurer à chaque étape de l'assemblage que TOUS les écrous et boulons sont bien en place et partiellement serrés. Il est recommandé de terminer tout l'assemblage de l'appareil avant de serrer à fond UN boulon.
- Plusieurs pièces ont été prélubrifiées afin d'en faciliter l'assemblage et l'utilisation. Ne pas les essuyer. En cas de difficulté, il est recommandé d'appliquer une légère couche de graisse au lithium.

☎ BESOIN D'AIDE?

En cas de questions ou s'il manque des pièces, s'adresser au soutien technique à la clientèle. Les informations pour communiquer avec ce service figurent au verso du présent manuel.

OUTILS INCLUS :

- Clé plate 13/15mm
- Tournevis à pointe cruciforme/Clé Allen

PIÈCES INCLUSES :

- 1 cadre du vélo
- 1 console
- 1 montant de la console
- 1 anneau de montant de console
- 1 tube de stabilisation avant
- 1 tube de stabilisation arrière
- 1 siège
- 1 dossier en tissu maillé (7.3AR uniquement)
- 1 support de dossier (7.3AR uniquement)
- 1 plaquette de support de dossier (7.3AR uniquement)
- 1 tube du siège (7.3AU uniquement)
- 1 support du tube du siège (7.3AU uniquement)
- 1 couvercle du support de guidon (7.3AU uniquement)
- 2 poignées du cardio-fréquencemètre
- 2 pédales avec cale-pied
- 1 porte-bidon
- 1 câble d'adaptateur audio
- 1 cordon d'alimentation
- 1 kit de visserie

ASSEMBLAGE

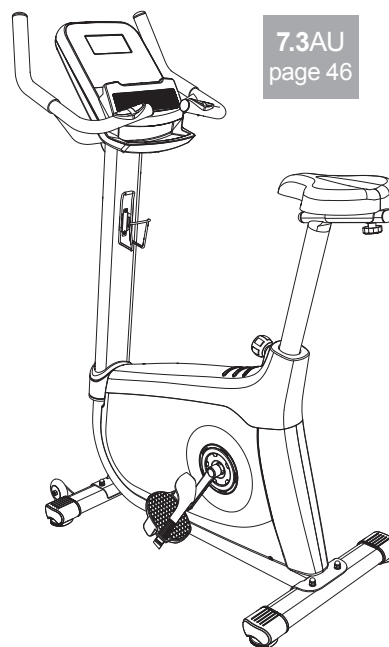

7.3AR ÉTAPE 1 DE L'ASSEMBLAGE



7.3AR

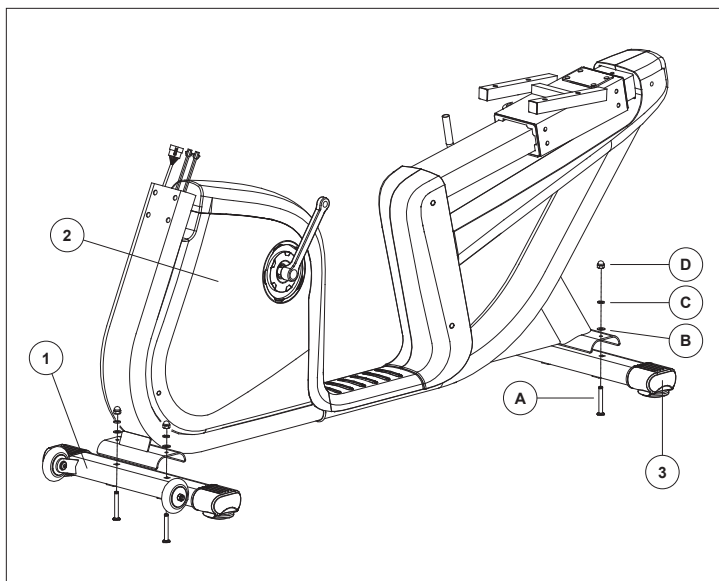

QUINCAILLERIE POUR L'ÉTAPE 1

PIÈCE	TYPE	QTÉ
A	BOULON	4
B	RONDELLE PLATE	4
C	RONDELLE À RESSORT	4
D	ÉCROU	4

- A Ouvrir le **SACHET DE VISSERIE À UTILISER LORS DE L'ÉTAPE 1**.
- B Fixer le **TUBE DE STABILISATION AVANT (1)** au **CADRE DU VÉLO (2)** avec 2 **BOULONS (A)**, 2 **RONDELLES PLATES (B)**, 2 **RONDELLES ÉLASTIQUES (C)** et 2 **ÉCROUS (D)**.
- C Fixer le **TUBE DE STABILISATION ARRIÈRE (3)** au **CADRE DE VÉLO (2)** avec 2 **BOULONS (A)**, 2 **RONDELLES PLATES (B)**, 2 **RONDELLES ÉLASTIQUES (C)** et 2 **ÉCROUS (D)**.

7.3AR ÉTAPE 2 DE L'ASSEMBLAGE

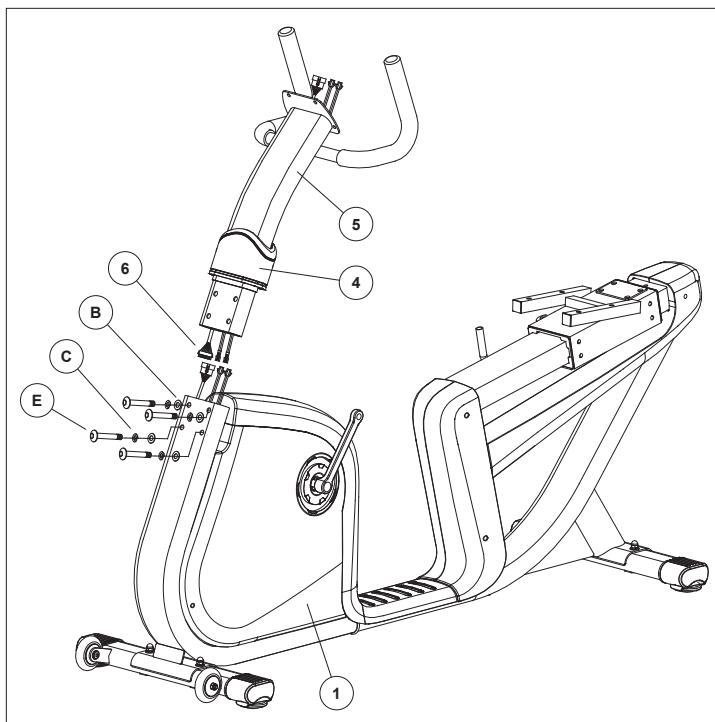

REMARQUE : veiller à ne pincer aucun des fils pendant l'assemblage du montant de console.

QUINCAILLERIE POUR L'ÉTAPE 2		
PIÈCE	TYPE	QTÉ
E	BOULON	4
B	RONDELLE PLATE	4
C	RONDELLE À RESSORT	4

- A Ouvrir **LE SACHET DE VISSERIE À UTILISER LORS DE L'ÉTAPE 2.**
- B Glisser **L'ANNEAU DU MONTANT DE CONSOLE (4)** de bas en haut le long du **MÂT DE CONSOLE (5)**.
- C Connecter les **CÂBLES DE LA CONSOLE (6)** et rentrer soigneusement tous les câbles dans le **CADRE DU VÉLO (1)**. Glisser le **MONTANT DE CONSOLE (5)** dans le **CADRE DU VÉLO (1)**.
- D Fixer le **MONTANT DE CONSOLE (5)** avec 4 **BOULONS (E)**, 4 **RONDELLES ÉLASTIQUES (C)** et 4 **RONDELLES PLATES (B)** depuis l'arrière.
- E Glisser **L'ANNEAU DU MONTANT DE CONSOLE (4)** vers le bas sur le **CADRE DE VÉLO (1)**.



7.3AR

7.3AR ÉTAPE 3 DE L'ASSEMBLAGE



7.3AR

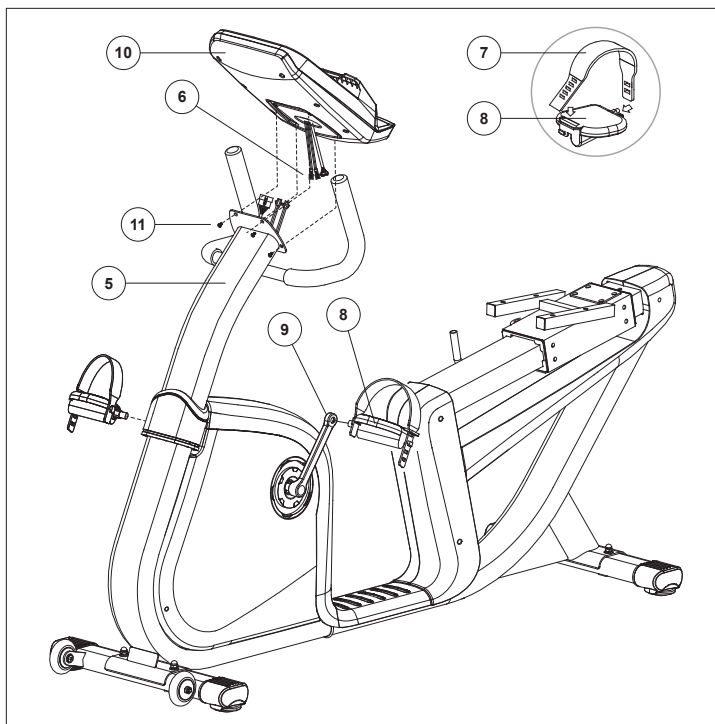

REMARQUE : veiller à ne pincer aucun des fils pendant l'assemblage de la console.

* REMARQUE : il n'y a pas de visserie pour cette étape.

- A Fixer les **CALE-PIED (7)** aux **PÉDALES (8)**.
- B Fixer la **PÉDALE DROITE** à la **MANIVELLE DROITE**, en la serrant dans le sens **HORAIRE** à l'aide de la clé plate de 13 mm/15 mm fournie.
- C Fixer la **PÉDALE GAUCHE (8)** à la **MANIVELLE GAUCHE (9)**, en la serrant dans le sens **ANTIHOAIRE** à l'aide de la clé plate de 13mm/15mm fournie. (REMARQUE : comme la manivelle gauche est fileté dans l'autre sens, il est très important de la serrer dans le sens antihoraire. Si on la serre dans le sens horaire, on risque d'endommager la pédale ou la manivelle ou les deux).
- D Connecter les **CÂBLES DE LA CONSOLE (6)** et les ranger soigneusement dans le **MONTANT DE LA CONSOLE (5)**.
- E Fixer la **CONSOLE (10)** au **MONTANT DE CONSOLE (5)** avec les 4 **VIS PRÉ-FIXÉES (11)** (commencer par retirer ces vis de la console).

7.3AR ÉTAPE 4 DE L'ASSEMBLAGE

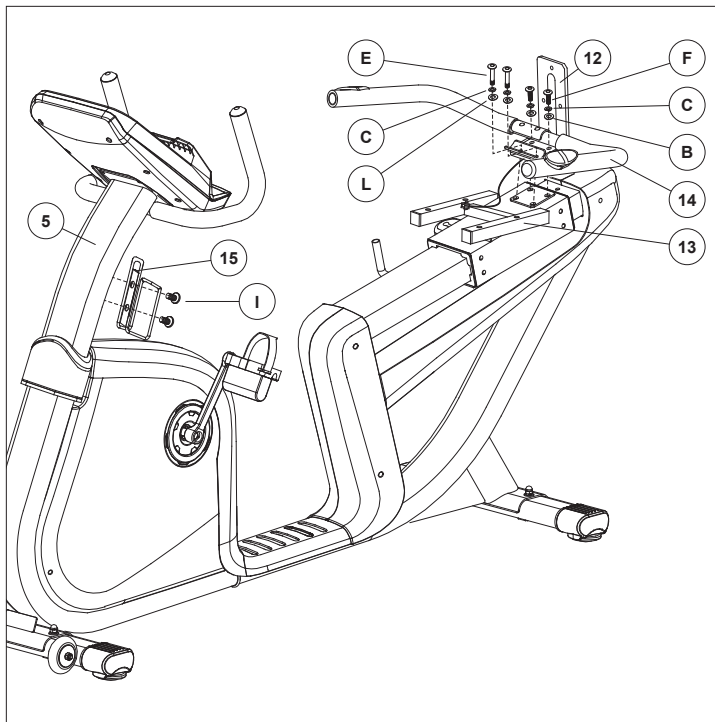

QUINCAILLERIE POUR L'ÉTAPE 4		
PIÈCE	TYPE	QTÉ
F	BOULON 15 MM	2
B	RONDELLE PLATE	2
C	RONDELLE À RESSORT	4
E	BOULON 50 MM	2
L	RONDELLE EN ARC	2
I	VIS	2

- A** Ouvrir **LE SACHET DE VISSERIE À UTILISER LORS DE L'ÉTAPE 4.**
- B** Pour fixer le **SUPPORT DE DOSSIER (12)** à l'**ARMATURE DU SIÈGE (13)**, insérer 2 **BOULONS (F)**, 2 **RESSORTS ÉLASTIQUES (C)** et 2 **RONDELLES PLATES (B)** dans les trous de vis arrière sur le **SUPPORT DE DOSSIER (12)**.
- C** Fixer les **POIGNÉES (14)** aux trous de vis avant sur le **SUPPORT DE DOSSIER (12)** à l'aide de 2 **BOULONS (E)**, 2 **RESSORTS ÉLASTIQUES (C)** et 2 **RONDELLES EN ARC (L)**.
- D** Fixer le **PORTE-BIDON (15)** au **MONTANT DE CONSOLE (5)** avec 2 **VIS (I)**.



7.3AR

43

7.3AR ÉTAPE 5 DE L'ASSEMBLAGE



7.3AR

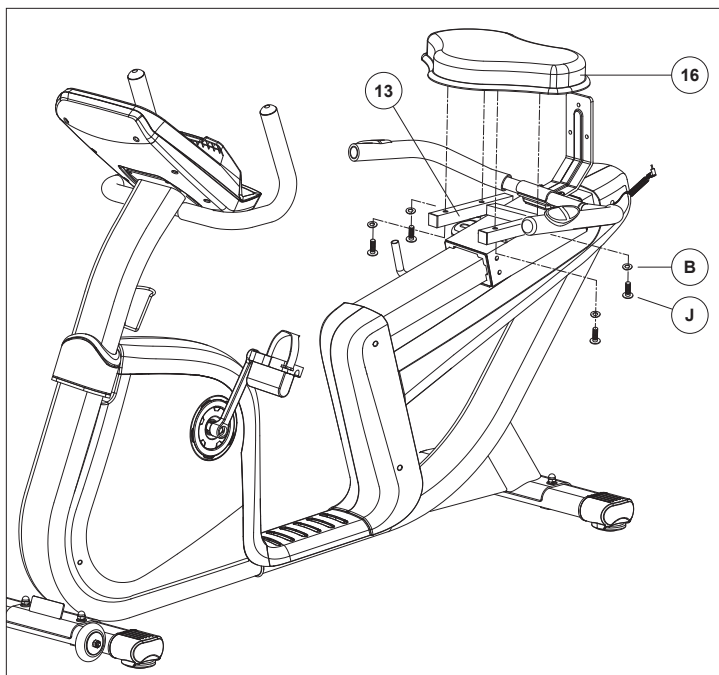

QUINCAILLERIE POUR L'ÉTAPE 5

PIÈCE	TYPE	QTÉ
J	BOULON	4
B	RONDELLE PLATE	4

- A Ouvrir **LE SACHET DE VISSERIE À UTILISER LORS DE L'ÉTAPE 5.**
- B Fixer le **SIÈGE (16)** à l'**ARMATURE DU SIÈGE (13)** avec 4 **BOULONS (J)** et 4 **RONDELLES PLATES (B).**

7.3AR ÉTAPE 6 DE L'ASSEMBLAGE

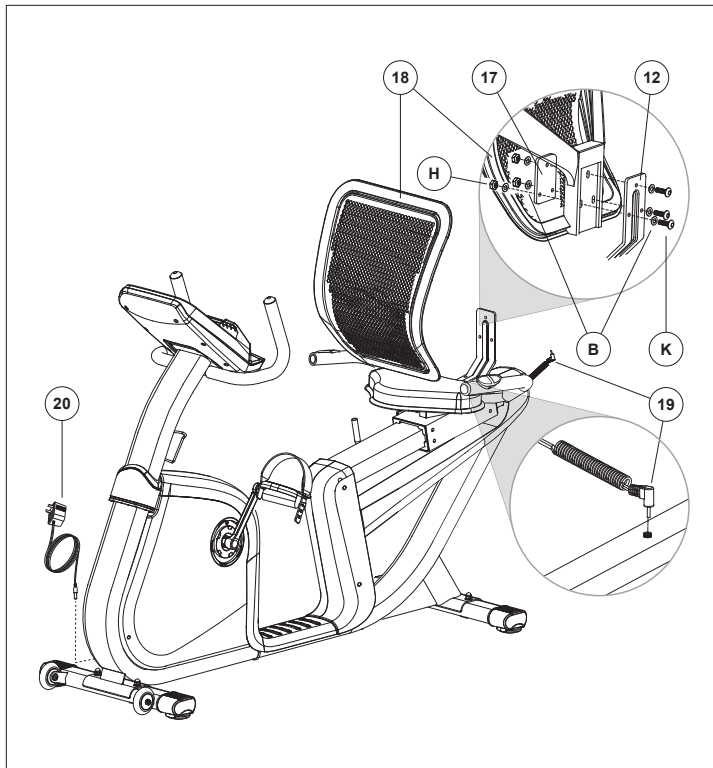

QUINCAILLERIE POUR L'ÉTAPE 6		
PIÈCE	TYPE	QTÉ
K	BOULON	3
B	RONDELLE PLATE	6
H	ÉCROU	3

- A Ouvrir **LE SACHET DE VISSERIE À UTILISER LORS DE L'ÉTAPE 6**.
- B Placer **LA PLAQUETTE DE SUPPORT DE DOSSIER (17)** sur la face intérieure du montant du dossier en tissu maillé. Aligner le **DOSSIER DU SIÈGE (18)** en tissu maillé sur le **SUPPORT DE DOSSIER (12)**.
- C Fixer le dossier du siège en tissu maillé au support de dossier avec 3 **BOULONS (K)** et 3 **RONDELLES PLATES (B)** depuis l'arrière, et 3 **RONDELLES PLATES (B)** et 3 **ÉCROUS (H)** depuis l'autre côté de la plaquette du support du dossier de siège.
- D Connecter le **CÂBLE DU SIÈGE (19)** comme illustré. Brancher **L'ADAPTATEUR DE COURANT (20)** comme illustré.

7.3AR ASSEMBLAGE TERMINÉ!



7.3AR

45

7.3AU ÉTAPE 1 DE L'ASSEMBLAGE



7.3AU

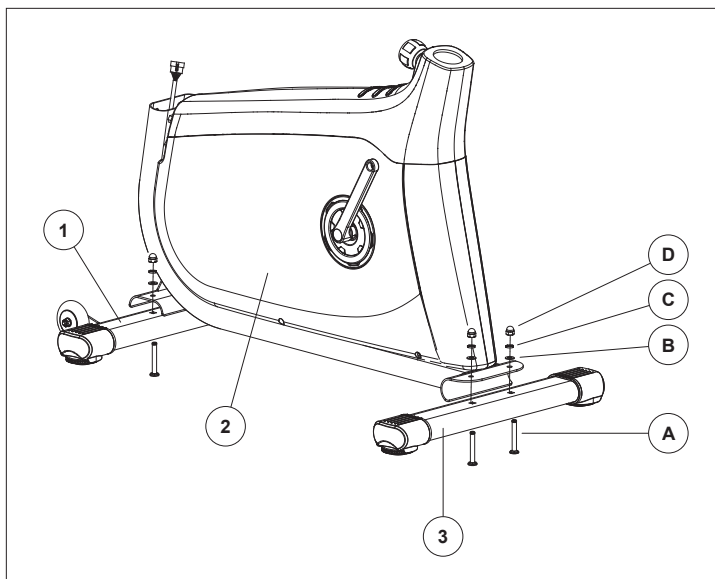

QUINCAILLERIE POUR L'ÉTAPE 1

PIÈCE	TYPE	QTÉ
A	BOULON	4
B	RONDELLE PLATE	4
C	RONDELLE À RESSORT	4
D	ÉCROU	4

- A Ouvrir le **SACHET DE VISSERIE À UTILISER LORS DE L'ÉTAPE 1**.
- B Fixer le **TUBE DE STABILISATION AVANT (1)** au **CADRE DU VÉLO (2)** avec 2 **BOULONS (A)**, 2 **RONDELLES PLATES (B)**, 2 **RONDELLES ÉLASTIQUES (C)** et 2 **ÉCROUS (D)**.
- C Fixer le **TUBE DE STABILISATION ARRIÈRE (3)** au **CADRE DU VÉLO (2)** avec 2 **BOULONS (A)**, 2 **RONDELLES PLATES (B)**, 2 **RONDELLES ÉLASTIQUES (C)** et 2 **ÉCROUS (D)**.

7.3AU ÉTAPE 2 DE L'ASSEMBLAGE

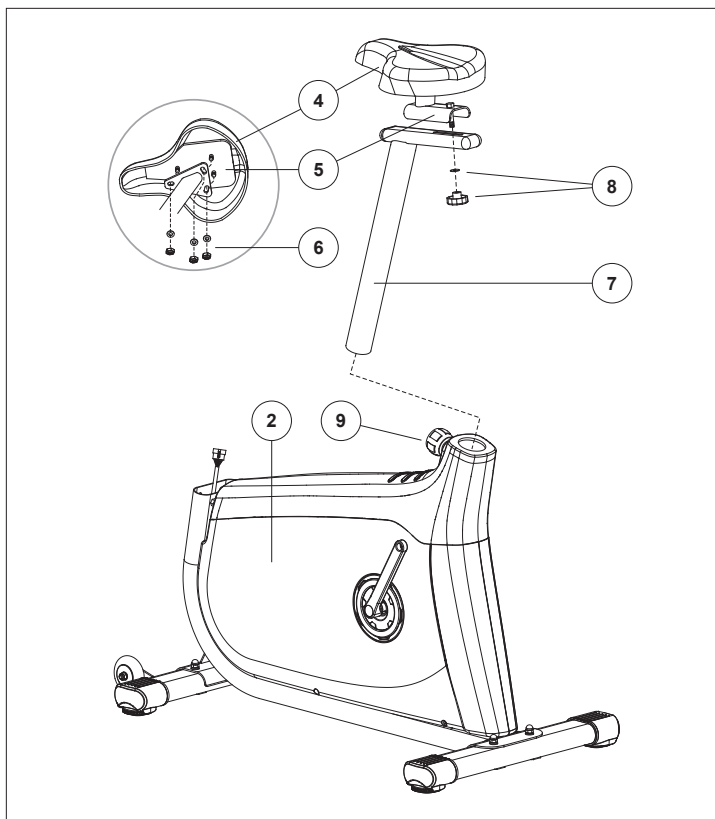

* REMARQUE : il n'y a pas de visserie pour cette étape.

- A Ouvrir **LE SACHET DE VISSERIE À UTILISER LORS DE L'ÉTAPE 2.**
- B Fixer le **SIÈGE (4)** au **SOCLE DU SIÈGE (5)** avec 3 **RONDELLES PLATES ET ÉCROUS PRÉFIXÉS (6)**.
- C Fixer le **SOCLE DU SIÈGE (5)** au **TUBE DU SIÈGE (7)** avec le **BOUTON DE RÉGLAGE DU SIÈGE ET RONDELLE PLATE (8)**.
- D Tirer le **BOUTON DE RÉGLAGE DE LA HAUTEUR DU SIÈGE (9)** vers l'extérieur tout en faisant glisser le **TUBE DU SIÈGE (7)** dans le **CADRE DU VÉLO (2)**.



7.3AU

7.3AU ÉTAPE 3 DE L'ASSEMBLAGE



7.3AU

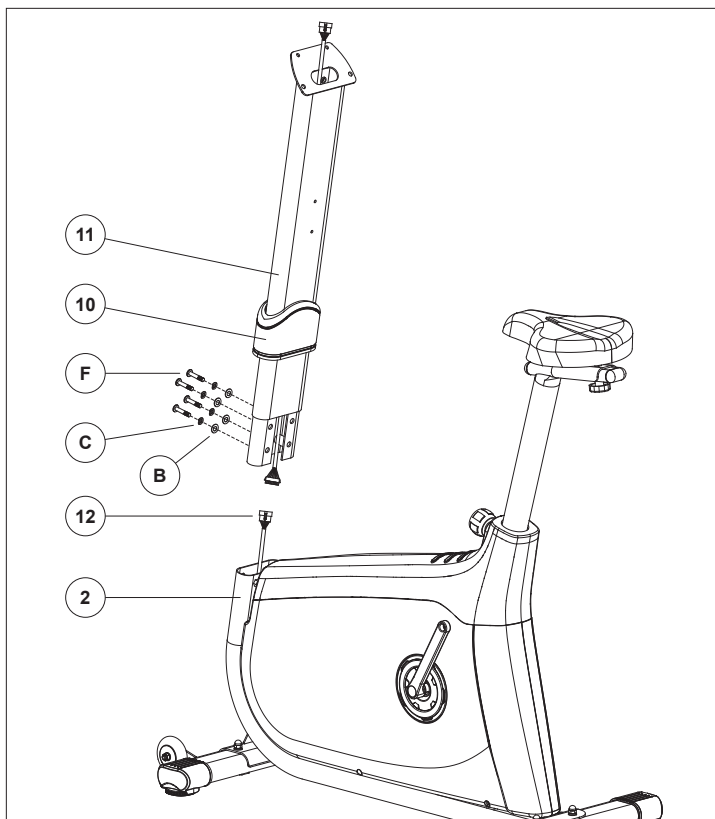

QUINCAILLERIE POUR L'ÉTAPE 3

PIÈCE	TYPE	QTÉ
F	BOULON	4
C	RONDELLES ÉLASTIQUES	4
B	RONDELLES PLATE	4

- A Ouvrir **LE SACHET DE VISSERIE À UTILISER LORS DE L'ÉTAPE 3**.
- B Glisser l'**ANNEAU DU MONTANT DE CONSOLE (10)** de bas en haut le long du **MONTANT DE CONSOLE (11)**.
- C Connecter les **CÂBLES DE CONSOLE (12)** et rentrer soigneusement tous les câbles dans le **CADRE DU VÉLO (2)**. Glisser le **MONTANT DE CONSOLE (11)** dans le **CADRE DU VÉLO (2)**.
- D Depuis l'arrière, fixer le **MONTANT DE CONSOLE (11)** avec 4 **BOULONS (F)**, 4 **RONDELLES ÉLASTIQUES (C)** et 4 **RONDELLES PLATES (B)**.
- E Glisser l'**ANNEAU DU MONTANT DE CONSOLE (10)** vers le bas par-dessus le **CADRE DU VÉLO (2)**.

REMARQUE : veiller à ne pincer aucun des fils pendant l'assemblage du montant de console.

7.3AU ÉTAPE 4 DE L'ASSEMBLAGE

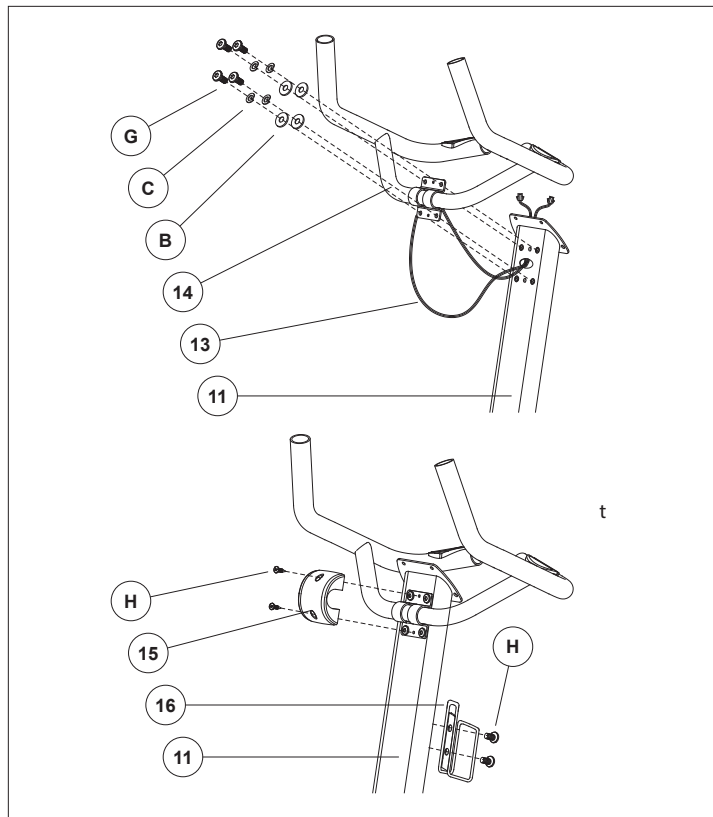

QUINCAILLERIE POUR L'ÉTAPE 4		
PIÈCE	TYPE	QTÉ
G	BOULON	4
C	RONDELLES ÉLASTIQUES	4
B	RONDELLES PLATE	4
H	VIS	4

- A Ouvrir **LE SACHET DE VISSERIE À UTILISER LORS DE L'ÉTAPE 4.**
- B Acheminer les **CÂBLES DU GUIDON (13)** par le trou dans le **MONTANT DE CONSOLE (11)**, puis les faire sortir du haut du **MONTANT DE CONSOLE (11)**.
- C Fixer le **GUIDON (14)** au **MONTANT DE CONSOLE (11)** avec 4 **BOULONS (G)**, 4 **RONDELLES ÉLASTIQUES (C)** et 4 **RONDELLES PLATES (B)**.
- D Fixer le **COUVERCLE DU GUIDON (15)** au **MONTANT DE CONSOLE (11)** avec 2 **VIS (H)**.
- E Fixer le **PORTE-BIDON (16)** au **MONTANT DE CONSOLE (11)** avec 2 **VIS (H)**.

REMARQUE : prendre garde de ne pas pincer les câbles en fixant les poignées.



7.3AU

49

7.3AU ÉTAPE 5 DE L'ASSEMBLAGE



7.3AU

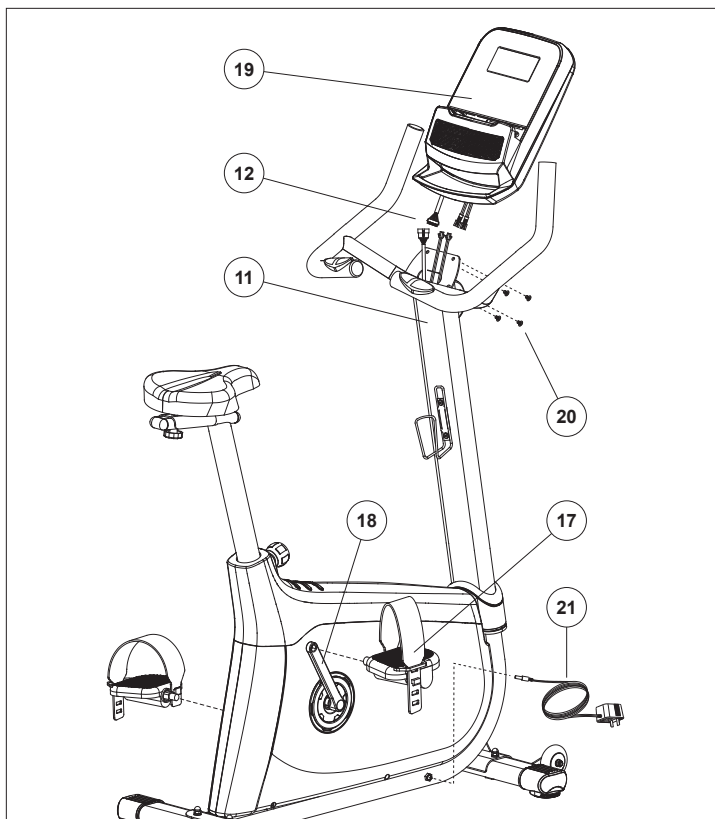

* REMARQUE : il n'y a pas de visserie pour cette étape.

- A Fixer la **PÉDALE DROITE (17)** à la **MANIVELLE DROITE (18)**, en la serrant dans le sens **HORAIRE** à l'aide de la clé plate de 13mm/15mm fournie.
- B Fixer la **PÉDALE GAUCHE** à la **MANIVELLE GAUCHE**, en la serrant dans le sens **ANTIHOAIRE** à l'aide de la clé plate de 13mm/15mm fournie. (REMARQUE : comme la manivelle gauche est fileté dans l'autre sens, il est très important de la serrer dans le sens antihoraire. Si on la serre dans le sens horaire, on risque d'endommager la pédale ou la manivelle ou les deux).
- C Connecter les **CÂBLES DE LA CONSOLE (12)** et les ranger soigneusement dans le **MONTANT DE CONSOLE (11)**.
- D Fixer la **CONSOLE (19)** au **MONTANT DE CONSOLE (11)** avec les 4 **VIS PRÉFIXÉES (20)** (commencer par retirer ces vis de la console).
- E Brancher **L'ADAPTATEUR DE COURANT (21)** comme illustré.

7.3AU - ASSEMBLAGE TERMINÉ!

FONCTIONNEMENT DU VÉLO



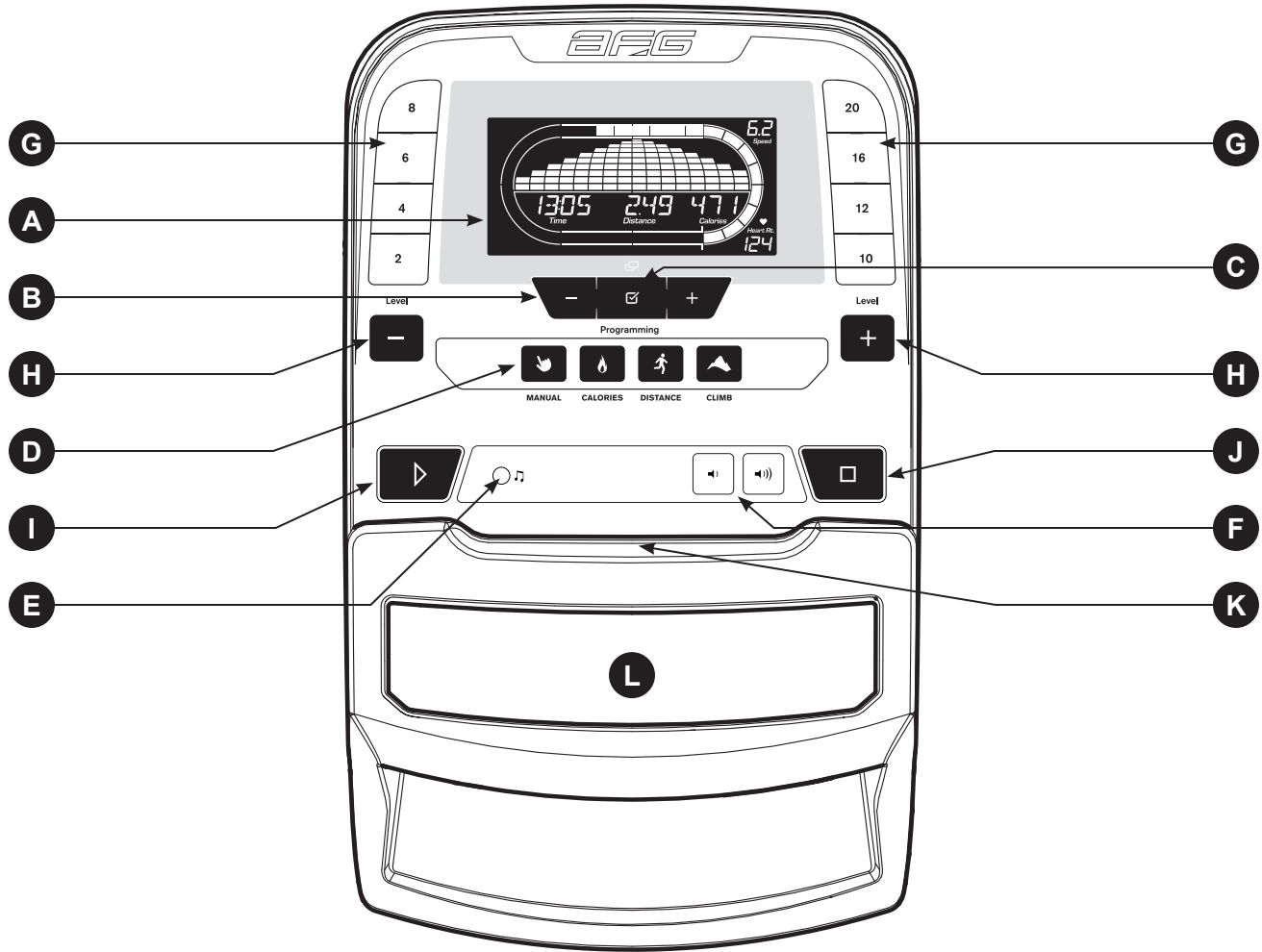

La présente section explique comment utiliser et programmer la console du vélo d'exercice.
La section FONCTIONNEMENT DE BASE du GUIDE D'UTILISATION DU VÉLO D'EXERCICE comporte des instructions relatives à ce qui suit :

- **EMPLACEMENT DU VÉLO**
- **INSTRUCTIONS D'ALIMENTATION/DE MISE À LA TERRE**
- **RÉGLAGE DU SIÈGE**
- **DÉPLACEMENT DU VÉLO**
- **MISE À L'HORIZONTALE DU VÉLO**
- **UTILISATION DU CARDIO-FRÉQUENCEMÈTRE**



FONCTIONNEMENT DE LA CONSOLE

Remarque : avant d'utiliser la console, il faut enlever la fine pellicule protectrice en plastique qui la recouvre.

- A) **FENÊTRE D’AFFICHAGE ACL** : durée, distance, calories, watts, tr/m, vitesse, niveau de résistance, fréquence cardiaque.
- B) **TOUCHES -/+ DE PROGRAMMATION** : utilisées pour parcourir les programmes et la configuration de l'utilisateur.
- C) **ENTER (ENTRÉE)** /  **CHANGE DISPLAY (TOUCHE DE CHANGEMENT D’AFFICHAGE)** : utilisé pour confirmer la sélection ou pour changer l’affichage d’un feedback lors d’une séance d’entraînement.
- D) **TOUCHES DE PROGRAMME** : appuyer pour sélectionner la séance d’entraînement.
- E) **PRISE D’ENTRÉE AUDIO** : brancher un lecteur média à la console à l’aide du câble d’adaptateur audio fourni.
- F) **VOLUME** : utilisé pour augmenter ou baisser le volume.
- G) **TOUCHES RAPIDES** : utilisées pour obtenir la résistance désirée rapidement.
- H) **LEVEL KEYS (TOUCHES -/+ DE NIVEAU)** : utilisées pour ajuster le niveau de résistance.
- I)  **GO/PAUSE (COMMENCER/PAUSE)** : utilisé pour démarrer une séance d’entraînement, la mettre en pause et pour redémarrer suite à la pause.
- J) **STOP/HOLD TO RESET (ARRÊT/TENIR POUR RÉINITIALISER)** : utilisé pour arrêter l’appareil et réinitialiser l’appareil lorsque la touche est maintenue enfoncée.
- K) **SUPPORT DE LECTURE** : pour poser un magazine ou un livre.
- L) **HAUT-PARLEURS** : diffusent la musique par les haut-parleurs lorsqu’ils sont branchés à votre lecteur média.



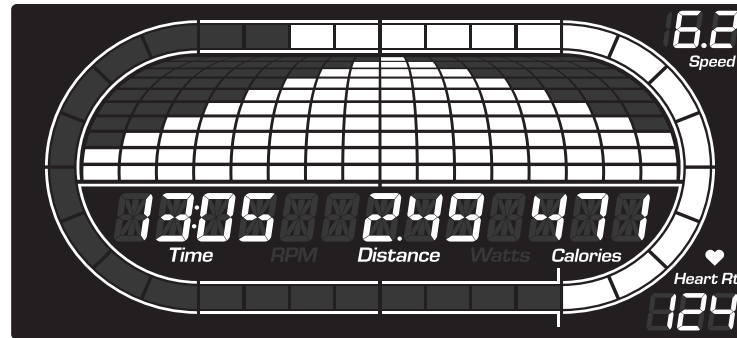

FENÊTRE D’AFFICHAGE

- **TIME (DURÉE)** : indiquée en minutes et secondes. Affichage de la durée restante ou écoulée des exercices.
- **DISTANCE** : indiquée en milles. Affichage de la distance parcourue ou de la distance restante à parcourir durant la séance d’entraînement.
- **CALORIES** : nombre total de calories brûlées ou de calories restant à brûler pendant la séance d’entraînement.
- **TR/MIN** : tours par minute.
- **WATTS (NOMBRE DE WATTS)** : affiche la quantité d’énergie produite par l’utilisateur actuel.
- **SPEED (SPD) (VITESSE)** : indiquée en mi/h. Indique à quelle vitesse les pédales tournent.
- **LEVEL (L) (NIVEAU)** : affichage du degré de résistance actuel
- **HEART RATE (HR) (FRÉQUENCE CARDIAQUE)** : indique les battements par minute (BPM). Permet à l’utilisateur de surveiller sa fréquence cardiaque (s’affiche lorsque le contact est établi avec les deux poignées du cardio-fréquencemètre).
- **PISTE** : suit le progrès sur une piste simulée. Les segments s’allument tous les 12,5 mètres de course parcourus. Un tour de piste complet compte 400 mètres (environ 1/4 de mille).

POUR COMMENCER

- 1) S'assurer qu'aucun objet à proximité ne risque d'entraver le fonctionnement du vélo d'exercice.
- 2) Enficher le cordon d'alimentation.
- 3) Réglez le poids de l'utilisateur à l'aide de **-/+** et appuyez sur **ENTER**.
- 4) On dispose des options suivantes pour commencer une séance d'exercices :

A) MISE EN MARCHÉ RAPIDE

Appuyer simplement sur la touche **GO** pour commencer une séance d'exercice.
Le temps, la distance et les calories commenceront à compter à partir de zéro.
Le degré de résistance par défaut est 1.

B) CHOIX D'UN PROGRAMME

- 1) Appuyer sur la **TOUCHE DE PROGRAMME** désirée pour sélectionner l'entraînement, puis appuyer sur la touche **ENTER**.
- 2) Régler l'objectif à l'aide de **-/+**, puis appuyer sur **ENTER**.
- 3) Régler la résistance à l'aide de **-/+**, puis appuyer sur **ENTER**.
- 4) Appuyer sur la touche **▶** pour commencer l'entraînement.

REMARQUE : le niveau de résistance peut être ajusté pendant l'entraînement.

FIN D'UNE SÉANCE D'ENTRAÎNEMENT

Lorsque la séance d'entraînement est terminée, le message « **WORKOUT COMPLETE** » (entraînement terminé) clignote sur l'écran d'affichage et un bip retentit. Les renseignements sur la séance d'entraînement restent affichés pendant 30 secondes avant d'être réinitialisés.



POUR RÉINITIALISER LA CONSOLE

Tenir enfoncée la touche **STOP** (arrêt) pendant 3 secondes.

POUR EFFACER LA SÉLECTION ACTUELLE

Pour effacer le programme ou l'affichage actuel, maintenir enfoncée la touche **stop** (arrêt) pendant 3 secondes.



RENSEIGNEMENTS SUR LES PROGRAMMES



MANUAL (MANUEL) : réglage manuel du degré de résistance au cours de la séance d'entraînement.



CALORIES : réglage des objectifs pour brûler des calories avec six entraînements. Choisir un entraînement pour brûler 100, 200, 300, 400, 500 et 600 calories. L'utilisateur règle la résistance de démarrage. Les calories brûlées sont calculées en utilisant la résistance d'entraînement.



DISTANCE : aller toujours plus loin lors de l'entraînement avec 10 entraînements basés sur la distance. Choisir des objectifs de 1 mille, 2 milles, 5 k, 5 milles, 10 k, 8 milles, 15 k, 10 milles, 20 k ou un semi-marathon. L'utilisateur règle la résistance de démarrage.



ASCENSION : faire l'ascension de points d'intérêts touristiques avec six entraînements basés sur la distance verticale. L'utilisateur règle la résistance de démarrage.

- Les lettres Hollywood – Distance verticale de 521 m (1708 pi)
- L'Empire State Building – Distance verticale de 381 m (1250 pi)
- La Porte de l'Ouest – Distance verticale de 192 m (630 pi)
- La Space Needle – Distance verticale de 184 m (605 pi)
- Le cratère Diamond Head – Distance verticale de 174 m (570 pi)
- Le Washington Monument – Distance verticale de 169 m (555 pi)

UTILISATION DE VOTRE LECTEUR MÉDIA



- 1) Brancher le CÂBLE D'ADAPTATEUR AUDIO inclus dans la PRISE AUDIO sur la gauche de la console et la prise des écouteurs dans le lecteur média.
- 2) Utiliser les boutons sur le lecteur média pour ajuster les paramètres des chansons.
- 3) Débrancher le CORDON D'ADAPTATEUR AUDIO si non utilisé.



ÉCONOMIE D'ÉNERGIE (MODE DE VEILLE)

Cet appareil possède une caractéristique spéciale appelée le mode Energy Saver^{MC} (Économie d'énergie). Ce mode n'est PAS activé automatiquement. Lorsque le mode Économie d'énergie est activé, l'afficheur passera automatiquement en mode de veille (mode Économie d'énergie) après 15 minutes d'inactivité. Cette caractéristique économise l'énergie en désactivant une bonne partie de l'alimentation à l'appareil jusqu'à ce que vous appuyiez sur une touche de la console. Cette fonction peut être activée ou désactivée à partir du menu d'ingénierie.

Pour accéder au menu d'ingénierie, appuyer sur la touche **(+) DE NIVEAU** et la touche **(-) DE NIVEAU** et les tenir enfoncées pendant 3 à 5 secondes. Utiliser les touches **(-/+)** et la touche **ENTER** pour naviguer jusqu'au programme P5 du ENG2. Appuyer sur **ENTER** pour sélectionner le mode Energy Saver, utiliser les touches **(-/+)** pour sélectionner **ENRGY SVE ON** or **OFF** (ÉCONOMIE D'ÉNERGIE MARCHÉ ou ARRÊT). Appuyer sur la touche **STOP** et la tenir enfoncée pendant 3 à 5 secondes pour sortir du ENG2. Appuyer sur la touche **STOP** de nouveau pendant 3 à 5 secondes pour sortir du menu d'ingénierie.

GARANTIE LIMITÉE - USAGE DOMESTIQUE





POIDS MAXIMAL DE L'UTILISATEUR = 136 kilogrammes (300 lbs)

CADRE • 10 ANS

Le fabricant garantit le cadre contre les vices de fabrication ou de matériau pendant la période spécifiée ci-dessus à compter de la date de l'achat initial, tant que le propriétaire initial possède l'appareil. (Le cadre se définit comme la base en métal soudé de l'appareil et qui ne comporte aucune pièce amovible.)

COMPOSANTS ÉLECTRONIQUES ET PIÈCES • 1 AN

Le fabricant garantit les composants électroniques, la finition et toutes les pièces d'origine pendant un an à compter de la date de l'achat initial, tant que le propriétaire initial possède l'appareil.

MAIN-D'ŒUVRE • 1 AN

Le fabricant prend à sa charge les frais de main-d'œuvre pour la réparation de l'appareil pendant un an à compter de la date de l'achat initial, tant que le propriétaire initial possède l'appareil.

EXCLUSIONS ET LIMITATIONS

Qui EST couvert :

- Le propriétaire initial la garantie n'est pas transférable.

Qu'est-ce qui EST couvert :

- La réparation ou le remplacement du moteur défectueux, de composants électroniques défectueux ou de pièces défectueuses. Ils constituent les seuls correctifs au titre de la garantie.

Qu'est-ce qui n'est PAS couvert :

- L'usure normale, l'assemblage ou l'entretien incorrect ou l'installation de pièces ou d'accessoires incompatibles ou non destinés à l'équipement tel qu'il est vendu.
- Les dommages ou la défaillance du(e)s à un accident, l'utilisation abusive, la corrosion, la décoloration de la peinture ou du plastique, la négligence, le vol, le vandalisme, l'incendie, l'inondation, le vent, la foudre, le gel ou d'autres catastrophes naturelles quelle qu'en soit la nature, une réduction, fluctuation ou défaillance d'alimentation de quelque origine que ce soit, des conditions atmosphériques inhabituelles, une collision, l'introduction d'objets étrangers dans l'unité ou des modifications non autorisées ou non recommandées par le fabricant.
- Dommages accessoires ou immatériels. Le fabricant n'est pas responsable des dommages indirects, spéciaux ou immatériels, des pertes économiques, des pertes matérielles ou de profits, des privations de jouissance ou d'utilisation, ou d'autres dommages immatériels de quelque nature que ce soit en relation avec l'achat, l'utilisation, la réparation ou l'entretien de l'équipement. Le fabricant ne consent aucune compensation monétaire ou autre pour de telles

réparations ou le coût des pièces de rechange, y compris notamment les cotisations d'organismes sportifs, pertes de temps de travail, visites de diagnostic, visites d'entretien ou frais de transport.

- Les équipements utilisés à des fins commerciales ou à toutes autres fins que celles d'une famille unique ou d'un foyer, sauf acceptation de la couverture par le fabricant.
- Les équipements détenus ou utilisés hors des États-Unis et du Canada.
- La livraison, l'assemblage, l'installation, le réglage des unités d'origine ou de remplacement ou la main-d'œuvre et les autres frais associés à l'enlèvement ou au remplacement de l'unité couverte.
- Toute tentative de réparation de cet équipement crée un risque de blessure. Le fabricant n'est pas responsable des dommages, pertes ou responsabilités découlant de toute blessure subie lors de ou du fait de toute réparation ou tentative de réparation de l'équipement de conditionnement physique par quiconque autre qu'un technicien agréé. Toutes les tentatives de réparation de l'équipement de conditionnement physique par l'utilisateur sont effectuées **À SES RISQUES ET PÉRILS**. Le fabricant décline toute responsabilité en matière de blessures ou de dommages quels qu'ils soient causés par de telles réparations.
- Si la garantie du fabricant est expirée mais si l'appareil bénéficie d'une prolongation de garantie, consulter le contrat de prolongation de garantie pour les ressources relatives aux demandes de service ou de réparation en cas de prolongation de la garantie.

SERVICE/RETOURS

- Le service à domicile est assuré dans un rayon de 240 km par le prestataire de services agréé le plus proche (au-delà de cette distance, le kilométrage parcouru est à la charge du client).
- Tout retour doit être pré-approuvé par le fabricant.
- Les obligations du fabricant en vertu de cette garantie se limitent à la réparation ou au remplacement de l'équipement, à la discrétion du fabricant, par le même modèle ou un modèle comparable.
- Le fabricant peut demander le retour des pièces défectueuses au fabricant après l'achèvement de la main-d'œuvre sous garantie en utilisant une étiquette de retour timbrée. En cas de besoin d'une étiquette de retour, contacter le service de soutien technique à la clientèle.
- Les appareils de rechange, les pièces et les composants électroniques remis à neuf par le fabricant ou ses fournisseurs peuvent parfois être fournis comme pièces de rechange et constituent une parfaite application des dispositions de la garantie.
- Cette garantie donne des droits spécifiques. Les droits de l'utilisateur peuvent varier d'une province à l'autre.



ESPAÑOL

PRECAUCIONES IMPORTANTES



CONSERVE ESTAS INSTRUCCIONES

Cuando se usa un producto de ejercicio, se deben tener precauciones básicas, incluida la siguiente: lea todas las instrucciones antes de utilizar esta bicicleta estacionaria. Es responsabilidad del propietario asegurarse de que todos los usuarios de esta bicicleta estacionaria estén informados adecuadamente de todas las advertencias y las precauciones. Si tiene preguntas después de leer este manual del propietario, comuníquese con el servicio de asistencia técnica a clientes al número indicado en la contratapa.



ADVERTENCIA

LEA Y GUARDE TODAS LAS INSTRUCCIONES ANTES DE ENSAMBLAR O UTILIZAR ESTA BICICLETA ESTACIONARIA. SE RECOMIENDA SEGUIR ESTAS INSTRUCCIONES DE SEGURIDAD.

- **PRECAUCIÓN:** Si sufre dolores de pecho, náuseas, mareos o disnea, interrumpa el ejercicio de inmediato y consulte a su médico antes de continuar.
- Use esta bicicleta estacionaria para la finalidad prevista, según se describe en este manual. No utilice accesorios que no hayan sido recomendados por el fabricante.
- Nunca ponga en funcionamiento la bicicleta estacionaria si esta no funciona correctamente o ha sido dañada. Comuníquese con el Servicio de Asistencia Técnica a Clientes o con los distribuidores autorizados en caso de necesitar revisiones o reparaciones.
- No utilice esta bicicleta estacionaria sin calzado adecuado. **NUNCA** ponga en funcionamiento la bicicleta estacionaria descalzo.
- No use ropa que pudiera quedar atrapada en cualquier pieza móvil de esta bicicleta estacionaria.
- Mantenga las manos y los pies alejados todo el tiempo de las piezas móviles para evitar lesiones. Nunca gire a mano las manivelas de los pedales.
- No baje de la bicicleta estacionaria hasta que los pedales se hayan **DETENIDO** por completo.
- No intente montar la bicicleta estacionaria en posición erguida a altas RPM hasta que haya practicado a velocidades más lentas.
- No inserte ningún objeto, ni las manos o los pies en ninguna abertura, ni exponga las manos, los brazos o los pies al mecanismo de accionamiento u otra pieza posiblemente móvil de la bicicleta estacionaria.
- No utilice ningún equipo que esté dañado o que tenga piezas desgastadas o rotas. Use únicamente las piezas de repuesto provistas por el Servicio de Asistencia Técnica a Clientes o por los distribuidores autorizados.
- No ponga el equipo en funcionamiento donde se usen productos en aerosol o cuando se administre oxígeno.
- Se requiere una supervisión estrecha cuando el equipo se utilice cerca de niños, personas inválidas o discapacitadas.
- Cuando la bicicleta estacionaria está en uso, los niños pequeños y las mascotas deben permanecer a 3 metros/10 pies de distancia, como mínimo.
- Asegúrese de que las palancas de ajuste (del asiento y de las barras de sujeción hacia adelante y hacia atrás) estén bien fijadas y no interfieran en su movimiento durante el ejercicio.
- Este producto contiene sustancias químicas que el Estado de California sabe que pueden causar cáncer y defectos congénitos u otros daños reproductivos.

ENSAMBLAJE



ADVERTENCIA

Durante el proceso de ensamblaje, hay varias áreas a las que se debe prestar atención especial. Es muy importante seguir las instrucciones de ensamblaje correctamente y asegurarse de que todas las piezas estén ajustadas con firmeza. Si no se siguen correctamente las instrucciones de ensamblaje, algunas piezas de la bicicleta estacionaria podrían quedar sueltas y causar ruidos molestos. Para evitar daños a la bicicleta estacionaria, es necesario repasar las instrucciones de ensamblaje y tomar las acciones correctivas apropiadas.

Antes de continuar, busque el número de serie de la bicicleta estacionaria y escríbalo en el espacio disponible a continuación. El número de serie se encuentra en una etiqueta adhesiva blanca con un código de barras.

NÚMERO DE SERIE:

NOMBRE DEL MODELO: **AFG** **BICICLETA
ESTACIONARIA**

UBICACIÓN DEL NÚMERO DE SERIE

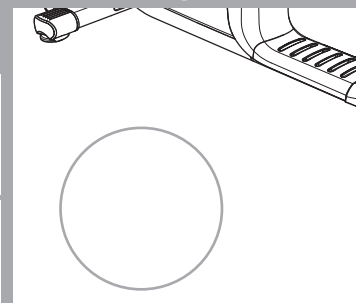

- » Cuando llame para solicitar servicio técnico, haga referencia al NÚMERO DE SERIE y al NOMBRE DEL MODELO.
- » Asegúrese de escribir tanto el NÚMERO DE SERIE como el NOMBRE DEL MODELO en su tarjeta de garantía.



7.3AU

⚠️ WARNING
CONSULT A PHYSICIAN PRIOR TO USING ANY EXERCISE EQUIPMENT, PARTICULARLY IF SERIOUSLY INJURED OR IF EQUIPMENT IS USED IMPROPERLY. READ INSTRUCTIONS MANUALLY BEFORE USING. KEEP CHILDREN OFF AND AWAY FROM THIS EQUIPMENT, FOR CONSIDERED HAZARDOUS.

⚠️ AVERTISSEMENT
CONSULTEZ UN MÉDECIN AVANT D'UTILISER CET ÉQUIPEMENT, PARTICULIÈREMENT SI VOUS ÊTES SÉRIEUSEMENT BLESSÉ(E) OU SI L'ÉQUIPEMENT EST UTILISÉ DE MANIÈRE INAPPROPRIÉE. AVANT D'UTILISER, LIRE LE GUIDE D'UTILISATEUR. NE PAS LAISSER CET ÉQUIPEMENT À LA PORTÉE DES ENFANTS. POUR UN USAGE SÉRIEUX, CONSIDÉRER DANGEREUX.

⚠️ PRECAUCIÓN
CONSULTAR CON UN MÉDICO ANTES DE USAR ESTE EQUIPO, ESPECIALMENTE SI HAYAS SUFRIDO HERIDAS GRAVES DEL EQUIPO SE UTILIZA. IMPROPIAMENTE, LEER LA MANUAL DE INSTRUCCIONES ANTES DE USAR. MANTENER NIÑOS PEQUEÑOS AJAJADOS DE LA MÁQUINA. ESTE EQUIPO ES SÓLO PARA EL USO DEL CONSUMIDOR.

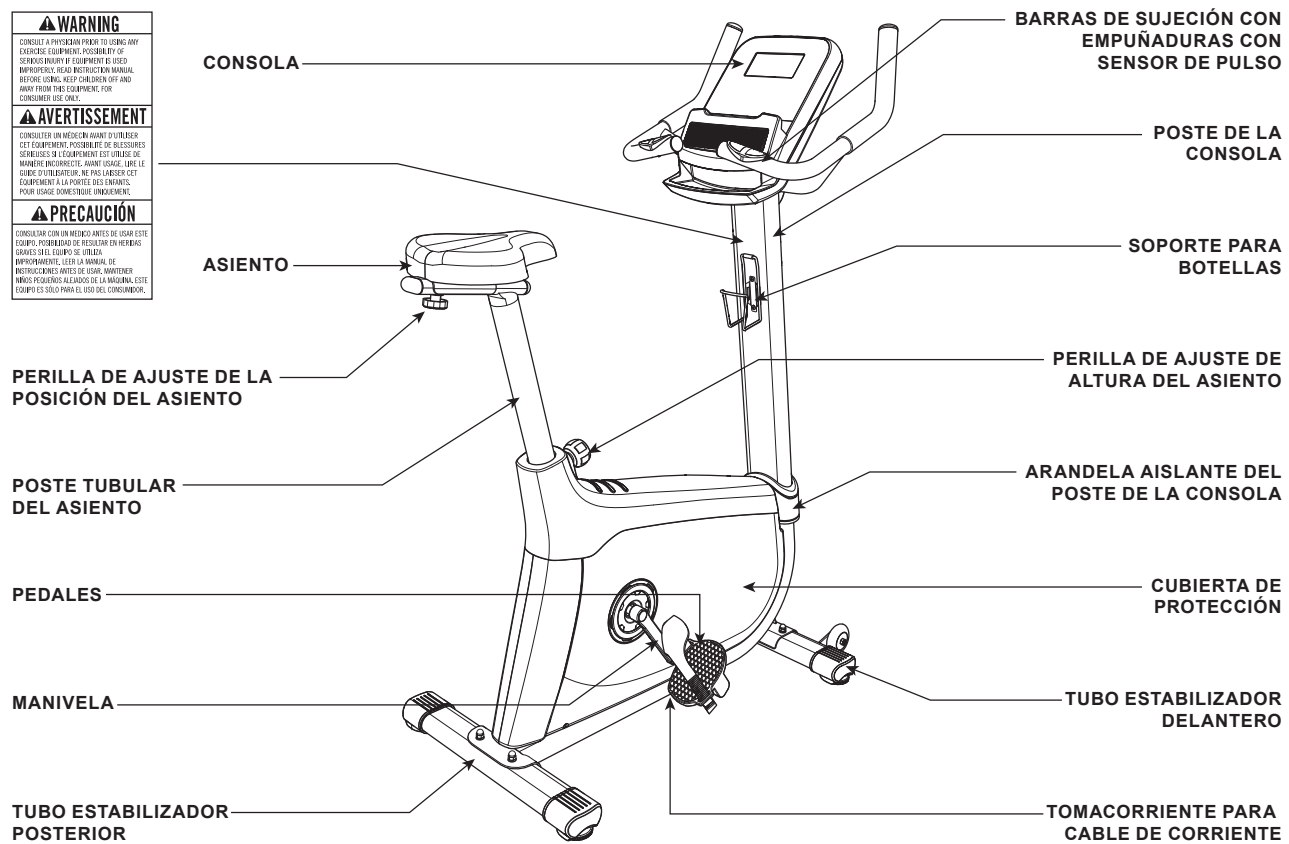

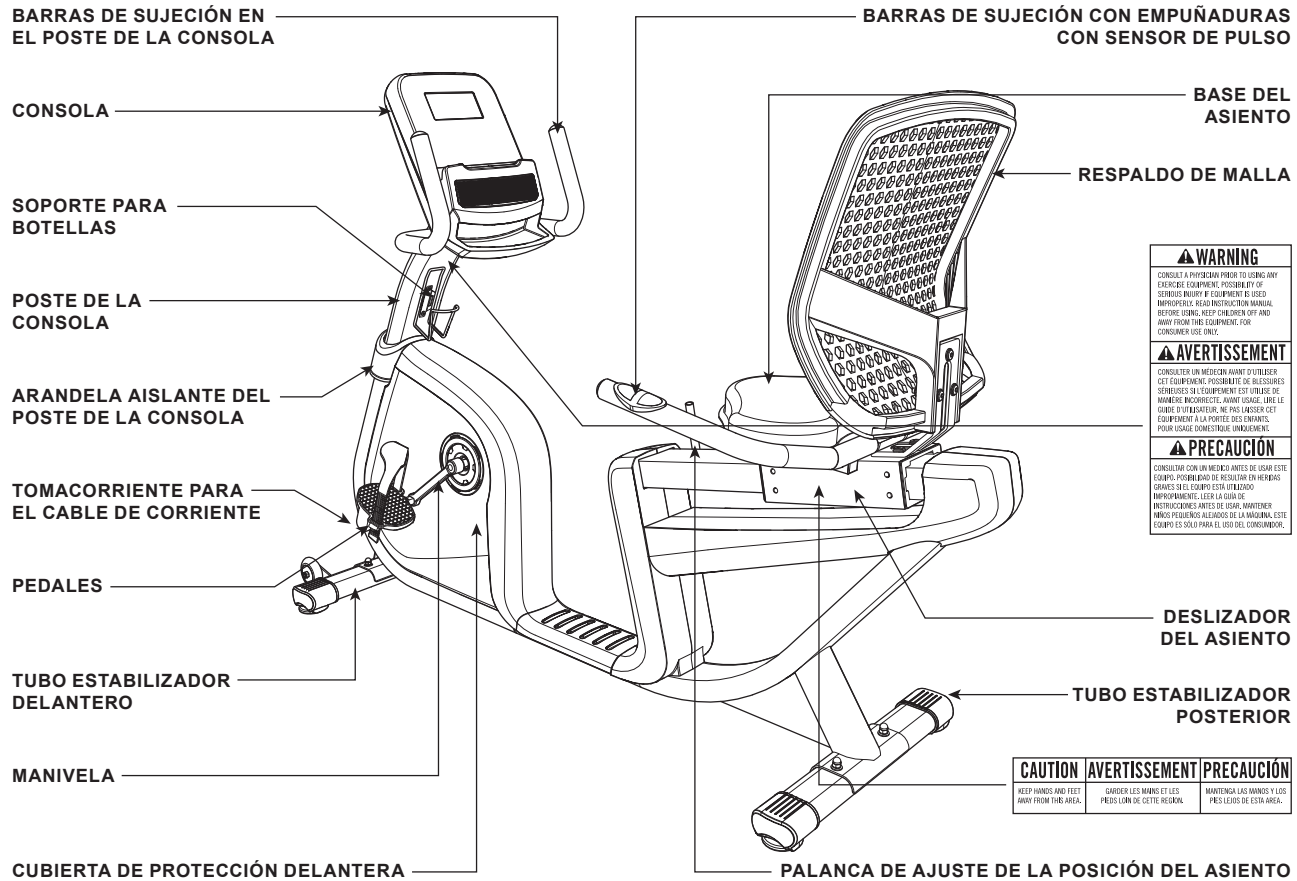

7.3AR

⚠ WARNING
 CONSULT A PHYSICIAN PRIOR TO USING ANY EXERCISE EQUIPMENT. POSSIBILITY OF SERIOUS INJURY IF EQUIPMENT IS USED IMPROPERLY. READ INSTRUCTION MANUAL BEFORE USING. KEEP CHILDREN OFF AND AWAY FROM THIS EQUIPMENT. FOR CONSUMER USE ONLY.

⚠ AVERTISSEMENT
 CONSULTER UN MÉDECIN AVANT D'UTILISER CET ÉQUIPEMENT. POSSIBILITÉ DE BLESSURES SÉRIEUSES SI L'ÉQUIPEMENT EST UTILISÉ DE MANIÈRE INAPPROPRIÉE. AVANT L'USAGE, LIRE LE GUIDE D'UTILISATION. NE PAS L'ASSER CET ÉQUIPEMENT À LA PORTÉE DES ENFANTS. POUR USAGE DOMESTIQUE UNIQUEMENT.

⚠ PRECAUCIÓN
 CONSULTAR CON UN MÉDICO ANTES DE USAR ESTE EQUIPO. POSIBILIDAD DE LESIONES GRAVES SI EL EQUIPO ESTÁ UTILIZADO IMPROPIAMENTE. LEER LA GUÍA DE INSTRUCCIONES ANTES DE USAR. MANTENER A LA DISTANCIA A LOS NIÑOS. ESTE EQUIPO ES SÓLO PARA EL USO DEL CONSUMIDOR.

CAUTION **AVERTISSEMENT** **PRECAUCIÓN**
 KEEP HANDS AND FEET AWAY FROM THE AREA. GARDER LES MAINS ET LES PIEDS LOIN DE CETTE RÉGION. MANTENGA LAS MANOS Y LOS PIES LEJOS DE ESTA ÁREA.

67



PREENSAMBLAJE

DESEMPAQUE

Extraiga el producto del paquete en el lugar donde lo utilizará. Coloque la caja que contiene la bicicleta estacionaria sobre una superficie plana y nivelada. Se recomienda que coloque una cubierta protectora sobre el piso. No abra la caja si está de costado.

NOTAS IMPORTANTES

- Durante cada paso del ensamblaje, asegúrese de que **TODAS** las tuercas y los pernos estén en su lugar y parcialmente ajustados a mano. Se recomienda que complete todo el ensamblaje de su unidad antes de ajustar completamente CUALQUIER perno.
- Se han prelubricado varias piezas para ayudarlo en el ensamblaje y en el uso. No limpie el lubricante. Si tiene dificultades, se recomienda aplicar un poco de grasa para bicicletas de litio.

¿NECESITA AYUDA?

Si tiene preguntas o faltan piezas, comuníquese con el servicio de asistencia técnica a clientes. La información de contacto se encuentra en la contratapa de este manual.

HERRAMIENTAS INCLUIDAS:

- Llave plana de 13/15 mm
- Destornillador Phillips/llave Allen

PIEZAS INCLUIDAS:

- 1 bastidor de bicicleta
- 1 consola
- 1 poste de la consola
- 1 arandela aislante del poste de la consola
- 1 tubo estabilizador delantero
- 1 tubo estabilizador posterior
- 1 asiento
- 1 respaldo de malla (7.3AR únicamente)
- 1 ménsula del respaldo (7.3AR únicamente)
- 1 placa para la ménsula del respaldo (7.3AR únicamente)
- 1 poste tubular del asiento (7.3AU únicamente)
- 1 ménsula del poste del asiento (7.3AU únicamente)
- 1 cubierta para la ménsula de las barras de sujeción (7.3AU únicamente)
- 1 conjunto de barras de sujeción con empuñaduras con sensor de pulso
- 2 pedales con correas
- 1 soporte para botellas
- 1 cable adaptador de audio
- 1 cable de alimentación
- 1 juego de tornillería

ENSAMBLAJE

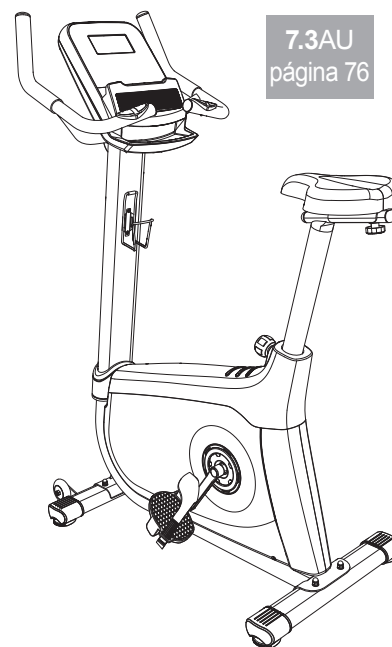

7.3AR PASO 1 DE ENSAMBLAJE



7.3AR

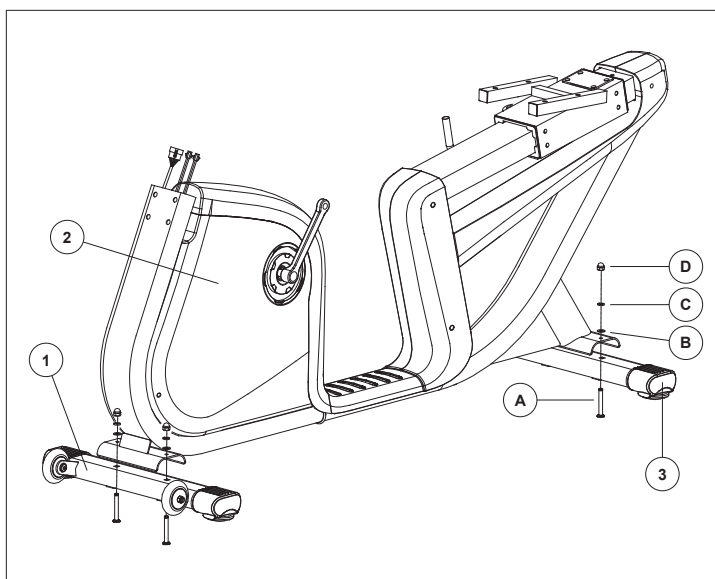

TORNILLERÍA PARA EL PASO 1

PIEZA	TIPO	CANT.
A	PERNO	4
B	ARANDELA PLANA	4
C	ARANDELA ELÁSTICA	4
D	TUERCA	4

- A Abra la **BOLSA DE TORNILLERÍA PARA EL PASO 1**.
- B Fije el **TUBO ESTABILIZADOR DELANTERO (1)** al **BASTIDOR DE LA BICICLETA (2)** con 2 **PERNOS (A)**, 2 **ARANDELAS PLANAS (B)**, 2 **ARANDELAS ELÁSTICAS (C)** y 2 **TUERCAS (D)**.
- C Fije el **TUBO ESTABILIZADOR POSTERIOR (3)** al **BASTIDOR DE LA BICICLETA (2)** con 2 **PERNOS (A)**, 2 **ARANDELAS PLANAS (B)**, 2 **ARANDELAS ELÁSTICAS (C)** y 2 **TUERCAS (D)**.

7.3AR PASO 2 DE ENSAMBLAJE

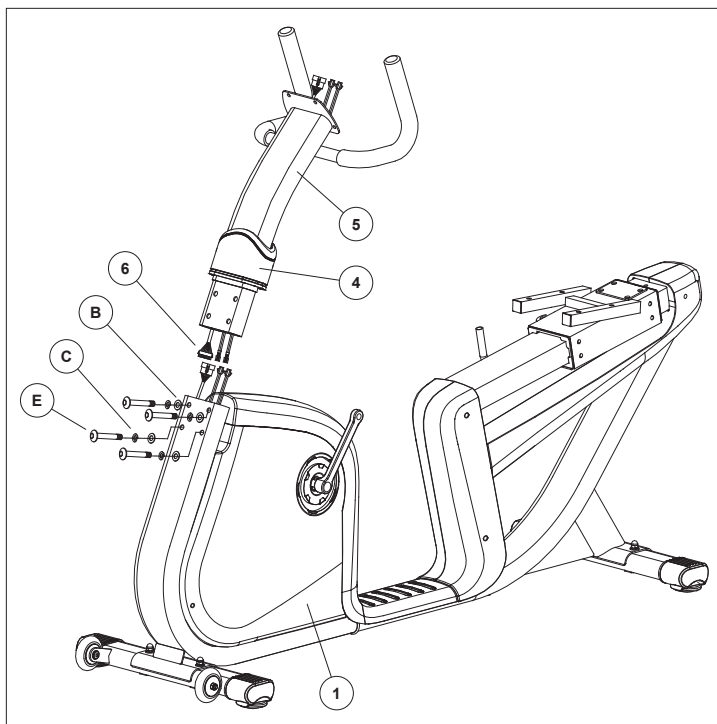

NOTA: Tenga cuidado de no pellizcar ningún cable mientras conecta el poste de la consola.

TORNILLERÍA PARA EL PASO 2		
PIEZA	TIPO	CANT.
E	PERNO	4
B	ARANDELA PLANA	4
C	ARANDELA ELÁSTICA	4

- A Abra la **BOLSA DE TORNILLERÍA PARA EL PASO 2**.
- B Deslice la **ARANDELA AISLANTE DEL POSTE DE LA CONSOLA (4)** desde abajo del **POSTE DE LA CONSOLA (5)** hacia arriba.
- C Conecte los **CABLES DE LA CONSOLA (6)** y con cuidado introdúzcalos a todos en el **BASTIDOR DE LA BICICLETA (1)**. Introduzca el **POSTE DE LA CONSOLA (5)** en el **BASTIDOR DE LA BICICLETA (1)**, deslizándolo.
- D Fije el **POSTE DE LA CONSOLA (5)** desde la parte posterior con 4 **PERNOS (E)**, 4 **ARANDELAS ELÁSTICAS (C)** y 4 **ARANDELAS PLANAS (B)**.
- E Deslice la **ARANDELA AISLANTE DEL POSTE DE LA CONSOLA (4)** hacia abajo sobre el **BASTIDOR DE LA BICICLETA (1)**.



7.3AR

7.3AR PASO 3 DE ENSAMBLAJE



7.3AR

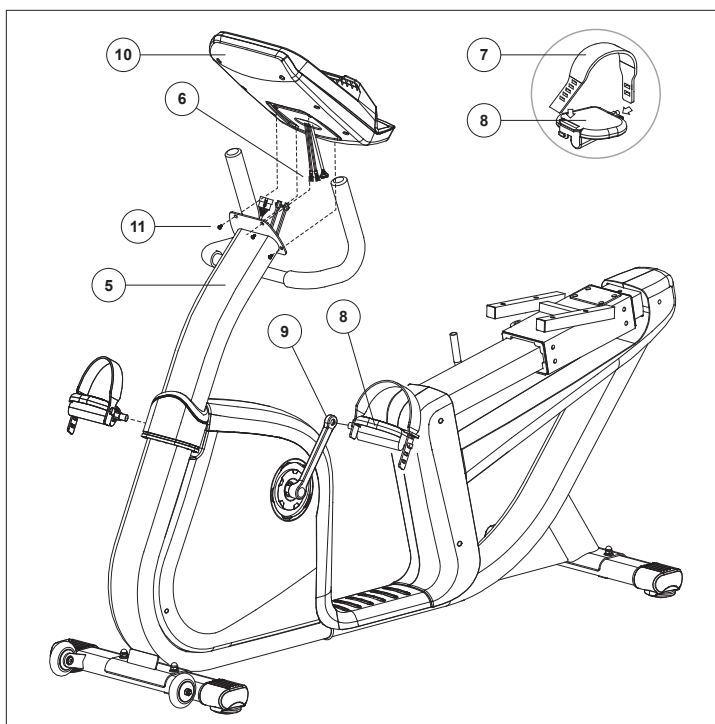

NOTA: Tenga cuidado de no pellizcar ningún cable mientras conecta la consola.

* NOTA: No hay tornillería para este paso.

- A Instale las **CORREAS (7)** a los **PEDALES (8)**.
- B Una el **PEDAL DERECHO** al **BRAZO DE MANIVELA DERECHO** y apriételo haciéndolo girar **HACIA LA DERECHA** con la llave plana de 13 mm/15 mm provista.
- C Una el **PEDAL IZQUIERDO (8)** al **BRAZO DE MANIVELA IZQUIERDO (9)** y apriételo haciéndolo girar **HACIA LA IZQUIERDA** con la llave plana de 13 mm/15 mm provista. (NOTA: El brazo de manivela izquierdo está enroscado al revés, de modo que es muy importante que lo apriete haciéndolo girar hacia la izquierda. Si lo aprieta en el otro sentido, puede dañar el pedal o el brazo de manivela o ambos).
- D Conecte los **CABLES DE LA CONSOLA (6)** y con cuidado introdúzcalos en el **POSTE DE LA CONSOLA (5)**.
- E Fije la **CONSOLA (10)** al **POSTE DE LA CONSOLA (5)** con los 4 **TORNILLOS PREINSTALADOS (11)** (primero tendrá que sacar los tornillos de la consola).

7.3AR PASO 4 DE ENSAMBLAJE

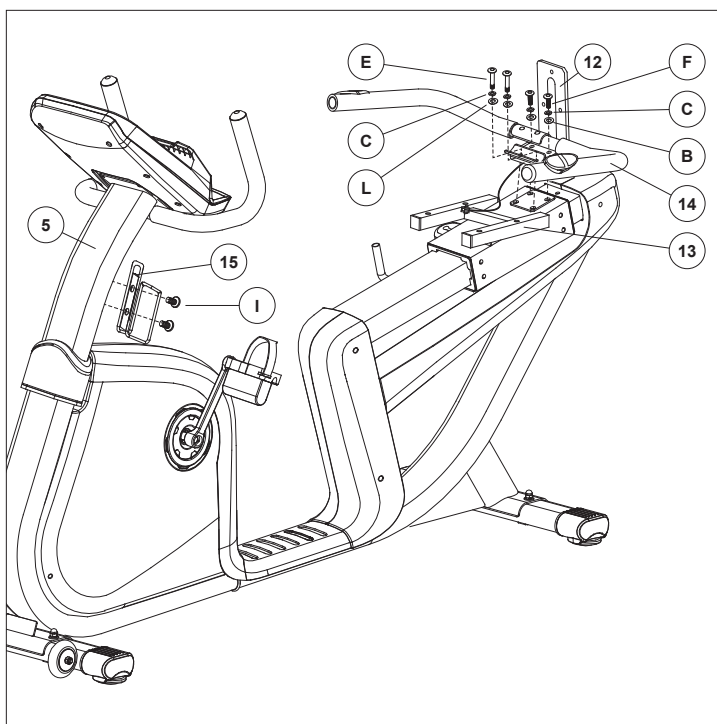

TORNILLERÍA PARA EL PASO 4

PIEZA	TIPO	CANT.
F	PERNO 15 MM	2
B	ARANDELA PLANA	2
C	ARANDELA ELÁSTICA	4
E	PERNO 50 MM	2
L	ARANDELA DE ARCO	2
I	TORILLO	2

- A Abra la **BOLSA DE TORNILLERÍA PARA EL PASO 4**.
- B Para fijar la **MÉNSULA DEL RESPALDO (12)** al **BASTIDOR DEL ASIENTO (13)**, introduzca **2 PERNOS (F)**, **2 ARANDELAS ELÁSTICAS (C)** y **2 ARANDELAS PLANAS (B)** en los orificios posteriores para los tornillos en la **MÉNSULA DEL RESPALDO (12)**.
- C Fije las **BARRAS DE SUJECIÓN (14)** a los orificios delanteros para los tornillos en la **MÉNSULA DEL RESPALDO (12)** con **2 PERNOS (E)**, **2 ARANDELAS ELÁSTICAS (C)** y **2 ARANDELAS DE ARCO (L)**.
- D Fije el **SOPORTE PARA BOTELLAS (15)** al **POSTE DE LA CONSOLA (5)** con **2 TORNILLOS (I)**.



7.3AR

7.3AR PASO 5 DE ENSAMBLAJE



7.3AR

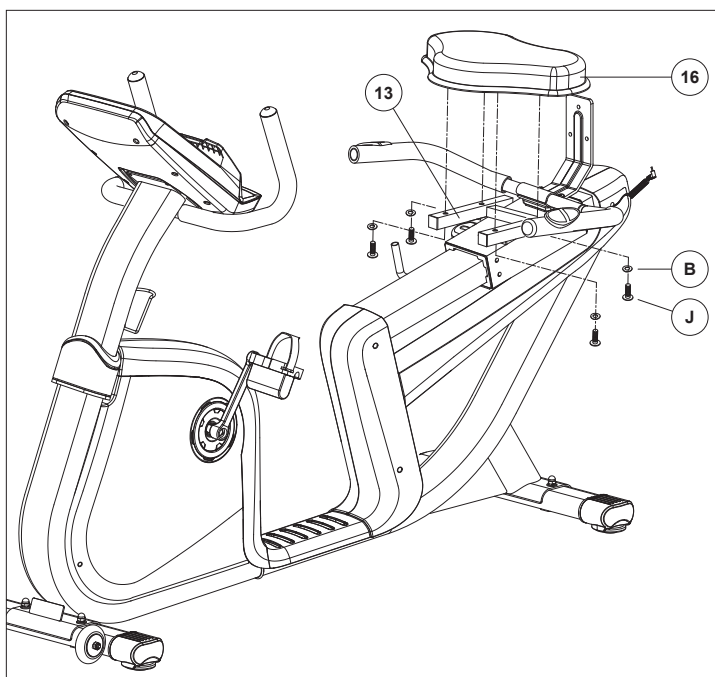

TORNILLERÍA PARA EL PASO 5

PIEZA	TIPO	CANT.
J	PERNO	4
B	ARANDELA PLANA	4

- A Abra la **BOLSA DE TORNILLERÍA PARA EL PASO 5**.
- B Fije el **ASIENTO (16)** al **BASTIDOR DEL ASIENTO (13)** con 4 **PERNOS (J)** y 4 **ARANDELAS PLANAS (B)**.

7.3AR PASO 6 DE ENSAMBLAJE

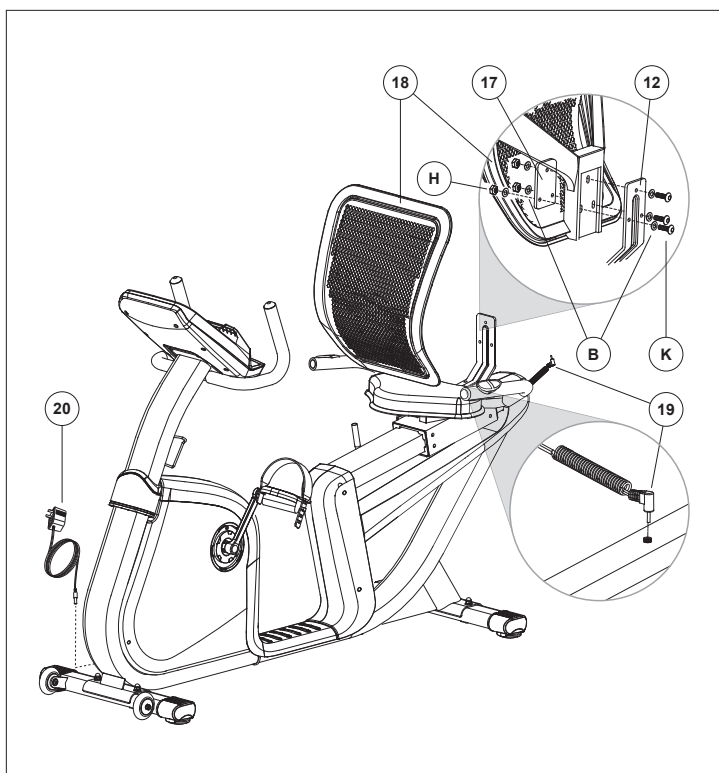

TORNILLERÍA PARA EL PASO 6		
PIEZA	TIPO	CANT.
K	PERNO	3
B	ARANDELA PLANA	6
H	TUERCA	3

- A Abra la **BOLSA DE LA TORNILLERÍA PARA EL PASO 6**.
- B Coloque la **PLACA PARA LA MÉNSULA DEL RESPALDO (17)** sobre la parte interna del respaldo de malla. Alinee el **RESPALDO DE MALLA (18)** con la **MÉNSULA DEL RESPALDO (12)**.
- C Fije el respaldo de malla a la ménsula del respaldo con 3 **PERNOS (K)** y 3 **ARANDELAS PLANAS (B)** desde la parte posterior y con 3 **ARANDELAS PLANAS (B)** y 3 **TUERCAS (H)** del otro lado de la placa para la ménsula del respaldo.
- D Conecte el **CABLE DEL ASIENTO (19)** como se muestra. Conecte el **ADAPTADOR DE CORRIENTE (20)** como se muestra.

¡ENSAMBLAJE DE 7.3AR COMPLETO!



7.3AR

75

7.3AU PASO 1 DE ENSAMBLAJE



7.3AU

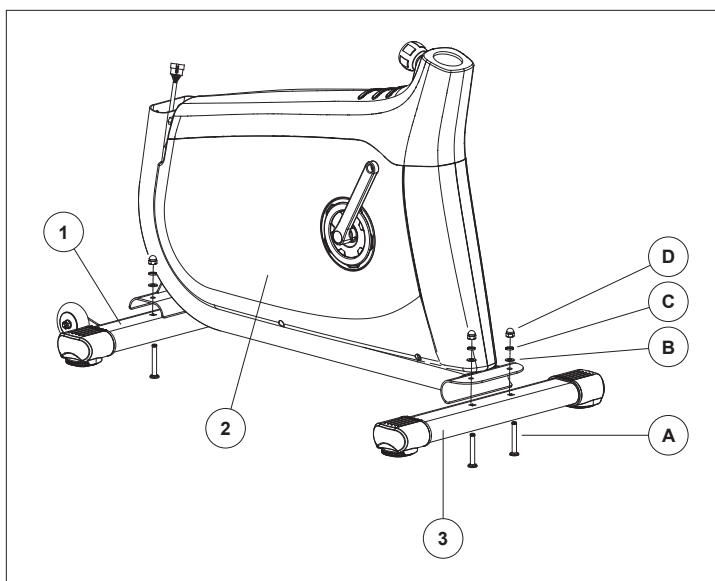

TORNILLERÍA PARA EL PASO 1

PIEZA	TIPO	CANT.
A	PERNO	4
B	ARANDELA PLANA	4
C	ARANDELA ELÁSTICA	4
D	TUERCA	4

- A Abra la **BOLSA DE TORNILLERÍA PARA EL PASO 1**.
- B Fije el **TUBO ESTABILIZADOR DELANTERO (1)** al **BASTIDOR DE LA BICICLETA (2)** con 2 **PERNOS (A)**, 2 **ARANDELAS PLANAS (B)**, 2 **ARANDELAS ELÁSTICAS (C)** y 2 **TUERCAS (D)**.
- C Fije el **TUBO ESTABILIZADOR POSTERIOR (3)** al **BASTIDOR DE LA BICICLETA (2)** con 2 **PERNOS (A)**, 2 **ARANDELAS PLANAS (B)**, 2 **ARANDELAS ELÁSTICAS (C)** y 2 **TUERCAS (D)**.

7.3AU PASO 2 DE ENSAMBLAJE

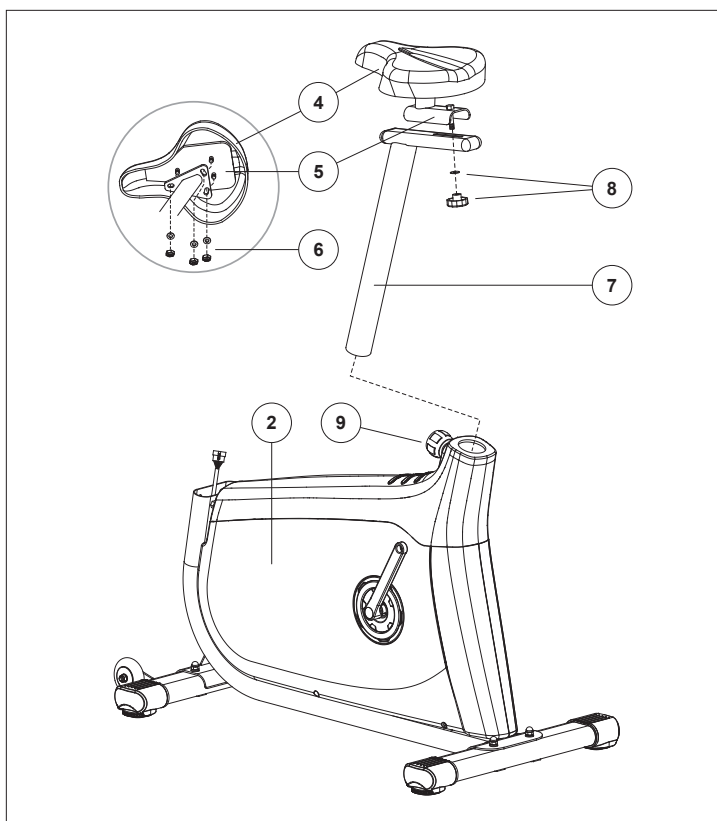

* NOTA: No hay tornillería para este paso.

- A Abra la **BOLSA DE TORNILLERÍA PARA EL PASO 2**.
- B Fije el **ASIENTO (4)** a la **BASE DEL ASIENTO (5)** con 3 **ARANDELAS PLANAS Y TUERCAS PREINSTALADAS (6)**.
- C Fije la **BASE DEL ASIENTO (5)** al **POSTE TUBULAR DEL ASIENTO (7)** con la **PERILLA DE AJUSTE DEL ASIENTO Y ARANDELA PLANA (8)**.
- D Jale la **PERILLA DE AJUSTE DE ALTURA DEL ASIENTO (9)** hacia afuera mientras introduce el **POSTE TUBULAR DEL ASIENTO (7)** en el **BASTIDOR DE LA BICICLETA (2)**, deslizándolo.



7.3AU

77

7.3AU PASO 3 DE ENSAMBLAJE



7.3AU

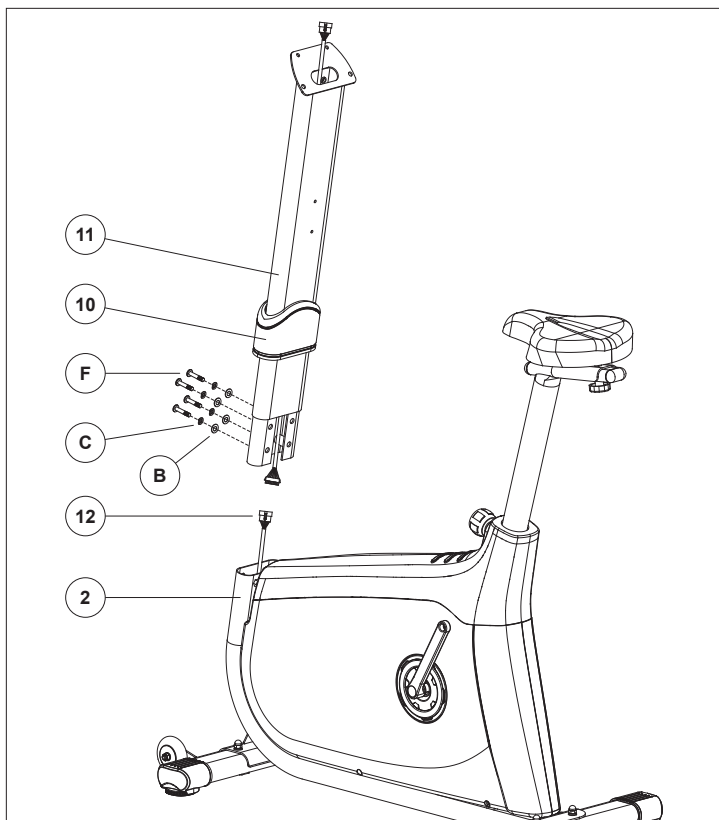

TORNILLERÍA PARA EL PASO 3

PIEZA	TIPO	CANT.
F	PERNO	4
B	ARANDELA PLANA	4
C	ARANDELA ELÁSTICA	4

- A Abra la **BOLSA DE TORNILLERÍA PARA EL PASO 3**.
- B Deslice la **ARANDELA AISLANTE DEL POSTE DE LA CONSOLA (10)** desde abajo del **POSTE DE LA CONSOLA (11)** hacia arriba.
- C Conecte los **CABLES DE LA CONSOLA (12)** y con cuidado introdúzcalos a todos en el **BASTIDOR DE LA BICICLETA (2)**. Introduzca el **POSTE DE LA CONSOLA (11)** en el **BASTIDOR DE LA BICICLETA (2)**, deslizándolo.
- D Fije el **POSTE DE LA CONSOLA (11)** desde la parte posterior con 4 **PERNOS (F)**, 4 **ARANDELAS ELÁSTICAS (C)** y 4 **ARANDELAS PLANAS (B)**.
- E Deslice la **ARANDELA AISLANTE DEL POSTE DE LA CONSOLA (10)** hacia abajo, sobre el **BASTIDOR DE LA BICICLETA (2)**.

NOTA: Tenga cuidado de no pellizcar ningún cable mientras conecta el poste de la consola.

7.3AU PASO 4 DE ENSAMBLAJE

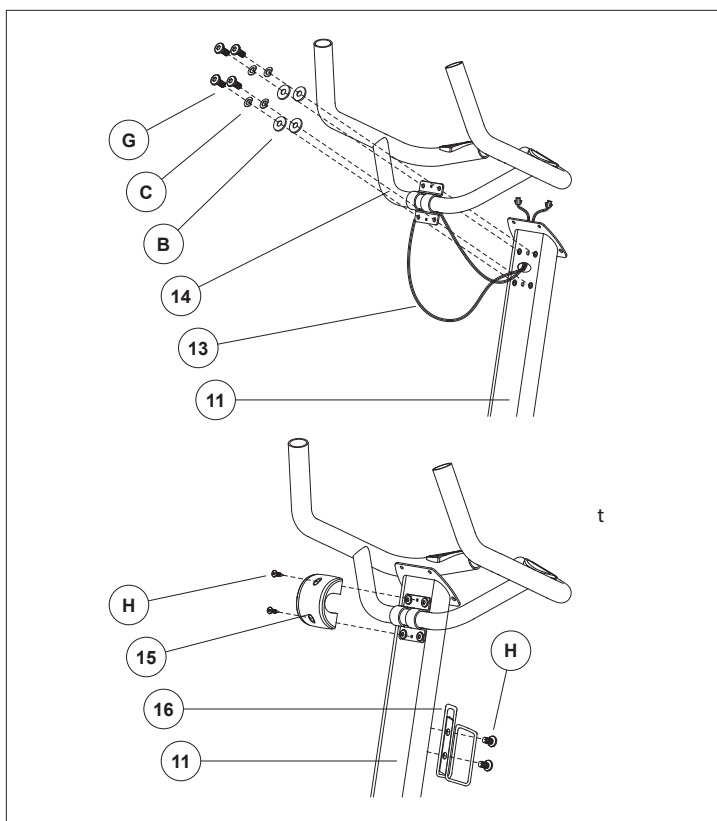

TORNILLERÍA PARA EL PASO 4		
PIEZA	TIPO	CANT.
G	PERNO	4
B	ARANDELA PLANA	4
C	ARANDELA ELÁSTICA	4
H	TORNILLO	4

- Abra la **BOLSA DE TORNILLERÍA PARA EL PASO 4**.
- Pase los **CABLES DE LAS BARRAS DE SUJECIÓN (13)** a través del orificio en el **POSTE DE LA CONSOLA (11)** y sáquelos por la parte superior del **POSTE DE LA CONSOLA (11)**.
- Fije las **BARRAS DE SUJECIÓN (14)** al **POSTE DE LA CONSOLA (11)** con 4 **PERNOS (G)**, 4 **ARANDELAS ELÁSTICAS (C)** y 4 **ARANDELAS PLANAS (B)**.
- Fije la **CUBIERTA DE LAS EMPUÑADURAS (15)** al **POSTE DE LA CONSOLA (11)** con 2 **TORNILLOS (H)**.
- Fije el **SOPORTE PARA BOTELLAS (16)** al **POSTE DE LA CONSOLA (11)** con 2 **TORNILLOS (H)**.

NOTA: Tenga cuidado de no pellizcar ningún cable mientras conecta las barras de sujeción.



7.3AU

79

7.3AU PASO 5 DE ENSAMBLAJE



7.3AU

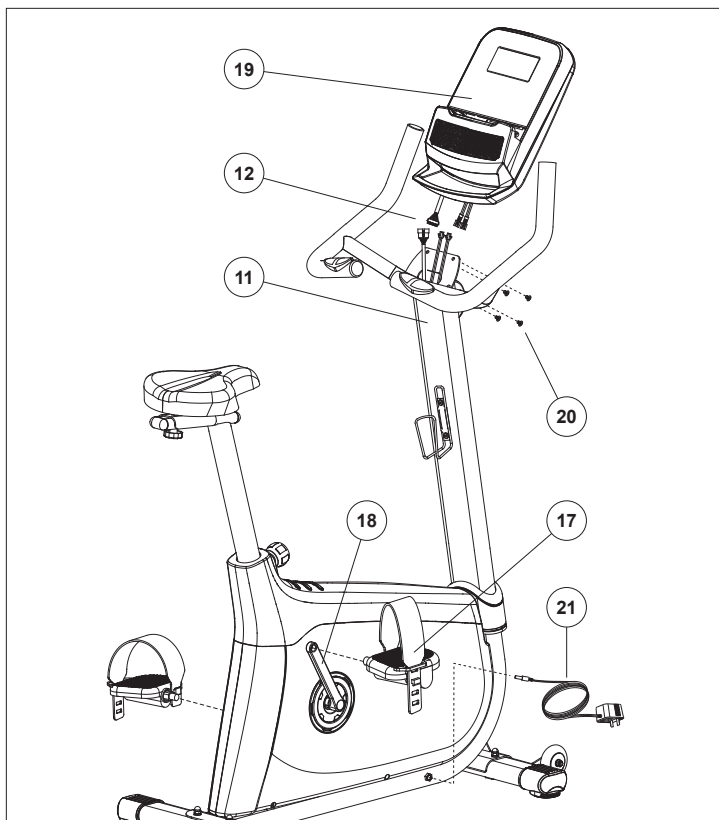

* NOTA: No hay tornillería para este paso.

- A Una el **PEDAL DERECHO (17)** al **BRAZO DE MANIVELA DERECHO (18)** y apriételo haciéndolo girar **HACIA LA DERECHA** con la llave plana de 13 mm/15 mm provista.
- B Una el **PEDAL IZQUIERDO** al **BRAZO DE MANIVELA IZQUIERDO** y apriételo haciéndolo girar **HACIA LA IZQUIERDA** con la llave plana de 13 mm/15 mm provista. (NOTA: El brazo de manivela izquierdo está enroscado al revés, de modo que es muy importante que lo apriete haciéndolo girar hacia la izquierda. Si lo aprieta en el otro sentido, puede dañar el pedal o el brazo de manivela o ambos).
- C Conecte los **CABLES DE LA CONSOLA (12)** y con cuidado introdúzcalos en el **POSTE DE LA CONSOLA (11)**.
- D Fije la **CONSOLA (19)** al **POSTE DE LA CONSOLA (11)** con los 4 **TORNILLOS PREINSTALADOS (20)** (primero tendrá que retirar los tornillos de la consola).
- E Conecte el **ADAPTADOR DE CORRIENTE (21)** como se muestra.

¡ENSAMBLAJE DE 7.3AU COMPLETO!

FUNCIONAMIENTO DE LA BICICLETA



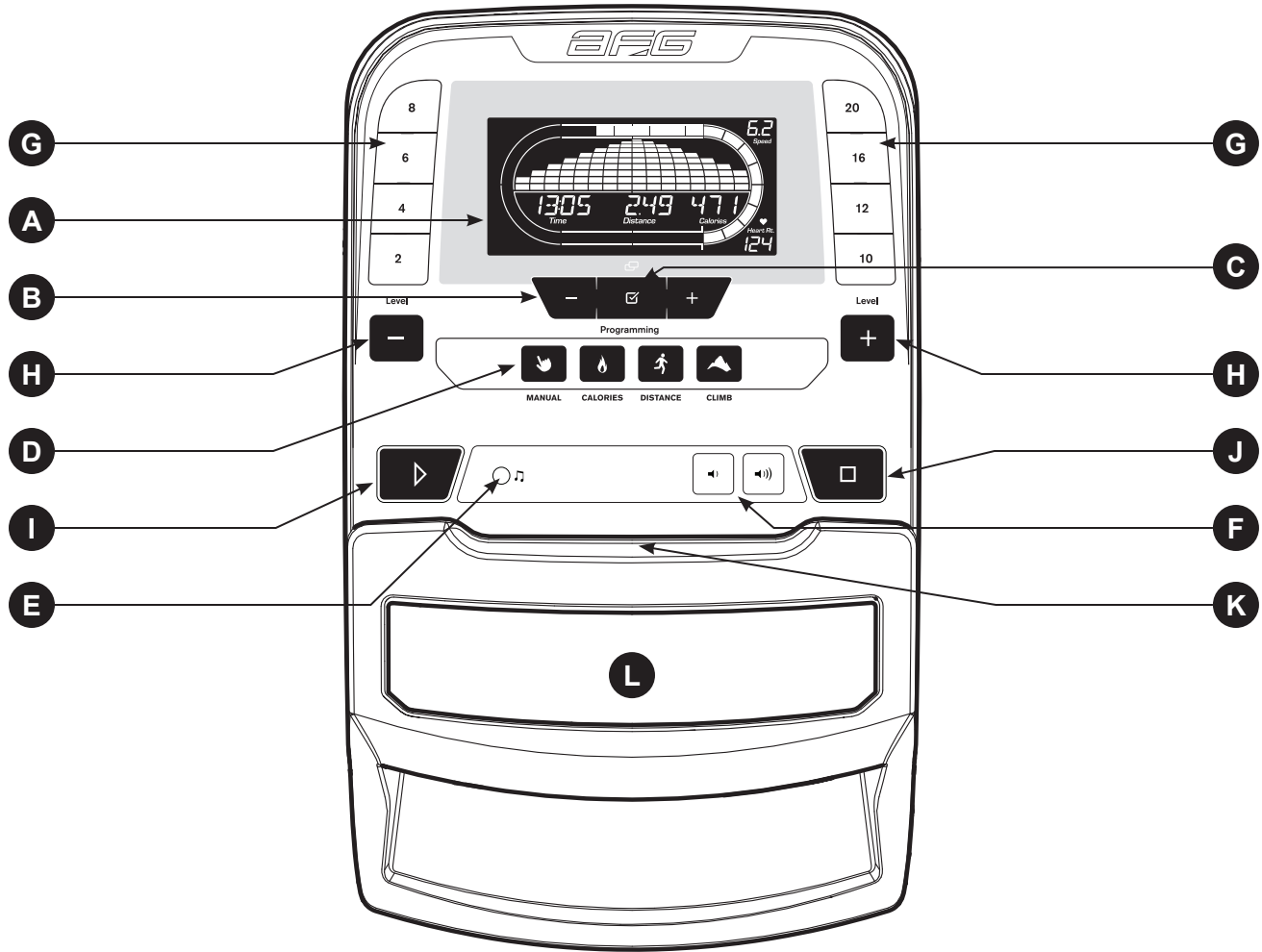

Esta sección explica cómo utilizar la consola y la programación de la bicicleta estacionaria. La sección de FUNCIONAMIENTO BÁSICO en la GUÍA DEL USUARIO DE LA BICICLETA ESTACIONARIA contiene instrucciones para lo siguiente:

- UBICACIÓN DE SU BICICLETA ESTACIONARIA
- INSTRUCCIONES DE CONEXIÓN ELÉCTRICA Y DE CONEXIÓN A TIERRA
- AJUSTE DEL ASIENTO
- PARA MOVER LA BICICLETA ESTACIONARIA
- PARA NIVELAR LA BICICLETA ESTACIONARIA
- PARA USAR LA FUNCIÓN RITMO CARDÍACO



FUNCIONAMIENTO DE LA CONSOLA

Nota: La consola tiene una cubierta plástica delgada de protección que es necesario quitar antes de usarla.

- A) **VENTANA DE INDICADORES EN PANTALLA DE LCD:** Tiempo, distancia, calorías, vatios, RPM, velocidad, nivel de resistencia y ritmo cardíaco.
- B) **TECLAS DE -/+ PROGRAMACIÓN:** Se utilizan para cambiar los programas y las configuraciones del usuario.
- C) **ENTER** /  **CHANGE DISPLAY (ACEPTAR/CAMBIAR PANTALLA):** Se utiliza para confirmar una selección o cambiar la información de la pantalla durante la sesión de ejercicio.
- D) **TECLAS DE PROGRAMA:** Oprima para seleccionar su sesión de ejercicio.
- E) **ENCHUFE DE ENTRADA DE AUDIO:** Conecte su reproductor a la consola con el cable adaptador de audio que se incluye.
- F) **VOLUME (VOLUMEN):** Se utiliza para bajar o subir el volumen.
- G) **TECLAS RÁPIDAS:** Se utilizan para alcanzar la resistencia deseada con rapidez.
- H) **TECLAS DE -/+ NIVEL:** Se utilizan para ajustar el nivel de resistencia.
- I)  **GO/PAUSE (IR/PAUSAR):** Se utiliza para iniciar, pausar y reiniciar la sesión de ejercicio después de la pausa.
- J) **STOP/HOLD TO RESET (DETENER/MANTENER OPRIMIDO PARA REINICIAR):** Se utiliza para interrumpir el funcionamiento de la máquina y también para reiniciar la máquina cuando se lo mantiene oprimido.
- K) **ESTANTE DE LECTURA:** Se usa para colocar material de lectura.
- L) **ALTAVOCES:** Para reproducir música a través de los altavoces cuando están conectados a un reproductor.



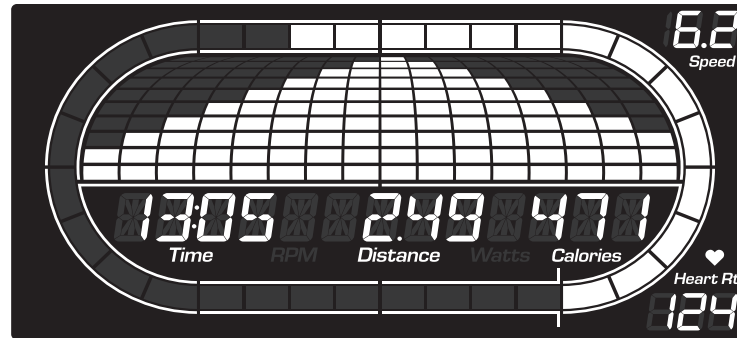

VENTANA DE INDICADORES EN PANTALLA

- **TIME (TIEMPO):** Aparece en minutos : segundos. Indica el tiempo restante o el que ha pasado en su sesión de ejercicio.
- **DISTANCIA:** Aparece en millas. Indica la distancia recorrida o la distancia por recorrer durante su sesión de ejercicio.
- **CALORÍAS:** Total de calorías quemadas o restantes durante el ejercicio.
- **RPM:** Revoluciones por minuto.
- **WATTS (VATIOS):** Muestra la producción de energía del usuario actual.
- **SPEED (VELOCIDAD):** Aparece en MPH. Indica a qué velocidad se mueven los pedales.
- **NIVEL:** Muestra el nivel de resistencia actual.
- **HEART RATE (RITMO CARDÍACO):** Aparece como latidos/minuto (BPM, por sus siglas en inglés). Se utiliza para monitorear el ritmo cardíaco (se muestra cuando se sujetan ambas empuñaduras con sensor de pulso).
- **PISTA:** Sigue el progreso en una pista simulada. Los segmentos se iluminan cada vez que se completan 12,5 metros. Una vuelta alrededor de la pista representa 400 metros (aproximadamente 1/4 de milla).

PARA EMPEZAR

- 1) Verifique que no haya ningún objeto cercano que dificulte el movimiento de la bicicleta estacionaria.
- 2) Conecte el cable de corriente.
- 3) Ajuste el peso del usuario con **-/+** y presione ENTER.
- 4) Tiene las siguientes opciones para comenzar su sesión de ejercicio:

A) INICIO RÁPIDO

Simplemente oprima GO para comenzar a hacer ejercicio. El tiempo, la distancia y las calorías comenzarán de cero. El nivel de resistencia predeterminado es el nivel 1.

B) SELECCIONE UN PROGRAMA

- 1) Oprima el BOTÓN DE PROGRAMA deseado para seleccionar la sesión de ejercicio y oprima ENTER.
- 2) Establezca el nivel objetivo usando **-/+** y oprima ENTER.
- 3) Establezca la resistencia usando **-/+** y oprima ENTER.
- 4) Oprima la tecla **▷** para comenzar la sesión de ejercicio.

NOTA: Usted puede ajustar el nivel de resistencia durante su sesión de ejercicio.

FINALIZACIÓN DE LA SESIÓN DE EJERCICIO

Cuando complete la sesión de ejercicio, la consola mostrará el mensaje "workout complete" (sesión de ejercicio completada) y emitirá un pitido. La información de su sesión de ejercicio aparecerá en la consola durante 30 segundos y luego se borrará.



PARA PONER EN CERO LA CONSOLA

Mantenga oprimida la tecla STOP por 3 segundos.

PARA BORRAR LA SELECCIÓN ACTUAL

Para borrar la selección del programa actual, mantenga presionado el botón STOP por 3 segundos.

INFORMACIÓN DE LOS PROGRAMAS



MANUAL: Ajuste su nivel de resistencia de forma manual durante su sesión de ejercicio.



CALORÍAS: Establezca cuántas calorías quiere quemar con seis sesiones de ejercicios. Elija entre sesiones de ejercicio de 100, 200, 300, 400, 500 y 600 calorías quemadas. El usuario establece la resistencia inicial. Las calorías quemadas se calculan con la resistencia de la sesión de ejercicio.



DISTANCIA: Esfuércese y llegue más lejos durante la sesión de ejercicios con 10 distancias. Elija entre objetivos de 1 milla, 2 millas, 5k, 5 millas, 10k, 8 millas, 15k, 10 millas, 20k y media maratón. El usuario establece la resistencia inicial.



ESCALAR: Ascienda a algunos lugares destacados del mundo con seis sesiones de ejercicio basadas en la distancia vertical. El usuario establece la resistencia inicial.

- El letrero de Hollywood: 1708 pies (520,6 m) de distancia vertical
- El edificio Empire State: 1250 pies (381 m) de distancia vertical
- El Arco Gateway: 630 pies (192 m) de distancia vertical
- La Aguja Espacial: 605 pies (184,4 m) de distancia vertical
- El cráter de Diamond Head: 570 pies (173,7 m) de distancia vertical
- El Monumento a Washington: 555 pies (169,1 m) de distancia vertical

CÓMO USAR EL REPRODUCTOR



- 1) Conecte el CABLE ADAPTADOR DE AUDIO que se incluye al ENCHUFE DE ENTRADA DE AUDIO que está a la izquierda de la consola y al enchufe de los auriculares en su reproductor.
- 2) Utilice los botones de su reproductor para ajustar los parámetros de las canciones.
- 3) Quite el CABLE ADAPTADOR DE AUDIO cuando no lo utilice.



AHORRO DE ENERGÍA (MODO EN ESPERA)

Esta máquina tiene una característica especial llamada modo Energy Saver™. Ese modo NO se activa automáticamente. Cuando se activa el modo Energy Saver, el monitor automáticamente entra en modo en espera (modo Energy Saver) pasados 15 minutos de inactividad. Esa característica ahorra energía deshabilitando la mayor parte de la energía de la máquina hasta que se oprime una tecla en la consola. Esa característica puede activarse o desactivarse accediendo al menú de ingeniería.

Para entrar al menú de ingeniería, mantenga oprimida la tecla de **(+) NIVEL** y la tecla de **(-) NIVEL** de 3 a 5 segundos. Use las teclas **(-/+)** y la tecla **ENTER** para navegar a P5 bajo ENG2. Oprima **ENTER** para seleccionar el modo Energy Saver, use las teclas **(-/+)** para seleccionar ENCENDER o APAGAR ENRGY SVE (ENRGY SVE ON u OFF). Oprima y mantenga oprimida la tecla de parada **STOP** de 3 a 5 segundos para salir de ENG2. Oprima y mantenga oprimida la tecla de parada **STOP** nuevamente de 3 a 5 segundos para salir del menú de ingeniería.

GARANTÍA LIMITADA PARA EL USO EN EL HOGAR





CAPACIDAD DE PESO = 136 kilogramos (300 lb)

BASTIDOR • 10 AÑOS

El fabricante garantiza, al propietario original, el bastidor contra defectos de fabricación y materiales durante el periodo especificado arriba, a partir de la fecha de adquisición, siempre y cuando el aparato permanezca en posesión del propietario original. (El bastidor se define como la base de piezas de metal soldadas de la unidad y no incluye ninguna pieza desmontable).

PIEZAS Y COMPONENTES ELECTRÓNICOS • 1 AÑO

El fabricante garantiza los componentes electrónicos, el acabado y todas las piezas originales durante un periodo de un año a partir de la fecha de adquisición original, siempre y cuando el aparato permanezca en posesión del propietario original.

MANO DE OBRA • 1 AÑO

El fabricante deberá cubrir los costos de mano de obra para las reparaciones del aparato durante un periodo de un año a partir de la fecha de adquisición original, siempre y cuando el aparato permanezca en posesión del propietario original.

EXCLUSIONES Y LIMITACIONES

QUIÉN está cubierto:

- El propietario original; la cobertura no es transferible.

QUÉ está cubierto:

- La reparación o el reemplazo de un motor defectuoso, de componentes electrónicos defectuosos o de piezas defectuosas y es el único resarcimiento de la garantía.

QUÉ NO está cubierto:

- El desgaste normal por el uso, el ensamblaje o el mantenimiento inadecuado, la instalación de piezas o de accesorios no destinados originalmente al equipo o que no sean compatibles con este al momento de su venta.
- Los daños o los fallos ocasionados por accidente, maltrato, corrosión, decoloración de la pintura o el plástico, negligencia, robo, vandalismo, incendio, inundación, viento, rayos, congelación u otros desastres naturales de cualquier tipo, falta, fluctuaciones o reducción de la energía por cualquier causa, condiciones atmosféricas anormales, choques, introducción de objetos extraños dentro de la unidad cubierta o modificaciones no autorizadas o no recomendadas por el fabricante.
- Daños incidentales o resultantes. El fabricante no es responsable de los daños indirectos, especiales o resultantes, pérdidas económicas, pérdida de propiedad o de utilidades, pérdida de disfrute o de uso, ni de otros daños resultantes de cualquier naturaleza en relación con la adquisición, el uso, la reparación o el mantenimiento del equipo. El fabricante no suministra compensación monetaria ni de otro

tipo para dichas reparaciones, ni costos de piezas de reemplazo, incluidos, a título enunciativo y no limitativo, cuotas de membresía en gimnasios, tiempo perdido de trabajo o labores, servicio de diagnóstico, servicio de mantenimiento o transporte.

- El equipo utilizado para fines comerciales o cualquier otro propósito distinto del uso de una familia o un hogar, a menos que el fabricante apruebe la cobertura.
- El equipo que se posea u utilice fuera de los EE. UU. y Canadá.
- Entrega, ensamblaje, instalación, configuración de unidades originales o de reemplazo, o mano de obra u otros costos asociados con el retiro o el reemplazo de la unidad cubierta por la garantía.
- Cualquier intento de reparar este equipo implica el riesgo de lesiones. El fabricante no es responsable de daños, pérdidas o responsabilidades que surjan de lesiones personales sufridas durante el curso de, o como resultado de, cualquier reparación o intento de reparación de su equipo de acondicionamiento físico por parte de cualquier persona que no sea un técnico de servicio autorizado. Todas las reparaciones que usted intente hacer en su equipo de acondicionamiento físico las hace A SU PROPIO RIESGO y el fabricante no será responsable de ninguna lesión a las personas o daños a la propiedad que surjan de tales reparaciones.
- Si la garantía del fabricante se le ha acabado pero usted cuenta con una extensión de garantía, consulte su contrato de extensión de garantía para obtener información de contacto con respecto a solicitudes de servicio técnico o reparación bajo la extensión de la garantía.

SERVICIO Y DEVOLUCIONES

- Existe un servicio técnico a domicilio dentro de las 150 millas (240 km) del proveedor de servicio autorizado más cercano (a distancias mayores de 150 millas [240 km] de un proveedor de servicio autorizado la responsabilidad es del cliente).
- El fabricante debe autorizar con anterioridad todas las devoluciones.
- La obligación del fabricante de acuerdo con esta garantía se limita a reemplazar o a reparar, a opción del fabricante, el producto por el mismo modelo o por uno similar.
- El fabricante puede solicitar que los componentes defectuosos sean devueltos al fabricante una vez que se complete el servicio bajo garantía por medio de una etiqueta de devolución prepagada. Si se le ha solicitado que devuelva las piezas y no recibió una etiqueta de devolución, comuníquese con el servicio de asistencia técnica a clientes.
- En ocasiones se pueden suministrar unidades, piezas y componentes electrónicos de reemplazo que el fabricante o sus proveedores hayan reacondicionado a un "estado equivalente al nuevo" como piezas de reemplazo bajo garantía, y esto constituye el cumplimiento de los términos de la garantía.
- Esta garantía le otorga derechos legales específicos, y sus derechos pueden variar de estado a estado.



STOP **CUSTOMER
TECH SUPPORT**

DO NOT RETURN TO THE RETAILER if you have any problems during assembly or if parts are missing.

For fast and friendly service, please contact one of our trained customer technicians via phone, email or our website.

We want to know if you have a problem and we want to have an opportunity to correct it for you.

NOTE: Please read the TROUBLESHOOTING section in the TREADMILL GUIDE before contacting Customer Tech Support. Additional product information is available on our website.

ATTENTION **SOUTIEN
TECHNIQUE
À LA CLIENTÈLE**

NE PAS RETOURNER L'APPAREIL AU DÉTAILLANT en cas de difficulté lors de l'assemblage ou si des pièces manquent.

Pour obtenir un service rapide et amical, communiquer avec un de nos techniciens d'expérience par téléphone, par courriel ou par notre site Web.

Nous voulons savoir si vous avez un problème et nous voulons avoir l'occasion de le résoudre pour vous.

REMARQUE : lire la section DÉPANNAGE dans le GUIDE DU TAPIS ROULANT avant de communiquer avec le service de soutien technique à la clientèle . Des renseignements supplémentaires sur le produit sont disponibles sur notre site Web.

¡ALTO! **SERVICIO
DE ASISTENCIA TÉCNICA
A CLIENTES**

Si tiene problemas durante el ensamblaje o si le faltan piezas, **NO DEVUELVA ESTE APARATO AL VENDEDOR MINORISTA.**

Para obtener un servicio rápido y grato, comuníquese con uno de nuestros técnicos capacitados para la atención de clientes vía teléfono, correo electrónico o nuestro sitio web.

Nos interesa saber si usted tiene algún problema y queremos tener la oportunidad de corregirlo para usted.

NOTA: Lea la sección de RESOLUCIÓN DE PROBLEMAS en la GUÍA DE LA BICICLETA ESTACIONARIA antes de comunicarse con el servicio de asistencia técnica a clientes. En nuestro sitio web hay información adicional sobre el producto.

 **1-855-396-2524**
comments@advancedfitnessgroup.com

Advanced Fitness Group
1600 Landmark Drive,
Cottage Grove WI, 53527



See our troubleshooting and maintenance videos online at:
Veuillez regarder les vidéos de dépannage et de maintien sur le net au:
Miren los videos de localización y resolución de problemas y el mantenimiento por internet al:
www.youtube.com/AdvancedFitnessGroup

7.3AR / 7.3AU Rev. 1.5 | © 2014 Johnson Health Tech
Designed & Engineered in the U.S.A. • Made in China
Conçu et fabriqué aux États-Unis. • Fabriqué en Chine
Diseñado y fabricado en EE. UU. • Hecho en China