

Installation Instructions

READ BEFORE INSTALLING UNIT For Through-the-Wall Air Conditioners

CAUTION

To avoid risk of personal injury, property damage, or product damage due to the weight of this device and sharp edges that may be exposed:

- * Air conditioners covered in this manual pose an excessive weight hazard. Two or more people are needed to move and install the unit. To prevent injury or strain, use proper lifting and carrying techniques when moving unit.
- * Carefully inspect location where air conditioner will be installed. Be sure it will support the weight of the unit over an extended period of time.
- * Handle air conditioner with care. Wear protective gloves whenever lifting or carrying the unit. AVOID the sharp metal fins of front and rear coils.
- * Make sure air conditioner does not fall during installation.

Do This First (for existing sleeve)

Note that the air conditioner dimensions are: 24" wide, 14" high, and 19" deep (without front). Install Air Conditioner according to these installation instructions to achieve the best performance. Save these installation instructions for future reference.

NOTE:

- DO NOT USE ANY SCREWS OTHER THAN THOSE SPECIFIED HERE

Items in Kit

You may not need all parts in the kit. Discard unused parts.

No.	Hardware	Qty.	No.	Hardware	Qty.
1	Tapered Spacer Blocks (17" Long)	2	10	Trim Frame (side legs)	2
2	Centering/Support Blocks (4 1/2" x 3 1/2" x 1 1/2")	4	11	Trim Frame (top & bottom legs)	2
3	Plastic Divider (1/8" x 4 1/2" x 14 1/2")	2	12	Ground Wire (green)	1
4	Stuffer Seal (1" x 1 1/2" x 84")	1	13	Toothed washer for grounding screw	2
5	seal (1" x 1 1/2" x 25")	3	14	Grounding Screw	1
6	seal (1" x 1 1/2" x 14")	2	15	Grille (plastic)	1
7	seal (1" x 3/8" x 25")	3	16	Grille Aluminum	1
8	seal (1" x 3/8" x 14")	2	17	Nuts (plastic)	4
9	seal (1" x 3/4" x 14")	2	18	Screw w/washer	4

16120300A05264

Installation Instructions

How to Install

1. Identify the wall-sleeve brand for your installation, from the chart below.

Brand	Wall Sleeve Dimensions		
	Width	Height	Depth
White-Westinghouse	25½	15¼	16, 17½ or 22
Frigidaire	25½	15¼	16, 17½ or 22
Carrier (52F Series)	25½	15¼	16, 17½ or 22
General Electric/Hotpoint	26	15⅝	15⅞
Whirlpool	25⅞	16½	17⅞ or 23
Fedders/Emerson	27	16¾	16¾ or 19¾
Sears/Kenmore	25¾	16⅞	18⅝
Emerson/Fedders	26¾	15¾	15
Carrier (51S Series)	25¾	16⅞	18⅝
Friedrich	27	16¾	16¾

▶ IMPORTANT

- All wall sleeves used to mount the new Air Conditioner must be in sound structural condition and have a rear grille that securely attaches to sleeve, or rear flange that serves as a stop for the Air Conditioner.

⚠ CAUTION:

- When installation is complete, replacement unit **MUST** have a rearward slope as shown in Fig. 1.

2. Remove old Air Conditioner from wall sleeve and prepare wall sleeve as follows:

- * Clean interior (do not disturb seals).
- * Wall sleeve must be securely fastened in wall before installing Air Conditioner. Drive more nails or screws through sleeve, into wall, if needed.
- * Retouch wall sleeve painted surface if needed.

3. If not existing, drill a 3/16" clearance hole for grounding screw through left side of wall sleeve, in a clear area about 3 inches maximum back from front edge of sleeve, using grounding screw and toothed washer. Pull loose end of ground wire out front of sleeve, and temporarily bend it down and around lower edge of sleeve (Fig. 2). This ground wire will later be attached to frame of air conditioner once it is installed.

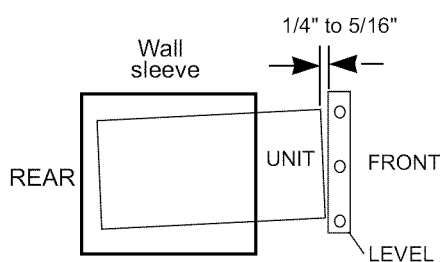

Fig. 1

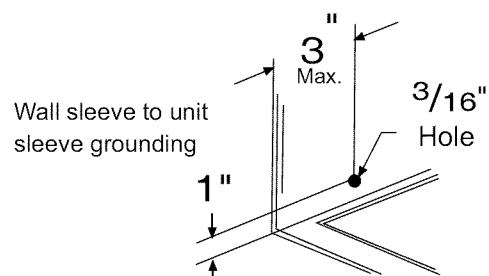

Fig. 2

Installation Instructions

4. Prepare the wall sleeve for installation of the new unit per the following Brand instructions.

#1 Emerson	15" Deep
#2 Fedders	19 ³ / ₄ " Deep
#3 Fedders or Friedrich	16 ³ / ₄ " Deep
#4 General Electric/Hotpoint	16 ⁷ / ₈ " Deep
#5 Sears or Carrier(51S Series)	18 ⁵ / ₈ " Deep
#6 Whirlpool	17 ¹ / ₈ " Deep
#7 Whirlpool	23" Deep
#8 White-Westinghouse/Frigidaire/ Carrier(52F Series)	16" + 17 ¹ / ₂ " Deep
#9 White-Westinghouse/Frigidaire	22" Deep

5. Identify your wall sleeve type and follow the instructions for that type in the following pages.

▶ IMPORTANT

- This unit's increased performance characteristics result from having two rear air intakes.
- It is very important that these installation instructions are followed so your unit can operate at maximum efficiency.
- If there is an existing sleeve, and there is an existing rear grille, it needs to be replaced by one that has been shipped with the unit in the accessory kit.

FOR INCREASED EFFICIENCY, UTILIZE THE PROVIDED LOUVERED REAR PANEL

Installation of new grille provided with unit

1. Remove the existing grille.
2. Place the grille included with the new air conditioner towards the rear of the sleeve.
3. Mark through the hole positions.
4. Drill through the sleeve flanges with a 1/8" drill bit.
5. Attach the new grille with self-threading screws and washers(not included).
6. It is VERY IMPORTANT that the grille is placed exactly as shown.
7. Most decorative exterior grilles may be left in place as long as the proper interior air direction grille is installed.

NOTE: If the provided grill is not used, it may lead to product damage and possible failure.

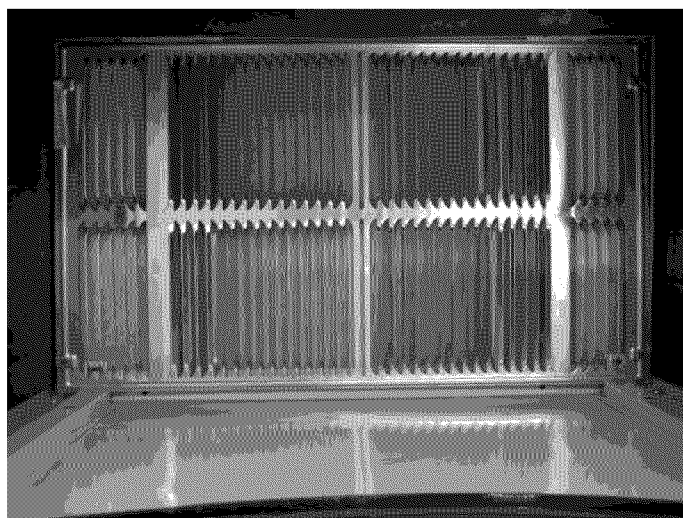

Installation Instructions

Wall Sleeve Brands:

#1 Emerson

15" Deep

1. Remove existing rear grille as shown on Page 3 of this manual and replace with provided louvered rear panel. Install as shown here.

NOTE: You may need to drill holes in flange of existing sleeve to match new rear grille

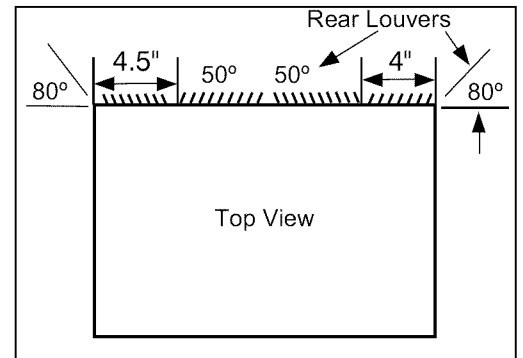

2. Attach (1) 1" x 3/8" x 25" long seal in the center at the top of the sleeve. Remove the backing paper and press into position.
3. Attach (2) 1" x 3/8" x 14" seals to the left and right sides of the sleeve.
4. Cut (2) 1" x 3/8" x 25" long seals to 14" long each and attach to the vertical sections of the grille as shown.
5. Attach (2) 4 1/2" x 3 1/2" x 1 1/2" centering/support blocks one on each side wall. Place in center of side wall with the tapered end facing the opening.
6. Gently slide unit into sleeve.
7. Before sliding all-the-way back, remove 2nd screw from front on left side of unit.
8. Remove the plastic washer from the screw.
9. Screw and attach the other end of the ground wire from sleeve to the unit as shown in picture. Make sure that the toothed washer is against the cabinet.
10. Slide the unit completely to the rear to ensure a good seal, making sure the ground wire does not become tangled.
11. Seal & Frame the unit as described on the last page of these instructions.
12. If you have difficulty with mounting the grill to the sleeve, follow the instructions for direct mounting on Page 13.

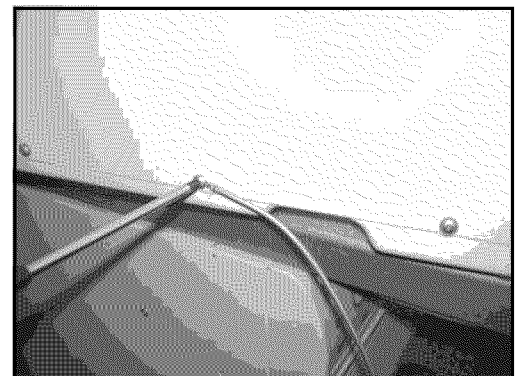
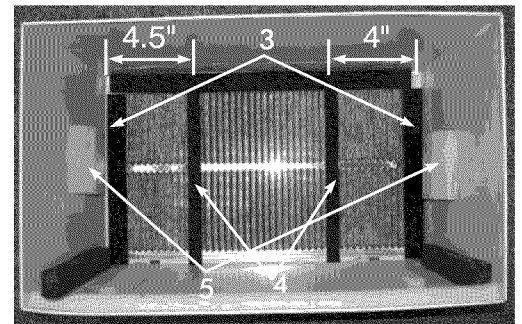

Installation Instructions

Wall Sleeve Brands:

#2 Fedders

19-3/4" Deep

1. Remove existing rear grille as shown on Page 3 of this manual and replace with provided louvered rear panel. Install as shown here.

NOTE: You may need to drill holes in flange of existing sleeve to match new rear grille

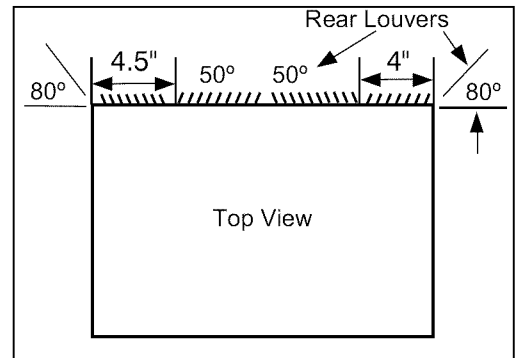

2. Attach (2) 4 1/2" x 3 1/2" x 1 1/2" centering/support blocks one on each side wall. Place in center of side wall with the tapered end facing the opening.

3. Cut (2) 17" Tapered Spacer Blocks as shown below into two pieces.

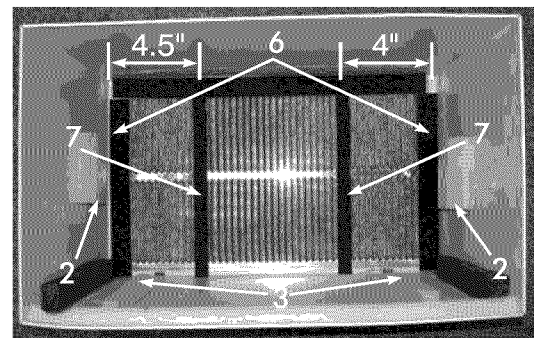
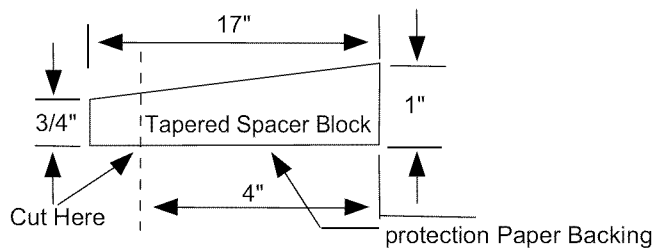

4. The 4" section is placed in front of the rib on base with the tapered end facing the back of the sleeve. The remaining portion will be placed behind the rib again sloping toward the rear of the sleeve. This helps induce a rearward slope on the unit.

5. Attach (1) 1" x 3/8" x 25" long seal in the center at the top of the sleeve. Remove the backing paper and press into position.

6. Attach (2) 1" x 3/8" x 14" seals to the left and right sides of the sleeve.

7. Cut (2) 1" x 3/8" x 25" long seals to 14" long each and attach to the vertical sections of the grille as shown.

8. Gently slide unit into sleeve.

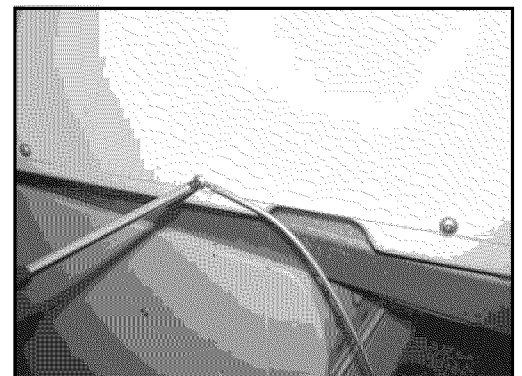

9. Before sliding all-the-way back, remove 2nd screw from front on left side of unit.

10. Remove the plastic washer from the screw.

11. Screw and attach the other end of the ground wire from sleeve to the unit as shown in picture. Make sure that the toothed washer is against the cabinet.

12. Slide the unit completely to the rear to ensure a good seal, making sure the ground wire does not become tangled.

13. Seal & Frame the unit as described on the last page of these instructions.

14. If you have difficulty with mounting the grill to the sleeve, follow the instructions for direct mounting on Page 13.

Installation Instructions

Wall Sleeve Brands:

#3 Fedders or Friedrich

16-3/4" Deep

1. Remove existing rear grille as shown on Page 3 of this manual and replace with provided louvered rear panel. Install as shown here.

NOTE: You may need to drill holes in flange of existing sleeve to match new rear grille

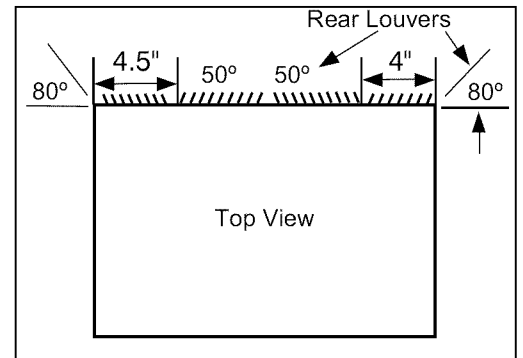

2. Attach (2) 4 1/2" x 3 1/2" x 1 1/2" centering/support blocks one on each side wall. Place in center of side wall with the tapered end facing the opening.
3. Cut (2) 17" Tapered Spacer Blocks as shown below into two pieces.

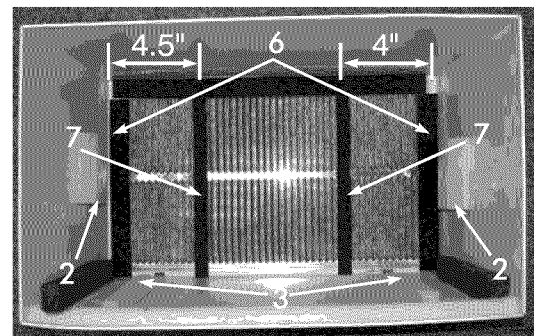
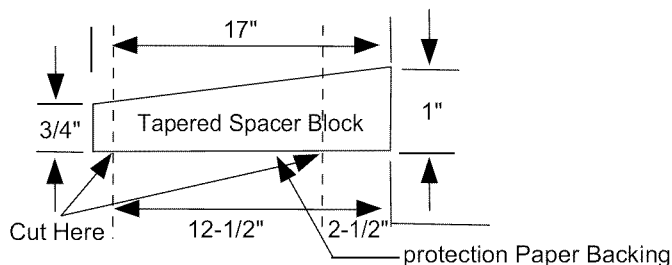

4. The 2 1/2" section is placed in front of the rib on base with the tapered end facing the back of the sleeve. Cut the remaining portion to 12 1/2" and place behind the rib again sloping toward the rear of the sleeve. This helps induce a rearward slope on the unit.
5. Attach (1) 1" x 3/8" x 25" long seal in the center at the top of the sleeve. Remove the backing paper and press into position.
6. Attach (2) 1" x 3/8" x 14" seals to the left and right sides of the sleeve.
7. Cut (2) 1" x 3/8" x 25" long seals to 14" long each and attach to the vertical sections of the grille as shown.
8. Gently slide unit into sleeve.
9. Before sliding all-the-way back, remove 2nd screw from front on left side of unit.
10. Remove the plastic washer from the screw.
11. Screw and attach the other end of the ground wire from sleeve to the unit as shown in picture. Make sure that the toothed washer is against the cabinet.
12. Slide the unit completely to the rear to ensure a good seal, making sure the ground wire does not become tangled.
13. Seal & Frame the unit as described on the last page of these instructions.
14. If you have difficulty with mounting the grill to the sleeve, follow the instructions for direct mounting on Page 13.

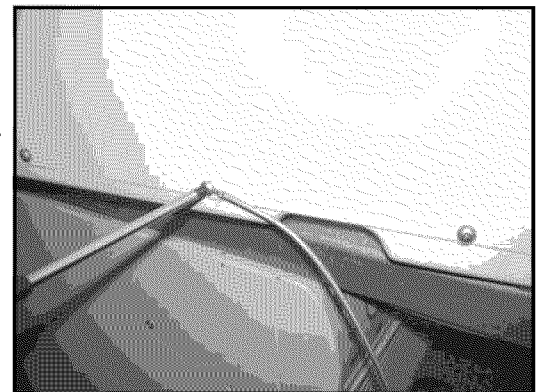

Installation Instructions

Wall Sleeve Brands:

#4 General Electric/Hotpoint

16-7/8" Deep

1. Remove existing rear grille as shown on Page 3 of this manual and replace with provided louvered rear panel. Install as shown here.

NOTE: You may need to drill holes in flange of existing sleeve to match new rear grille

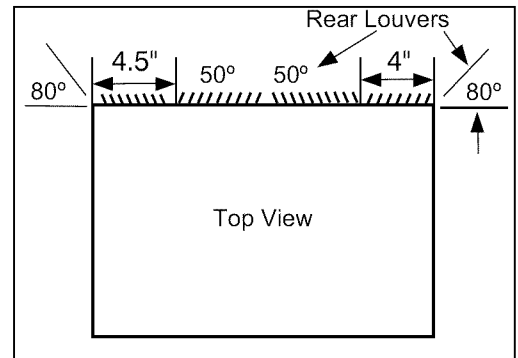

2. Cut (2) 17" Tapered Spacer Blocks as shown below into two pieces.

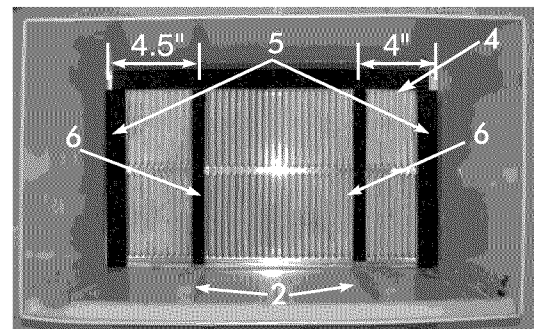
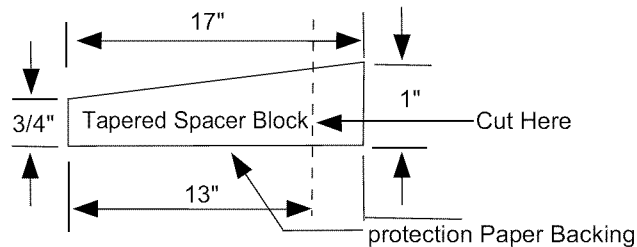

3. Install as shown with the tapered end 1/2" from the back of the sleeve. This helps induce a rearward slope on the unit.

4. Attach (1) 1" x 3/8" x 25" long seal in the center at the top of the sleeve. Remove the backing paper and press into position.

5. Attach (2) 1" x 3/8" x 14" seals to the left and right sides of the sleeve.

6. Cut (2) 1" x 3/8" x 25" long seals to 14" long each and attach to the vertical sections of the grille as shown.

7. Center unit & gently slide unit into sleeve.

8. Before sliding all-the-way back, remove 2nd screw from front on left side of unit.

9. Remove the plastic washer from the screw.

10. Screw and attach the other end of the ground wire from sleeve to the unit as shown in picture. Make sure that the toothed washer is against the cabinet.

11. Slide the unit completely to the rear to ensure a good seal, making sure the ground wire does not become tangled.

12. Seal & Frame the unit as described on the last page of these instructions.

13. If you have difficulty with mounting the grill to the sleeve, follow the instructions for direct mounting on Page 13.

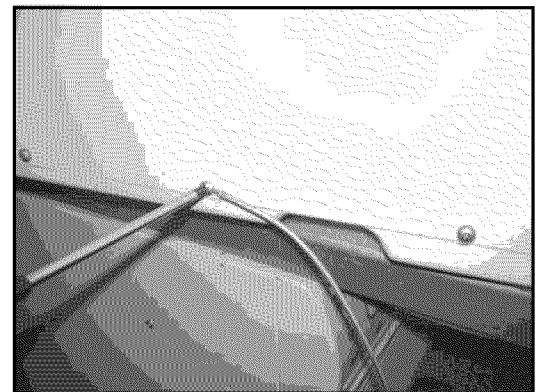

Installation Instructions

Wall Sleeve Brands:

#5 Sears or Carrier 51S Series

18-5/8" Deep

1. Remove existing rear grille as shown on Page 3 of this manual and replace with provided louvered rear panel. Install as shown here.

NOTE: You may need to drill holes in flange of existing sleeve to match new rear grille

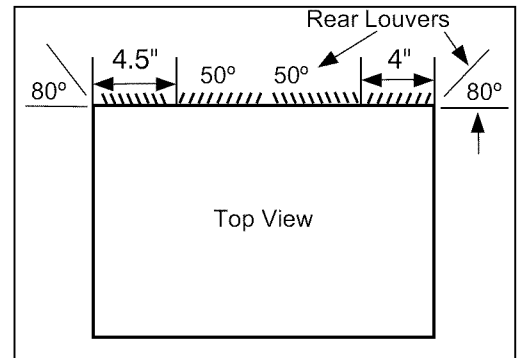

2. Install (2) tapered spacer blocks to the floor of the sleeve as shown. This helps induce a rearward slope on the unit.
3. Install as shown with the tapered end 1/2" from the back of the sleeve. This helps induce a rearward slope on the unit.
4. Attach (1) 1" x 3/8" x 25" long seal in the center at the top of the sleeve. Remove the backing paper and press into position
5. Attach (2) 1" x 3/8" x 14" seals to the left and right sides of the sleeve.
6. Cut (2) 1" x 3/8" x 25" long seals to 14" long each and attach to the vertical sections of the grille as shown.
7. Center unit & gently slide unit into sleeve.
8. Before sliding all-the-way back, remove 2nd screw from front on left side of unit.
9. Remove the plastic washer from the screw.
10. Screw and attach the other end of the ground wire from sleeve to the unit as shown in picture. Make sure that the toothed washer is against the cabinet.
11. Slide the unit completely to the rear to ensure a good seal, making sure the ground wire does not become tangled.
12. Seal & Frame the unit as described on the last page of these instructions.
13. If you have difficulty with mounting the grill to the sleeve, follow the instructions for direct mounting on Page 13.

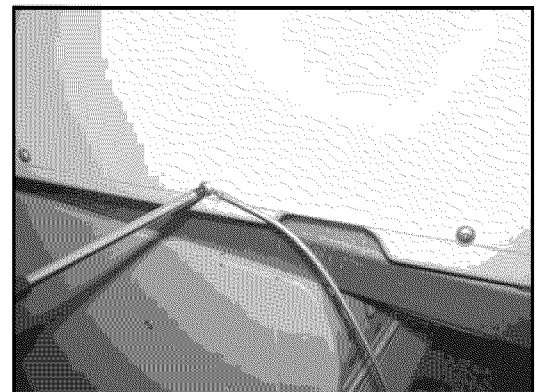
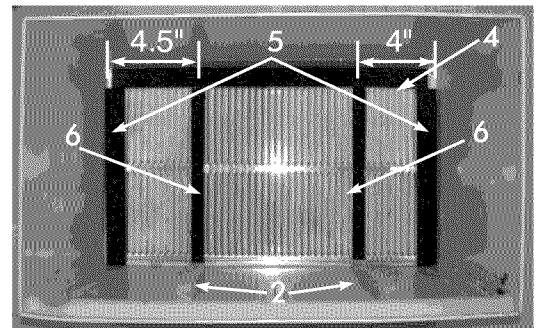

Installation Instructions

Wall Sleeve Brands:

#6 Whirlpool

17-1/8" Deep

1. Remove existing rear grille as shown on Page 3 of this manual and replace with provided louvered rear panel. Install as shown here.

NOTE: You may need to drill holes in flange of existing sleeve to match new rear grille

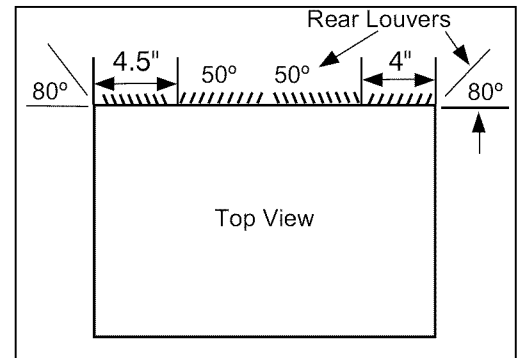

2. Cut (2) 17" Tapered Spacer Blocks as shown below into two pieces.

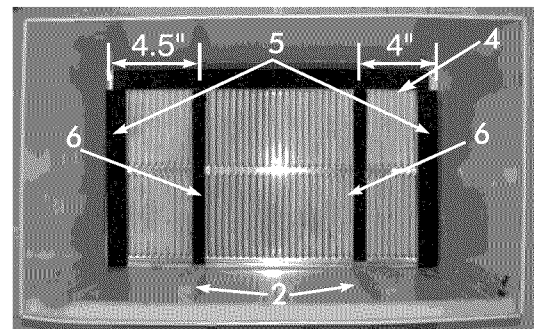
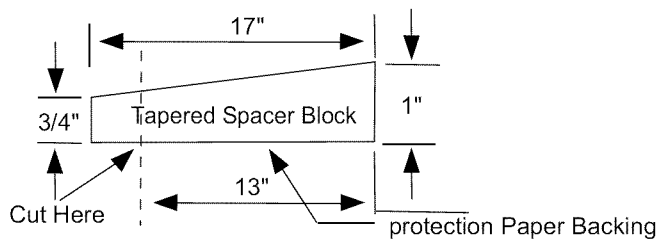

3. Install to the floor of the sleeve as shown. This helps induce a rearward slope on the unit.
4. Attach (1) 1" x 3/8" x 25" long seal in the center at the top of the sleeve. Remove the backing paper and press into position.
5. Attach (2) 1" x 3/8" x 14" seals to the left and right sides of the sleeve.
6. Cut (2) 1" x 3/8" x 25" long seals to 14" long each and attach to the vertical sections of the grille as shown.
7. Center unit & gently slide unit into sleeve.
8. Before sliding all-the-way back, remove 2nd screw from front on left side of unit.
9. Remove the plastic washer from the screw.
10. Screw and attach the other end of the ground wire from sleeve to the unit as shown in picture. Make sure that the toothed washer is against the cabinet.
11. Slide the unit completely to the rear to ensure a good seal, making sure the ground wire does not become tangled.
12. Seal & Frame the unit as described on the last page of these instructions.
13. If you have difficulty with mounting the grill to the sleeve, follow the instructions for direct mounting on Page 13.

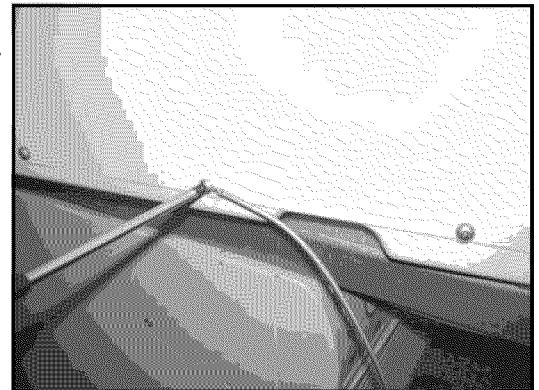

Installation Instructions

Wall Sleeve Brands:

#7 Whirlpool

23" Deep

1. Remove existing rear grille as shown on Page 3 of this manual and replace with provided louvered rear panel. Install as shown here.

NOTE: You may need to drill holes in flange of existing sleeve to match new rear grille

Because of the increased unit depth, first try dry fitting using the method described below:

2. Place (2) 1" x 1½" x 14" seals against each side.
3. Gently slide unit in and check if amount extending from the sleeve is sufficient once the trim frame is attached.
4. If position is okay, remove unit and Proceed to the next step. If not go to step 9.
5. Attach (1) 1" x 1½" x 25" long seal in the center at the top of the sleeve. Remove the backing paper and press into position.
6. Attach (2) 1" x 1½" x 14" seals to the left and right sides of the sleeve.
7. Cut (2) 1" x 3/8" x 25" long seal to 14" long each and attach to the vertical sections of the grille as shown.
8. Attach the tapered spacer blocks to the floor of the sleeve. Now go to step 15.

Use these next steps if the unit requires extra extension into the room.

9. Attach 1" x ¾" x 14" long seal over the solid vertical portion of the rear grille.
10. Attach (2) 4¾" x 3¾" x 1¾" foam blocks with the slot overlapping the seal above.
11. Install the divider into the slots of the foam blocks. You may need to trim the length to size.
12. Repeat steps 9-11 for the other vertical shown portion of the grille as shown in the picture.
13. Attach (2) 1" x 1½" x 14" seals along the sides of the sleeve again making sure all seals are flush.
14. Cut the 1" x 1½" x 25" seal to fit the top of the sleeve. The pieces must be fitted flush to the edge of the divider.
15. Center unit & gently slide unit into sleeve.
16. Before sliding all-the-way back, remove 2nd screw from front on left side of unit.
17. Remove the plastic washer from the screw.
18. Screw and attach the other end of the ground wire from sleeve to the unit as shown in picture. Make sure that the toothed washer is against the cabinet.
19. Slide the unit completely to the rear to ensure a good seal, making sure the ground wire does not become tangled.
20. Seal & Frame the unit as described on the last page of these instructions.
21. If you have difficulty with mounting the grill to the sleeve, follow the instructions for direct mounting on Page 13.

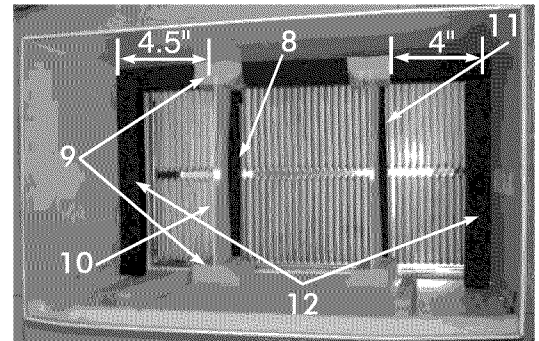
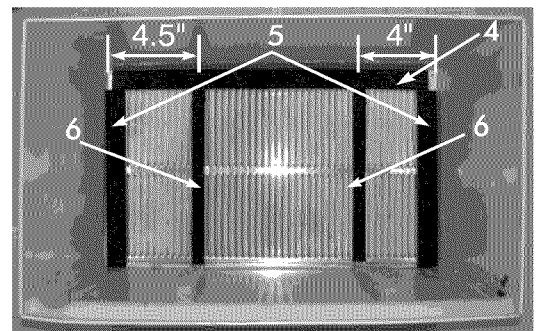
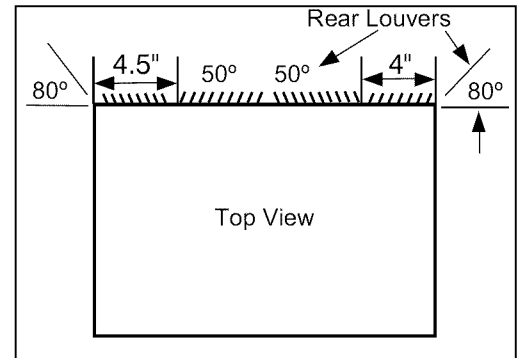

Installation Instructions

Wall Sleeve Brands:

#8 White Westinghouse/Frigidaire/
Carrier 52F Series

16"+ 17-1/2" Deep

1. Remove existing rear grille as shown on Page 3 of this manual and replace with provided louvered rear panel. Install as shown here.

NOTE: You may need to drill holes in flange of existing sleeve to match new rear grille

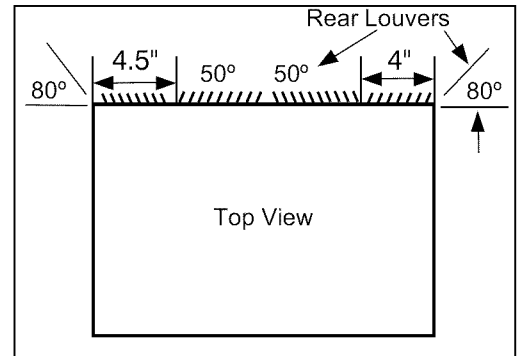

2. Attach (1) 1" x 3/8" x 25" long seal in the center at the top of the sleeve. Remove the backing paper and press into position.
3. Attach (2) 1" x 3/8" x 14" seals to the left and right sides of the sleeve.
4. Attach (1) 1" x 3/4" x 14" long seal vertically 3.5" from the left side of the sleeve. Attach the other 1" x 3/4" x 14" long seal 3" from the right side of the sleeve.
5. Center unit & gently slide unit into sleeve.
6. Before sliding all-the-way back, remove 2nd screw from front on left side of unit.
7. Remove the plastic washer from the screw.
8. Screw and attach the other end of the ground wire from sleeve to the unit as shown in picture. Make sure that the toothed washer is against the cabinet.
9. Slide the unit completely to the rear to ensure a good seal, making sure the ground wire does not become tangled.
10. Seal & Frame the unit as described on the last page of these instructions.
11. If you have difficulty with mounting the grill to the sleeve, follow the instructions for direct mounting on Page 13.

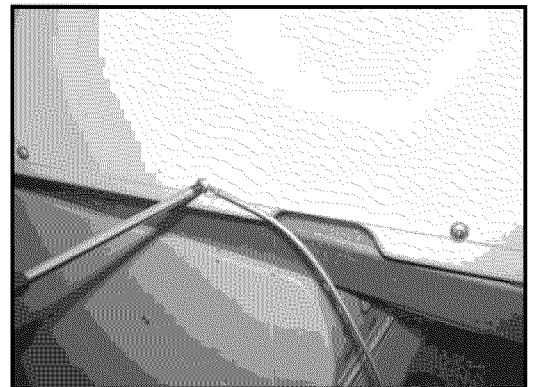
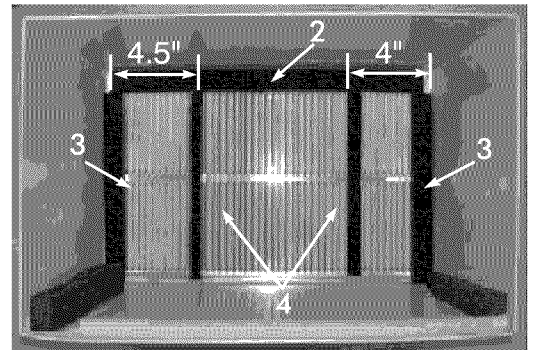

Installation Instructions

Wall Sleeve Brands:

#9 White Westinghouse or Frigidaire

22" Deep

1. Remove existing rear grille as shown on Page 3 of this manual and replace with provided louvered rear panel. Install as shown here.

NOTE: You may need to drill holes in flange of existing sleeve to match new rear grille

Because of the increased unit depth, first try dry fitting using the method described below:

2. Place (2) 1" x 1½" x 14" seals against each side.
3. Gently slide unit in and check if amount extending from the sleeve is sufficient once the trim frame is attached.
4. If position is okay, remove unit and Proceed to the next step. If not go to step 8.
5. Attach (1) 1" x 1½" x 15" seal to the left and right sides of the sleeve.
6. Cut (1) 1" x 1½" x 25" long seal to 14" long and attach it vertically to the rear grill 3.5" from the left side. Repeat and attach 3" from the right side.
7. Attach (1) 1" x 1½" x 25" long seal in the center at the top of the sleeve. Remove the backing paper and press into position. Proceed to step 14.

Use these next steps if the unit requires extra extension into the room.

8. Attach 1" x ¾" x 14" long seal over the solid vertical portion of the rear grille.
9. Attach (2) 4 ¾" x 3 ¾" x 1 ¼" foam blocks with the slot overlapping the seal above.
10. Install the divider into the slots of the foam blocks. You may need to trim the length to size.
11. Repeat steps 8-10 for the other vertical shown portion of the grille as shown in the picture.
12. Attach (2) 1" x 1½" x 14" seals along the sides of the sleeve again making sure all seals are flush.
13. Cut the 1" x 1½" x 25" seal to fit the top of the sleeve. The pieces must be fitted flush to the edge of the divider.
14. Center unit & gently slide unit into sleeve.
15. Before sliding all-the-way back, remove 2nd screw from front on left side of unit.
16. Remove the plastic washer from the screw.
17. Screw and attach the other end of the ground wire from sleeve to the unit as shown in picture. Make sure that the toothed washer is against the cabinet.
18. Slide the unit completely to the rear to ensure a good seal, making sure the ground wire does not become tangled.
19. Seal & Frame the unit as described on the last page of these instructions.
20. If you have difficulty with mounting the grill to the sleeve, follow the instructions for direct mounting on Page 13.

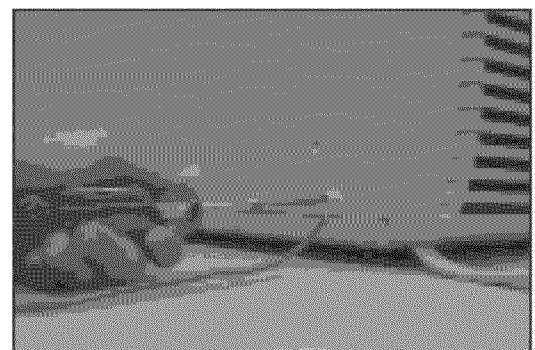
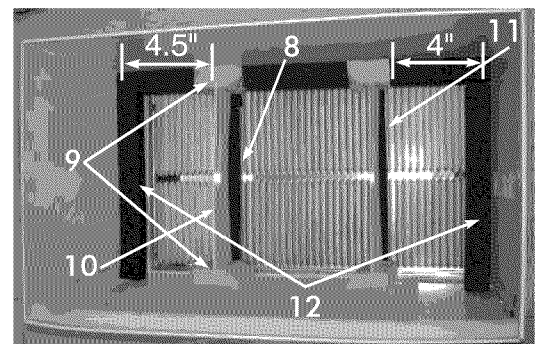
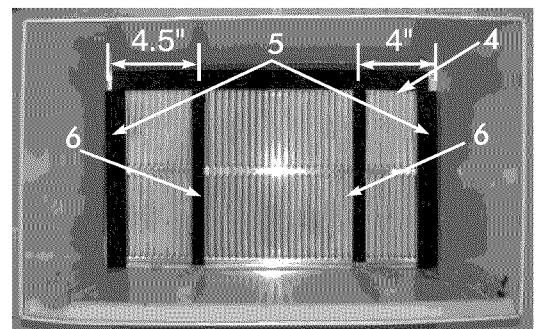
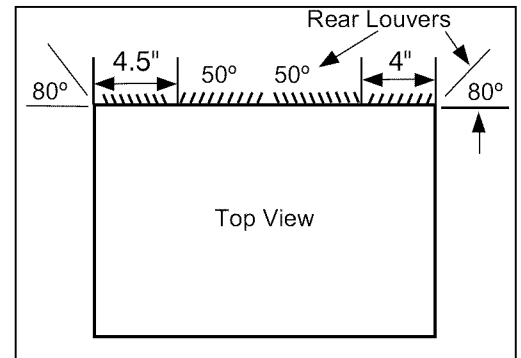

Installation Instructions

Direct Unit Mounting

The previous directions are the preferable way to mount the new rear grill. The unit's performance is slightly better and the possibility of draughts is reduced. As a last resort, direct mounting of the grille to the unit can be considered.

Note: The grille must be installed prior to inserting the unit into the sleeve.

1. Attach the 2 seal pieces (1"X3/8"X14") as shown in Fig. 1.
2. Position the grille over the rear of the unit making sure that:
 - a. The double set of screw holes are at the bottom.
 - b. The fins of the grill are pointed away from the unit.
3. Align the top of the grille with the top of the unit. The overhang on each side is equal.
4. If the unit has not been pre-drilled (some models), carefully drill 4 – 1/8" holes through the grille and into the side flange of the unit approximately 1 1/2 " to 2 " from the top and bottom as in Fig. 2, 3 .
(Be careful not to drill into the copper heat exchanger coils.)
5. Install 4 - #8 self tapping screws to affix the grille to the unit.
6. Insert the unit into the sleeve.



Fig. 1

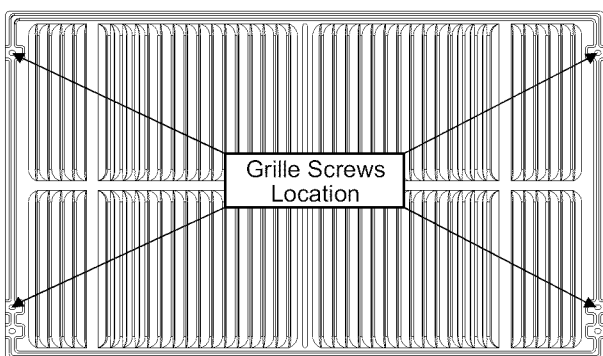

Fig. 2

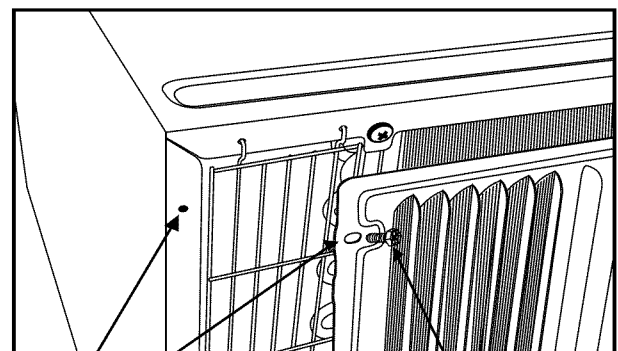

Fig. 3

1/8 Hole
Grille &
Flange

8 Screw

Installation Instructions

FINISHING INSTALLATION:

1. Install the 1" x 1½" x 84" long stuffer seal between the wall-sleeve and the unit. A flat-bladed screwdriver or putty knife is recommended.

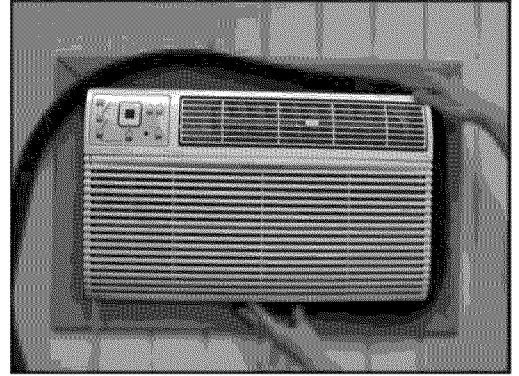

2. Assemble the trim frame by inserting top and bottom pieces into side pieces and snapping into place.

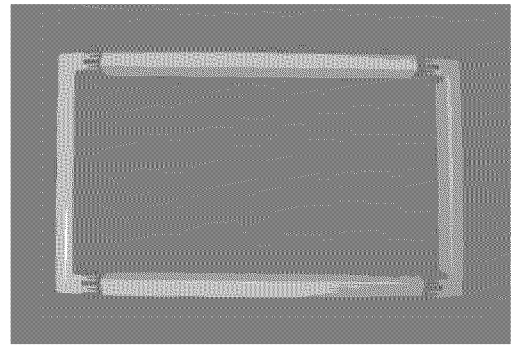
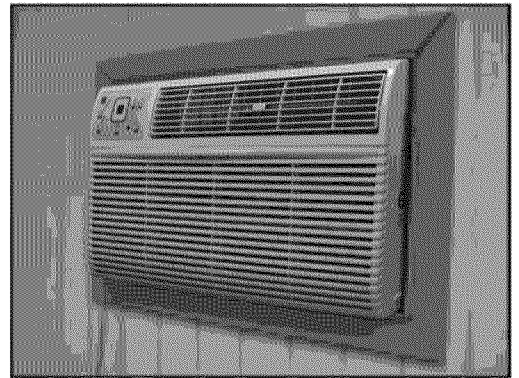

3. Pull cord through trim frame then slide over unit until flush with wall.

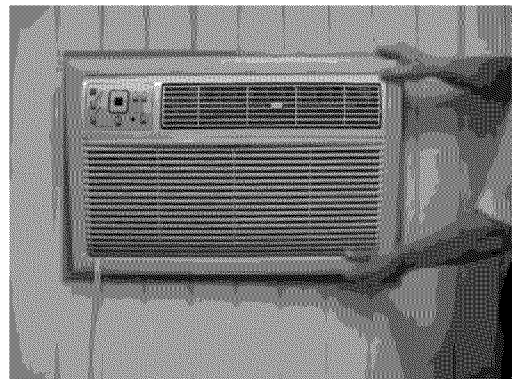

NOTE: For larger sleeves, an accessory trim kit is available(EA120T).
Call 1-844-553-6667 to order and purchase kit.

Instrucciones de montaje

LEA ESTO ANTES DE MONTAR LA UNIDAD

Para Aire Acondicionado de Pared

PRECAUCIÓN

Para evitar el riesgo de lesiones, de daños materiales y de daños al equipo debido a su peso y a los bordes afilados que puedan quedar expuestos:

- * Los aparatos de aire acondicionado detallados en este manual suponen un peligro por su excesivo peso. Es necesaria la intervención de dos o más personas para mover e instalar el equipo. Para evitar lesiones y problemas musculares, emplee técnicas adecuadas de levantamiento y desplazamiento del mismo.
- * Inspeccione cuidadosamente la localización donde piensa instalar el equipo de aire acondicionado. Asegúrese de que es capaz de soportar el peso del mismo durante un largo periodo de tiempo.
- * Manipule el aparato de aire acondicionado con cuidado. Utilice guantes protectores cuando necesite levantarlo o moverlo. EVITE tocar las afiladas aletas metálicas que existen en el frontal y en la parte posterior.
- * Evite que el aparato de aire acondicionado se caiga durante la instalación.

Haga esto primero (para junta existente)

Observe que las dimensiones del aire acondicionado son: 24" ancho, 14" alto y 19" profundidad (sin el frente). Instale el Aire acondicionado según estas instrucciones de montaje para lograr el mayor rendimiento. Guarde estas instrucciones de montaje para futuras consultas.

NOTA:

- NO USE TORNILLOS QUE NO SEAN LOS ESPECIFICADOS ACA.

Ítems del Juego

Puede no llegar a necesitar todas las partes del juego. Deseche las partes no usadas.

No.	Ferretería	Cant.	No.	Ferretería	Cant.
1	Bloques espaciadores cónicos (17" Long)	2	10	Marco moldeado (patas laterales)	2
2	Bloques de Centrado/Soporte (4 1/2" x 3 1/2" x 1 1/2")	4	11	Marco moldeado (pata superior & inferior)	2
3	Divisor Plástico (1/8" x 4 1/2" x 14 1/2")	2	12	Cable a tierra (verde)	1
4	Sello de relleno (1" x 1 1/2" x 84")	1	13	Arandela dentada para tornillo puesta a tierra	2
5	sello (1" x 1 1/2" x 25")	3	14	Tornillo puesta a tierra	1
6	sello (1" x 1 1/2" x 14")	2	15	Parrilla (plástico)	1
7	sello (1" x 3/8" x 25")	3	16	Parrilla Aluminio	1
8	sello (1" x 3/8" x 14")	2	17	Tuercas (plástico)	4
9	sello (1" x 3/4" x 14")	2	18	Tornillo c/arandela	4

16120300A05264

Instrucciones de montaje

Indicaciones para Instalar

1. Identifique la marca de junta de pared para su instalación en la cartilla que figura a continuación.

Marca	Dimensiones Junta de pared		
	Ancho	Altura	Profundidad
White-Westinghouse	25½	15¼	16, 17½ o 22
Frigidaire	25½	15¼	16, 17½ o 22
Carrier (Serie 52F)	25½	15¼	16, 17½ o 22
General Electric/Hotpoint	26	15⅝	15⅞
Whirlpool	25⅞	16½	17⅞ o 23
Fedders/Emerson	27	16¾	16¾ o 19¾
Sears/Kenmore	25¾	16⅞	18⅝
Emerson/Fedders	26¾	15¾	15
Carrier (Serie 51S)	25¾	16⅞	18⅝
Friedrich	27	16¾	16¾

➔ IMPORTANTE

- Todos las juntas de pared usadas para instalar el Nuevo Aire Acondicionado deberán estar en buenas condiciones estructurales y tener una parrilla trasera fijada firmemente a la junta, o pestaña trasera que sirva de contención al Aire Acondicionado.

⚠ PRECAUCIÓN:

- Al completar la instalación la unidad de reemplazo DEBERÁ tener pendiente posterior como se indica en la Fig.1.

2. Quite el Viejo Aire Acondicionado de la junta de pared y prepare la junta de pared como se indica a continuación:

- * Limpie el interior (no altere los sellados).
 - * La junta de pared debe estar fijada firmemente en la pared antes de instalar el Aire Acondicionado. Si es necesario, use más clavos o tornillos en la junta y en la pared.
 - * Si es necesario, retoque la superficie pintada de la junta de pared.
3. Si no existiera, perfore un agujero de paso de 3/16" para tornillo puesta a tierra por el lado izquierdo de la junta de pared, en un área libre a unas 3 pulgadas máximo, alejadas del borde frontal de la junta, usando el tornillo puesta a tierra y la arandela dentada. Tire del extremo libre del cable a tierra al frente de la junta, y temporariamente dóblelo hacia abajo y alrededor del borde inferior de la junta (Fig.2). Este cable a tierra luego será adherido al marco del aire acondicionado una vez instalado.

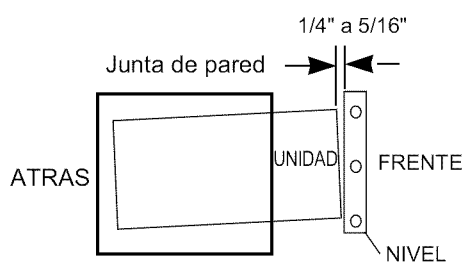

Fig.1

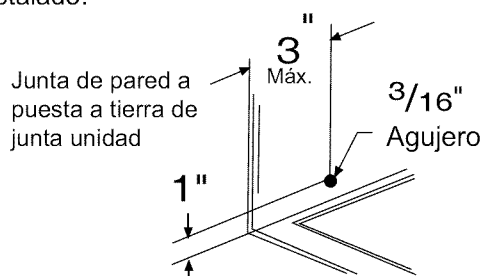

Fig.2

Instrucciones de montaje

4. Prepare la junta de pared para la instalación de la nueva unidad según las siguientes instrucciones por marca.

#1 Emerson	15" Profundidad
#2 Fedders	19 ³ / ₄ " Profundidad
#3 Fedders o Friedrich	16 ³ / ₄ " Profundidad
#4 General Electric/Hotpoint	16 ⁷ / ₈ " Profundidad
#5 Sears o Carrier(Serie 51S)	18 ⁵ / ₈ " Profundidad
#6 Whirlpool	17 ¹ / ₈ " Profundidad
#7 Whirlpool	23" Profundidad
#8 White-Westinghouse/Frigidaire/ Carrier(Serie 52F)	16" + 17 ¹ / ₂ " Profundidad
#9 White-Westinghouse/Frigidaire	22" Profundidad

5. Identifique su tipo de junta de pared y siga las instrucciones para ese tipo en las siguientes páginas.

▶ IMPORTANTE

- Las características de mayor rendimiento de esta unidad resultan de tener dos entradas de aire traseras.
- Es muy importante que estas instrucciones de instalación sean seguidas de, modo que su unidad pueda operar con máxima eficiencia.
- Si ya existe la junta, y también ya existe la parrilla trasera, necesitan ser reemplazados por la que haya sido empaquetada con la unidad en el juego de accesorios.

PARA MAYOR EFICIENCIA, UTILICE EL PANEL TRASERO CON ABERTURA PROVISTO

Instalación de nueva parrilla provista con la unidad

1. Quite la parrilla existente.
2. Coloque la parrilla incluida con el nuevo aire acondicionado hacia la parte trasera de la junta.
3. Marque las posiciones de los agujeros.
4. Perfore a través de las pestañas de la junta con una broca de 1/8".
5. Fije la nueva parrilla con tornillos y arandelas auto roscadas (no incluidos).
6. Es MUY IMPORTANTE que la parrilla quede colocada exactamente como se indica.
7. La mayoría de las parrillas decorativas exteriores pueden quedar en su lugar siempre que se instale la parrilla para control del aire interior adecuada.

NOTA: Si no se usa la rejilla proporcionada, el producto puede dañarse y presentar fallos.

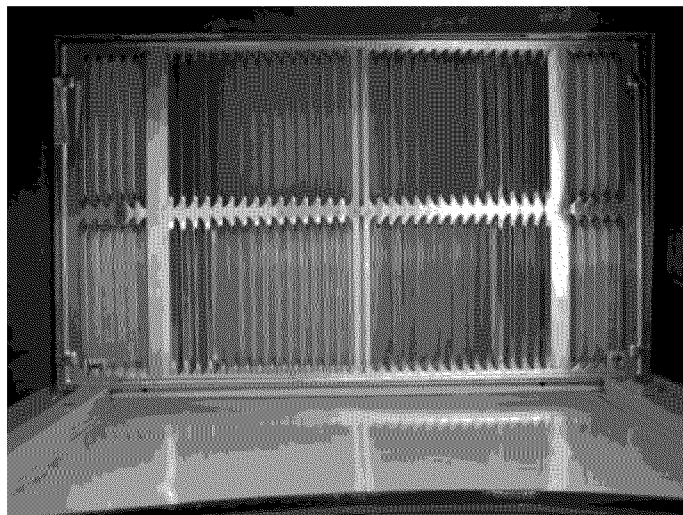

Instrucciones de montaje

Marcas de Junta de pared:

#1 Emerson

15" Profundidad

1. Quite la parrilla trasera existente como se indica en la Pág. 3 de este manual y reemplace con el panel trasero con abertura provisto. Instale como se indica aquí.

NOTA: Necesitará perforar agujeros en la pestaña de junta existente para adaptar a la nueva parrilla trasera

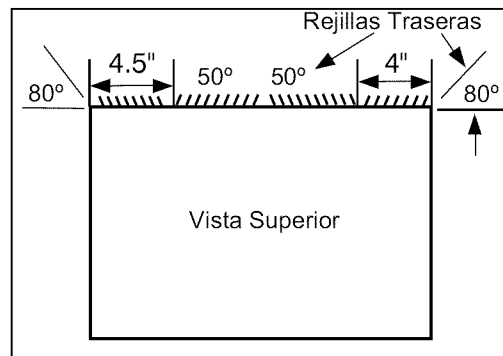

2. Adhiera (1) un sello de 1" x 3/8" x 25" en el centro en la parte superior de la junta. Quite el papel de soporte y presione para dejar en posición.
3. Adhiera (2) sellos de 1" x 3/8" x 14" a los lados derecho e izquierdo de junta.
4. Corte (2) sellos de 1" x 3/8" x 25" a 14" de longitud cada uno y adhiera a las secciones verticales de la parrilla como se indica.
5. Adhiera (2) bloques de centrado/soporte de 4½" x 3½" x 1½" uno en cada pared lateral. Coloque en el centro de la pared lateral con el extremo cónico hacia la abertura.
6. Suavemente deslice la unidad hacia la junta.
7. Antes de deslizar totalmente hacia atrás, quite el 2do tornillo del frente en la izquierda de la unidad.
8. Quite la arandela plástica del tornillo.
9. Atornille y adhiera el otro extremo del cable a tierra de la junta a la unidad como se indica en la figura. Asegúrese que la arandela dentada esté contra la carcasa.
10. Deslice la unidad completamente hacia atrás para asegurar un buen sellado, asegurándose que el cable a tierra no quede enredado.
11. Selle & Enmarque la unidad como se describe en la ultima página de estas instrucciones.
12. Si tiene dificultades para montar la parrilla sobre la junta, siga las instrucciones de montado directo en la Pág. 13.

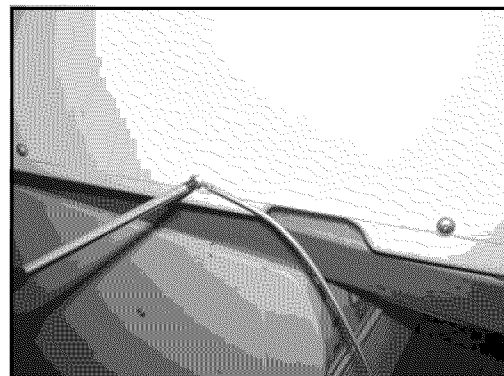
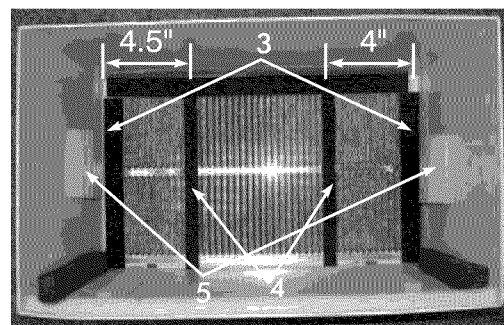

Instrucciones de montaje

Marcas de Junta de pared:

#2 Fedders

19-3/4" de profundidad

1. Quite la parrilla trasera como se indica en la Pág. 3 de este manual y reemplace con el panel trasero con abertura provisto. Instale como se indica aquí.

NOTA: Necesitará perforar agujeros en la pestaña de junta existente para adaptar a la nueva parrilla trasera

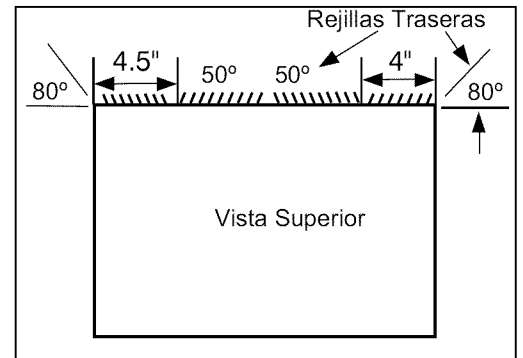

2. Adhiera (2) bloques de centrado/soporte de 4 1/2 " x 3 1/2 " x 1 1/2 " uno en cada pared lateral. Coloque en el centro de la pared lateral con el extremo cónico hacia la abertura.

3. Corte (2) bloques espaciadores cónicos de 17" como se indica a continuación, en dos piezas.

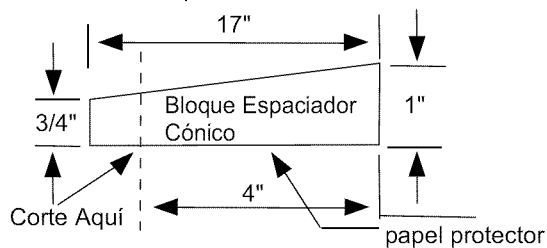

4. La sección de 4" se encuentra ubicada frente a la costilla en la base con el extremo cónico frente a la parte trasera de la junta. La porción restante se colocará detrás de la costilla nuevamente en forma inclinada hacia la parte trasera de la junta. Esto ayuda a inducir una pendiente posterior en la unidad.

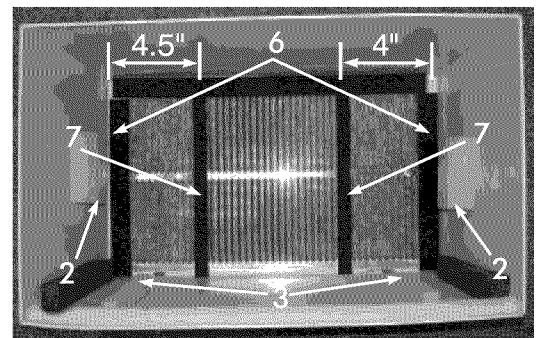

5. Adhiera (1) sello de 1" x 3/8" x 25" en el centro en la parte superior de la junta. Quite el papel de soporte y presione para dejar en posición.
6. Adhiera (2) sellos de 1" x 3/8" x 14" a los lados izquierdo y derecho de la junta.
7. Corte (2) sellos de 1" x 3/8" x 25" a 14" de longitud cada uno y adhiera a las secciones verticales de la parrilla como se indica.
8. Suavemente deslice la unidad hacia la junta.
9. Antes de deslizar totalmente hacia atrás, quite el 2do tornillo del frente en la izquierda de la unidad
10. Quite la arandela plástica del tornillo.
11. Atornille y adhiera el otro extremo del cable a tierra de la junta a la unidad como se indica en la figura. Asegúrese que la arandela dentada esté contra la carcasa.
12. Deslice la unidad completamente hacia atrás para asegurar un buen sellado, asegurándose que el cable a tierra no quede enredado.
13. Selle & Enmarque la unidad como se describe en la última página de estas instrucciones.
14. Si tiene dificultades para montar la parrilla sobre la junta, siga las instrucciones de montaje directo en la Pág. 13.

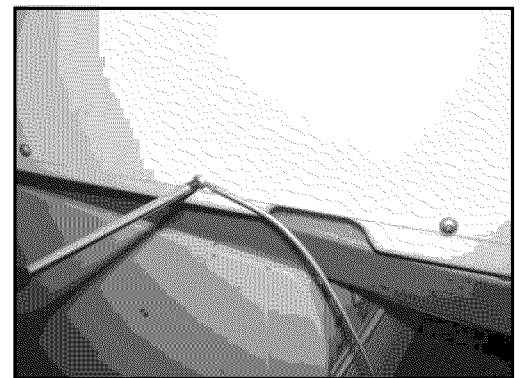

Instrucciones de montaje

Marcas de Junta de pared:

#3 Fedders o Friedrich

16-3/4" Profundidad

1. Quite la parrilla trasera como se indica en la Pág. 3 de este manual y reemplace con el panel trasero con abertura provisto. Instale como se indica aquí.

NOTA: Necesitará perforar agujeros en la pestaña de junta existente para adaptar a la nueva parrilla trasera

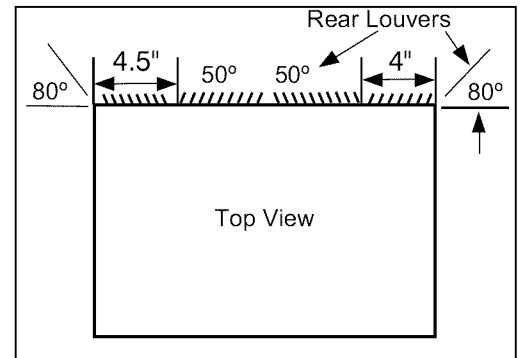

2. Adhiera (2) bloques de centrado/soporte de 4 1/2" x 3 1/2" x 1 1/2" uno de cada pared lateral. Coloque en el centro de la pared lateral con el extremo cónico hacia la abertura.
3. Corte (2) bloques espaciadores cónicos de 17" como se indica a continuación, en dos piezas.

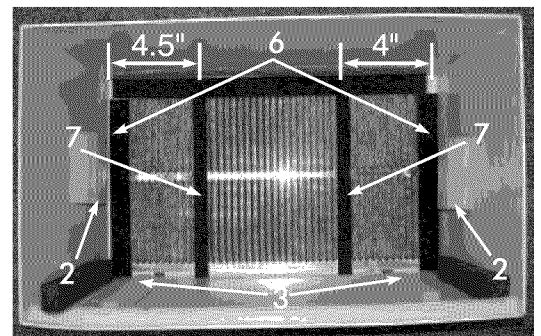
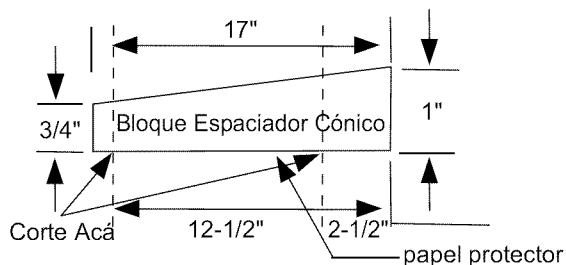

4. La sección de 2 1/2" se encuentra ubicada frente a la costilla en la base con el extremo cónico frente a la parte trasera de la junta. Corte la porción restante a 12" y colóquela detrás de la costilla nuevamente en forma inclinada hacia la parte trasera de la junta. Esto ayuda a inducir una pendiente posterior en la unidad.
5. Adhiera (1) sello de 1" x 3/8" x 25" en el centro en la parte superior de la junta. Quite el papel de soporte y presione para dejar en posición.
6. Adhiera (2) sellos de 1" x 3/8" x 14" a la izquierda y derecha de la junta.
7. Corte (2) sellos de 1" x 3/8" x 25" a 14" de longitud cada uno y adhiera a las secciones verticales de la parrilla como se indica.

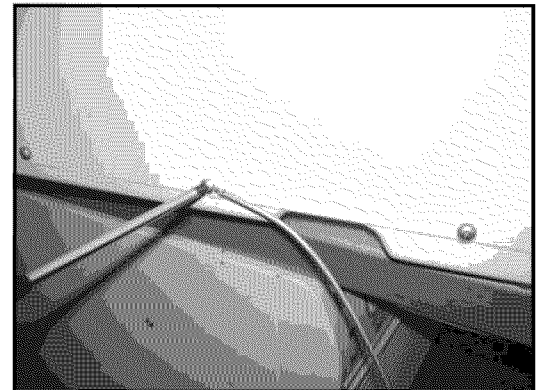

8. Suavemente deslice la unidad hacia la junta.
9. Antes de deslizar totalmente hacia atrás, quite el 2do tornillo del frente en la izquierda de la unidad.
10. Quite la arandela plástica del tornillo
11. Atornille y adhiera el otro extremo del cable a tierra de la junta a la unidad como se indica en la figura. Asegúrese que la arandela dentada esté contra la carcasa.
12. Deslice la unidad completamente hacia atrás para asegurar un buen sellado, asegurándose que el cable a tierra no quede enredado
13. Selle & Enmarque la unidad como se describe en la última página de estas instrucciones
14. Si tiene dificultades para montar la parrilla sobre la junta, siga las instrucciones de montaje directo en la Pág. 13.

Instrucciones de montaje

Marcas de Junta de pared:

#4 General Electric/Hotpoint

16-7/8" Profundidad

1. Quite la parrilla trasera como se indica en la Pág. 3 de este manual y reemplace con el panel trasero con abertura provisto. Instale como se indica aquí.

NOTA: Necesitará perforar agujeros en la pestaña de la junta existente para adaptar a la nueva parrilla trasera

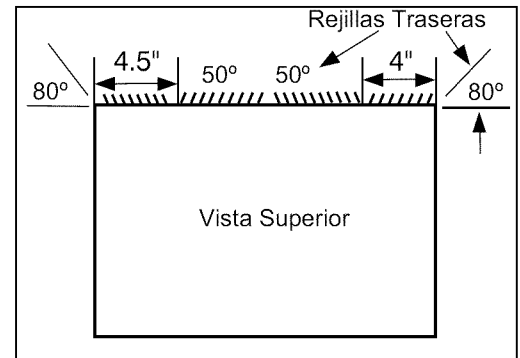

2. Corte (2) bloques espaciadores cónicos de 17" como se indica a continuación, en dos piezas.

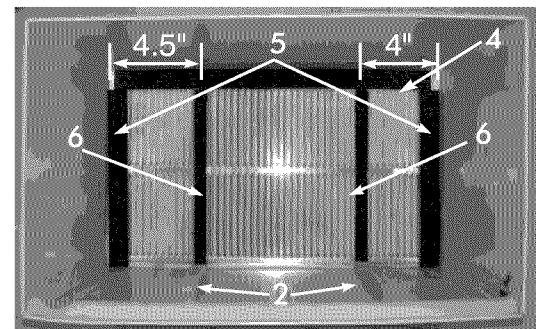
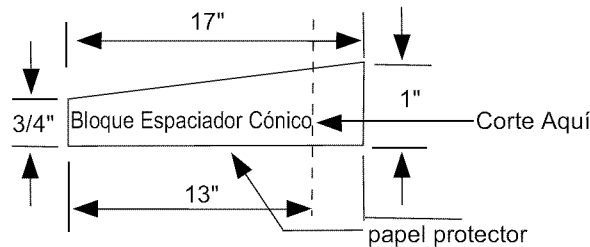

3. Instale como se indica con el extremo cónico de 1/2" de la parte trasera de la junta. Esto ayuda a inducir una pendiente posterior en la unidad.
4. Adhiera (1) sello de 1" x 3/8" x 25" en el centro en la parte superior de la junta. Quite el papel de soporte y presione para dejar en posición.
5. Adhiera (2) sellos de 1" x 3/8" x 14" a los lados izquierdo y derecho de la junta.
6. Corte (2) sellos de 1" x 3/8" x 25" a 14" de longitud cada uno y adhiera a las secciones verticales de la parrilla como se indica.
7. Centre la unidad & suavemente deslícela hacia la junta.
8. Antes de deslizar totalmente hacia atrás, quite el 2do tornillo del frente en la izquierda de la unidad.
9. Quite la arandela plástica del tornillo.
10. Atornille y adhiera el otro extremo del cable a tierra de la junta a la unidad como se indica en la figura. Asegúrese que la arandela dentada esté contra la carcasa.
11. Deslice la unidad completamente hacia atrás para asegurar un buen sellado, asegurándose que el cable a tierra no quede enredado.
12. Selle & Enmarque la unidad como se describe en la última página de estas instrucciones.
13. Si tiene dificultades para montar la parrilla sobre la junta, siga las instrucciones de montaje directo en la Pág. 13.

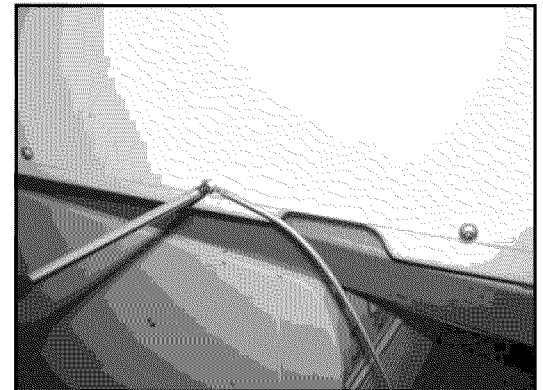

Instrucciones de montaje

Marcas de Junta de pared:

#5 Sears o Carrier Serie 51S

18-5/8" Profundidad

1. Quite la parrilla trasera como se indica en la Pág 3 de este manual y reemplace con el panel trasero con abertura provisto. Instale como se indica aquí.

NOTA: Necesitará perforar agujeros en la pestaña de la junta existente para adaptar a la nueva parrilla trasera

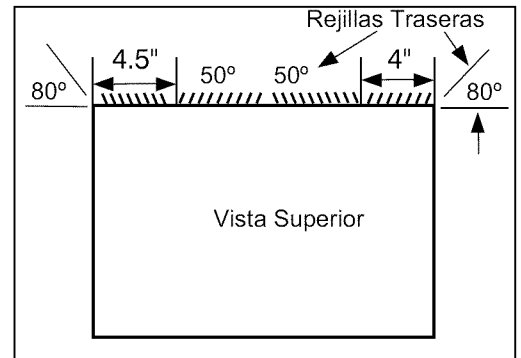

2. Instale (2) bloques espaciadores cónicos al piso de la junta como se indica. Esto ayuda a inducir una pendiente posterior en la unidad.
3. Instale como se indica, con el extremo cónico a 1/2" de la parte trasera de la junta. Esto ayuda a inducir una pendiente posterior en la unidad.
4. Adhiera (1) sello de 1" x 3/8" x 25" en el centro en la parte superior de la junta. Quite el papel de soporte y presione para dejar en posición.
5. Adhiera (2) sellos de 1" x 3/8" x 14" a la izquierda y derecha de la junta.
6. Corte (2) sellos de 1" x 3/8" x 25" a una longitud de 14" cada uno y adhiera a las secciones verticales de la parrilla como se indica.
7. Centre la unidad & suavemente deslícela hacia la junta.
8. Antes de deslizar totalmente hacia atrás, quite el 2do tornillo del frente en la izquierda de la unidad.
9. Quite la arandela plástica del tornillo.
10. Atornille y adhiera el otro extremo del cable a tierra de la junta a la unidad como se indica en la figura. Asegúrese que la arandela dentada esté contra la carcasa.
11. Deslice la unidad completamente hacia atrás para asegurar un buen sellado, asegurándose que el cable a tierra no quede enredado.
12. Selle & Enmarque la unidad como se describe en la ultima página de estas instruccione.
13. Si tiene dificultades para montar la parrilla sobre la junta, siga las instrucciones de montado directo en la Pág. 13.

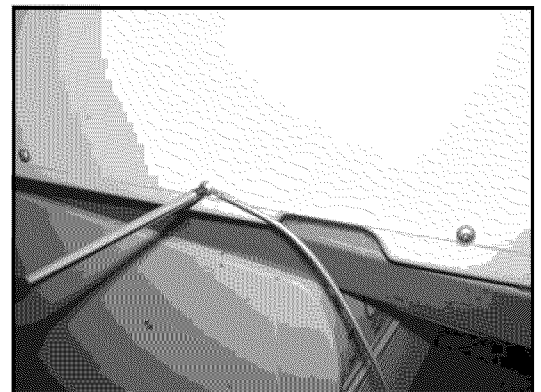
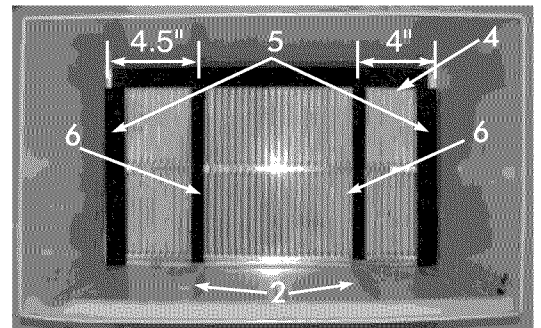

Instrucciones de montaje

Marcas de Junta de pared:

#6 Whirlpool

17-1/8" Profundidad

1. Quite la parrilla trasera como se indica en la Pág 3 de este manual y reemplace con el panel trasero con abertura provisto. Instale como se indica aquí.

NOTA: Necesitará perforar agujeros en la pestaña de la junta existente para adaptar a la nueva parrilla trasera

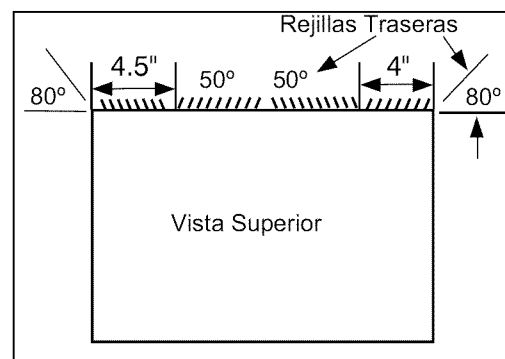

2. Corte (2) bloques espaciadores cónicos de 17" en 2 piezas, como se indica a continuación.

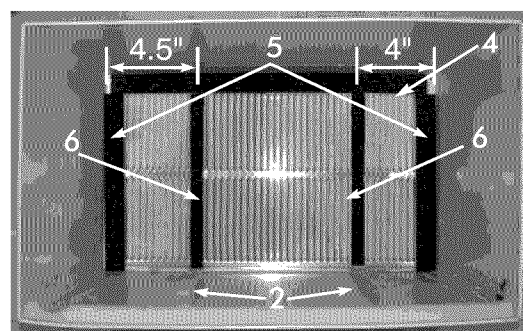
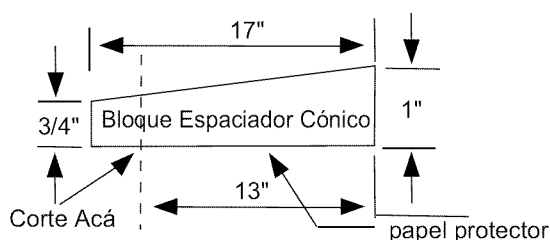

3. Instale en el piso de la junta como se indica. Esto ayuda a inducir una pendiente posterior en la unidad.
4. Adhiera (1) sello de 1" x 3/8" x 25" en el centro en la parte superior de la junta. Quite el papel de soporte y presione para dejar en posición.
5. Adhiera (2) sellos de 1" x 3/8" x 14" a la izquierda y derecha de la junta.
6. Corte (2) sellos de 1" x 3/8" x 25" a una longitud de 14" cada uno y adhiera a las secciones verticales de la parrilla como se indica.
7. Centre la unidad & suavemente deslícela hacia la junta.
8. Antes de deslizar totalmente hacia atrás, quite el 2do tornillo del frente en la izquierda de la unidad.
9. Quite la arandela plástica del tornillo.
10. Atornille y adhiera el otro extremo del cable a tierra de la junta a la unidad como se indica en la figura. Asegúrese que la arandela dentada esté contra la carcasa.
11. Deslice la unidad completamente hacia atrás para asegurar un buen sellado, asegurándose que el cable a tierra no quede enredado.
12. Selle & Enmarque la unidad como se describe en la última página de estas instrucciones.
13. Si tiene dificultades para montar la parrilla sobre la junta, siga las instrucciones de montaje directo en la Pág. 13.

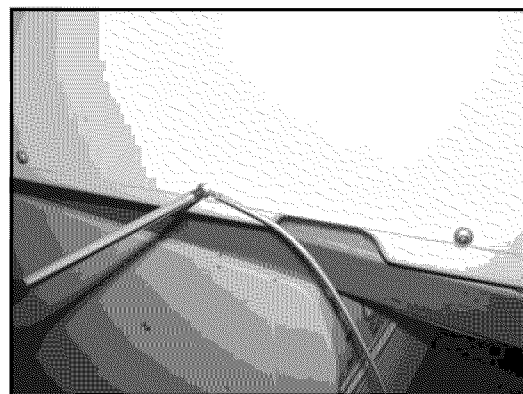

Instrucciones de montaje

Marcas de Junta de pared:

#7 Whirlpool

23" Profundidad

1. Quite la parrilla trasera como se indica en la Pág 3 de este manual y reemplace con el panel trasero con abertura provisto. Instale como se indica aquí.

NOTA: Necesitará perforar agujeros en la pestaña de la junta existente para adaptar a la nueva parrilla trasera

Debido a la mayor profundidad de la unidad, primero intente el ajuste en seco usando el método descrito en adelante:

2. Coloque (2) sellos de 1" x 1½" x 14" contra cada lado.
3. Suavemente deslice entrando la unidad y verifique si lo que se extiende desde la junta es suficiente una vez que queda adherido el marco moldeado.
4. Si la posición está bien, quite la unidad y proceda al paso siguiente. Si no es así, vaya al paso 9.
5. Adhiera (1) sello de 1" x 1½" x 25" en el centro en la parte superior de la junta. Quite el papel de soporte y presione para dejar en posición.
6. Adhiera (2) sellos de 1" x 1½" x 14" a la izquierda y derecha de la junta.
7. Corte (2) sellos de 1" x 3/8" x 25" a una longitud de 14" cada uno y adhiera a las secciones verticales de la parrilla como se indica.
8. Adhiera los bloques espaciadores cónicos al piso de la junta. Ahora vaya al paso 15.

Use estos pasos siguientes si la unidad requiere una prolongación extra hacia la habitación.

9. Adhiera un sello de 1" x ¾" x 14" por sobre la porción vertical sólida de la parrilla trasera.
10. Adhiera (2) bloques de espuma de 4¾" x 3¾" x 1¾" con la ranura superpuesta al sello anterior.
11. Instale el divisor en las ranuras de los bloques de espuma. Puede tener que recortar el largo a la medida.
12. Repita los pasos 9-11 para la otra porción vertical de la parrilla, como se indica en el gráfico.
13. Adhiera (2) sellos de 1" x 1½" x 14" a lo largo de los lados de la junta, asegurándose nuevamente que todos los sellos estén alineados.
14. Corte el sello 1" x 1½" x 25" para adaptar a la parte superior de la junta. Las piezas deben encajar alineadas en el borde del divisor.
15. Centre la unidad & suavemente deslícela hacia la junta.
16. Antes de deslizar totalmente hacia atrás, quite el 2do tornillo del frente en la izquierda de la unidad.
17. Quite la arandela plástica del tornillo.
18. Atornille y adhiera el otro extremo del cable a tierra de la junta a la unidad como se indica en la figura. Asegúrese que la arandela dentada esté contra la carcasa.
19. Deslice la unidad completamente hacia atrás para asegurar un buen sellado, asegurándose que el cable a tierra no quede enredado.
20. Selle & Enmarque la unidad como se describe en la última página de estas instrucciones.
21. Si tiene dificultades para montar la parrilla sobre la junta, siga las instrucciones de montaje directo en la Pág. 13.

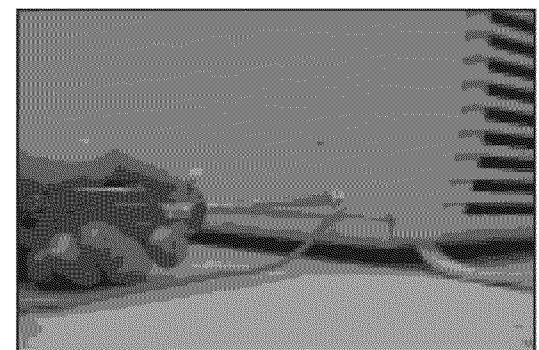
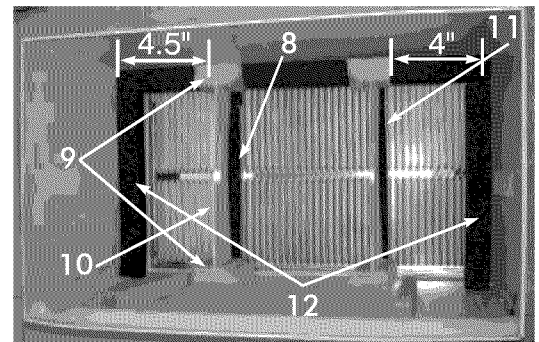
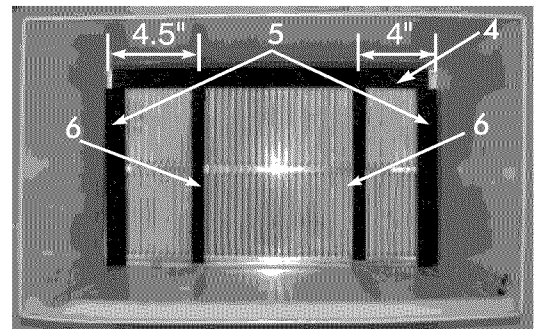
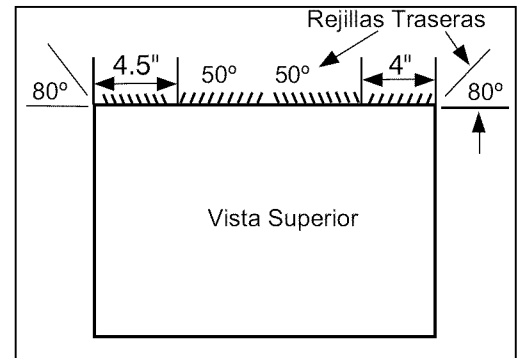

Instrucciones de montaje

Marcas de Junta de pared:

#8 White Westinghouse/Frigidaire/
Carrier Serie 52F

16"+ 17-1/2" Profundidad

1. Quite la parrilla trasera como se indica en la Pág. 3 de este manual y reemplace con el panel trasero con abertura provisto. Instale como se indica aquí.

NOTA: Necesitará perforar agujeros en la pestaña de la junta existente para adaptar a la nueva parrilla trasera

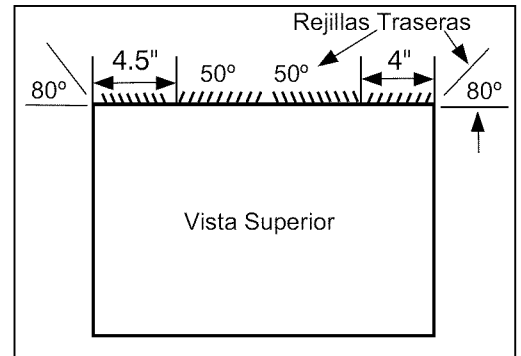

2. Adhiera (1) sello de 1" x 3/8" x 25" en el centro en la parte superior de la junta. Quite el papel de soporte y presione para dejar en posición.
3. Adhiera (2) sellos de 1" x 3/8" x 14" a la izquierda y derecha de la junta.
4. Adhiera (1) sello de 1" x 3/4" x 14" en forma vertical a 3.5" del lado izquierdo de la junta. Adhiera el otro de 1" x 3/4" x 14" a 3" del lado derecho de la junta.
5. Centre la unidad & suavemente deslícela hacia la junta.
6. Antes de deslizar totalmente hacia atrás, quite el 2do tornillo del frente en la izquierda de la unidad.
7. Quite la arandela plástica del tornillo.
8. Atornille y adhiera el otro extremo del cable a tierra de la junta a la unidad como se indica en la figura. Asegúrese que la arandela dentada esté contra la carcasa.
9. Deslice la unidad completamente hacia atrás para asegurar un buen sellado, asegurándose que el cable a tierra no quede enredado.
10. Selle & Enmarque la unidad como se describe en la última página de estas instrucciones.
11. Si tiene dificultades para montar la parrilla sobre la junta, siga las instrucciones de montaje directo en la Pág. 13.

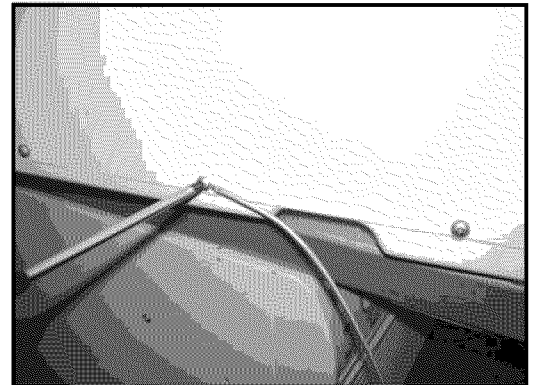
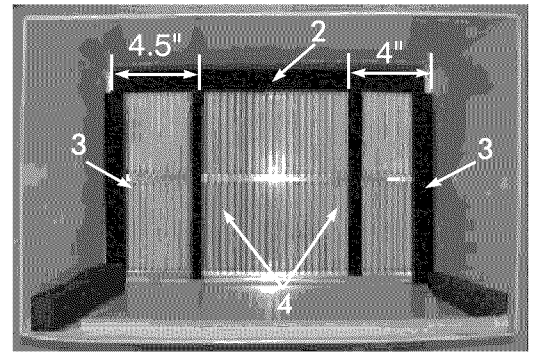

Instrucciones de montaje

Marcas de Junta de pared:

#9 White Westinghouse o Frigidaire

22" Profundidad

1. Quite la parrilla trasera como se indica en la Pág. 3 de este manual y reemplace con el panel trasero con abertura provisto. Instale como se indica aquí.

NOTA: Necesitará perforar agujeros en la pestaña de la junta existente para adaptar a la nueva parrilla trasera

Debido a la mayor profundidad de la unidad, primero intente el ajuste en seco usando el método descrito en adelante:

2. Coloque (2) sellos de 1" x 1½" x 14" contra cada lado.
3. Suavemente deslice entando la unidad y verifique si lo que se extiende desde la junta es suficiente una vez que queda adherido el marco moldeado.
4. Si la posición está bien, quite la unidad y proceda al paso siguiente. Si no es así, vaya al paso 8.
5. Adhiera (1) sello de 1" x 1½" x 15" a la izquierda y derecha de junta.
6. Corte (1) sello de 1" x 1½" x 25" a una longitud de 14" y adhiéralo en forma vertical a la parrilla trasera a 3.5" del lado izquierdo. Repita y adhiera a 3" del lado derecho.
7. Adhiera (1) sello de 1" x 1½" x 25" en el centro en la parte superior de la junta. Quite el papel de soporte y presione para dejar en posición. Continúe con el paso 14.

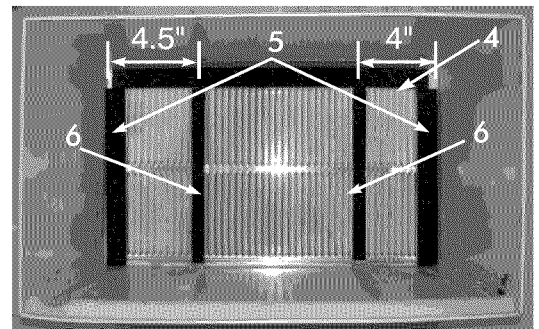
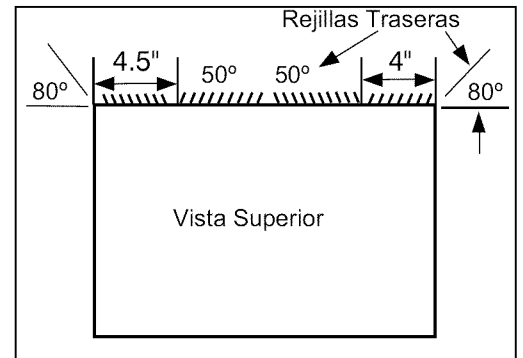

Use estos pasos siguientes si la unidad requiere una prolongación extra hacia la habitación.

8. Adhiera un sello de 1" x ¾" x 14" sobre la porción vertical sólida de la parrilla trasera.
9. Adhiera (2) bloques de espuma de 4¾" x 3¾" x 1¼" con la ranura superpuesta al sello anterior.
10. Instale el divisor en las ranuras de los bloques de espuma. Puede tener que recortar el largo a la medida.
11. Repita los pasos 8-10 para la otra porción vertical de la parrilla, como se indica en el gráfico.
12. Adhiera (2) sellos de 1" x 1½" x 14" a lo largo de los lados de la junta, asegurándose nuevamente que todos los sellos estén alineados.
13. Corte el sello 1" x 1½" x 25" para adaptarse a la parte superior de la junta. Las piezas deben encajar alineadas con el borde del divisor.
14. Centre la unidad & suavemente deslícela hacia la junta.
15. Antes de deslizar totalmente hacia atrás, quite el 2do tornillo del frente en la izquierda de la unidad.
16. Quite la arandela plástica del tornillo.
17. Atornille y adhiera el otro extremo del cable a tierra de la junta a la unidad como se indica en la figura. Asegúrese que la arandela dentada esté contra la carcasa.
18. Deslice la unidad completamente hacia atrás para asegurar un buen sellado, asegurándose que el cable a tierra no quede enredado.
19. Selle & Enmarque la unidad como se describe en la última página de estas instrucciones.
20. Si tiene dificultades para montar la parrilla sobre la junta, siga las instrucciones de montaje directo en la Pág. 13.

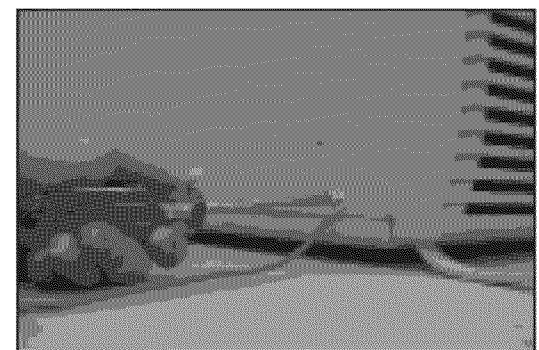
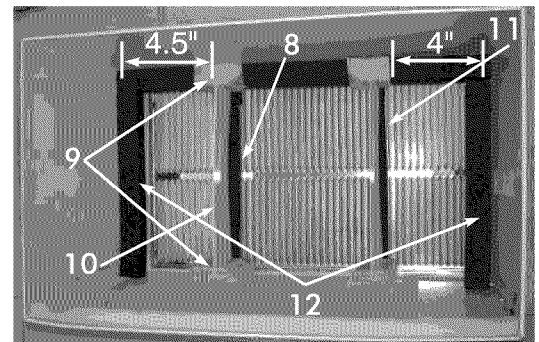

Instrucciones de montaje

Montado Directo de la Unidad

Las directivas anteriores indican la manera en que es preferible montar la parrilla trasera. El rendimiento de la unidad es levemente mayor y se reduce así la posibilidad de corrientes. El montaje directo de la parrilla a la unidad deberá considerarse como último recurso.

Nota: La parrilla debe instalarse antes de insertar la unidad en la junta.

1. Adhiera las 2 piezas de sellado (1"X3/8"X14") como se indica en la Fig. 1.
2. Coloque la parrilla sobre la parte trasera de la unidad asegurándose que:
 - a. El doble juego de agujeros para tornillos está en la parte inferior.
 - b. Las aletas de la parrilla apuntan en dirección contraria a la unidad.
3. Ponga en línea la parte superior de la parrilla con la superior de la unidad. El voladizo es parejo en ambos lados.
4. Si la unidad no ha sido pre-perforada (en algunos modelos), perforo con cuidado 4 agujeros de 1/8" a través de la parrilla y hacia la pestaña lateral de la unidad aproximadamente 1½" a 2" de la parte superior e inferior, como se observa en las Figs. 2, 3.
(Tenga cuidado de no perforar en las bobinas de cobre del intercambiador de calor.)
5. Instale 4 tornillos autorroscantes de #8 para fijar la parrilla a la unidad.
6. Inserte la unidad en la junta.



Fig. 1

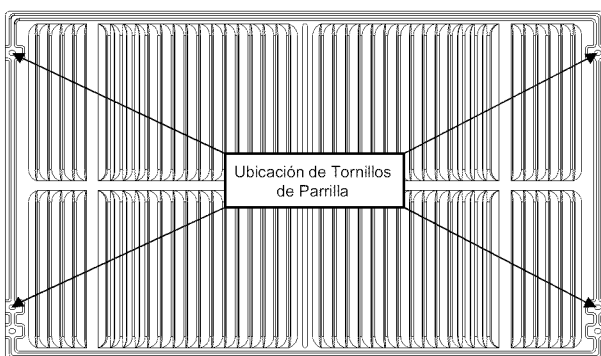

Fig. 2

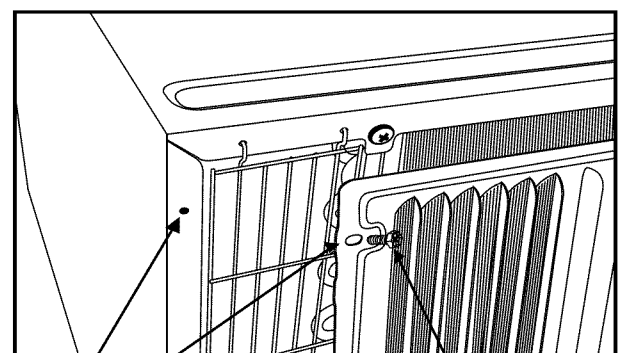

Fig. 3

Parrilla con
agujeros de
1/8 & Pestaña

Tornillo # 8

Instrucciones de montaje

TERMINAR LA INSTALACIÓN:

1. Instale el sello de relleno de 1" x 1½" x 84" entre la junta de pared y la unidad. Se recomienda usar un destornillador de punta plana o una espátula para masilla

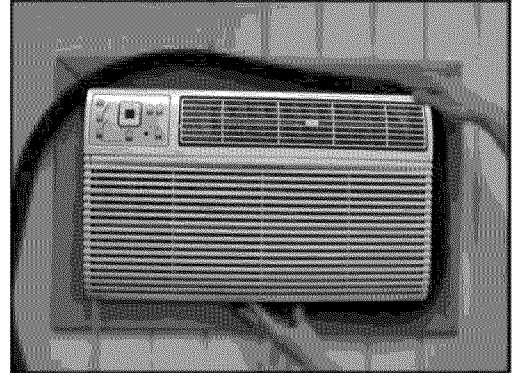

2. Ensamble el marco moldeado insertando las piezas de arriba y de abajo en las piezas laterales y luego hágalas encajar en su sitio.

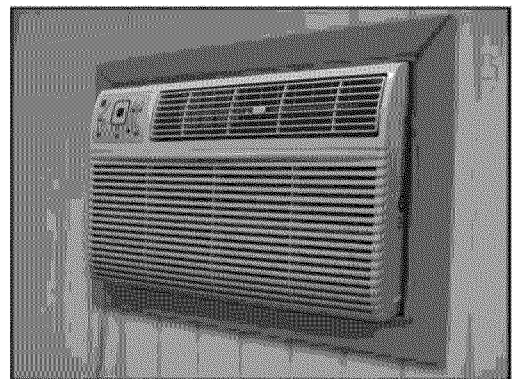

3. Tire la cuerda a través del marco moldeado, luego deslice sobre la unidad hasta que quede alineada con la pared.

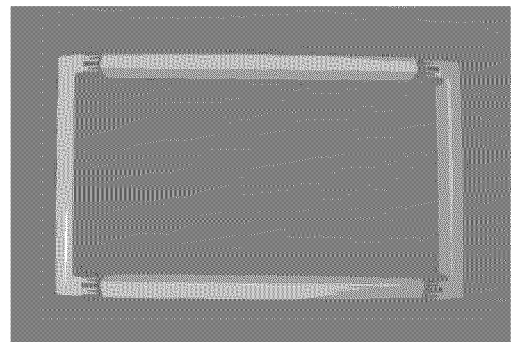

NOTE: Para juntas más grandes, se encuentra disponible un juego de accesorios (EA120T). Llame al 1-844-553-6667 para ordenar y adquirir el juego.

