

*If you have questions or comments, contact us.  
Pour toute question ou tout commentaire, nous contacter.  
Si tiene dudas o comentarios, contáctenos.*

**1-800-4-DEWALT • [www.dewalt.com](http://www.dewalt.com)**

**INSTRUCTION MANUAL  
GUIDE D'UTILISATION  
MANUAL DE INSTRUCCIONES**

INSTRUCTIVO DE OPERACIÓN, CENTROS DE SERVICIO Y PÓLIZA DE GARANTÍA. **ADVERTENCIA:** LÉASE ESTE INSTRUCTIVO ANTES DE USAR EL PRODUCTO.

**DEWALT®**

**DWE46044, DWE46066  
Cut-Off Tools  
Outils à tronçonner  
Herramientas de corte**

## Definitions: Safety Guidelines

The definitions below describe the level of severity for each signal word. Please read the manual and pay attention to these symbols.

**▲ DANGER:** Indicates an imminently hazardous situation which, if not avoided, **will** result in **death or serious injury**.

**▲ WARNING:** Indicates a potentially hazardous situation which, if not avoided, **could** result in **death or serious injury**.

**▲ CAUTION:** Indicates a potentially hazardous situation which, if not avoided, **may** result in **minor or moderate injury**.

**NOTICE:** Indicates a practice **not related to personal injury** which, if not avoided, **may** result in **property damage**.

IF YOU HAVE ANY QUESTIONS OR COMMENTS ABOUT THIS OR ANY DeWALT TOOL, CALL US TOLL FREE AT: **1-800-4-DeWALT (1-800-433-9258)**.



**WARNING:** To reduce the risk of injury, read the instruction manual.

## General Power Tool Safety Warnings



**WARNING!** Read all safety warnings and all instructions.

Failure to follow the warnings and instructions may result in electric shock, fire and/or serious injury.

## SAVE ALL WARNINGS AND INSTRUCTIONS FOR FUTURE REFERENCE

The term "power tool" in the warnings refers to your mains-operated (corded) power tool or battery-operated (cordless) power tool.

### 1) WORK AREA SAFETY

- a) **Keep work area clean and well lit.** Cluttered or dark areas invite accidents.
- b) **Do not operate power tools in explosive atmospheres, such as in the presence of flammable liquids, gases or dust.** Power tools create sparks which may ignite the dust or fumes.
- c) **Keep children and bystanders away while operating a power tool.** Distractions can cause you to lose control.

### 2) ELECTRICAL SAFETY

- a) **Power tool plugs must match the outlet. Never modify the plug in any way. Do not use any adapter plugs with earthed (grounded) power tools.** Unmodified plugs and matching outlets will reduce risk of electric shock.
- b) **Avoid body contact with earthed or grounded surfaces such as pipes, radiators, ranges and refrigerators.** There is an increased risk of electric shock if your body is earthed or grounded.
- c) **Do not expose power tools to rain or wet conditions.** Water entering a power tool will increase the risk of electric shock.
- d) **Do not abuse the cord. Never use the cord for carrying, pulling or unplugging the power tool. Keep cord away from heat, oil, sharp edges or moving parts.** Damaged or entangled cords increase the risk of electric shock.
- e) **When operating a power tool outdoors, use an extension cord suitable for outdoor use.** Use of a cord suitable for outdoor use reduces the risk of electric shock.
- f) **If operating a power tool in a damp location is unavoidable, use a ground fault circuit interrupter (GFCI) protected supply.** Use of a GFCI reduces the risk of electric shock.

### 3) PERSONAL SAFETY

- a) **Stay alert, watch what you are doing and use common sense when operating a power tool. Do not use a power tool while you are tired or under the influence of drugs, alcohol or medication.** A moment of inattention while operating power tools may result in serious personal injury.
- b) **Use personal protective equipment. Always wear eye protection.** Protective equipment such as dust mask, non-skid safety shoes, hard hat, or hearing protection used for appropriate conditions will reduce personal injuries.
- c) **Prevent unintentional starting. Ensure the switch is in the off position before connecting to power source and/or battery pack, picking up or carrying the tool.** Carrying power tools with your finger on the switch or energizing power tools that have the switch on invites accidents.
- d) **Remove any adjusting key or wrench before turning the power tool on.** A wrench or a key left attached to a rotating part of the power tool may result in personal injury.
- e) **Do not overreach. Keep proper footing and balance at all times.** This enables better control of the power tool in unexpected situations.
- f) **Dress properly. Do not wear loose clothing or jewelry. Keep your hair, clothing and gloves away from moving parts.** Loose clothes, jewelry or long hair can be caught in moving parts.
- g) **If devices are provided for the connection of dust extraction and collection facilities, ensure these are connected and properly used.** Use of dust collection can reduce dust-related hazards.

### 4) POWER TOOL USE AND CARE

- a) **Do not force the power tool. Use the correct power tool for your application.** The correct power tool will do the job better and safer at the rate for which it was designed.

- b) **Do not use the power tool if the switch does not turn it on and off.** Any power tool that cannot be controlled with the switch is dangerous and must be repaired.
- c) **Disconnect the plug from the power source and/or the battery pack from the power tool before making any adjustments, changing accessories, or storing power tools.** Such preventive safety measures reduce the risk of starting the power tool accidentally.
- d) **Store idle power tools out of the reach of children and do not allow persons unfamiliar with the power tool or these instructions to operate the power tool.** Power tools are dangerous in the hands of untrained users.
- e) **Maintain power tools. Check for misalignment or binding of moving parts, breakage of parts and any other condition that may affect the power tool's operation. If damaged, have the power tool repaired before use.** Many accidents are caused by poorly maintained power tools.
- f) **Keep cutting tools sharp and clean.** Properly maintained cutting tools with sharp cutting edges are less likely to bind and are easier to control.
- g) **Use the power tool, accessories and tool bits, etc. in accordance with these instructions, taking into account the working conditions and the work to be performed.** Use of the power tool for operations different from those intended could result in a hazardous situation.

### 5) SERVICE

- a) **Have your power tool serviced by a qualified repair person using only identical replacement parts.** This will ensure that the safety of the power tool is maintained.

## **SAFETY INSTRUCTIONS FOR ALL OPERATIONS**

### **Safety Warnings Common for Grinding, Sanding, Wire Brushing, Polishing or Abrasive, Cutting-Off Operations**

- a) *This power tool is intended to function as a grinder, sander, wire brush, polisher or cut-off tool. Read all safety warnings, instructions, illustrations and specifications provided with this power tool. Failure to follow all instructions listed below may result in electric shock, fire and/or serious injury.*
- b) *Do not use accessories which are not specifically designed and recommended by the tool manufacturer. Just because the accessory can be attached to your power tool, it does not assure safe operation.*
- c) *The rated speed of the accessory must be at least equal to the maximum speed marked on the power tool. Accessories running faster than their rated speed can break and fly apart.*
- d) *The outside diameter and the thickness of your accessory must be within the capacity rating of your power tool. Incorrectly sized accessories cannot be adequately guarded or controlled.*
- e) *Threaded mounting of accessories must match the grinder spindle thread. For accessories mounted by flanges, the arbour hole of the accessory must fit the locating diameter of the flange. Accessories that do not match the mounting hardware of the power tool will run out of balance, vibrate excessively and may cause loss of control.*
- f) *Do not use a damaged accessory. Before each use inspect the accessory such as abrasive wheels for chips and cracks, backing pad for cracks, tear or excess wear, wire brush for loose or cracked wires. If power tool or accessory is dropped, inspect for damage or install an undamaged accessory. After inspecting and installing an accessory, position yourself and bystanders away from the plane of the rotating accessory and run the power tool at maximum no-load speed for one minute. Damaged accessories will normally break apart during this test time.*
- g) *Wear personal protective equipment. Depending on application, use face shield, safety goggles or safety glasses. As appropriate, wear dust mask, hearing protectors, gloves and workshop apron capable of stopping small abrasive or workpiece fragments. The eye protection must be capable of stopping flying debris generated by various operations. The dust mask or respirator must be capable of filtrating particles generated by your operation. Prolonged exposure to high intensity noise may cause hearing loss.*
- h) *Keep bystanders a safe distance away from work area. Anyone entering the work area must wear personal protective equipment. Fragments of workpiece or of a broken accessory may fly away and cause injury beyond immediate area of operation.*
- i) *Hold the power tool by insulated gripping surfaces only, when performing an operation where the cutting accessory may contact hidden wiring or its own cord. Cutting accessory contacting a "live" wire may make exposed metal parts of the power tool "live" and could give the operator an electric shock.*



- j) **Position the cord clear of the spinning accessory.** If you lose control, the cord may be cut or snagged and your hand or arm may be pulled into the spinning accessory.
- k) **Never lay the power tool down until the accessory has come to a complete stop.** The spinning accessory may grab the surface and pull the power tool out of your control.
- l) **Do not run the power tool while carrying it at your side.** Accidental contact with the spinning accessory could snag your clothing, pulling the accessory into your body.
- m) **Regularly clean the power tool's air vents.** The motor's fan will draw the dust inside the housing and excessive accumulation of powdered metal may cause electrical hazards.
- n) **Do not operate the power tool near flammable materials.** Sparks could ignite these materials.
- o) **Do not use accessories that require liquid coolants.** Using water or other liquid coolants may result in electrocution.
- p) **Do not use Type 11 (flaring cup) wheels on this tool.** Using inappropriate accessories can result in injury.
- q) **Always use side handle. Tighten the handle securely.** The side handle should always be used to maintain control of the tool at all times.
- r) **When starting the tool with a new or replacement wheel, hold the tool in a well protected area and let it run for one minute.** If the wheel has an undetected crack or flaw, it should burst in less than one minute. Never start the tool with a person in line with the wheel. This includes the operator.
- s) **Use of accessories not specified in this manual is not recommended and may be hazardous.** Use of power boosters that would cause the tool to be driven at speeds greater than its rated speed constitutes misuse.
- t) **Use clamps or another practical way to secure and support the workpiece to a stable platform.** Holding the

work by hand or against your body leaves it unstable and may lead to loss of control.

- u) **Avoid bouncing the wheel or giving it rough treatment.** If this occurs, stop the tool and inspect the wheel for cracks or flaws.
- v) **Always handle and store wheels in a careful manner.**
- w) **Do not operate this tool for long periods of time.** Vibration caused by the operating action of this tool may cause permanent injury to fingers, hands, and arms. Use gloves to provide extra cushion, take frequent rest periods, and limit daily time of use.
- x) **Air vents often cover moving parts and should be avoided.** Loose clothes, jewelry or long hair can be caught in moving parts.

## Kickback and Related Warnings

Kickback is a sudden reaction to a pinched or snagged rotating wheel, backing pad, brush or any other accessory. Pinching or snagging causes rapid stalling of the rotating accessory which in turn causes the uncontrolled power tool to be forced in the direction opposite of the accessory's rotation at the point of the binding.

For example, if an abrasive wheel is snagged or pinched by the workpiece, the edge of the wheel that is entering into the pinch point can dig into the surface of the material causing the wheel to climb out or kick out. The wheel may either jump toward or away from the operator, depending on direction of the wheel's movement at the point of pinching. Abrasive wheels may also break under these conditions.

Kickback is the result of power tool misuse and/or incorrect operating procedures or conditions and can be avoided by taking proper precautions as given below:

- a) **Maintain a firm grip on the power tool and position your body and arm to allow you to resist kickback forces. Always use auxiliary handle, if provided, for maximum control over kickback or torque reaction during start up.** *The operator can control torque reaction or kickback forces, if proper precautions are taken.*
- b) **Never place your hand near the rotating accessory.** *Accessory may kickback over your hand.*
- c) **Do not position your body in the area where power tool will move if kickback occurs.** *Kickback will propel the tool in direction opposite to the wheel's movement at the point of snagging.*
- d) **Use special care when working corners, sharp edges etc. Avoid bouncing and snagging the accessory.** *Corners, sharp edges or bouncing have a tendency to snag the rotating accessory and cause loss of control or kickback.*
- e) **Do not attach a saw chain woodcarving blade or toothed saw blade.** *Such blades create frequent kickback and loss of control.*
- c) **The guard must be securely attached to the power tool and positioned for maximum safety, so the least amount of wheel is exposed towards the operator.** *The guard helps to protect operator from broken wheel fragments, accidental contact with wheel, and sparks that could ignite clothing.*
- d) **Wheels must be used only for recommended applications. For example: do not grind with the side of cut-off wheel.** *Abrasive cut-off wheels are intended for peripheral grinding, side forces applied to these wheels may cause them to shatter.*
- e) **Always use undamaged wheel flanges that are of correct size and shape for your selected wheel.** *Proper wheel flanges support the wheel thus reducing the possibility of wheel breakage. Flanges for cut-off wheels may be different from grinding wheel flanges.*
- f) **Do not use worn down wheels from larger power tools.** *Wheel intended for larger power tool is not suitable for the higher speed of a smaller tool and may burst.*

### **Safety Warnings Specific for Grinding and Abrasive Cutting-Off Operations**

- a) **Use only wheel types that are recommended for your power tool and the specific guard designed for the selected wheel.** *Wheels for which the power tool was not designed cannot be adequately guarded and are unsafe.*
- b) **The grinding surface of center depressed wheels must be mounted below the plane of the guard lip.** *An improperly mounted wheel that projects through the plane of the guard lip cannot be adequately protected. The Type 27 guard (which is necessary to use center depressed center wheels) is available at extra cost from your local dealer or authorized service center.*
- a) **Do not "jam" the cut-off wheel or apply excessive pressure. Do not attempt to make an excessive depth of cut.** *Overstressing the wheel increases the loading and susceptibility to twisting or binding of the wheel in the cut and the possibility of kickback or wheel breakage.*
- b) **Do not position your body in line with and behind the rotating wheel.** *When the wheel, at the point of operation, is moving away from your body, the possible kickback may propel the spinning wheel and the power tool directly at you.*
- c) **When wheel is binding or when interrupting a cut for any reason, switch off the power tool and hold the power tool motionless until the wheel comes to a complete stop. Never attempt to remove the cut-off wheel from**

*the cut while the wheel is in motion otherwise kickback may occur. Investigate and take corrective action to eliminate the cause of wheel binding.*

- d) **Do not restart the cutting operation in the workpiece. Let the wheel reach full speed and carefully reenter the cut.** *The wheel may bind, walk up or kickback if the power tool is restarted in the workpiece.*
- e) **Support panels or any oversized workpiece to minimize the risk of wheel pinching and kickback.** *Large workpieces tend to sag under their own weight. Supports must be placed under the workpiece near the line of cut and near the edge of the workpiece on both sides of the wheel.*
- f) **Use extra caution when making a “pocket cut” into existing walls or other blind areas.** *The protruding wheel may cut gas or water pipes, electrical wiring or objects that can cause kickback.*

### **Safety Warnings Specific for Sanding Operations**

- a) **Do not use excessively oversized sanding disc paper. Follow manufacturers recommendations, when selecting sanding paper.** *Larger sanding paper extending beyond the sanding pad presents a laceration hazard and may cause snagging, tearing of the disc or kickback.*

### **Safety Warnings Specific for Polishing Operations**

- a) **Do not allow any loose portion of the polishing bonnet or its attachment strings to spin freely. Tuck away or trim any loose attachment strings.** *Loose and spinning attachment strings can entangle your fingers or snag on the workpiece.*

### **Safety Warnings Specific for Wire Brushing Operations**

- a) **Be aware that wire bristles are thrown by the brush even during ordinary operation. Do not overstress the wires by applying excessive load to the brush.** *The wire bristles can easily penetrate light clothing and/or skin.*
- b) **If the use of a guard is recommended for wire brushing, do not allow any interference of the wire wheel or brush with the guard.** *Wire wheel or brush may expand in diameter due to work load and centrifugal forces.*
- c) **Safety goggles or safety glasses with side shields and a full face shield compliant with ANSI Z87.1 MUST be worn by the operator and others that are within 50' (15.2 m) of the use of this product.**

### **Additional Safety Information**

**▲ WARNING: ALWAYS** use safety glasses. Everyday eyeglasses are NOT safety glasses. Also use face or dust mask if cutting operation is dusty. ALWAYS WEAR CERTIFIED SAFETY EQUIPMENT:

- ANSI Z87.1 eye protection (CAN/CSA Z94.3),
- ANSI S12.6 (S3.19) hearing protection,
- NIOSH/OSHA/MSHA respiratory protection.

**▲ WARNING:** Some dust created by power sanding, sawing, grinding, drilling, and other construction activities contains chemicals known to the State of California to cause cancer, birth defects or other reproductive harm. Some examples of these chemicals are:

- lead from lead-based paints,
- crystalline silica from bricks and cement and other masonry products, and
- arsenic and chromium from chemically-treated lumber.

Your risk from these exposures varies, depending on how often you do this type of work. To reduce your exposure to these chemicals: work in a well ventilated area, and work with approved safety equipment, such as those dust masks that are specially designed to filter out microscopic particles.

- **Avoid prolonged contact with dust from power sanding, sawing, grinding, drilling, and other construction activities. Wear protective clothing and wash exposed areas with soap and water.** Allowing dust to get into your mouth, eyes, or lay on the skin may promote absorption of harmful chemicals.

**▲WARNING:** Use of this tool can generate and/or disperse dust, which may cause serious and permanent respiratory or other injury. Always use NIOSH/OSHA approved respiratory protection appropriate for the dust exposure. Direct particles away from face and body.

**▲WARNING:** Always wear proper personal hearing protection that conforms to ANSI S12.6 (S3.19) during use. Under some conditions and duration of use, noise from this product may contribute to hearing loss.

**▲WARNING:** Always use eye protection. All users and bystanders must wear eye protection that conforms to ANSI Z87.1.

**▲WARNING:** When not in use, place grinder on a stable surface where it will not move inadvertently, roll or cause a tripping or falling hazard. Serious personal injury may result.

**▲WARNING:** The grinding wheel or accessory may loosen during coast-down of the tool when shut off. If grinding wheel or accessory loosens, it may dismount from the machine and may cause serious personal injury.

**▲CAUTION:** To reduce the risk of personal injury, use extra care when working into a corner or edge because a sudden, sharp movement of the tool may be experienced when the wheel or other accessory contacts a secondary surface or a surface edge.

- The label on your tool may include the following symbols. The symbols and their definitions are as follows:

V .....	volts	Hz .....	hertz
sfpm.....	surface feet per minute	SPM.....	strokes per minute
min.....	minutes	A .....	amperes
≡ or DC....	direct current	W .....	watts
Ⓜ .....	Class I Construction (grounded)	☐ .....	Class II Construction (double insulated)
⏚ or AC/DC ..	alternating or direct current	IPM .....	impacts per minute
.../min.....	per minute	no .....	no load speed
BPM .....	beats per minute	n.....	rated speed
~ or AC....	alternating current	⊕ .....	earthing terminal
RPM.....	revolutions per minute	▲ .....	safety alert symbol

- **An extension cord must have adequate wire size (AWG or American Wire Gauge) for safety.** The smaller the gauge number of the wire, the greater the capacity of the cable, that is 16 gauge has more capacity than 18 gauge. An undersized cord will cause a drop in line voltage resulting in loss of power and overheating. When using more than one extension to make up the total length, be sure each individual extension contains at least the minimum wire size. The following table shows the correct size to use depending on cord length and nameplate ampere rating. If in doubt, use the next heavier gauge. The smaller the gauge number, the heavier the cord.

Minimum Gauge for Cord Sets						
Ampere Rating		Volts	Total Length of Cord in Feet (meters)			
		120 V	25	50	100	150
			(7.6)	(15.2)	(30.5)	(45.7)
240 V	50	100	200	300		
	(15.2)	(30.5)	(61.0)	(91.4)		
More Than	Not More Than	AWG				
0	6		18	16	16	14
6	10		18	16	14	12
10	12		16	16	14	12
12	16		14	12	Not Recommended	

## SAVE THESE INSTRUCTIONS FOR FUTURE USE

### COMPONENTS (Fig. 1, 2)

**▲ WARNING:** Never modify the power tool or any part of it. Damage or personal injury could result.

#### DWE46044, DWE46066

- |                               |                                       |
|-------------------------------|---------------------------------------|
| A. Paddle switch (DWE46044)   | I. Threaded locking flange            |
| B. Trigger switch (DWE46066)  | J. Adjustable cut-off guard (DWE4606) |
| C. Lock-off lever (DWE46044)  | K. Dust Ejection System™ (DES)        |
| D. Lock-off button (DWE46066) | L. 3" (76 mm) backing flange          |
| E. Spindle lock button        |                                       |
| F. Side handle                |                                       |
| H. Anti-lockup backing flange |                                       |

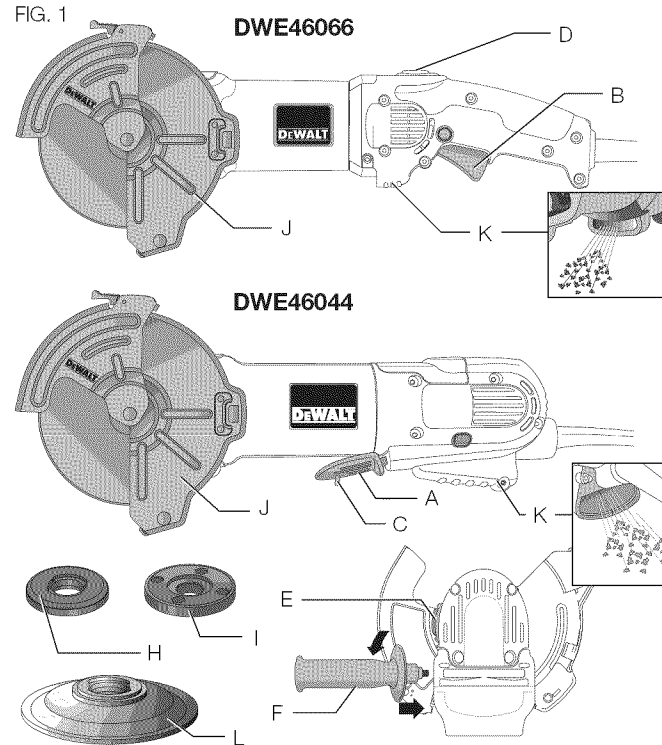
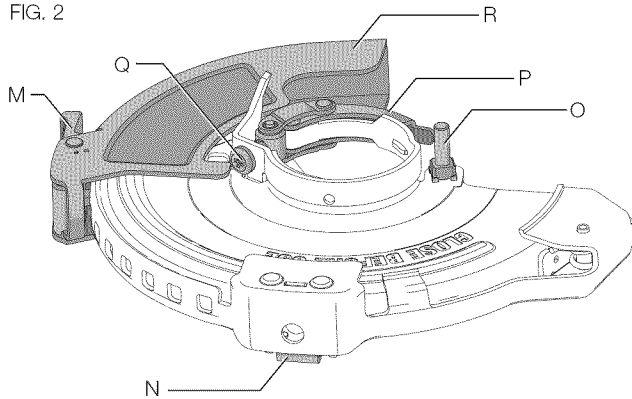

FIG. 2



**DWE4606**

- |                                   |                                 |
|-----------------------------------|---------------------------------|
| M. Guard opening adjustment lever | P. Guard latch                  |
| N. Wheel change release button    | Q. Guard latch adjustment screw |
| O. Guard stop screw               | R. Outer guard                  |

**INTENDED USE**

The DWE46044 and DWE46066 heavy-duty angle grinders have been designed for professional grinding at various work sites (i.e., construction sites). **DO NOT** use under wet conditions or in presence of flammable liquids or gases.

These heavy-duty angle grinders are professional power tools. **DO NOT** let children come into contact with the tool. Supervision is required when inexperienced operators use this tool.

**SPINDLE LOCK (FIG. 3)**

The spindle lock (E) is provided to prevent the spindle from rotating when installing or removing wheels. Operate the spindle lock only when the tool is turned off, unplugged from the power supply, and has come to a complete stop. Do not engage the spindle lock while the tool is operating because damage to the tool will result. To engage the lock, depress the spindle lock button and rotate the spindle until you are unable to rotate the spindle further.

FIG. 3

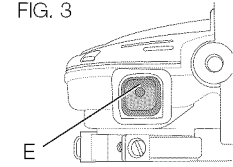

**Guards and Flanges**

It is important to choose the correct guards and flanges to use with the grinder accessories. See **Accessory Chart** for the correct accessories.

**NOTE:** Edge grinding and cutting can be performed with Type 27 wheels designed and specified for this purpose.

**▲ CAUTION:** Purchase and install the proper Type 27 guard to use Type 27 wheels.

**▲ WARNING:** Accessories must be rated for at least the speed recommended on the tool warning label. Wheels and other accessories running over rated accessory speed may burst and cause injury. Every unthreaded accessory must have a 7/8" (22.2 mm) arbor hole. If it does not, it may have been designed for a circular saw and should not be used. Use only the accessories shown in the **Accessory Chart**. Accessory ratings must be above listed minimum wheel speed as shown on tool nameplate.

## ASSEMBLY AND ADJUSTMENTS

**▲WARNING:** To reduce the risk of injury, turn unit off and disconnect it from power source before installing and removing accessories, before adjusting or when making repairs. Before reconnecting the tool, depress and release the trigger switch to ensure that the tool is off. An accidental start-up can cause injury.

### Mounting Guards

#### MOUNTING AND ADJUSTING THE HEAVY-DUTY CUT-OFF GUARD (FIG. 4–6)

**▲CAUTION:** Guards must be used with all cutting wheels.

This guard is compatible with DEWALT grinders model numbers D28140, D28144, D28144N, D28065, D28065N, D28066N, DWE46044 or DWE46066. It is a Type 1 guard for usage solely with Type 1/41 wheels.

1. Depress wheel change release button (N) and hinge open the bottom half of the guard to the farthest open position.
2. If not already loosened, loosen the guard stop screw (O) until no threads are exposed on the underside.
3. With the anti-lock backing flange removed, open the guard latch (P). Align the lugs (S) on the guard with the slots (T) on the gear case.
4. Close the bottom half of the guard until it clicks into place.

FIG. 4

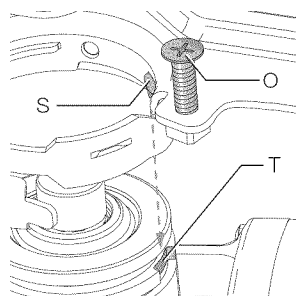

5. With the guard latch open (O), rotate the guard as shown in figure 8. The guard body should be positioned between the spindle and the operator to provide maximum operator protection.
6. Open the top half of the guard again, and tighten guard stop screw (O). Turn screw clockwise until fully seated onto guard stop. Close top half of the guard (U) again until it clicks into place. Insure the guard is completely closed and locked.

FIG. 5

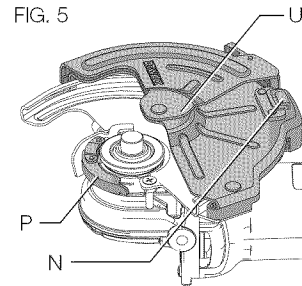

7. Close the guard latch to secure the guard on the gear case.

**NOTE:** You should not be able to rotate the guard by hand when the latch is closed. The guard is pre-adjusted to the

diameter of the gear case hub at the factory. If, after a period of time, the guard becomes loose, tighten the adjusting screw with guard latch in the closed position.

**▲CAUTION:** Do not tighten the adjusting screw with the guard latch in open position. Undetectable damage to the guard or the mounting hub may result.

**▲CAUTION:** If guard cannot be tightened by adjusting clamp, do not use tool and take the tool and guard to a service center to repair or replace the guard.

**▲WARNING:** Do not operate the tool with a loose guard or with the guard in the open position. A loose or open guard cannot protect the operator from broken wheel fragments, accidental contact with wheel, and sparks that could ignite clothing.

8. To remove guard, follow these steps in reverse.

**NOTE:** Take care not to lose the guard stop screw (O) so it can be re-installed with the the adjustable cut-off guard.

### To Adjust the Heavy-Duty Cut-off Guard:

When application allows and/or greater guard coverage is preferred, the outer guard (R) can be adjusted closed by pressing the guard opening adjustment lever (M) and rotating the outer guard to the desired position.

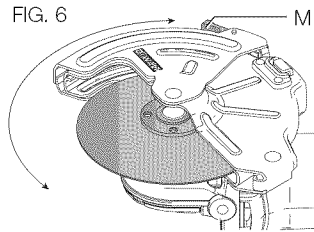

### MOUNTING AND REMOVING OTHER COMPATIBLE GUARDS (FIG. 7)

**▲ CAUTION:** *Guards must be used with all grinding wheels, cutting wheels, sanding flap discs, wire brushes, and wire wheels. The tool may be used without a guard only when sanding with conventional sanding discs.*

1. Open the guard latch. Align the lugs on the guard with the slots on the gear case.
2. Push the guard down until the guard lugs engage and rotate freely in the groove on the gear case hub.
3. With the guard latch open, rotate the guard into the desired working position. The guard body should be positioned between the spindle and the operator to provide maximum operator protection.
4. Close the guard latch to secure the guard on the gear case. You should not be able to rotate the guard by hand when the latch

is closed. Do not operate the grinder with a loose guard or the guard latch in open position.

5. To remove the guard, open the guard latch, rotate the guard so that the arrows are aligned and pull up on the guard.

FIG. 7

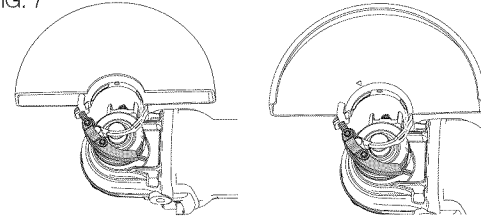

**NOTE:** The guard is pre-adjusted to the diameter of the gear case hub at the factory. If, after a period of time, the guard becomes loose, tighten the adjusting screw with guard latch in the closed position.

**▲ CAUTION:** *Do not tighten the adjusting screw with the guard latch in open position. Undetectable damage to the guard or the mounting hub may result.*

**▲ CAUTION:** *If guard cannot be tightened by adjusting clamp, do not use tool and take the tool and guard to a service center to repair or replace the guard.*

### Attaching Side Handle (Fig. 8)

The side handle (F) can be fitted to either side of the gear case in the threaded holes, as shown.

**▲ CAUTION:** *Only use the adjustable cut-off guard with the side handle in the left side of the gear case as shown.*

FIG. 8

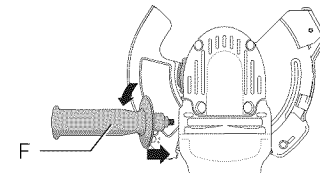



Before using the tool, check that the handle is tightened securely. Use a wrench to firmly tighten the side handle.

## Gear Case Orientation

DWE46044 and DWE46066 are sold with the spindle-side of the gear case facing to the left relative to the switch or trigger facing down. This position is ideal for cutting applications. The gear case can be repositioned to a different orientation if preferred by the user.

**▲ CAUTION:** Do not reposition the gear case when using the stock adjustable cut-off guard.

### ROTATING THE GEAR CASE (FIG. 9)

1. Remove guard and flanges from tool.
2. Remove the four corner screws attaching the gear case to motor housing.
3. Separating the gear case from motor housing not more than 1/4" (6.35 mm), rotate the gear case head to desired position.

**NOTE:** If the gear case and motor housing become separated by more than 1/4" (6.35 mm), the tool must be serviced and re-assembled by a DEWALT service center. Failure to have the tool serviced may cause brush, motor and bearing failure.

4. Re-install screws to attach the gear case to the motor housing. Tighten screws to 18 in./lbs. (2.03 Nm) torque. Overtightening could cause screws to strip.
5. Re-install guard and correct flanges for the appropriate accessories.

## OPERATION

**▲ WARNING:** To reduce the risk of injury, turn unit off and disconnect it from power source before installing and removing accessories, before adjusting or when making

repairs. Before reconnecting the tool, depress and release the paddle or trigger switch to ensure that the tool is off. An accidental start-up can cause injury.

## Switches

**▲ CAUTION:** Hold the side handle and body of the tool firmly to maintain control of the tool at start up and during use and until the wheel or accessory stops rotating. Make sure the wheel has come to a complete stop before laying the tool down.

**NOTE:** To reduce unexpected tool movement, do not switch the tool on or off while under load conditions. Allow the grinder to run up to full speed before touching the work surface. Lift the tool from the surface before turning the tool off. Allow the tool to stop rotating before putting it down.

### SOFT START FEATURE

The soft start feature allows a slow speed build-up to avoid an initial jerk when starting. This feature is particularly useful when working in confined areas. Current surge will also be reduced.

### PADDLE SWITCH OPERATION (DWE46044) (FIG. 10)

To turn the tool on, push the lock-off lever (C) toward the back of the tool, then depress the paddle switch (A). The tool will run while the switch is depressed. Turn the tool off by releasing the paddle switch.

FIG. 9

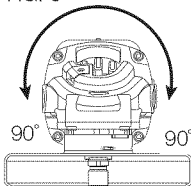
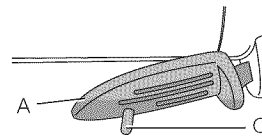

FIG. 10



## TRIGGER SWITCH OPERATION (FIG. 1, 11, 12)

### DWE46066

To turn the tool on, depress lock-off button (D) and then depress the trigger switch (B).

**▲ CAUTION:** Allow the tool to reach full speed before touching tool to the work surface. Lift the tool from the work surface before turning the tool off.

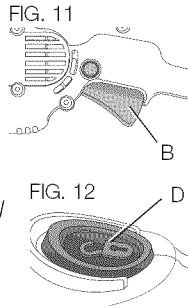

## Mounting Type 1/Type 41 Cutting Wheels (Fig. 13)

**▲ CAUTION:** The 1-11/16" (43 mm) diameter backing flange and threaded locking flange (included with tool) must be used for Type 1 and Type 41 cutting wheels.

Cutting wheels include diamond wheels and abrasive discs. Abrasive cutting wheels for metal and concrete use are available. Diamond blades for concrete cutting can also be used.

1. Depress wheel change release button and hinge open the top half of the guard to the farthest open position. Refer to figure 3.
2. Press the unthreaded backing flange (I) onto spindle with raised section (pilot) facing up until it seats fully against gear case. The raised section (pilot) on the backing flange will fit the center hole of the wheel (V) when the wheel is installed.
3. Place the wheel on the backing flange, centering the wheel on the raised section (pilot).

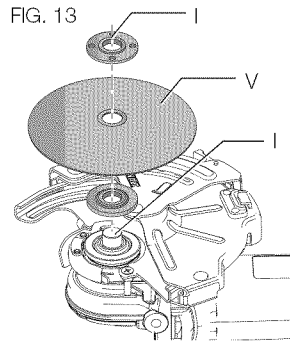

4. Install the threaded locking flange (I) with the raised section (pilot) facing away from the wheel.
5. Depress the spindle lock button and tighten threaded locking flange with a wrench.
6. Close the top half of the guard and check to make sure it is securely latched in place
7. To remove the wheel, depress the spindle lock button and loosen the threaded locking flange with a wrench.

## USING TYPE 1 CUTTING WHEELS

**▲ WARNING:** Do not use edge grinding/ cutting wheels for surface grinding applications because these wheels are not designed for side pressures encountered with surface grinding. Wheel breakage and injury may result.

1. Allow tool to reach full speed before touching tool to work surface.
2. Apply minimum pressure to work surface, allowing tool to operate at high speed. Cutting rate is greatest when the tool operates at high speed.
3. Once a cut is begun and a notch is established in the workpiece, do not change the angle of the cut. Changing the angle will cause the wheel to bend and may cause wheel breakage.
4. Remove the tool from work surface before turning tool off. Allow the tool to stop rotating before setting it down.

## Mounting and Using Depressed Center Grinding Wheels and Sanding Flap Discs

**▲ CAUTION:** A Type 27 guard must be used.

### MOUNTING AND REMOVING HUBBED WHEELS

Hubbed wheels install directly on the 5/8"-11 threaded spindle. Thread of accessory must match thread of spindle.

1. Backing flange is retained to the grinder by an O-ring on the spindle. Remove backing flange by pulling and twisting flange away from the machine.
2. Thread the wheel on the spindle by hand.
3. Depress the spindle lock button and use a wrench to tighten the hub of the wheel.
4. Reverse the above procedure to remove the wheel.

**▲ CAUTION:** Failure to properly seat the wheel before turning the tool on may result in damage to the tool or the wheel.

### MOUNTING NON-HUBBED WHEELS (FIG. 14, 15)

Depressed center Type 27 grinding wheels must be used with included flanges.

**NOTE:** The 3" (76 mm) diameter stamped steel backing flange (L) is ONLY for use with 6" (152 mm) Type 27 grinding wheels. Refer to the **Accessory Chart** for more information.

1. Install the 3" (76 mm) diameter stamped steel backing flange (L) for 6" (152 mm). Be sure the backing flange recess is seated onto the flats of the spindle by pushing and twisting the flange before placing wheel.
2. Place wheel against the backing flange, centering the wheel on the raised section (pilot) of the backing flange.

FIG. 14

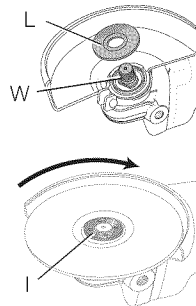

3. While depressing the spindle lock button, thread the clamp nut (I) on spindle.
4. While depressing the spindle lock button, tighten the clamp nut with a wrench.
5. To remove the wheel, depress the spindle lock button and loosen the threaded clamp nut with a wrench.

**NOTE:** If the wheel spins after the clamp nut is tightened, check the orientation of the threaded clamp nut. If a thin wheel is installed with the pilot on the clamp nut against the wheel, it will spin because the height of the pilot prevents the clamp nut from holding the wheel.

FIG. 15

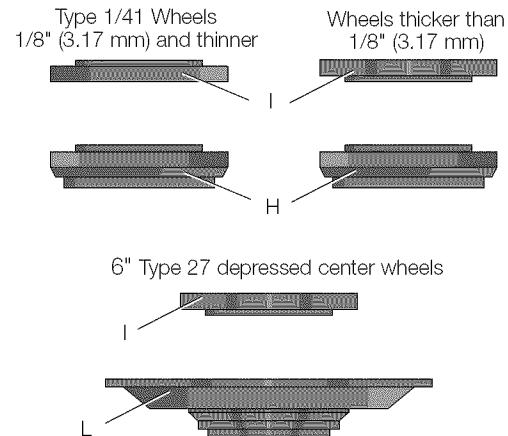

### SURFACE GRINDING WITH GRINDING WHEELS (FIG. 16)

1. Allow the tool to reach full speed before touching the tool to the work surface.
2. Apply minimum pressure to the work surface, allowing the tool to operate at high speed. Grinding rate is greatest when the tool operates at high speed.
3. Maintain a 20° to 30° angle between the tool and work surface.
4. Continuously move the tool in a forward and back motion to avoid creating gouges in the work surface.
5. Remove the tool from work surface before turning tool off. Allow the tool to stop rotating before laying it down.

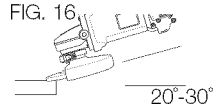

### EDGE GRINDING WITH GRINDING WHEELS (FIG. 17)

**▲ CAUTION:** Wheels used for edge grinding and cutting may break or kick back if they bend or twist while the tool is being used to do cut-off work. In all edge grinding/cutting operations, the open side of the guard must be positioned away from the operator. Edge grinding/cutting with a Type 27 wheel must be limited to shallow cutting and notching—less than 1/2" (13 mm) in depth when the wheel is new. Reduce the depth of cutting/notching equal to the reduction of the wheel radius as it wears down. Refer to the **Accessory Chart** for more information. Edge grinding/cutting with a Type 1 wheel requires usage of a Type 1 guard.

1. Allow the tool to reach full speed before touching the tool to the work surface.
2. Apply minimum pressure to the work surface, allowing the tool to operate at high speed. Grinding rate is greatest when the tool operates at high speed.

FIG. 17

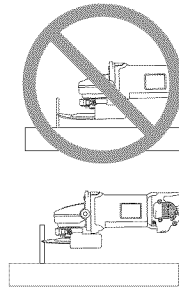

3. Position yourself so that the open-underside of the wheel is facing away from you.
4. Once a cut is begun and a notch is established in the workpiece, do not change the angle of the cut. Changing the angle will cause the wheel to bend and may cause wheel breakage. Edge grinding wheels are not designed to withstand side pressures caused by bending.
5. Remove the tool from the work surface before turning the tool off. Allow the tool to stop rotating before laying it down.

**▲ WARNING:** Do not use edge grinding/cutting wheels for surface grinding applications if the wheel label has forbidden such use because these wheels are not designed for side pressures encountered with surface grinding. Wheel breakage and serious personal injury may result.

### SURFACE FINISHING WITH SANDING FLAP DISCS (FIG. 18)

**▲ WARNING:** A type 27 guard must be used.

1. Allow the tool to reach full speed before touching the tool to the work surface.
2. Apply minimum pressure to work surface, allowing the tool to operate at high speed. Sanding rate is greatest when the tool operates at high speed.
3. Maintain a 5° to 10° angle between the tool and work surface.
4. Continuously move the tool in a forward and backward motion to avoid creating gouges in the work surface.
5. Remove the tool from work surface before turning tool off. Allow the tool to stop rotating before laying it down.

FIG. 18

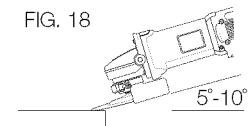

### MOUNTING SANDING BACKING PADS (FIG. 19)

**▲ CAUTION:** Proper guard must be reinstalled for grinding wheel, sanding flap disc, wire brush or wire wheel applications after sanding applications are complete.

1. Place or appropriately thread backing pad (X) on the spindle.
2. Place the sanding disc (Y) on the backing pad.
3. While depressing spindle lock, threaded sanding clamp nut (Z) on spindle, piloting the raised hub on the clamp nut into the center of sanding disc and backing pad.
4. Tighten the clamp nut by hand. Then depress the spindle lock button while turning the sanding disc until the sanding disc and clamp nut are snug.
5. To remove the wheel, grasp and turn the backing pad and sanding pad while depressing the spindle lock button.

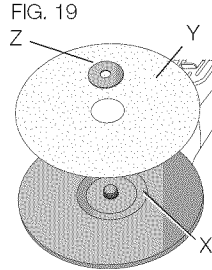

### USING SANDING BACKING PADS (FIG. 20)

Choose the proper grit sandpaper for your application. Sandpaper is available in various grits. Coarse grits yield faster material removal rates and a rougher finish. Finer grits yield slower material removal and a smoother finish.

Begin with coarse grit discs for fast, rough material removal. Move to a medium grit paper and finish with a fine grit disc for optimal finish.

Coarse	16 - 30 grit
Medium	36 - 80 grit
Fine Finishing	100 - 120 grit
Very Fine Finishing	150 - 180 grit

1. Allow the tool to reach full speed before touching tool to the work surface.
2. Apply minimum pressure to work surface, allowing the tool to operate at high speed. Sanding rate is greatest when the tool operates at high speed.
3. Maintain a 5° to 15° angle between the tool and work surface. The sanding disc should contact approximately one inch of work surface.
4. Move the tool constantly in a straight line to prevent burning and swirling of work surface. Allowing the tool to rest on the work surface without moving, or moving the tool in a circular motion causes burning and swirling marks on the work surface.
5. Remove the tool from work surface before turning tool off. Allow the tool to stop rotating before laying it down.

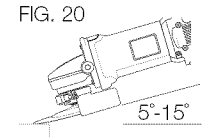

### Precautions To Take When Sanding Paint

1. Sanding of lead based paint is NOT RECOMMENDED due to the difficulty of controlling the contaminated dust. The greatest danger of lead poisoning is to children and pregnant women.
2. Since it is difficult to identify whether or not a paint contains lead without a chemical analysis, we recommend the following precautions when sanding any paint:

### PERSONAL SAFETY

1. No children or pregnant women should enter the work area where the paint sanding is being done until all clean up is completed.

2. A dust mask or respirator should be worn by all persons entering the work area. The filter should be replaced daily or whenever the wearer has difficulty breathing.

**NOTE:** Only those dust masks suitable for working with lead paint dust and fumes should be used. Ordinary painting masks do not offer this protection. See your local hardware dealer for the proper N.I.O.S.H. approved mask.

3. NO EATING, DRINKING or SMOKING should be done in the work area to prevent ingesting contaminated paint particles. Workers should wash and clean up BEFORE eating, drinking or smoking. Articles of food, drink, or smoking should not be left in the work area where dust would settle on them.

#### ENVIRONMENTAL SAFETY

1. Paint should be removed in such a manner as to minimize the amount of dust generated.
2. Areas where paint removal is occurring should be sealed with plastic sheeting of 4 mils thickness.
3. Sanding should be done in a manner to reduce tracking of paint dust outside the work area.

#### CLEANING AND DISPOSAL

1. All surfaces in the work area should be vacuumed and thoroughly cleaned daily for the duration of the sanding project. Vacuum filter bags should be changed frequently.
2. Plastic drop cloths should be gathered up and disposed of along with any dust chips or other removal debris. They should be placed in sealed refuse receptacles and disposed of through regular trash pick-up procedures.  
During clean up, children and pregnant women should be kept away from the immediate work area.
3. All toys, washable furniture and utensils used by children should be washed thoroughly before being used again.

## Mounting and Using Wire Brushes and Wire Wheels

Wire cup brushes or wire wheels screw directly on the grinder spindle without the use of flanges. Use only wire brushes or wheels provided with a 5/8" - 11 threaded hub. A Type 27 guard is required when using wire brushes and wheels.

**▲ CAUTION:** *Wear work gloves when handling wire brushes and wheels. They can become sharp.*

**▲ CAUTION:** *Wheel or brush must not touch guard when mounted or while in use. Undetectable damage could occur to the accessory, causing wires to fragment from accessory wheel or cup.*

#### MOUNTING WIRE BRUSHES AND WIRE WHEELS

1. Thread the wheel on the spindle by hand.
2. Depress spindle lock button and use a wrench on the hub of the wire wheel or brush to tighten the wheel.
3. To remove the wheel, reverse the above procedure.

**▲ CAUTION:** *Failure to properly seat the wheel hub before turning the tool on may result in damage to tool or wheel.*

#### USING WIRE CUP BRUSHES AND WIRE WHEELS (FIG. 21, 22)

**▲ CAUTION:** *A type 27 guard must be used with wire brushes and wire wheels.*

Wire wheels and brushes can be used for removing rust, scale and paint, and for smoothing irregular surfaces.

1. Allow the tool to reach full speed before touching the tool to the work surface.
2. Apply minimum pressure to work surface, allowing the tool to operate at high speed. Material removal rate is greatest when the tool operates at high speed.

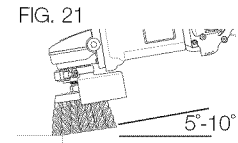

- Maintain a 5° to 10° angle between the tool and work surface for wire cup brushes.
- Maintain contact between the edge of the wheel and the work surface with wire wheels.
- Continuously move the tool in a forward and backward motion to avoid creating gouges in the work surface. Allowing the tool to rest on the work surface without moving, or moving the tool in a circular motion causes burning and swirling marks on the work surface.
- Remove the tool from the work surface before turning the tool off. Allow the tool to stop rotating before setting it down.

FIG. 22

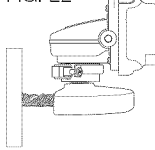

**▲ CAUTION:** Use extra care when working over an edge, as a sudden sharp movement of grinder may be experienced.

## MAINTENANCE

**▲ WARNING:** To reduce the risk of injury, turn unit off and disconnect it from power source before installing and removing accessories, before adjusting or when making repairs. Before reconnecting the tool, depress and release the trigger switch to ensure that the tool is off. An accidental start-up can cause injury.

## Cleaning

**▲ WARNING:** Blow dirt and dust out of all air vents with clean, dry air at least once a week. To minimize the risk of eye injury, always wear ANSI Z87.1 approved eye protection when performing this.

**▲ WARNING:** Never use solvents or other harsh chemicals for cleaning the non-metallic parts of the tool. These chemicals may weaken the plastic materials used in these parts. Use a cloth dampened only with water and mild soap. Never let any liquid get inside the tool; never immerse any part of the tool into a liquid.

## Accessories

**▲ WARNING:** Since accessories, other than those offered by DEWALT, have not been tested with this product, use of such accessories with this tool could be hazardous. To reduce the risk of injury, only DEWALT recommended accessories should be used with this product.

**▲ WARNING:** Handle and store all abrasive wheels carefully to prevent damage from thermal shock, heat, mechanical damage, etc. Store in a dry protected area free from high humidity, freezing temperatures or extreme temperature changes.

The capacities of these grinders are as follows:

- DWE46044, DWE46066 - 5"/6" (127 mm/152 mm) diameter x 3/32" (2.38 mm) thick cutting wheels. These units can utilize up to 1/4" (6.35 mm) thick grinding wheels if a Type 27 guard (optional) is installed.

It is important to choose the correct guards, backing pads and flanges to use with grinder accessories. See the **Accessory Chart** for information on choosing the correct accessories.

**▲ WARNING:** Accessories must be rated for at least the speed recommended on the tool warning label. Wheels and other accessories running over rated accessory speed may burst and cause injury. Threaded accessories must have a 5/8"-11 hub. Every unthreaded accessory must have a 7/8" (22.2 mm) arbor hole. If it does not, it may have been designed for a circular saw and should not be used. Use only the accessories shown in the **Accessory Chart** of this manual. Accessory ratings must be above listed minimum wheel speed as shown on tool nameplate.

Recommended accessories for use with your tool are available at extra cost from your local dealer or authorized service center. If you need assistance in locating any accessory, please contact DEWALT

Industrial Tool Co., 701 East Joppa Road, Baltimore, MD 21286, call 1-800-4-DEWALT (1-800-433-9258) or visit our website: [www.dewalt.com](http://www.dewalt.com).

## Repairs

To assure product SAFETY and RELIABILITY, repairs, maintenance and adjustment (including brush inspection and replacement) should be performed by a DEWALT factory service center, a DEWALT authorized service center or other qualified service personnel. Always use identical replacement parts.

## Register Online

Thank you for your purchase. Register your product now for:

- **WARRANTY SERVICE:** Registering your product will help you obtain more efficient warranty service in case there is a problem with your product.
- **CONFIRMATION OF OWNERSHIP:** In case of an insurance loss, such as fire, flood or theft, your registration of ownership will serve as your proof of purchase.
- **FOR YOUR SAFETY:** Registering your product will allow us to contact you in the unlikely event a safety notification is required under the Federal Consumer Safety Act.

Register online at [www.dewalt.com/register](http://www.dewalt.com/register).

## Three Year Limited Warranty

DEWALT will repair, without charge, any defects due to faulty materials or workmanship for three years from the date of purchase. This warranty does not cover part failure due to normal wear or tool abuse. For further detail of warranty coverage and warranty repair

information, visit [www.dewalt.com](http://www.dewalt.com) or call 1-800-4-DEWALT (1-800-433-9258). This warranty does not apply to accessories or damage caused where repairs have been made or attempted by others. This warranty gives you specific legal rights and you may have other rights which vary in certain states or provinces.

In addition to the warranty, DEWALT tools are covered by our:

### 1 YEAR FREE SERVICE

DEWALT will maintain the tool and replace worn parts caused by normal use, for free, any time during the first year after purchase.

### 90 DAY MONEY BACK GUARANTEE

If you are not completely satisfied with the performance of your DEWALT Power Tool, Laser, or Nailer for any reason, you can return it within 90 days from the date of purchase with a receipt for a full refund – no questions asked.

**LATIN AMERICA:** This warranty does not apply to products sold in Latin America. For products sold in Latin America, see country specific warranty information contained in the packaging, call the local company or see website for warranty information.

**FREE WARNING LABEL REPLACEMENT:** If your warning labels become illegible or are missing, call 1-800-4-DEWALT (1-800-433-9258) for a free replacement.





## ACCESSORIES CHART

### Wire Wheels

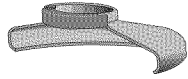

Type 27 guard\*



3" (76.2 mm)  
wire cup brush

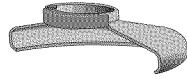

Type 27 guard\*

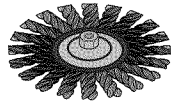

4" (100 mm) wire wheel

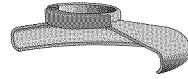

Type 27 guard\*



3" (76 mm) diameter  
stamped steel  
backing flange

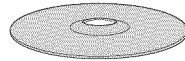

Type 27 surface grinding  
depressed center wheel



threaded locking flange

### 6" (152 mm) Grinding Wheels

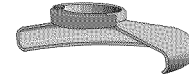

Type 27 guard\*



Type 27 surface grinding  
hubbed wheel

### Sanding Discs

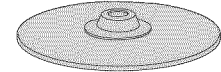

rubber backing pad

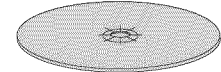

sanding disc



clamp nut

\* **NOTE:** A Type 27 guard is available at extra cost from your local dealer or authorized service center.

## ACCESSORIES CHART (CONTINUED)

### 6" (152 mm) Cutting Wheels

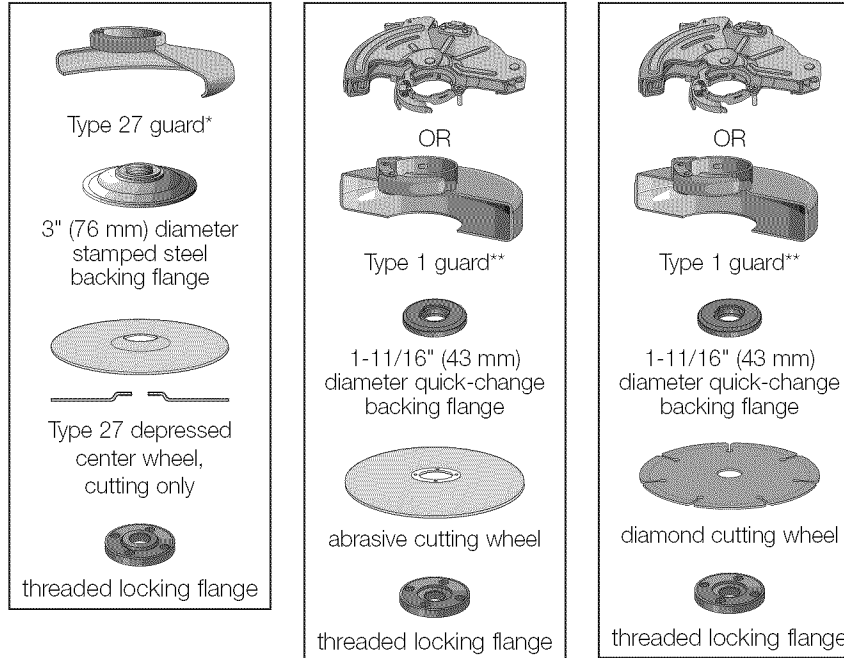

\* **NOTE:** A Type 27 guard is available at extra cost from your local dealer or authorized service center.

\*\* **NOTE:** A conventional Type 1 guard is available at extra cost from your local dealer or authorized service center.

## Définitions : lignes directrices en matière de sécurité

Les définitions ci-dessous décrivent le niveau de danger pour chaque mot-indicateur employé. Lire le mode d'emploi et porter une attention particulière à ces symboles.

**▲ DANGER** : indique une situation dangereuse imminente qui, si elle n'est pas évitée, **entraînera la mort ou des blessures graves**.

**▲ AVERTISSEMENT** : indique une situation potentiellement dangereuse qui, si elle n'est pas évitée, **pourrait entraîner la mort ou des blessures graves**.

**▲ ATTENTION** : indique une situation potentiellement dangereuse qui, si elle n'est pas évitée, **pourrait entraîner des blessures légères ou modérées**.

**AVIS** : indique une pratique ne posant **aucun risque de dommages corporels** mais qui par contre, si rien n'est fait pour l'éviter, **pourrait poser des risques de dommages matériels**.

POUR TOUTE QUESTION OU TOUT COMMENTAIRE AU SUJET DE CET OUTIL OU DE TOUT AUTRE OUTIL DEWALT, APPELER SANS FRAIS AU NUMÉRO : **1 800 4-DEWALT (1 800 433-9258)**.



**AVERTISSEMENT** : Afin de réduire le risque de blessures, veuillez lire le mode d'emploi de l'outil.

## Avertissements de sécurité généraux pour les outils électriques



**MISE EN GARDE!** Lire tous les avertissements de sécurité et toutes les consignes. Le non-respect des avertissements et des directives peut entraîner des risques de décharge électrique, d'incendie ou de blessures graves.

## CONSERVER TOUS LES AVERTISSEMENTS ET TOUTES LES DIRECTIVES POUR UN USAGE ULTÉRIEUR

Le terme « outil électrique » cité dans les avertissements se rapporte à votre outil électrique à alimentation sur secteur (avec fil) ou à piles (sans fil).

### 1) SÉCURITÉ DU LIEU DE TRAVAIL

- a) **Maintenez la zone de travail propre et bien éclairée.** Les lieux encombrés ou sombres sont propices aux accidents.
- b) **Ne faites pas fonctionner d'outils électriques dans une atmosphère explosive, tel qu'en présence de liquides, de gaz ou de poussières inflammables.** Les outils électriques produisent des étincelles qui pourraient enflammer la poussière ou les vapeurs.
- c) **Tenez les enfants et les adultes à distance lorsque vous utilisez un outil électrique.** Les distractions peuvent vous faire perdre la maîtrise de l'outil.

### 2) SÉCURITÉ ÉLECTRIQUE

- a) **Les fiches des outils électriques doivent correspondre à la prise. Ne jamais modifier la fiche d'aucune façon. Ne jamais utiliser de fiche d'adaptation avec un outil électrique mis à la terre.** Le risque de choc électrique sera réduit par l'utilisation de fiches non modifiées correspondant à la prise.

- b) **Évitez tout contact avec des surfaces mises à la terre comme des tuyaux, des radiateurs, des cuisinières et des réfrigérateurs.** Le risque de décharge électrique est plus élevé si votre corps est mis à la terre.
  - c) **N'exposez pas les outils électriques à la pluie ou à l'humidité.** La pénétration de l'eau dans un outil électrique augmente le risque de choc électrique.
  - d) **Ne tirez pas sur le cordon. Ne jamais utiliser le cordon pour transporter, tirer ou débrancher un outil électrique. Tenir le cordon éloigné de la chaleur, de l'huile, des bords tranchants et des pièces mobiles.** Les cordons d'alimentation endommagés ou enchevêtrés augmentent le risque de décharge électrique.
  - e) **Pour l'utilisation d'un outil électrique à l'extérieur, servez-vous d'une rallonge adéquate.** L'utilisation d'une rallonge conçue pour l'extérieur réduira les risques de décharge électrique.
  - f) **S'il est impossible d'éviter l'utilisation d'un outil électrique dans un endroit humide, branchez l'outil sur une prise ou sur un circuit d'alimentation dotés d'un disjoncteur de fuite de terre.** L'utilisation de ce type de disjoncteur réduit les risques de choc électrique.
- 3) SÉCURITÉ PERSONNELLE**
- a) **Soyez vigilant, soyez attentif à ce que vous faites et faites preuve de jugement lorsqu'un outil électrique est utilisé. Ne pas utiliser d'outil électrique en cas de fatigue ou sous l'influence de drogues, d'alcool ou de médicaments.** Un simple moment d'inattention en utilisant un outil électrique peut causer de graves blessures corporelles.
  - b) **Portez un équipement de protection individuelle. Toujours porter une protection oculaire.** Le port d'équipements de protection comme un masque anti-poussière, des chaussures antidérapantes, un casque de sécurité ou des protecteurs

auditifs lorsque la situation le requiert réduira les risques de blessures corporelles.

- c) **Empêchez les démarrages intempestifs. Assurez-vous que l'interrupteur se trouve en position d'arrêt avant de relier l'outil à une source d'alimentation et/ou d'insérer un bloc-piles, de ramasser ou de transporter l'outil.** Transporter des outils électriques alors que votre doigt repose sur l'interrupteur ou brancher un outil électrique dont l'interrupteur est en position de marche risque de provoquer un accident.
  - d) **Retirez toute clé de réglage avant de mettre l'outil électrique en marche.** Une clé de réglage fixée à une partie pivotante de l'outil électrique peut provoquer des blessures corporelles.
  - e) **Ne pas trop tendre les bras. Conserver son équilibre en tout temps.** Cela permet de mieux maîtriser l'outil électrique dans les situations imprévues.
  - f) **Portez des vêtements appropriés. Ne pas porter de vêtements amples ni de bijoux. Garder les cheveux, les vêtements et les gants à l'écart des pièces mobiles.** Les vêtements amples, les bijoux ou les cheveux longs risquent de rester coincés dans les pièces mobiles.
  - g) **Si des composants sont fournis pour le raccordement de dispositifs d'extraction et de collecte de poussière, assurez-vous que ceux-ci sont bien raccordés et utilisés.** L'utilisation d'un dispositif de dépoussiérage peut réduire les dangers engendrés par les poussières.
- 4) UTILISATION ET ENTRETIEN D'UN OUTIL ÉLECTRIQUE**
- a) **Ne forcez pas un outil électrique. Utiliser l'outil électrique approprié à l'application.** L'outil électrique approprié effectuera un meilleur travail, de façon plus sûre et à la vitesse pour laquelle il a été conçu.

- b) **N'utilisez pas d'outil électrique dont l'interrupteur est défectueux.** Tout outil électrique dont l'interrupteur est défectueux est dangereux et doit être réparé.
- c) **Débranchez la fiche de la source d'alimentation et/ou le bloc-piles de l'outil électrique avant de faire tout réglage ou changement d'accessoire ou avant de ranger l'outil.** Ces mesures préventives réduisent les risques de démarrage accidentel de l'outil électrique.
- d) **Rangez les outils électriques hors de la portée des enfants et ne permettez à quiconque n'étant pas familier avec l'outil ou le présent mode d'emploi de l'utiliser.** Les outils électriques sont potentiellement dangereux entre les mains d'utilisateurs inexpérimentés.
- e) **Entretien des outils électriques. Vérifier si les pièces mobiles sont mal alignées ou coincées, si des pièces sont brisées ou présentent toute autre condition susceptible de nuire au bon fonctionnement de l'outil électrique. En cas de dommage, faire réparer l'outil électrique avant toute nouvelle utilisation.** Beaucoup d'accidents sont causés par des outils électriques mal entretenus.
- f) **Assurez-vous que les outils de coupe sont affûtés et propres.** Les outils de coupe bien entretenus et affûtés sont moins susceptibles de se coincer et sont plus faciles à maîtriser.
- g) **Utilisez l'outil électrique, les accessoires, les forets, etc. conformément aux présentes consignes en tenant compte des conditions de travail et du travail à effectuer.** L'utilisation d'outils électriques pour des tâches différentes de celles pour lesquelles ils ont été conçus pourrait entraîner une situation dangereuse.

## 5) RÉPARATION

- a) **Faites réparer l'outil électrique par un réparateur professionnel en n'utilisant que des pièces de rechange identiques.** Cela permettra d'assurer une utilisation sécuritaire de l'outil électrique.

## CONSIGNES DE SÉCURITÉ POUR TOUTES LES OPÉRATIONS

### **Avertissements de sécurité communs à toutes les opérations de meulage, ponçage, brossage à l'aide d'une brosse métallique, polissage ou de coupe**

- a) **Cet outil électrique est conçu pour fonctionner comme une meule, une ponceuse, une brosse métallique, une polisseuse ou un outil de coupe. Lire tous les avertissements de sécurité, les directives, les illustrations et les spécifications fournies avec cet outil électrique.** Négliger de suivre toutes les directives suivantes peut entraîner des risques de décharge électrique, d'incendie ou de blessures graves.
- b) **Ne pas utiliser d'accessoire non conçu spécifiquement pour cet outil ou qui n'aurait pas reçu une approbation spécifique du fabricant de l'outil.** En effet, il est parfois possible de fixer un accessoire à l'outil électrique; toutefois, cela ne garantit pas une utilisation sécuritaire.
- c) **Le régime nominal de l'accessoire doit être au moins égal au régime maximal inscrit sur l'outil électrique.** Les accessoires soumis à un régime plus élevé que celui pour lequel ils sont conçus peuvent se briser et être projetés.

- d) **Le diamètre externe et l'épaisseur de l'accessoire doivent être adéquats pour la capacité de l'outil électrique.** Il est impossible de protéger l'utilisateur d'un bris d'accessoire de mauvais calibre ou de le maîtriser correctement.
- e) **Les raccords filetés d'accessoires doivent correspondre au filetage de la broche de la meuleuse.** Dans le cas des accessoires à fixation par bride, l'alésage central de l'accessoire doit correspondre au diamètre de positionnement de la bride. Autrement, l'outil sera déséquilibré, vibrera excessivement et risquerait de provoquer une perte de maîtrise.
- f) **Ne pas utiliser d'accessoire endommagé.** Avant toute utilisation, inspecter la meule abrasive à la recherche d'éclats et de fissures; le tampon pour tout signe de fissures, déchirures ou d'usure excessive; et la brosse métallique, pour déceler s'il y a des fils métalliques fissurés ou détachés. En cas de chute de l'outil ou de l'accessoire, les inspecter à la recherche de dommages ou insérer un accessoire non endommagé. Après l'inspection et l'insertion d'un accessoire, se positionner (l'utilisateur ou quiconque aux alentours) hors du plan de rotation de l'accessoire et faire tourner, pendant une minute, l'outil électrique à plein régime, à vide. Normalement, tout accessoire endommagé se brisera au cours de cette période d'essai.
- g) **Utiliser un équipement de protection individuelle.** Utiliser un masque facial, des lunettes de sécurité ou des lunettes protectrices en fonction de l'application. Au besoin, porter un masque antipoussières, des protecteurs auditifs, des gants et un tablier d'atelier capable d'arrêter de petits fragments d'abrasifs ou de pièces. La protection oculaire doit être en mesure d'arrêter tout débris produit par les diverses opérations et le masque antipoussières ou le respirateur, de filtrer les particules produites par l'opération en cours. Une exposition prolongée à un bruit d'intensité élevée pourrait causer une perte auditive.
- h) **Éloigner tout observateur à une distance sécuritaire de la zone de travail.** Toute personne qui pénètre dans la zone de travail devra également porter un équipement de protection individuelle. Il est possible qu'un fragment de pièce ou un accessoire brisé soit projeté et provoque des blessures au-delà de la zone immédiate de travail.
- i) **Tenir l'outil électrique par les surfaces isolées prévues à cet effet pendant toute utilisation où l'organe de coupe pourrait entrer en contact avec des fils électriques cachés ou son propre cordon.** Tout contact entre un fil « sous tension » et l'accessoire de coupe pourrait également mettre « sous tension » les pièces métalliques exposées de l'outil et donner un choc électrique à l'utilisateur.
- j) **Positionner le cordon d'alimentation hors d'atteinte de l'accessoire en mouvement.** En cas de perte de maîtrise, il est possible de couper ou d'effiloche le cordon et la main ou le bras de l'opérateur risqueraient d'être happés par l'accessoire en mouvement.
- k) **Ne jamais déposer l'outil électrique avant l'immobilisation complète de l'accessoire.** L'accessoire en mouvement risquerait de mordre dans la surface et de projeter l'outil électrique.
- l) **Mettre l'outil hors tension pour tout déplacement de celui-ci par l'utilisateur.** Un contact accidentel avec l'accessoire en mouvement pourrait happer les vêtements de l'utilisateur et projeter l'accessoire contre son corps.

- m) **Nettoyer régulièrement les événements de l'outil électrique.** Le ventilateur du moteur aspirera la poussière à l'intérieur du boîtier. Une accumulation excessive de poudre métallique représente un danger d'origine électrique.
- n) **Ne pas faire fonctionner l'outil électrique à proximité de matières inflammables.** Les étincelles produites risquent de les enflammer.
- o) **Ne pas utiliser d'accessoires qui exigent l'utilisation d'un liquide de refroidissement.** L'utilisation d'eau ou de tout autre liquide de refroidissement pourrait se solder par une électrocution ou une secousse électrique.
- p) **Ne jamais utiliser de meules de type 11 (boisseau conique) sur cet outil.** L'utilisation d'accessoires inadéquats peut se solder par des blessures.
- q) **Toujours se servir de la poignée latérale. La fixer solidement.** La poignée latérale doit être utilisée pour maîtriser l'outil en tout temps.
- r) **Lors du démarrage de l'outil avec une meule nouvelle ou de recharge, placer l'outil dans une zone bien protégée et le laisser fonctionner pendant une minute.** Si la meule comporte une fissure ou une fêlure non détectée, elle devrait éclater en moins d'une minute. Ne jamais démarrer l'outil lorsque quelqu'un est aligné avec la meule. Cela inclut l'opérateur.
- s) **L'utilisation d'accessoires non spécifiés dans ce manuel n'est pas recommandée et peut être dangereuse.** L'utilisation de compresseurs pour faire fonctionner l'outil à une vitesse supérieure à sa vitesse nominale est prohibée.
- t) **Utiliser des serre-joints, ou tout autre moyen, pour fixer et soutenir le matériau sur une surface stable.** Tenir la pièce avec la main ou contre son corps n'est pas suffisamment stable et risque de provoquer une perte de maîtrise de l'outil.
- u) **Protéger le disque contre tout choc ou traitement brutal.** Si c'était le cas, arrêter l'outil et vérifier que la meule ne comporte ni fissures ni défauts.
- v) **Manipuler et stocker les meules en prenant systématiquement des précautions.**
- w) **Ne pas utiliser cet outil pendant des périodes de temps prolongées.** Les vibrations causées par le fonctionnement de cet outil peuvent provoquer des blessures permanentes aux doigts, aux mains et aux bras. Utiliser des gants pour en atténuer l'impact, faire des pauses fréquentes, et en limiter l'usage journalier.
- x) **Prenez des précautions à proximité des grilles d'aération, car elles couvrent des pièces mobiles.** Les vêtements amples, les bijoux ou les cheveux longs risquent de rester coincés dans les pièces mobiles.

## Rebonds et avertissements afférents

L'effet de rebond est une réaction soudaine d'une meule, d'un tampon, d'une brosse ou d'un tout autre accessoire, en mouvement, qui est pincé ou qui s'accroche. Un pincement ou un coincement provoque un arrêt rapide de l'accessoire en mouvement qui, à son tour, projette l'outil électrique, hors de maîtrise, dans la direction opposée à la rotation de l'outil au point de grippage.

Par exemple, si une meule abrasive se pince ou s'accroche dans la pièce à usiner, le bord de la meule entrant dans le point de pincement peut accrocher la surface du matériau entraînant un déchaussement de la meule. La meule peut être projetée vers l'opérateur ou dans la direction opposée selon le sens de rotation de la meule au point de pincement. Dans ces conditions d'utilisation, les meules abrasives peuvent également se briser.

Un effet de rebond est le résultat d'une mauvaise utilisation de l'outil électrique et/ou de procédures ou conditions de fonctionnement incorrectes. Il peut être évité en prenant les précautions nécessaires telles que décrites ci-dessous :

- a) **Tenir fermement l'outil électrique et placer le corps et les mains de manière à pouvoir résister aux rebonds. Toujours utiliser la poignée auxiliaire, s'il y en a une, pour assurer un contrôle optimal en cas de rebond ou de réaction de couple lors du démarrage de l'outil.** L'opérateur peut contrôler les réactions de couple et les rebonds s'il respecte les directives prescrites.
- b) **Ne jamais placer les mains à proximité de l'accessoire en rotation.** En cas de rebond, l'accessoire peut être dévié sur celles-ci.
- c) **Ne pas positionner le corps à l'endroit où sera entraîné l'outil électrique si un rebond se produit.** Au moment du rebond, l'outil sera projeté dans la direction opposée au mouvement de la meule à l'endroit du coincement.
- d) **Faire preuve d'une extrême prudence lors de l'utilisation de l'outil sur des coins ou des rebords tranchants. Éviter tout pincement ou coincement de l'accessoire.** Les coins, les rebords tranchants et les surfaces rebondissantes ont tendance à s'accrocher à la pièce en rotation et à causer une perte de contrôle ou un rebond.
- e) **Ne pas fixer une lame de sculpture sur bois pour scie à chaîne ou une lame de scie dentée.** Ces types de lames occasionnent de nombreux rebonds et des pertes de contrôle fréquentes.

## **Avertissements de sécurité spécifiques aux opérations de meulage et de coupe par abrasion**

- a) **Utiliser uniquement les types de meules recommandés pour l'outil électrique ainsi que le carter conçu spécifiquement pour la meule sélectionnée.** Il est impossible de bien protéger l'opérateur lors de l'utilisation de meules non conçues pour l'outil. En effet, le pare-main sera alors inadéquat et l'utilisation de la meule, dangereuse.
- b) **La surface de meulage des meules à moyeu déporté doit être posée sous la contre plaque de la lèvre du carter.** Une meule mal montée qui dépasse du plan du rebord du pare-main ne peut pas être correctement protégée. Le capot protecteur de type 27 (nécessaire pour l'utilisation de meules à moyeu déporté) est en vente chez votre détaillant local ou centre de service autorisé.
- c) **Fixer solidement le carter de protection à l'outil électrique et le positionner pour maximiser la sécurité de l'opérateur, soit en minimisant la surface exposée de la meule en direction de l'opérateur.** Le carter aide à protéger l'opérateur contre toute projection de fragments de meule et contre tout contact accidentel avec la meule, ainsi que de toute étincelle pouvant enflammer les vêtements.
- d) **Utiliser uniquement les meules pour les applications prévues pour chacune d'entre elles. Par exemple : ne pas meuler avec le bord d'une meule à tronçonner.** Les meules abrasives à tronçonner sont conçues pour travailler en périphérie. L'application de forces latérales sur ces meules risquerait de les faire éclater.



- e) **Toujours utiliser des brides de meule intactes, de la bonne dimension et de la forme appropriée pour la meule sélectionnée.** Les brides de meule appropriées supportent bien la meule et réduisent ainsi la possibilité d'un bris de meule. Les brides conçues pour les meules à tronçonner pourraient différer des brides pour meules à ponçage.
- f) **Ne pas utiliser de meule usée en provenance d'outil de dimension plus importante.** Ces meules, prévues pour un outil électrique plus grand, ne conviennent pas au régime plus élevé d'un outil de plus petite dimension et pourraient éclater.

### **Autres avertissements de sécurité spécifiques aux opérations de tronçonnage à la meule abrasive**

- a) **S'assurer de ne pas « coincer » la meule à tronçonner et éviter d'appliquer trop de pression. Ne pas essayer de couper à une profondeur trop importante.** Le fait d'appliquer trop de pression sur la meule augmente la charge, la tendance de la meule à se tordre ou à se coincer pendant la coupe, ainsi que les risques de rebond ou de bris de la meule.
- b) **Ne pas positionner son corps de façon à ce qu'il soit aligné avec la meule pivotante et derrière celle-ci.** Pendant l'opération, lorsque la meule s'éloigne de l'utilisateur, un rebond peut se produire et projeter la meule en rotation et l'outil électrique directement vers l'utilisateur.
- c) **Si la meule se coince ou si l'opération de coupe est interrompue pour une quelconque raison, éteindre l'outil électrique et le maintenir immobile jusqu'à ce que la meule s'arrête complètement. Ne jamais essayer de retirer la meule à tronçonner lorsque celle-ci est en mouvement afin d'éviter qu'un rebond ne se produise.**

Rechercher et prendre les actions correctives nécessaires pour éliminer les causes du grippage de la meule.

- d) **Ne pas remettre en marche l'outil si celui-ci se trouve dans la pièce à travailler. Attendre que la meule soit à plein régime, puis la réinsérer soigneusement dans le trait de coupe.** La meule risque de se coincer, de se soulever ou de faire un rebond si cette précaution n'est pas prise.
- e) **Soutenir les panneaux ainsi que toute pièce à travailler de grande dimension afin de minimiser les risques de pincement de la meule et de rebond.** Les pièces à travailler de grande dimension tendent à s'affaisser sous leur propre poids. Il importe donc de disposer des supports sous la pièce à travailler, près du trait de coupe et du rebord de la pièce à travailler, des deux côtés de la meule.
- f) **Faire preuve d'une extrême prudence au moment d'effectuer une coupe de petite dimension dans un mur ou à tout autre endroit où la visibilité est réduite.** La meule sortante peut couper les conduites d'eau ou de gaz, le câblage électrique et tout autre objet pouvant provoquer un rebond.

### **Avertissements de sécurité spécifiques aux opérations de ponçage**

- a) **Ne pas utiliser un papier pour disque abrasif excessivement surdimensionné. Respecter les recommandations des fabricants lors de la sélection du papier abrasif.** Un papier abrasif plus grand que le plateau de ponçage représente un risque de lacération. Le papier risque également de s'accrocher, de se déchirer ou de provoquer un effet de rebond.

## Avertissements de sécurité spécifiques aux opérations de polissage

- a) **Ne pas laisser tourner librement une partie lâche de la coiffe à polir ou ses ficelles. Bien insérer les extrémités des ficelles qui dépassent sous la coiffe ou les couper.** Des ficelles lâches et en rotation peuvent s'enchevêtrer dans les doigts ou s'accrocher à la pièce.

## Avertissements de sécurité spécifiques aux opérations utilisant une brosse métallique

- a) **Être attentif, car la brosse peut projeter des soies métalliques même lors de travaux normaux. Ne pas surcharger la brosse en appliquant une force excessive sur celle-ci.** Les soies métalliques pénètrent facilement les vêtements légers ou la peau.
- b) **Si l'utilisation d'un capot protecteur est recommandée avec la brosse métallique, s'assurer qu'il n'interfère pas avec la rotation de la brosse métallique à touret ou de la brosse métallique.** Les meules ou brosses métalliques circulaires peuvent se dilater en diamètre en raison de la charge de travail et des forces centrifuges.
- c) Des lunettes de protection ou une protection oculaire avec écrans latéraux et écran frontal total conforme à la norme ANSI Z87.1, **DOIVENT** être portées par l'utilisateur ou tout autre individu présent dans un rayon de 15,2 m (50') de l'utilisation de ce produit.

## Directives de sécurité supplémentaires

**▲ AVERTISSEMENT : PORTER TOUJOURS** des lunettes de protection. Les lunettes de vue ne constituent PAS des lunettes de sécurité. Utiliser également un masque protecteur ou anti-poussières

si l'opération de coupe génère de la poussière. **PORTEZ TOUJOURS UN ÉQUIPEMENT DE SÉCURITÉ HOMOLOGUÉ.**

- Protection oculaire conforme à la norme ANSI Z87.1 (CAN/CSA Z94.3);
- Protection auditive conforme à la norme ANSI S12.6 (S3.19);
- Protection des voies respiratoires conforme aux normes NIOSH/OSHA/MSHA.

**▲ AVERTISSEMENT :** Certaines poussières produites durant les travaux de ponçage, de sciage, de meulage, de perçage et autres contiennent des produits chimiques identifiés par l'État de la Californie comme pouvant provoquer le cancer, des anomalies congénitales ou d'autres problèmes liés aux fonctions reproductrices. Voici quelques exemples de ces produits chimiques :

- le plomb provenant de peintures à base de plomb;
- la silice cristallisée venant de briques, de ciment et autres produits de maçonnerie ainsi que
- l'arsenic et le chrome dans le bois ayant subi un traitement chimique.

Le risque associé à de telles expositions varie selon la fréquence à laquelle on effectue ces travaux. Pour réduire toute exposition à ces produits : travailler dans un endroit bien aéré, en utilisant du matériel de sécurité homologué, tel un masque anti-poussière spécialement conçu pour filtrer les particules microscopiques.

- **limiter toute exposition prolongée avec les poussières provenant du ponçage, sciage, meulage, perçage ou toute autre activité de construction. Porter des vêtements de protection et laver les parties du corps exposées avec une solution d'eau et de savon.** Tout contact de la poussière avec la bouche, les yeux ou la peau peut favoriser l'absorption de produits chimiques dangereux.

**▲ AVERTISSEMENT :** Cet outil peut produire et/ou répandre de la poussière susceptible de causer des dommages sérieux et permanents au système respiratoire. Toujours porter un appareil respiratoire approuvé par le NIOSH/l'OSHA pour se protéger de la poussière. Diriger les particules loin du visage et du corps.

**▲ AVERTISSEMENT :** Toujours porter une protection auditive appropriée conformément à la norme ANSI S12.6 (S3.19) lors de l'utilisation du produit. Dans certaines conditions et suivant la durée d'utilisation, le bruit émanant de cet appareil pourrait contribuer à une perte de l'acuité auditive.

**▲ AVERTISSEMENT :** Toujours porter une protection oculaire. Tous les utilisateurs et toutes les personnes à proximité doivent porter une protection oculaire conforme à la norme ANSI Z87.1.

**▲ AVERTISSEMENT :** Lorsque la meuleuse est inutilisée, la placer sur une surface stable où elle sera immobile et ne risquera pas de rouler ou de faire trébucher ou chuter quiconque. Sinon cela pourrait entraîner des blessures corporelles graves.

**▲ AVERTISSEMENT :** la meule ou l'accessoire pourrait se desserrer lorsque l'outil continue à rouler en roue libre après avoir été éteint. Si la meule ou l'accessoire se desserre, ils pourraient se démonter de la machine et entraîner des blessures corporelles graves.

**▲ ATTENTION :** Pour réduire le risque de blessures, l'utilisateur travaillant sur un coin ou un bord doit faire preuve d'une extrême prudence, car l'outil peut faire un mouvement brusque et soudain lorsque la meule ou un autre accessoire entre en contact avec une surface ou le bord d'une surface secondaire.

- L'étiquette sur votre outil peut inclure les symboles ci-après indiqués. Les symboles et leur définition sont indiqués ci-après :

V.....	volts	Hz.....	hertz
sfpm.....	pieds linéaires par minute	SPM.....	courses par minute
min.....	minutes	A.....	ampères
— ou CC....	courant continu	W.....	watts
Ⓢ.....	Fabrication de classe I (mis à la terre)	Ⓢ.....	fabrication classe II (double isolation)
⊕.....	borne de terre	~ ou CA.....	courant alternatif
.../min.....	par minute	no.....	vitesse à vide
BPM.....	battements par minute	▲.....	symbole d'avertissement
IPM.....	impacts par minute	⌚ ou CA/CC.	courant alternatif ou continu
RPM (tr/min) ...	régime (tours par minute)	n.....	vitesse nominale

- Pour la sécurité de l'utilisateur, utilisez une rallonge de calibre adéquat (AWG, American Wire Gauge [calibrage américain normalisé des fils électriques]). Plus le numéro de calibre de fil est petit et plus sa capacité est grande, par exemple un calibre 16 a plus de capacité qu'un calibre 18. Une rallonge de calibre inférieur causera une chute de tension de ligne et donc une perte de puissance et une surchauffe. Si plus d'une rallonge est utilisée pour obtenir la longueur totale, s'assurer que chaque rallonge présente au moins le calibre de fil minimum. Le tableau suivant indique le calibre approprié à utiliser selon la longueur de la rallonge et l'intensité nominale de la plaque signalétique. En cas de doute, utiliser le calibre suivant le plus gros. Plus le calibre est petit, plus le cordon est résistant.

Calibres minimaux de cordons d'alimentation						
Intensité (en ampères)		volts	Longueur totale de cordon en mètres (pieds)			
			120 V	7,6 (25)	15,2 (50)	30,5 (100)
		240 V	15,2 (50)	30,5 (100)	61,0 (200)	91,4 (300)
Supérieur à	Inférieur à	AWG				
0	6		18	16	16	14
6	10		18	16	14	12
10	12		16	16	14	12
12	16		14	12	Non recommandé	

## CONSERVEZ CES CONSIGNES POUR UTILISATION ULTÉRIEURE

### COMPOSANTS (Fig. 1, 2)

**▲ AVERTISSEMENT :** Ne jamais modifier l'outil électrique ou l'une de ses parties. Une telle pratique risque de provoquer des dommages matériels ou des blessures.

#### DWE46044, DWE46066

- |  |   |
|--|---|
| A. Interrupteur à palette (DWE46044)   | F. Poignée latérale                                       |
| B. Interrupteur à gâchette (DWE46066)  | H. Bride tournante sur collet battu à système antiblocage |
| C. Levier de blocage (DWE46044)        | I. Bride de blocage filetée                               |
| D. Bouton de blocage (DWE46066)        | J. Capot protecteur réglable (DWE4606)                    |
| E. Bouton de verrouillage de la broche | K. Dust Ejection System <sup>MC</sup> (DES)               |
|  | L. Bride tournante sur collet battu de 76 mm (3 po)       |

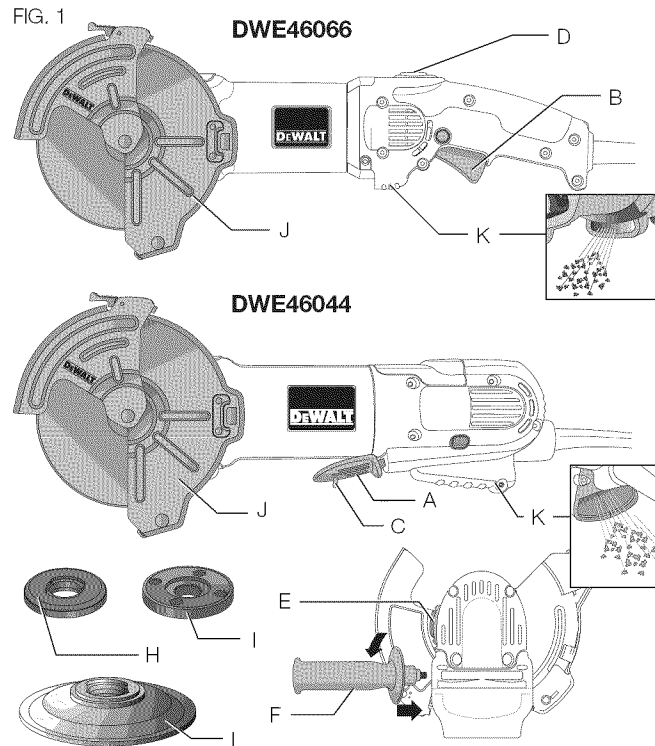
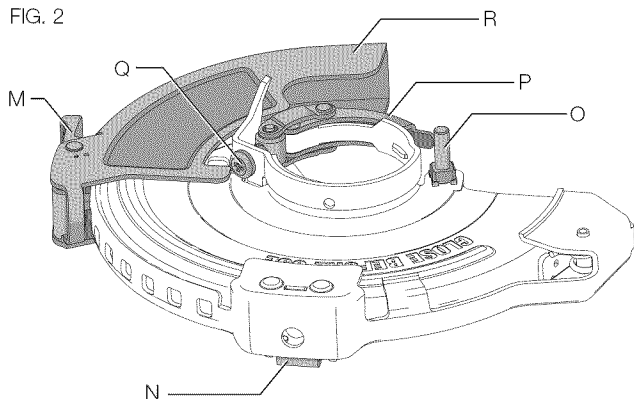

FIG. 2



**DWE4606**

- |   |   |
|---|---|
| M. Levier de réglage de l'ouverture du carter de protection | P. Verrou du carter de protection                   |
| N. Bouton de dégagement du changement de meule              | Q. Vis de réglage du verrou du carter de protection |
| O. Vis d'arrêt du carter de protection                      | R. Carter de protection extérieur                   |

**UTILISATION PRÉVUE**

Les meuleuses angulaires industrielles DWE46044 et DWE46066 ont été conçues pour le meulage, professionnel sur divers chantiers de travail (ex. chantiers de construction). **NE PAS** les utiliser en milieu ambiant humide ou en présence de liquides ou de gaz inflammables. Ces meuleuses à renvoi d'angle de type industriel sont des outils électriques professionnels. **NE PAS** les laisser à la portée des enfants.

Les opérateurs inexpérimentés doivent être supervisés lorsqu'ils utilisent cet outil.

**DISPOSITIF DE VERROUILLAGE DE LA BROCHE (FIG. 3)**

Le dispositif de verrouillage de la broche (E) est fourni pour empêcher la rotation de la broche lors de l'installation ou le retrait de meules. Utiliser uniquement le dispositif de verrouillage de la broche lorsque l'outil est éteint, débranché et que la meule est complètement immobile. Ne pas insérer le dispositif de verrouillage alors que l'outil fonctionne. Cette pratique risquera d'endommager l'outil. Pour actionner le verrou, enfoncer le bouton de verrouillage de la broche et tourner la broche jusqu'à ce qu'elle se bloque.

FIG. 3

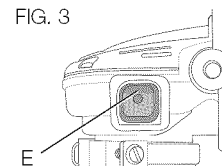

**Capots protecteurs et brides**

Il est important de sélectionner les capots protecteurs et les brides corrects pour l'utilisation des accessoires de meuleuse. Consulter la **liste des accessoires** pour la liste des accessoires corrects.

**REMARQUE :** le meulage et le tronçonnage de chant peuvent s'effectuer à l'aide de meules de type 27 conçues et indiquées pour ce travail.

**▲ ATTENTION :** acheter et installer un capot de protection de type 27 conçu pour être utilisé avec les meules de type 27.

**▲ AVERTISSEMENT :** Les accessoires doivent fonctionner au minimum à la vitesse recommandée sur l'étiquette d'avertissement de l'outil. Les meules et les accessoires qui fonctionnent à un régime plus élevé que celui prévu pourraient éclater et entraîner des blessures. Quant aux accessoires non filetés, ils doivent comporter un trou de montage de 22,2 mm (7/8 po) de diamètre. Sinon, l'accessoire pourrait être conçu pour une utilisation avec une scie circulaire et ne devrait pas être utilisé. Utiliser uniquement les

accessoires illustrés dans la **liste des accessoires**. Le régime nominal des accessoires doit toujours se situer au-dessus de la vitesse de rotation de l'outil, tel que l'indique la plaque signalétique de l'outil.

## ASSEMBLAGE ET RÉGLAGES

**▲ AVERTISSEMENT :** Pour réduire le risque de blessure, éteindre l'appareil et le débrancher avant d'installer ou de retirer tout accessoire et avant d'effectuer des réglages ou des réparations. Avant de rebrancher l'outil, appuyer sur l'interrupteur à palette et le relâcher pour vous assurer que l'outil est hors tension. Un démarrage accidentel peut provoquer des blessures.

### Assemblage du capot protecteur

#### MONTAGE ET RÉGLAGE DU CAPOT PROTECTEUR DE TYPE INDUSTRIEL (FIG. 4-6)

**▲ ATTENTION :** Il est impératif d'utiliser des carters de protection avec l'ensemble des meules à tronçonner.

Ce carter est compatible avec les meuleuses DEWALT portant les numéros de modèle D28140, D28144, D28144N, D28065, D28065N, D28066N, DWE46044 ou DWE46066. Il s'agit d'un carter de type 1 à utiliser uniquement avec des meules de type 1/41.

1. Appuyer sur le bouton de dégagement du changement de meule (N) et rabattre la partie inférieure du carter dans la position la plus ouverte.

FIG. 4

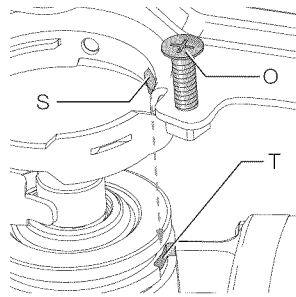

2. Si elle n'est pas encore desserrée, desserrer la vis d'arrêt du carter (O) jusqu'à ce que le filetage ne soit plus apparent sur la face inférieure.

FIG. 5

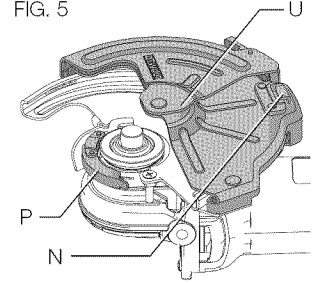

3. Une fois la bride tournante sur collet battu à système antiblocage retirée, ouvrir le verrou du carter (P). Aligner les pattes (S) du carter avec les fentes (T) sur la boîte d'engrenages.
4. Fermer la partie inférieure du carter jusqu'à ce qu'elle s'enclenche en position.
5. Avec le verrou du carter en position ouverte (O), faire tourner le carter comme indiqué à la figure 8. Le corps du carter doit être placé entre la broche et l'opérateur pour assurer à celui-ci une protection maximale.
6. Ouvrir de nouveau la partie supérieure du carter de protection et serrer la vis d'arrêt du carter (O). Tourner la vis dans le sens des aiguilles d'une montre jusqu'à ce qu'elle soit complètement insérée dans son logement. Fermer la partie supérieure du carter (U) de nouveau jusqu'à ce qu'elle s'enclenche en position. S'assurer que le carter est complètement fermé et verrouillé.
7. Fermer le verrou du carter pour fixer le carter sur la boîte d'engrenages.

**REMARQUE :** Une fois le verrou engagé, il devrait être impossible de faire tourner le pare-main à la main. Le pare-main est pré-réglé en usine pour correspondre au diamètre du moyeu du carter d'engrenages. Si le carter se desserre au bout d'un certain temps, serrer la vis de réglage avec le verrou en position fermée.

**▲ ATTENTION :** ne pas resserrer la vis de réglage si le mécanisme de verrouillage du carter de protection est ouvert. Une telle pratique pourrait endommager le pare-main ou le moyeu de montage de façon imperceptible.

**▲ ATTENTION :** s'il est impossible de resserrer le capot protecteur à l'aide du serre-joint de réglage, ne pas utiliser l'outil. Rapporter l'outil et le capot à un centre de réparation pour réparer ou remplacer le capot protecteur.

**▲ AVERTISSEMENT :** Ne pas utiliser cet outil avec un carter de protection lâche ou un carter en position ouverte. Un carter lâche ou ouvert ne peut protéger l'opérateur contre toute projection de fragments de meule et contre tout contact accidentel avec la meule, ainsi que de toute étincelle pouvant enflammer les vêtements.

8. Pour retirer le carter de protection, suivre ces étapes dans l'ordre inverse.

**REMARQUE :** veiller à ne pas perdre la vis d'arrêt du carter (O) afin de pouvoir la réinstaller avec le capot protecteur réglable.

**Pour régler le capot protecteur de type industriel :**

Lorsque l'application le permet ou qu'une plus grande couverture est désirée, le capot protecteur extérieur (R) peut être fermé davantage. Pour ce faire, appuyer sur le levier de réglage de l'ouverture du capot protecteur (M) et faire tourner le capot protecteur extérieur jusqu'à la position désirée.

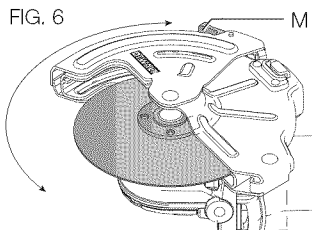

**MONTAGE ET DÉMONTAGE D'AUTRES TYPES DE CAPOTS PROTECTEURS COMPATIBLES (FIG. 7)**

**▲ ATTENTION :** utiliser systématiquement des carters protecteurs avec toutes les meules, meules à tronçonner, disques à lamelles à poncer, brosses métalliques et circulaires. L'outil peut être utilisé sans le carter protecteur seulement lors du ponçage avec des disques abrasifs conventionnels.

1. Dégager le verrou du capot protecteur. Aligner les pattes du capot protecteur avec les fentes sur le carter d'engrenage.
2. Enfoncer le capot jusqu'à ce que les pattes de celui-ci s'engagent et tournent librement dans les rainures du moyeu du carter d'engrenage.
3. Tourner le capot protecteur à la position de travail voulue alors que le verrou est désengagé. Le corps du carter doit être placé entre la broche et l'opérateur pour assurer à celui-ci une protection maximale.
4. Fermer le verrou du carter pour fixer le carter sur la boîte d'engrenages. Une fois le verrou engagé, il devrait être impossible de faire tourner le pare-main à la main. N'utilisez pas la meuleuse si le carter de protection est lâche ou si son mécanisme de verrouillage est ouvert.
5. Pour retirer le capot protecteur, dégager le verrou du capot, tourner le capot de sorte que les flèches s'alignent puis tirer sur celui-ci.

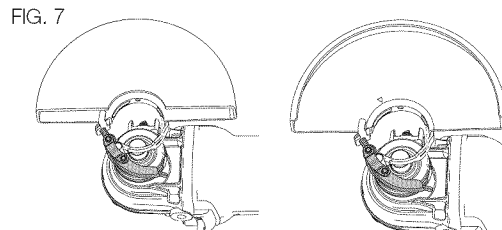

**REMARQUE :** Le pare-main est pré-réglé en usine pour correspondre au diamètre du moyeu du carter d'engrenages. S'il s'avérait après un certain temps que le carter de protection se desserre, resserez la vis de réglage alors que le mécanisme de verrouillage du carter de protection est enclenché.

**▲ ATTENTION :** ne pas resserrer la vis de réglage si le mécanisme de verrouillage du carter de protection est ouvert. Une telle pratique pourrait endommager le pare-main ou le moyeu de montage de façon imperceptible.

**▲ ATTENTION :** s'il est impossible de resserrer le capot protecteur à l'aide du serre-joint de réglage, ne pas utiliser l'outil. Rappporter l'outil et le capot à un centre de réparation pour réparer ou remplacer le capot protecteur.

### Assemblage de la poignée latérale (Fig. 8)

La poignée latérale (F) s'installe à droite ou à gauche dans les trous filetés du carter d'engrenage, comme indiqué.

**▲ ATTENTION :** toujours mettre la poignée latérale du côté gauche du carter d'engrenage lors de l'utilisation du capot protecteur réglable, comme indiqué.

Avant d'utiliser l'outil, s'assurer que la poignée est solidement fixée. Utiliser une clé à ouverture fixe pour la serrer solidement.

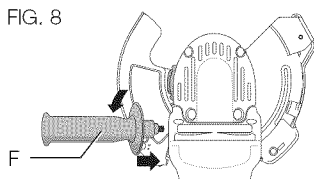

FIG. 8

### Orientation du carter d'engrenage

Les modèles DWE46044 et DWE46066 sont vendus avec le côté broche du carter d'engrenage faisant face à la gauche par rapport au commutateur ou à la gâchette faisant face au bas. Cette position est idéale pour les opérations de coupe. Le carter d'engrenage peut être repositionné dans une orientation différente si l'utilisateur le préfère.

**▲ ATTENTION :** ne pas modifier la position du carter d'engrenage lors de l'utilisation du capot protecteur réglable.

### ROTATION DU CARTER D'ENGRENAGE (FIG. 9)

1. Retirer le capot protecteur et les brides de l'outil.
2. Retirer les quatre vis des coins qui fixent le carter d'engrenage au boîtier du moteur.
3. Ne pas séparer le carter d'engrenage de plus de 6,35 mm (1/4 po) du boîtier du moteur. Tourner la tête du carter d'engrenage à la position voulue.

**REMARQUE :** dans le cas d'une séparation de plus de 6,35 mm (1/4 po) entre le carter d'engrenage et le boîtier du moteur, en confier la réparation et le remontage à un centre de réparation DEWALT. Si l'outil n'est pas réparé, il y a risque de défaillance de la brosse, du moteur et du roulement à billes.

4. Réinstaller les vis qui retiennent le carter d'engrenage au boîtier du moteur. Serrer les vis à un couple de 2,03 Nm (18 po-lb). Un couple plus élevé risque de fausser les vis.
5. Remonter le capot protecteur et les brides correctes pour les accessoires appropriés.

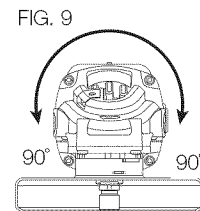

FIG. 9

### FONCTIONNEMENT

**▲ AVERTISSEMENT :** Pour réduire le risque de blessure, éteindre l'appareil et le débrancher avant d'installer ou de retirer tout accessoire et avant d'effectuer des réglages ou des réparations. Avant de rebrancher l'outil, appuyer sur l'interrupteur à palette et le relâcher pour vous assurer que l'outil est hors tension. Un démarrage accidentel peut provoquer des blessures.



## Interrupteurs

**▲ ATTENTION :** Tenir fermement la poignée latérale et le corps de l'outil pour conserver la maîtrise de l'outil au démarrage de ce dernier, durant son utilisation et jusqu'à l'arrêt complet de la meule ou de l'accessoire. S'assurer que la meule s'est vraiment arrêtée avant de déposer l'outil.

**REMARQUE :** Pour réduire tout mouvement inattendu de l'outil, ne pas le démarrer ni l'éteindre sous charge. Laisser la meuleuse atteindre son plein régime avant de toucher la surface de la pièce. Soulever l'outil de la surface avant de le mettre hors tension. Permettre l'immobilisation complète de l'outil avant de le déposer.

### FONCTION DE DÉMARRAGE EN DOUCEUR

La fonction de démarrage en douceur permet un démarrage à basse vitesse afin d'éviter une secousse initiale au démarrage. Cette fonction est particulièrement utile pour le travail dans un espace restreint. Les pointes de courant seront également réduites.

### FONCTIONNEMENT DE L'INTERRUPTEUR À PALETTE (DWE46044) (FIG. 10)

Pour mettre l'outil en marche, pousser le levier de blocage (C) vers l'arrière de l'outil, puis enfoncer l'interrupteur à palette (A). L'outil fonctionnera alors avec une simple pression sur la gâchette. Relâcher l'interrupteur à palette pour éteindre l'outil.

FIG. 10

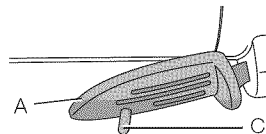

### FONCTIONNEMENT DU COMMUTATEUR À GÂCHETTE

(FIG. 1, 11, 12)

#### DWE46066

Pour mettre l'outil en marche, appuyer sur le bouton de blocage (D), puis sur le commutateur à gâchette (B).

**▲ MISE EN GARDE :** laisser l'outil atteindre son plein régime avant de toucher la surface de la pièce avec l'outil. Soulever l'outil de la surface de la pièce avant d'arrêter le moteur.

FIG. 11

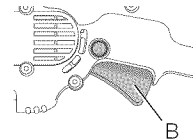
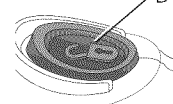

FIG. 12



### Assemblage des meules à tronçonner de type 1 et 41 (Fig. 13)

**▲ ATTENTION :** utiliser des brides tournantes sur collet battu et des brides de blocage fileté d'un diamètre de 43 mm (1-11/16 po) (incluses avec l'outil) pour les meules à tronçonner de type 1 et 41.

Les disques de coupe comprennent les meules diamants et les disques abrasifs. Des disques de coupe abrasifs pour le métal et le béton sont également disponibles. Il est aussi possible d'utiliser des disques de coupe à pointes diamantées pour le béton.

1. Appuyer sur le bouton de dégagement du changement de meule et rabattre la partie supérieure du carter dans la position la plus ouverte. Se référer à la figure 13.
2. Presser la bride tournante sur collet battu non fileté (I) sur la broche avec la section surélevée (guide) vers le haut jusqu'à ce qu'elle repose complètement contre la boîte d'engrenages. Lors de l'installation de la meule, la section surélevée de la bride tournante sur collet battu (guide) s'insérera dans le trou central de la meule (V).

- Placer la meule sur la bride tournante sur collet battu en centrant la meule sur la section surélevée (guide).
- Installer la bride de verrouillage taraudée (I) avec la section surélevée (guide) à l'opposé de la meule.
- Enfoncer le bouton de verrouillage de broche et serrer la bride de blocage filetée avec une clé.
- Fermer la partie supérieure du carter et s'assurer qu'il est solidement verrouillé.
- Pour retirer la meule, enfoncer le bouton de verrouillage de broche et desserrer la bride de blocage filetée à l'aide d'une clé.

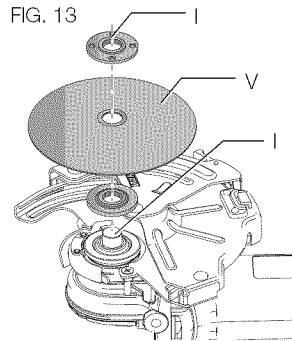

### UTILISATION DE MEULES À TRONÇONNER DE TYPE 1

**▲ AVERTISSEMENT :** ne pas utiliser de meules pour chant ou de disques de coupe pour effectuer des opérations de meulage de surface. En effet, ces meules ne sont pas conçues pour résister aux pressions latérales de ce type d'opération. Le disque risque de se briser et de provoquer des blessures.

- Laisser l'outil atteindre son plein régime avant de toucher la surface de la pièce avec la meule.
- Appliquer un minimum de pression sur la surface de la pièce et laisser l'outil fonctionner à haute vitesse. La coupe est à son meilleur à vitesse élevée.
- Une fois le troncçonnage amorcé et le taillage de la première encoche effectués, ne pas modifier l'angle du troncçonnage. Un changement d'angle pliera le disque et pourrait provoquer son bris.

- Soulever l'outil de la surface de la pièce avant d'arrêter le moteur. Permettre l'immobilisation complète de l'outil avant de le déposer.

### Assemblage et utilisation de meules à moyeu déporté et de disques à lamelles à poncer

**▲ ATTENTION :** un capot protecteur de type 27 doit être utilisé.

#### MONTAGE ET DÉMONTAGE DE MEULES SUR MOYEU

Les meules sur moyeu s'installent directement sur la broche filetée de 16 mm (5/8 po) – 11. Le filetage de l'accessoire doit correspondre à celui de la broche.

- La bride tournante sur collet battu est retenue à la meuleuse par un joint torique sur la broche. Pour enlever la bride tournante sur collet battu de la machine, tirer dessus en la faisant tourner.
- Visser à la main la meule sur la broche.
- Enfoncer le bouton de verrouillage de broche et utiliser une clé pour serrer le moyeu.
- Faire la procédure inverse pour enlever la meule.

**▲ ATTENTION :** le défaut de bien insérer la meule avant de mettre l'outil sous tension pourrait endommager l'outil ou la meule.

#### ASSEMBLAGE DE MEULES SANS MOYEU (FIG. 14, 15)

Utiliser les brides fournies avec les meules à moyeu déporté de type 27.

**REMARQUE :** les brides de soutien en acier estampé de 76 mm (3 po) de diamètre (L) NE doivent être utilisées QU'avec les meules de type 27 de 152 mm (6 po). Pour plus de renseignements, consulter la **Liste d'accessoires**.

1. Installez la bride de soutien en acier estampé de 76 mm (3 po) de diamètre (L) avec les meules de 152 mm (6 po). S'assurer que l'enfoncement de la bride tournante sur collet battu repose sur les méplats de la broche, et ce, en poussant et en tournant la bride avant de mettre la meule.

2. Appuyer la meule contre la bride tournante sur collet battu en centrant sur la section surélevée (pilote) de la bride.

3. Tout en enfonçant le bouton du dispositif de verrouillage de la broche, visser l'écrou de serrage (I) sur la broche.

4. Tout en enfonçant le bouton du dispositif de verrouillage de la broche, serrer l'écrou de serrage avec une clé à ouverture fixe.

5. Pour retirer la meule, enfoncer le bouton du dispositif de verrouillage de la broche et desserrer l'écrou de serrage fileté avec une clé à ouverture fixe.

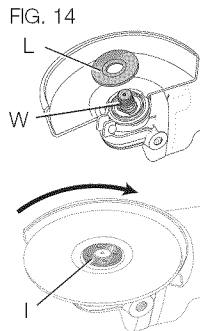

**REMARQUE :** si la meule tourne une fois l'écrou de serrage fixé, vérifier l'orientation de l'écrou de serrage fileté. En effet, si une meule mince est installée avec le pilote de l'écrou de serrage contre celle-ci, la meule tournera car la hauteur du pilote empêche l'écrou de bien retenir la meule.

FIG. 15  
Meules de type 1/41 d'une épaisseur de 3,17 mm (1/8 po) ou moins  
Meules de plus de 3,17 mm (1/8 po) d'épaisseur

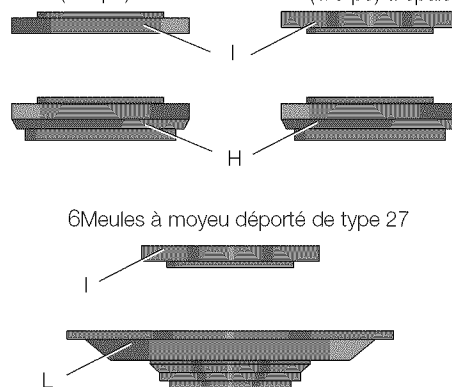

6 Meules à moyeu déporté de type 27

### MEULAGE DE SURFACE AVEC DES MEULES ABRASIVES (FIG. 16)

1. Laisser l'outil atteindre son plein régime avant de toucher la surface de la pièce avec l'outil.
2. Appliquer un minimum de pression sur la surface de la pièce et laisser l'outil fonctionner à haute vitesse. L'abrasion est à son meilleur à vitesse élevée.
3. Maintenir un angle de 20° à 30° entre l'outil et la surface de la pièce.
4. Déplacer constamment l'outil en imprimant un mouvement de va-et-vient pour prévenir la formation d'entailles sur la surface de la pièce.

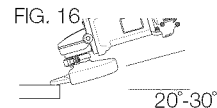

- Soulever l'outil de la surface de la pièce avant d'arrêter le moteur. Permettre l'immobilisation complète de l'outil avant de le déposer.

### MEULAGE DE CHANT AVEC DES MEULES ABRASIVES (FIG. 17)

**▲ ATTENTION :** les meules peuvent se briser ou faire des rebonds lorsqu'elles sont arquées ou si elles subissent des torsions lors de travaux de meulage angulaire ou de découpe. Pour toute opération de meulage angulaire/découpe, orienter l'ouverture du carter de protection dans le sens opposé à l'utilisateur. Le meulage angulaire/découpe avec une meule de type 27 doit se limiter à la découpe ou à des entailles peu profondes, moins de 13 mm (1/2 po) de profondeur avec une meule neuve. Réduire la profondeur de coupe/entaille en proportion égale à la réduction du radius de la meule alors qu'elle s'use. Pour plus de renseignements, consulter la **liste d'accessoires**. Le meulage angulaire/découpe avec une meule de type 1 requiert l'utilisation d'un carter protecteur de type 1.

- Laisser l'outil atteindre son plein régime avant de toucher la surface de la pièce avec l'outil.
- Appliquer un minimum de pression sur la surface de la pièce et laisser l'outil fonctionner à haute vitesse. L'abrasion est à son meilleur à vitesse élevée.
- Se positionner de sorte que le côté inférieur non protégé de la meule fasse face à l'opposé de l'opérateur.
- Une fois le tronçonnage amorcé et le taillage de la première encoche effectués, ne pas modifier l'angle du tronçonnage.

FIG. 17

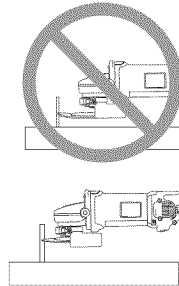

Un changement d'angle pliera le disque et pourrait provoquer son bris. Les meules de chant ne sont pas conçues pour résister aux pressions latérales produites par le pliage.

- Soulever l'outil de la surface de la pièce avant de le mettre hors tension. Permettre l'immobilisation complète de l'outil avant de le déposer.

**▲ AVERTISSEMENT :** ne pas utiliser de meules pour chant ou de disques de coupe pour effectuer des opérations de meulage de surface si l'étiquette de la meule l'interdit. En effet, ces meules ne sont pas conçues pour résister aux pressions latérales de ce type d'opération. La meule risque de se briser et de provoquer des blessures corporelles graves.

### FINITION DE SURFACE AVEC DES DISQUES DE PONÇAGE À LAMELLES (FIG. 18)

**▲ AVERTISSEMENT :** un capot protecteur de type 27 doit être utilisé.

- Laisser l'outil atteindre son plein régime avant de toucher la surface de la pièce avec l'outil.
- Appliquer un minimum de pression sur la surface de la pièce et laisser l'outil fonctionner à haute vitesse. La coupe est à son meilleur à vitesse élevée.
- Maintenir un angle de 5° à 10° entre l'outil et la surface de la pièce.
- Déplacer constamment l'outil en imprimant un mouvement de va-et-vient pour prévenir la formation d'entailles sur la surface de la pièce.
- Soulever l'outil de la surface de la pièce avant d'arrêter le moteur. Permettre l'immobilisation complète de l'outil avant de le déposer.

FIG. 18

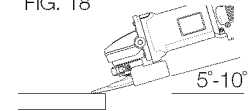

### ASSEMBLAGE DES TAMPONS POUR LE PONÇAGE (FIG. 19)

**▲ ATTENTION :** une fois le ponçage terminé, veuillez réinstaller le capot protecteur adéquat pour les opérations utilisant une meule, un disque de ponçage à lamelles, une brosse métallique ou une brosse métallique à touret.

1. Mettre ou visser adéquatement le tampon (X) sur la broche.
2. Par la suite, placer le disque abrasif (Y) sur le tampon
3. Tout en enfouissant le bouton du dispositif de verrouillage de la broche, visser l'écrou de serrage (Z) sur la broche en alignant le moyeu surélevé de l'écrou bien au centre du disque abrasif et du tampon.
4. Serrer l'écrou de serrage à la main. Puis enfoncer le bouton du dispositif de verrouillage de la broche tout en tournant le disque abrasif jusqu'à ce que le disque et l'écrou soient bien ajustés.
5. Pour retirer le tout, enfoncer le bouton du dispositif de verrouillage de la broche et, en même temps, saisir et tourner le tampon et le disque abrasif.

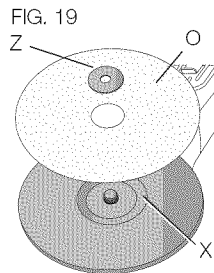

### UTILISATION DES TAMPONS POUR LE PONÇAGE (FIG. 20)

Sélectionner le grain du papier abrasif en fonction du travail à exécuter. Le papier abrasif est disponible en plusieurs grains. Un grain grossier enlève la matière plus rapidement et permet un premier dégrossissage. Un grain fin enlève la matière plus lentement et produit un fini plus régulier.

Débuter le travail avec un grain grossier pour un dégrossissage rapide. Puis utiliser un papier abrasif à grain moyen puis à grain fin pour optimiser la finition.

Grain grossier	16-30
Grain moyen	36-80
Grain fin pour la finition	100-120
Grain très fin pour la finition	150-180

1. Laisser l'outil atteindre son plein régime avant de toucher la surface de la pièce avec l'outil.
2. Appliquer un minimum de pression sur la surface de la pièce et laisser l'outil fonctionner à haute vitesse. La coupe est à son meilleur à vitesse élevée.
3. Maintenir un angle de 5° à 15° entre l'outil et la surface de la pièce. Le disque abrasif devrait toucher environ 25 mm (1 po) de la surface de la pièce.
4. Déplacer constamment l'outil en ligne droite pour empêcher le disque de brûler ou de tracer des sillons sur la surface de la pièce. Les marques de brûlure ou de sillons sont provoquées par un outil en fonctionnement, immobile sur la pièce, ou par le déplacement de celui-ci en cercles.
5. Soulever l'outil de la surface de la pièce avant d'arrêter le moteur. Permettre l'immobilisation complète de l'outil avant de le déposer.

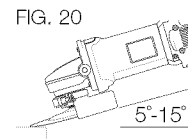

### Précautions relatives au ponçage de peinture

1. IL NE CONVIENT PAS de poncer des surfaces recouvertes de peintures à base de plomb en raison de la difficulté à contrôler la poussière contaminée. Les enfants et les femmes enceintes courent plus de danger d'empoisonnement au plomb.

2. Comme il est difficile de savoir si une surface peinte contient du plomb sans faire une analyse chimique, nous recommandons de prendre les mesures de sécurité suivantes pour poncer toute surface peinte :

### SÉCURITÉ PERSONNELLE

1. Les enfants et les femmes enceintes ne devraient pas entrer dans une zone de travail où se fait le ponçage de la peinture avant que la zone n'ait été entièrement nettoyée.
2. Toute personne entrant dans la zone de travail devrait porter un masque anti-poussière ou un respirateur. Le filtre devrait être remplacé tous les jours ou lorsque la personne portant le masque commence à avoir de la difficulté à respirer.

**REMARQUE :** seuls les masques antipoussières qui conviennent pour le travail avec de la poussière et des émanations de peinture au plomb doivent être utilisés. Les masques pour peinture ordinaires n'offrent pas cette protection. Consulter le détaillant de quincaillerie de votre région pour obtenir un masque antipoussières homologué N.I.O.S.H.

3. On ne doit PAS MANGER, BOIRE ou FUMER dans la zone de travail afin d'éviter d'ingérer des particules contaminées de peinture. Les travailleurs doivent se laver AVANT de manger, boire ou fumer. Il ne faut pas laisser de nourriture, de boisson ou de tabac dans la zone de travail, car de la poussière pourrait tomber sur ceux-ci.

### SÉCURITÉ ENVIRONNEMENTALE

1. La peinture doit être enlevée de façon à limiter la quantité de poussière produite.
2. Les zones où l'on enlève de la poussière doivent être scellées avec des feuilles de plastique d'une épaisseur de 4 mils.
3. Le ponçage devrait se faire de façon à éviter que la poussière de peinture ne se répande à l'extérieur de la zone de travail.

### NETTOYAGE ET MISE AU REBUT

1. Il conviendrait de passer l'aspirateur sur toutes les surfaces de la zone de travail et de les nettoyer à fond tous les jours pendant la durée des travaux de ponçage. Les sacs d'aspirateur doivent être fréquemment remplacés.
2. Les bâches en plastique doivent être retirées et éliminées avec tout reste de poussière ou autre débris. Elles doivent être placées dans des poubelles scellées et éliminées selon les procédures normales de traitement des ordures.  
Durant le nettoyage, les enfants et les femmes enceintes ne devraient pas s'approcher de la zone de travail.
3. Tous les jouets, meubles et ustensiles lavables utilisés par des enfants doivent être lavés à fond avant de servir à nouveau.

### Assemblage et utilisation des brosses métalliques et des brosses métalliques à touret

Les brosses forme coupelle et les brosses métalliques à touret se vissent directement sur la broche de la meuleuse sans l'utilisation de brides. Utiliser uniquement des brosses métalliques ou meules avec un moyeu à 11 filets de 15,9 mm (5/8 po) de diamètre. Un capot protecteur pour meules de type 27 est exigé lors de l'utilisation de brosses métalliques et de meules.

**▲ ATTENTION :** porter des gants de travail lors de la manipulation de brosses métalliques et de meules. En effet, elles risquent de devenir tranchantes.

**▲ ATTENTION :** la meule ou la brosse ne doit pas toucher le capot protecteur lorsque assemblée ou en cours de fonctionnement. L'accessoire pourrait subir des dommages imperceptibles; des fils pourraient se détacher de la brosse forme coupelle ou de la meule.

## ASSEMBLAGE DE BROSSES MÉTALLIQUES ET DE BROSSES MÉTALLIQUES À TOURET

1. Visser à la main la meule sur la broche.
2. Enfoncer le bouton du dispositif de verrouillage de la broche et utiliser une clé à ouverture fixe sur le moyeu de la brosse métallique à touret ou de la brosse pour bien la serrer.
3. Pour la retirer, inverser la procédure décrite ci-dessus.

**▲ ATTENTION :** un moyeu de meule mal assis avant le démarrage de l'outil risquerait d'endommager l'outil ou la meule.

## UTILISATION DE BROSSES FORME COUPELLE ET DE BROSSES MÉTALLIQUES À TOURET (FIG. 21, 22)

**▲ ATTENTION :** un capot protecteur pour meules de type 27 est exigé lors de l'utilisation de brosses et de meules métalliques.

Les brosses métalliques à touret et les brosses enlèvent la rouille, découpent la peinture et égalisent les surfaces irrégulières.

1. Laisser l'outil atteindre son plein régime avant de toucher la surface de la pièce avec l'outil.
2. Appliquer un minimum de pression sur la surface de la pièce et laisser l'outil fonctionner à haute vitesse. L'enlèvement de matière est à son meilleur à vitesse élevée.

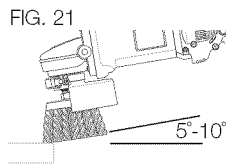

3. Maintenir un angle de 5° à 10° entre l'outil et la surface de la pièce pour les brosses forme coupelle.
4. Maintenir le contact entre le bord de la meule et la surface de la pièce avec les brosses métalliques à touret.

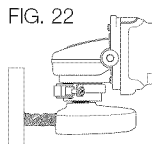

5. Déplacer constamment l'outil en imprimant un mouvement de va-et-vient pour prévenir la formation d'entailles sur la surface de la pièce. Les marques de brûlure ou de sillons sont provoquées par un outil en fonctionnement, immobile sur la pièce, ou par le déplacement de celui-ci en cercles.
6. Soulever l'outil de la surface de la pièce avant de le mettre hors tension. Permettre l'immobilisation complète de l'outil avant de le déposer.

**▲ ATTENTION :** prêter une attention particulière en cas de meulage sur un bord. En effet, il est possible que la meuleuse se déplace brusquement de façon inopinée.

## ENTRETIEN

**▲ AVERTISSEMENT :** Pour réduire le risque de blessure, éteindre l'appareil et le débrancher avant d'installer ou de retirer tout accessoire et avant d'effectuer des réglages ou des réparations. Avant de rebrancher l'outil, appuyer sur l'interrupteur à palette et le relâcher pour vous assurer que l'outil est hors tension. Un démarrage accidentel peut provoquer des blessures.

## Nettoyage

**▲ AVERTISSEMENT :** Éliminez les saletés et la poussière des grilles d'aération au moyen d'air comprimé propre et sec au moins une fois par semaine. Pour minimiser le risque de blessure aux yeux lors du nettoyage, veuillez toujours porter une protection oculaire conforme à la norme ANSI Z87.1.

**▲ AVERTISSEMENT :** Ne jamais utiliser de solvants ni d'autres produits chimiques durs pour nettoyer les pièces non métalliques de l'outil. Ces produits chimiques peuvent affaiblir les matériaux de plastique utilisés dans ces pièces. Utiliser un chiffon humecté uniquement d'eau et de savon doux. Ne jamais laisser de liquide

pénétrer dans l'outil et n'immerger aucune partie de l'outil dans un liquide.

## Accessoires

**▲ AVERTISSEMENT :** Puisque les accessoires, autres que ceux offerts par DEWALT, n'ont pas été testés avec ce produit, l'utilisation de ceux-ci pourrait s'avérer dangereuse. Pour réduire le risque de blessures, utiliser exclusivement les accessoires DEWALT recommandés avec le produit.

**▲ AVERTISSEMENT :** Manipuler et entreposer les meules abrasives soigneusement pour prévenir tout dommage résultant de chocs thermiques, de la chaleur, de dommages mécaniques. Les entreposer dans un endroit sec, à l'abri de toute humidité excessive, du gel ou de changements extrêmes de température.

Les capacités de ces meuleuses sont les suivantes :

- DWE46044, DWE46066 - Meules à tronçonner de 127 mm/152 mm (5 po/6 po) de diamètre par 2,38 mm (3/32 po) d'épaisseur. Ces appareils peuvent être utilisés avec des meules d'une épaisseur allant jusqu'à 6,35 mm (1/4 po) si un capot protecteur de type 27 (en option) est installé.

Il est important de choisir des carters, tampons de soutien et brides conformes aux accessoires à utiliser avec la meuleuse. Voir la **liste d'accessoires** pour plus d'informations sur comment choisir les accessoires adéquats à la meuleuse.

**▲ AVERTISSEMENT :** Les accessoires doivent fonctionner au minimum à la vitesse recommandée sur l'étiquette d'avertissement de l'outil. Les meules et les accessoires qui fonctionnent à un régime plus élevé que celui prévu pourraient éclater et entraîner des blessures. Les accessoires filetés doivent comporter un moyeu à 11 filets de 15,9 mm (5/8 po) de diamètre. Quant aux accessoires non filetés, ils doivent comporter un trou de montage de 22,2 mm (7/8 po)

de diamètre. Sinon, l'accessoire pourrait être conçu pour une utilisation avec une scie circulaire et ne devrait pas être utilisé. Utiliser uniquement les accessoires indiqués dans la **Liste des accessoires** de ce manuel. Le régime nominal des accessoires doit toujours se situer au-dessus de la vitesse de rotation de l'outil, tel que l'indique la plaque signalétique de l'outil.

Les accessoires recommandés pouvant être utilisés avec cet outil sont en vente chez un détaillant local ou un centre de service autorisé. Pour obtenir de l'aide concernant l'achat d'un accessoire, communiquer avec DEWALT Industrial Tool Co., 701 East Joppa Road, Baltimore, MD 21286, États-Unis ; composer le 1 800 433-9258 (1 800 4-DEWALT) ou visiter notre site Web : [www.dewalt.com](http://www.dewalt.com).

## Réparation

Pour assurer la SÉCURITÉ et la FIABILITÉ du produit, les réparations, l'entretien et les réglages (y compris l'inspection et le remplacement du balai) doivent être réalisés par un centre de réparation en usine DEWALT, un centre de réparation agréé DEWALT ou par d'autres techniciens qualifiés. Toujours utiliser des pièces de rechange identiques.

## Enregistrement en ligne

Merci pour votre achat. Enregistrez dès maintenant votre produit :

- **RÉPARATIONS SOUS GARANTIE :** Cette carte remplie vous permettra de vous prévaloir du service de réparations sous garantie de façon plus efficace dans le cas d'un problème avec le produit.
- **CONFIRMATION DE PROPRIÉTÉ :** En cas de perte provoquée par un incendie, une inondation ou un vol, cette preuve de propriété vous sera utile auprès de votre compagnie d'assurances.



- **SÉCURITÉ** : L'enregistrement de votre produit nous permettra de communiquer avec vous dans l'éventualité peu probable de l'envoi d'un avis de sécurité régi par la loi fédérale américaine de la protection des consommateurs.

Registre en ligne à [www.dewalt.com/register](http://www.dewalt.com/register).

### Garantie limitée de trois ans

DEWALT réparera, sans frais, tout produit défectueux causé par un défaut de matériel ou de fabrication durant une période de trois ans à compter de la date d'achat. Cette garantie ne couvre pas des défaillances de pièce dues à une usure normale ou à une mauvaise utilisation de l'outil. Pour obtenir de plus amples renseignements sur les pièces ou les réparations couvertes par la présente garantie, visiter le site [www.dewalt.com](http://www.dewalt.com) ou composer le 1 800 433-9258 (1 800 4-DEWALT). Cette garantie ne s'applique pas aux accessoires ni aux dommages causés par des réparations réalisées ou tentées par des tiers. Cette garantie confère des droits légaux particuliers à l'acheteur, mais celui-ci pourrait aussi bénéficier d'autres droits variant d'un état ou d'une province à l'autre.

En plus de la présente garantie, les outils DEWALT sont couverts par notre :

#### CONTRAT D'ENTRETIEN GRATUIT D'UN AN

DEWALT réparera l'outil et remplacera les pièces usées au cours d'une utilisation normale et ce, gratuitement, pendant une période d'un an à compter de la date d'achat.

#### GARANTIE DE REMBOURSEMENT DE 90 JOURS

Si, pour quelque raison que ce soit, l'acheteur n'est pas entièrement satisfait du rendement de l'outil électrique, du laser ou de la cloueuse DEWALT, celui-ci peut le retourner, accompagné du reçu d'achat, dans les 90 jours à compter de la date d'achat pour obtenir sans problème un remboursement intégral.

**AMÉRIQUE LATINE** : Cette garantie ne s'applique pas aux produits vendus en Amérique latine. Pour ceux-ci, veuillez consulter les informations relatives à la garantie spécifique présente dans l'emballage, appeler l'entreprise locale ou consulter le site Web pour les informations relatives à cette garantie.

**REPLACEMENT GRATUIT DES ÉTIQUETTES D'AVERTISSEMENT** : Si l'étiquette d'avertissement devient illisible ou est absente, composez le 1-800-4-DEWALT (1-800-433-9258) pour en obtenir une autre gratuitement.



**CLOSE BEFORE USE.**  
**CERRAR ANTES DE SU UTILIZACIÓN.**  
**FEMER AVANT CHAQUE UTILISATION.**

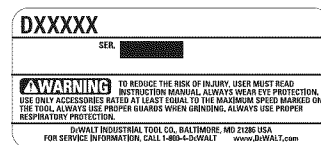

## LISTE D'ACCESSOIRES

### Brosses métallique à touret

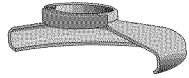

Capot protecteur pour meule de type 27\*



Brosses forme coupelle de 76,2 mm (3 po)

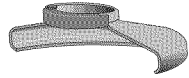

Capot protecteur pour meule de type 27\*



Brosse métallique à touret de 101,6 mm (4 po)

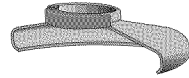

Capot protecteur pour meule de type 27\*



Bride de soutien en acier estampé de 76 mm (3 po) de diamètre

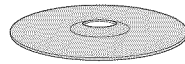

Meule à moyeu déporté de type 27



Bride de verrouillage taraudée

### Meules de 152 mm (6 po)



Capot protecteur pour meule de type 27\*



Meule à moyeu déporté de type 27

### Disques abrasifs

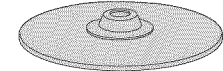

tampon en caoutchouc

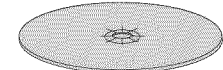

disque abrasif



écrou de serrage fileté

\* **NOTE:** des capots protecteurs de type 27 sont vendus séparément chez votre distributeur local ou dans les centres de service agréés.

## LISTE D'ACCESSOIRES (SUITE)

### Disques de coupe de 152 mm (6 po)

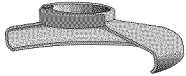

Capot protecteur pour meule de type 27\*



3" (76 mm) diameter stamped steel backing flange

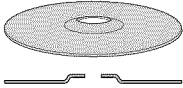

Meule à moyeu déporté de type 27



Bride de verrouillage taraudée

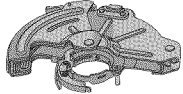

OU

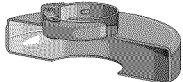

Capot protecteur pour meule de type 1\*\*



Bride de soutien à changement rapide de 43 mm (1-11/16 po) de diamètre



disque de coupe abrasif de type 1



Bride de verrouillage taraudée



OU

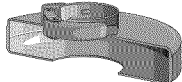

Capot protecteur pour meule de type 1\*\*



Bride de soutien à changement rapide de 43 mm (1-11/16 po) de diamètre



disque de coupe diamant



Bride de verrouillage taraudée

\* **NOTE:** des capots protecteurs de type 27 sont vendus séparément chez votre distributeur local ou dans les centres de service agréés.

\*\* **NOTE:** les capots protecteurs conventionnels de type 1 sont vendus séparément chez votre distributeur local ou dans les centres de service agréés.

### **Definiciones: Normas de seguridad**

Las siguientes definiciones describen el nivel de gravedad de cada palabra de señal. Lea el manual y preste atención a estos símbolos.

**▲ PELIGRO:** indica una situación de peligro inminente que, si no se evita, provocará **la muerte o lesiones graves**.

**▲ ADVERTENCIA:** indica una situación de peligro potencial que, si no se evita, podría provocar **la muerte o lesiones graves**.

**▲ ATENCIÓN:** indica una situación de peligro potencial que, si no se evita, **posiblemente** provocaría **lesiones leves o moderadas**.

**AVISO:** se refiere a una práctica **no relacionada a lesiones corporales** que de no evitarse **puede** resultar **en daños a la propiedad**.

SI TIENE CONSULTAS O COMENTARIOS ACERCA DE ESTA HERRAMIENTA DEWALT O DE CUALQUIER OTRA, LLÁMENOS SIN CARGO AL NÚMERO: **1-800-4-DEWALT (1-800-433-9258)**.



**ADVERTENCIA:** Para reducir el riesgo de lesión, lea el manual de instrucciones.

### **Advertencias generales de seguridad de herramientas eléctricas**



**¡ADVERTENCIA!** Lea todas las advertencias de seguridad y todas las instrucciones. El incumplimiento de las advertencias e instrucciones podría provocar una descarga eléctrica, un incendio o lesiones graves.

## **GUARDE TODAS LAS ADVERTENCIAS E INSTRUCCIONES PARA FUTURAS CONSULTAS**

El término "herramienta eléctrica" que aparece en las advertencias siguientes se refiere a la herramienta eléctrica alimentada a través de la red eléctrica (con cable) o a la que funciona con batería (sin cable).

### **1) SEGURIDAD EN LA ZONA DE TRABAJO**

- a) **Mantenga su área de trabajo limpia y bien iluminada.** Las áreas en desorden u oscuras pueden provocar accidentes.
- b) **No utilice herramientas eléctricas en atmósferas explosivas, como ambientes donde haya polvo, gases o líquidos inflamables.** Las herramientas eléctricas originan chispas que pueden inflamar el polvo o los gases.
- c) **Mantenga alejados a los niños y a las personas que estén cerca mientras utiliza una herramienta eléctrica.** Las distracciones pueden provocar la pérdida de control.

### **2) SEGURIDAD ELÉCTRICA**

- a) **Los enchufes de las herramientas eléctricas deben corresponderse con la toma de corriente. No modifique nunca el enchufe de ninguna forma. No utilice ningún enchufe adaptador con herramientas eléctricas conectadas a tierra.** Los enchufes no modificados y las tomas de corriente correspondientes reducirán el riesgo de descarga eléctrica.
- b) **Evite el contacto corporal con superficies conectadas a tierra, tales como tuberías, radiadores, cocinas y neveras.** Existe un mayor riesgo de descarga eléctrica si su propio cuerpo está conectado a tierra.
- c) **No exponga las herramientas eléctricas a la lluvia ni a condiciones húmedas.** Si entra agua a una herramienta eléctrica aumentará el riesgo de descarga eléctrica.

- d) **No someta el cable de alimentación a abusos. No use nunca el cable para transportar, tirar de la herramienta eléctrica o desenchufarla. Mantenga el cable alejado del calor, aceite, bordes afilados y piezas en movimiento.** Los cables dañados o enredados aumentan el riesgo de descarga eléctrica.
- e) **Cuando esté utilizando una herramienta eléctrica al aire libre, use un cable alargador adecuado para uso en exteriores.** La utilización de un cable adecuado para el uso en exteriores reduce el riesgo de descarga eléctrica.
- f) **Si no se puede evitar usar una herramienta eléctrica en una ubicación húmeda, utilice un suministro con protección de interruptor de circuito por falla a tierra (GFCI, por su sigla en inglés).** El uso de un GFCI disminuye el riesgo de descarga eléctrica.

### 3) SEGURIDAD PERSONAL

- a) **Manténgase alerta, esté atento a lo que hace y use el sentido común cuando utilice una herramienta eléctrica. No use una herramienta eléctrica cuando esté cansado o bajo los efectos de drogas, medicamentos o alcohol.** Un momento de falta de atención cuando se manejan las herramientas eléctricas puede ocasionar lesiones graves.
- b) **Utilice equipo de seguridad personal. Use siempre protección ocular.** El uso de equipo de protección, como mascarillas para polvo, calzado de seguridad antideslizante, cascos o protección auditiva en las condiciones adecuadas reducirá las lesiones.
- c) **Evite la puesta en funcionamiento involuntaria. Asegúrese de que el interruptor esté en posición de apagado antes de conectar a la fuente de alimentación o a la batería, o de levantar o transportar la herramienta.** El transportar herramientas eléctricas con el dedo puesto en el interruptor o energizar herramientas eléctricas que tengan el interruptor en encendido puede provocar accidentes.

- d) **Saque toda llave de ajuste o llave inglesa antes de encender la herramienta eléctrica.** Una llave inglesa u otra llave que se deje puesta en una pieza en movimiento de la herramienta eléctrica pueden ocasionar lesiones personales.
- e) **No se estire demasiado. Mantenga un equilibrio adecuado y la estabilidad constantemente.** Esto permite un mejor control de la herramienta eléctrica en situaciones inesperadas.
- f) **Use la vestimenta adecuada. No use joyas ni ropa holgada. Mantenga el cabello, la ropa y los guantes alejados de las piezas en movimiento.** La ropa holgada, las joyas o el cabello largo se pueden enganchar en las piezas en movimiento.
- g) **Si se suministran dispositivos para la conexión del equipo de extracción y recogida de polvo, asegúrese de que estén conectados y de que se usen adecuadamente.** El uso de equipo de recogida de polvo puede reducir los riesgos relacionados con el polvo.

### 4) USO Y CUIDADO DE LA HERRAMIENTA ELÉCTRICA

- a) **No fuerce la herramienta eléctrica. Use la herramienta eléctrica correcta para su trabajo.** La herramienta eléctrica correcta funcionará mejor y con mayor seguridad si se utiliza de acuerdo con sus características técnicas.
- b) **No utilice la herramienta eléctrica si no puede encenderse y apagarse con el interruptor.** Toda herramienta eléctrica que no pueda controlarse con el interruptor es peligrosa y debe ser reparada.
- c) **Desconecte el enchufe de la fuente de alimentación o la batería de la herramienta eléctrica antes de realizar ajustes, cambiar accesorios o guardar las herramientas eléctricas.** Dichas medidas de seguridad preventivas reducen el riesgo de poner en marcha accidentalmente la herramienta eléctrica.

- d) **Guarde las herramientas eléctricas que no esté utilizando fuera del alcance de los niños y no permita que utilicen la herramienta eléctrica las personas que no estén familiarizadas con ella o con estas instrucciones.** Las herramientas eléctricas son peligrosas en manos de personas no capacitadas.
- e) **Realice el mantenimiento de las herramientas eléctricas. Compruebe si hay desalineación o bloqueo de las piezas en movimiento, rotura de piezas y otras condiciones que puedan afectar el funcionamiento de la herramienta eléctrica. Si la herramienta eléctrica está dañada, llévela para que sea reparada antes de utilizarla.** Se ocasionan muchos accidentes por el mal mantenimiento de las herramientas eléctricas.
- f) **Mantenga las herramientas para cortar afiladas y limpias.** Hay menos probabilidad de que las herramientas para cortar con bordes afilados se bloqueen y son más fáciles de controlar.
- g) **Utilice la herramienta eléctrica, los accesorios, las brocas de la herramienta, etc., conforme a estas instrucciones, teniendo en cuenta las condiciones de trabajo y el trabajo que vaya a realizarse.** El uso de la herramienta eléctrica para operaciones que no sean las previstas puede ocasionar una situación peligrosa.

## 5) MANTENIMIENTO

- a) **Lleve su herramienta eléctrica para que sea reparada por una persona calificada que use solamente piezas de recambio idénticas.** Esto garantizará la seguridad de la herramienta eléctrica.

## INSTRUCCIONES DE SEGURIDAD PARA TODAS LAS OPERACIONES

### Advertencias de seguridad comunes para todas las operaciones de esmerilado, lijado, cepillado con cepillo de alambre y pulido, y para operaciones de corte y desbaste abrasivo

- a) **Esta herramienta eléctrica está diseñada para utilizarse como esmeriladora, lijadora, cepillo de alambre, pulidora o desbastadora. Lea todas las advertencias de seguridad, instrucciones, ilustraciones y especificaciones provistas con esta herramienta eléctrica.** El incumplimiento de todas las instrucciones enumeradas a continuación puede provocar una descarga eléctrica, un incendio o lesiones graves .
- b) **No use accesorios que no estén específicamente diseñados y recomendados por el fabricante de la herramienta.** El hecho de que el accesorio puede sujetarse a su herramienta eléctrica no garantiza un funcionamiento seguro.
- c) **La velocidad nominal del accesorio debe ser al menos equivalente a la velocidad máxima marcada en la herramienta eléctrica.** Los accesorios con una velocidad mayor a su velocidad nominal pueden romperse y salir despedidos.
- d) **El diámetro externo y el grosor del accesorio deben estar dentro del rango de capacidad de la herramienta eléctrica.** Los accesorios de tamaño incorrecto no pueden protegerse ni controlarse adecuadamente.

- e) **El montaje de rosca de los accesorios debe corresponderse con la rosca del eje de la esmeriladora. Para los accesorios montados con bridas, el orificio para eje del accesorio debe ajustarse al diámetro de centrado de la brida.** Los accesorios que no se corresponden con las piezas de montaje de la herramienta eléctrica se desequilibrarán, vibrarán excesivamente y pueden causar pérdida de control.
- f) **No use un accesorio dañado. Inspeccione el accesorio antes de cada uso; por ejemplo, el disco abrasivo para verificar que no tenga astillas ni grietas; la almohadilla de respaldo para ver si hay grietas, desprendimientos o desgaste excesivo y el cepillo de alambre para ver si tiene alambres sueltos o quebrados. Si la herramienta eléctrica o el accesorio sufre una caída, inspeccione para ver si hay daños o instale un accesorio en buen estado. Después de inspeccionar e instalar un accesorio, colóquese y coloque a las personas que estén cerca alejadas del plano del accesorio giratorio y haga funcionar la herramienta eléctrica a la velocidad máxima sin carga por un minuto.** Los accesorios dañados normalmente se romperán durante este tiempo de prueba.
- g) **Utilice equipo de protección personal. De acuerdo con la aplicación, use una máscara, gafas o lentes de seguridad. Según corresponda, use una máscara para polvo, protección auditiva, guantes y un delantal de taller capaz de detener pequeños fragmentos abrasivos o de la pieza de trabajo.** La protección ocular debe poder detener los desechos que salen despedidos generados por varias operaciones. La máscara o el respirador para polvo deben poder filtrar las partículas generadas por su operación. La exposición prolongada al ruido de alta intensidad puede causar la pérdida de la audición.
- h) **Mantenga a los espectadores a una distancia segura del área de trabajo. Toda persona que ingrese al área de trabajo debe utilizar equipos de protección personal.** Los fragmentos de una pieza de trabajo o de un accesorio roto pueden volar y provocar lesiones más allá del área de operaciones cercana.
- i) **Sostenga la herramienta eléctrica sólo por sus superficies de empuñadura aisladas cuando realice una operación en la cual el accesorio para cortar pudiera entrar en contacto con instalaciones eléctricas ocultas o con su propio cable. El contacto de los accesorios de corte con un cable cargado puede cargar las partes metálicas expuestas de la herramienta eléctrica y producir una descarga eléctrica al operador.**
- j) **Coloque el cable lejos del accesorio giratorio. Si pierde el control de la herramienta, el cable puede cortarse o enredarse y jalarle la mano o el brazo hacia el accesorio giratorio.**
- k) **Nunca apoye la herramienta eléctrica hasta que el accesorio se haya detenido por completo. El accesorio giratorio puede aferrarse a la superficie y sacar la herramienta eléctrica de su control.**
- l) **No haga funcionar la herramienta eléctrica mientras la carga a su lado. El contacto accidental con el accesorio giratorio puede hacer que éste se le enganche en la ropa y lance el accesorio hacia su cuerpo.**
- m) **Limpie frecuentemente los orificios de ventilación de la herramienta eléctrica. El ventilador del motor atraerá el polvo dentro de la cubierta, y la acumulación excesiva de polvo metálico puede producir riesgos eléctricos.**
- n) **No utilice la herramienta eléctrica cerca de materiales inflamables. Las chispas podrían encender estos materiales.**

- o) **No usa accesorios que requieran refrigerantes líquidos.** El uso de agua u otros refrigerantes líquidos puede producir una electrocución o descarga eléctrica.
- p) **NO utilice discos Tipo 11 (copas cónicas) en esta herramienta.** El uso de accesorios incorrectos puede producir lesiones.
- q) **Siempre utilice el mango lateral. Ajuste el mango con firmeza.** Se debe utilizar siempre el mango lateral para mantener el control de la herramienta en todo momento.
- r) **Al arrancar una herramienta con un disco nuevo o de reemplazo, sostenga la herramienta en un área bien protegida y déjela funcionar por un minuto.** Si el disco tiene una rajadura o falla no detectada, debería estallar en menos de un minuto. Nunca arranque la herramienta con una persona en línea con el disco. Esto incluye al operador.
- s) **El uso de accesorios no especificados en este manual no se recomienda y puede ser peligroso.** El uso de amplificadores de potencia que hagan que la herramienta funcione a velocidades mayores que su velocidad nominal constituye un mal uso.
- t) **Use abrazaderas u otra forma práctica de asegurar y apoyar la pieza de trabajo a una plataforma estable.** El sujetar la pieza de trabajo con la mano o contra su cuerpo no proporciona estabilidad y puede causar una pérdida de control.
- u) **Evite hacer rebotar el disco o manejarlo bruscamente.** Si ocurre esto, pare la herramienta e inspeccione el disco para comprobar si hay grietas o defectos.
- v) **Maneje y guarde siempre los discos con cuidado.**
- w) **No utilice esta herramienta durante períodos largos de tiempo.** La vibración causada por la acción de funcionamiento de esta herramienta puede causar una lesión permanente a

los dedos, manos y brazos. Utilice guantes para proporcionar mayor protección, tómese descansos frecuentes y limite el tiempo de uso diario.

- x) **Con frecuencia, las piezas móviles están cubiertas por ventilaciones que deben ser evitadas.** La ropa holgada, las joyas o el cabello largo se pueden enganchar en las piezas en movimiento.

## Rebote y advertencias relacionadas

El retroceso es una reacción repentina al pellizco o atascamiento de un disco giratorio, una almohadilla de respaldo, un cepillo o cualquier otro accesorio. El enganche o atascamiento causan una detención rápida del accesorio giratorio que a su vez ocasiona que la herramienta eléctrica sin control avance en la dirección opuesta de rotación del accesorio en el punto del bloqueo.

Por ejemplo, si un disco abrasivo se atasca o engancha en la pieza de trabajo, el borde del disco que ingresa al punto de bloqueo puede cortar la superficie del material, causando que el disco suba o rebote. El disco puede saltar hacia el operador o alejarse de él, de acuerdo con la dirección del movimiento del disco en el punto de bloqueo. Los discos abrasivos también pueden romperse en estas condiciones.

El rebote es el resultado del uso incorrecto de la herramienta eléctrica o de procedimientos o condiciones operativas incorrectas, y puede evitarse tomando las precauciones adecuadas, tal como se indica a continuación:

- a) **Mantenga una sujeción firme de la herramienta eléctrica y coloque el cuerpo y el brazo para permitirle resistir las fuerzas de rebote. Siempre use el mango auxiliar, si está presente, para un control máximo sobre el rebote o la reacción de torsión durante el arranque.** El operador puede controlar la reacción de torsión o las fuerzas de rebote, si se toman las medidas apropiadas de precaución.



- b) **Nunca coloque la mano cerca del accesorio giratorio.** El accesorio puede rebotar sobre la mano.
- c) **No coloque el cuerpo en el área donde la herramienta eléctrica puede moverse si se produce rebote.** El rebote impulsará la herramienta en la dirección opuesta al movimiento del disco en el punto de atascamiento.
- d) **Tenga cuidado especial al trabajar en esquinas, bordes afilados, etc. Evite el rebote y el atascamiento del accesorio.** Las esquinas, los bordes afilados o el rebote tienen la tendencia de atascar el accesorio giratorio y causar pérdida de control o rebote.
- e) **No sujete una hoja de tallado de madera de una sierra de cadena ni una hoja dentada de sierra.** Tales hojas crean frecuente rebote y pérdida de control.

### **Advertencias de seguridad específicas para operaciones de esmerilado y cortes abrasivos**

- a) **Use solo tipos de discos recomendados para su herramienta eléctrica y la protección específica diseñada para el disco seleccionado.** Los discos para los que no se diseñó la herramienta eléctrica no pueden protegerse correctamente y son inseguros.
- b) **La superficie de esmerilado de los discos de centro hundido debe montarse por debajo del borde del protector.** Un disco montado incorrectamente que se proyecte a través del plano del borde del protector no puede protegerse adecuadamente. La protección de tipo 27 (necesaria para usar discos de centro hundido) está disponible por un costo adicional de su distribuidor local o centro de servicio autorizado.

- c) **La protección debe estar unida firmemente a la herramienta eléctrica y colocada para lograr la seguridad máxima, de modo que una porción mínima del disco quede expuesto hacia el operador.** La protección ayuda a proteger al operador contra fragmentos rotos del disco, el contacto accidental con el disco y chispas que podrían encender la indumentaria.
- d) **Los discos deben usarse solamente para las aplicaciones recomendadas. Por ejemplo: no utilice la amoladora con el lado de un disco de corte.** Los discos de corte abrasivo están destinados para el amolado periférico; las fuerzas laterales aplicadas a estos discos pueden causar su rotura.
- e) **Siempre use bridas de disco no dañadas que sean del tamaño y forma correctos para su disco seleccionado.** Las bridas correctas de discos sostienen el disco, reduciendo así la posibilidad de rotura. Las bridas para discos de corte pueden ser diferentes de las bridas para discos de amolado.
- f) **No use discos desgastados de herramientas mecánicas de mayor tamaño.** Los discos destinados para herramientas eléctricas de mayor tamaño no son adecuados para la mayor velocidad de una herramienta de menor tamaño y pueden estallar.

### **Advertencias adicionales de seguridad específicas para las operaciones de corte abrasivo**

- a) **No “atasque” el disco de corte ni aplique presión excesiva. No intente realizar un corte de profundidad excesiva.** La exigencia excesiva sobre el disco aumenta la carga y la susceptibilidad de torcer o bloquear el disco en el corte y la posibilidad de un rebote o rotura del disco.

- b) **No coloque el cuerpo en línea o detrás del disco giratorio.** Cuando el disco, en el momento de funcionamiento, se aleja del cuerpo, el posible rebote puede impulsar el disco giratorio y la herramienta eléctrica directamente hacia usted.
- c) **Cuando el disco se bloquea o al interrumpir un corte por cualquier motivo, apague la herramienta eléctrica y mantenga la herramienta eléctrica sin moverla hasta que el disco se detenga por completo. Nunca intente quitar el disco de corte del corte mientras se encuentra en movimiento; de lo contrario puede producirse un rebote.** Investigue y tome medidas correctivas para eliminar la causa del bloqueo del disco.
- d) **No reinicie la operación de corte en la pieza de trabajo. Permita que el disco alcance la velocidad máxima y vuelva a ingresar al corte con cuidado.** El disco puede bloquearse, subir por la pieza o rebotar si la herramienta eléctrica vuelve a arrancar en la pieza de trabajo.
- e) **Sostenga los paneles y una pieza de trabajo de mayor tamaño para minimizar el riesgo de que el disco se atasque y rebote.** Las piezas de trabajo de mayor tamaño tienden a combarse por su propio peso. Se deben colocar soportes debajo de la pieza de trabajo cerca de la línea de corte y cerca del borde de la pieza de trabajo a ambos lados del disco.
- f) **Tenga precaución adicional al realizar un "corte de bolsillo" en paredes existentes u otras áreas ciegas.** El disco sobresaliente puede cortar tuberías de gas o agua, cables eléctricos u objetos que puedan causar rebote.

## **Advertencias de seguridad específicas para operaciones de lijado**

- a) **No utilice papel para disco de lijar con sobreespesor excesivo. Siga las recomendaciones del fabricante al seleccionar el papel de lija.** Los papeles de lija más grandes que sobrepasan la almohadilla de lijado representan un peligro de laceración y pueden provocar el retroceso o que el disco se enganche o se rompa.

## **Advertencias de seguridad específicas para operaciones de pulido**

- a) **No permita que ninguna parte desprendida de la capucha pulidora ni sus correas de sujeción giren libremente. Oculte o corte cualquier correa de sujeción desprendida.** Las correas de sujeción desprendidas y girando podrían atrapar sus dedos o engancharse en la pieza de trabajo.

## **Advertencias de seguridad específicas para operaciones de cepillado con cepillo de alambre**

- a) **Tenga en cuenta que las cerdas de alambre se desprenden del cepillo incluso durante el funcionamiento común. No sobrecargue los alambres al aplicar una carga excesiva al cepillo.** Las cerdas de alambre pueden penetrar fácilmente la ropa liviana y la piel.
- b) **Si se recomienda la utilización de un protector para el cepillado con cepillo de alambre, no permita ninguna interferencia entre el disco o cepillo de alambre y el protector.** La rueda o escobilla de alambre puede expandirse en diámetro debido a la carga de trabajo y a las fuerzas centrífugas.

- c) El operador y las otras personas que estén a menos de 15,2 m (50') del sitio de uso de este producto **DEBEN** utilizar gafas de seguridad o gafas de seguridad con protectores laterales y un protector para toda la cara que cumplan con ANSI Z87.1.

### **Información adicional de seguridad**

**▲ADVERTENCIA: SIEMPRE** use gafas de seguridad. Las gafas de uso diario NO son gafas de seguridad. Use también una máscara para el rostro o para protegerse del polvo si la operación es polvorienta. SIEMPRE USE EQUIPO DE SEGURIDAD CERTIFICADO:

- Protección ocular ANSI Z87.1 (CAN/CSA Z94.3),
- Protección auditiva ANSI S12.6 (S3.19),
- Protección respiratoria NIOSH/OSHA/MSHA.

**▲ADVERTENCIA:** Cierta tipo de polvo creado por lijadoras, sierras, amoladoras y taladros eléctricos, y por otras actividades de construcción, contiene productos químicos que, de acuerdo con el estado de California, causan cáncer, defectos de nacimiento u otros daños reproductivos. Algunos ejemplos de estos productos químicos son:

- plomo de pinturas con base de plomo,
- silicio cristalino de ladrillos, cemento y otros productos de albañilería, y
- arsénico y cromo de la leña con tratamiento químico.

Su riesgo ante estas exposiciones varía de acuerdo con la frecuencia en que realice este tipo de trabajo. Para reducir su exposición a estos productos químicos: trabaje en un área bien ventilada, y trabaje con equipos de seguridad aprobados, como máscaras para polvo especialmente diseñadas para filtrar partículas microscópicas.

- **Evite el contacto prolongado con el polvo generado por la lijadora, la sierra, la amoladora, el taladro eléctrico y otras actividades en la construcción. Use indumentaria de protección y lave las áreas expuestas con agua y jabón.**

Permitir que el polvo ingrese en la boca o los ojos, o que quede sobre la piel puede promover la absorción de productos químicos dañinos.

**▲ADVERTENCIA:** El uso de esta herramienta puede generar o dispersar polvo, lo que puede causar lesiones respiratorias serias y permanentes, así como otro tipo de lesiones. Siempre use protección respiratoria aprobada por NIOSH/OSHA apropiada para la exposición al polvo. Dirija las partículas alejadas del rostro y el cuerpo.

**▲ADVERTENCIA: Siempre use protección auditiva personal apropiada conforme a ANSI S12.6 (S3.19) durante el uso.** En ciertas condiciones y duraciones de uso, el ruido de este producto puede contribuir a la pérdida de la audición.

**▲ADVERTENCIA: Use siempre protección ocular.** Todos los usuarios y personas cercanas deben llevar protección ocular conforme a ANSI Z87.1.

**▲ADVERTENCIA: Cuando no se usa, coloque la amoladora en una superficie estable donde no se mueva inadvertidamente, ruede o cause un riesgo de tropezón o caída.** Pueden producirse lesiones graves.

**▲ADVERTENCIA: El disco de la esmeriladora o el accesorio pueden aflojarse durante la reducción de velocidad al apagar la herramienta.** Si el disco de la esmeriladora o el accesorio se aflojan, pueden desmontarse de la máquina y pueden causar lesiones personales graves.

**▲PRECAUCIÓN:** Para reducir el riesgo de lesiones, tenga cuidado adicional al trabajar en una esquina o borde porque puede experimentarse un movimiento repentino o intenso de la herramienta si el disco o el accesorio tocan una superficie secundaria o el borde de una superficie.

- La etiqueta en su herramienta puede incluir los siguientes símbolos. Los símbolos y sus definiciones son los siguientes:

V..... voltios	Hz..... hertz
sfpm..... pies de superficie por minuto	SPM..... desplazamientos por minuto
min..... minutos	A..... amperios
— o CC..... corriente continua	W..... vatios
Ⓛ..... Construcción de Clase I (tierra)	RPM..... revoluciones por minuto
.../min..... por minuto	~ o CA.... corriente alterna
Ⓜ o CA/CC.... corriente alterna o directa	no ..... velocidad sin carga
BPM ..... golpes por minuto	n..... velocidad nominal
IPM..... impactos por minuto	⊕..... terminal de conexión a tierra
Ⓜ..... Construcción de Clase II (doble aislamiento)	▲..... símbolo de advertencia de seguridad

- **Un cable de extensión debe tener un tamaño de cable adecuado (AWG o Calibre estadounidense de cable) para mayor seguridad.** Mientras más pequeño sea el número de calibre del cable, mayor la capacidad del cable, es decir, el calibre 16 tiene más capacidad que el calibre 18. Un cable de menor tamaño al requerido causará una caída en el voltaje de línea, lo que generará una pérdida de potencia y un sobrecalentamiento. Al usar más de un cable de extensión para formar la longitud total, asegúrese de que cada cable de extensión individual contenga, al menos, el tamaño de cable mínimo. En el siguiente cuadro se muestra el tamaño correcto de uso según la longitud del cable y las características nominales de amperaje en la placa de identificación. En caso de duda, utilice el siguiente calibre más pesado. Mientras menor sea el número de calibre, más pesado será el cable.

Calibre mínimo de conjuntos de cables						
Amperaje nominal		Voltios	Longitud total del cable en pies (metros)			
		120 V	25 (7.6)	50 (15.2)	100 (30.5)	150 (45.7)
		240 V	50 (15.2)	100 (30.5)	200 (61.0)	300 (91.4)
Más de	No más de	AWG				
0	6		18	16	16	14
6	10		18	16	14	12
10	12		16	16	14	12
12	16		14	12	No recomendado	

## CONSERVE ESTAS INSTRUCCIONES PARA USO FUTURO

### COMPONENTES (Fig. 1, 2)

▲ **ADVERTENCIA:** Nunca modifique la herramienta eléctrica ni ninguna parte de ella. Podrían producirse daños o lesiones.

#### DWE46044, DWE46066

- |                                      |   |
|--------------------------------------|---|
| A. Interruptor de paleta (DWE46044)  | H. Brida de respaldo antibloqueo                              |
| B. Interruptor disparador (DWE46066) | I. Brida roscada de bloqueo                                   |
| C. Palanca de desbloqueo (DWE46044)  | J. Protección de corte ajustable (DWE4606)                    |
| D. Botón de desbloqueo (DWE46066)    | K. Dust Ejection System™ (Sistema de expulsión de polvo, DES) |
| E. Botón de bloqueo del eje          | L. Brida de respaldo de 76 mm (3")                            |
| F. Mango lateral                     |   |

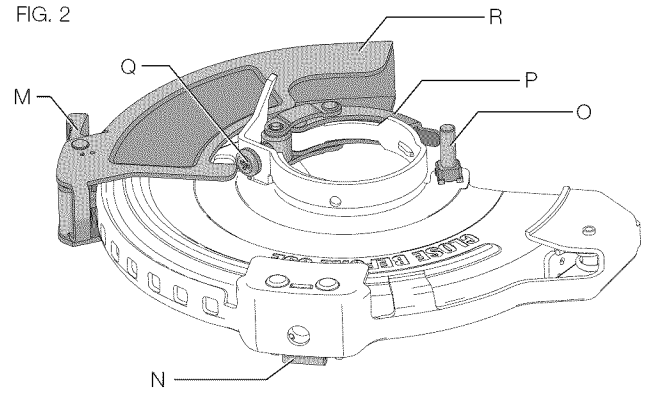
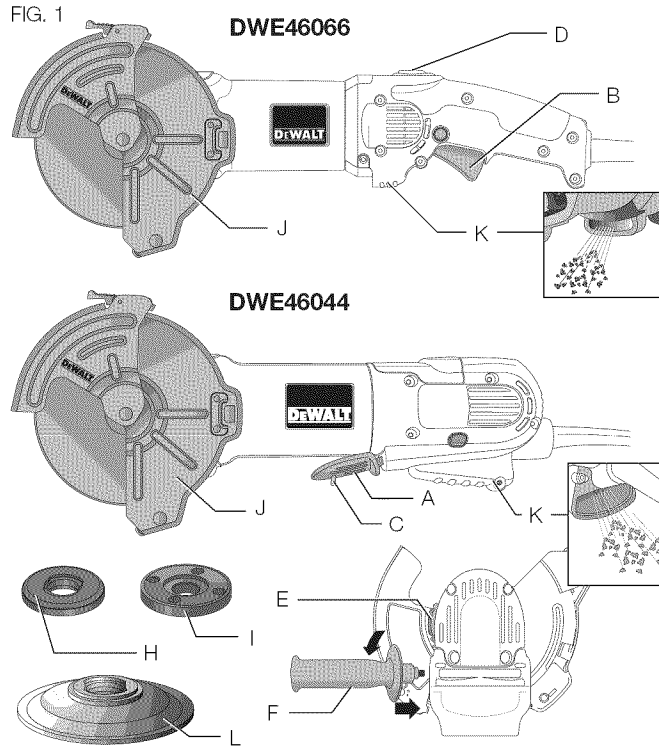

**DWE4606**

- M. Palanca de ajuste de la abertura de la protección
- N. Botón de liberación para el cambio del disco
- O. Tornillo de tope de la protección
- P. Seguro de la protección
- Q. Tornillo de ajuste del seguro de la protección
- R. Protección externa

**USO INDICADO**

Las esmeriladoras angulares para trabajo pesado DWE46044 y DWE46066 han sido diseñadas para el esmerinado profesional en varios lugares de trabajo (es decir, lugares de obras). **NO** use la esmeriladora en condiciones de humedad o en presencia de gases o líquidos inflamables.

Estas esmeriladoras de ángulo para trabajo pesado son herramientas eléctricas profesionales. **NO** permita que los niños entren en contacto con la herramienta. Se requiere supervisión cuando operadores sin experiencia usan esta herramienta.

### BLOQUEO DEL EJE (FIG. 3)

El bloqueo del eje (E) se incluye para prevenir que el eje gire al instalar o quitar el disco. Utilice el bloqueo del eje sólo cuando la herramienta está apagada, desenchufada de la corriente y se ha detenido por completo. No aplique el bloqueo del eje cuando la herramienta está funcionando porque se producirán daños a la herramienta. Para aplicar el bloqueo, presione el botón de bloqueo del eje y gire el eje hasta no poder seguir rotándolo.

FIG. 3

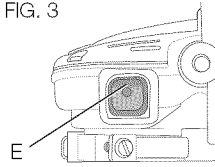

### Protectores y bridas

Es importante seleccionar las protecciones y bridas correctas para usar con los accesorios de la esmeriladora. Consulte el **Cuadro de accesorios** para saber cuáles son los accesorios correctos.

**NOTA:** Se puede realizar el esmerilado y el corte de bordes con discos Tipo 27 diseñados y especificados para este propósito.

**▲ PRECAUCIÓN:** Compre e instale el protector Tipo 27 apropiado para usar con discos Tipo 27.

**▲ ADVERTENCIA:** Los accesorios deben estar clasificados para la velocidad recomendada en la etiqueta de advertencia de la herramienta, como mínimo. Los discos y otros accesorios que funcionen por encima de su velocidad nominal pueden quebrarse y provocar lesiones. Todos los accesorios sin rosca deben tener un orificio de mandril de 7/8" (22,2 mm). Todo accesorio no roscado debe tener un agujero para mandril de 22,2 mm (7/8"). Use sólo los accesorios que se muestran en el **Cuadro de accesorios**. La velocidad nominal de los accesorios debe ser superior a la velocidad mínima aprobada del disco, indicada en la placa de la herramienta.

### ENSAMBLAJE Y AJUSTES

**▲ ADVERTENCIA:** Para reducir el riesgo de lesiones, apague la unidad y desconéctela de la fuente de alimentación antes instalar y quitar accesorios, antes de ajustar o al realizar reparaciones. Antes de conectar la herramienta nuevamente, presione y suelte el interruptor de gatillo para asegurarse de que la herramienta esté apagada. Un arranque accidental puede ocasionar lesiones.

### Protector de montaje

MONTAJE Y AJUSTE DEL PROTECTOR DE CORTE PARA SERVICIO PESADO (FIG. 4-6)

**▲ PRECAUCIÓN:** Las protecciones deben usarse con todos los discos de corte.

Esta protección es compatible con las amoladoras DEWALT con los números de modelo D28140, D28144, D28144N, D28065, D28065N, D28066N, DWE46044 o DWE46066. Es una protección de Tipo 1 para usar solamente con discos Tipo 1/41.

1. Presione el botón de liberación para el cambio de disco (N) y abra la mitad inferior de la protección a la posición abierta más alejada.
2. Si ya no se aflojó, afloje el tornillo de tope de la protección (O) hasta que no queden roscas expuestas en el lado inferior.
3. Con la brida de soporte antibloqueo removida, abra el seguro de la protección (P).

FIG. 4

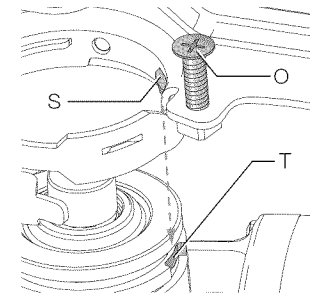

- Alinee las orejas (S) en la protección con las ranuras (T) en la caja de engranajes.
- Cierre la mitad inferior de la protección hasta que se bloquee en su lugar.
  - Con el seguro de la protección abierto (O), gire la protección como se muestra en la figura 8. El cuerpo de la protección debe colocarse entre el husillo y el operador para proporcionar una protección máxima al operador.
  - Abra la mitad superior de la protección nuevamente y ajuste el tornillo de tope de la protección (O). Gire el tornillo en sentido horario hasta que se asiente por completo en el tope de la protección. Cierre la mitad superior de la protección (U) nuevamente hasta que se bloquee en su lugar. Verifique que la protección esté totalmente cerrada y bloqueada.
  - Cierre el seguro de la protección para asegurar la protección en la caja de engranajes. **NOTA:** No debería poder girar la protección con la mano cuando el seguro está cerrado. El protector está preajustado al diámetro del cubo de la caja de engranajes desde la fábrica. Si, después de cierto tiempo, el protector se afloja, apriete el tornillo de ajuste con el seguro del protector en la posición cerrada.

**▲ PRECAUCIÓN:** No apriete el tornillo de ajuste con el seguro del protector en posición abierta. Puede ocasionar daños indetectables al protector a o al área de montaje.

**▲ ATENCIÓN:** Si no se puede apretar el protector ajustando la abrazadera, no utilice la herramienta y llévela a un centro de mantenimiento para la reparación o el reemplazo del protector.

**▲ ADVERTENCIA:** No utilice la herramienta con una protección floja o con la protección en la posición abierta. Una protección floja o abierta no puede proteger al operador contra fragmentos rotos del disco, el contacto accidental con el disco y chispas que podrían encender la indumentaria.

- Para quitar la protección, siga estos pasos en orden inverso.

**NOTA:** Tenga cuidado de no aflojar el tornillo de tope de la protección (O) para que pueda volver a instalarse con la protección ajustable de corte.

#### Para ajustar la protección de corte para servicio pesado:

Cuando la aplicación lo permite y/o se prefiere una mayor cobertura de la protección, la protección externa (R) puede ajustarse cerrada presionando la palanca de ajuste de apertura de la protección (M) y girando la protección externa a la posición deseada.

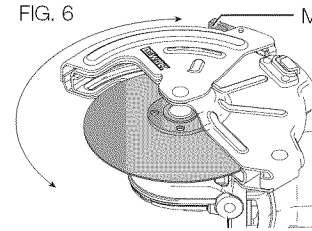

#### MONTAJE Y EXTRACCIÓN DE OTRAS PROTECCIONES COMPATIBLES (FIG. 7)

**▲ PRECAUCIÓN:** Deben usarse protectores con todos los discos de amolado, discos de corte, discos de aleta de lijado, escobillas de alambre y discos de alambre. La herramienta puede usarse sin un protector sólo al lijar con discos de lija convencionales.

- Abra el seguro del protector. Alinee las orejas en el protector con las ranuras en la caja de engranajes.
- Empuje el protector hacia abajo hasta que las orejas del protector se acoplen y giren libremente en la ranura del cubo de la caja de engranajes.

3. Con el seguro del protector abierto, gire el protector hacia la posición de trabajo deseada. El cuerpo de la protección debe colocarse entre el husillo y el operador para proporcionar una protección máxima al operador.
4. Cierre el seguro de la protección para asegurar la protección en la caja de engranajes. No debería poder girar la protección con la mano cuando el seguro está cerrado. No utilice la esmeriladora con un protector flojo o con el seguro del protector en la posición abierta.
5. Para quitar el protector, abra el seguro del protector, gire el protector para que las flechas se alineen y tire del protector hacia arriba.

FIG. 7

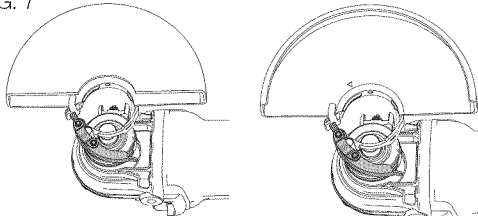

**NOTA:** El protector está preajustado al diámetro del cubo de la caja de engranajes desde la fábrica. Si, después de cierto tiempo, el protector se afloja, apriete el tornillo de ajuste con el seguro del protector en la posición cerrada.

**▲ PRECAUCIÓN:** No apriete el tornillo de ajuste con el seguro del protector en posición abierta. Puede ocasionar daños indetectables al protector a o al área de montaje.

**▲ PRECAUCIÓN:** Si no se puede apretar el protector ajustando la abrazadera, no utilice la herramienta y llévela a un centro de mantenimiento para la reparación o el reemplazo del protector.

## Conexión del mango lateral (Fig. 8)

El mango lateral (F) se puede colocar en cualquiera de los lados de la caja de engranajes, en los agujeros roscados, según se muestra.

**▲ PRECAUCIÓN:** Solo utilice el protector de corte ajustable con el mango lateral en el lado izquierdo de la caja de engranajes como se muestra.

Antes de utilizar la herramienta, verifique que el mango esté bien ajustado. Utilice una llave para ajustar firmemente el mango lateral.

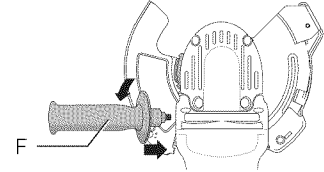

## Orientación de la caja de engranajes

El DWE46044 y DWE46066 se venden con el lado del eje de la caja de engranajes apuntando hacia la izquierda, en relación con el interruptor o gatillo mirando hacia abajo. Esta posición es ideal para aplicaciones de corte. La caja de engranajes puede reubicarse en una orientación diferente si el usuario así lo prefiere.

**▲ PRECAUCIÓN:** No reubique la caja de engranajes al usar el protector de corte ajustable del material.

## ROTACIÓN DE LA CAJA DE ENGRANAJES (FIG. 9)

1. Retire el protector y las bridas de la herramienta.
2. Quite los cuatros tornillos de la esquina que fijan la caja de engranajes a la caja del motor.
3. Separe la caja de engranajes de la caja del motor a una distancia no superior a 6,35 mm (1/4") y gire el cabezal de la caja de engranajes a la posición deseada.

FIG. 9

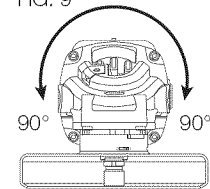



**NOTA:** Si la caja de engranajes y la caja del motor se separan más de 6,35 mm (1/4"), la herramienta debe recibir mantenimiento y tiene que volver a ensamblarse en un centro de mantenimiento DEWALT. Caso contrario, el cepillo, el motor y el rodamiento podrían fallar.

- Vuelva a colocar los tornillos para conectar la caja de engranajes a la caja del motor. Apriete los tornillos a 18 libras-pulgadas (2,03 Nm) de torque. Ajustar en exceso puede causar que los tornillos se quiebren.
- Vuelva a instalar el protector y corrija las bridas para los accesorios adecuados.

## FUNCIONAMIENTO

**▲ ADVERTENCIA:** Para reducir el riesgo de lesiones, apague la unidad y desconéctela de la fuente de alimentación antes instalar y quitar accesorios, antes de ajustar o al realizar reparaciones. Antes de conectar la herramienta nuevamente, presione y suelte el interruptor de gatillo para asegurarse de que la herramienta esté apagada. Un arranque accidental puede ocasionar lesiones.

## Interruptores

**▲ PRECAUCIÓN:** Sostenga el mango lateral y el cuerpo de la herramienta con firmeza para mantener el control de esta al encenderla y mientras la utiliza, y hasta que el disco o el accesorio deje de girar. Asegúrese de que el disco se haya detenido completamente antes de depositar la herramienta sobre una superficie.

**NOTA:** Para reducir los movimientos inesperados de la herramienta, no la encienda ni la apague en condiciones de carga. Permita que la esmeriladora alcance la velocidad máxima antes de aplicarla a la superficie a esmerilar. Levante la herramienta de la superficie antes de apagarla. Permita que la herramienta deje de girar antes de depositarla sobre una superficie.

## FUNCIÓN DE ARRANQUE SUAVE

La función de arranque suave permite un incremento lento de la velocidad para evitar un atascamiento inicial al arrancar. Esta función es particularmente útil al trabajar en áreas confinadas. También se reducirá el aumento repentino de la corriente.

## FUNCIONAMIENTO DEL INTERRUPTOR DE PALETA (DWE46044) (FIG. 10)

Para encender la herramienta, empuje la palanca de desbloqueo (C) hacia la parte posterior de la herramienta, luego presione el interruptor de paleta (A). La herramienta funcionará mientras se presiona el interruptor. Apague la herramienta liberando el interruptor de paleta.

FIG. 10

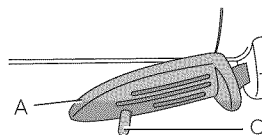

## OPERACIÓN DEL INTERRUPTOR DE GATILLO (FIG. 1, 11, 12) DWE46066

Para encender la herramienta, presione el botón de desbloqueo (D) y luego oprima el interruptor de gatillo (B).

**▲ ATENCIÓN:** Permita que la herramienta alcance la velocidad máxima antes de aplicarla a la superficie de trabajo. Levante la herramienta de la superficie de trabajo antes de apagarla.

FIG. 11

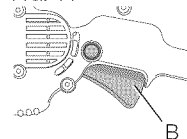
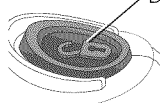

FIG. 12



## Montaje de discos de corte de Tipo 1/Tipo 41 (Fig. 13)

**▲ PRECAUCIÓN:** Debe usarse un diámetro equivalente de la brida de soporte de 43 mm (1 11/16") y la brida de bloqueo roscada (incluida con la herramienta) para discos de corte de Tipo 1 y Tipo 41.

Los discos de corte incluyen los discos de diamante y los discos abrasivos. Se dispone de discos de corte abrasivos para utilizar en metal y concreto. También se pueden usar discos de diamante para cortar concreto.

1. Presione el botón de liberación para el cambio de disco y abra la mitad superior del protector a la posición abierta más alejada. Consulte la Figura 13.
2. Presione la brida de soporte no roscada (I) en el husillo con la sección levantada (piloto) apuntando hacia arriba hasta que se asiente por completo contra la caja de engranajes. La sección levantada (piloto) en la brida de soporte encajará en el orificio central del disco (V) cuando se instale el disco.
3. Coloque el disco en la brida de soporte, centrando el disco en la sección levantada (piloto).
4. Instale la brida de bloqueo roscada (I) con la sección levantada (piloto) apuntando lejos del disco.
5. Presione el botón de bloqueo del husillo y ajuste la brida de bloqueo roscada con una llave.
6. Cierre la mitad superior del protector (L) y compruebe que esté firmemente bloqueada en su lugar.
7. Para quitar el disco, presione el botón de bloqueo del husillo y afloje la brida de bloqueo roscada con una llave.

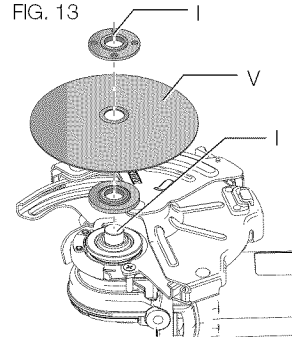

## USO DE DISCOS DE CORTE TIPO 1

**▲ ADVERTENCIA:** No utilice discos de corte o de esmerilar de bordes para esmerilar superficies, porque estos discos no están diseñados para soportar las presiones laterales que se producen al esmerilar superficies. Se puede quebrar el disco y producir lesiones.

1. Permita que la herramienta alcance la velocidad máxima antes de aplicarla a la superficie de trabajo.
2. Aplique un mínimo de presión sobre la superficie de trabajo, permitiendo que la herramienta funcione a alta velocidad. La velocidad de corte es mayor cuando la herramienta opera a alta velocidad.
3. Una vez que se comienza un corte y se realiza una muesca en el trabajo, no cambie el ángulo del corte. El cambio de ángulo puede hacer que el disco se doble y se quiebre.
4. Retire la herramienta de la superficie de trabajo antes de apagarla. Permita que la herramienta deje de girar antes de depositarla sobre una superficie.

## Montaje y uso de discos de esmerilar de centro hundido y discos de lijar

**▲ PRECAUCIÓN:** Debe usarse un protector Tipo 27.

### MONTAJE Y EXTRACCIÓN DE DISCOS CON CUBO

Los discos con cubo se instalan directamente en el eje roscado de 16 mm a 279 mm (5/8"-11). La rosca del accesorio debe coincidir con la rosca del eje.

1. La brida de respaldo está sujeta a la esmeriladora por un anillo tipo en "O" en el eje. Quite la brida de respaldo halando y girando la brida hacia afuera de la máquina.
2. Enrosque el disco en el eje manualmente.
3. Oprima el botón de bloqueo del eje y utilice una llave para apretar el cubo del disco.
4. Siga el procedimiento inverso para retirar el disco.

**▲ PRECAUCIÓN:** Si no se asienta correctamente el disco antes de encender la herramienta, ésta o el disco pueden sufrir daños.

### MONTAJE DE DISCOS SIN CUBO (FIG. 14, 15)

Los discos de esmerilar de centro hundido Tipo 27 se deben utilizar con las bridas provistas.

**NOTA:** El collarín de respaldo de acero estampado con 76 mm (3") de diámetro (G2) ÚNICAMENTE se debe usar con discos de esmerilar de 152 mm (6") del Tipo 27. Refiérase al **Cuadro de accesorios** para obtener más información.

FIG. 14

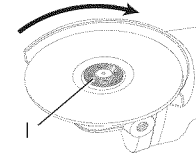
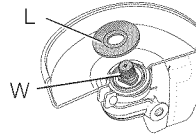

1. Instale la brida de respaldo de acero estampado de 76 mm (3") de diámetro (L) para 152 mm (6"). Asegúrese de que la brida de respaldo se asiente en las aletas del eje empujando y girando la brida antes de colocar la rueda.
2. Coloque el disco contra la brida de respaldo, centre el disco sobre la sección elevada (piloto) de la brida de respaldo.
3. Mientras oprime el botón de bloqueo del eje, enrosque la tuerca de fijación (I) en el eje.
4. Mientras oprime el botón de bloqueo del eje, ajuste la tuerca de fijación con una llave.
5. Para retirar el disco, oprima el botón de bloqueo del eje y afloje la tuerca de fijación roscada con una llave.

**NOTA:** Si el disco gira después de ajustada la tuerca de fijación, verifique la orientación de la tuerca de fijación roscada. Si se instala un disco delgado con el piloto de la tuerca de fijación contra el disco, girará porque la altura del piloto impide que la tuerca de fijación sujete el disco.

FIG. 15

Discos tipo 1/41 de 1/8" (3,17 mm) y más delgados

Discos más gruesos que 1/8" (3,17 mm)

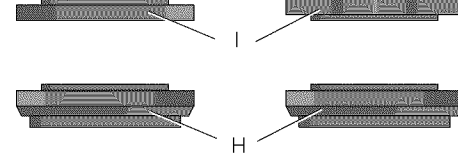

Discos de centro hundido de 6" Tipo 27

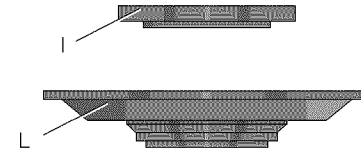

### ESMERILADO DE SUPERFICIE CON DISCOS DE ESMERILAR (FIG. 16)

1. Permita que la herramienta alcance la velocidad máxima antes de aplicarla a la superficie de trabajo.
2. Aplique un mínimo de presión sobre la superficie de trabajo, permitiendo que la herramienta funcione a alta velocidad. La velocidad de esmerilado es mayor cuando la herramienta opera a alta velocidad.
3. Mantenga un ángulo de 20° a 30° entre la herramienta y la superficie de trabajo.
4. Mueva continuamente la herramienta hacia delante y hacia atrás para evitar la creación de estrías.

FIG. 16

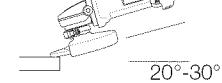

5. Retire la herramienta de la superficie de trabajo antes de apagarla. Permita que la herramienta deje de girar antes de depositarla sobre una superficie.

### ESMERILADO DE BORDES CON DISCOS DE ESMERILAR (FIG. 18)

**▲PRECAUCIÓN:** Los discos utilizados para el esmerilado y corte de bordes pueden romperse o rebotar si se doblan o se tuercen cuando se usa la herramienta para trabajos de corte. En todas las operaciones de esmerilado/corte de bordes, el lado abierto del protector debe situarse lejos del operador. El esmerilado/corte de bordes con un disco tipo 27 debe limitarse a cortes poco profundos y muescas [menores de 13 mm (1/2") de profundidad] cuando el disco es nuevo. Reduzca la profundidad de corte/muesca equivalente a la reducción del radio del disco a medida que se desgaste. Consulte el **Cuadro de accesorios** para obtener más información. El esmerilado/corte de bordes con un disco tipo 1 requiere el uso de un protector tipo 1.

1. Permita que la herramienta alcance la velocidad máxima antes de aplicarla a la superficie de trabajo.
2. Aplique un mínimo de presión sobre la superficie de trabajo, permitiendo que la herramienta funcione a alta velocidad. La velocidad de esmerilado es mayor cuando la herramienta opera a alta velocidad.
3. Ubíquese de manera que la parte inferior abierta del disco esté en dirección opuesta a usted.

FIG. 17

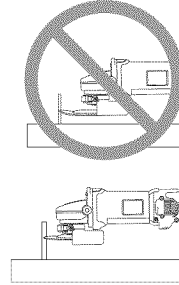

4. Una vez que se comienza un corte y se realiza una muesca en el trabajo, no cambie el ángulo del corte. El cambio de ángulo puede hacer que el disco se doble y se quiebre. Los discos para esmerilar bordes no están diseñados para soportar presiones laterales producidas al doblarse.
5. Retire la herramienta de la superficie de trabajo antes de apagarla. Permita que la herramienta deje de girar antes de depositarla sobre una superficie.

**▲ADVERTENCIA:** No use discos de esmerilado/corte de bordes para aplicaciones de esmerilado de superficies si la etiqueta del disco prohíbe dicho uso porque estos discos no están diseñados para soportar las presiones laterales que se producen con el esmerilado de superficies. Puede producirse la rotura del disco y graves lesiones personales.

### ACABADO DE SUPERFICIES CON DISCOS DE LIJAR (FIG. 18)

**▲ADVERTENCIA:** Debe usarse un protector Tipo 27.

1. Permita que la herramienta alcance la velocidad máxima antes de aplicarla a la superficie de trabajo.
2. Aplique un mínimo de presión sobre la superficie de trabajo, permitiendo que la herramienta funcione a alta velocidad. La velocidad de lijado es mayor cuando la herramienta opera a alta velocidad.
3. Mantenga un ángulo de 5° a 10° entre herramienta y la superficie de trabajo.
4. Mueva continuamente la herramienta hacia adelante y hacia atrás para evitar la creación de estrías.
5. Retire la herramienta de la superficie de trabajo antes de apagarla. Permita que la herramienta deje de girar antes de depositarla sobre una superficie.

FIG. 18

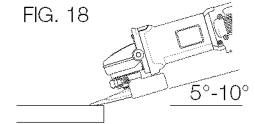

## MONTAJE DE LAS ALMOHADILLAS DE RESPALDO PARA LIJAR (FIG. 19)

**▲ PRECAUCIÓN:** Después de terminar de usar la herramienta para lijar, se debe reinstalar el protector correcto para el disco de esmerilar, el disco de lijar, el cepillo de alambre o el disco de alambre.

1. Ubique o enrosque correctamente la almohadilla de respaldo roscada (X) en el eje.
2. Ubique el disco de lijar (Y) sobre la almohadilla de respaldo.
3. Mientras oprime el bloqueo del eje, enrosque la tuerca de fijación (Z) en el eje, dirigiendo la uña de la tuerca de fijación al centro del disco de lijar y la almohadilla de respaldo.
4. Ajuste manualmente la tuerca de fijación. Luego oprima el botón de bloqueo del eje mientras gira el disco de lijar hasta que calcen el disco de lijar y la tuerca de fijación.
5. Para retirar el disco, tome y gire la almohadilla de respaldo y la almohadilla de lijar mientras oprime el botón de bloqueo del eje.

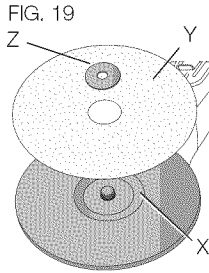

## USO DE ALMOHADILLAS DE RESPALDO PARA LIJAR (FIG. 20)

Elija un papel de lija de grano adecuado para su aplicación. El papel de lija tiene diversos granos. Los granos gruesos retiran material con más rapidez y producen un acabado más áspero. Los granos más finos retiran material más lentamente y producen un acabado más liso.

Comience con discos de grano grueso para retirar material groseramente, con más rapidez. Luego pase a un papel de grano mediano y termine con un disco de grano fino para un acabado óptimo.

Grano grueso	16 a 30
Grano mediano	36 a 80
Acabado fino	grano 100 a 120
Acabado muy fino	grano 150 a 180

1. Permita que la herramienta alcance la velocidad máxima antes de aplicarla a la superficie de trabajo.
2. Aplique un mínimo de presión sobre la superficie de trabajo, permitiendo que la herramienta funcione a alta velocidad. La velocidad de lijado es mayor cuando la herramienta opera a alta velocidad.
3. Mantenga un ángulo de 5° a 15° entre la herramienta y la superficie de trabajo. El disco de lijar debe hacer contacto con 25 mm (1") de la superficie de trabajo, aproximadamente.
4. Mueva la herramienta constantemente en una línea recta para no quemar ni marcar círculos en la superficie de trabajo. Apoyar la herramienta sobre la superficie de trabajo, sin moverla, o mover la herramienta en círculos provoca quemaduras y marcas circulares sobre la superficie.
5. Retire la herramienta de la superficie de trabajo antes de apagarla. Permita que la herramienta deje de girar antes de depositarla sobre una superficie.

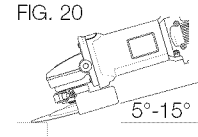

## Precauciones que debe tener en cuenta al lijar pintura

1. NO SE RECOMIENDA lijar pintura de base plomo debido a la dificultad para controlar el polvo contaminado. El peligro de envenenamiento por plomo es más importante para los niños y las mujeres embarazadas.

2. Como es difícil identificar si una pintura contiene o no plomo sin realizar análisis químicos, recomendamos tomar las siguientes precauciones al lijar cualquier pintura.

### **SEGURIDAD PERSONAL**

1. Ningún niño o mujer embarazada debe ingresar al área de trabajo donde se lija la pintura hasta que se haya terminado la limpieza final.
2. Todas las personas que ingresan al área de trabajo deben usar una máscara para polvo o una mascarilla de respiración. El filtro se debe cambiar diariamente o cada vez que el usuario tenga dificultad para respirar.

**NOTA:** Sólo se deben usar aquellas máscaras para polvo apropiadas para trabajar con polvo y vapores de pintura de base plomo. Las máscaras comunes para pintar no ofrecen esta protección. Consulte a su comerciante local sobre la máscara apropiada (aprobada por NIOSH).

3. NO SE DEBE COMER, BEBER O FUMAR en el área de trabajo para evitar ingerir partículas de pintura contaminada. Los trabajadores se deben lavar y limpiar ANTES de comer, beber o fumar. No se deben dejar artículos para comer, beber o fumar en el área de trabajo donde se podría depositar polvo sobre ellos.

### **SEGURIDAD AMBIENTAL**

1. La pintura debe ser retirada de forma tal de reducir al mínimo la cantidad de polvo generado.
2. Las áreas donde se realiza remoción de pintura deben estar selladas con hojas de plástico de 101,6 µm (4 mils) de espesor.
3. El lijado se debe realizar de manera de reducir los vestigios de polvo de pintura fuera del área de trabajo.

### **LIMPIEZA Y ELIMINACIÓN**

1. Todas las superficies del área de trabajo deben ser limpiadas cuidadosamente y repasadas con aspiradora todos los días mientras dure el proyecto de lijado. Se deben cambiar con frecuencia las bolsas de filtro de la aspiradora.
2. Las telas plásticas del piso se deben recoger y eliminar junto con cualquier resto de polvo u otros residuos del lijado. Deben colocarse en recipientes de desperdicios sellados y eliminarse por medio de los procedimientos normales de recolección de residuos.  
Durante la limpieza, los niños y las mujeres embarazadas deben mantenerse lejos del área de trabajo inmediata.
3. Todos los juguetes, muebles lavables y utensilios utilizados por los niños deben ser lavados cuidadosamente antes de ser utilizados nuevamente.

### **Montaje y uso de cepillos de alambre y discos de alambre**

Los cepillos de alambre con forma de copa y los discos de alambre se enroscan directamente sobre el eje de la esmeriladora sin bridas. Utilice únicamente cepillos de alambre o discos de alambre provistos con cubo roscado de 16 mm a 279 mm (5/8"-11). Se requiere un protector Tipo 27 cuando se usan cepillos y discos de alambre.

**▲ PRECAUCIÓN:** Use guantes de trabajo cuando manipule cepillos y discos de alambre. Pueden tener filos.

**▲ PRECAUCIÓN:** El disco o el cepillo no deben tocar el protector cuando se los monta ni cuando están en uso. Puede provocar un daño indetectable al accesorio, lo que causará que los alambres se desprendan del disco o el cubo del accesorio.

## MONTAJE DE CEPILLOS DE ALAMBRE Y DISCOS DE ALAMBRE

1. Enrosque el disco en el eje manualmente.
2. Oprima el botón de bloqueo del eje y utilice una llave en el cubo del disco o cepillo de alambre para apretar el disco.
3. Para retirar el disco, siga el procedimiento inverso.

**▲ PRECAUCIÓN:** Si no se asienta correctamente el cubo del disco antes de encender la herramienta, ésta o el disco pueden sufrir daños.

## USO DE CEPILLOS DE ALAMBRE CON FORMA DE COPA Y DISCOS DE ALAMBRE (FIG. 22, 23)

**▲ PRECAUCIÓN:** Debe usarse un protector tipo 27 con cepillos de alambre y discos de alambre.

Los discos y los cepillos de alambre se pueden utilizar para eliminar óxido, escamas y pintura, y para alisar superficies irregulares.

1. Permita que la herramienta alcance la velocidad máxima antes de aplicarla a la superficie de trabajo.
2. Aplique un mínimo de presión sobre la superficie de trabajo, permitiendo que la herramienta funcione a alta velocidad. La velocidad de remoción de material es mayor cuando la herramienta opera a alta velocidad.
3. Mantenga un ángulo de 5° a 10° entre la herramienta y la superficie de trabajo para los cepillos de alambre con forma de copa.
4. Con las ruedas de alambre, mantenga contacto entre el borde del disco y la superficie de trabajo.
5. Mueva continuamente la herramienta hacia adelante y hacia atrás para evitar la creación de

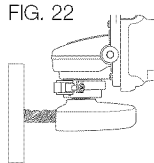
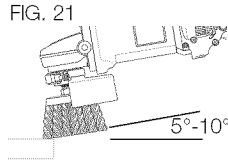

estrías en la superficie de trabajo. Apoyar la herramienta sobre la superficie de trabajo, sin moverla, o mover la herramienta en círculos provoca quemaduras y marcas circulares sobre la superficie.

6. Retire la herramienta de la superficie de trabajo antes de apagarla. Permita que la herramienta deje de girar antes de depositarla sobre una superficie.

**▲ PRECAUCIÓN:** Tenga especial cuidado cuando trabaje sobre un borde, ya que se puede producir un movimiento fuerte y súbito de la esmeriladora.

## MANTENIMIENTO

**▲ ADVERTENCIA:** Para reducir el riesgo de lesiones, apague la unidad y desconéctela de la fuente de alimentación antes de instalar y quitar accesorios, antes de ajustar o al realizar reparaciones. Antes de conectar la herramienta nuevamente, presione y suelte el interruptor de gatillo para asegurarse de que la herramienta esté apagada. Un arranque accidental puede ocasionar lesiones.

## Limpieza

**▲ ADVERTENCIA:** Sople la suciedad y el polvo de todas las ventilaciones de aire con aire limpio y seco al menos una vez a la semana. Para minimizar el riesgo de lesiones oculares, siempre use protección ocular aprobada por ANSI Z87.1 al realizarlo.

**▲ ADVERTENCIA:** Nunca use solventes ni otros productos químicos abrasivos para limpiar las partes no metálicas de la herramienta. Estos productos químicos pueden debilitar los materiales de plástico usados en estas partes. Use un paño humedecido solo con agua y jabón neutro. Nunca permita el ingreso de líquido en la herramienta; nunca sumerja ninguna parte de la herramienta en líquido.

## Accesorios

**▲ ADVERTENCIA:** Como los accesorios, fuera de los ofrecidos por DEWALT, no han sido probados con este producto, el uso de tales accesorios con esta herramienta podría ser peligroso. Para reducir el riesgo de lesiones, solo debe usar accesorios recomendados por DEWALT con este producto.

**▲ ADVERTENCIA:** Maneje y almacene todos los discos abrasivos con cuidado para prevenir el daño mecánico, de choques térmicos, del calor, etc. Almacene en un lugar protegido y seco, sin humedad, temperaturas de congelamiento ni cambios extremos de temperatura.

Las capacidades de estas esmeriladoras son las siguientes:

- DWE46044, DWE46066 - discos de corte de 127 mm/152 mm (5"/6") de diámetro x 2,38 mm (3/32") de espesor. Estas unidades pueden utilizar discos de esmerilado de hasta 6,35 mm (1/4") de espesor si se instala un protector Tipo 27 (opcional).

Es importante elegir los protectores, collarines y almohadillas de respaldo correctos para cada accesorio de la esmeriladora. Consulte el **Cuadro de accesorios** para obtener información sobre la elección de los accesorios correctos.

**▲ ADVERTENCIA:** Los accesorios deben estar clasificados para la velocidad recomendada en la etiqueta de advertencia de la herramienta, como mínimo. Los discos y otros accesorios que funcionen por encima de su velocidad nominal pueden quebrarse y provocar lesiones. Los accesorios roscados deben tener un cubo de 5/8"-11. Todo accesorio no roscado debe tener un agujero para mandril de 22,2 mm (7/8"). De no ser así, puede estar diseñado para una sierra circular y no se lo debe utilizar. Use sólo los accesorios que se muestran en el **Cuadro de accesorios** de este manual. La velocidad nominal de los accesorios debe ser superior a la velocidad mínima aprobada del disco, indicada en la placa de la herramienta.

Los accesorios recomendados para usar con su herramienta están disponibles a un costo adicional con su distribuidor local o centro técnico autorizado. Si necesita asistencia para ubicar un accesorio, contacte a DEWALT Industrial Tool Co., 701 East Joppa Road, Baltimore, MD 21286, llame al 1-800-4-DEWALT (1-800-433-9258) o visite nuestro sitio web: [www.dewalt.com](http://www.dewalt.com).

## Reparaciones

Para garantizar la SEGURIDAD y CONFIABILIDAD del producto, las reparaciones, el mantenimiento y los ajustes (incluida la inspección y el reemplazo de escobillas) deben ser realizados por un centro técnico de fábrica de DEWALT, un centro técnico autorizado de DEWALT u otro personal técnico calificado. Utilice siempre piezas de repuesto idénticas.

### PARA REPARACIÓN Y SERVICIO DE SUS HERRAMIENTAS ELÉCTRICAS, FAVOR DE DIRIGIRSE AL CENTRO DE SERVICIO MÁS CERCANO

#### CULIACAN, SIN

Blvd.Emiliano Zapata 5400-1 Poniente  
Col. San Rafael

(667) 717 89 99

#### GUADALAJARA, JAL

Av. La Paz #1779 - Col. Americana Sector Juárez

(33) 3825 6978

#### MEXICO, D.F.

Eje Central Lázaro Cárdenas No. 18  
Local D, Col. Obrera

(55) 5588 9377

#### MERIDA, YUC

Calle 63 #459-A - Col. Centro

(999) 928 5038

#### MONTERREY, N.L.

Av. Francisco I. Madero 831 Poniente - Col. Centro

(818) 375 23 13

#### PUEBLA, PUE

17 Norte #205 - Col. Centro

(222) 246 3714



**QUERETARO, QRO**

Av. San Roque 274 - Col. San Gregorio (442) 2 17 63 14

**SAN LUIS POTOSI, SLP**

Av. Universidad 1525 - Col. San Luis (444) 814 2383

**TORREON, COAH**

Blvd. Independencia, 96 Pte. - Col. Centro (871) 716 5265

**VERACRUZ, VER**

Prolongación Díaz Mirón #4280 - Col. Remes (229) 921 7016

**VILLAHERMOSA, TAB**

Constitución 516-A - Col. Centro (993) 312 5111

**PARA OTRAS LOCALIDADES:****Si se encuentra en México, por favor llame al (55) 5326 7100****Si se encuentra en U.S., por favor llame al****1-800-433-9258 (1-800 4-DEWALT)****Póliza de Garantía**

## IDENTIFICACIÓN DEL PRODUCTO:

Sello o firma del Distribuidor.

Nombre del producto: \_\_\_\_\_ Mod./Cat.: \_\_\_\_\_

Marca: \_\_\_\_\_ Núm. de serie: \_\_\_\_\_

(Datos para ser llenados por el distribuidor)

Fecha de compra y/o entrega del producto: \_\_\_\_\_

Nombre y domicilio del distribuidor donde se adquirió el producto: \_\_\_\_\_

Este producto está garantizado por un año a partir de la fecha de entrega, contra cualquier defecto en su funcionamiento, así como en materiales y mano de obra empleados para su fabricación. Nuestra garantía incluye la reparación o reposición del producto y/o componentes sin cargo alguno para el cliente, incluyendo mano de obra, así como los gastos de transportación razonablemente erogados derivados del cumplimiento de este certificado.

Para hacer efectiva esta garantía deberá presentar su herramienta y esta póliza sellada por el establecimiento comercial donde se adquirió el producto, de no contar con ésta, bastará la factura de compra.

**EXCEPCIONES**

Esta garantía no será válida en los siguientes casos:

- Cuando el producto se hubiese utilizado en condiciones distintas a las normales;
- Cuando el producto no hubiese sido operado de acuerdo con el instructivo de uso que se acompaña;
- Cuando el producto hubiese sido alterado o reparado por personas distintas a las enlistadas al final de este certificado.

Anexo encontrará una relación de sucursales de servicio de fábrica, centros de servicio autorizados y franquiciados en la República Mexicana, donde podrá hacer efectiva su garantía y adquirir partes, refacciones y accesorios originales.

**Registro en línea**

Gracias por su compra. Registre su producto ahora para:

- **SERVICIO EN GARANTÍA:** Si completa esta tarjeta, podrá obtener un servicio en garantía más eficiente, en caso de que exista un problema con su producto.
- **CONFIRMACIÓN DE PROPIEDAD:** En caso de una pérdida que cubra el seguro, como un incendio, una inundación o un robo, el registro de propiedad servirá como comprobante de compra.
- **PARA SU SEGURIDAD:** Si registra el producto, podremos comunicarnos con usted en el caso improbable que se deba enviar una notificación de seguridad conforme a la Federal Consumer Safety Act (Ley Federal de Seguridad de Productos para el Consumidor).

Registro en línea en [www.dewalt.com/register](http://www.dewalt.com/register).

## Garantía limitada por tres años

DEWALT reparará, sin cargo, cualquier falla que surja de defectos en el material o la fabricación del producto, por hasta tres años a contar de la fecha de compra. Esta garantía no cubre fallas de las piezas causadas por su desgaste normal o abuso a la herramienta. Para mayores detalles sobre la cobertura de la garantía e información acerca de reparaciones realizadas bajo garantía, visitenos en [www.dewalt.com](http://www.dewalt.com) o diríjase al centro de servicio más cercano. Esta garantía no aplica a accesorios o a daños causados por reparaciones realizadas o intentadas por terceros. Esta garantía le otorga derechos legales específicos, además de los cuales puede tener otros dependiendo del estado o la provincia en que se encuentre. Además de la garantía, las herramientas DEWALT están cubiertas por:

### 1 AÑO DE SERVICIO GRATUITO

DEWALT mantendrá la herramienta y reemplazará las piezas gastadas por su uso normal, sin cobro, en cualquier momento durante un año a contar de la fecha de compra. Los artículos gastados por la clavadora, tales como la unidad de hoja y retorno del impulsador, no están cubiertas.

### GARANTÍA DE REEMBOLSO DE SU DINERO POR 90 DÍAS

Si no está completamente satisfecho con el desempeño de su máquina herramienta, láser o clavadora DEWALT, cualquiera sea el motivo, podrá devolverlo hasta 90 días de la fecha de compra con su recibo y obtener el reembolso completo de su dinero – sin necesidad de responder a ninguna pregunta.

**AMÉRICA LATINA:** Esta garantía no se aplica a los productos que se venden en América Latina. Para los productos que se venden en América Latina, debe consultar la información de la garantía específica del país que viene en el empaque, llamar a la compañía local o visitar el sitio Web a fin de obtener esa información.

**REEMPLAZO GRATUITO DE LAS ETIQUETAS DE ADVERTENCIAS:** Si sus etiquetas de advertencia se vuelven ilegibles o faltan, llame al 1-800-4-DEWALT (1-800-433-9258) para que se le reemplacen gratuitamente.

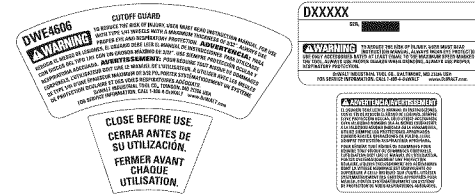

### ESPECIFICACIONES

#### DWE46044, DWE46066

Tensión de alimentación:	120 V AC/DC $\approx$
Consumo de corriente:	13 A
Frecuencia de alimentación:	60 Hz
Potencia nominal:	1 700 W
Rotación sin carga:	9 000/min

SOLAMENTE PARA PROPÓSITO DE MÉXICO:  
IMPORTADO POR: DEWALT INDUSTRIAL TOOL CO. S.A. DE C.V.  
AVENIDA ANTONIO DOVALI JAIME, # 70 TORRE B PISO 9  
COLONIA LA FE, SANTA FÉ  
CÓDIGO POSTAL : 01210  
DELEGACION ALVARO OBREGÓN  
MÉXICO D.F.  
TEL. (52) 555-326-7100  
R.F.C.: BDE810626-1W7

Para servicio y ventas consulte  
"HERRAMIENTAS ELECTRICAS"  
en la sección amarilla.



## CUADRO DE ACCESORIOS

### Discos de alambre

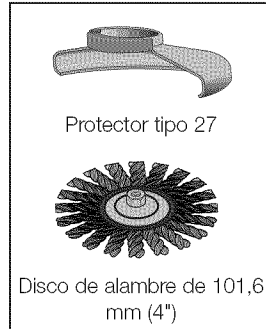
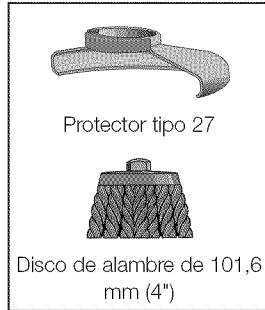

### Discos de corte de 152 mm (6")

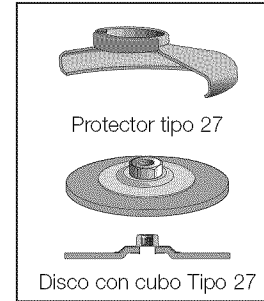

### Discos de lija



\* **NOTA:** Se ofrece un protector Tipo 27 disponible a un costo adicional de su distribuidor local o centro de servicio autorizado.

## CUADRO DE ACCESORIOS (CONTINUACIÓN)

### Discos de alambre de 152 mm (6")

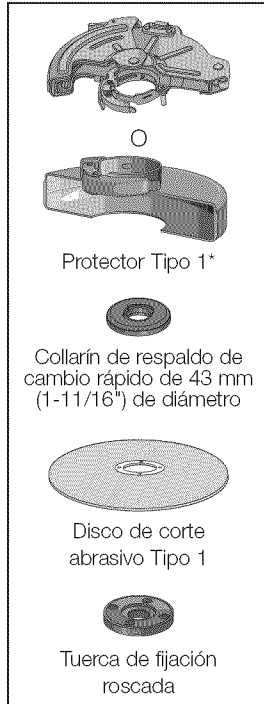

\* **NOTA:** Se ofrece un protector Tipo 27 disponible a un costo adicional de su distribuidor local o centro de servicio autorizado.

\*\* **NOTA:** Se ofrece un protector convencional Tipo 1 disponible a un costo adicional de su distribuidor local o centro de servicio autorizado.

DEWALT Industrial Tool Co., 701 East Joppa Road, Baltimore, MD 21286  
(JUN16) Part No. N437602 DWE46044, DWE46066 Copyright © 2015 DEWALT

The following are trademarks for one or more DEWALT power tools: the yellow and black color scheme, the "D" shaped air intake grill, the array of pyramids on the handgrip, the kit box configuration, and the array of lozenge-shaped humps on the surface of the tool.