

OPERATOR'S MANUAL MANUAL DEL USUARIO

CRAFTSMAN®

24V MAX* LITHIUM-ION CORDLESS LINE TRIMMER

BATERÍA DE IONES DE LITIO DE 24V MÁX.* ORILLADORA INALÁMBRICA

Model No. 151.74580
(INCLUDES battery & charger)

Modelo n° 151.74580
(INCLUYE batería y cargador)

Model No. 151.74982
(Battery & charger NOT INCLUDED)

Modelo n° 151.74982
(Batería y cargador NO INCLUIDOS)

⚠ CAUTION: To reduce the risk of injury, the user must read and understand the operator's manual before using this product.

⚠ PRECAUCIÓN: Para reducir el riesgo de lesiones, el usuario debe leer y comprender el manual antes de utilizar este producto.



Sears Brands Management Corporation, Hoffman Estates, IL 60179 USA
Visit the Craftsman web page: www.craftsman.com
Visite el sitio Web de Craftsman: www.craftsman.com

**Save this manual for future reference
Conserve este manual para futura referencia.**

* Maximum initial battery voltage (measured without workload) is 24 volts.
Nominal working voltage is 21.6 volts.

* La tensión inicial máxima de la batería (medida sin carga) es 24 voltios.
La tensión de trabajo nominal es 21,6 volts.



TABLE OF CONTENTS / TABLA DE CONTENIDOS

ENGLISH

■ Warranty	2
■ Introduction	2
■ Important Safety Instructions.....	3-5
■ Symbols	6-7
■ Features.....	8
■ Assembly	9-10
■ Battery Pack and Charger.....	11-12
■ Operation	13-15
■ Care and Maintenance.....	16-17
■ Environmentally Safe Battery Disposal.....	18
■ Troubleshooting.....	19
■ Illustrated Parts List.....	20-21
■ Figure Numbers (Illustrations).....	i-viii

ESPAÑOL

■ Garantía	Sección de Inglés pág. 2
■ Introducción	Sección de Inglés pág. 2
■ Instrucciones de seguridad importantes	3-5
■ Símbolos.....	6-7
■ Características.....	8
■ Armado	9-10
■ Batería y cargador	10-12
■ Funcionamiento	13-15
■ Cuidados y mantenimiento.....	16-17
■ Eliminación ambientalmente segura de la batería..	18
■ Resolución de problemas.....	19
■ Lista de piezas, ilustrada.....	20-21
■ Números de las figuras (ilustraciones).....	i-viii

CRAFTSMAN LIMITED WARRANTY

FOR TWO YEARS from the date of sale, this power tool is warranted against defects in material or workmanship.

FOR ONE YEAR from the sale date a supplied battery pack or charger is warranted against material or workmanship defects.

WITH PROOF OF SALE, a defective product will be replaced free of charge.

For warranty coverage details to obtain free replacement, visit the web page:
www.craftsman.com/warranty

This warranty does not cover the trimmer line or spool, which are expendable parts that can wear out from normal use within the warranty period.

This warranty is void if this product is ever used while providing commercial services or if rented to another person.

This warranty gives you specific legal rights, and you may also have other rights which vary from state to state.

Sears Brands Management Corporation, Hoffman Estates, IL 60179

* * *

GARANTÍA LIMITADA CRAFTSMAN

DURANTE DOS AÑOS a contar de la fecha de venta, esta herramienta está garantizada contra defectos en sus materiales o fabricación.

DURANTE UN AÑO a contar de la fecha de venta, la batería o cargador incluidos con la herramienta están garantizados contra defectos en sus materiales o fabricación.

Un producto defectuoso puede reemplazarse por uno nuevo, de manera gratuita, considerando que se presente una PRUEBA DE VENTA.

Para conocer la cobertura de la garantía y obtener un reemplazo gratuito, visite el sitio Web:
www.craftsman.com/warranty

Esta garantía no cubre el filamento de corte o carrete, las cuales son piezas desechables que pueden desgastarse debido al uso normal dentro del periodo de garantía.

La garantía de un año se anula si el producto se usa para proporcionar servicios comerciales o si se le arrienda a otra persona.

Esta garantía le entrega derechos legales específicos que pueden variar según su estado (podría tener otros derechos adicionales).

Sears Brands Management Corporation, Hoffman Estates, IL 60179

INTRODUCTION / INTRODUCCIÓN

This tool has many features for making its use more pleasant and enjoyable. Safety, performance, and dependability have been given top priority in the design of this product making it easy to maintain and operate.

* * *

Esta herramienta tiene muchas funciones para hacerla más agradable y cómoda de usar. Se ha dado máxima prioridad a la seguridad, rendimiento y dependencia en las etapas de diseño de este producto para que sea fácil de utilizar y mantener.

IMPORTANT SAFETY INSTRUCTIONS

⚠️ WARNING!

Read and understand all instructions. Failure to follow all instructions listed below may result in electric shock, fire and/or serious personal injury:

- For safe operation, read and understand all instructions before using this product. Following all safety operations. Failure to follow all safety instructions listed below can result in serious personal injury.
- Do not allow children or untrained individuals to use this unit.
- Check the work area before each use. Remove all objects such as rocks, broken glass, nails, wire, or sting which can be thrown or become entangled in the machine.
- Always wear eye protection with side shields marked to comply with ANSI Z87.1. Following this rule will reduce the risk of serious personal injury.
- Use safety glasses - always use face or dust mask if operation is dusty.
- Protect your lungs. Wear a face or dust mask if the operation is dusty. Following this rule will reduce the risk of serious personal injury.
- Dress Properly - Do not wear loose clothing or jewelry. They can be caught in moving parts. Use of rubber gloves and substantial footwear is recommended when working outdoors. Wear protective hair covering to contain long hair. Wear heavy, long sleeves, boots, and gloves. Do not wear loose fitting clothing, short pants, sandals, or go barefoot
- Secure long hair above shoulder level to prevent entanglement in moving parts.
- Keep Children Away - All visitors should be kept at a distance from work area.
- Stay Alert - Watch what you are doing. Use common sense. Do not operate appliance when you are tired.
- Do not operate in poor lighting.
- Keep all parts of your body away from any moving part.
- Do not operate power tools in explosive atmosphere, such as in the presence of flammable liquids, gases, or dust. Power tools create sparks which may ignite the dust or fumes.
- Avoid body contact with grounded surfaces such as pipes, radiators, ranges, and refrigerators. There is an increased risk of electric shock if your body is grounded.
- Avoid Dangerous Environment - Don't use appliances in damp or wet locations. Water entering the line trimmer will increase the risk of electric shock.
- Use Right Appliance - Do not use appliance for any job except that for which it is intended.
- Don't Force Appliance - It will do the job better and with less likelihood of a risk of injury at the rate for which it was designed.
- Don't Overreach - Keep proper footing and balance at all times.
- Avoid Accidental Starting - Be sure power switch is in the locked or off position before inserting battery pack. Carrying tools with your finger on power switch or inserting the battery pack into a tool with switch on invites accidents.
- Do not use tool if power switch does not turn it on or off. Any tool that cannot be controlled with the power switch is dangerous and must be repaired if possible or discarded.
- Disconnect Power - Disconnect battery pack from the appliance before storing, servicing, or changing accessories such as cutting line. Such preventive safety measures reduce the risk of starting the tool accidentally.
- Use only identical replacement parts and accessories. Use of any other parts may create a hazard or cause product damage.
- Maintain tool with care - Replace spool head if cracked, chipped, or damaged in any way. Be sure the spool head is properly

IMPORTANT SAFETY INSTRUCTIONS

installed and securely fastened. Failure to do so can cause serious injury. Keep handles dry, clean and free from oil and grease.

■ Check Damaged Parts - Before further use of the appliance, a guard or other part that is damaged should be carefully checked to determine that it will operate properly and perform its intended function. Check for alignment of moving parts, binding of moving parts, breakage of parts, mounting, and any other condition that may affect its operation. A guard or other part that is damaged should be properly repaired or replaced by an authorized service center unless indicated elsewhere in this manual.

■ Make sure all guards, straps, safety guards and handles are properly and securely attached.

■ Use only the specified replacement line in the cutting head. Do not use any other cutting line, for example, metal wire, rope or the like.

■ Do not install any other cutting head to this trimmer than an identical replacement to the one with which it is originally equipped. A different cutting head can result in serious personal injury.

■ Keep guards in place and in working order.

■ Keep blades sharp.

■ Keep hands and feet away from cutting area.

■ Don't grasp the exposed cutting blades or cutting edges when picking up or holding the appliance.

■ Maintain a firm grip on both handles while trimming. Keep spool head below waist level. Never cut with the spool head raised 30 in. or more above the ground.

■ Store Idle Appliances Indoors - When not in use, appliances should be stored indoors in dry, and high or locked-up place - out of reach of children.

■ Never use blades, flailing devices, wire or rope. Unit is designed for line trimmer use only. Use of any other accessories or

attachments will increase the risk of injury.

■ Inspect area to be cut. Remove objects (rocks, broken glass, nails, wire, string, etc.) which can be thrown or become entangled in cutting head.

■ Keep the air vents clean and free of debris to avoid overheating the motor. Clean after each use.

■ Stop the unit and disconnect the power source when not in use. Carry the unit with the motor stopped.

■ Do not hang unit so that the power switch is depressed.

■ Battery tools do not have to be plugged into an electrical outlet; therefore, they are always in operating condition. Be aware of possible hazards when not using your battery powered tool or when changing accessories. Following this rule will reduce the risk of electric shock, fire, or serious personal injury.

■ Use only the following model number battery: 71.98724 (24LB2513)

■ Do not charge battery in rain, or in wet locations. Following this rule will reduce the risk of electric shock.

■ Do not use battery powered tool in rain.

■ Remove or disconnect battery before servicing, cleaning or removing material from the battery powered tool.

■ Do not dispose of the batteries in a fire. The cell may explode. Check with local codes for possible special disposal instructions.

■ Do not open or mutilate the batteries. Released electrolyte is corrosive and may cause damage to the eyes or skin. It may be toxic if swallowed.

■ Do not place battery tools or their batteries near fire or heat. This will reduce the risk of explosion and possibly injury.

■ Batteries can explode in the presence of a source of ignition, such as a pilot light. To reduce the risk of serious personal injury, never use any cordless product in

IMPORTANT SAFETY INSTRUCTIONS

the presence of open flame. An exploded battery can propel debris and chemicals. If exposed, flush affected bodily area with water immediately.

- Do not crush, drop or damage battery pack. Do not use a battery pack or charger that has been dropped or received a sharp blow. A damaged battery is subject to explosion. Properly dispose of a dropped or damaged battery immediately.

- Exercise care in handling batteries in order not to short the battery with conducting materials such as rings, bracelets, and keys. The battery or conductor may overheat and cause burns.

- Do not operate charger with a damaged cord or plug, which could cause shorting and electric shock. If damaged, immediately discontinue use. Replace the charger with the identical unit as listed in the Parts List of this manual.

- To reduce the risk of serious personal injury, do not store outside or in vehicles.

- Under extreme usage or temperature conditions, battery leakage may occur. If liquid comes in contact with your eyes, flush them with clean water for at least 10 minutes, then seek immediate medical attention. Following this rule will reduce the risk of serious personal injury.

■ Save these instructions.

Refer to them frequently and use them to instruct others who may use this power tool. If you loan someone this power tool, loan them these instructions also.

CALIFORNIA PROPOSITION 65

WARNING!













This product and substances that may become airborne from its use may contain chemicals, including lead, known to the State of California to cause cancer, birth defects, or other reproductive harm.

Wash hands after handling.

SAVE THESE INSTRUCTIONS



SYMBOLS

Some of the following symbols may be used on this product. Please study them and learn their meaning. Proper interpretation of these symbols will allow you to operate the product better and safer.

SYMBOL	NAME	DESIGNATION/EXPLANATION
V	Volts	Voltage
A	Amperes	Current
Hz	Hertz	Frequency (cycles per second)
W	Watt	Power
hrs	Hours	Time
/min	Per Minute	Revolutions, strokes, surface speed, orbits etc., per minute
	Alternating Current	Type of current
	Direct Current	Type or a characteristic of current
n₀	No Load Speed	Rotational speed, at no load
	Lithium-Ion Battery Recycling	Designates that this tool is in compliance with Lithium-Ion battery recycling program requirements
	Safety Alert	Indicates a potential personal injury hazard.
	Read The Operator's Manual	To reduce the risk of injury user must read and understand operator's manual before using this product.
	Eye and Hearing Protection	Always wear eye protection with side shields marked to comply with ANSI Z87.1, along with hearing protection.
	Wet Conditions Alert	Do not expose to rain or use in damp locations.
	Keep Bystanders Away	Keep all bystanders at least 50 ft. away.
	Keep Away From Water	Do not dispose of battery packs in rivers or immerse in water.
	Keep Away From Fire	Do not dispose of battery packs in fire. They will explode or leak and cause injury.
	Heat Alert	Do not expose battery packs to heat in excess of 60°C.
	Recycle Symbol	This product uses lithium-ion batteries. Local, state, or federal laws may prohibit disposal of batteries in ordinary trash. Consult your local waste authority for information regarding available recycling and/or disposal options.

SYMBOLS

The following signal words and meanings are intended to explain the levels of risk associated with this product.

SYMBOL	SIGNAL	MEANING
	DANGER	Indicates an imminently hazardous situation, which, if not avoided, will result in death or serious injury.
	WARNING	Indicates a potentially hazardous situation, which, if not avoided, could result in death or serious injury.
	CAUTION	Indicates a potentially hazardous situation, which, if not avoided, may result in minor or moderate injury.
	CAUTION	(Without Safety Alert Symbol) Indicates a situation that may result in property damage.

FEATURES

PRODUCT SPECIFICATIONS

Type.....	Cordless, battery-powered
Motor	24V max* d.c.
Revolutions Per Minute	8200 rpm
Line Diameter	0.065 inch
Cutting Width.....	12 inch
Weight with Battery.....	6.77 lbs (3.07 kg)
Weight without Battery.....	5.73 lbs (2.60 kg)

BatteryMODEL #71.98724 (24LB2513) 24V max* d.c., 2.5 Ah Lithium-Ion

Charger

Model No.	24LFC14-ETL
Rated Input Voltage	120VAC
Rated Output Voltage	24VDC
Rated Output Current	2.5A
Charging Time from Zero to Full Charge.....	70 minutes

KNOW YOUR LINE TRIMMER

See *Figure 1, page i*

The safe use of this product requires an understanding of the information on the product labeling and in this operator's manual as well as a knowledge of the project you are attempting. Before use of this product, familiarize yourself with all operating features and safety rules.

SAFETY GUARD

The trimmer includes a safety guard that helps protect from flying debris.

SAFETY SWITCH

The safety switch prevents accidental starting.

EDGING FUNCTION

The cutting head can be rotated on the lower shaft into a position for edging sidewalks and walkways.

AUTOMATIC LINE ADVANCE

The trimmer is equipped with an auto-feed head. Bumping the head to try to advance the line will damage the trimmer and void the warranty.

ASSEMBLY

UNPACKING

This product requires assembly.

- Carefully remove the product and any accessories from the box. Make sure that all items listed in the packing list are included.

⚠ WARNING! Do not use this product if any parts on the Packing List are already assembled to your product when you unpack it. Parts on this list are not assembled to the product by the manufacturer and require customer installation. Use of a product that may have been improperly assembled could result in serious personal injury.

- Inspect the product carefully to make sure no breakage or damage occurred during shipping.

- Do not discard the packing material until you have carefully inspected and satisfactorily operated the product.

- If any parts are damaged or missing, do not operate the product. Return it for replacement to the retailer from which it was purchased.

151.74580 (KIT) PACKING LIST

Line Trimmer Attachment (Upper Shaft & Lower Shaft)

Safety Guard with Screws

Auxiliary Handle Assembly with Locking Knob

Flower Guard

(1) 24V Max* 2.5 Ah Lithium-Ion Battery

(1) 24V Max* Battery Charger

Operator's Manual

151.74982 (TOOL ONLY) PACKING LIST

Line Trimmer Attachment (Upper Shaft & Lower Shaft)

Safety Guard with Screws

Auxiliary Handle Assembly with Locking Knob

Flower Guard

Operator's Manual

⚠ WARNING! If any parts are damaged or missing do not operate this product until the parts are replaced. Use of this product with damaged or missing parts could result in serious personal injury.

⚠ WARNING! To prevent accidental starting that could cause serious personal injury, always remove the battery pack from the product when assembling parts.

⚠ WARNING! Do not attempt to modify this product or create accessories not recommended for use with this product. Any such alteration or modification is misuse and could result in a hazardous condition leading to possible serious personal injury.

ATTACHING THE AUXILIARY HANDLE

See Figures 2-3, page ii

- Loosen the locking knob from the auxiliary handle. (Fig. 2)

- Align the auxiliary handle with the power head shaft.

- Adjust the auxiliary handle to the most comfortable position.

- Insert the bolt (B) in the hole on the auxiliary handle, tighten the locking knob (A) and clamp down to secure handle. (Fig. 3)

NOTE: Auxiliary handle can be mounted from either side of the shaft to accommodate personal preference of use.

CONNECTING LOWER AND UPPER SHAFTS

See Figure 4, page ii

- Align the upper shaft with the lower shaft. The triangle-shaped recesses must face each other.

- Insert the upper shaft into the lower shaft.

- Fasten both shafts with the locking collar.

ASSEMBLY

ATTACHING THE FLOWER GUARD

See Figures 5-8, page iii

- Align and seat the steel flower guard rails into the 2 recessed channels on either side of the motor housing.
- Once aligned and with the steel rails of the flower guard seated into housing channels, slide the guard forward until the closed end of the guard is against the motor housing.
- With the two steel rails exposed, align the two holes in the plastic toe pad with the end of the steel rails of the guard and snap into place securely.

ATTACHING THE SAFETY GUARD

See Figure 9, page ii

 **WARNING!** The line cut-off blade on the safety guard is sharp. Avoid contact with the blade. Failure to avoid contact can result in serious personal injury.

- Align the safety guard with the spool head.
- Secure guard by tightening the mounting screws with a screwdriver.

BATTERY PACK AND CHARGER

BECOME FAMILIAR WITH THE CHARGER

See Figure 10, page iv

Before attempting to use this charger, become familiar with all of its operating features and safety requirements.

CHARGING THE BATTERY PACK

See Figure 11, page iv

WARNING!

- If any part of the charger is missing or damaged, do not operate it! Replace the charger with a new one. Failure to heed this warning could result in possible serious injury.
- Check the voltage! The voltage must comply with the information on the rating label.

BATTERY CHARGING PROCEDURE

- Align the battery pack to the slots on the charger and slide it in until it locks in place.
- Connect the charger to the power supply.
- Allow sufficient charging time (see Product Specifications), and then disconnect the charger from the power supply.
- Press the release button on the battery pack and remove it from the charger.

NOTE: It is normal for the battery pack and charger to become warm (but not hot) during charging process. If the battery does not charge properly, check to make sure the electrical outlet is "live".

Always charge the battery before storage!





 WARNING! To reduce risk of fire, never leave the battery connected with the charger for more than 24 hours!

- Do not use other battery chargers. The battery charger supplied is specifically designed for the Lithium-Ion battery used in this garden appliance.
- Check the main power supply! The voltage of the power supply must correspond with the data on the nameplate of the battery charger. Battery chargers operate on 120V.
- The battery is equipped with a temperature monitor that allows charging only within a temperature range between 23°F and 122°F. This ensures an optimum battery service life.

NOTE: The battery is supplied partially charged. To ensure full capacity of the battery, charge the battery in the battery charger before using the product for the first time. The Lithium-Ion battery can be charged at any time without reducing its service life. Interrupting the charging procedure does not affect the battery.

CHARGER INDICATORS

- **Preparation:** The charging process starts as soon as the battery charger is plugged into a power supply socket and the battery is inserted into the charger.
- If the battery is not inserted, a **continuous red light** indicates that the charger is plugged into a power supply socket and is now ready to begin charging.
- **Charging:** a **flashing green LED** on the charger indicates that the battery is charging normally.
- **Charged:** **continuous green LED** on the charger indicates that the battery is ready for use.
- The indicator lights on the charger show the charger status:

SYMBOL	INDICATOR LIGHTS	STATUS
	red, blinking	charging problem; see Technical Issue
	red, continuous	connected to power supply
	green, blinking	charging
	green, continuous	fully charged

Charger Indicator Panel

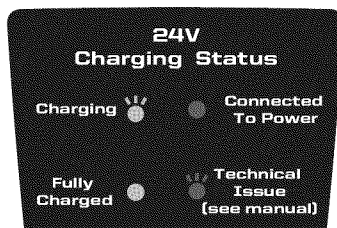

BATTERY PACK AND CHARGER

■ The intelligent charger ensures maximum battery life, because it measures the existing charge level of the battery and then charges with the required current and voltage. Charge battery fully before storage.

■ **Technical Issue: a flashing red LED light** on the charger indicates that battery pack has a charging problem or might be defective.

- One possible condition is the battery temperature is not within the charging temperature range of 23°F - 122°F or the charging current is too high. As soon as the permitted temperature and the charging current ranges are reached, the battery charger will automatically switch to charging.

- If the temperature range and charging current are correct and flashing red LED light continues, then remove and reinstall the battery pack. If the LED status repeats a second time, try to charge another identical battery. If the battery charges normally, dispose of the defective battery pack (see Environmentally Safe Battery Disposal section).

- If the flashing red light continues after installing the second battery, the charger may be defective. Replace with a new one.

■ After continuous or repeated charging cycles without interruption, the charger surface may become noticeably warm. This is normal and does not indicate a technical defect of the battery charger.

■ **Green LED flashing rapidly** indicates that the battery voltage is low, and that charging will only continue for about another 30 minutes.

⚠ WARNING! To avoid risk of fire, electric shock, or electrocution:





■ Do not use a damp cloth or detergent on the battery or battery charger.

■ Always remove the battery pack before cleaning, inspecting, or performing any maintenance on the product.

BATTERY LED INDICATORS

Check the battery pack capacity by pressing the LED button.

When the LED button is pressed, the number of illuminated lights indicates the state of battery pack capacity. See Table below.

NUMBER of LIGHTED LEDs	CAPACITY
	0%-25%
	25%-50%
	50%-75%
	75%-100%

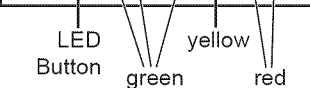

 LED Button green yellow red

SAFETY NOTES AND PRECAUTIONS

- Do not disassemble the battery.
- Keep away from children.
- Do not expose the battery to water or salt water. You should place the battery in a cool and dry environment.
- Do not place the battery in high-temperature locations, such as fire or heater.
- Do not reverse the positive terminal and the negative terminal of the battery.
- Do not connect the positive terminal and the negative terminal of the battery to each other with any metal objects.
- Do not knock or strike the battery, nor step on it.
- Do not solder directly onto the battery or pierce the battery with nails or other edge tools.
- In the event that battery leaks and fluid gets into your eyes, do not rub the eyes. Rinse well with water. Immediately discontinue use of the battery if it emits an unusual smell, feels hot, changes color, changes shape, or appears abnormal in any other way.

OPERATION

⚠ WARNING! Do not allow familiarity with products to make you careless. Remember that a careless fraction of a second is sufficient to inflict serious injury.

⚠ WARNING! Always wear eye protection with side shields marked to comply with ANSI Z87.1. Failure to do so could result in objects being thrown into your eyes, resulting in possible serious injury.

⚠ WARNING! Do not use any attachments or accessories not recommended by the manufacturer or retailer of this product. The use of attachments or accessories not recommended can result in serious personal injury.

Before each use, inspect the entire product for damaged, missing, or loose parts such as screws, nuts, bolts, caps, etc. Tighten securely all fasteners and caps and do not operate this product until all missing or damaged parts are replaced.

INTENDED USE

The trimmer is intended for cutting weed, grass or similar soft vegetation in areas that are hard to reach, e.g. under bushes, on slopes and edges. Do not use trimmer to work on unusually thick, dry or wet grass, e.g., pasture grass, or to shred leaves.

This product is intended for private domestic use only, not for any commercial trade use. It must not be used for any purposes other than those described.

For complete charging instructions, see the Operator's Manuals for your battery pack and charger.

TO INSTALL BATTERY PACK

See *Figure 12, page iv*

- Align the tongue of the battery pack with the cavity in the trimmer housing.
- Grasp the line trimmer firmly.

- Push the battery pack into the handle until the latch locks into place.
- Do not use force when inserting the battery pack. It should slide into position and “click”.

TO REMOVE BATTERY PACK

See *Figure 13, page iv*

- Press the release button on the battery pack.
- Grasp the trimmer firmly, and pull the battery pack out of the handle.

STARTING/STOPPING THE LINE TRIMMER

See *Figure 14, page v*

- To start the line trimmer, squeeze the safety switch and press the power switch.
- To stop the line trimmer, release the power switch.

ADVANCING LINE AUTOMATICALLY

NOTE: The trimmer is equipped with an auto-feed head. Bumping the head to try to advance the line will damage the trimmer and void the warranty.

- With the trimmer running, release the safety switch.
- Wait two seconds, and press the safety switch.

NOTE: The line will extend with each stop and start of the safety switch until the line reaches the length of the safety guard cut-off blade.

- Resume trimming.

ADVANCING THE LINE MANUALLY

See *Figure 15, page v*

- Remove the battery pack.
- Push the advance button located on the spool head while pulling on line to manually advance the line. The lines will advance and stop. Push the button again to advance more line.

OPERATION

- Push the button and pull lines out as many times as it takes to reach the line cut-off blade.

PIVOTING HEAD

See Figures 16-19, page v-vi

- To pivot the head, push the pivot button and adjust to any of the 7 positions.
- Adjust the angle of the spool head according to the intended operation.
- Adjust to desired position: Adjust to 135° when trimming grass on flat ground. Adjust to 90° or 180° when trimming near edges and walls.

EDGING

See Figures 20-22, page vi

- The cutting head can be rotated on the lower trimmer shaft into a position for edging sidewalks and walkways.
- Pull the shaft outwards (step 1) and away from the cutting head as shown. Rotate the shaft 180° (step 2) and push shaft back toward the cutting head (step 3). Shaft will lock into place for the edging position.

FLOWER GUARD

See Figures 23, page vi

Use the flower guard to keep distance from hard objects or flowers that could be hit by the cutting line.

- Push the Flower Guard to its outer position for operation until it snaps into place.
- Push the Flower Guard to its inner position after operation and when storing.

 **WARNING!** Adjust the Flower Guard position only when the product is switched off and the cutting head is at a complete stop!

OPERATING THE TRIMMER

See Figure 24, page vii

Follow these tips when using the line trimmer:

- Hold the trimmer with your right hand on the rear handle and your left hand on the front handle.
- Keep a firm grip with both hands while in operation.
- Trimmer should be held at a comfortable position with rear handle about hip height.
- Cut tall grass from the top down. This will prevent grass from wrapping around the shaft and spool head which may cause damage from overheating.

If grass becomes wrapped around the spool head:

- Remove the battery pack from the trimmer.
- Remove the grass.

 **WARNING!** Always hold the line trimmer away from the body keeping clearance between the body and the line trimmer. Any contact with the line trimmer cutting head while operating can result in serious personal injury.

CUTTING TIPS

See Figure 25, page vii

- Keep the trimmer tilted toward the area being cut; this is the optimal position for trimming.
- Swing the trimmer from right to left when cutting (Fig. 25). This will avoid throwing debris at the operator.
- Use the tip of the line to do the cutting; do not force spool head into uncut grass.
- Wire and picket fences cause extra line wear, even breakage. Stone and brick walls, curbs, and wood may wear line rapidly.
- Avoid trees and shrubs. Tree bark, wood moldings, siding, and fence posts can easily be damaged by the line.

OPERATION

TRIMMING

See Figure 26-30, page vii-viii

- Do not cut wet grass because it tends to stick to the cutting head and guard, prevents proper discharge of grass clippings, and could cause you to slip and fall.
- Wait until the product has come to a standstill before placing it down.
- Regularly remove clippings and dirt around the spool head with a switched off product.
- Pay attention when performing work close to trees and bushes. The cutting line can damage sensitive bark, and damage fence posts.
- Work rhythmically. Stand firmly with your feet apart. Cut from right to left so the trimmings will be thrown away from the work area.
- Do not move the product too fast as this will result in ineffective cutting and possible damage.

- Cut repeatedly from top to bottom in layers when the grass is very high. (Figs. 26-27)

- Keep the spool head at an angle of about 30° to the ground when trimming. Avoid pressing it against the ground as this can ruin the lawn and damage the product. (Fig. 28)

NOTE: Let the cutting device do the work. Let it work at its own pace, never force it into the area to be cut.

- Carefully maneuver the product around objects, such as trees and bushes, ensuring it does not come into contact with them. Use the Flower Guard to ensure that the cutting line does not come into contact with sensitive plants. (Fig. 29)

- Adjust the spool head angle when trimming on edges.

- Use the Flower Guard to avoid bringing the cutting line into contact with hard objects such as walls and curbs. (Fig. 30)

CARE AND MAINTENANCE

⚠ WARNING! When servicing, use only identical replacement parts. Use of any other parts may create a hazard or cause product damage.

⚠ WARNING! Always wear eye protection with side shields marked to comply with ANSI Z87.1, along with hearing protection. Failure to do so could result in objects being thrown into your eyes, resulting in possible serious injury.

⚠ WARNING! To avoid serious personal injury, always remove the battery pack from the tool when cleaning or performing any maintenance.

GENERAL MAINTENANCE

Avoid using solvents when cleaning plastic parts. Most plastics are susceptible to damage from various types of commercial solvents and may be damaged by their use. Use clean cloths to remove dirt, dust, oil, grease, etc.

⚠ WARNING! Do not at any time let brake fluids, gasoline, petroleum-based products, penetrating oils, etc., come in contact with plastic parts. Chemicals can damage, weaken or destroy plastic which can result in serious personal injury.

BATTERY PACK

- Store the battery pack fully charged.
- Recharge the battery pack whenever there is a noticeable reduction in trimmer performance. Do not allow the battery pack to become completely discharged.
- Do not recharge a battery pack that is already fully charged. Overcharging shortens battery life.

- Once the battery pack is fully charged, remove the battery from the charger and disconnect the charger from the outlet.
- Do not store the battery pack on the tool or in the charger.
- Recharge the battery at a temperature between 23°F and 122°F. If the battery pack is hot, allow it to cool down before recharging.

CHARGER MAINTENANCE

- Keep the charger clean and clear of debris. Do not allow foreign material to get into the recessed cavity or onto the contacts. Wipe the charger clean with a dry cloth. Do not use solvents or water, and do not place the charger in wet conditions.
- Unplug the charger when there is no battery pack in it.
- Store the charger at normal room temperature. Do not store it in excessive heat. Do not use the charger in direct sunlight.

CLEANING

Remove The Battery Pack.

- Brush or blow dust and debris out of the air vents using compressed air or a vacuum.
- Keep the air vents free of obstructions, sawdust, and wood chips. Do not spray, wash, or immerse the air vents in water.
- Wipe off the housing and the plastic components using a moist, soft cloth.
- Do not use strong solvents or detergents on the plastic housing or plastic components. Certain household cleaners may cause damage, and may cause a shock hazard.

CARE AND MAINTENANCE

SPOOL REPLACEMENT

See Figure 31, page viii

- Only use a spool with 0.065 inch diameter round monofilament line. Use the replacement spool specified in the **NOTE** at the end of this section.
- Remove the battery pack.
- Push in tabs on side of spool cover.
- Pull spool cover up to remove.
- Remove the old spool.
- When installing the new spool, make sure the line is captured in the spool slot, and that the end of the line extends approximately 6 inches beyond the slot.
- Install the new spool so that the line and slot align with the eyelet in the line head. Thread the line into and through the eyelet.
- Pull the line extending from the eyelet so that the line releases from the slot in the spool.
- Reinstall the spool cover by depressing tabs into slot in the line head and pushing down until spool cover clicks into place.

NOTE: Use Craftsman replacement spool item number 71.64212

LINE REPLACEMENT

See Figure 32, page viii

- Remove the battery pack.
- Push in tabs on side of spool cover and pull cover up to remove.
- Remove the spool from the spool head.

NOTE: Remove any old line remaining on the spool.

- Cut a piece of line approximately 9 ft. long. Use only 0.065 in. diameter monofilament line.
- Insert the line into the anchor hole in the upper part of the spool. Wind the line around the upper part of the spool clockwise, as shown by the arrows on the spool.

Place line in the slot on upper spool flange, leaving about 6 in. extended beyond the slot. Do not overfill. After winding the line, there should be at least 1/4 in. between the wound line and the outside edge of the spool.

- Install the spool in the line head and replace the spool cover as described in Spool Replacement.

 **WARNING!** Only use the appropriate type of cutting line.

STORAGE

- Remove the battery pack from the line trimmer before storing.
- Clean all foreign material from the trimmer.
- Store the product and its accessories in a dry, frost free place.
- Always store the product in a place that is inaccessible to children. The ideal storage temperature is between 50°F and 86 °F.
- Keep tool away from corrosive agents such as garden chemicals and de-icing salts.
- We recommend using the original package for storage or covering the product with a suitable cloth to protect it against dust.

TRANSPORTATION

- Switch the product off and remove the battery pack before transporting it anywhere.
- Attach transportation guards, if applicable.
- Always carry the product by its handles.
- Protect the product from any heavy impact or strong vibrations which may occur during transportation in vehicles.

ENVIRONMENTALLY SAFE BATTERY DISPOSAL



The following toxic and corrosive materials are in the batteries used in this battery pack:

Lithium-Ion, a toxic material.



WARNING! All toxic materials must be disposed of in a specified manner to prevent contamination of the environment. Before disposing of damaged or worn out Lithium-Ion battery packs, contact your local waste disposal agency, or the local Environmental Protection Agency for information and specific instructions.



WARNING! If the battery pack cracks or breaks, with or without leaks, do not recharge it and do not use. Dispose of it and replace with a new battery pack.

DO NOT ATTEMPT TO REPAIR IT!

To avoid injury and risk of fire, explosion, or electric shock, and to avoid damage to the environment:

- Cover the battery terminals with heavy-duty adhesive tape.
- DO NOT attempt to remove or destroy any of the battery pack components.
- DO NOT attempt to open the battery pack.
- If a leak develops, the released electrolytes are corrosive and toxic. DO NOT get the solution in the eyes or on skin, and do not swallow it.
- DO NOT place these batteries in your regular household trash.
- DO NOT incinerate.
- DO NOT place batteries where they will become part of any waste landfill or municipal solid waste stream.
- Take batteries to a certified recycling or disposal center.

TROUBLESHOOTING

PROBLEM	POSSIBLE CAUSE	SOLUTION
Line will not advance when using the auto-feed head.	1. Line is welded to itself.	1. Lubricate with silicone spray.
	2. Not enough line on spool.	2. Install more line. Refer to LINE REPLACEMENT section in this manual.
	3. Line is worn too short.	3. Remove battery pack. Push advance button on spool head while pulling on line manually.
	4. Line is tangled on spool.	4. Remove line from spool and rewind. Refer to LINE REPLACEMENT section in this manual.
Grass wraps around shaft and spool head.	1. Cutting tall grass at ground level.	1. Cut tall grass from the top down to prevent wrapping.
Motor fails to start when power switch is depressed.	1. Battery is not secure.	1. To secure the battery pack, make sure the tongue of the battery pack aligns with the cavity in the housing and snaps into place.
	2. Battery is not charged.	2. Charge the battery pack according to the instructions in this manual.

CRAFTSMAN 24V MAX* LITHIUM-ION CORDLESS LINE TRIMMER – MODEL NUMBER 151.74580
CRAFTSMAN 24V MAX* LITHIUM-ION CORDLESS LINE TRIMMER – MODEL NUMBER 151.74982

The model number will be found on a label attached to the motor housing.

TO PURCHASE REPLACEMENT PARTS, CALL 1-888-331-4569

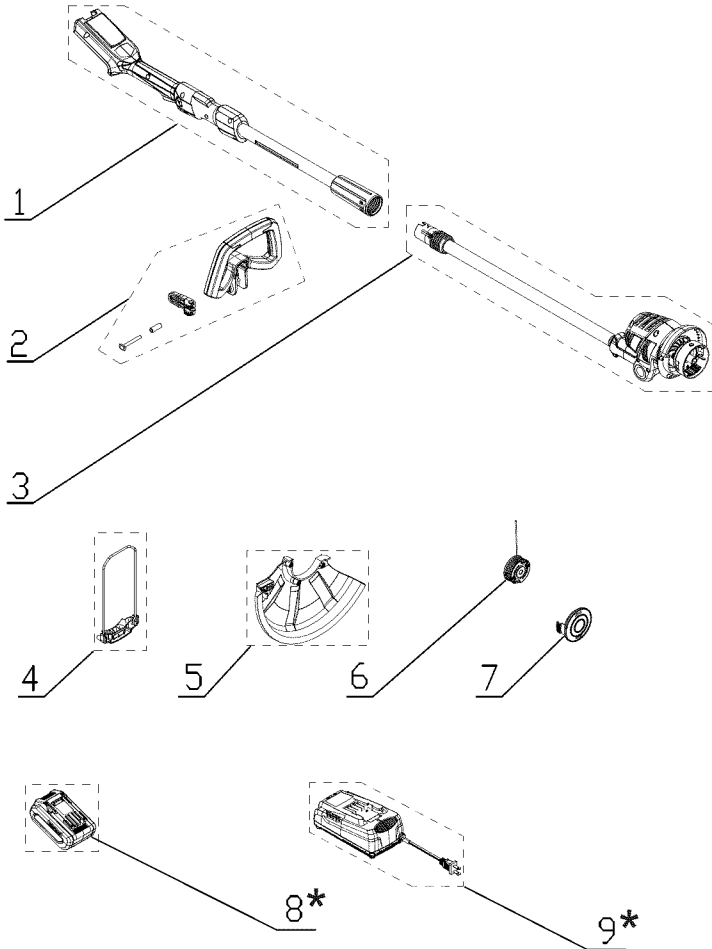

* - Parts #8 & #9 NOT INCLUDED in item # 151.74982

CRAFTSMAN 24V MAX* LITHIUM-ION CORDLESS LINE TRIMMER – MODEL NUMBER 151.74580
CRAFTSMAN 24V MAX* LITHIUM-ION CORDLESS LINE TRIMMER – MODEL NUMBER 151.74982

The model number will be found on a label attached to the motor housing.

TO PURCHASE REPLACEMENT PARTS, CALL 1-888-331-4569

ITEM NO.	PART NO.	DESCRIPTION	QTY
1	261009101	Upper Shaft & Main Handle Assembly	1
2	261009109	Assist Handle Assembly	1
3	221016101	Lower Shaft & Power Head Assembly	1
4	221007113	Flower Guard	1
5	221007112	Safety Guard	1
6	64212	Spool (CRAFTSMAN # 71.64212)	1
7	221007115	Spool Cover	1
8	71.98724	24V Lithium-Ion Battery (24LB2513) * (NOT INCLUDED in item # 151.74982)	1
9	24LFC14-ETL	24V Lithium-Ion Battery Charger (24LFC14-ETL) * (NOT INCLUDED in item # 151.74982)	1

NOTE: A shoulder strap is available for purchase through www.sears.com for use with your 24V Craftsman 12" Weedwacker Line Trimmer. Search for item # 49M7533K953 to order.

* - Parts #8 & #9 NOT INCLUDED in item # 151.74982

See this section for all of the figures referenced in the operator's manual.

Consulte esta sección para ver todas las figuras mencionadas en el manual del usuario.

Fig. 1

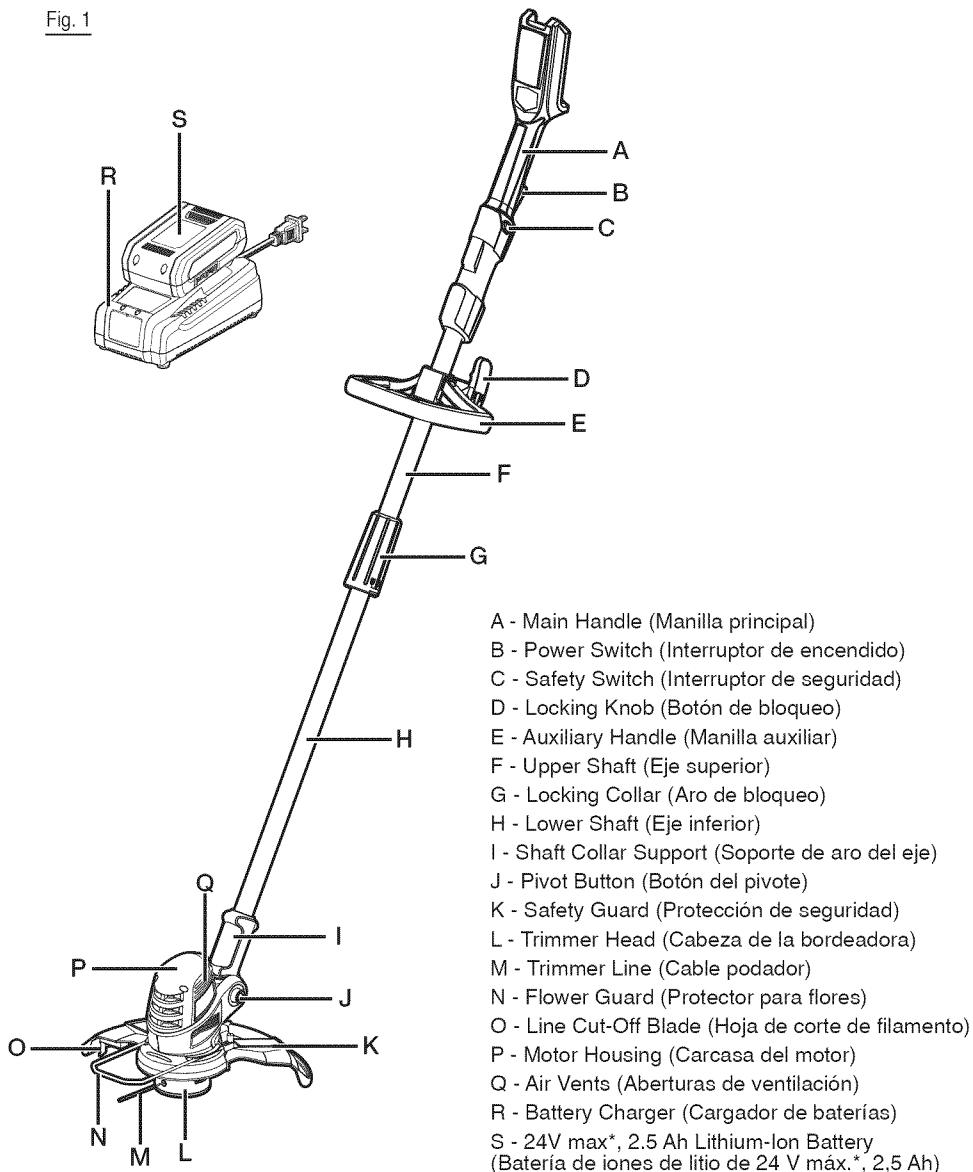
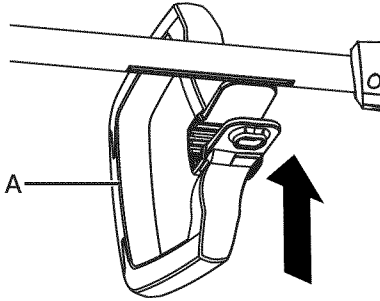
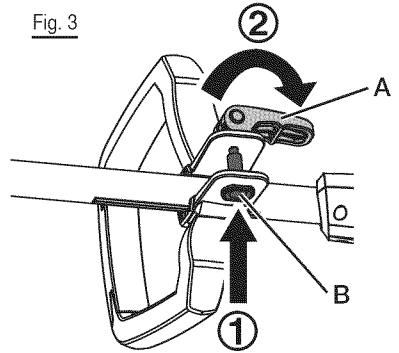

Fig. 2



A - Auxiliary Handle (Manilla auxiliar)

Fig. 3



A - Locking Knob (Botón de bloqueo)
B - Bolt (Perno)

Fig. 4

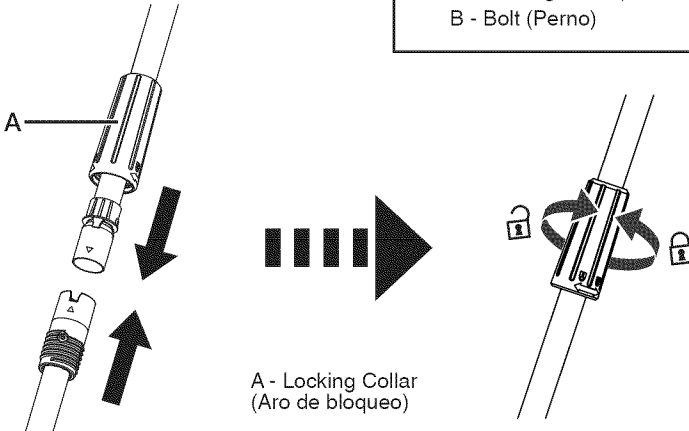

A - Locking Collar
(Aro de bloqueo)

Fig. 9

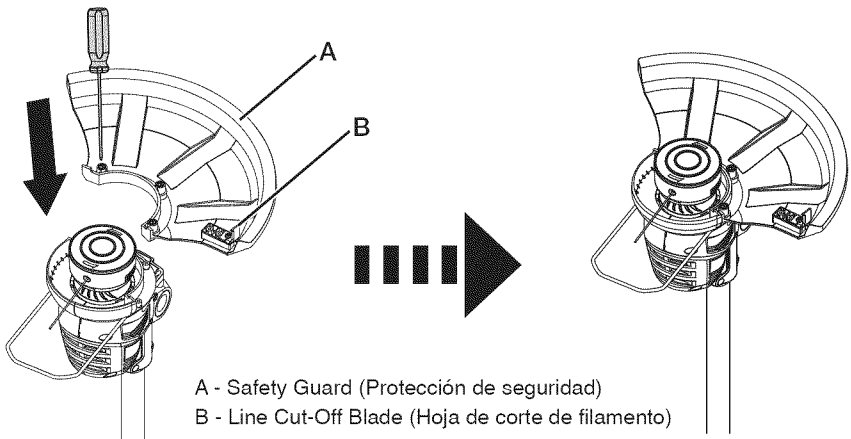

A - Safety Guard (Protección de seguridad)
B - Line Cut-Off Blade (Hoja de corte de filamento)

Fig. 5

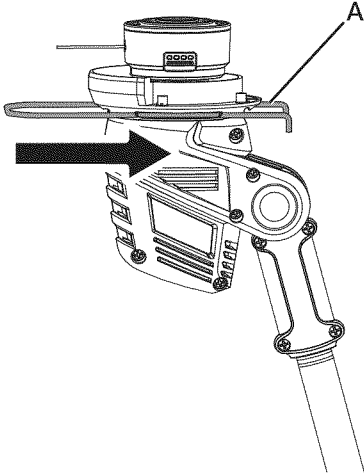
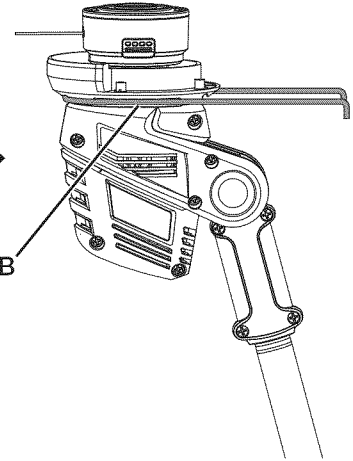

Fig. 6



A - Steel Rails (Rieles de acero)
B - Housing Channel (Canal de la carcasa)

Fig. 7

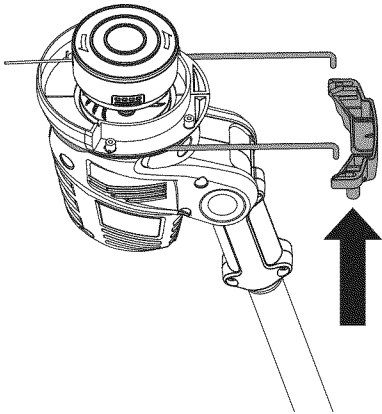
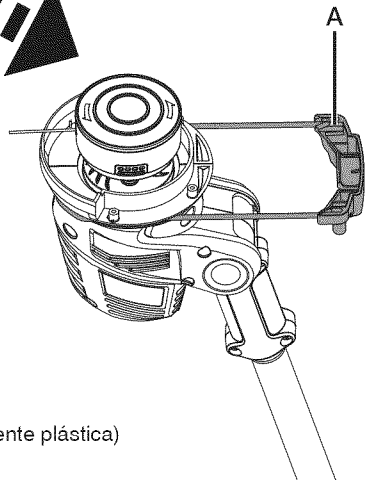
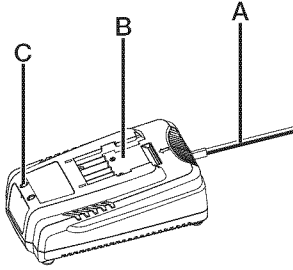

Fig. 8



A - Plastic Toe Pad (Almohadilla saliente plástica)

Fig. 10



- A - Power Cord with Plug (Cable de corriente con enchufe)
- B - Charger (Cargador)
- C - Indicator Lights (Luces indicadoras)

Fig. 11

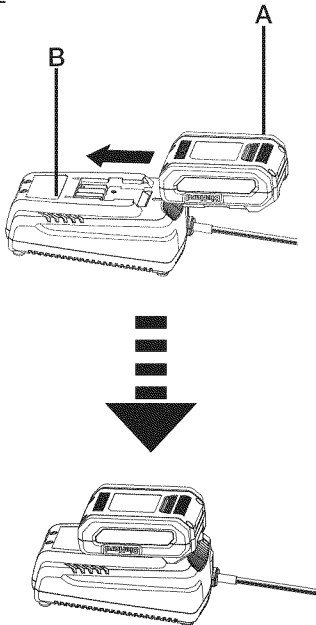

- A - Battery (Batería)
- B - Charger (Cargador)

Fig. 12

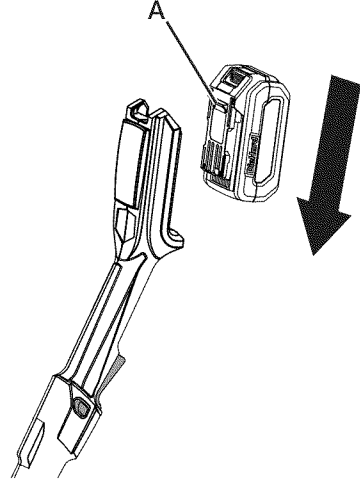

- A - Tongue of The Battery (Lengüeta de la batería)

Fig. 13

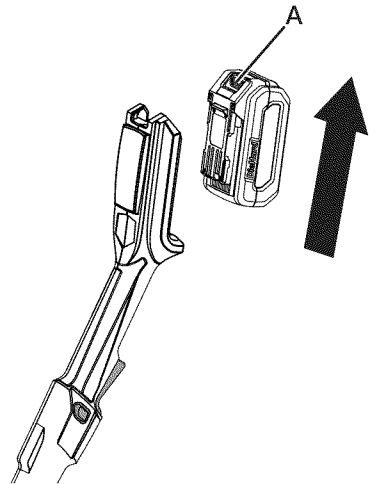

- A - Release Button (Botón de liberación)

Fig. 14

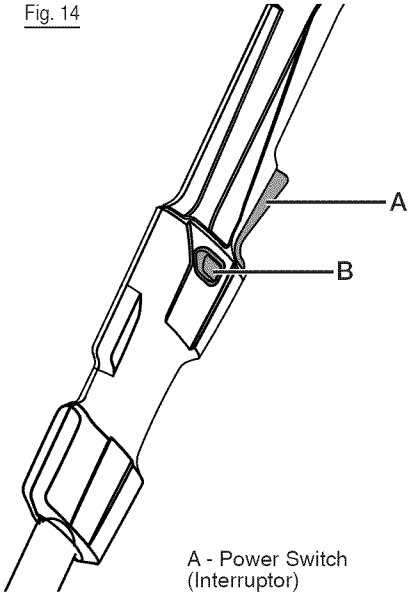

A - Power Switch
(Interruptor)
B - Safety Switch
(Interruptor de seguridad)

Fig. 15

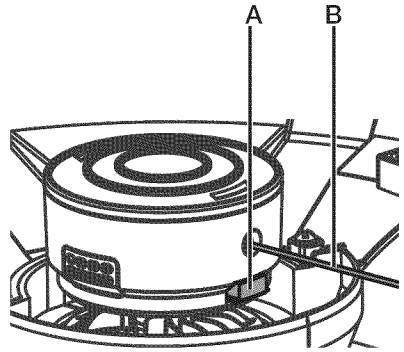

A - Advance Button (Botón de avance)
B - Trimmer Line (Cable podador)

Fig. 16

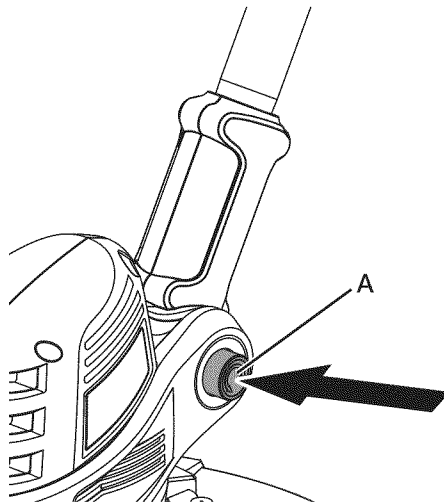

A - Pivot Button (Botón del pivote)

Fig. 17

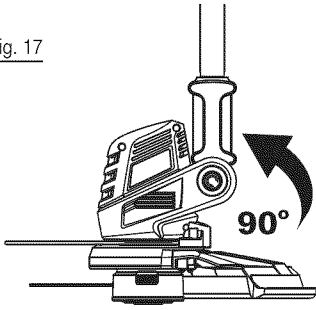

Fig. 20

STEP 1
(PASO 1)

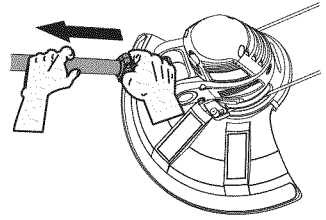

Fig. 18

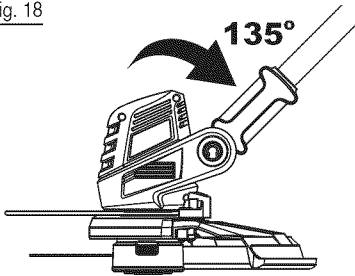

Fig. 21

STEP 2
(PASO 2)

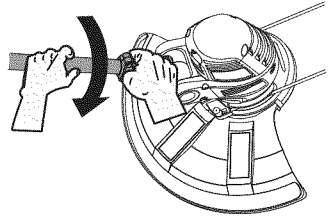

Fig. 19

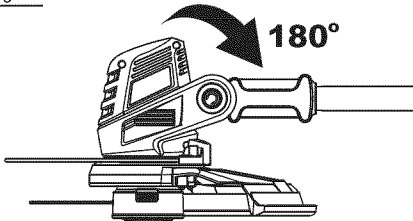

Fig. 22

STEP 3
(PASO 3)

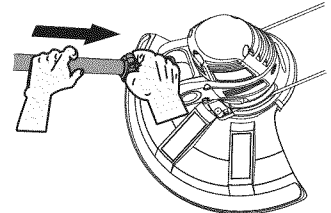
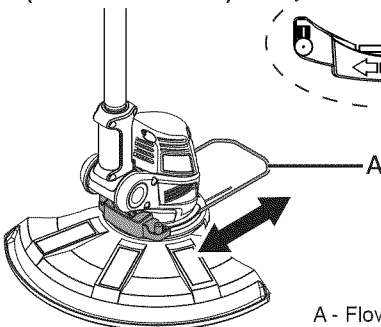
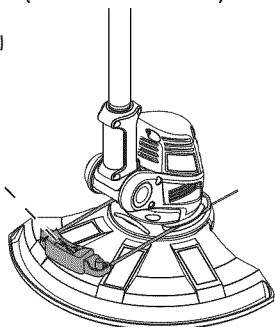

Fig. 23

Outer Position
(Posición externa)



Inner Position
(Posición interna)



A - Flower Guard
(Protector para flores)

Fig. 24



Fig. 26

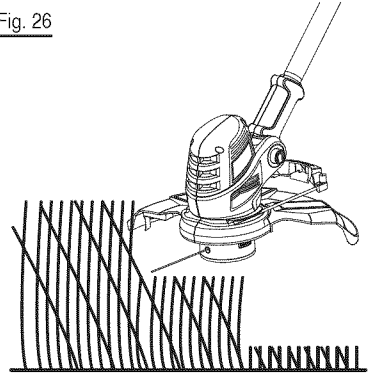

Fig. 27

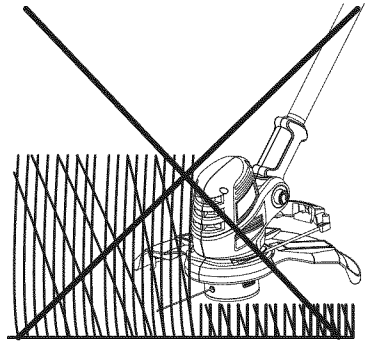

Fig. 25

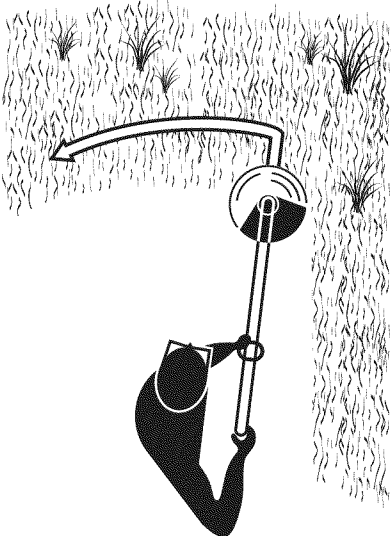

Fig. 28



Fig. 29

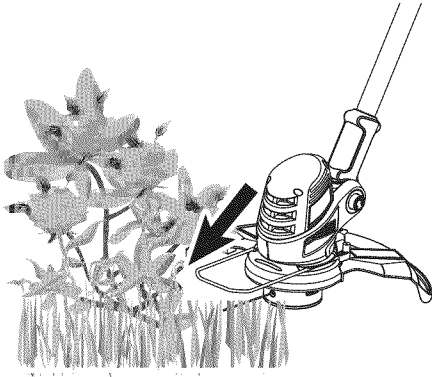
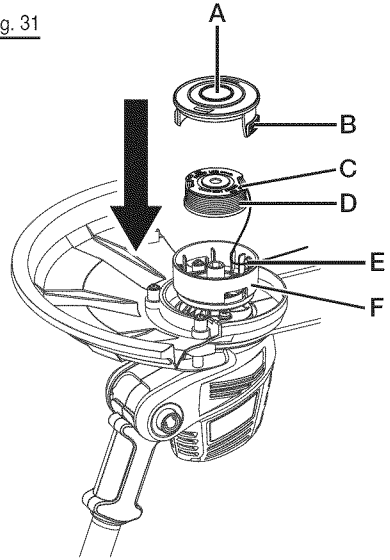

Fig. 30



Fig. 31



- A - Spool Cover (Tapa del carrete)
- B - Tabs (Pestañas)
- C - Slot (Ranura)
- D - Spool (Carrete)
- E - Eyelet (Ojal)
- F - Line Head (Cabezal de filamento)

Fig. 32

Replacement Spool
 CRAFTSMAN # 71.64212
 (Carrete de reemplazo
 CRAFTSMAN # 71.64212)

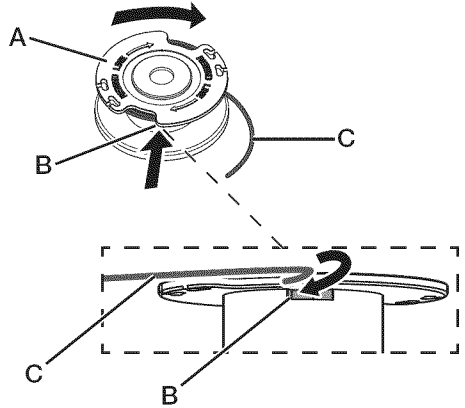

- A - Spool (Carrete)
- B - Anchor Hole (Orificio de anclaje)
- C - Trimmer Line (Cable podador)

INSTRUCCIONES DE SEGURIDAD IMPORTANTES

⚠ ¡ADVERTENCIA!

Lea y asegúrese de comprender todas las instrucciones. El incumplimiento de las instrucciones detalladas debajo puede derivar en descargas eléctricas, incendios o lesiones graves.

■ Para garantizar un funcionamiento seguro, antes de usar este producto, lea y comprenda todas las instrucciones. Siga todas las indicaciones de seguridad. No seguir todas las instrucciones de seguridad indicadas puede provocar lesiones personales graves.

■ No permita que niños o personas no capacitadas utilicen este dispositivo.

■ Verifique el área de trabajo antes de comenzar. Retire todos los objetos que pudiesen enredarse o provocar problemas, tales como rocas, vidrios rotos, uñas, alambres o cuerdas.

■ Use siempre protección ocular con escudos laterales para cumplir con la normativa ANSI Z78.1. Siga esta regla y reducirá el riesgo de sufrir lesiones severas.

■ Utilice antiparras de seguridad: utilice siempre una mascarilla o máscara facial si el uso del equipo genera polvo.

■ Proteja sus pulmones. Utilice una mascarilla o máscara facial si el uso del equipo genera polvo. Siga esta regla y reducirá el riesgo de sufrir lesiones severas.

■ Vístase adecuadamente: no se ponga prendas sueltas o joyas. Pueden quedar atrapadas en las piezas móviles. Se recomienda el uso de guantes y calzado de goma sólido al trabajar en exteriores. Utilice protección de contención para el cabello largo. Utilice pantalones largos, ropa de manga larga, botas y guantes. No utilice ropa suelta, pantalones cortos, sandalias ni vaya a pies descalzos.

■ Asegure su pelo, en caso de tenerlo largo, sobre el nivel de sus hombros para evitar que éste se enrede con las partes móviles.

■ Mantener alejado de los niños: todas las personas deben mantenerse a distancia de la zona de trabajo.

■ Esté alerta: preste atención a lo que hace. Haga uso de su sentido común. No utilice el producto cuando esté cansado.

■ No utilice la herramienta bajo mala iluminación.

■ Mantenga su cuerpo alejado de las piezas móviles.

■ No utilice herramientas eléctricas en atmósferas explosivas como, por ejemplo, en presencia de líquidos inflamables, gases o polvo. Las herramientas eléctricas producen chispas que pueden hacer arder polvo o gases.

■ Evite que su cuerpo entre en contacto con superficies conectadas a tierra, como por ejemplo tuberías, radiadores, hornillos y neveras. Que el cuerpo esté conectado a tierra aumenta el riesgo de sacudidas eléctricas.

■ Evite entornos peligrosos: no utilice aparatos en zonas húmedas o mojadas. Si entra agua en la orilladora se incrementará el riesgo de que se produzcan descargas eléctricas.

■ Utilice el dispositivo correcto: no utilice el aparato en actividades para las cuales no fue diseñado.

■ No fuerce el aparato: hará el trabajo de menor manera y con menor probabilidad de lesiones al ritmo para el cual se diseñó.

■ No se extralimite: mantenga los pies en tierra firme y el equilibrio en todo momento.

■ Evite encendidos accidentales: asegúrese de que el interruptor de encendido esté en la posición de bloqueo o apagado antes de insertar la batería. Transportar herramientas con su dedo sobre el interruptor o insertar la batería en una herramienta con el interruptor en posición de encendido es una invitación para los accidentes.

■ No utilice la herramienta si el interruptor

INSTRUCCIONES DE SEGURIDAD IMPORTANTES

no enciende o apaga. Una herramienta que no puede controlarse con un interruptor es peligrosa y debe ser reparada, de ser posible, o bien desechada.

- Desconecte la energía: desconecte la batería del aparato antes de almacenarlo, realizarle reparaciones o cambiar accesorios tales como el filamento de corte. Estas medidas de seguridad reducen el riesgo de que la herramienta se encienda de manera accidental.

- Utilice solo piezas y accesorios de repuesto idénticas. El uso de otras piezas podría generar un peligro o dañar al producto.

- Mantenga la herramienta con cuidado: cambie el cabezal si está roto, si posee desprendimientos o si tiene daño de algún tipo. Asegúrese de que el cabezal del carrete esté insertado y asegurado correctamente. No hacerlo puede provocar lesiones graves. Mantenga las manillas secas, limpias y libres de aceite y grasa.

- Compruebe que no haya piezas dañadas: antes de seguir usando el aparato, se deben comprobar los daños en las protecciones u otras piezas a fin de determinar si el funcionamiento será el adecuado o no. Compruebe el alineamiento de las piezas móviles, choque de piezas móviles, rotura de piezas y otras condiciones que puedan afectar el funcionamiento. Una protección u otra pieza dañada debe repararse o cambiarse adecuadamente mediante un centro de servicio autorizado a menos que se indique lo contrario en alguna parte de este manual.

- Asegúrese de que todas las protecciones, correas, protecciones de seguridad y manillas estén fijas de manera correcta y segura.

- Utilice solo el filamento de repuesto especificado en el cabezal de corte. No utilice otro tipo de filamento de corte como, por ejemplo, alambre metálico, cuerdas o similares.

- No instale ningún otro cabezal de corte en esta orilladora a menos que éste sea

un repuesto idéntico al original. Un cabezal de corte distinto puede derivar en graves lesiones personales.

- Mantenga las protecciones en su sitio y en buen funcionamiento.

- Mantenga las hojas afiladas.

- Mantenga sus manos y pies lejos de la zona de corte.

- No agarre las cuchillas expuestas ni los bordes de corte al tomar o sostener el aparato.

- Mantenga un agarre firme sobre ambas manillas al cortar pasto. Mantenga el cabezal del carrete bajo el nivel de la cintura. Jamás corte con el cabezal del carrete a más de 76 cms (30 pulgadas) sobre el suelo.

- Almacene aparatos inactivos en interiores: cuando no esté en uso, el dispositivo debe almacenarse en interiores bajo un ambiente seco y en un lugar cerrado con llave, lejos del alcance de los niños.

- Jamás utilice cuchillas, dispositivos sacudidores, alambre o sogas. La unidad está diseñada solo para usar filamento para orilladoras. El uso de cualquier otro accesorio incrementa el riesgo de sufrir lesiones.

- Inspeccione el área de corte. Retire todos los objetos que pudiesen enredarse o salir expelidos por acción del cabezal de corte, tales como rocas, vidrios rotos, uñas, alambres o cuerdas.

- Mantenga las aberturas de ventilación limpias y libres de sedimentos para así evitar el sobrecalentamiento del motor. Limpie después de cada uso.

- Detenga la unidad y desconecte la fuente de alimentación cuando no esté en uso. Transporte la unidad con el motor detenido.

- No cuelgue la unidad de manera tal que el interruptor de encendido quede presionado.

- Las herramientas con batería pueden operar sin estar enchufadas a una toma de corriente, por lo que siempre están en condiciones operativas. Tenga en cuenta posibles riesgos mientras no utiliza su

INSTRUCCIONES DE SEGURIDAD IMPORTANTES

herramienta a batería o cuando cambia sus accesorios. Siga esta regla y reducirá el riesgo de descargas eléctricas, incendios o lesiones severas.

- Utilice solo una batería del siguiente número de modelo: 71.98724 (24LB2513)
- No cargue la batería bajo la lluvia, en condiciones húmedas o en un lugar mojado. Siga esta regla y reducirá el riesgo de descargas eléctricas.
- No utilice herramientas a batería bajo la lluvia.
- Extraiga o desconecte la batería antes de realizar reparaciones, limpieza o extracción de materiales desde la herramienta a batería.
- No elimine las baterías utilizando fuego. La celda puede explotar. Revise los códigos locales para saber si hay instrucciones de eliminación específicas.
- No abra ni desarme la batería. Los electrolitos liberados son corrosivos y pueden dañar los ojos o la piel. Puede ser tóxico si se ingiere.
- No coloque las herramientas ni sus baterías cerca del fuego o fuentes de calor. Esto reducirá el riesgo de explosión y posibles lesiones.
- Las baterías pueden explotar en presencia de una fuente de ignición como, por ejemplo, una luz piloto. Para reducir el riesgo de lesiones severas, jamás utilice un producto inalámbriico en presencia de llamas abiertas. Una batería explotada puede expulsar materiales y químicos. Si se expone, lave la zona expuesta inmediatamente con agua.
- No triture, deje caer o dañe la batería. No utilice una batería o cargador que se haya caído o recibido un golpe duro. Una batería dañada puede explotar. De manera adecuada, elimine inmediatamente una batería dañada o que se haya caído.

- Tenga cuidado al manipular baterías para no generar cortocircuitos con materiales conductores tales como anillos, brazaletes y llaves. La batería o el conductor podrían sobrecalentarse y causar quemaduras.
- No utilice el cargador con un cable o enchufe dañado, ya que podría provocar cortocircuitos y descargas eléctricas. En caso de presentar daños, descontinúe el uso inmediatamente. Cambie el cargador por uno idéntico, según se indique en la Lista de piezas de este manual.
- Para reducir el riesgo de lesiones severas, no almacene la herramienta en el exterior o dentro de vehículos.
- Pueden ocurrir fugas de la batería bajo uso o temperaturas extremas. Si el líquido entra en contacto con sus ojos, enjuáguelos con agua limpia por al menos 10 minutos y luego busque atención médica. Siga esta regla y reducirá el riesgo de sufrir lesiones severas.

■ Guarde estas instrucciones.

Consúltelas con frecuencia y utilícelas para instruir a otros en el uso de esta herramienta. Si le presta esta herramienta a alguien, hágalo junto con estas instrucciones.

PROPUESTA 65 DE CALIFORNIA

▲ ¡ADVERTENCIA!







Este producto y las sustancias que podrían transportarse en el aire debido a su uso pueden contener químicos, incluyendo plomo que, a conocimiento del Estado de California, provoca cáncer, defectos congénitos y otro daño al sistema reproductor.

Lávese las manos después de manipular el producto.





GUARDE ESTAS INSTRUCCIONES

SÍMBOLOS



Algunos de los siguientes símbolos podrían aparecer en este producto. Estúdielos y aprenda su significado. La interpretación adecuada de estos símbolos le permitirá utilizar el producto de mejor manera y con más seguridad.

SÍMBOLO	NOMBRE	NOMBRE/EXPLICACIÓN
V	Voltios	Voltaje
A	Amperios	Corriente
Hz	Hertz	Frecuencia (ciclos por segundo)
W	Vatio	Energía
hrs	Horas	Tiempo
/min	Por minuto	Revoluciones, golpes, velocidad de la superficie, órbitas, etc., por minuto
~	Corriente alterna	Tipo de corriente
≡	Corriente continua	Tipo o característica de la corriente
n_0	Sin velocidad de carga	Velocidad de giro, sin carga
	Reciclaje de la batería de iones de litio	Indica que esta herramienta cumple con los requisitos del programa de reciclaje de baterías de iones de litio
	Alerta de seguridad	Indica un riesgo potencial de lesiones a la persona.
	Lea el manual de uso	Para reducir el riesgo de lesiones, el usuario debe leer el manual de uso antes de utilizar este producto.
	Protección ocular y auditiva	Use siempre protección ocular con escudos laterales para cumplir con la normativa ANSI Z78.1, junto con protección auditiva.
	Alerta de condiciones húmedas	No exponer a la lluvia ni usar en lugares húmedos.
	Mantenga a las personas alejadas	Mantenga a todas las personas alejadas al menos 50 pies (15 metros).

SÍMBOLOS

SÍMBOLO	NOMBRE	NOMBRE/EXPLICACIÓN
	Mantener alejado del agua	No elimine las baterías lanzándolas a ríos ni las sumerja en agua.
	Mantener alejado del fuego	No elimine las baterías utilizando fuego. Explotarán o tendrán fugas y provocarán lesiones.
	Alerta de calor	No exponga las baterías a un calor superior a 60 °C.
	Símbolo de reciclaje	Este producto utiliza baterías de iones de litio. Las leyes locales, estatales o federales podrían prohibir la eliminación de baterías junto con la basura común. Consulte a su autoridad de eliminación local para obtener información sobre la disponibilidad de opciones de reciclaje o eliminación.

Las siguientes palabras y significados están diseñados para explicar los niveles de riesgo asociados a este producto.

SÍMBOLO	SEÑAL	SIGNIFICADO
	PELIGRO	Indica una situación peligrosa inminente, la cual, de no evitarse, causará una muerte o lesiones severas.
	ADVERTENCIA	Indica una situación peligrosa potencial, la cual, de no evitarse, podría causar una muerte o lesiones severas.
	CUIDADO	Indica una situación peligrosa potencial, la cual, de no evitarse, podría causar una lesión menor o moderada.
	CUIDADO	(Sin símbolo de alerta de seguridad) Indica una situación que podría causar daños a la propiedad.

CARACTERÍSTICAS

ESPECIFICACIONES DEL PRODUCTO

Tipo.....	Inalámbrico, con batería
Motor	24 V máx.* d.c.
Revoluciones por minuto	8200 rpm
Diámetro del filamento.....	.0,065 pulgadas
Ancho de corte	12 pulgadas
Peso con batería	6,77 lbs (3,07 kg)
Peso sin batería.....	5,73 lbs (2,60 kg)

Batería MODELO #71.98724 (24LB2513) 24 V máx.* d.c., 2,5 Ah Iones de Litio

Cargador

N° de modelo.....	24LFC14-ETL
Voltaje de entrada nominal.....	120 VCA
Voltaje de salida nominal.....	24 VCC
Corriente de entrada nominal.....	2,5 A
Tiempo de carga de cero a carga completa	70 minutos

CONOZCA SU ORILLADORA

Consulte la Figura 1, página i.

El uso seguro de este producto requiere que conozca la información de la herramienta indicada en su placa y la que aparece en este manual así como también el proyecto en el que está trabajando. Antes de usar este producto, familiarícese con todas las funciones operativas y reglas de seguridad.

PROTECCIÓN DE SEGURIDAD

La orilladora incluye una protección de seguridad que ayuda a proteger contra sedimentos expelidos.

INTERRUPTOR DE SEGURIDAD

El interruptor de seguridad evita los encendidos accidentales.

FUNCIÓN DE BORDEADO

El cabezal puede hacer girar en el eje inferior hacia una posición apta para cortar los bordes de veredas y senderos.

AVANCE AUTOMÁTICO DEL FILAMENTO

La orilladora posee un cabezal con alimentación automática. Golpear el cabezal para intentar que avance el filamento dañará a la orilladora y anulará la garantía.

ARMADO

DESEMBALAJE

Este producto requiere armado.

■ Con cuidado, extraiga el producto y sus accesorios de la caja. Asegúrese de que todos los elementos mencionados en la lista de componentes del empaque estén incluidos.

 **¡ADVERTENCIA!** No utilice este producto si alguna de las piezas mencionadas en la lista de componentes del empaque ya está ensamblada en el producto al desempacarlo. Las piezas mencionadas en esta lista no vienen ensambladas al producto y requiere que el cliente las instale. Usar un producto que podría haberse ensamblado de manera errónea podría causar graves lesiones.

■ Inspeccione el producto cuidadosamente para asegurarse de que no se haya roto o dañado durante el transporte.

■ No bote el material del empaque hasta que haya inspeccionado completamente y utilizado satisfactoriamente el producto.

■ No utilice el producto si alguna de las piezas está dañada o falta. Devuélvala para que el vendedor a quien compró la herramienta la cambie.

(KIT) LISTA DE PIEZAS 151.74580

Accesorio de orilladora (eje superior y eje inferior)

Protector de seguridad con tornillos

Conjunto de piezas de la manilla auxiliar con perilla de bloqueo

Protector para flores

(1) Batería de iones de litio de 24 V Máx.*
y 2,5 Ah

(1) Cargador de batería de 24 V Máx.*

Manual del usuario

(SOLO HERRAMIENTA) LISTA DE PIEZAS 151.74982

Accesorio de orilladora (eje superior y eje inferior)

Protector de seguridad con tornillos

Conjunto de piezas de la manilla auxiliar con perilla de bloqueo

Protector para flores

Manual del usuario

 **¡ADVERTENCIA!** Si alguna pieza está dañada o falta, no utilice este producto hasta reemplazarlas. Usar este producto con piezas dañadas o faltantes podría causar lesiones severas.

 **¡ADVERTENCIA!** Para evitar un encendido accidental que pueda provocar graves lesiones personales, extraiga siempre la batería del producto al ensamblar las piezas.

 **¡ADVERTENCIA!** No intente modificar este producto o crear accesorios no recomendados para su uso con este producto. Cualquier alteración de este tipo o modificación se considera un uso indebido que podría causar potenciales lesiones severas.

CÓMO INSTALAR LA MANILLA AUXILIAR

Consulte las Figuras 2-3, página ii.

■ Suelte la perilla de bloqueo desde la manilla auxiliar. (Fig. 2)

■ Alinee la manilla auxiliar con el cabezal de alimentación.

■ Ajuste la manilla auxiliar en la posición más cómoda para usted.

■ Inserte el perno (B) en el orificio de la manilla auxiliar, apriete la perilla de bloqueo (A) y apriétela con la manilla de seguridad. (Fig. 3)

NOTA: La manilla auxiliar se puede montar desde cualquier costado del eje para cubrir sus preferencias personales de uso.

ASSEMBLY

CONEXIÓN DE LOS EJES SUPERIOR E INFERIOR

Consulte la Figura 4, página ii.

- Alinee el eje superior con el eje inferior. Los huecos con forma de triángulo deben estar enfrentados.
- Inserte el eje superior en el eje inferior.
- Fije ambos ejes con el aro de bloqueo.

CÓMO INSTALAR EL PROTECTOR PARA FLORES

Consulte las Figuras 5-8, página iii.

- Alinee y asiente los rieles del protector para flores sobre los 2 canales de ambos costados de la carcasa del motor.
- Una vez alineados y con los rieles de acero del protector para flores asentados sobre los canales de la carcasa, deslice el protector hasta que el extremo cerrado del mismo quede contra la carcasa del motor.

- Con los dos rieles de acero expuestos, alinee los dos orificios de la almohadilla saliente plástica con el extremo de los rieles de acero y hágalos calzar en su lugar de forma segura.

CÓMO INSTALAR EL PROTECTOR DE SEGURIDAD

Consulte la Figura 9, página ii.

 **¡ADVERTENCIA!** La hoja de corte para el filamento, instalada en el protector de seguridad, es filosa. Evite el contacto con la hoja. El no evitar el contacto con la hoja puede provocar graves lesiones personales.

- Alinee el protector de seguridad con el cabezal del carrete.
- Asegure el protector fijando los tornillos de montaje con un destornillador.

BATERÍA Y CARGADOR

FAMILIARÍCESE CON EL CARGADOR

Consulte la Figura 10, página iv.

Antes de usar este cargador, familiarícese con todas sus características operativas y requisitos de seguridad.

CÓMO CARGAR LA BATERÍA

Consulte la Figura 11, página iv.

 **¡ADVERTENCIA!**

- Si alguna parte del cargador falta o está dañada, ¡no lo utilice! Cambie el cargador por uno nuevo. No hacer caso a esta advertencia puede causar lesiones severas.
- ¡Revise el voltaje! El voltaje y la corriente deben cumplir con la información indicada en la etiqueta de clasificación eléctrica.

PROCEDIMIENTO PARA CARGAR LA BATERÍA

- Alinee la batería con las ranuras del cargador y deslícela hasta que se ajuste en su lugar.
- Conecte el cargador a la toma de energía.
- Deje que la batería se cargue por un tiempo suficiente (consulte las especificaciones del producto) y desconecte el cargador de la toma de energía.
- Presione el botón de liberación de la batería y sáquela del cargador.

NOTA: Es normal que la batería y el cargador se calienten (pero no demasiado) durante el proceso de carga. Si la batería no carga adecuadamente, revise que la toma eléctrica esté "viva".

Siempre cargue la batería antes de almacenarla.

BATERÍA Y CARGADOR

⚠ ¡ADVERTENCIA! Para reducir el riesgo de incendio, no deje la batería conectada con el cargador por más de 24 horas.

■ No utilice otros cargadores de batería.

El cargador que le suministramos está especialmente diseñado para la batería de litio - ion que utiliza este aparato para el jardín.

■ ¡Compruebe el suministro de alimentación principal! El voltaje del suministro de alimentación debe corresponder con los datos de la placa nominal del cargador de la batería. Los cargadores de baterías operan en 120 V.

■ La batería posee un monitor de temperatura que permite realizar la carga solo dentro de un rango de temperatura entre -5 y 50 °C (23 - 122 °F). Esto asegura una vida de servicio óptima para la batería.

NOTA: La batería que le suministramos está parcialmente cargada. Para garantizar la máxima capacidad de la batería, cárguela con su cargador antes de usar el producto por primera vez. La batería de iones de litio se puede cargar en cualquier momento sin reducir su vida útil. Interrumpir el proceso de carga no afecta a la batería.

INDICADORES DEL CARGADOR





■ **Preparación:** El proceso de carga comienza apenas el cargador se conecta a una toma de corriente y la batería se inserta en el cargador.

■ Si la batería no se inserta, una luz roja continua indica que el cargador está conectado a una toma de corriente, pero que no está listo para comenzar el proceso de carga.

■ **Carga:** un indicador LED verde parpadeante en el cargador indica que la batería está cargando con normalidad.

■ **Cargada:** un indicador LED verde continuo en el cargador indica que la batería está lista para usarse.

■ Las luces del cargador indican su estado de carga:

SÍMBOLO	LUCES INDICADORAS	ESTADO
	rojo, parpadeo	Problema de carga; consulte la sección de problemas técnicos
	rojo, continuo	conectado a la toma de energía
	verde, parpadeo	cargando
	verde, continuo	totalmente cargado

Panel indicador del cargador

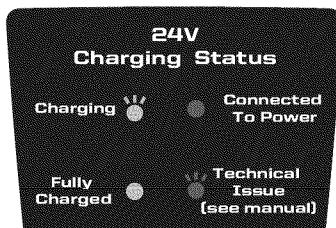

■ El cargador inteligente garantiza la máxima vida útil de la batería, ya que mide el nivel de carga actual de la batería y luego la carga con la corriente y voltaje necesarios. Cargue la batería completamente antes de almacenarla.

■ Problema técnico: una luz LED roja parpadeante en el cargador indica que la batería tiene un problema de carga o que podría estar defectuosa.

- Una posible condición es que la temperatura de la batería no esté dentro del rango de carga de -5 a 50 °C (23 a 122 °F), o bien que la corriente de carga sea demasiado alta. Apenas se alcance la temperatura permitida y se logren los rangos de corriente de carga, el cargador comenzará a cargar la batería automáticamente.

- Si el rango de temperatura y la corriente de carga son correctas y la luz LED continúa parpadeando de color rojo, extraiga y reinserte la batería. Si el estado

BATERÍA Y CARGADOR

del LED se repite una segunda vez, intente cargar otra batería idéntica. Si la batería carga normalmente, deseche la batería defectuosa (consulte la sección Eliminación ambientalmente segura de la batería).

- Si la luz roja parpadeante continúa tras instalar una segunda batería, el cargador podría estar defectuoso. Cámbielo por otro nuevo.

- Tras ciclos de carga continuos o repetidos sin interrupción, la superficie de carga puede volverse evidentemente tibia. Esto es normal y no indica defecto técnico alguno de la batería.

- Un LED verde parpadeante con rapidez indica que el voltaje de la batería es bajo y que la carga continuará durante solo unos 30 minutos más.

⚠ ¡ADVERTENCIA! Para evitar el riesgo de incendio, descarga eléctrica o electrocución:

- No use un paño húmedo o detergente sobre la batería o el cargador.

- Siempre saque la batería antes de limpiar, inspeccionar o realizar cualquier tipo de mantenimiento en el producto.

INDICADORES LED DE LA BATERÍA

Compruebe la capacidad de la batería presionando el botón LED.

Al presionar el botón LED, el número de luces iluminadas indica el estado de la capacidad de la batería. Consulte la siguiente tabla.

LUCES NÚMERO DE LED ENCENDIDOS	CAPACIDAD
	0%-25%
	25%-50%
	50%-75%
	75%-100%

Botón LED
verde
amarillo
rojo

NOTAS DE SEGURIDAD Y PRECAUCIONES

- No desarme la batería.
- Mantener lejos del alcance de los niños.
- No exponga el cargador al agua potable o de mar. La batería debe dejarse en un ambiente fresco y seco.
- No ponga la batería en lugares de altas temperaturas, tales como calentadores o fuego.
- No invierta los terminales positivo y negativo de la batería.
- No conecte el terminal positivo y negativo de la batería entre sí con ningún tipo de objeto metálico.
- No golpee la batería ni se pare sobre ella.
- No suelde directamente sobre la batería ni la rompa con sus uñas u otras herramientas.
- En caso de que la batería tenga fugas y el fluido llegue a sus ojos, no los restriegue. Enjuáguese bien con agua. Deje de usar la batería inmediatamente en caso de que emita un aroma inusual, se sienta caliente, cambie de color, cambie de forma o se vea anormal en cualquier otra manera.

FUNCIONAMIENTO

 **¡ADVERTENCIA!** No permita que estar acostumbrado a usar un producto genere descuidos en usted. Recuerde que una sola fracción de segundo en que se descuide es suficiente para generar una lesión severa.

 **¡ADVERTENCIA!** Use siempre protección ocular con escudos laterales para cumplir con la normativa ANSI Z78.1. El no seguir esta instrucción podría causar que objetos salgan disparados hacia sus ojos, causando una posible lesión severa.

 **¡ADVERTENCIA!** No utilice accesorios o aditamentos no recomendados por el fabricante o vendedor de este producto. El uso de accesorios no recomendados puede causar lesiones severas.

Antes de cada uso, inspeccione el producto completo en busca de piezas dañadas, faltantes o sueltas tales como tornillos, tuercas, tapas, etc. Apriete con seguridad todos los seguros, tapas y no utilice este producto sino hasta haber instalado todas las piezas faltantes o dañadas.

TIPO DE USO

La orilladora está hecha para cortar pasto, maleza o vegetación suave de naturaleza similar en zonas difíciles de alcanzar; por ejemplo, bajo arbustos, en lomas y en bordes. No utilice la orilladora para cortar pasto húmedo o seco de grosor inusual; por ejemplo, pasto de rebafios, ni para triturar hojas.

Este producto está diseñado solo para uso doméstico y no para algún otro uso comercial. No se debe utilizar para otros propósitos que no sean los aquí descritos.

Para conocer las instrucciones de carga completas, consulte el Manual del usuario de su batería y cargador.

CÓMO INSTALAR LA BATERÍA

Consulte la Figura 12, página iv.

- Alinee la lengüeta de la batería con la cavidad en la carcasa de la orilladora.
- Agarre la orilladora con firmeza.
- Presione la batería hacia la manilla hasta que las trabas la fijen en su lugar.
- No utilice fuerza al insertar la batería. Debe calzar en su posición y hacer "clic".

EXTRACCIÓN DEL PAQUETE DE BATERÍAS

Consulte la Figura 13, página iv.

- Presione el botón de liberación de la batería.
- Agarre la orilladora firmemente y saque la batería de la manilla.

CÓMO ENCENDER/DETENER LA ORILLADORA

Consulte la Figura 14, página v.

- Para encender la orilladora, apriete el interruptor de seguridad y luego presione el interruptor de encendido.
- Para detener la orilladora, suelte el interruptor de encendido.

AVANCE AUTOMÁTICO DEL FILAMENTO

NOTA: La orilladora posee un cabezal con alimentación automática. Golpear el cabezal para intentar que avance el filamento dañará a la orilladora y anulará la garantía.

- Con la orilladora funcionando suelte el interruptor de seguridad.
- Espere dos segundos y presione el interruptor de seguridad.

NOTA: El filamento se extenderá con cada detención y encendido del interruptor de seguridad, hasta alcanzar el largo de la hoja de corte para el filamento en el protector de seguridad.

- Vuelva a cortar.

FUNCIONAMIENTO

AVANCE MANUAL DEL FILAMENTO

Consulte la Figura 15, página v.

- Extraiga la batería.
- Empuje el botón de avance ubicado en el cabezal mientras tira del filamento para hacerlo avanzar manualmente. El filamento avanzará y se detendrá. Presione nuevamente el botón para sacar más filamento.
- Presione el botón y tire de los filamentos cuantas veces sea necesario, para así alcanzar la hoja de corte.

CABEZAL PIVOTANTE

Consulte las Figuras 16-19, página v-vi.

- Para pivotar el cabezal, empuje el botón de pivote y ajuste en cualquiera de las 7 posiciones.
- Ajuste el ángulo del cabezal del carrete según el uso deseado.
- Ajuste en la posición deseada: Ajuste a 135° al cortar pasto en un suelo plano. Ajuste a 90° o 180° al cortar cerca de bordes y paredes.

CORTE DE BORDES

Consulte las Figuras 20-22, página vi.

- El cabezal puede hacer girar en el eje inferior hacia una posición apta para cortar los bordes de veredas y senderos.
- Tire del eje hacia afuera (paso 1), lejos del cabezal de corte como se indica. Gire el eje en 180° (paso 2) y empújelo de vuelta hacia el cabezal (paso 3). El eje se bloqueará en la posición de bordeado.

PROTECTOR PARA FLORES

Consulte la Figura 23, página vi.

Utilice el protector para flores a fin de mantener distancia de objetos duros o flores que pueda golpear con el filamento de corte.

- Empuje el protector para flores hacia su

posición más externa durante el uso, hasta que calce en su lugar.

- Empuje el protector para flores hacia su posición interna tras el uso y al almacenarlo.



¡ADVERTENCIA! Ajuste la posición del protector para flores solo cuando el producto esté apagado y el cabezal de corte esté completamente detenido.

CÓMO UTILIZAR LA ORILLADORA

Consulte la Figura 24, página vii.

Siga estos consejos al utilizar la orilladora:

- Sostenga la orilladora con su mano derecha sobre la manilla posterior y su mano izquierda sobre la manilla frontal.
- Sostenga firmemente con ambas manos mientras la esté usando.
- La orilladora debe mantenerse en una posición cómoda, con la manilla posterior a una altura cercana a la cadera.
- Corte el pasto desde la parte superior hacia abajo. Esto evitará que el pasto se enrede en torno al eje y cabezal del carrete, lo cual podría provocar daños por sobrecalentamiento.

Si queda pasto atrapado alrededor del cabezal del carrete:

- Extraiga la batería de la orilladora.
- Quite el pasto.



¡ADVERTENCIA! Sostenga siempre la orilladora lejos de su cuerpo, dejando un espacio libre entre usted y la orilladora. Cualquier contacto con el cabezal de corte de la orilladora durante el uso puede provocar graves lesiones personales.

CONSEJOS PARA UN CORTE EFICAZ

Consulte la Figura 25, página vii.

- Mantenga la orilladora inclinada hacia la zona de corte, la cual es la posición de corte óptima.

FUNCIONAMIENTO

- Mueva la orilladora de derecha a izquierda durante el corte (Fig. 25). Esto evitará que los sedimentos salgan disparados hacia el usuario.
- Utilice el tipo de filamento adecuado para el tipo de corte, no fuerce el cabezal del carrete en pasto sin cortar.
- Las rejas de alambre y fierro provocan un mayor desgaste del filamento e incluso pueden romperlo. Los muros de ladrillo, piedra, las cunetas y la madera pueden desgastar el filamento rápidamente.
- Evite los árboles y arbustos. El filamento puede dañar fácilmente la corteza de los árboles, las molduras de madera y los postes de los cercos.
- Trabaje con un ritmo constante. Manténgase firme con los pies separados. Corte de derecha a izquierda para que los trozos de pasto salgan eyectados lejos de la zona de trabajo.
- No mueva el producto demasiado rápido, ya que se traducirá en un corte poco efectivo y posibles daños.
- Cuando el pasto sea muy alto, corte reiteradamente desde arriba hacia abajo en capas. (Figs. 26-27)
- Mantenga el cabezal del carrete en un ángulo de unos 30° en relación al piso mientras corte. Evite presionar contra el suelo, ya que esto puede arruinar el césped y dañar el producto. (Fig. 28)

CORTE

Consulte las Figuras 26-30, página vii-viii.

- No corte pasto húmedo, ya que éste tiende a pegarse al cabezal de corte y protector, lo cual evita una correcta descarga de los trozos de pasto y puede provocar una caída.
- Espere a que el producto se haya parado antes de dejarlo en el suelo.
- Extraiga regularmente los trozos de pasto y la suciedad del cabezal, con el producto apagado.
- Preste atención cuando esté trabajando cerca de árboles y arbustos. El filamento de corte puede dañar cortezas sensibles y postes de rejas.
- Maneje el producto con cuidado alrededor de objetos como árboles y arbustos, asegurándose de que no entra en contacto con ellos. Utilice el protector para flores a fin de garantizar que el filamento de corte no entre en contacto con plantas delicadas. (Fig. 29)
- Ajuste el ángulo del cabezal al cortar bordes.
- Utilice el protector para flores a fin de evitar que el filamento de corte entre en contacto con objetos duros, tales como muros y piedras. (Fig. 30)

NOTA: Deje que el dispositivo de corte haga el trabajo. Deje que realice el trabajo a su ritmo, nunca lo empuje a la fuerza dentro del área a cortar.

CUIDADO Y MANTENIMIENTO

 **¡ADVERTENCIA!** Al realizar reparaciones, utilice solo piezas de repuesto idénticas. El uso de otras piezas podría generar un peligro o dañar al producto.

 **¡ADVERTENCIA!** Use siempre protección ocular con escudos laterales para cumplir con la normativa ANSI Z78.1, junto con protección auditiva. El no seguir esta instrucción podría causar que objetos salgan disparados hacia sus ojos, causando una posible lesión severa.

 **¡ADVERTENCIA!** Para evitar graves lesiones personales, extraiga siempre la batería de la herramienta al limpiarla o realizar tareas de mantenimiento.

MANTENIMIENTO GENERAL

Evite el uso de solventes al limpiar piezas plásticas. La mayoría de los plásticos son susceptibles a daños causados por varios tipos de solventes comerciales. Utilice paños limpios para retirar la suciedad, polvo, aceite, grasa, etc.

 **¡ADVERTENCIA!** En ningún momento permita que fluidos de frenos, gasolina, productos derivados del petróleo, aceites penetrantes, etc. entren en contacto con las piezas móviles. Los químicos pueden dañar, debilitar o destruir el plástico, lo cual podría causar graves lesiones personales.

BATERÍA

- Almacene la batería hasta que esté cargada por completo.
- Recargue la batería cuando exista una evidente reducción en el desempeño de la orilladora. No deje que las baterías se descarguen por completo.
- No recargue una batería que ya se ha cargado por completo. Sobrecargar las baterías acorta su vida útil.

- Cuando la batería se cargue por completo, extraiga la batería del cargador y desconéctelo de la toma de corriente.
- No almacene la batería puesta en la herramienta o en el cargador.
- Recargue la batería a temperatura ambiente entre -5 y 50 °C (23 a 122 °F). Si la batería está caliente, deje que se enfríe antes de recargarla.

MANTENIMIENTO DEL CARGADOR

- Mantenga el cargador limpio y libre de sedimentos. No deje que materiales extraños entren en la cavidad o en los contactos. Limpie el cargador con un paño seco. No utilice solventes o agua ni deje el cargador en condiciones húmedas.
- Desconecte el cargador cuando no tenga una batería conectada a él.
- Mantenga el cargador almacenado a temperatura ambiente normal. No almacene el cargador bajo un calor excesivo. No utilice el cargador bajo luz solar directa.

LIMPIEZA

Extraiga la batería.

- Cepille o sople el polvo y basuras que pueda haber en las ventilas de aire utilizando aire comprimido o una aspiradora.
- Mantenga las ventilas libres de obstrucciones, polvo y trozos de madera. No rocíe, lave o sumerja las ventilas bajo el agua.
- Limpie la carcasa y componentes plásticos utilizando un paño suave y húmedo.
- No utilice solventes fuertes o detergentes sobre la carcasa plástica o sobre los componentes. Ciertos productos de limpieza domésticos pueden causar daños y provocar riesgo de descarga eléctrica.

CUIDADO Y MANTENIMIENTO

CAMBIO DEL CARRETE

Consulte la Figura 31, página viii.

- Utilice solo un carrete con hilo monofilamento redondo de 0,065 pulgadas de diámetro. Utilice el carrete de repuesto especificado en la **NOTA** al final de esta sección.
- Extraiga la batería.
- Empuje las pestañas del costado de la tapa del carrete.
- Jale la tapa del carrete para quitarla.
- Extraiga el carrete viejo.
- Al instalar el nuevo carrete, asegúrese de que el filamento esté capturado en la ranura del carrete y de que el extremo del filamento se extienda aproximadamente 15 cm más allá de la ranura.
- Instale el nuevo carrete de manera tal que el filamento y la ranura se alineen con el ojal del cabezal. Pase el filamento hacia y a través del ojal.
- Jale el filamento extendiéndolo desde el ojal, de manera tal que se libere desde la ranura del carrete.
- Coloque la tapa del carrete presionando las pestañas hacia la ranura del cabezal de filamento y empujando el carrete hasta que la tapa haga "clic" y calce en su lugar.

NOTA: Utilice el carrete de reemplazo Craftsman número 71.64212

CAMBIO DEL FILAMENTO

Consulte la Figura 32, página viii.

- Extraiga la batería.
- Empuje las lengüetas a ambos lados de la carcasa del carrete y saque la tapa.
- Saque el carrete desde el cabezal.

NOTA: Saque cualquier resto de filamento antiguo desde el carrete.

- Corte un trozo de filamento de aproximadamente 1,8 mts de largo. Utilice solo hilo monofilamento de 1,65 mm (0,065 pulgadas) de diámetro.
- Inserte el filamento en el orificio de anclaje

que se encuentra en la parte superior del carrete. Enrolle el filamento en la parte superior del carrete en dirección a la derecha, como lo indican las flechas del carrete. Coloque el filamento en la ranura de la brida superior del carrete, dejando unos 15 cm (6 pulgadas) extendidos más allá de la ranura. No coloque más de la cuenta. Después de enrollar el filamento, debe haber al menos 6 mm (1/4 de pulgada) entre el filamento bobinado y el borde externo del carrete.

- Instale el carrete en el cabezal y coloque la tapa del carrete según se indica en Cambio del carrete.



¡ADVERTENCIA! Utilice solo el tipo adecuado de filamento de corte.

ALMACENAJE

- Extraiga la batería de la orilladora antes de guardarla.
- Limpie todos los materiales externos de la orilladora.
- Guarde el producto y sus accesorios en un sitio seco y donde no se produzcan heladas.
- Guarde siempre el producto en un lugar al que no puedan acceder los niños. La temperatura de almacenamiento ideal está entre 10°C y 27°C (50°F y 86°F).
- Mantenga la herramienta alejada de agentes corrosivos como químicos para jardín y sales descongelantes.
- Recomendamos guardar el producto en el embalaje original o cubrirlo con un tejido adecuado que lo proteja del polvo.

TRANSPORTE

- Apague el producto y saque la batería antes de transportarlo.
- Póngale la protección para el transporte, si fuera aplicable.
- Sujete siempre el producto por los mangos.
- Proteja el producto de golpes fuertes o vibraciones intensas que puedan ocurrir durante el transporte en vehículos.

ELIMINACIÓN AMBIENTALMENTE SEGURA DE LA BATERÍA



Los siguientes materiales tóxicos y corrosivos están presentes en esta batería: **iones de litio, un material tóxico.**



¡ADVERTENCIA! Todos los materiales tóxicos deben eliminarse de la manera especificada a fin de evitar contaminación al ambiente. Antes de eliminar una batería de litio dañada o gastada, contacte a su agencia local de eliminación de desechos o a la agencia local de protección ambiental para obtener información sobre las instrucciones específicas.



¡ADVERTENCIA! Si la batería se rompe o parte, con o sin fugas, no la recargue ni tampoco la use. Elimínela y reemplácela con una batería nueva.

¡NO INTENTE REPARARLA!

Para evitar el riesgo de incendio, explosión, descarga eléctrica y daños al medioambiente:

- Cubra los terminales de la batería con cinta adhesiva aislante.
- NO intente extraer ni destruir alguno de los componentes de la batería.
- NO intente abrir la batería.
- Si ocurre una fuga, los electrolitos liberados son corrosivos y tóxicos. NO deje que la solución entre en contacto con sus ojos o piel ni tampoco la trague.
- NO coloque estas baterías junto con su basura doméstica regular.
- NO incinerar.
- NO deje baterías en un lugar donde se recojan para ser llevadas a algún relleno sanitario o sistema municipal para desechos sólidos.
- Llévelas a un centro de reciclaje o eliminación certificado.

RESOLUCIÓN DE PROBLEMAS

PROBLEMA	POSIBLE CAUSA	SOLUCIÓN
El filamento no avanza al utilizar el cabezal de avance automático.	1. El filamento está pegado a sí mismo.	1. Lubrique con spray de silicona.
	2. No hay suficiente filamento en el carrete.	2. Instale más filamento. Consulte la sección CAMBIO DEL FILAMENTO en este manual.
	3. El filamento se gastó y quedó demasiado corto.	3. Extraiga la batería. Empuje el botón de avance del cabezal mientras tira del filamento manualmente.
	4. El filamento está enredado en el carrete.	4. Extraiga el filamento del carrete y enróllelo nuevamente. Consulte la sección CAMBIO DEL FILAMENTO en este manual.
Se enrolla pasto en el eje y cabezal.	1. Cómo cortar pasto alto a nivel del suelo.	1. Corte el pasto desde la parte superior hacia abajo, a fin de evitar que se enrede.
El motor no enciende al presionar el interruptor.	1. La batería no está asegurada.	1. Para fijar la batería, asegúrese de que la lengüeta se alinee con la cavidad del receptáculo y que calce en su lugar.
	2. La batería no está cargada.	2. Cargue la batería siguiendo las instrucciones de este manual.

ORILLADORA INALÁMBRICA CRAFTSMAN CON BATERÍA DE IONES DE LITIO, 24 V MÁX.*
(NÚMERO DE MODELO 151.74580)

ORILLADORA INALÁMBRICA CRAFTSMAN CON BATERÍA DE IONES DE LITIO, 24 V MÁX.*
(NÚMERO DE MODELO 151.74982)

El número de modelo se encuentra en la etiqueta adjunta a la carcasa del motor.

PARA ADQUIRIR PIEZAS DE REPUESTO, LLAME AL 1-888-331-4569

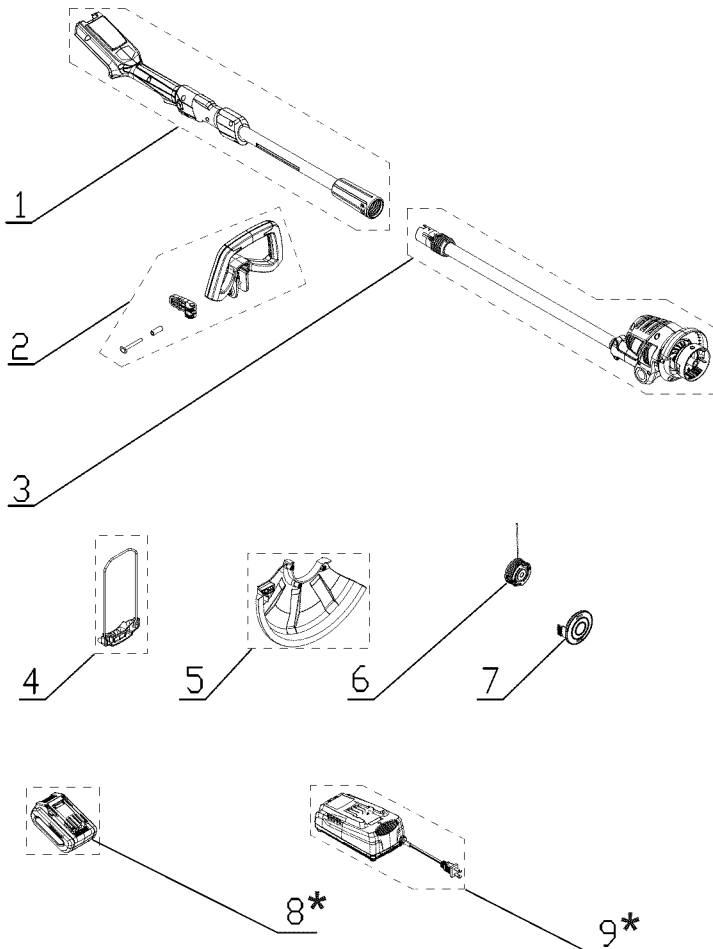

* - Piezas #8 & #9 NO INCLUIDAS en el artículo # 151.74982

ORILLADORA INALÁMBRICA CRAFTSMAN CON BATERÍA DE IONES DE LITIO, 24 V MÁX.*
(NÚMERO DE MODELO 151.74580)

ORILLADORA INALÁMBRICA CRAFTSMAN CON BATERÍA DE IONES DE LITIO, 24 V MÁX.*
(NÚMERO DE MODELO 151.74982)

El número de modelo se encuentra en la etiqueta adjunta a la carcasa del motor.

PARA ADQUIRIR PIEZAS DE REPUESTO, LLAME AL 1-888-331-4569

N° DE ARTÍCULO	N° DE PIEZA	DESCRIPCIÓN	CANT.
1	261009101	Conjunto de piezas del eje superior y manila principal	1
2	261009109	Conjunto de piezas de la manilla asistente	1
3	221016101	Conjunto de piezas del eje inferior y cabezal	1
4	221007113	Protector para flores	1
5	221007112	Protección de seguridad	1
6	64212	Carrete (CRAFTSMAN # 71.64212)	1
7	221007115	Tapa del carrete	1
8	71.98724	Batería de Iones de Litio de 24 V (24LB2513) * (NO INCLUIDA en el artículo # 151.74982)	1
9	24LFC14-ETL	Cargador de batería de iones de litio de 24 V (24LFC14-ETL) * (NO INCLUIDA en el artículo # 151.74982)	1

NOTA: Se encuentra disponible una correa para el hombro, la cual puede adquirirse mediante www.sears.com, para usar con su Orilladora Craftsman Weedwacker de 12" y 24V.
Busque el artículo N° 49M7533K953 para ordenarlo.

* - Piezas #8 & #9 NO INCLUIDAS en el artículo # 151.74982

CRAFTSMAN®

Product questions or problems?

1-888-331-4569

Customer Care Hot Line

**Get answers to questions, troubleshoot problems,
order parts, or schedule repair service.**

Para respuestas a preguntas o problemas, y ordenar
piezas o pedir servicio para la reparación de su equipo.

To help us help you, register your product at www.craftsman.com/registration

Para poderte ayudar mejor, registra tu producto en www.craftsman.com/registration

Join the Craftsman Club today!

CRAFTSMAN® CLUB

www.craftsman.com/signup

**Receive exclusive member benefits including special pricing and offers,
project sharing, expert advice, and SHOP YOUR WAY REWARDS!**

Como miembro exclusivo, recibe diversos beneficios como ofertas, precios especiales, proyectos nuevos, consejos de expertos y nuestro programa de puntos SHOP YOUR WAY REWARDS!

® Registered Trademark / ™ Trademark of KCD IP, LLC in the United States, or Sears Brands, LLC in other countries

® Marca Registrada / ™ Marca de Fábrica de KCD IP, LLC en Estados Unidos, o Sears Brands, LLC in otros países