

SONY[®]

4-269-874-12(1)

Home Theatre System

Operating Instructions _____ **US**

Mode d'emploi _____ **FR**

Manual de instrucciones _____ **ES**

HT-CT550W



* 4 2 6 9 8 7 4 1 2 * (1)



x.v.Color

WARNING

To reduce the risk of fire or electric shock, do not expose this apparatus to rain or moisture.

The unit is not disconnected from the AC power source (mains) as long as it is connected to the wall outlet, even if the unit itself has been turned off.

To reduce the risk of fire, do not cover the ventilation opening of the apparatus with newspapers, tablecloths, curtains, etc.

Do not place the naked flame sources such as lighted candles on the apparatus.

To reduce the risk of fire or electric shock, do not expose this apparatus to dripping or splashing, and do not place objects filled with liquids, such as vases, on the apparatus.

As the main plug is used to disconnect the unit from the mains, connect the unit to an easily accessible AC outlet. Should you notice an abnormality in the unit, disconnect the main plug from the AC outlet immediately.

Do not install the appliance in a confined space, such as a bookcase or built-in cabinet.

Do not expose batteries or apparatus with battery-installed to excessive heat such as sunshine, fire or the like.

In door use only.

For the customers in the U.S.A



This symbol is intended to alert the user to the presence of uninsulated “dangerous voltage” within the product’s enclosure that may be of sufficient magnitude to constitute a risk of electric shock to persons.



This symbol is intended to alert the user to the presence of important operating and maintenance (servicing) instructions in the literature accompanying the appliance.

Owner’s Record

The model and serial numbers are located on the bottom of the receiver. Record the serial numbers in the spaces provided below. Refer to them whenever you call upon your Sony dealer regarding this product.

Model No. HT-CT550W

Serial No. _____

Important Safety Instructions

- 1) Read these instructions.
- 2) Keep these instructions.
- 3) Heed all warnings.
- 4) Follow all instructions.
- 5) Do not use this apparatus near water.
- 6) Clean only with dry cloth.
- 7) Do not block any ventilation openings. Install in accordance with the manufacturer’s instructions.
- 8) Do not install near any heat sources such as radiators, heat registers, stoves, or other apparatus (including amplifiers) that produce heat.
- 9) Do not defeat the safety purpose of the polarized or grounding-type plug. A polarized plug has two blades with one wider than the other. A grounding type plug has two blades and a third grounding prong. The wide blade or the third prong are provided for your safety. If the provided plug does not fit into your outlet, consult an electrician for replacement of the obsolete outlet.
- 10) Protect the power cord from being walked on or pinched particularly at plugs, convenience receptacles, and the point where they exit from the apparatus.
- 11) Only use attachments/accessories specified by the manufacturer.
- 12) Use only with the cart, stand, tripod, bracket, or table specified by the manufacturer, or sold with the apparatus. When a cart is used, use caution when moving the cart/apparatus combination to avoid injury from tip-over.
- 13) Unplug this apparatus during lightning storms or when unused for long periods of time.



- 14) Refer all servicing to qualified service personnel. Servicing is required when the apparatus has been damaged in any way, such as power-supply cord or plug is damaged, liquid has been spilled or objects have fallen into the apparatus, the apparatus has been exposed to rain or moisture, does not operate normally, or has been dropped.

The following FCC statement applies only to the version of this model manufactured for sale in the U.S.A. Other versions may not comply with FCC technical regulations.

NOTE:

This equipment has been tested and found to comply with the limits for a Class B digital device, pursuant to Part 15 of the FCC Rules. These limits are designed to provide reasonable protection against harmful interference in a residential installation. This equipment generates, uses, and can radiate radio frequency energy and, if not installed and used in accordance with the instructions, may cause harmful interference to radio communications. However, there is no guarantee that interference will not occur in a particular installation. If this equipment does cause harmful interference to radio or television reception, which can be determined by turning the equipment off and on, the user is encouraged to try to correct the interference by one or more of the following measures:

- Reorient or relocate the receiving antenna.
- Increase the separation between the equipment and receiver.
- Connect the equipment into an outlet on a circuit different from that to which the receiver is connected.
- Consult the dealer or an experienced radio/TV technician for help.

CAUTION

You are cautioned that any changes or modifications not expressly approved in this manual could void your authority to operate this equipment.

For the receiver (STR-CT550WT)

The nameplate and the date of manufacture marking are located on the bottom exterior.

These following indications are located on the bottom exterior.

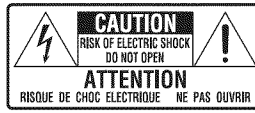

For the wireless transceiver (EZW-RT50)

This device complies with Part 15 of the FCC Rules. Operation is subject to the following two conditions: (1) this device may not cause harmful interference, and (2) this device must accept any interference received, including interference that may cause undesired operation.

This equipment must not be co-located or operated in conjunction with any other antenna or transmitter.

This equipment complies with FCC radiation exposure limits set forth for uncontrolled equipment and meets the FCC radio frequency (RF) Exposure Guidelines in Supplement C to OET65.

This equipment should be installed and operated with at least 20cm and more between the radiator and person's body (excluding extremities: hands, wrists, feet and ankles).

**For the customers in the Canada
For the wireless transceiver (EZW-RT50)**

This Class B digital apparatus complies with Canadian ICES-003.

Operation is subject to the following two conditions: (1) this device may not cause interference, and (2) this device must accept any interference, including interference that may cause undesired operation of this device.

This equipment complies with IC radiation exposure limits set forth for uncontrolled equipment and meets the RSS-102 of the IC radio frequency (RF) Exposure rules.

This equipment should be installed and operated with at least 20cm and more between the radiator and person's body (excluding extremities: hands, wrists, feet and ankles).

US

Precautions

On safety

- Should any solid object or liquid fall into the system, unplug the system and have it checked by qualified personnel before operating it any further.
- Do not climb on the receiver or the subwoofer, as you may fall down and injure yourself, or system damage may result.

On power sources

- Before operating the system, check that the operating voltage is identical to your local power supply. The operating voltage is indicated on the nameplate at the rear of the receiver.
- If you are not going to use the system for a long time, be sure to disconnect the system from the wall outlet (mains). To disconnect the AC power cord (mains lead), grasp the plug itself; never pull the cord.
- One blade of the plug is wider than the other for the purpose of safety and will fit into the wall outlet (mains) only one way. If you are unable to insert the plug fully into the outlet, contact your dealer.
- AC power cord (mains lead) must be changed only at the qualified service shop.

On heat buildup

Although the system heats up during operation, this is not a malfunction. If you continuously use this system at a large volume, the system temperature of the back and bottom rises considerably. To avoid burning yourself, do not touch the system.

On placement

- Place the system in a location with adequate ventilation to prevent heat buildup and prolong the life of the system.
- Do not place the system near heat sources, or in a place subject to direct sunlight, excessive dust, or mechanical shock.
- Do not place anything at the rear of the receiver that might block the ventilation holes and cause malfunctions.
- Do not place the system near equipment such as a TV, VCR, or tape deck. (If the system is being used in combination with a TV, VCR, or tape deck, and is placed too close to that equipment, noise may result, and picture quality may suffer. This is especially likely when using an indoor antenna. Therefore, we recommend using an outdoor antenna.)
- Use caution when placing the system on surfaces that have been specially treated (with wax, oil, polish, etc.) as staining or discoloration of the surface may result.

- Take care to avoid any possible injury on the corners of the receiver or the subwoofer.

On operation

Before connecting other equipment, be sure to turn off and unplug the system.

If you encounter color irregularity on a nearby TV screen

The system is magnetically shielded to allow it to be installed near a TV set. However, color irregularities may still be observed on certain types of TV sets.

If color irregularity is observed...

Turn off the TV set, then turn it on again after 15 to 30 minutes.

If color irregularity is observed again...

Place the system further away from the TV set.

On cleaning

Clean the system with a soft dry cloth. Do not use any type of abrasive pad, scouring powder or solvent such as alcohol or benzene.

If you have any question or problem concerning your system, please consult your nearest Sony dealer.

Copyrights

This system incorporates Dolby* Digital and the DTS** Digital Surround System.

* Manufactured under license from Dolby Laboratories.
Dolby, and the double-D symbol are trademarks of Dolby Laboratories.

** Manufactured under license under U.S. Patent #'s: 5,451,942; 5,956,674; 5,974,380; 5,978,762; 6,226,616; 6,487,535; 7,212,872; 7,333,929; 7,392,195; 7,272,567 & other U.S. and worldwide patents issued & pending. DTS, DTS-HD and the Symbol are registered trademarks, & DTS-HD Master Audio, and the DTS logos are trademarks of DTS, Inc. Product includes software. © DTS, Inc. All Rights Reserved.

This system incorporates High-Definition Multimedia Interface (HDMI™) technology.

HDMI, the HDMI Logo, and High-Definition Multimedia Interface are trademarks or registered trademarks of HDMI Licensing LLC in the United States and other countries.

“BRAVIA” logo is a trademark of Sony Corporation.

“x.v.Colour (x.v.Color)” and “x.v.Colour (x.v.Color)” logo are trademarks of Sony Corporation.

“PlayStation®” is a registered trademark of Sony Computer Entertainment Inc.

Table of contents

Precautions	4	Additional Information	
Getting Started		Troubleshooting	41
Unpacking	7	Specifications	44
Index to parts and controls	9	Index	46
Positioning the system	13		
Installing the supplied wireless transceivers	15		
Connecting the speaker	15		
Connecting the TV and player, etc.	16		
Connecting other equipment	18		
Connecting the FM wire antenna (aerial)	19		
Connecting the AC power cord (mains lead)	20		
Setting up the Wireless System	20		
Preparing for “BRAVIA” Sync	20		
Setting up the sound output of the connected equipment	22		
Playback Options			
What is “BRAVIA” Sync?	23		
Using “BRAVIA” Sync features	23		
Operating the system using the supplied remote control	26		
Tuner Functions			
Listening to the radio	27		
Programming radio stations	28		
Listening to the preset radio stations	28		
Naming preset stations	29		
Viewing the station name or frequency on the front panel display	30		
Surround Function			
Enjoying the surround effect	31		
Advanced Settings			
Controlling connected Sony equipment with the remote control	32		
Changing the input button assignments of the remote control	35		
Settings and adjustments using the amplifier menu	36		

Getting Started

Unpacking

- Receiver (STR-CT550WT) (1)
- FM wire antenna (aerial) (1)
- Operating Instructions (1)
- Warranty (1)

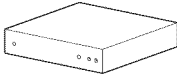

- Subwoofer (SA-WCT550W) (1)
- Digital optical cord for a TV (2.5 m) (1)

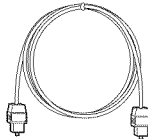
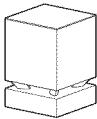

- Speaker (SS-CT550W) (1)
- Remote control (RM-AAU113) (1)



- Speaker foot pads (4)

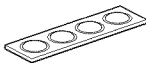

- Wireless transceivers (EZW-RT50) (2)

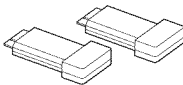

- R6 (size AA) batteries (2)



Inserting batteries into the remote control

Insert two R6 (size AA) batteries (supplied) by matching the ⊕ and ⊖ ends on the batteries to the diagram inside the battery compartment of the remote control. To use the remote control, point it at the remote control sensor  at the front of the receiver.

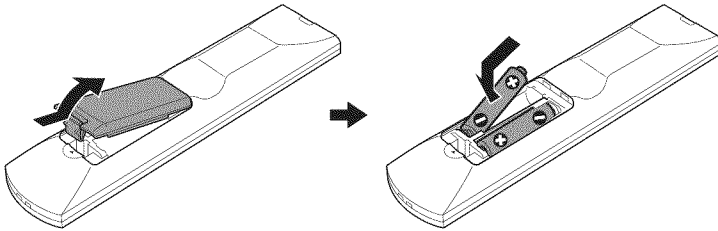

Notes

- Do not leave the remote control in an extremely hot or humid place.
- Do not use a new battery with an old one.
- Do not drop any foreign object into the remote control casing, particularly when replacing the batteries.
- Do not expose the remote control sensor to direct sunlight or lighting apparatus. Doing so may cause a malfunction.
- If you do not intend to use the remote control for an extended period of time, remove the batteries to avoid possible damage from battery leakage and corrosion.

Index to parts and controls

For more information, see the pages indicated in parentheses.

Receiver

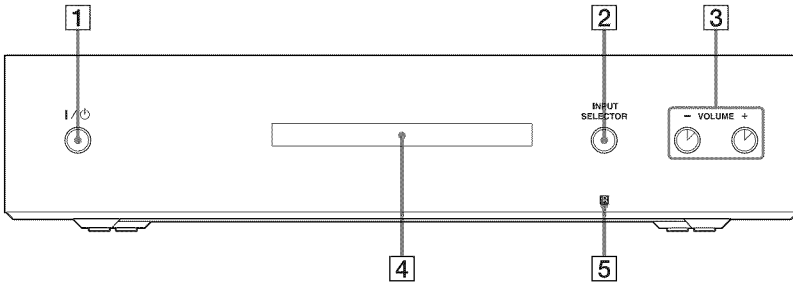

1 I/⏻ (on/standby)

2 INPUT SELECTOR

Press to select the input source to play back.

Every time you press the button, the input

source changes cyclically as follows:

TV → BD/DVD → GAME →

SAT/CATV → VIDEO → LINE IN →

TUNER FM → TV.....

3 VOLUME +/-

4 Front panel display (page 11)

5 RS (remote control sensor)

continued

Subwoofer

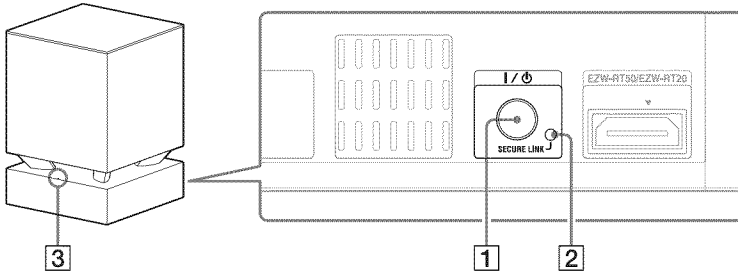

- 1 I/O (power button)
- 2 SECURE LINK button (page 39)
- 3 LINK/STANDBY indicator

You can check the status of wireless transmission between the receiver and the subwoofer.

- Turns green:
The system is turned on, wireless transmission is activated and sound signals are being received.
- Turns amber:
The system is turned on, wireless transmission is activated with the Secure Link function, and sound signals are being received.
- Flashes in green quickly:
The wireless transceiver is not inserted correctly into the wireless transceiver (EZW-RT50/EZW-RT20) slot.
- Flashes in green or amber slowly:
Wireless transmission is not activated.
- Turns red:
The subwoofer is in standby mode (page 20).
- Turns off:
The subwoofer is turned off.
- Flashes in red:
The subwoofer's protection is activated (page 43).

Front panel display (on the receiver)

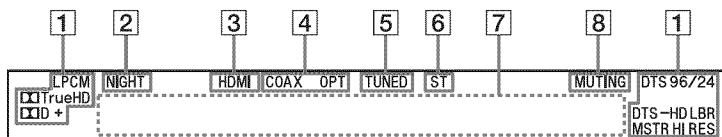

1 Audio format indicators

Lights up according to the audio format that is being input to the system.

LPCM: Linear PCM

TrueHD: Dolby TrueHD

D: Dolby Digital

D+: Dolby Digital Plus

DTS

DTS 96/24*

DTS-HD LBR: DTS-HD Low Bit Rate

DTS-HD MSTR: DTS-HD Master Audio

DTS-HD HI-RES: DTS-HD High

Resolution Audio

* Lights up only when a DTS 96/24 signal is input while “2CH STEREO” is selected for the sound field. If you select a sound field other than “2CH STEREO,” it does not light up.

2 NIGHT (page 38)

Lights up in NIGHT MODE.

3 HDMI (page 16)

Lights up when an HDMI signal is input or when an Audio Return Channel (ARC) signal is being input to the system while “TV” is selected as the input source.

4 COAX/OPT

Lights up according to the jack you are using, the DIGITAL COAX or the DIGITAL OPT jack.

5 TUNED (page 28)

Lights up when tuned in to an FM radio station.

6 ST (page 28)

Lights up when an FM stereo program is received.

7 Message display area

Displays volume, selected input source, etc.

8 MUTING

Lights up when the sound is turned off.

Remote control

This section describes subwoofer and speaker button operation. See page 32 for details on the button operation of connected equipment.

Note

- Point the remote control towards the remote control sensor (13) of the receiver.

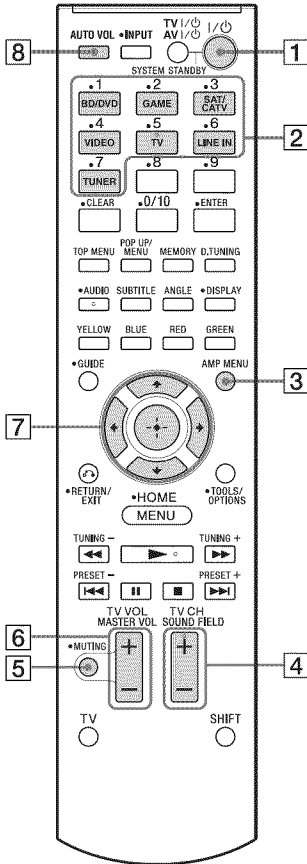

3 AMP MENU (page 36)

4 SOUND FIELD +/- (page 31)

5 MUTING

6 MASTER VOL +/-

Press to adjust the volume.

7 ←, ↑, ↓, → or ⊕

Press ←, ↑, ↓ or → to select the menu items. Then press ⊕ to enter the selection.

8 AUTO VOL (volume)

Press to reduce fluctuations in the volume while playing back content or programs (ADVANCED AUTO VOLUME function). This function is useful, for example, when the sound of a commercial is louder than that of the TV programs.

Notes

- The AUTO VOL (volume) function is not appropriate for listening to CDs.
- The AUTO VOL (volume) function is activated only when Dolby Digital, DTS and Linear PCM are being input to the system. If you change to another input source, the sound may be louder than it was before.

* The 5, ►, AUDIO and SOUND FIELD + buttons have a tactile dot. Use it as a guide during operation.

1 I/⏻ (on/standby)

2 Input buttons

Press one of the buttons to select the equipment you want to use.

Positioning the system

The illustrations below are examples of how to install the speaker.

Note

- When you select a place for the receiver or the subwoofer, do not block the heat ventilation on the rear panel of the receiver or the subwoofer.

Installing the speaker to the TV

You can install the speaker on the following TV models (not supplied) by using the WS-CT550B40/46 speaker attachment bracket (not supplied):

XBR-46HX92□, KDL-46HX82□,
KDL-46NX72□, KDL-46HX72□,
KDL-40/46EX72□, KDL-40/46EX62□

* In the actual model names, the "□" indicates numbers and/or characters specific to each model.

As of April 2011.

- Installing the speaker on the TV stand

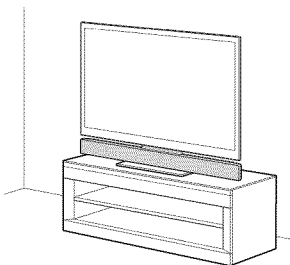

- Hanging the speaker and TV on a wall

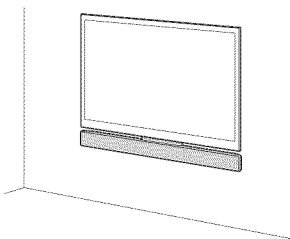

Installing the speaker and the TV separately

If you cannot install the speaker to the TV, you can install the speaker as shown below.

- Installing the speaker in a rack

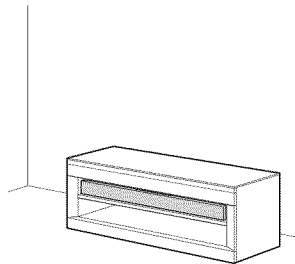

Note

- To prevent speaker vibration or movement while listening, attach the supplied speaker foot pads to the bottom four corners of the speaker.

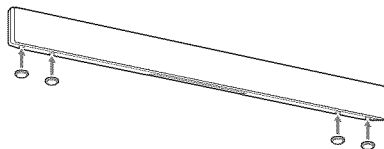

- Installing the speaker on a wall (page 14)

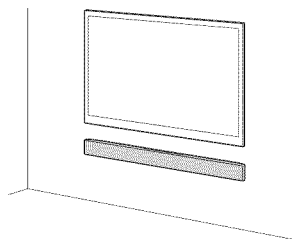

continued

Installing the speaker on a wall

You can install the speaker on the wall.

Notes

- Use screws that are suitable for the wall material and strength. As a plaster board wall is especially fragile, attach the screws securely to a wall beam. Install the speaker on a vertical and flat reinforced area of the wall.
- Be sure to subcontract the installation to Sony dealers or licensed contractors and pay special attention to safety during the installation.
- Sony is not responsible for accidents or damage caused by improper installation, insufficient wall strength, improper screw installation or natural calamity, etc.

1 Prepare screws (not supplied) that are suitable for the holes on the back of the speaker. See the illustrations below.

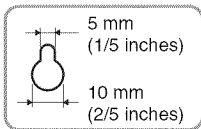
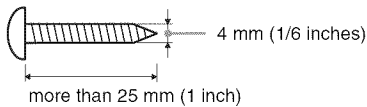

Hole on the back of the speaker

2 Fasten the screws to the wall. The screws should protrude 6 to 7 mm (approx. 1/4 inches).

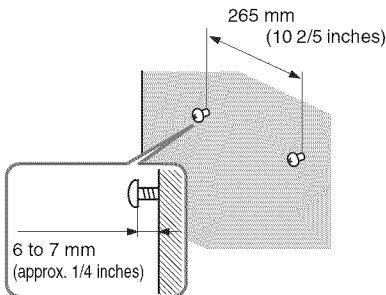

3 Hang the speaker onto the screws.

Align the holes on the back of the speaker to the screws, then hang the speaker onto the two screws.

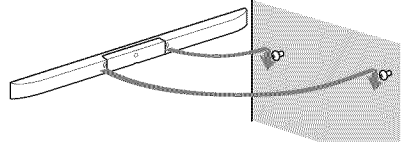

Installing the supplied wireless transceivers

Insert the two supplied wireless transceivers into the wireless transceiver (EZW-RT50/EZW-RT20) slot on the rear panel of both the receiver and the subwoofer.

Rear panel of the receiver

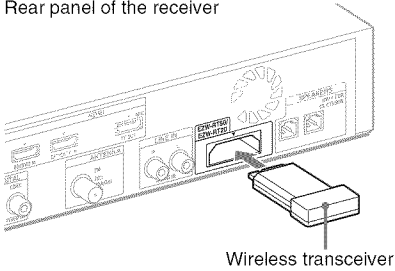

Wireless transceiver

Rear panel of the subwoofer

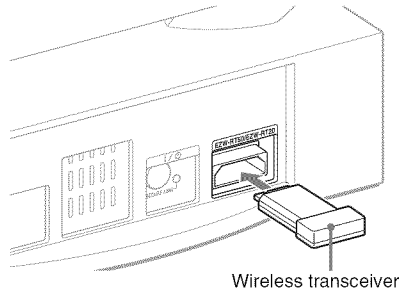

Wireless transceiver

Connecting the speaker

The connectors of the speaker cord are color-coded depending on the type of speaker. Connect the connectors of the speaker cord to match the color of the SPEAKERS jacks.

Rear of the Receiver

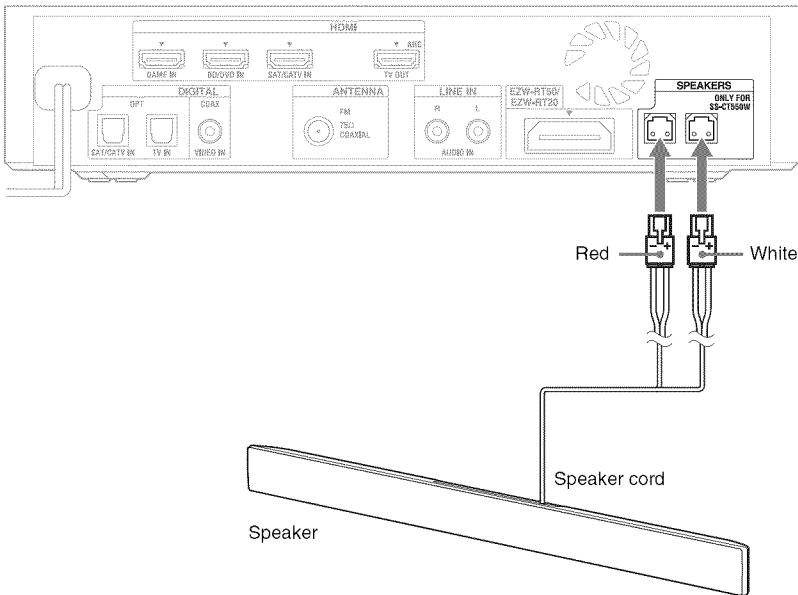

Connecting the TV and player, etc.

Connect the TV and/or player, etc., with HDMI jacks to the system using an HDMI cable. By connecting Sony “BRAVIA” Sync-compatible equipment using HDMI cables and by setting the Control for HDMI function via the TV for each connected equipment, operation can be simplified. See “What is “BRAVIA” Sync?” (page 23).

We recommend that you connect products featuring “BRAVIA” Sync to the system.

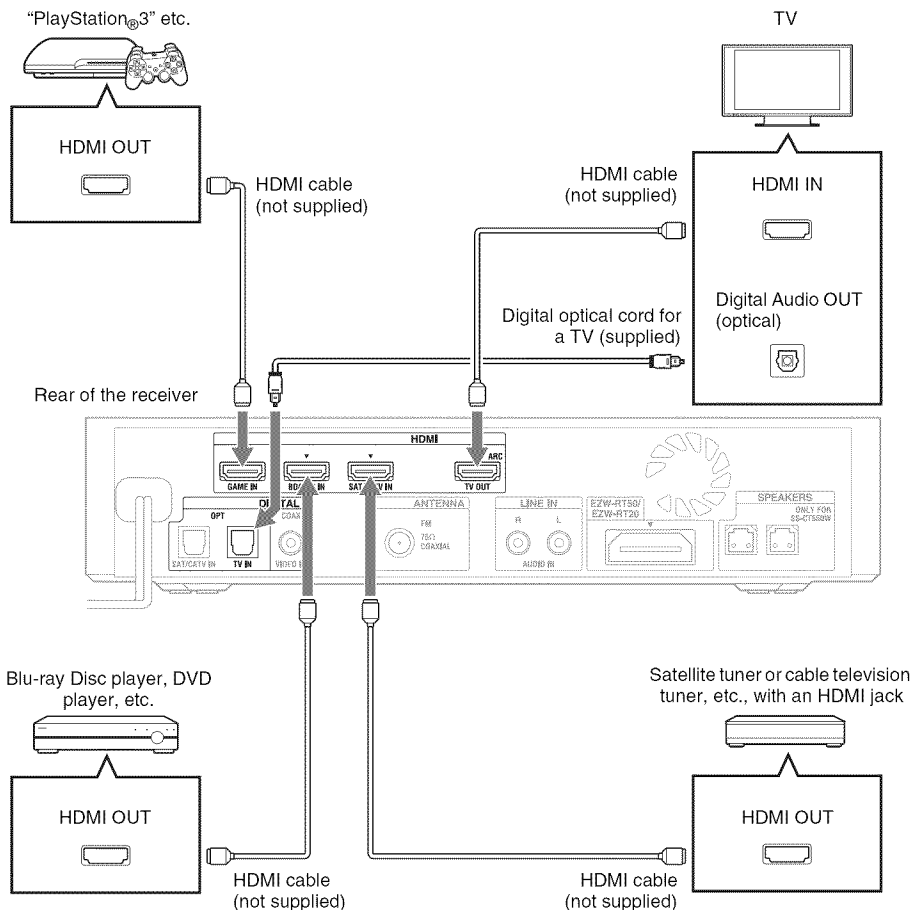

Notes

- All the HDMI jacks on the system function in the same way. If you want to connect a DVD player in addition to a Blu-ray Disc player, use any available HDMI jack.
- The system is compatible with the Audio Return Channel (ARC) function. If you connect the system to the Audio Return Channel (ARC)-compatible TV's HDMI jack via an HDMI cable, you do not need to connect the TV to the system with the digital optical cord (page 38).
- You can see the letters "ARC" beside the TV's HDMI jack if it is compatible with the Audio Return Channel (ARC) function. Even if you connect an HDMI cable to the jack, if the HDMI input jack is not compatible with the Audio Return Channel (ARC) function, you cannot use the Audio Return Channel (ARC) function.
- The Audio Return Channel (ARC) function is available only when Control for HDMI is set to on.
- Depending on the satellite tuner, multi-channel sound may not be output. In this case, connect a digital optical cord in addition to an HDMI cable and set "INPUT MODE" to "OPT" in the AMP menu (page 38).
- The HDMI jack connections have priority as the default setting when you connect different equipment to the system using the DIGITAL OPT and HDMI jacks.

Tip

- Even if the system is turned off (active standby mode), the HDMI signal will be sent from the connected equipment to the TV via the HDMI connection. You can enjoy image and sound from the equipment on the TV.

Connecting other equipment

When connecting equipment that do not have HDMI jacks, such as a “PlayStation®2,” a DVD player, or a satellite tuner, or a cable television tuner, etc., set “CTRL HDMI” to “OFF” in the AMP menu of the system (page 21).

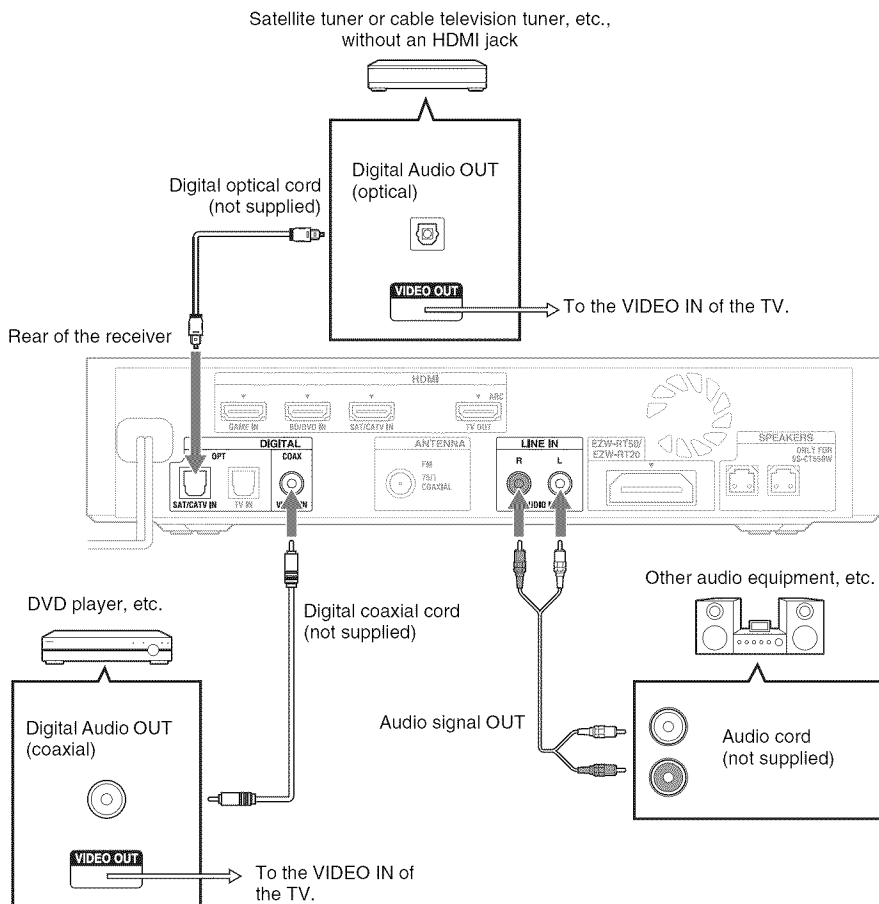

Connecting the FM wire antenna (aerial)

Connect the FM wire antenna (aerial) to the FM 75 Ω COAXIAL jack.

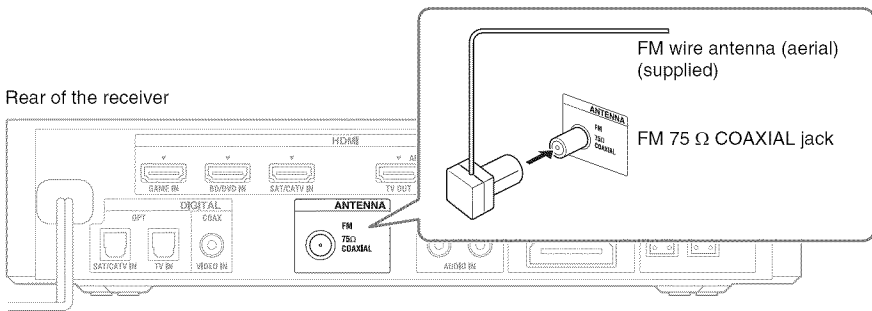

Notes

- Be sure to fully extend the FM wire antenna (aerial).
- After connecting the FM wire antenna (aerial), keep it as horizontal as possible.
- Do not use the FM wire antenna (aerial) while it is bundled up.
- Insert the FM wire antenna (aerial) fully and firmly to the terminal.

Tip

- If you have poor FM reception, use a 75-ohm coaxial cable (not supplied) to connect the receiver to an outdoor FM antenna (aerial) as shown below.

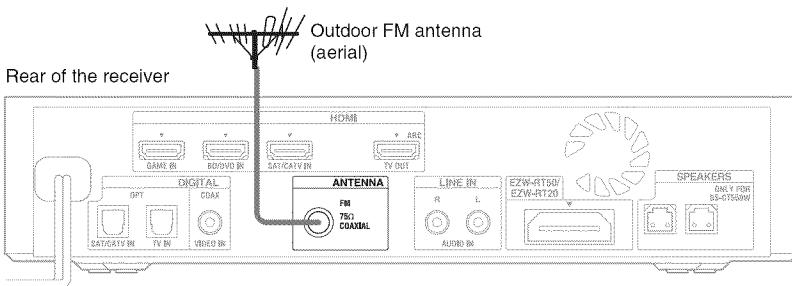

Connecting the AC power cord (mains lead)

Before connecting the AC power cord (mains lead) of the receiver and the subwoofer to a wall outlet (mains), connect all the other equipment and TV to the system.

Notes

- After connecting the AC power cord (mains lead), wait about 20 seconds before turning on the power by pressing I/⏻ on the receiver.
- Connect the system to an easily accessible AC outlet (mains). Should you notice an abnormality in the system, disconnect the main plug from the AC outlet (mains) immediately.

Setting up the Wireless System

The receiver transmits sound from the equipment to the subwoofer. To activate wireless transmission, perform the following Steps.

- 1 Check that the wireless transceivers (supplied) are inserted into the wireless transceiver (EZW-RT50/EZW-RT20) slot on the rear panel of both the receiver and the subwoofer.**

For details, see “Installing the supplied wireless transceivers” (page 15).

- 2 Press I/⏻ to turn the receiver on.**

When wireless transmission is activated, the LINK/STANDBY indicator turns green.

If the LINK/STANDBY indicator does not turn on, see “Subwoofer” (page 10) and “Wireless sound” (page 42).

About the standby mode

The subwoofer enters standby mode automatically (the LINK/STANDBY indicator turns red) when the receiver is in standby mode or wireless transmission is not activated. The subwoofer turns on automatically (the LINK/STANDBY indicator turns green) when the receiver is turned on and wireless transmission is activated.

To specify a wireless connection

If you use multiple wireless products, you can prevent interference by specifying the wireless connection to be used to link the receiver to the subwoofer (Secure Link function). For details, see “Activating wireless transmission between specific units (SECURE ON)” (page 39).

Preparing for “BRAVIA” Sync

By connecting Sony equipment compatible with “BRAVIA” Sync via an HDMI cable (not supplied), you can operate other equipment using only one remote control.

To use “BRAVIA” Sync, set the Control for HDMI function to on for the connected equipment.

When you use a Sony TV which has a Control for HDMI function, setting the Control for HDMI function on TV will set the Control for HDMI function of the system and other connected equipment simultaneously.

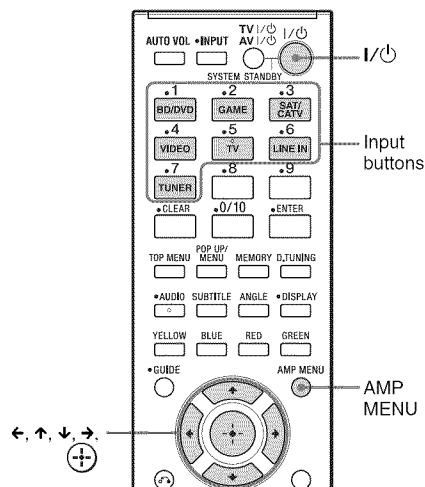

- 1 Make sure that the system is connected to the TV and the connected equipment via HDMI cables (not supplied).**

- 2 Turn on the system, the TV and the connected equipment.
- 3 Select the input of the system and the HDMI input of the TV (BD/DVD, GAME, or SAT/CATV), so that an image from a connected equipment is displayed.
- 4 Display the list of the HDMI equipment on the TV menu, and set the Control for HDMI function to on for the connected equipment.

The Control for HDMI function for the system and the connected equipment are simultaneously set to on.

After you finish the setting, "COMPLETE" appears on the front panel display.

Note

- For details on setting the TV and the connected equipment, refer to their operating instructions.

If "COMPLETE" does not appear after performing the steps above

Set the Control for HDMI function to on for both the system and the connected equipment individually.

The default setting of the Control for HDMI function of the system is "ON."

- 1 Press AMP MENU.
 - 2 Press \uparrow/\downarrow repeatedly until "SET HDMI" appears, then press \oplus or \rightarrow .
 - 3 Press \uparrow/\downarrow repeatedly until "CTRL HDMI" appears, then press \oplus or \rightarrow .
 - 4 Press \uparrow/\downarrow to select "ON."
- The Control for HDMI function is set to on.
- 5 Press AMP MENU.
 - 6 Select the input of the system connected to the equipment you want to use the Control for HDMI function for (BD/DVD, GAME or SAT/CATV).
 - 7 Set the Control for HDMI function of the connected equipment to on.

For details on setting the connected equipment, refer to its operating instructions.

If you add or reconnect an equipment

Perform steps of "Preparing for "BRAVIA" Sync" (page 20) and "If "COMPLETE" does not appear after performing the steps above" again.

Notes

- If the Control for HDMI function for the connected equipment cannot be set simultaneously by setting "CONTROL FOR HDMI" of the TV, set the Control for HDMI function using the menu of the connected equipment.
- For details on setting the TV and the connected equipment, refer to their operating instructions.

Setting the Control for HDMI function to off

Set the Control for HDMI function to off when you connect equipment not compatible with "BRAVIA" Sync, or that do not have HDMI jacks, etc.

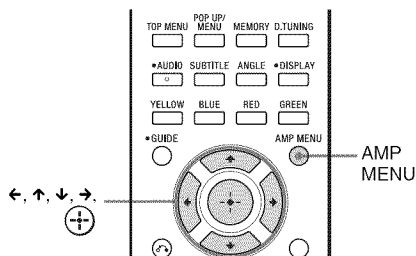

- 1 Press AMP MENU.
- 2 Press \uparrow/\downarrow repeatedly until "SET HDMI" appears, then press \oplus or \rightarrow .
- 3 Press \uparrow/\downarrow to select "CTRL HDMI," then press \oplus or \rightarrow .
- 4 Press \uparrow/\downarrow to select "OFF."
- 5 Press AMP MENU.

The AMP menu turns off.

Setting up the sound output of the connected equipment

To output multi-channel digital audio, check the digital audio output setting on the connected equipment.

For example, for a Blu-ray Disc player, check that “Audio (HDMI)” is set to “Auto.”

For details, refer to the operating instructions supplied with the connected equipment.

Playback Options

What is “BRAVIA” Sync?

By connecting Sony equipment that are compatible with “BRAVIA” Sync via an HDMI cable (not supplied), operation is simplified as below:

- System Power Off (page 23)
- System Audio Control (page 23)
- Audio Return Channel (ARC) (page 24)
- One-Touch Play (page 24)
- Power save (page 24)
- Scene Select (page 24)
- Home Theatre Control (page 24)
- Position Control (page 25)

“BRAVIA” Sync is compatible with Sony TVs, Blu-ray Disc/DVD players, AV amplifiers, etc., with the Control for HDMI function.

CONTROL FOR HDMI is a mutual control function standard used by CEC (Consumer Electronics Control) for HDMI (High-Definition Multimedia Interface).

Notes

- The following features may operate with non-Sony equipment, however, compatibility with these equipment that complies with the HDMI CEC specification is not guaranteed.
 - System Power Off
 - System Audio Control
 - Audio Return Channel (ARC)
 - One-Touch Play
- The following features are exclusive to equipment manufactured by Sony. They can not operate with non-Sony equipment.
 - Power save
 - Scene Select
 - Home Theatre Control
 - Position Control
- Equipment not compatible with “BRAVIA” Sync can not activate these features.
- Depending on the connected equipment, the Control for HDMI function may not work. Refer to the operating instructions of the equipment.

Using “BRAVIA” Sync features

System Power Off

When you turn the TV off using the power button on the TV’s remote control, the receiver and the connected equipment turn off automatically.

About the System Power On

The receiver is turned on automatically when you turn the TV on if sound was being output from the receiver’s speakers the last time the TV was turned off.

To turn connected equipment other than the receiver on, you have to operate that equipment individually.

You may turn connected equipment on by using the Home Menu on the TV.

Notes

- If you turn off the TV while sound is coming out from the TV speaker, the system will not turn on when you turn on the TV the next time.
- Depending on the method used to connect, the connected equipment may not be turned off. For details, refer to the operating instructions supplied with the connected equipment.

System Audio Control

You can enjoy the TV sound from the speakers of the system by means of a simple operation. You can also adjust the volume and turn off the sound of the system using the TV’s remote control.

Press I/⏻ to turn on the receiver.

The sound is output from the speaker of the system. Sound output reverts to the TV’s speakers when you turn the receiver off.

Notes

- When the TV is turned on before this receiver is turned on, the TV sound will not be output immediately.

- Depending on the TV, when you adjust the receiver's volume using the TV's remote control, the volume level appears on the TV screen, in the same way it would appear when you adjust the TV's volume directly. In this case, the volume level that appears on the TV screen and the receiver's front panel display may differ.

Audio Return Channel (ARC)

If the TV is compatible with the Audio Return Channel (ARC) technology, an HDMI cable connection also sends a digital audio signal from the TV to the receiver. You do not need to make a separate audio connection for listening to TV sound from the receiver.

If you do not want to use the Audio Return Channel (ARC) function, connect the receiver and TV via a digital optical cord and set the "ARC" to "OFF" in the AMP menu. For details, see "Setting the Audio Return Channel (ARC) function" (page 38).

One-Touch Play

When you play equipment connected to the system, the system and the connected TV are turned on automatically and are switched to the appropriate HDMI input.

Note

- Depending on the TV, the start of the program may not be output.

Tip

- The receiver is not turned on when you turn the TV on if sound was being output from the TV speaker the last time the TV was turned off. But you can enjoy the images and sound from that equipment on the TV.

Power save

If a "BRAVIA" Sync-compatible TV is connected to the receiver, the power consumption is reduced on standby mode by stopping HDMI signal transmission when TV is turned off.

This function is activated with the default "AUTO" setting.

If you use a TV that is not compatible with "BRAVIA" Sync, set the "PASS THRU" to "ON" in the AMP menu because the power saving function on your TV might be permanently activated.

For details, see "Using the power saving function on HDMI signal pass through (PASS THRU)" (page 38).

Notes

- This function is available only when "CTRL HDMI" is set to "ON" in the AMP menu.
- The receiver consumes approximately 6 watt of power, even if the receiver itself has been turned off (active standby mode) when "PASS THRU" is set to "ON" in the AMP menu.

Scene Select

If a "Scene Select"-compatible TV is connected to the receiver, the sound field changes automatically, optimized according to the program currently playing on the connected TV.

Press the Scene Select button on your TV's remote control.

The sound field changes automatically, optimized according to the program currently playing on the connected TV.

Home Theatre Control

If a "Home Theatre Control"-compatible TV is connected to the receiver, an icon for Internet-based applications appears on the connected TV. You can switch an input source or switch sound fields by using your TV's remote control. You can also adjust the speaker level of bass and treble when setting the sound quality.

Note

- To use "Home Theatre Control" function, your TV must be able to access a broadband service. For details, refer to the operating instructions supplied with your TV.

Position Control

If the receiver is connected to a TV that is compatible with External Device Control of “Position Control,” the receiver adjusts the balance of the left and right volume automatically, optimized according to the “Position Control” feature on the connected TV. For details, refer to the operating instructions supplied with your TV.

Notes on HDMI connections

- Use a High Speed HDMI cable. If you use a Standard HDMI cable, 1080p, Deep Color, or 3D images may not be displayed properly.
 - We recommend that you use an HDMI authorized cable or a Sony HDMI cable.
 - We do not recommend using an HDMI-DVI conversion cable.
 - Check the setup of the connected equipment if an image is poor or the sound does not come out of a equipment connected via the HDMI cable.
 - Audio signals (sampling frequency, bit length, etc.) transmitted from an HDMI jack may be suppressed by the connected equipment.
 - Sound may be interrupted when the sampling frequency or the number of channels of audio output signals from the playback equipment is switched.
 - When the connected equipment is not compatible with copyright protection technology (HDCP), the image and/or the sound from the HDMI TV OUT jack may be distorted or may not be output. In this case, check the specification of the connected equipment.
 - When “TV” is selected for the input source of the system, video signals via the HDMI input jack (BD/DVD, GAME, SAT/CATV) that was selected last time are output from the HDMI TV OUT jack.
 - This system supports Deep Color, “x.v.Color,” and 3D transmission.
- To enjoy 3D images, connect 3D-compatible TV and video equipment (Blu-ray Disc player, Blu-ray Disc recorder, “PlayStation®3,” etc.) to the system using High Speed HDMI cables, put on 3D glasses, and then play back 3D-compatible content.

Operating the system using the supplied remote control

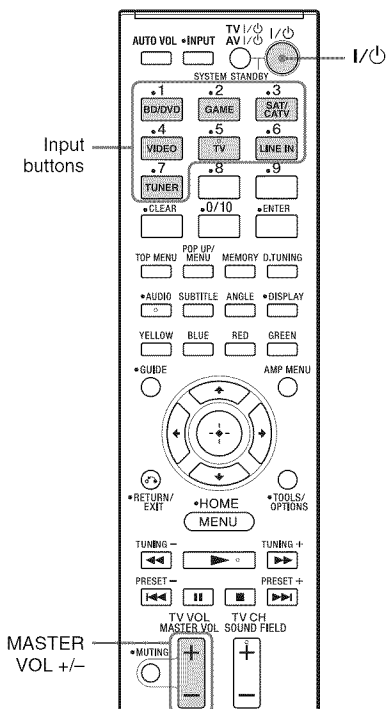

- 1** Play the connected equipment.
- 2** Turn on the system.
- 3** Press the input buttons to display the input source on the front panel display.

Input source	Playable equipment
TV	TV, etc. connected to the TV IN jack
BD/DVD	Blu-ray Disc player, etc. connected to the BD/DVD IN jack
GAME	Video game, etc. connected to the GAME IN jack

Input source	Playable equipment
SAT/CATV	Satellite tuner or cable television tuner, etc. connected to the SAT/CATV IN jack
VIDEO	DVD player, etc. connected to the DIGITAL COAX VIDEO IN jack
LINE IN	CD player, etc. connected to the LINE IN jack
TUNER FM	The built-in FM radio

4 For video equipment, change the TV's input to the HDMI input you chose in step 3.

For details, refer to the operating instructions of your TV.

5 Adjust the volume by pressing MASTER VOL +/-.

Tips

- When you connect equipment compatible with "BRAVIA" Sync, steps 2 to 4 are performed automatically.
- When you connect equipment not compatible with "BRAVIA" Sync, the sound may be output from the TV's speaker. In this case, turn the volume of the TV's speaker down to minimum.

Tuner Functions

Listening to the radio

You can enter the frequency of a station directly using the number buttons.

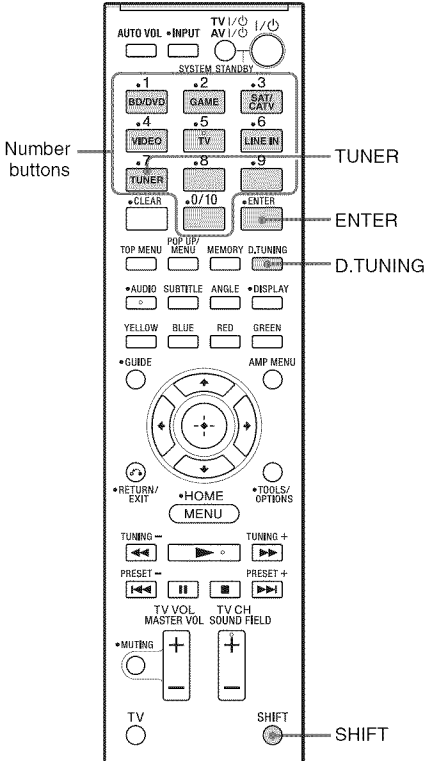

- While pressing and holding **SHIFT** (①), press the number buttons (②) to enter the frequency.

Example: 88.00 MHz

While pressing and holding **SHIFT**, select 8 → 8 → 0 → 0.

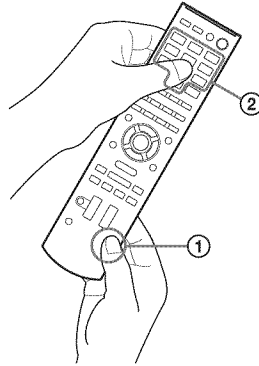

- While pressing and holding **SHIFT**, press **ENTER**.

If you cannot tune in a station

Make sure you have entered the right frequency. If not, repeat steps 2 to 4. If you still cannot tune in a station, it is likely that the frequency is not used in your area.

- Press TUNER.**
“TUNER FM” appears on the front panel display.
- Press D.TUNING.**

Programming radio stations

You can program up to 20 FM stations. Before tuning, make sure to turn down the volume to minimum.

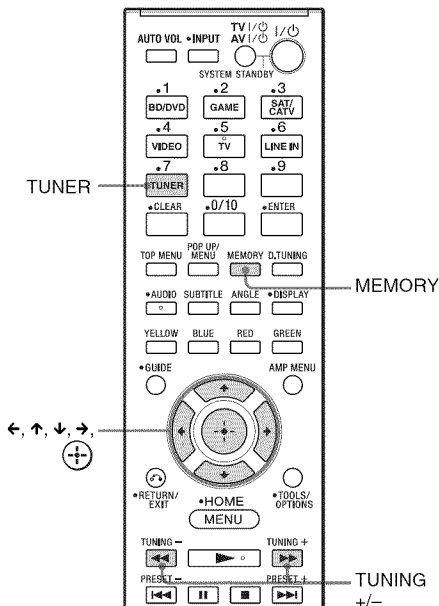

1 Press TUNER.

2 Press and hold TUNING +/- until the auto scanning starts.

Scanning stops when the system tunes in a station. “TUNED” and “ST” (for stereo program) light up on the front panel display.

3 Press MEMORY.

A preset number appears on the front panel display.

4 Press \uparrow/\downarrow to select the preset number you want.

5 Press \oplus .

“COMPLETE” appears on the front panel display, and the station is stored.

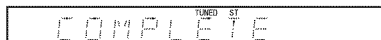

6 Repeat 2 to 5 to store other stations.

To change the preset number

Restart from step 3 of “Programming radio stations”.

Listening to the preset radio stations

Preset radio stations in the system’s memory first (see “Programming radio stations” (page 28)).

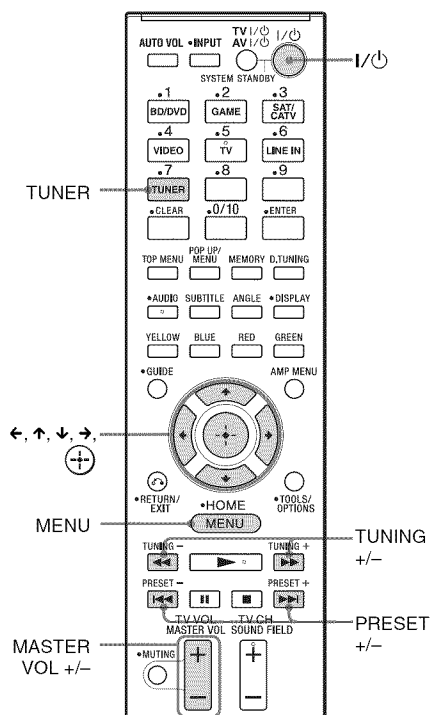

1 Press TUNER.

The last received station is tuned in.

- 2** Press **PRESET +/-** repeatedly to select the preset station.

Each time you press the button, the system tunes in one preset station.

You can select the preset number directly by pressing the number buttons while pressing and holding **SHIFT**.

- 3** Adjust the volume by pressing **MASTER VOL +/-**.

To listen to non-preset radio stations

Use manual or automatic tuning in step 2.

For manual tuning, see “Listening to the radio” (page 27).

For automatic tuning, press and hold **TUNING +/-**. The automatic tuning stops when the system tunes in a station. To stop the automatic tuning while automatic tuning is in progress, press **TUNING +/-**.

If a FM program is noisy

If a FM program is noisy, you can select monaural reception. There will be no stereo effect, but reception will improve.

- 1 Press **MENU**.
- 2 Press **↑/↓** repeatedly until “FM MODE” appears on the front panel display, then press **⊕** or **→**.
- 3 Press **↑/↓** to select “MONO.”
 - STEREO: Stereo reception.
 - MONO: Monaural reception.
- 4 Press **⊕**.
The setting is made.
- 5 Press **MENU**.

Tip

- To improve reception, reorient the FM wire antenna (aerial) (supplied).

Naming preset stations

You can enter a name for preset stations. These names (for example, “XYZ”) appear on the front panel display when a station is selected.

You can enter a name of up to 10 characters.

Note that no more than one name can be entered for each preset station.

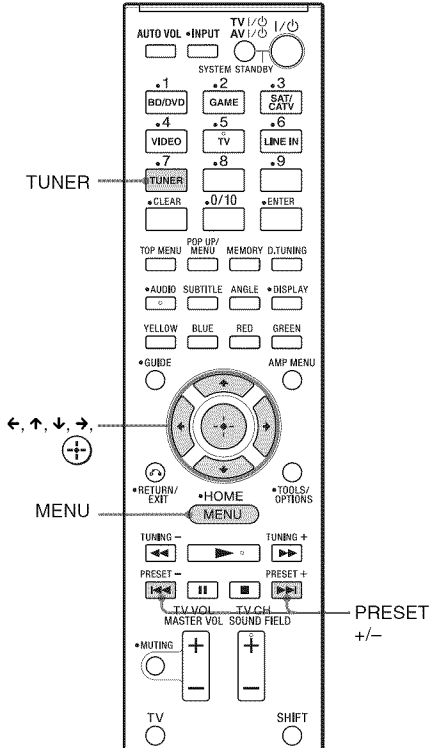

- 1 Press **TUNER**.
The last received station is tuned in.
- 2 Press **PRESET +/-** repeatedly to select the preset station you want to create a name for.
- 3 Press **MENU**.

continued

- 4** Press \uparrow/\downarrow repeatedly until “NAME IN” appears on the front panel display.

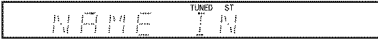

- 5** Press \oplus .

- 6** Create a name by using $\leftarrow/\uparrow/\downarrow/\rightarrow$.

Press \uparrow/\downarrow to select a character, then press \rightarrow to move the cursor to the next position.

Letters, numbers, and other symbols can be input for a radio station name.

If you enter a wrong character

Press \leftarrow/\rightarrow repeatedly until the character to be changed flashes, then press \uparrow/\downarrow to select the desired character.

- 7** Press \oplus .

“COMPLETE” appears on the front panel display, and the station name is stored.



- 8** Press MENU.

Tip

- You can check the frequency on the front panel display by pressing DISPLAY repeatedly.

Viewing the station name or frequency on the front panel display

When the system is set to “TUNER FM,” you can check the frequency using the front panel display.

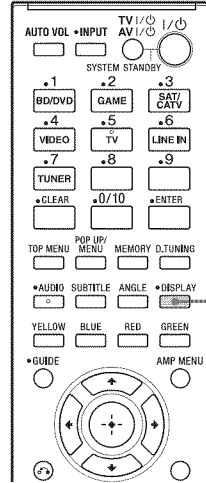

Press DISPLAY.

Each time you press DISPLAY, the station name and the frequency alternate on the front panel display.

Tips

- The station name is displayed if you have entered a name for a preset station.
- The frequency on the front panel display switches to the station name after several seconds.

Surround Function

Enjoying the surround effect

This system can create multi-channel surround sound. You can select one of system's optimized pre-programmed sound fields.

Checking the sound field

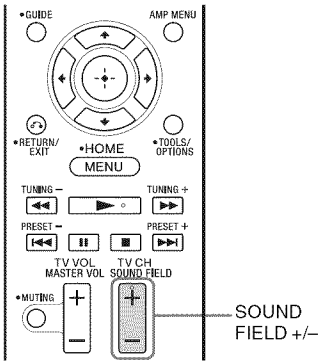

Press **SOUND FIELD +/-**.

The present sound field appears on the front panel display.



Selecting the sound field

Press **SOUND FIELD +/-** repeatedly.

Each time you press **SOUND FIELD +/-**, the display changes cyclically as follows:
 STANDARD ↔ MOVIE ↔ DRAMA ↔
 NEWS ↔ SPORTS ↔ GAMING ↔
 MUSIC ↔ 2CH STEREO ↔ STANDARD

...

The default setting of the Sound field function of the system is "STANDARD."

Available sound fields

Sound field	Effect
STANDARD	Suits various sources.
MOVIE	Recreates powerful and realistic sound, along with clear dialog.
DRAMA	Suits for TV dramas.
NEWS	Produces the announcer's voice clearly.
SPORTS	Produces the play-by-play commentary clearly and realistic sound with surround effects, such as cheering, etc.
GAMING	Produces powerful and realistic sound, suited for playing video games.
MUSIC	Suits for music programs or music videos on Blu-ray Discs/DVDs.
2CH STEREO	Suits for music CDs.

Tips

- You can set a different sound field for each input source.
- If you press the **THEATER** button on a Sony TV remote control when "CTRL HDMI" is set to "ON," the sound field changes to "MOVIE" (some Sony TVs excluded).

Advanced Settings

Controlling connected Sony equipment with the remote control

You can control connected Sony equipment with the remote control of this system. Some functions may not be selectable depending on the equipment. In that case, select them using the remote control supplied with the equipment.

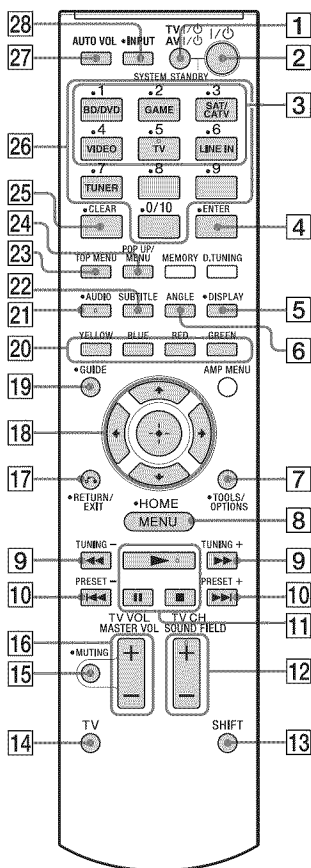

To control the equipment

1 Press one of the input buttons **3** (BD/DVD, GAME, SAT/CATV, TV, or VIDEO) to select the equipment you want to operate.

The equipment assigned to the selected input button becomes operable.

2 Referring to the following table, press the corresponding button for the operation.

Common operations

Remote Control Button	Function
1 TV I/O AV I/O (on/standby)	Turns on or off the Sony TV or audio/video equipment that the remote control is assigned to operate. Press 1 TV I/O/AV I/O and 2 I/O at the same time to turn off the system and all other equipment that the remote control is assigned to operate (SYSTEM STANDBY).
4 ENTER	Enters the selection. For TV, while pressing and holding 14 TV (yellow), press 4 ENTER. For other equipment, while pressing and holding 13 SHIFT, press 4 ENTER.
7 TOOLS/OPTIONS	Enables you to access various viewing options and change/make adjustments to suit the source and screen format.
18 ←, ↑, ↓, →, (+)	Selects a menu item and enters the selection.
20 Color buttons	Displays an operation guide on the TV screen when the color buttons are available. Follow the operation guide to perform a selected operation.

* The 5, ►, AUDIO and SOUND FIELD + buttons have a tactile dot. Use it as a guide during operation.

Remote Control Button	Function
26 Number buttons	Selects channels and tracks directly. For TV, press and hold 14 TV (yellow), and press the number buttons to select channels. For other equipment, press and hold 13 SHIFT, and press the number buttons to select channels or tracks.



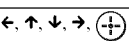

To control a TV

While pressing and holding **14** TV (yellow), press the buttons with a yellow dot or yellow printing.

Remote Control Button	Function
5 DISPLAY	Displays the current channel number, etc.
8 MENU/HOME	Allows you to select channels or input sources and change the settings for your TV.
12 TV CH +/-	Selects the next (+) or previous (-) channel.
15 MUTING	Turns off the sound.
16 TV VOL +/-	Adjusts the volume.
17  RETURN/EXIT	Returns to the previous screen of any displayed menu.
18 	Selects a menu item and enters the selection.
19 GUIDE	Displays the guide when you are watching analog or digital channels.
21 AUDIO	Selects the audio format/track.
25 CLEAR	This button operates as the dot(.) button. Selects digital channels using with the 0-9 and ENTER buttons. For example, to enter "2.1," while pressing and holding 14 TV (yellow), press "1," 25 CLEAR (dot), "2" and 4 ENTER.

Remote Control Button	Function
28 INPUT	Selects input.

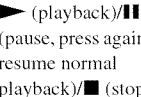
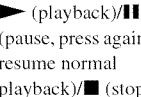
To control the DVD recorder/Blu-ray Disc recorder

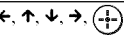
Remote Control Button	Function
6 ANGLE	Switches to other viewing angles when multi-angles are recorded on a DVD VIDEO.
8 MENU/HOME	Displays the menu.
9 	To fast reverse or to fast forward the disc when pressed during playback.
10 	To go to the beginning of the previous or next chapter or track.
11  (playback)  (pause, press again to resume normal playback)  (stop)	Play mode buttons.
18 	Selects a menu item and enters the selection.
21 AUDIO	Selects the audio format/track.
22 SUBTITLE	Selects the subtitle language when multilingual subtitles are recorded on a BD-ROM/DVD VIDEO.
23 TOP MENU	Displays the top menu/disc menu.
24 POP UP/MENU	Displays the BD-ROM's Pop-up Menu, or the DVD's menu.
25 CLEAR	While pressing and holding 13 SHIFT, press 25 CLEAR.

continued

To control the DVD player/Blu-ray Disc player

Remote Control Button	Function
6 ANGLE	Switches to other viewing angles when multi-angles are recorded on a DVD VIDEO.
8 MENU/HOME	Displays the menu.
9 ◀▶/▶▶	To fast reverse or to fast forward the disc when pressed during playback.
10 ◀◀/▶▶	To go to the beginning of the previous or next chapter or track.
11 ▶ (playback)/⏸ (pause, press again to resume normal playback)/■ (stop)	Play mode buttons.
18 ←, ↑, ↓, →, (+)	Selects a menu item and enters the selection.
21 AUDIO	Selects the audio format/track.
22 SUBTITLE	Selects the subtitle language when multilingual subtitles are recorded on a BD-ROM/DVD VIDEO.
23 TOP MENU	Displays the top menu/disc menu.
24 POP UP/MENU	Displays the BD-ROM's Pop-up Menu, or the DVD's menu.
25 CLEAR	While pressing and holding 13 SHIFT, press 25 CLEAR.

To control the HDD/DVD COMBO

Remote Control Button	Function
6 ANGLE	Switches to other viewing angles when multi-angles are recorded on a DVD VIDEO.
8 MENU/HOME	Displays the menu.
9 ◀▶/▶▶	To fast reverse or to fast forward the disc when pressed during playback.

Remote Control Button	Function
10 ◀◀/▶▶	To specify the previous or next chapter or track.
11 ▶ (playback)/⏸ (pause, press again to resume normal playback)/■ (stop)	Play mode buttons.
18 ←, ↑, ↓, →, (+)	Moves the highlight (cursor) and selects the item.
21 AUDIO	Selects the audio format/track.
22 SUBTITLE	Selects the subtitle language when multilingual subtitles are recorded on a BD-ROM/DVD VIDEO.
23 TOP MENU	Displays the top menu/disc menu.
24 POP UP/MENU	Displays the BD-ROM's Pop-up Menu, or the DVD's menu.
25 CLEAR	While pressing and holding 13 SHIFT, press 25 CLEAR.

To control the SAT

Remote Control Button	Function
8 MENU/HOME	Displays the menu.
18 ←, ↑, ↓, →, (+)	Selects a menu item and enters the selection.
19 GUIDE	Displays the guide menu.
25 CLEAR	This button operates as the dot(.) button. Selects digital channels using with the 0-9 and ENTER buttons. For example, to enter "2.1," while pressing and holding 14 TV (yellow), press "1," 25 CLEAR (dot), "2" and 4 ENTER.

Note

- The above explanations are intended to serve as an example only. Depending on the equipment, the above operations may not be possible, or may operate differently than described.

Changing the input button assignments of the remote control

You can change the factory settings of the input buttons to suit the equipment in your system. For example, if you connect a Blu-ray Disc player to the BD/DVD jack on the system, you can set the BD/DVD button on this remote control to control the Blu-ray Disc player.

You cannot change the remote control assignments for TV, and TUNER.

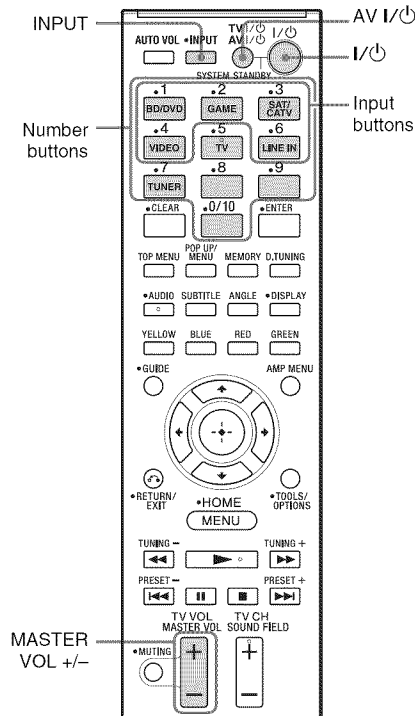

- 1 Press and hold the input button whose assignment you want to change, and then press and hold AV I/O at the same time.

Example: While holding down BD/DVD, press and hold AV I/O.

- 2 While continuing to hold down AV I/O, release the input button you selected in step 1.

Example: While continuing to hold down AV I/O, release BD/DVD.

- 3 While continuing to hold down AV I/O, refer to the following table and press the corresponding number button for the category you want.

Example: While continuing to hold down AV I/O, press 1.

- 4 Release the number button you selected in step 3, and then release AV I/O.

Example: Release 1, then release AV I/O. Now you can use the BD/DVD button to control the Blu-ray Disc player.

Categories and the corresponding buttons for BD/DVD, GAME, SAT/CATV and VIDEO

Categories	Press
Blu-ray Disc player (command mode BD1)*	1
Blu-ray Disc recorder (command mode BD3)	2
DVD player (command mode DVD1)	3
DVD recorder (command mode DVD3)	4
VCR (command mode VTR3)	5
CD player	6
DSS**	7

* The factory default setting of the BD/DVD button. For details on the BD1 or BD3 setting, refer to the operating instructions supplied with the Blu-ray Disc player or Blu-ray Disc recorder.

** The factory default setting of the SAT/CATV button.

To clear all remote control button assignments

While holding down MASTER VOL -, press I/O and INPUT. Then, release the buttons.

The remote control is reset to its factory default settings.

Settings and adjustments using the amplifier menu

Using the AMP menu

You can set the following items with AMP MENU on the remote control.

The default settings are underlined.

Your settings are retained even if you disconnect the AC power cord (mains lead).

AMP MENU

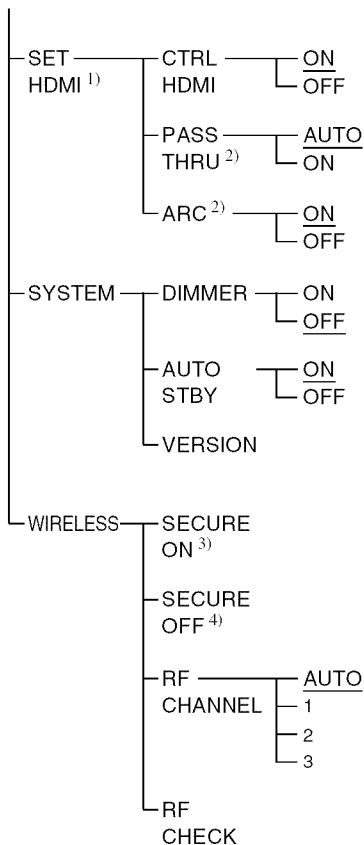
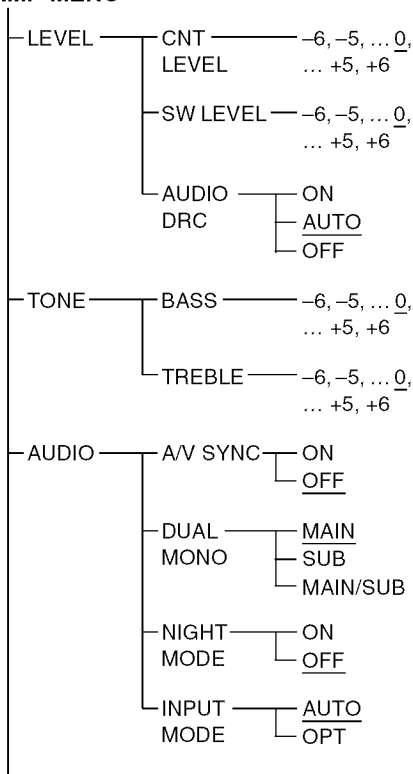

- 1) See "Preparing for "BRAVIA" Sync" (page 20).
- 2) This setting appears only when "CTRL HDMI" is set to "ON."
- 3) This setting appears only when the Secure Link connection is not activated.
- 4) This setting appears only when the Secure Link connection is activated.

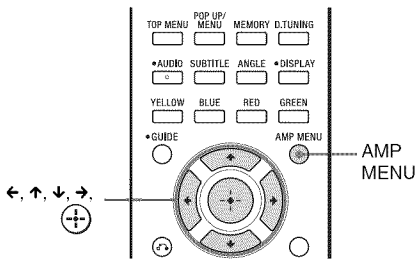

- 1** Press AMP MENU to turn on the AMP menu.
- 2** Press ←/↑/↓/→ repeatedly to select the item and the setting.
- 3** Press AMP MENU to turn off the AMP menu.

Setting the signal level of the center or subwoofer (CNT LEVEL, SW LEVEL)

The sound from the center is output from the left and right speaker on the receiver.

You can adjust the level and the balance of the center and subwoofer. The parameters of “CNT LEVEL” and “SW LEVEL” range from “-6” to “+6” in 1-step increments.

- CNT LEVEL: Adjusts the center level.
- SW LEVEL: Adjusts the subwoofer level.

Enjoying Dolby Digital sound at low volume (AUDIO DRC)

Compresses the dynamic range of the sound track. Useful for enjoying movies at low volume. AUDIO DRC applies to Dolby Digital, Dolby Digital Plus, and Dolby TrueHD sources.

- ON: Compresses the sound in accordance with the information contained in the content.
- AUTO: Compresses the sound automatically when the sound is in Dolby TrueHD format.
- OFF: Sound is not compressed.

Adjusting the bass and treble level (BASS, TREBLE)

You can adjust the bass and treble level.

The parameters of “BASS” and “TREBLE” range from “-6” to “+6” in 1-step increments.

- BASS: Adjusts the bass level.
- TREBLE: Adjusts the treble level.

Adjusting the delay between the sound and the image (A/V SYNC)

You can delay the sound using this function when the image is slower than the sound.

- ON: Adjusts the difference between picture and sound.
- OFF: No adjustment.

Note

- You may not be able to adjust the delay between sound and image perfectly using this function.

Enjoying multiplex broadcast sound (DUAL MONO)

You can enjoy multiplex broadcast sound when the system receives an AC-3 multiplex broadcast signal.

Note

- To receive an AC-3 signal, you need to connect a digital satellite tuner to the receiver with an optical cable or coaxial cable, and set the digital output mode of the digital satellite tuner to AC-3.

- MAIN: Plays back only the main channel.
- SUB: Plays back only the sub channel.
- MAIN/SUB: Main sound is output from the left speaker and sub sound is output from the right speaker.

continued

Enjoying the sound at low volume (NIGHT MODE)

You can enjoy sound effects and hear the dialog clearly even at a low volume level using this function.

- ON: Turns on the “NIGHT MODE” function.
- OFF: Turns off the function.

Tip

- You can listen to Dolby Digital sound at low volume by using AUDIO DRC (page 37).

Setting the sound from the satellite tuner (INPUT MODE)

When multi-channel sound does not output, even if you connect the receiver and the satellite tuner via HDMI cable, connect the digital optical cable.

- AUTO: Preferentially output the sound signal from the HDMI SAT/CATV input jack.
- OPT: Output the signal from the OPT SAT/ CATV IN jack.

Setting the Control for HDMI function (CTRL HDMI)

You can change the settings of the Control for HDMI function.

- ON: Set the Control for HDMI to “ON.”
- OFF: Select this item when you want to connect equipment not compatible with “BRAVIA” Sync, or that do not have HDMI jacks, etc.

Using the power saving function on HDMI signal pass through (PASS THRU)

Power consumption in standby mode is reduced automatically when the TV is turned off.

- AUTO: When the TV is turned on while the receiver is in standby mode, the receiver outputs HDMI signals from

the receiver’s HDMI output jack. We recommend this setting if you use a TV that is compatible with “BRAVIA” Sync. This setting saves power in standby mode compared with the “ON” setting.

- ON: When the system is in standby mode, it always passes HDMI signals through.

Note

- When “AUTO” is selected, it may take a little more time for the picture and sound to be output to the TV than when “ON” is selected.

Setting the Audio Return Channel (ARC) function

You can change the settings for the Audio Return Channel (ARC) function.

- ON: Select this item when you connect the receiver to a TV compatible with the Audio Return Channel (ARC) function via an HDMI cable.
- OFF: Select this item when you connect the receiver to a TV via a digital optical cord.

Changing the brightness of the front panel display (DIMMER)

The brightness of the front panel display can be set to one of 2 levels.

- ON: Dim.
- OFF: Bright.

Auto Standby function (AUTO STBY)

You can reduce power consumption. The receiver enters standby mode automatically when you do not operate the receiver for about 30 minutes and the receiver is not receiving an input signal.

- ON: Turns on the “AUTO STBY” function.
- OFF: Turns off the function.

Note

- When the receiver is turned off via the AUTO STBY function, the receiver may not be turned on automatically when you turn on the TV next time.

Checking the version of the receiver (VERSION)

The current firmware version information appears on the front panel display.

Activating wireless transmission between specific units (SECURE ON)

You can specify the wireless connection to be used to link the receiver to the subwoofer using the Secure Link function.

This function is useful when you use multiple wireless products.

- 1** Select “WIRELESS” in the AMP menu, then press \oplus or \rightarrow .
- 2** Select “SECURE ON,” then press \oplus or \rightarrow .
- 3** “START” appears, then press \oplus .
“SEARCH” appears, and the receiver searches for equipment that can be used with Secure Link.
Proceed to the next step within 2 minutes.
To quit the Secure Link function during a search for equipment, press \leftarrow .
- 4** Press SECURE LINK on the rear of the subwoofer with the point of a pen, etc.
“COMPLETE” appears on the front panel display, and the LINK/STANDBY indicator on the subwoofer turns amber.
If “FAILED” appears on the front panel display, check to ensure the subwoofer is turned on, and try to perform the process again from step 1.
- 5** Press AMP MENU.
The AMP menu turns off.

Cancelling the Secure Link function (SECURE OFF)

- 1** Select “WIRELESS” in the AMP menu, then press \oplus or \rightarrow .
- 2** Select “SECURE OFF,” then press \oplus or \rightarrow .
- 3** “RELEASE” appears, then press \oplus .
“COMPLETE” appears on the front panel display.
- 4** Press AMP MENU.
The AMP menu turns off.
- 5** Press and hold SECURE LINK on the rear of the subwoofer for several seconds until the LINK/STANDBY indicator turns green or flashes in green.
Be sure to press SECURE LINK with the point of a pen, etc.

Setting the frequency for the wireless system (RF CHANNEL)

If you use multiple wireless systems, such as a wireless LAN (Local Area Network) or Bluetooth, the wireless signals may be unstable. In this case, the transmission may be improved by changing the following RF Channel setting.

- AUTO: Normally select this item. The system automatically selects the best channel for transmission.
- 1: Set the frequency to CH1 (LOW 5.736 GHz).
- 2: Set the frequency to CH2 (MID 5.762 GHz).
- 3: Set the frequency to CH3 (HIGH 5.814 GHz).

Note

- The transmission may be improved by changing the transmission channel (frequency) of the other wireless system(s). For details, refer to the operating instructions of the other wireless system(s).

continued

Checking the wireless communications status of the wireless system (RF CHECK)

Indicates whether or not the wireless system is activated on the receiver.

When the receiver finishes checking, “OK” or “NG” appears.

- OK: A wireless connection is possible.
- NG: A wireless connection is not possible.

Additional Information

Troubleshooting

If you experience any of the following difficulties while using the system, use this troubleshooting guide to help remedy the problem before requesting repairs. Should any problem persist, consult your nearest Sony dealer.

POWER

The power is not turned on.

- Check that the AC power cord (mains lead) is connected securely.

The system is not turned on when the TV is turned on.

- Set the "CTRL HDMI" to "ON" if "CTRL HDMI" is set to "OFF" (page 38).
- Check the TV speaker settings. The TV speaker settings control how the system is automatically turned on with the TV.
- If you turn off the TV while sound is coming out from the TV speaker, the system will not turn on when you turn on the TV the next time.

The System Power Off function does not work.

- Change the setting of the TV to turn connected equipment off automatically when you turn off the TV. For details, refer to the operating instructions of the TV.

The system is turned off when you turn off the TV.

- When the Control for HDMI function is on, the System Power Off function is active, and the system is turned off when you turn off the TV.

The system is turned off automatically.

- The AUTO STBY function is working (page 38).

SOUND

Dolby Digital or DTS multi-channel sound is not reproduced.

- Check that the Blu-ray Disc, DVD, etc., is recorded in Dolby Digital or DTS format.

- When connecting the Blu-ray Disc, DVD player, etc., to the digital input jacks of this system, check the audio setting (settings for the audio output) of the connected equipment.

The surround effect cannot be obtained.

- Depending on the input signal and the setting for the sound field, surround sound processing may not work effectively (page 31). The surround effect may be subtle depending on the program or disc.
- If you connect a Blu-ray Disc player or a DVD player compatible with the surround effect function, the surround effect of the system may not work.

In this case, set the surround effect function of the connected equipment to off.

For details, refer to the operating instructions supplied with the connected equipment.

No TV sound is output from the system.

- Check the connection of the digital optical cord or audio cord that is connected to the system and the TV (page 16).
- Check the sound output of the TV.
- If the TV is compatible with the Audio Return Channel (ARC) function, set the "CTRL HDMI" and "ARC" to "ON."

The sound is output from both the system and the TV.

- If the Control for HDMI function is set to off, or the selected equipment is not compatible with the Control for HDMI function, turn off the sound of the system or the TV.

Sound lags behind the TV image.

- Set the "A/V SYNC" to "OFF" if "A/V SYNC" is set to "ON."

No sound or only a very low-level sound of the connected equipment is heard from the system.

- Press MASTER VOL + and check the volume level.
- Press MUTE or MASTER VOL + to cancel the muting function.

- Check that the input source is correctly selected.
- Check that all the cables and cords of the system and the connected equipment are fully inserted.
- Check the HDMI setting of the connected equipment.
- When you play content compatible with copyright protection technology (HDCP), it is not output from subwoofer.

No sound is output from specific speakers.

- Check that the connectors of the speaker cord are fully inserted into the jacks.

Sound is interrupted or there is noise.

- Check “Formats supported by this system” (page 44).

Left and right sound levels fluctuate.

- The “Position Control” feature is working. In this case, set the Position Control function of the TV to off.

It takes time until the sound is output from the system after it is turned on.

- In the following cases, it may take time until sound is output from the system after it is turned on:
 - When any of the equipment connected to the system via the HDMI connection are not compatible with the Control for HDMI function.
 - When the Control for HDMI function is set to off on any of the connected equipment.

In these cases, use the system after setting the Control for HDMI function to on all the connected equipment, or setting the Control for HDMI function to off on all the equipment, including the system itself.

Wireless sound

Wireless transmission is not activated or there is no sound from the subwoofer.

- Check the status of the LINK/STANDBY indicator on the subwoofer. Turns off:
 - Check that the AC power cord (mains lead) of the subwoofer is connected securely.

- Turn the subwoofer on by pressing **I/⏻** on the subwoofer.

- Flashes in green quickly:
 - **①** Press **I/⏻** on the subwoofer. **②** Insert the wireless transceiver into the subwoofer correctly. **③** Press **I/⏻** on the subwoofer.
- Flashes in red:
 - Press **I/⏻** to turn off the subwoofer, and check the following items. **①** Is anything blocking the ventilation holes of the subwoofer?
- Flashes in green or amber slowly or turns red:
 - Make sure that the wireless transceiver is inserted correctly into the receiver.
 - Make the Secure Link setting “SECURE ON” again (page 39).
 - Sound transmission is poor. Move the subwoofer so that the LINK/STANDBY indicator turns green or amber.
 - Move the receiver or the subwoofer away from other wireless devices.
 - Avoid using any other wireless devices.

Noise is heard from the subwoofer or sound from the subwoofer skips.

- Wireless transmission is unstable. Change the “RF CHANNEL” setting. For details, refer to “Setting the frequency for the wireless system (RF CHANNEL)” (page 39).

IMAGE

No image appears on the TV.

- Check that the TV and the system are connected correctly.
- Check that the TV is selected correctly.
- Press the input buttons to change the input source.
- Set the TV to the appropriate input mode.
- Check whether HDMI IN and HDMI OUT are connected in reverse.
- Check that the cords are fully inserted into the jacks on both the equipment and this system (pages 16, 18).

No 3D image appears on the TV.

- Depending on the TV or the video equipment, 3D images may not be displayed. Check the 3D image formats supported by the system (page 44).

When the system is in standby mode, there is no image or sound on the TV.

- Set the “CTRL HDMI” to “ON” if “CTRL HDMI” is set to “OFF” (page 38).
- When the system is in standby mode, image and sound are output from the HDMI equipment selected the last time you turned off the system. If you want to play a equipment other than the HDMI equipment you selected last time, play the equipment via One-Touch Play, or turn on the system to select the HDMI equipment you want to enjoy.
- Make sure “PASS THRU” is set to “ON” in the AMP menu if you connect equipment not compatible with “BRAVIA” Sync to the system (page 38).

The remote control does not function

- Point the remote control at the remote control sensor  on the system.
- Remove any obstacles in the path between the remote control and the system.
- Replace both batteries in the remote control with new ones, if they are weak.
- Make sure you select the correct input on the remote control.

OTHER**Control for HDMI does not work properly.**

- Check the HDMI connection (page 16).
- Set up Control for HDMI on the TV (page 23).
- Make sure the connected equipment is compatible with “BRAVIA” Sync.
- Check the Control for HDMI settings on the connected equipment. Refer to the operating instructions supplied with the connected equipment.

- If you change the HDMI connection, connect/disconnect the AC power cord (mains lead), or if there is a power failure, repeat the procedures of “Preparing for “BRAVIA” Sync” (page 20).
- When you plug in or unplug the AC power cord (mains lead), wait 15 seconds or more before operating the system.
- If you connect the audio output of the video equipment and the system using other than an HDMI cable, no sound may be output because of “BRAVIA” Sync. In this case, set the “CTRL HDMI” to “OFF” (page 21) or connect the audio output jack directly to the TV instead of the system.

If LINK/STANDBY indicator on the subwoofer flash in red.

Press I/⏻ on the subwoofer to turn it off, and check the following item.

- Is anything blocking the ventilation holes of the system?

If “PROTECTOR” and “PUSH POWER” appear alternately on the front panel display.

Press I/⏻ to turn off the system, and check the following item after “STANDBY” disappears.

- Is anything blocking the ventilation holes of the system?

If the system still does not operate properly after performing the above measures, reset the system as follows:

Use buttons on the system for the operation.

1 Press I/⏻ to turn on the power.

2 Press I/⏻ while pressing INPUT SELECTOR and VOLUME –.

“COLD RESET” appears and the system is reset. AMP menu, sound field, etc., return to the default settings.

After checking the above item and fixing any problems, turn on the system. If the cause of the problem cannot be found even after checking the above item, consult your nearest Sony dealer.

Specifications

Formats supported by this system

Digital input formats supported by this system are as follows.

Format	Supported/Not supported
Dolby Digital	○
Dolby Digital Plus	○*
Dolby TrueHD	○*
DTS	○
DTS 96/24	○
DTS-HD Master Audio	○*
DTS-HD High Resolution Audio	○*
DTS-HD Low Bit Rate	○*
Linear PCM 2ch 48 kHz or less	○
Linear PCM Maximum 7.1ch 192 kHz or less	○*

* It is possible to input these formats only with HDMI connection.

Receiver (STR-CT550WT)

Amplifier section

U.S. models:

POWER OUTPUT AND TOTAL HARMONIC

DISTORTION:

(FTC)

Front L + Front R: With 4 ohms loads, both channels driven, from 225 - 20,000 Hz; rated 50 Watts per channel minimum RMS power, with no more than 1 % total harmonic distortion from 250 milli watts to rated output.

POWER OUTPUT (reference)

Front L/Front R: 134 W (per channel at 4 ohms, 1 kHz)

Canadian models:

POWER OUTPUT (rated)

Front L + Front R: 70 W + 70 W (at 4 ohms, 1 kHz, 1 % THD)

POWER OUTPUT (reference)

Front L/Front R: 134 W (per channel at 4 ohms, 1 kHz)

Inputs

LINE IN
TV IN, SAT/CATV IN
VIDEO IN

Analog
Digital (Optical)
Digital (Coaxial)

HDMI section

Connector
Video inputs/outputs

HDMI™ connector
BD/DVD, GAME, SAT/
CATV;
640 × 480p, 59.94/60 Hz
720 × 480p, 59.94/60 Hz
1280 × 720p, 59.94/60 Hz
1920 × 1080i, 59.94/60 Hz
1920 × 1080p, 59.94/60 Hz
720 × 576p, 50 Hz
1280 × 720p, 50 Hz
1920 × 1080i, 50 Hz
1920 × 1080p, 50 Hz
1280 × 720p, 29.97/30 Hz
1920 × 1080p, 29.97/30 Hz
1280 × 720p, 23.98/24 Hz
1920 × 1080p, 23.98/24 Hz
Deep Color: 30bit/36bit

Video inputs/outputs (3D) BD/DVD, GAME, SAT/
CATV;
1280 × 720p 59.94/60 Hz
Frame packing
Side-by-Side (Half)
Over-Under
(Top-and-Bottom)
1920 × 1080i 59.94/60 Hz
Frame packing
Side-by-Side (Half)
Over-Under
(Top-and-Bottom)
1920 × 1080p 59.94/60 Hz
Side-by-Side (Half)
Over-Under
(Top-and-Bottom)
1280 × 720p 50 Hz
Frame packing
Side-by-Side (Half)
Over-Under
(Top-and-Bottom)
1920 × 1080i 50 Hz
Frame packing
Side-by-Side (Half)
Over-Under
(Top-and-Bottom)
1920 × 1080p 50 Hz
Side-by-Side (Half)
Over-Under
(Top-and-Bottom)

	1920 × 1080p 23.98/24 Hz
	Frame packing
	Side-by-Side (Half)
	Over-Under
	(Top-and-Bottom)
	1920 × 1080p 29.97/30 Hz
	Frame packing
	Side-by-Side (Half)
	Over-Under
	(Top-and-Bottom)
	1280 × 720p 23.98/24 Hz
	Frame packing
	Side-by-Side (Half)
	Over-Under
	(Top-and-Bottom)
	1280 × 720p 29.97/30 Hz
	Frame packing
	Side-by-Side (Half)
	Over-Under
	(Top-and-Bottom)
Audio inputs	Deep Color: 30bit/36bit BD/DVD, GAME, SAT/ CATV: See “Formats supported by this system” (page 44).

Tuner section

System	PLL quartz-locked digital synthesizer
FM tuner section	
Tuning range	87.5 - 108.0 MHz (100 kHz step)
Antenna (aerial)	FM wire antenna (aerial)
Antenna (aerial) terminals	75 ohms, unbalanced

General

Power requirements	120 V AC, 60 Hz
Power consumption	On: 50 W Standby mode: 0.3W or less (Control for HDMI is off.)
Dimensions (approx.)	270 mm × 60 mm × 286 mm (10 3/4 in × 2 3/8 in × 11 3/8 in) (w/h/d)
Mass (approx.)	1.9 kg (4 lb 4 oz)

Speaker (SS-CT550W)

Front speaker unit	
Speaker system	Bass Reflex
Speaker unit	50 mm (2 in), cone type × 2
Rated impedance	4 ohms

Dimensions (approx.)	948.2 mm × 75 mm × 40 mm (37 3/8 in × 3 in × 1 5/8 in) (w/h/d)
Mass (approx.)	2.3 kg (5 lb 2 oz)
Speaker cords	3 m

Subwoofer (SA-WCT550W)

Amplifier section

POWER OUTPUT (reference)	134 W (per channel at 4 ohms, 100 Hz)
Speaker system	Subwoofer, Bass reflex
Speaker unit	160 mm (6 3/8 in) cone type
Rated impedance	4 ohms
Power requirements	120 V AC, 60 Hz
Power consumption	On: 30 W Standby mode: 0.5 W or less
Dimensions (approx.)	270 mm × 389 mm × 280.5 mm (10 3/4 in × 15 3/8 in × 11 1/8 in) (w/h/d)
Mass (approx.)	8.8 kg (19 lb 7 oz)

Wireless transceiver (EZW-RT50)

Communication System	Wireless sound Specification version 1.0
Frequency band	5.736 GHz - 5.814 GHz
Power requirements	DC 3.3 V, 300 mA
Modulation method	DSSS
Dimensions (approx.)	30 mm × 9 mm × 60 mm (1 1/4 in × 3/8 in × 2 3/8 in) (w/h/d)
Mass (approx.)	10 g (4 oz)

Design and specifications are subject to change without notice.

- Standby power consumption 0.5 W or less.
- Over 85 % power efficiency of amplifier block is achieved with the full digital amplifier, S-Master.

Index

A

A/V SYNC 37
ADVANCED AUTO VOLUME 12
AMP menu 36
AUDIO DRC 37
Audio Return Channel (ARC) 17, 24
AUTO STBY 38

B

BASS 37

C

CNT LEVEL 37
Connecting

- Blu-ray Disc player 16
- cable television tuner 16, 18
- DVD player 16, 18
- FM wire antenna (aerial) 19
- “PlayStation®2” 18
- “PlayStation®3” 16
- satellite tuner 16, 18
- TV 16

D

Digital optical cord 16
DIMMER 38
DISPLAY 30
DUAL MONO 37

F

Front panel display 11

I

INPUT MODE 38
INPUT SELECTOR 9
Installing 13

M

Muting 12

N

NIGHT MODE 38

P

Positioning the system 13
PROTECTOR 43

R

Radio 27
Radio stations 28
Remote control

- before use 8
- operating 12, 32

Reset 43
RF CHANNEL 39

S

SECURE ON 39
Sound field 31
SW LEVEL 37

T

TREBLE 37

V

VOLUME 9, 12

W

Wireless System 20

AVERTISSEMENT

Pour réduire les risques d'incendie ou d'électrocution, gardez cet appareil à l'abri de la pluie et de l'humidité.

L'appareil n'est pas débranché du secteur aussi longtemps qu'il est raccordé à la prise secteur, même s'il s'éteint automatiquement.

Pour réduire le risque d'incendie, ne recouvrez pas l'orifice de ventilation de l'appareil avec des journaux, des nappes, des rideaux, etc.

Ne placez pas de flammes nues, comme des bougies allumées, sur l'appareil.

Pour réduire le risque d'incendie ou d'électrocution, n'exposez pas cet appareil à des éclaboussures et ne placez pas d'objets remplis de liquide, comme des vases, sur l'appareil.

La fiche principale étant utilisée pour déconnecter l'unité de l'alimentation secteur, connectez l'unité à une prise secteur aisément accessible. Si vous remarquez une anomalie dans l'appareil, débranchez immédiatement la fiche principale de la prise secteur.

N'installez pas cet appareil dans un endroit confiné, comme sur une étagère ou un meuble TV intégré.

N'exposez pas les piles ou les appareils contenant des piles à une chaleur excessive, notamment aux rayons directs du soleil, à une flamme, etc.

Usage intérieur exclusif.

Pour les clients résidant aux Etats-Unis



Ce symbole est destiné à renseigner l'utilisateur sur la présence à l'intérieur du boîtier de l'appareil d'une « tension dangereuse » non isolée et suffisamment puissante pour présenter un risque d'électrocution.



Ce symbole est destiné à renseigner l'utilisateur sur la présence d'importantes instructions d'utilisation et d'entretien (service) dans les documents qui accompagnent l'appareil.

Enregistrement du propriétaire

Le modèle et les numéros de série se trouvent dans la partie inférieure du récepteur. Indiquez ces numéros dans l'espace prévu à cet effet ci-dessous. Vous devrez vous y référer lors d'un appel à votre revendeur Sony au sujet de ce produit.

N° de modèle HT-CT550W

N° de série _____

Consignes de sécurité importantes

- 1) Lisez ces instructions.
- 2) Conservez ces instructions.
- 3) Respectez tous les avertissements.
- 4) Respectez toutes les instructions.
- 5) N'utilisez pas cet appareil à proximité de l'eau.
- 6) Nettoyez-le uniquement avec un chiffon sec.
- 7) N'obstruez pas les orifices de ventilation. Installez l'appareil conformément aux instructions du fabricant.
- 8) N'installez pas l'appareil à proximité des sources de chaleur telles que les radiateurs, les registres de chaleur, les poêles ou autres appareils (y compris les amplificateurs) produisant de la chaleur.
- 9) N'altérez pas le dispositif de sécurité de la fiche polarisée ou mise à la terre. Une fiche polarisée compte deux lames de largeur différente. Une fiche de type mise à la terre possède deux lames et une broche de mise à la terre. La lame la plus large ou la troisième broche assure une fonction de sécurité. Si la fiche fournie d'origine ne s'adapte pas à votre prise, faites remplacer la prise obsolète par un électricien.
- 10) Protégez le cordon d'alimentation des lieux de passage ou des points de pincement, en particulier au niveau des fiches, des prises de courant et de sa sortie de l'appareil.
- 11) Utilisez uniquement des accessoires spécifiés par le fabricant.
- 12) Utilisez uniquement l'appareil avec le chariot, socle, trépied, support ou table spécifié par le fabricant ou vendu avec l'appareil. Si vous utilisez un chariot, soyez prudent lorsque vous le déplacez avec l'appareil afin d'éviter toute chute susceptible de provoquer des blessures.



- 13) Débranchez cet appareil en cas d'orage ou d'inutilisation prolongée.
- 14) Confiez toutes les réparations à du personnel de service qualifié. L'appareil doit être réparé en cas de dommage quelconque, notamment lorsque le cordon d'alimentation ou sa fiche est endommagé, du liquide ou un objet a pénétré à l'intérieur de l'appareil, l'appareil a été exposé à la pluie ou à l'humidité, l'appareil ne fonctionne pas normalement ou est tombé.

La déclaration de la FCC suivante s'applique uniquement à la version de ce modèle fabriquée pour la vente aux Etats-Unis. Il se peut que les autres versions ne soient pas conformes aux réglementations techniques de la FCC.

REMARQUE :

Cet appareil a été testé et s'est révélé conforme aux limites des appareils numériques de Classe B, conformément à l'alinéa 15 de la réglementation FCC. Ces limites sont conçues pour assurer une protection raisonnable contre les interférences nuisibles dans une installation résidentielle. Cet appareil génère, utilise et peut rayonner de l'énergie de fréquence radio qui, en cas d'installation et d'utilisation non conformes aux instructions, peut engendrer des interférences nuisibles avec les communications radio. Il n'est toutefois pas garanti qu'aucune interférence ne surviendra dans une installation particulière. Si cet appareil altère effectivement la réception radio ou télévisée, ce qui peut être déterminé en le mettant hors tension, puis à nouveau sous tension, nous vous encourageons à essayer de remédier à la situation en prenant une ou plusieurs mesures ci-après :

- Réorientez ou repositionnez l'antenne de réception.
- Augmentez la distance qui sépare l'appareil du récepteur.
- Raccordez l'appareil à la prise d'un circuit différent de celui auquel le récepteur est raccordé.
- Sollicitez l'aide de votre revendeur ou d'un technicien en radio/télévision expérimenté.

ATTENTION

Vous êtes prévenu que toute modification ou changement non expressément approuvé dans ce manuel peut annuler votre autorisation à utiliser cet appareil.

Pour le récepteur (STR-CT550WT)

L'étiquette et la date de fabrication figurent dans la partie inférieure externe.

Les indications suivantes se trouvent dans la partie inférieure externe.



Pour l'émetteur-récepteur sans fil (EZW-RT50)

Cet appareil est conforme à la section 15 des règles de la FCC. Son fonctionnement est soumis aux deux conditions suivantes : (1) cet appareil ne peut pas provoquer d'interférences dangereuses et (2) cet appareil doit accepter toutes les interférences reçues, y compris les interférences susceptibles de provoquer un fonctionnement indésirable.

Cet appareil ne doit pas se trouver à proximité d'un autre émetteur ou d'une autre antenne, ou encore être utilisé en même temps que ceux-ci.

Cet appareil est conforme aux limites d'exposition aux rayonnements définies par la FCC pour des appareils non contrôlés. Il répond en outre aux consignes d'exposition aux hautes fréquences (HF) définies par la FCC dans le Supplément C de l'OET65.

Cet appareil doit être installé et utilisé à une distance minimale de 20 cm entre le radiateur et une personne (à l'exception de ses extrémités : mains, poignets, pieds et chevilles).

Pour les clients au Canada Pour l'émetteur-récepteur sans fil (EZW-RT50)

Cet appareil numérique de la classe B est conforme à la norme ICES-003 du Canada.

Son utilisation est soumise aux deux préalables suivants : (1) ce dispositif ne peut produire d'interférences nuisibles et (2) ce dispositif doit accepter toutes les interférences, y compris celles qui sont susceptibles de provoquer un fonctionnement indésirable.

Cet appareil est conforme aux limites d'exposition aux rayonnements définies par IC pour des appareils non contrôlés. Il répond en outre à la norme RSS-102 des réglementations d'exposition aux hautes fréquences (HF) définies par IC.

Cet appareil doit être installé et utilisé à une distance minimale de 20 cm entre le radiateur et une personne (à l'exception de ses extrémités : mains, poignets, pieds et chevilles).

Précautions

Concernant la sécurité

- Si un objet ou du liquide venait à pénétrer à l'intérieur du système, débranchez-le et faites-le vérifier par un technicien qualifié avant de le remettre en marche.
- Ne grimpez pas sur le récepteur ou le caisson de graves, car vous risqueriez de tomber et de vous blesser, ou encore d'endommager le système.

Concernant les sources d'alimentation

- Avant de mettre en marche le système, vérifiez que la tension de fonctionnement est identique à celle de votre source d'alimentation locale. La tension de fonctionnement est indiquée sur l'étiquette située à l'arrière du récepteur.
- Si vous prévoyez de ne pas utiliser le système pendant une période prolongée, assurez-vous de le débrancher de la prise murale. Pour débrancher le cordon d'alimentation, tirez sur la fiche et non sur le cordon.
- Pour des raisons de sécurité, l'une des broches de la fiche est plus large que l'autre et elle s'insère dans la prise murale dans un seul sens. Si vous ne parvenez pas à insérer la fiche à fond dans la prise, contactez votre revendeur.
- Le cordon d'alimentation doit être remplacé uniquement dans un centre de service après-vente qualifié.

Concernant l'accumulation de chaleur

Bien que le système chauffe lors du fonctionnement, il ne s'agit pas d'un dysfonctionnement. Si vous utilisez le système continuellement à un volume élevé, la température augmente considérablement au niveau de ses faces arrière et inférieure. Pour éviter de vous brûler, ne touchez pas le système.

Concernant l'emplacement

- Installez le système dans un endroit correctement ventilé pour éviter l'accumulation de chaleur et prolonger la durée de vie de votre système.
- N'installez pas le système à proximité de sources de chaleur ou dans un endroit soumis aux rayons du soleil, à une poussière excessive ou à des chocs mécaniques.
- À l'arrière du récepteur, ne placez aucun objet qui pourrait obstruer les orifices de ventilation et provoquer des dysfonctionnements.
- N'installez pas le système à proximité d'appareils tels qu'un téléviseur, un magnétoscope ou un magnétophone. (Si le système est utilisé

conjointement avec un téléviseur, un magnétoscope ou un magnétophone, et s'il est trop proche de cet appareil, cela peut provoquer des parasites et altérer la qualité de l'image. Il est très probable que cela se produise en particulier si vous utilisez une antenne intérieure. Par conséquent, il est recommandé d'utiliser une antenne extérieure.)

- Faites attention lorsque vous installez le système sur des surfaces traitées (avec de la cire, de l'huile, etc.), car vous risquez de les tacher et de les décolorer.
- Évitez de vous blesser sur les angles du récepteur ou du caisson de graves.

Concernant le fonctionnement

Avant de raccorder un autre appareil, assurez-vous d'éteindre et de débrancher le système.

Si l'écran du téléviseur situé à proximité présente des irrégularités de couleurs

Le système est doté d'un blindage magnétique qui permet de l'installer à proximité d'un téléviseur. Cependant, des irrégularités de couleurs peuvent toujours être constatées sur certains types de téléviseurs.

En cas d'irrégularités de couleurs...

Mettez immédiatement le téléviseur hors tension, puis remettez-le sous tension après 15 à 30 minutes.

En cas d'irrégularités de couleurs persistantes...

Éloignez davantage le système du téléviseur.

Concernant l'entretien

Nettoyez le système avec un chiffon sec et doux. N'utilisez pas de tampons abrasifs, de poudre à récurer ou de solvant tel que de l'alcool ou de la benzine.

Si vous avez des questions ou si vous rencontrez des problèmes avec votre système, consultez votre revendeur Sony le plus proche.

Copyrights

Ce système intègre les technologies Dolby* Digital et DTS** Digital Surround System.

* Fabriqué sous licence de Dolby Laboratories.

Dolby et le symbole double-D sont des marques commerciales de Dolby Laboratories.

** Fabriqué sous licence des brevets américains

suivants : 5 451 942 ; 5 956 674 ; 5 974 380 ;

5 978 762 ; 6 226 616 ; 6 487 535 ; 7 212 872 ;

7 333 929 ; 7 392 195 ; 7 272 567, ainsi que d'autres

brevets délivrés ou en instance aux États-Unis et dans le monde. DTS, DTS-HD et son symbole sont des marques déposées et DTS-HD Master Audio ainsi que les logos DTS sont des marques commerciales de DTS, Inc. Ce produit comprend un logiciel. © DTS, Inc. Tous droits réservés.

Ce système intègre la technologie High-Definition Multimedia Interface (HDMI™).

HDMI, le logo HDMI et High-Definition Multimedia Interface sont des marques commerciales ou des marques déposées de HDMI Licensing LLC aux États-Unis et dans d'autres pays.

Le logo « BRAVIA » est une marque commerciale de Sony Corporation.

« x.v.Colour (x.v.Color) » et le logo « x.v.Colour (x.v.Color) » sont des marques commerciales de Sony Corporation.

« PlayStation® » est une marque déposée de Sony Computer Entertainment Inc.

Table des matières

Précautions	4	Modification des affectations des touches de sélection d'entrée de la télécommande	36
Mise en route		Sélections et réglages à l'aide du menu de l'amplificateur.....	37
Déballage	7	Informations complémentaires	
Index des composants et des commandes	9	Dépannage.....	42
Positionnement du système.....	13	Caractéristiques	45
Installation des émetteurs-récepteurs sans fil fournis	15	Index.....	48
Raccordement de l'enceinte	15		
Raccordement du téléviseur, du lecteur, etc.....	16		
Raccordement d'un autre appareil	18		
Raccordement du fil d'antenne FM	19		
Raccordement du cordon d'alimentation	20		
Configuration du système sans fil.....	20		
Préparation de « BRAVIA » Sync	20		
Réglage de sortie du son de l'appareil raccordé	22		
Options de lecture			
Qu'est-ce que « BRAVIA » Sync ?	23		
Utilisation des fonctions « BRAVIA » Sync.....	23		
Fonctionnement du système à l'aide de la télécommande fournie	26		
Fonctions du tuner			
Écoute de la radio.....	27		
Programmation de stations radio	28		
Écoute des stations radio prédéfinies.....	28		
Attribution de noms aux stations prédéfinies	29		
Affichage de la fréquence ou du nom de la station sur l'affichage du panneau frontal.....	30		
Fonction Surround			
Reproduction de l'effet surround.....	31		
Configuration avancée			
Contrôle de l'appareil Sony raccordé à l'aide de la télécommande	32		

Mise en route

Déballage

- Récepteur (STR-CT550WT) (1)



- Fil d'antenne FM (1)



- Mode d'emploi (1)
- Garantie (1)

- Caisson de graves (SA-WCT550W) (1)

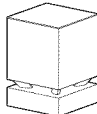

- Cordon optique numérique pour téléviseur (2,5 m) (1)

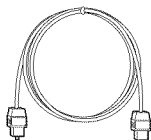

- Enceinte (SS-CT550W) (1)



- Télécommande (RM-AAU113) (1)

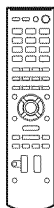

- Tampons autocollants d'enceinte (4)

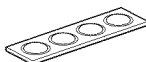

- Émetteur-récepteur sans fil (EZW-RT50) (2)

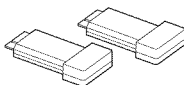

- Piles R6 (AA) (2)



Insertion des piles dans la télécommande

Insérez deux piles R6 (AA) (fournies) en faisant correspondre les pôles \oplus et \ominus des piles avec le schéma représenté à l'intérieur du compartiment de la télécommande. Pour utiliser la télécommande, dirigez-la vers le capteur de télécommande  à l'avant du récepteur.

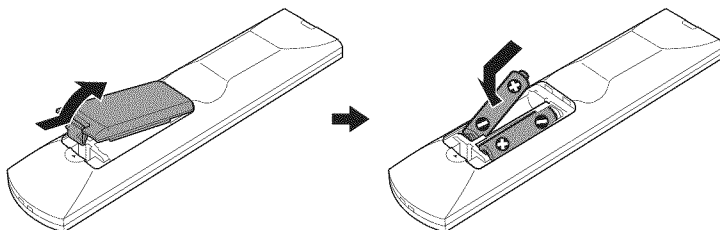

Remarques

- Ne laissez pas la télécommande dans un endroit extrêmement chaud ou humide.
- N'utilisez pas simultanément une pile neuve et une pile usagée.
- Ne laissez rien tomber dans le boîtier de la télécommande, en particulier lorsque vous remplacez les piles.
- N'exposez pas le capteur de télécommande à la lumière directe du soleil ou d'une lampe. Vous risqueriez de l'endommager.
- Si vous ne prévoyez pas d'utiliser la télécommande pendant une période prolongée, retirez les piles pour éviter qu'elles fuient et génèrent de la corrosion, endommageant ainsi la télécommande.

Index des composants et des commandes

Pour plus de détails, voir les pages indiquées entre parenthèses.

Récepteur

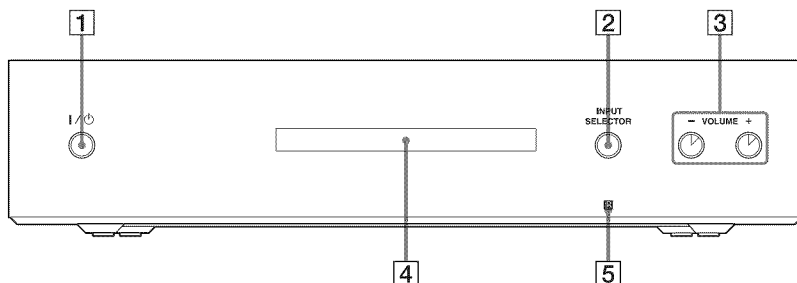

1 I/⏻ (marche/veille)

2 INPUT SELECTOR

Appuyez sur cette touche pour sélectionner la source d'entrée à lire.

À chaque appui sur la touche, la source d'entrée change de manière cyclique comme suit :

TV → BD/DVD → GAME →
SAT/CATV → VIDEO → LINE IN →
TUNER FM → TV.....

3 VOLUME +/-

4 Affichage du panneau frontal (page 11)

5  (capteur de télécommande)

Caisson de graves

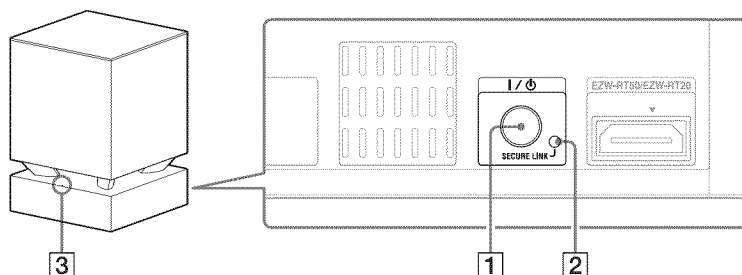

- 1 I/⏻ (bouton d'alimentation)
- 2 Touche SECURE LINK (page 41)
- 3 Témoin LINK/STANDBY

Vous pouvez vérifier l'état de la transmission sans fil entre le récepteur et le caisson de graves.

- S'allume en vert :
Le système est activé, la transmission sans fil est activée et les signaux audio sont reçus.
- S'allume en orange :
Le système est activé, la transmission sans fil est activée avec la fonction Secure Link et les signaux audio sont reçus.
- Clignote rapidement en vert :
L'émetteur-récepteur sans fil n'est pas inséré correctement dans la fente de l'émetteur-récepteur sans fil (EZW-RT50/EZW-RT20).
- Clignote lentement en vert ou orange :
La transmission sans fil n'est pas activée.
- S'allume en rouge :
Le caisson de graves est en mode veille (page 20).
- Éteint :
Le caisson de graves est hors tension.
- Clignote en rouge :
La protection des caissons de graves est activée (page 45).

Affichage du panneau frontal (sur le récepteur)

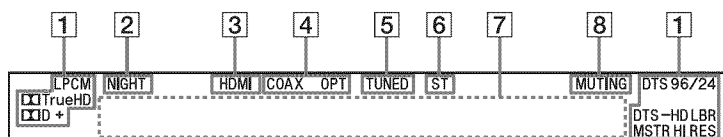

1 Témoins du format audio

S'allument en fonction du format audio inséré dans le système.

LPCM : PCM linéaire

TrueHD : Dolby TrueHD

D : Dolby Digital

D+ : Dolby Digital Plus

DTS

DTS 96/24*

DTS-HD LBR : DTS-HD Low Bit Rate

DTS-HD MSTR : DTS-HD Master Audio

DTS-HD HI-RES : DTS-HD High

Resolution Audio

* S'allume uniquement lorsque le signal DTS 96/24 est émis alors que « 2CH STEREO » est sélectionné comme champ acoustique. Si vous sélectionnez un champ acoustique autre que « 2CH STEREO », il ne s'allume pas.

2 NIGHT (page 39)

S'allume en NIGHT MODE.

3 HDMI (page 16)

S'allume lorsqu'un signal HDMI est émis ou lorsqu'un signal Audio Return Channel (ARC) est émis à ce moment-là vers le système alors que « TV » est sélectionné comme source d'entrée.

4 COAX/OPT

S'allume en fonction de la prise que vous utilisez, la prise DIGITAL COAX ou la prise DIGITAL OPT.

5 TUNED (page 28)

S'allume lorsqu'il est synchronisé sur une station radio FM.

6 ST (page 28)

S'allume lorsqu'un programme stéréo FM est capté.

7 Zone d'affichage des messages

Affiche le volume, la source d'entrée sélectionnée, etc.

8 MUTING

S'allume lorsque le son est désactivé.

Télécommande

Cette section décrit le fonctionnement des touches du caisson de graves et des enceintes. Pour plus de détails sur le fonctionnement des touches de l'appareil raccordé, reportez-vous à la page 32.

Remarque

- Dirigez la télécommande vers le capteur de télécommande (8) du récepteur.

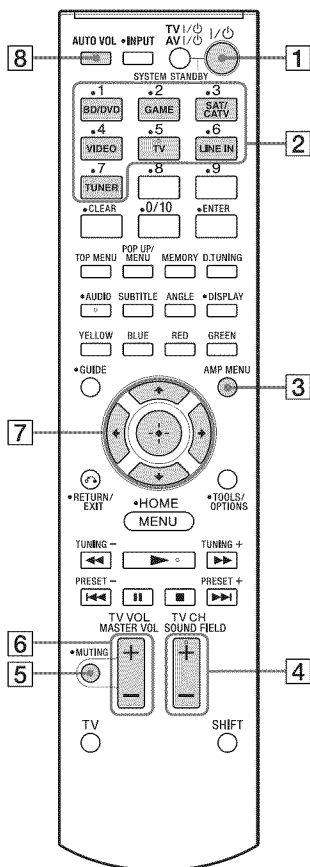

- 1 I/O (marche/veille)
- 2 Touches de sélection d'entrée
Appuyez sur l'une des touches pour sélectionner l'appareil que vous souhaitez utiliser.
- 3 AMP MENU (page 37)
- 4 SOUND FIELD +/- (page 31)
- 5 MUTING
- 6 MASTER VOL +/-
Appuyez pour régler le volume.
- 7 ←, ↑, ↓, → ou ⊕
Appuyez sur ←, ↑, ↓ ou → pour sélectionner les options de menu. Ensuite, appuyez sur ⊕ pour valider la sélection.
- 8 AUTO VOL (volume)
Appuyez pour réduire les fluctuations du volume pendant la lecture de contenu ou de programmes (fonction ADVANCED AUTO VOLUME). Cette fonction est utile, par exemple, lorsque le son d'une publicité est plus fort que celui des programmes TV.

Remarques

- La fonction AUTO VOL(volume) ne convient pas à l'écoute de CD.
- La fonction AUTO VOL(volume) est activée uniquement lorsque Dolby Digital, DTS et PCM linéaire sont émis vers le système. Si vous basculez vers une autre source d'entrée, il est possible que le son soit plus fort qu'auparavant.

- * Les touches 5, ►, AUDIO et SOUND FIELD + sont munies d'un point tactile. Utilisez-le comme guide pendant le fonctionnement.

Positionnement du système

Les illustrations ci-dessous, fournies à titre d'exemple, indiquent comment installer l'enceinte.

Remarque

- Au moment de choisir l'emplacement du récepteur ou du caisson de graves, n'obstruez pas les orifices de ventilation thermique situés sur le panneau arrière du récepteur et du caisson de graves.

Installation de l'enceinte sur le téléviseur

Vous pouvez installer l'enceinte sur les modèles de téléviseur suivants (non fournis) en utilisant le support de fixation d'enceinte WS-CT550B40/46 (non fourni) :

XBR-46HX92□, KDL-46HX82□,
KDL-46NX72□, KDL-46HX72□,
KDL-40/46EX72□, KDL-40/46EX62□

* Dans les noms de modèle réels, le « □ » indique des chiffres et/ou des caractères propres à chaque modèle.

À partir d'avril 2011.

- Installation de l'enceinte sur le socle

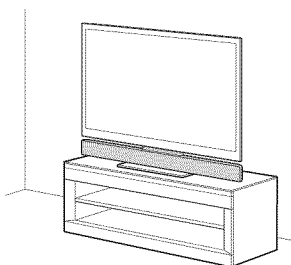

- Fixation de l'enceinte et du téléviseur au mur

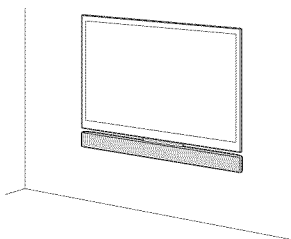

Installation séparée de l'enceinte et du téléviseur

Si vous ne pouvez pas installer l'enceinte sur le téléviseur, vous pouvez l'installer comme illustré ci-dessous.

- Installation de l'enceinte sur un meuble

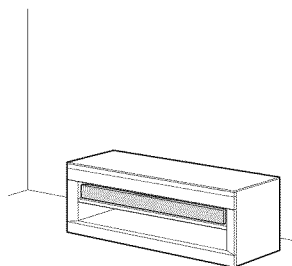

Remarque

- Pour éviter les vibrations ou mouvements de l'enceinte pendant l'écoute, fixez les tampons autocollants d'enceinte fournis aux quatre angles inférieurs de l'enceinte.

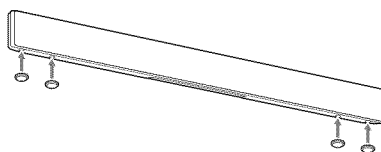

- Installation de l'enceinte au mur (page 14)

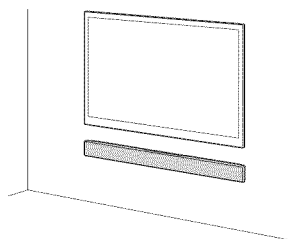

Installation de l'enceinte au mur

Vous pouvez installer l'enceinte au mur.

Remarques

- Utilisez des vis adaptées au matériau et à la résistance du mur. Comme les plaques de plâtre sont particulièrement fragiles, fixez fermement les vis à une poutre du mur. Installez l'enceinte sur une partie verticale et plate du mur qui est renforcée.
- Veillez à confier l'installation à des revendeurs ou à des installateurs agréés Sony et portez une attention particulière aux consignes de sécurité pendant l'installation.
- Sony ne peut être tenu responsable des accidents ou dégâts occasionnés par une mauvaise installation, une résistance insuffisante du mur, une mauvaise fixation des vis, une catastrophe naturelle, etc.

1 Préparez des vis (non fournies) adaptées aux orifices situés au dos de l'enceinte. Reportez-vous aux illustrations ci-dessous.

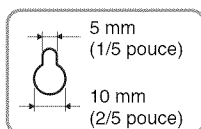
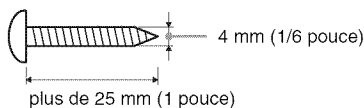

Orifice situé au dos de l'enceinte

2 Fixez les vis au mur. Les vis doivent dépasser de 6 à 7 mm (environ 1/4 pouce).

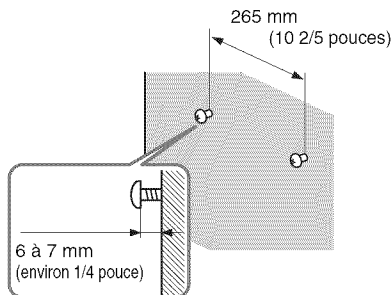

3 Accrochez l'enceinte aux vis.

Alignez les orifices situés au dos de l'enceinte aux vis, puis suspendez l'enceinte aux deux vis.

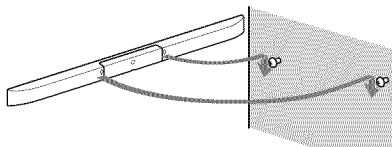

Installation des émetteurs-récepteurs sans fil fournis

Insérez les deux émetteurs-récepteurs sans fil fournis dans la fente de l'émetteur-récepteur sans fil (EZW-RT50/EZW-RT20) sur le panneau arrière du récepteur et du caisson de graves.

Panneau arrière du récepteur

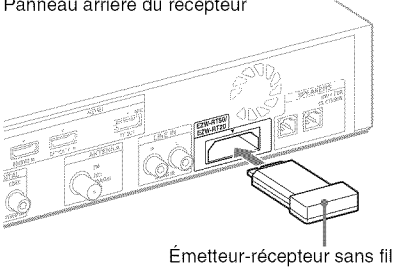

Émetteur-récepteur sans fil

Panneau arrière du caisson de graves

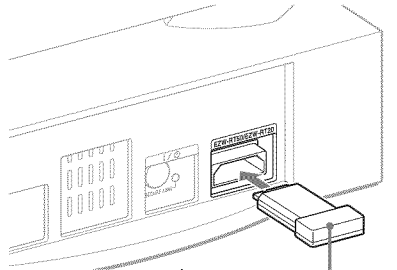

Émetteur-récepteur sans fil

Raccordement de l'enceinte

Les connecteurs du cordon d'enceinte possèdent un code de couleur qui dépend du type d'enceinte. Raccordez les connecteurs du cordon d'enceinte aux prises d'SPEAKERS de couleur correspondante.

Arrière du récepteur

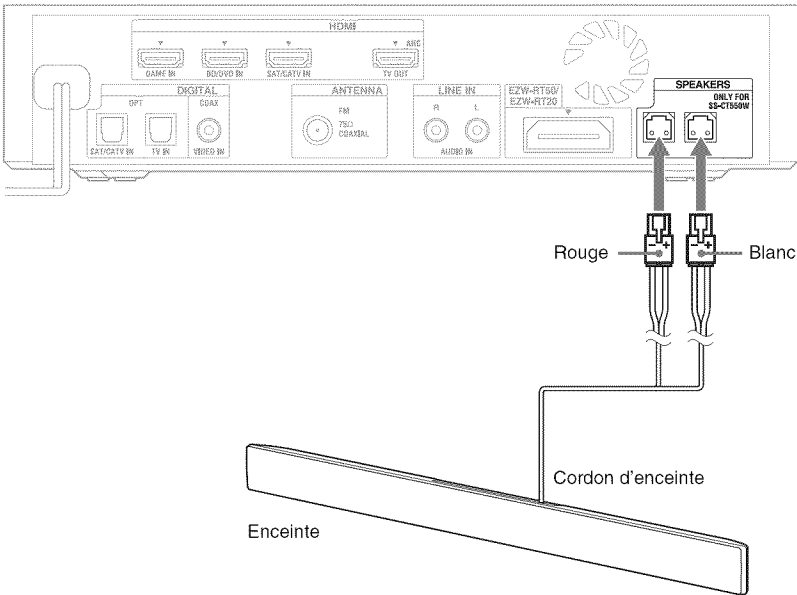

Enceinte

Raccordement du téléviseur, du lecteur, etc.

Raccordez le téléviseur et/ou le lecteur, etc. équipé de prises HDMI au socle à l'aide d'un câble HDMI. L'utilisation peut être simplifiée en raccordant un appareil compatible Sony « BRAVIA » Sync à l'aide de câbles HDMI et en réglant pour chacun d'eux la fonction Commande pour HDMI par l'intermédiaire du téléviseur. Consultez « Qu'est-ce que « BRAVIA » Sync ? » (page 23). Il est recommandé de connecter à ce système des produits équipés de « BRAVIA » Sync.

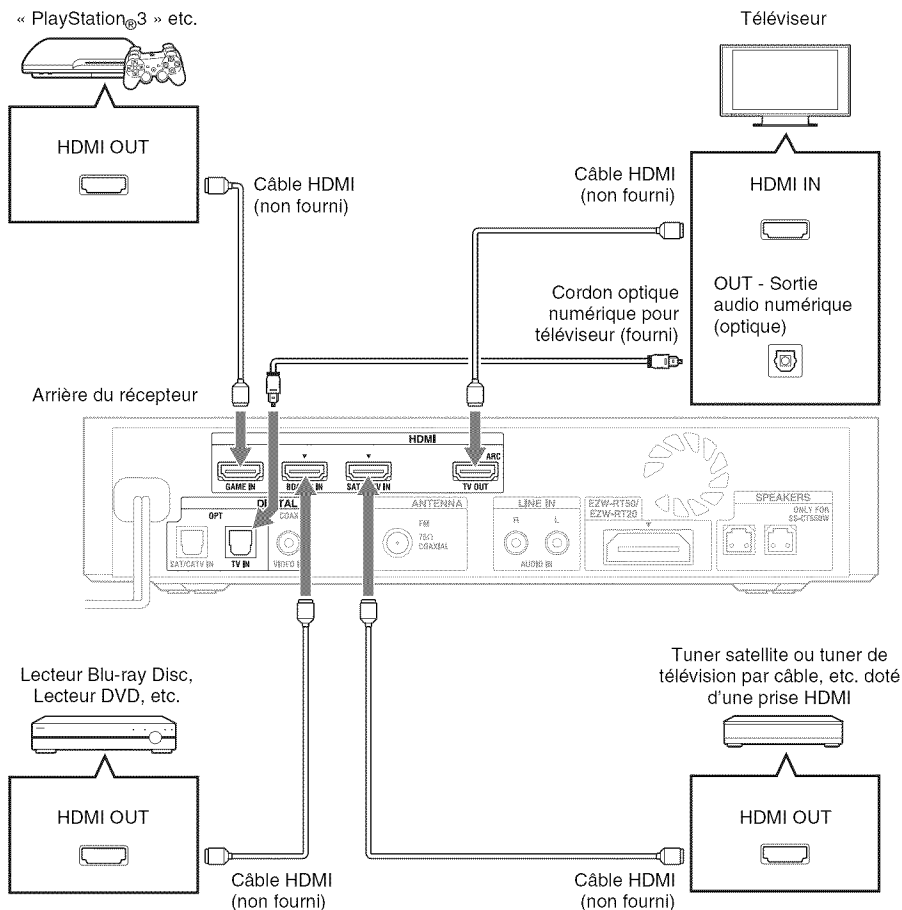

Remarques

- Toutes les prises HDMI du système fonctionnent de la même manière. Si vous souhaitez raccorder un lecteur DVD en plus d'un lecteur Blu-ray Disc, utilisez une prise HDMI disponible.
- Le système est compatible avec la fonction Audio Return Channel (ARC). Si vous raccordez le système à la prise HDMI du téléviseur compatible Audio Return Channel (ARC) à l'aide d'un câble HDMI, il n'est pas nécessaire de raccorder le téléviseur au système à l'aide du cordon optique numérique (page 40).
- Les lettres « ARC » sont indiquées à côté de la prise HDMI du téléviseur s'il est compatible avec la fonction Audio Return Channel (ARC). Même si vous raccordez un câble HDMI à la prise, vous ne pouvez pas utiliser la fonction Audio Return Channel (ARC) si la prise d'entrée HDMI n'est pas compatible avec la fonction Audio Return Channel (ARC).
- La fonction Audio Return Channel (ARC) est uniquement disponible si la fonction Commande pour HDMI est activée.
- Selon le tuner satellite, il se peut qu'un son multicanaux ne soit pas reproduit. Dans ce cas, raccordez un cordon optique numérique en plus d'un câble HDMI et réglez « INPUT MODE » sur « OPT » dans le menu AMP (page 39).
- Les raccordements aux prises HDMI sont prioritaires lorsque vous raccordez différents appareils au système en utilisant les prises DIGITAL OPT et HDMI.

Conseil

- Même si le système est éteint (mode veille active), le signal HDMI est transmis par l'appareil raccordé au téléviseur via la connexion HDMI. Vous pouvez bénéficier du son et de l'image de l'appareil sur le téléviseur.

Raccordement d'un autre appareil

Lorsque vous raccordez un appareil qui ne possède pas de prises HDMI, comme par exemple une « PlayStation®2 », un lecteur DVD, un tuner satellite ou un tuner de télévision par câble, etc., réglez « CTRL HDMI » sur « OFF » dans le menu AMP du système (page 22).

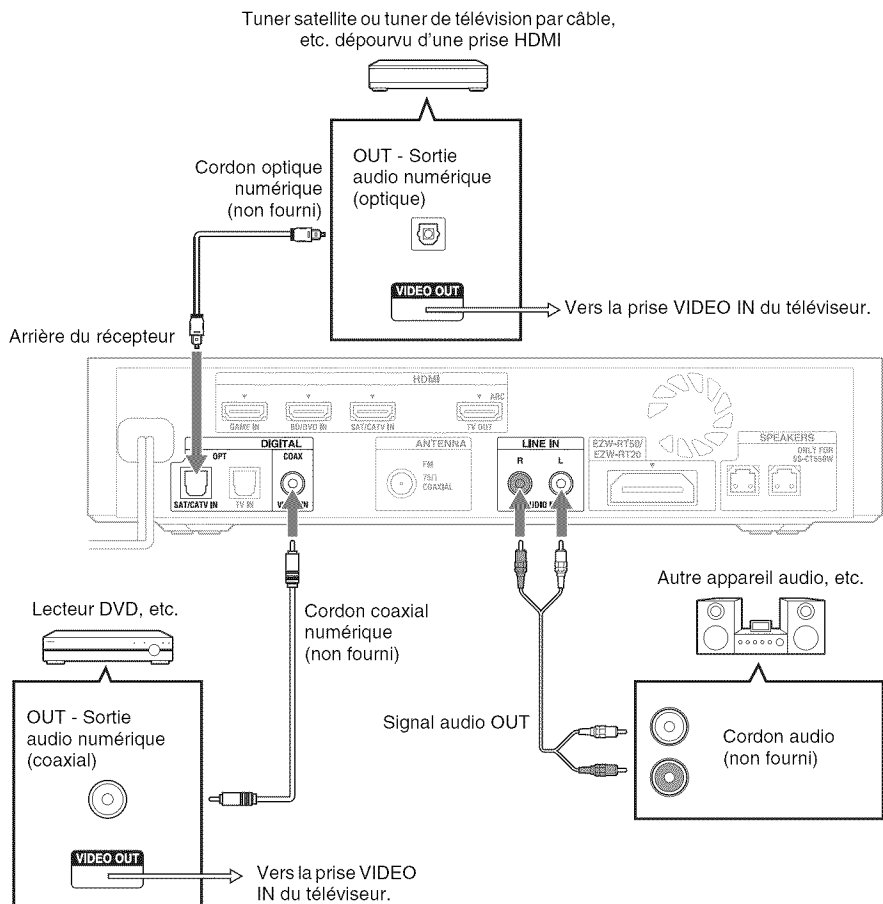

Raccordement du fil d'antenne FM

Raccordez le fil d'antenne FM à la prise FM 75 Ω COAXIAL.

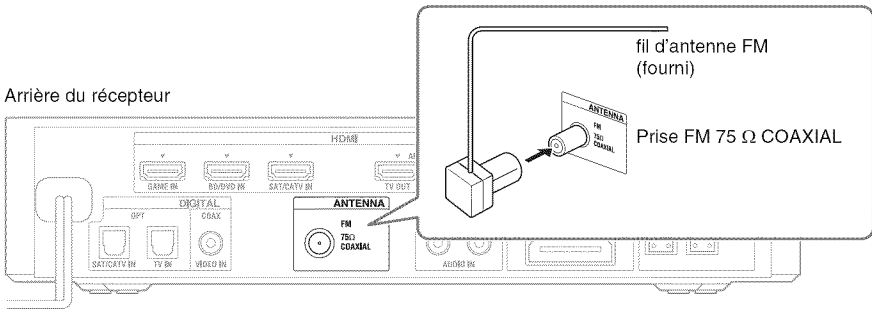

Remarques

- Veillez à déployer entièrement le fil d'antenne FM.
- Après connexion du fil d'antenne FM, gardez-le aussi horizontalement que possible.
- N'utilisez pas le fil d'antenne FM sans le déplier au préalable.
- Insérez complètement et fermement le fil d'antenne FM dans la borne.

Conseil

- Si la réception FM laisse à désirer, utilisez un câble coaxial de 75 ohms (non fourni) pour raccorder le récepteur à une antenne FM extérieure comme illustré ci-dessous.

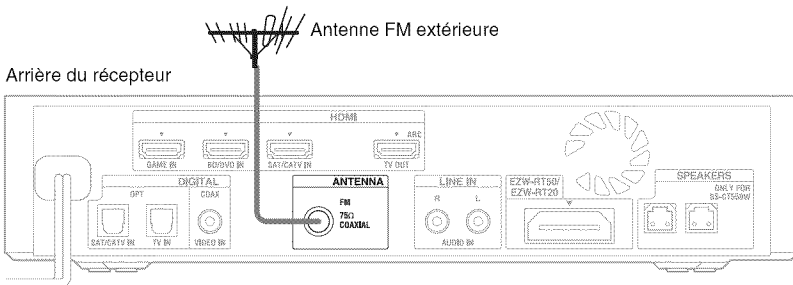

Raccordement du cordon d'alimentation

Avant de raccorder le cordon d'alimentation du récepteur et du caisson de graves à une prise murale, raccordez tous les autres appareils et le téléviseur au système.

Remarques

- Une fois le cordon d'alimentation connecté, attendez environ 20 secondes avant de mettre l'appareil sous tension en appuyant sur I/⏻ sur le récepteur.
- Raccordez le système à une prise secteur aisément accessible. Si vous remarquez une anomalie dans le système, débranchez immédiatement la fiche principale de la prise secteur.

Configuration du système sans fil

Le récepteur transmet le son depuis l'appareil vers le caisson de graves. Pour activer la transmission sans fil, procédez comme suit.

1 Vérifiez que les émetteurs-récepteurs sans fil (fournis) sont insérés dans la fente de l'émetteur-récepteur sans fil (EZW-RT50/EZW-RT20) sur le panneau arrière du récepteur et du caisson de graves.

Pour plus d'informations, reportez-vous à la section « Installation des émetteurs-récepteurs sans fil fournis » (page 15).

2 Appuyez sur I/⏻ pour mettre le récepteur sous tension.

Lorsque la transmission sans fil est activée, le témoin LINK/STANDBY devient vert. Si le témoin LINK/STANDBY ne s'allume pas, reportez-vous aux sections « Caisson de graves » (page 10) et « Son sans fil » (page 43).

À propos du mode veille

Le caisson de graves passe automatiquement en mode veille (le témoin LINK/STANDBY devient rouge) lorsque le récepteur est en mode veille ou lorsque la transmission n'est pas activée.

Le caisson de graves est automatiquement mis sous tension (le témoin LINK/STANDBY devient vert) lorsque le récepteur est sous tension et la transmission sans fil activée.

Pour spécifier une connexion sans fil

Si vous utilisez plusieurs produits sans fil, vous pouvez éviter les interférences en spécifiant la connexion sans fil à utiliser pour relier le récepteur au caisson de graves (fonction Secure Link).

Pour plus d'informations, reportez-vous à la section « Activation de la transmission sans fil entre des appareils spécifiques (SECURE ON) » (page 40).

Préparation de « BRAVIA » Sync

Vous pouvez utiliser un autre appareil à l'aide d'une seule télécommande en raccordant un appareil Sony compatible avec « BRAVIA » Sync à l'aide d'un câble HDMI (non fourni). Pour utiliser « BRAVIA » Sync, activez la fonction Commande pour HDMI pour l'appareil raccordé.

Si vous utilisez un téléviseur Sony équipé de la fonction Commande pour HDMI, vous pouvez régler la fonction Commande pour HDMI sur le téléviseur pour régler simultanément la fonction Commande pour HDMI du système et de l'autre appareil raccordé.

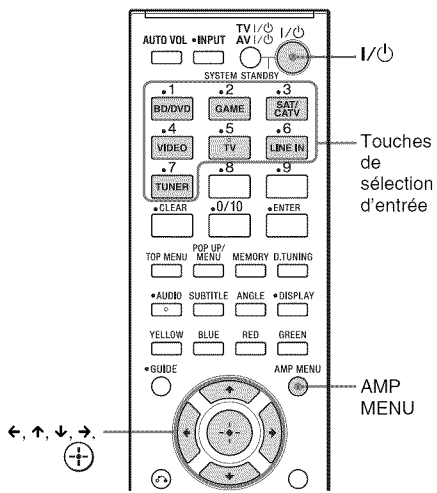

- 1 Veillez à ce que le système soit raccordé au téléviseur et à l'appareil à l'aide de câbles HDMI (non fournis).
- 2 Mettez sous tension le système, le téléviseur et l'appareil raccordé.
- 3 Sélectionnez l'entrée du système et l'entrée HDMI du TV (BD/DVD, GAME ou SAT/CATV) afin qu'une image d'un appareil raccordé soit affichée.
- 4 Affichez la liste des appareils HDMI sur le menu du téléviseur, puis activez la fonction Commande pour HDMI pour l'appareil raccordé.

La fonction Commande pour HDMI du système et de l'appareil raccordé est simultanément activée.

Une fois le réglage terminé, « COMPLETE » apparaît sur l'affichage du panneau frontal.

Remarque

• Pour plus de détails sur le réglage du téléviseur et de l'appareil raccordé, reportez-vous aux modes d'emploi de ceux-ci.

Si « COMPLETE » n'apparaît pas après exécution des étapes ci-dessus

Activez séparément la fonction Commande pour HDMI du système et de l'appareil raccordé.

Par défaut, la fonction Commande pour HDMI du système est réglée sur « ON ».

- 1 Appuyez sur AMP MENU.
- 2 Appuyez plusieurs fois sur ↑/↓ jusqu'à ce que « SET HDMI » apparaisse, puis appuyez sur ⊕ ou →.
- 3 Appuyez plusieurs fois sur ↑/↓ jusqu'à ce que « CTRL HDMI » apparaisse, puis appuyez sur ⊕ ou →.
- 4 Appuyez sur ↑/↓ pour sélectionner « ON ».
La fonction Commande pour HDMI est activée.
- 5 Appuyez sur AMP MENU.
Le menu AMP est désactivé.
- 6 Sélectionnez l'entrée du système connectée à l'appareil pour lequel vous souhaitez utiliser la fonction Commande pour HDMI (BD/DVD, GAME ou SAT/CATV).
- 7 Activez la fonction Commande pour HDMI de l'appareil raccordé.
Pour plus de détails sur le réglage de l'appareil raccordé, reportez-vous au mode d'emploi de celui-ci.

Si vous ajoutez ou reconnectez un appareil

Exécutez à nouveau les étapes de « Préparation de « BRAVIA » Sync » (page 20) et « Si « COMPLETE » n'apparaît pas après exécution des étapes ci-dessus ».

Remarques

- Si la fonction Commande pour HDMI pour l'appareil raccordé ne peut pas être définie simultanément lors du réglage « CONTROL FOR HDMI » du téléviseur, réglez la fonction Commande pour HDMI à l'aide du menu de l'appareil raccordé.
- Pour plus de détails sur le réglage du téléviseur et de l'appareil raccordé, reportez-vous aux modes d'emploi de ceux-ci.

Désactivation de la fonction Commande pour HDMI

Désactivez la fonction Commande pour HDMI lorsque vous raccordez l'appareil non compatible avec « BRAVIA » Sync, ou qui ne dispose pas de prises HDMI, etc.

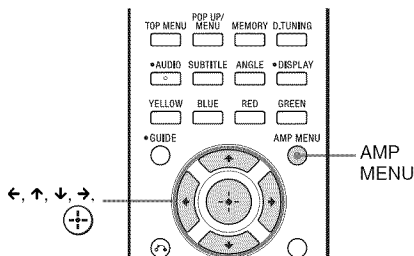

- 1 Appuyez sur AMP MENU.
- 2 Appuyez plusieurs fois sur ↑/↓ jusqu'à ce que « SET HDMI » apparaisse, puis appuyez sur (+) ou →.
- 3 Appuyez sur ↑/↓ pour sélectionner « CTRL HDMI », puis appuyez sur (-) ou →.
- 4 Appuyez sur ↑/↓ pour sélectionner « OFF ».
- 5 Appuyez sur AMP MENU.
Le menu AMP est désactivé.

Réglage de sortie du son de l'appareil raccordé

Pour émettre le son numérique multicanaux, vérifiez le réglage de sortie du son numérique sur l'appareil raccordé.

Par exemple, pour un lecteur Blu-ray Disc, vérifiez que « Audio (HDMI) » est réglé sur « Auto ».

Pour plus d'informations, reportez-vous au mode d'emploi qui accompagne l'appareil raccordé.

Options de lecture

Qu'est-ce que « BRAVIA » Sync ?

En connectant un appareil Sony compatible avec « BRAVIA » Sync à l'aide d'un câble HDMI (non fourni), le fonctionnement est simplifié comme expliqué ci-dessous :

- Mise hors tension du système (page 23)
- Commande du son du système (page 23)
- Audio Return Channel (ARC) (page 24)
- Lecture une touche (page 24)
- Économie d'énergie (page 24)
- Scene Select (page 24)
- Home Theatre Control (page 25)
- Position Control (page 25)

« BRAVIA » Sync est compatible avec les téléviseurs, les lecteurs Blu-ray Disc/DVD, les amplificateurs AV, etc., de marque Sony dotés de la fonction Commande pour HDMI.

CONTROL FOR HDMI est une norme de fonction de contrôle mutuel utilisée par CEC (Consumer Electronics Control) pour HDMI (High-Definition Multimedia Interface).

Remarques

- Les fonctions suivantes peuvent être utilisées avec un appareil d'une autre marque que Sony ; toutefois, la compatibilité de ces appareils avec la spécification HDMI CEC n'est pas garantie.
 - Mise hors tension du système
 - Commande du son du système
 - Audio Return Channel (ARC)
 - Lecture une touche
- Les fonctions suivantes sont une exclusivité des appareils fabriqués par Sony. Elles ne peuvent pas être utilisées avec les appareils d'une marque autre que Sony.
 - Économie d'énergie
 - Scene Select
 - Home Theatre Control
 - Position Control
- Les appareils non compatibles avec « BRAVIA » Sync ne peuvent pas activer ces fonctions.

- En fonction de l'appareil raccordé, la fonction Commande pour HDMI peut ne pas fonctionner. Reportez-vous au mode d'emploi de l'appareil.

Utilisation des fonctions « BRAVIA » Sync

Mise hors tension du système

Lorsque vous mettez le téléviseur hors tension à l'aide de la touche d'alimentation de sa télécommande, le récepteur et l'appareil raccordé sont mis hors tension automatiquement.

À propos de la mise sous tension du système

Le récepteur se met automatiquement sous tension en même temps que le téléviseur si le son était émis par les enceintes du récepteur la dernière fois que vous avez mis le téléviseur hors tension.

Pour mettre sous tension l'appareil raccordé autre que le récepteur, vous devez faire fonctionner cet appareil individuellement. Vous pouvez mettre sous tension l'appareil raccordé à partir du menu d'accueil du téléviseur.

Remarques

- Si vous mettez le téléviseur hors tension alors que le son est émis par les enceintes du téléviseur, le système ne se mettra pas sous tension lors de la prochaine mise sous tension du téléviseur.
- Selon la méthode de raccordement utilisée, il est possible que l'appareil raccordé ne puisse pas être mis hors tension. Pour plus d'informations, reportez-vous au mode d'emploi qui accompagne l'appareil raccordé.

Commande du son du système

Une simple opération permet d'écouter le son du téléviseur par l'intermédiaire des enceintes du système. Vous pouvez également régler le volume et couper le son du système à l'aide de la télécommande du téléviseur.

Appuyez sur I/⏻ pour mettre le récepteur sous tension.

Le son est reproduit par les enceintes du système. Le son est à nouveau émis par les enceintes du téléviseur lorsque vous mettez le récepteur hors tension.

Remarques

- Si le téléviseur est mis sous tension avant le récepteur, le son ne sera pas émis immédiatement par le téléviseur.
- Selon le téléviseur, lorsque vous réglez le volume des récepteurs à l'aide de la télécommande du téléviseur, le niveau du volume apparaît sur l'écran du téléviseur, exactement comme lorsque vous réglez directement le volume du téléviseur. Dans ce cas, le niveau du volume affiché sur l'écran du téléviseur peut être différent de celui qui apparaît sur l'affichage du panneau frontal des récepteurs.

Audio Return Channel (ARC)

Si le téléviseur est compatible avec la technologie Audio Return Channel (ARC), un raccordement à l'aide d'un câble HDMI envoie également un signal audio numérique du téléviseur au récepteur. Pour écouter le son du téléviseur à partir du récepteur, il n'est pas nécessaire de procéder à un raccordement audio distinct.

Si vous ne souhaitez pas utiliser la fonction Audio Return Channel (ARC), raccordez le récepteur au téléviseur à l'aide d'un cordon optique numérique et réglez l'« ARC » sur « OFF » dans le menu AMP.

Pour plus d'informations, reportez-vous à la section « Réglage de la fonction Audio Return Channel (ARC) » (page 40).

Lecture une touche

Lors de la lecture d'un appareil raccordé au système, le système et le téléviseur raccordé sont mis sous tension automatiquement et sont basculés vers l'entrée HDMI appropriée.

Remarque

- Selon le téléviseur, il est possible que le début du programme ne soit pas émis.

Conseil

- Le récepteur ne se met pas sous tension en même temps que le téléviseur si le son était émis par l'enceinte du téléviseur la dernière fois que vous avez mis celui-ci hors tension. Toutefois, vous pouvez bénéficier des images et du son de cet appareil sur le téléviseur.

Économie d'énergie

Si un téléviseur compatible « BRAVIA » Sync est raccordé au récepteur, vous pouvez réduire la consommation électrique en mode veille en arrêtant la transmission du signal HDMI lorsque le téléviseur est éteint.

Cette fonction est activée lorsque le réglage « AUTO » par défaut est sélectionné.

Si vous utilisez un téléviseur non compatible avec « BRAVIA » Sync, réglez « PASS THRU » sur « ON » dans le menu AMP car la fonction d'économie d'énergie risque d'être activée en permanence sur votre téléviseur. Pour plus d'informations, reportez-vous à la section « Utilisation de la fonction d'économie d'énergie lors du passage du signal HDMI (PASS THRU) » (page 40).

Remarques

- Cette fonction est disponible uniquement lorsque « CTRL HDMI » est réglé sur « ON » dans le menu AMP.
- Le récepteur consomme environ 6 watts d'énergie, même s'il est hors tension (mode veille active) lorsque « PASS THRU » est réglé sur « ON » dans le menu AMP.

Scene Select

Si un téléviseur compatible « Scene Select » est raccordé au récepteur, le champ acoustique change automatiquement et est optimisé en fonction du programme en cours de lecture sur le téléviseur raccordé.

Appuyez sur la touche Scene Select de la télécommande du téléviseur.

Le champ acoustique change automatiquement et est optimisé en fonction du programme en cours de lecture sur le téléviseur raccordé.

Home Theatre Control

Si un téléviseur compatible « Home Theatre Control » est raccordé au récepteur, une icône représentant les applications Internet apparaît sur le téléviseur raccordé. Vous pouvez changer de source d'entrée ou de champs acoustiques à l'aide de la télécommande du téléviseur. Vous pouvez également régler le niveau des graves et des aigus de l'enceinte lors du réglage de la qualité audio.

Remarque

- Pour utiliser la fonction « Home Theatre Control », votre téléviseur doit pouvoir accéder à un service à large bande.
Pour plus de détails, reportez-vous au mode d'emploi fourni avec le téléviseur.

Position Control

Si le récepteur est raccordé à un téléviseur compatible avec la commande « Position Control » (Contrôle de position) de l'appareil externe, le récepteur règle automatiquement la balance du volume gauche et droit, optimisée selon la fonction « Position Control » (Contrôle de position) sur le téléviseur raccordé.
Pour plus de détails, reportez-vous au mode d'emploi fourni avec le téléviseur.

Remarques sur les connexions HDMI

- Utilisez un câble High Speed HDMI. Si vous utilisez un câble HDMI standard, les images 1080p, Deep Color ou 3D risquent de ne pas s'afficher correctement.
- Il est recommandé d'utiliser un câble agréé HDMI ou un câble HDMI Sony.
- Il est déconseillé d'utiliser un câble de conversion HDMI-DVI.
- Si la qualité d'image est médiocre ou si le son n'est pas émis par un appareil raccordé à l'aide du câble HDMI, vérifiez la configuration de cet appareil.
- Il est possible que les signaux audio (fréquence d'échantillonnage, longueur binaire, etc.)

transmis par une prise HDMI soient supprimés par l'appareil raccordé.

- Le son peut être interrompu en cas de modification de la fréquence d'échantillonnage ou du nombre de canaux des signaux de sortie audio provenant de l'appareil utilisé pour la lecture.
- Si l'appareil raccordé n'est pas compatible avec la technologie de protection des droits d'auteur (HDCP), l'image et/ou le son provenant de la prise HDMI TV OUT peuvent être déformés ou absents.
Dans ce cas, vérifiez les spécifications de l'appareil raccordé.
- Lorsque « TV » est sélectionné comme source d'entrée du système, les signaux vidéo émis par l'intermédiaire de la prise d'entrée HDMI (BD/DVD, GAME, SAT/CATV) sélectionnée la dernière fois sont émis depuis la prise HDMI TV OUT.
- Ce système prend en charge la transmission Deep Color, « x.v.Color » et 3D.
- Pour profiter d'images 3D, raccordez un téléviseur compatible 3D et un appareil vidéo (lecteur Blu-ray Disc, enregistreur Blu-ray Disc, « PlayStation®3 », etc.) au système à l'aide de câbles High Speed HDMI, mettez des lunettes 3D, puis activez la lecture du contenu compatible 3D.

Fonctionnement du système à l'aide de la télécommande fournie

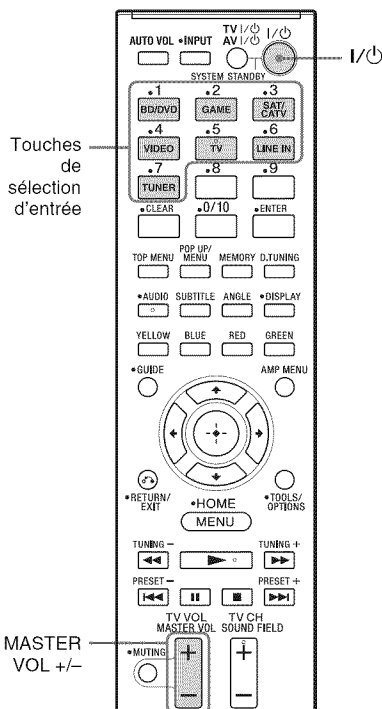

- 1** Mettez en mode de lecture l'appareil raccordé.
- 2** Mettez le système sous tension.
- 3** Appuyez plusieurs fois sur les touches de sélection d'entrée pour que la source d'entrée apparaisse sur l'affichage du panneau frontal.

Source d'entrée	Appareil reconnu
TV	Téléviseur, etc. raccordé à la prise TV IN
BD/DVD	Lecteur Blu-ray Disc, etc., raccordé à la prise BD/DVD IN

Source d'entrée	Appareil reconnu
GAME	Jeu vidéo, etc., raccordé à la prise GAME IN
SAT/CATV	Tuner satellite, tuner télévision par câble, etc., raccordé à la prise SAT/CATV IN
VIDEO	Lecteur DVD, etc., raccordé à la prise DIGITAL COAX VIDEO IN
LINE IN	Lecteur CD, etc. raccordé à la prise LINE IN
TUNER FM	Radio FM intégrée

4 Pour l'appareil vidéo, remplacez l'entrée du téléviseur par l'entrée HDMI que vous avez choisie à l'étape 3.

Pour plus de détails, reportez-vous au mode d'emploi du téléviseur.

5 Réglez le volume en appuyant sur MASTER VOL +/-.

Conseils

- Lorsque vous raccordez un appareil compatible avec « BRAVIA » Sync, les étapes 2 à 4 sont exécutées automatiquement.
- Lorsque vous raccordez un appareil non compatible avec « BRAVIA » Sync, le son peut être émis par l'enceinte du téléviseur. Dans ce cas, réduisez le volume de ce dernier au minimum.

Fonctions du tuner

Écoute de la radio

Vous pouvez entrer directement la fréquence d'une station à l'aide des touches numériques.

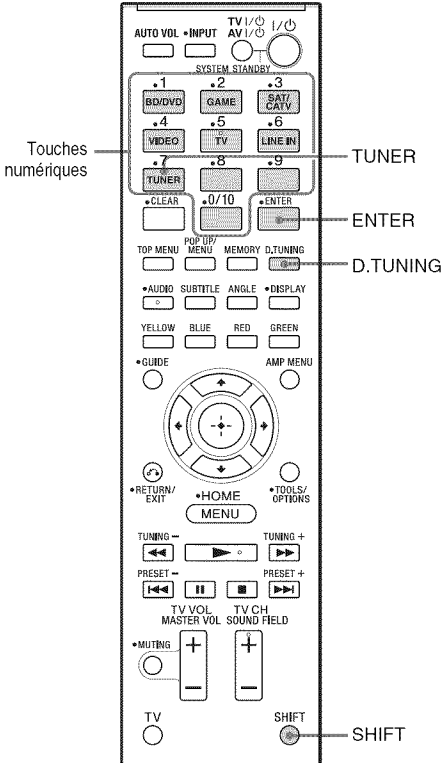

1 Appuyez sur TUNER.

« TUNER FM » apparaît sur l'affichage du panneau frontal.

2 Appuyez sur D.TUNING.

3 Tout en maintenant la touche SHIFT (①) enfoncée, appuyez sur les touches numériques (②) pour entrer la fréquence.

Exemple : 88,00 MHz

Tout en maintenant la touche SHIFT enfoncée, sélectionnez 8 → 8 → 0 → 0.

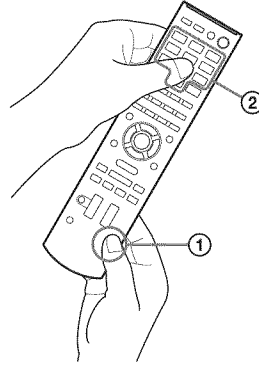

4 Tout en maintenant la touche SHIFT enfoncée, appuyez sur ENTER.

Si vous ne pouvez pas syntoniser une station

Vérifiez si vous avez entré la fréquence correcte. Dans le cas contraire, répétez les étapes 2 à 4. Si vous ne parvenez toujours pas à syntoniser une station, il est probable que la fréquence n'est pas utilisée dans votre région.

Programmation de stations radio

Vous pouvez programmer jusqu'à 20 stations FM. Avant de procéder au réglage, veillez à régler le volume sur le minimum.

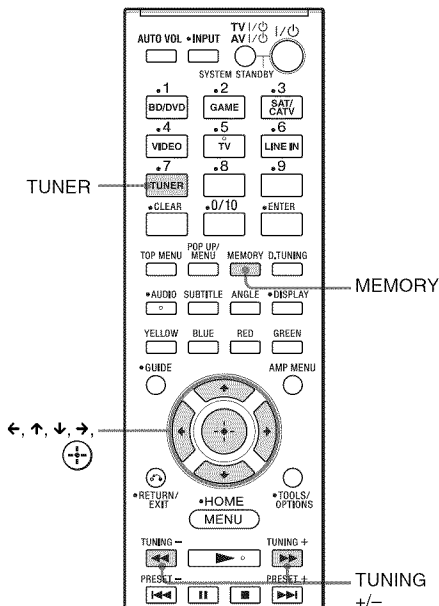

- 1 Appuyez sur TUNER.
- 2 Maintenez la touche TUNING +/- enfoncée jusqu'à ce que le balayage automatique débute.
Le balayage s'arrête lorsque le système syntonise une station. « TUNED » et « ST » (pour un programme stéréo) s'allume sur l'affichage du panneau frontal.
- 3 Appuyez sur MEMORY.
- 4 Appuyez sur \uparrow/\downarrow pour sélectionner le numéro prédéfini de votre choix.

- 5 Appuyez sur \oplus .
« COMPLETE » apparaît sur l'affichage du panneau frontal et la station est enregistrée.



- 6 Répétez les étapes 2 à 5 pour enregistrer d'autres stations.

Pour modifier le numéro prédéfini

Recommencez à partir de l'étape 3 de la section « Programmation de stations radio ».

Écoute des stations radio prédéfinies

Commencez par présélectionner des stations radio dans la mémoire du système (voir « Programmation de stations radio » (page 28)).

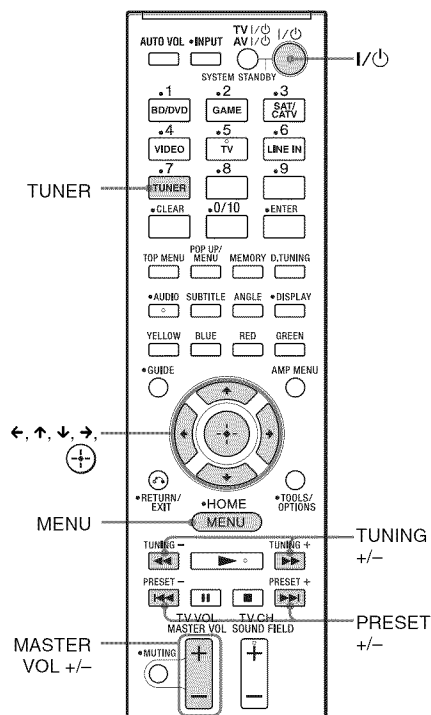

- 1 Appuyez sur TUNER.
La dernière station reçue est réglée.

2 Appuyez plusieurs fois sur PRESET +/- pour sélectionner la station prédéfinie.

Chaque fois que vous appuyez sur la touche, le système se règle sur une station prédéfinie.

Vous pouvez sélectionner directement le numéro prédéfini en appuyant sur les touches numériques tout en maintenant la touche SHIFT enfoncée.

3 Réglez le volume en appuyant sur MASTER VOL +/-.

Pour écouter des stations radio non prédéfinies

Utilisez le réglage manuel ou automatique à l'étape 2.

Pour le réglage manuel, reportez-vous à la section « Écoute de la radio » (page 27).

Pour le réglage automatique, maintenez la touche TUNING +/- enfoncée. Le balayage automatique s'arrête lorsque le système se règle sur une station. Pour arrêter le réglage automatique lorsqu'il est en cours, appuyez sur TUNING +/-.

Si un programme FM présente des parasites

Si un programme FM présente des parasites, vous pouvez sélectionner la réception mono. Vous ne bénéficierez d'aucun effet stéréo, mais la réception s'améliorera.

- 1 Appuyez sur MENU.
- 2 Appuyez plusieurs fois sur \uparrow/\downarrow jusqu'à ce que « FM MODE » apparaisse sur l'affichage du panneau frontal, puis appuyez sur \oplus ou \rightarrow .
- 3 Appuyez sur \uparrow/\downarrow pour sélectionner « MONO ».
 - STEREO :réception stéréo.
 - MONO :réception mono.
- 4 Appuyez sur \oplus .
Le réglage est effectué.
- 5 Appuyez sur MENU.

Conseil

- Pour améliorer la réception, réorientez le fil d'antenne FM (fourni).

Attribution de noms aux stations prédéfinies

Vous pouvez saisir un nom pour les stations prédéfinies. Ces noms (par exemple « XYZ ») apparaissent sur l'affichage du panneau frontal lorsqu'une station est sélectionnée.

Vous pouvez entrer un nom de 10 caractères maximum.

Veillez noter qu'un seul nom peut être saisi pour chaque station prédéfinie.

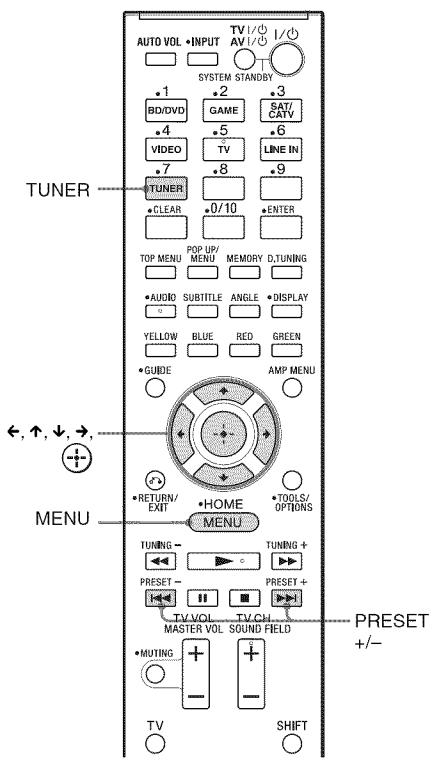

- 1 Appuyez sur TUNER.
La dernière station reçue est réglée.
- 2 Appuyez plusieurs fois sur PRESET +/- pour sélectionner la station prédéfinie pour laquelle vous souhaitez créer un nom.
- 3 Appuyez sur MENU.

- 4** Appuyez plusieurs fois sur \uparrow/\downarrow jusqu'à ce que « NAME IN » apparaisse sur l'affichage du panneau frontal.

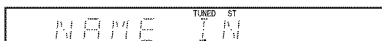

- 5** Appuyez sur \oplus .
- 6** Créez un nom à l'aide des touches \leftarrow/\rightarrow \uparrow/\downarrow .

Appuyez sur \uparrow/\downarrow pour sélectionner un caractère, puis appuyez sur \rightarrow pour déplacer le curseur jusqu'à la position suivante.

Des lettres, des chiffres et d'autres symboles peuvent être saisis pour un nom de station radio.

Si vous saisissez un caractère erroné

Appuyez plusieurs fois sur \leftarrow/\rightarrow jusqu'à ce que le caractère à modifier clignote, puis appuyez sur \uparrow/\downarrow pour sélectionner le caractère souhaité.

- 7** Appuyez sur \oplus .
- « COMPLETE » apparaît sur l'affichage du panneau frontal et le nom de la station est enregistré.

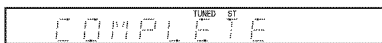

- 8** Appuyez sur MENU.

Conseil

- Vous pouvez vérifier la fréquence dans l'affichage du panneau frontal en appuyant plusieurs fois sur DISPLAY.

Affichage de la fréquence ou du nom de la station sur l'affichage du panneau frontal

Si le système est réglé sur « TUNER FM », vous pouvez vérifier la fréquence à l'aide de l'affichage du panneau frontal.

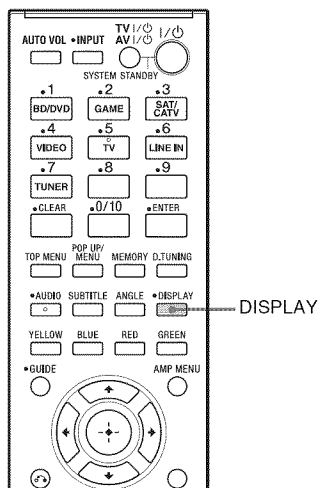

Appuyez sur DISPLAY.

Chaque fois que vous appuyez sur DISPLAY, le nom de la station et la fréquence alternent sur l'affichage du panneau frontal.

Conseils

- Le nom de la station est affiché si vous avez saisi un nom pour une station prédéfinie.
- Après quelques secondes, l'affichage du panneau frontal bascule entre la fréquence et le nom de la station.

Fonction Surround

Reproduction de l'effet surround

Ce système peut créer le son surround multicanaux. Vous pouvez sélectionner l'un des champs acoustiques préprogrammés et optimisés du système.

Vérification du champ acoustique

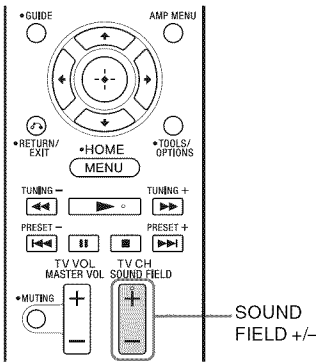

Appuyez sur **SOUND FIELD +/-**.

Le champ acoustique en cours apparaît sur l'affichage du panneau frontal.



Sélection du champ acoustique

Appuyez plusieurs fois sur **SOUND FIELD +/-**.

À chaque pression sur la touche **SOUND FIELD +/-**, l'affichage change de manière cyclique dans l'ordre suivant :

STANDARD ↔ MOVIE ↔ DRAMA ↔
 NEWS ↔ SPORTS ↔ GAMING ↔
 MUSIC ↔ 2CH STEREO ↔ STANDARD...

Le réglage par défaut de la fonction du champ acoustique du système est « STANDARD ».

Champs acoustiques disponibles

Champ acoustique	Effet
STANDARD	Convient à diverses sources.
MOVIE	Recrée un son puissant et réaliste, associé à un dialogue clair.
DRAMA	Convient aux pièces de théâtre télévisées.
NEWS	Reproduit clairement la voix du commentateur.
SPORTS	Reproduit le son réaliste et clair des commentaires de suivi avec des effets surround tels que les acclamations, etc.
GAMING	Reproduit le son puissant et réaliste adapté aux jeux vidéo.
MUSIC	Convient aux programmes musicaux ou aux vidéos musicales des Blu-ray Disc/DVD.
2CH STEREO	Convient aux CD musicaux.

Conseils

- Vous pouvez définir un champ acoustique différent pour chaque source d'entrée.
- Si vous appuyez sur la touche **THEATER** de la télécommande d'un téléviseur Sony lorsque « CTRL HDMI » est réglé sur « ON », le champ acoustique bascule sur « MOVIE » (certains téléviseurs Sony n'incluent pas cette fonction).

Configuration avancée

Contrôle de l'appareil Sony raccordé à l'aide de la télécommande

Vous pouvez commander l'appareil Sony raccordé à l'aide de la télécommande de ce système.

Selon l'appareil, certaines fonctions ne peuvent pas être sélectionnées. Dans ce cas, sélectionnez-les à l'aide de la télécommande fournie avec l'appareil.

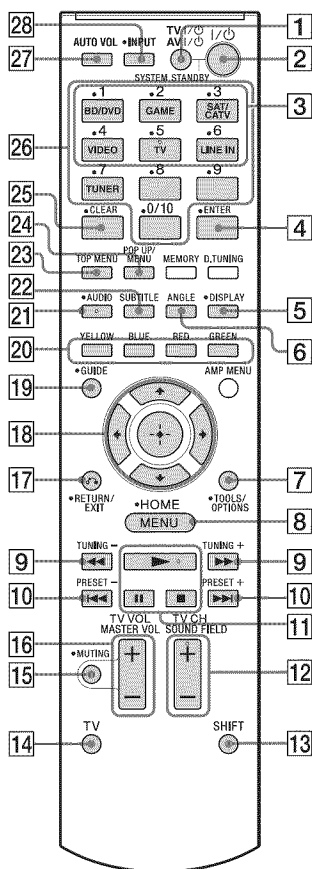

* Les touches 5, ►, AUDIO et SOUND FIELD + sont munies d'un point tactile. Utilisez-les comme guide pendant le fonctionnement.

Pour commander l'appareil

1 Appuyez sur l'une des touches de sélection d'entrée [3] (BD/DVD, GAME, SAT/CATV, TV ou VIDEO) pour sélectionner l'appareil que vous souhaitez utiliser.

Vous pouvez à présent commander l'appareil affecté à la touche de sélection d'entrée sélectionnée.

2 En vous reportant au tableau suivant, appuyez sur la touche correspondant à l'opération souhaitée.

Opérations communes

Touche de la télécommande	Fonction
1 TV I/O AV I/O (marche/veille)	Permet de mettre sous tension ou hors tension le téléviseur Sony ou l'appareil audio/vidéo que la télécommande est configurée pour contrôler. Appuyez simultanément sur 1 TV I/O/AV I/O et 2 I/O pour mettre hors tension le système et tous les autres appareils que la télécommande est configurée pour contrôler (SYSTEM STANDBY).
4 ENTER	Permet de valider la sélection. Pour le téléviseur, tout en maintenant la touche 14 TV (jaune) enfoncée, appuyez sur 4 ENTER. Pour un autre appareil, tout en maintenant la touche 13 SHIFT enfoncée, appuyez sur 4 ENTER.
7 TOOLS/OPTIONS	Permet d'accéder à différentes options d'affichage et de modifier/d'effectuer des réglages selon la source et le format d'affichage.

Touche de la télécommande	Fonction
18 ←, ↑, ↓, →, (+)	Permettent de sélectionner un élément du menu et de valider la sélection.
20 Touches de couleur	Permettent d'afficher un guide d'utilisation à l'écran du téléviseur lorsque des touches de couleur sont disponibles. Suivez le guide d'utilisation pour exécuter l'opération sélectionnée.
26 Touches numériques	Permettent de sélectionner directement les chaînes et les pages. Pour le téléviseur, tout en maintenant la touche 14 TV (jaune) enfoncée, appuyez sur les touches numériques afin de sélectionner des chaînes. Pour un autre appareil, tout en maintenant la touche 13 SHIFT enfoncée, appuyez sur les touches numériques afin de sélectionner des chaînes ou des pages.

Pour commander un téléviseur

Tout en maintenant la touche **14** TV (jaune) enfoncée, appuyez sur les touches dotées d'un point jaune ou d'une indication jaune.

Touche de la télécommande	Fonction
5 DISPLAY	Permet d'afficher le numéro de la chaîne en cours, etc.
8 MENU/HOME	Permet de sélectionner des chaînes ou des sources d'entrée et de modifier les paramètres de votre téléviseur.
12 TV CH +/-	Permet de sélectionner la chaîne suivante (+) ou précédente (-).
15 MUTING	Permet de désactiver le son.
16 TV VOL +/-	Permet de régler le volume.

Touche de la télécommande	Fonction
17 ↶ RETURN/EXIT	Permet de revenir à l'écran précédent d'un menu affiché.
18 ←, ↑, ↓, →, (+)	Permettent de sélectionner un élément du menu et de valider la sélection.
19 GUIDE	Permet d'afficher le guide lorsque vous regardez des chaînes analogiques ou numériques.
21 AUDIO	Permet de sélectionner le format ou la plage audio.
25 CLEAR	Cette touche fonctionne comme la touche munie d'un point (.). Permet de sélectionner des chaînes numériques à l'aide des touches 0-9 et ENTER. Par exemple, pour saisir « 2.1 », tout en maintenant la touche 14 TV (jaune) enfoncée, appuyez sur « 1 », 25 CLEAR (point), « 2 » et 4 ENTER.
28 INPUT	Permet de sélectionner l'entrée.

Pour commander l'enregistreur DVD/l'enregistreur Blu-ray Disc

Touche de la télécommande	Fonction
6 ANGLE	Permet de basculer vers d'autres angles de vue lorsque le DVD VIDEO en contient plusieurs.
8 MENU/HOME	Permet d'afficher le menu.
9 ◀▶	Permettent d'effectuer un retour ou une avance rapides sur le disque lorsque vous appuyez sur ces touches pendant la lecture.
10 ◀◀▶▶	Permet d'accéder au début du chapitre ou de la plage qui précède ou qui suit.

Touche de la télécommande	Fonction
11 ► (lecture)/ (pause, appuyez à nouveau pour reprendre une lecture normale)/■ (arrêt)	Touches de mode de lecture.
18 ◀, ▶, ↵, ➔, (+)	Permettent de sélectionner un élément du menu et de valider la sélection.
21 AUDIO	Permet de sélectionner le format ou la plage audio.
22 SUBTITLE	Permet de sélectionner la langue des sous-titres lorsque des sous-titres multilingues sont enregistrés sur un BD-ROM/DVD VIDEO.
23 TOP MENU	Permet d'afficher le menu supérieur/menu du disque.
24 POP UP/MENU	Permet d'afficher le menu contextuel du BD-ROM ou le menu du DVD.
25 CLEAR	Tout en maintenant la touche 13 SHIFT enfoncée, appuyez sur 25 CLEAR.

Pour commander le lecteur DVD/lecteur Blu-ray Disc

Touche de la télécommande	Fonction
6 ANGLE	Permet de basculer vers d'autres angles de vue lorsque le DVD VIDEO en contient plusieurs.
8 MENU/HOME	Permet d'afficher le menu.
9 ◀◀/▶▶	Permettent d'effectuer un retour ou une avance rapides sur le disque lorsque vous appuyez sur ces touches pendant la lecture.
10 ◀◀▶▶	Permet d'accéder au début du chapitre ou de la plage qui précède ou qui suit.

Touche de la télécommande	Fonction
11 ► (lecture)/ (pause, appuyez à nouveau pour reprendre une lecture normale)/■ (arrêt)	Touches de mode de lecture.
18 ◀, ▶, ↵, ➔, (+)	Permettent de sélectionner un élément du menu et de valider la sélection.
21 AUDIO	Permet de sélectionner le format ou la plage audio.
22 SUBTITLE	Permet de sélectionner la langue des sous-titres lorsque des sous-titres multilingues sont enregistrés sur un BD-ROM/DVD VIDEO.
23 TOP MENU	Permet d'afficher le menu supérieur/menu du disque.
24 POP UP/MENU	Permet d'afficher le menu contextuel du BD-ROM ou le menu du DVD.
25 CLEAR	Tout en maintenant la touche 13 SHIFT enfoncée, appuyez sur 25 CLEAR.

Pour commander un HDD/DVD COMBO

Touche de la télécommande	Fonction
6 ANGLE	Permet de basculer vers d'autres angles de vue lorsque le DVD VIDEO en contient plusieurs.
8 MENU/HOME	Permet d'afficher le menu.
9 ◀◀/▶▶	Permettent d'effectuer un retour ou une avance rapides sur le disque lorsque vous appuyez sur ces touches pendant la lecture.
10 ◀◀▶▶	Permet de spécifier le chapitre ou la plage qui précède ou qui suit.

Touche de la télécommande	Fonction
11 ► (lecture)/ (pause, appuyez à nouveau pour reprendre une lecture normale)/■ (arrêt)	Touches de mode de lecture.
18 ←, ↑, ↓, →, (+/-)	Permettent de déplacer la surbrillance (curseur) et de sélectionner l'élément.
21 AUDIO	Permet de sélectionner le format ou la plage audio.
22 SUBTITLE	Permet de sélectionner la langue des sous-titres lorsque des sous-titres multilingues sont enregistrés sur un BD-ROM/DVD VIDEO.
23 TOP MENU	Permet d'afficher le menu supérieur/menu du disque.
24 POP UP/MENU	Permet d'afficher le menu contextuel du BD-ROM ou le menu du DVD.
25 CLEAR	Tout en maintenant la touche 13 SHIFT enfoncée, appuyez sur 25 CLEAR.

Pour commander le SAT

Touche de la télécommande	Fonction
8 MENU/HOME	Permet d'afficher le menu.
18 ←, ↑, ↓, →, (+/-)	Permettent de sélectionner un élément du menu et de valider la sélection.
19 GUIDE	Permet d'afficher le menu de guidage.
25 CLEAR	Cette touche fonctionne comme la touche munie d'un point (.). Permet de sélectionner des chaînes numériques à l'aide des touches 0-9 et ENTER. Par exemple, pour saisir « 2.1 », tout en maintenant la touche 14 TV (jaune) enfoncée, appuyez sur « 1 », 25 CLEAR (point), « 2 » et 4 ENTER.

Remarque

- Les explications ci-dessus sont données à titre d'exemple. Selon l'appareil utilisé, il est possible que les opérations précédentes fonctionnent différemment ou que vous ne puissiez pas les réaliser.

Modification des affectations des touches de sélection d'entrée de la télécommande

Vous pouvez modifier les paramètres par défaut des touches de sélection d'entrée en fonction du matériel de votre système. Par exemple, si vous raccordez un lecteur Blu-ray Disc à la prise BD/DVD sur le système, vous pouvez régler la touche BD/DVD sur cette télécommande afin qu'elle commande le lecteur Blu-ray Disc. Vous ne pouvez pas modifier les affectations des touches TV et TUNER de la télécommande.

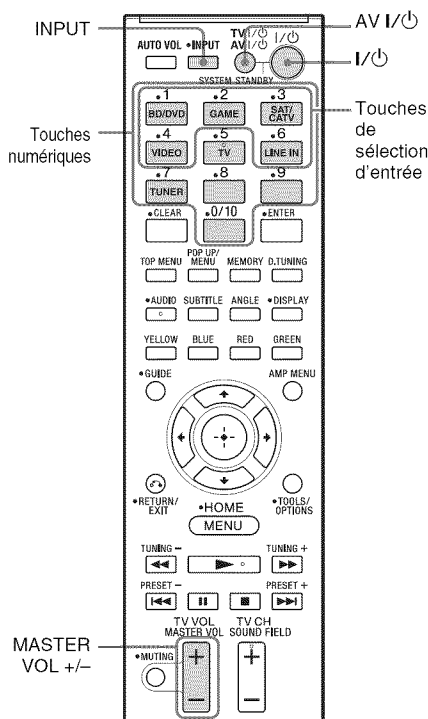

- 1** Tout en maintenant la touche d'entrée dont vous souhaitez modifier l'affectation, appuyez simultanément sur la touche AV I/O et maintenez-la enfoncée.

Exemple : Tout en maintenant la touche BD/DVD enfoncée, appuyez sur AV I/O.

- 2** Tout en maintenant la touche AV I/O enfoncée, relâchez la touche d'entrée sélectionnée à l'étape 1.

Exemple : Tout en maintenant la touche AV I/O enfoncée, relâchez la touche BD/DVD.

- 3** Tout en maintenant la touche AV I/O enfoncée, reportez-vous au tableau suivant et appuyez sur la touche numérique correspondant à la catégorie souhaitée.

Exemple : Tout en maintenant la touche AV I/O enfoncée, appuyez sur 1.

- 4** Relâchez la touche numérique sélectionnée à l'étape 3, puis relâchez la touche AV I/O.

Exemple : Relâchez 1, puis AV I/O.

Vous pouvez maintenant utiliser la touche BD/DVD pour commander le lecteur Blu-ray Disc.

Catégories et touches correspondantes pour BD/DVD, GAME, SAT/CATV et VIDEO

Catégories	Appuyez sur
Lecteur Blu-ray Disc (mode de commande BD1)*	1
Enregistreur Blu-ray Disc (mode de commande BD3)	2
Lecteur DVD (mode de commande DVD1)	3
Enregistreur DVD (mode de commande DVD3)	4
Magnétoscope (mode de commande VTR3)	5
Lecteur CD	6
DSS**	7

* Réglage par défaut défini en usine pour la touche BD/DVD. Pour plus de détails sur les réglages BD1 ou BD3, reportez-vous aux modes d'emploi fournis avec le lecteur Blu-ray Disc ou l'enregistreur Blu-ray Disc.

** Réglage par défaut défini en usine pour la touche SAT/CATV.

Pour supprimer toutes les affectations des touches de la télécommande

Tout en maintenant la touche MASTER VOL- enfoncée, appuyez sur I/⏪ et INPUT. Ensuite, relâchez les touches. Les réglages par défaut de la télécommande sont rétablis.

Sélections et réglages à l'aide du menu de l'amplificateur

Utilisation du menu AMP

Vous pouvez régler les paramètres suivants avec la touche AMP MENU de la télécommande. Les réglages par défaut sont soulignés. Vos réglages sont gardés en mémoire, même si vous débranchez le cordon d'alimentation.

AMP MENU

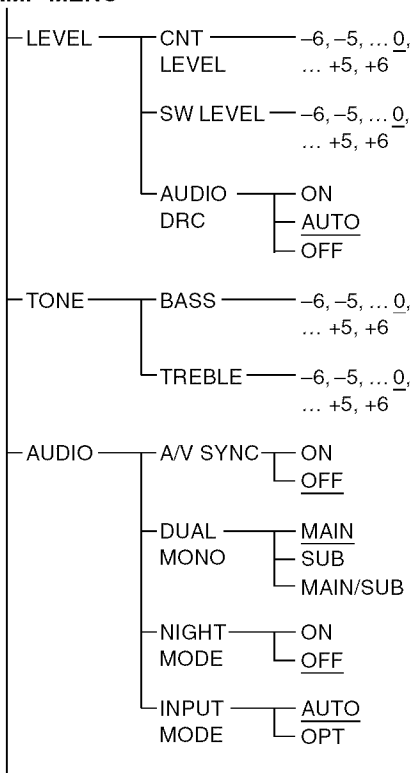

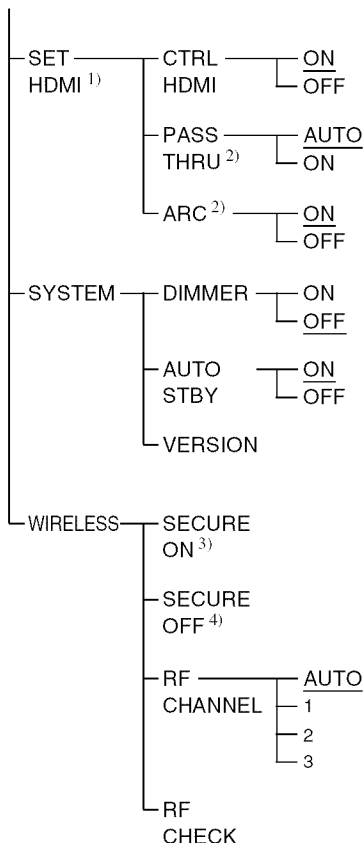

¹⁾ Consultez « Préparation de « BRAVIA » Sync » (page 20).

²⁾ Ce réglage apparaît uniquement lorsque « CTRL HDMI » est réglé sur « ON ».

³⁾ Ce réglage apparaît uniquement lorsque la connexion Secure Link n'est pas activée.

⁴⁾ Ce réglage apparaît uniquement lorsque la connexion Secure Link est activée.

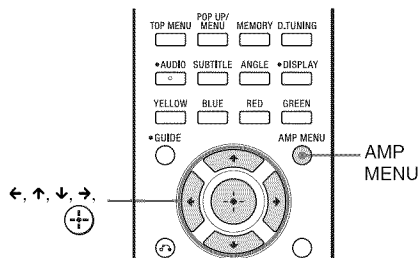

1 Appuyez sur AMP MENU pour activer le menu AMP.

2 Appuyez plusieurs fois sur ←/↑/↓/→ pour sélectionner l'élément et le réglage.

3 Appuyez sur AMP MENU pour désactiver le menu AMP.

Réglage du niveau de signal de l'enceinte centrale ou du caisson de graves (CNT LEVEL, SW LEVEL)

Le son provenant de l'enceinte centrale est émis par les enceintes gauche et droite sur le récepteur.

Vous pouvez régler le niveau et la balance de l'enceinte centrale et du caisson de graves. Les paramètres de « CNT LEVEL » et « SW LEVEL » sont compris entre « -6 » et « +6 » par incréments de 1.

- CNT LEVEL : Permet de régler le niveau de l'enceinte centrale.
- SW LEVEL : Permet de régler le niveau du caisson de graves.

Reproduction du son Dolby Digital à faible volume (AUDIO DRC)

Permet de compresser la gamme dynamique de la plage audio. AUDIO DRC s'applique aux sources Dolby Digital, Dolby Digital Plus et Dolby TrueHD.

- ON : compresse le son en fonction des informations présentes dans le contenu.
- AUTO : compresse le son automatiquement lorsqu'il est au format Dolby TrueHD.
- OFF : le son n'est pas compressé.

Réglage du niveau des graves et des aigus (BASS, TREBLE)

Vous pouvez régler le niveau des graves et des aigus.

Les paramètres de « BASS » et « TREBLE » sont compris entre « -6 » et « +6 » par incréments de 1.

- BASS : permet de régler le niveau des graves.
- TREBLE : permet de régler le niveau des aigus.

Réglage du décalage entre le son et l'image (A/V SYNC)

Vous pouvez retarder le son à l'aide de cette fonction lorsque l'image est plus lente que le son.

- ON : règle le décalage entre l'image et le son.
- OFF : aucun réglage.

Remarque

- Il se peut que vous ne puissiez pas régler parfaitement le décalage entre le son et l'image à l'aide de cette fonction.

Reproduction d'un son diffusé en multiplex (DUAL MONO)

Vous pouvez écouter un son diffusé en multiplex lorsque le système reçoit un signal diffusé en multiplex AC-3.

Remarque

- Pour recevoir un signal AC-3, vous devez raccorder un tuner satellite numérique au récepteur à l'aide d'un câble optique ou coaxial et régler le mode de sortie numérique du tuner satellite numérique sur AC-3.
- MAIN : lecture du canal principal seulement.

- SUB : lecture du canal secondaire seulement.
- MAIN/SUB : le son principal est reproduit par l'enceinte gauche et le son secondaire par l'enceinte droite.

Reproduction du son à faible volume (NIGHT MODE)

Cette fonction permet de bénéficier des effets sonores et d'entendre clairement les dialogues, même à faible volume.

- ON : la fonction « NIGHT MODE » est activée.
- OFF : la fonction est désactivée.

Conseil

- Vous pouvez écouter le son Dolby Digital à faible volume en utilisant AUDIO DRC (page 38).

Réglage du son provenant du tuner satellite (INPUT MODE)

Lorsque le son multicanaux n'est pas émis, même si vous raccordez le récepteur et le tuner satellite à l'aide d'un câble HDMI, raccordez le câble optique numérique.

- AUTO : pour reproduire de préférence le signal audio provenant de la prise d'entrée HDMI SAT/CATV.
- OPT : pour émettre le signal provenant de la prise OPT SAT/CATV IN.

Réglage de la fonction Commande pour HDMI (CTRL HDMI)

Vous pouvez modifier les réglages de la fonction Commande pour HDMI.

- ON : pour régler la Commande pour HDMI sur « ON ».
- OFF : sélectionnez cet élément si vous souhaitez raccorder un appareil non compatible avec « BRAVIA » Sync ou si vous ne disposez pas de prises HDMI, etc.

Utilisation de la fonction d'économie d'énergie lors du passage du signal HDMI (PASS THRU)

Par ailleurs, la consommation électrique en mode veille est automatiquement réduite lors de la mise hors tension du téléviseur.

- **AUTO** : lorsque le téléviseur est sous tension alors que le récepteur est en mode veille, ce dernier reproduit les signaux HDMI provenant de sa prise de sortie HDMI. Ce réglage est recommandé si vous utilisez un téléviseur compatible avec « BRAVIA » Sync. Ce réglage permet d'économiser de l'énergie en mode veille par rapport au réglage « ON ».
- **ON** : lorsque le système est en mode veille, il laisse toujours passer les signaux HDMI.

Remarque

- Lorsque « AUTO » est sélectionné, la durée d'apparition de l'image et du son sur le téléviseur peut être légèrement plus longue qu'avec le réglage « ON ».

Réglage de la fonction Audio Return Channel (ARC)

Vous pouvez modifier les réglages de la fonction Audio Return Channel (ARC).

- **ON** : sélectionnez cette option lorsque vous raccordez le récepteur à un téléviseur compatible avec la fonction Audio Return Channel (ARC) à l'aide d'un câble HDMI.
- **OFF** : sélectionnez cette option lorsque vous raccordez le récepteur à un téléviseur à l'aide d'un cordon optique numérique.

Modification de la luminosité de l'affichage du panneau frontal (DIMMER)

La luminosité de l'affichage du panneau frontal peut être réglée sur un des 2 niveaux.

- **ON** : sombre.
- **OFF** : lumineux.

Fonction de mise en veille automatique (AUTO STBY)

Pour réduire la consommation d'énergie. Le récepteur passe automatiquement en mode veille lorsque vous ne l'utilisez pas pendant environ 30 minutes et s'il ne reçoit pas de signal d'entrée.

- **ON** : la fonction « AUTO STBY » est activée.
- **OFF** : la fonction est désactivée.

Remarque

- En cas de mise hors tension du récepteur à l'aide de la fonction AUTO STBY, il se peut qu'il ne se mette pas automatiquement sous tension lors de la prochaine activation du téléviseur.

Vérification de la version du récepteur (VERSION)

Les informations relatives à la version du micrologiciel actuel apparaissent sur l'affichage du panneau frontal.

Activation de la transmission sans fil entre des appareils spécifiques (SECURE ON)

Vous pouvez spécifier la connexion sans fil à utiliser pour relier le récepteur au caisson de graves à l'aide de la fonction Secure Link. Cette fonction est utile lorsque vous utilisez plusieurs appareils sans fil.



- 1** Sélectionnez « WIRELESS » dans le menu AMP, puis appuyez sur ou ou .
- 2** Sélectionnez « SECURE ON », puis appuyez sur ou ou .

- 3** Lorsque « **START** » apparaît, appuyez sur .
- « **SEARCH** » apparaît et le récepteur cherche l'appareil pouvant être utilisé avec Secure Link.
- Passer à l'étape suivante en 2 minutes.
- Pour quitter la fonction Secure Link pendant la recherche d'un appareil, appuyez sur **←**.

- 4** Appuyez sur **SECURE LINK** à l'arrière du caisson de graves avec la pointe d'un stylo, etc.
- « **COMPLETE** » apparaît sur l'affichage du panneau frontal et le témoin **LINK/STANDBY** sur le caisson de graves s'allume en orange.
- Si « **FAILED** » apparaît sur l'affichage du panneau frontal, vérifiez que le caisson de graves est allumé et essayez d'effectuer à nouveau la procédure à partir de l'étape 1.

- 5** Appuyez sur **AMP MENU**.
- Le menu AMP est désactivé.

Annulation de la fonction Secure Link (SECURE OFF)

- 1** Sélectionnez « **WIRELESS** » dans le menu AMP, puis appuyez sur  ou **→**.
- 2** Sélectionnez « **SECURE OFF** », puis appuyez sur  ou **→**.
- 3** Lorsque « **RELEASE** » apparaît, appuyez sur .
- « **COMPLETE** » apparaît sur l'affichage du panneau frontal.
- 4** Appuyez sur **AMP MENU**.
- Le menu AMP est désactivé.
- 5** Appuyez sur la touche **SECURE LINK** à l'arrière du caisson de graves et maintenez-la enfoncée pendant plusieurs secondes jusqu'à ce que le témoin **LINK/STANDBY** s'allume en vert ou clignote en vert.
- N'oubliez pas d'appuyer sur la touche **SECURE LINK** avec la pointe d'un stylo, etc.

Pour annuler, la fonction Secure Link à l'aide de SECURE LINK

Appuyez sur la touche **SECURE LINK** à l'arrière du caisson de graves et maintenez-la enfoncée pendant plusieurs secondes. Le témoin **LINK/STANDBY** s'allume en vert.

Réglage de la fréquence du système sans fil (RF CHANNEL)

Si vous utilisez plusieurs systèmes sans fil, comme par exemple un LAN (Local Area Network) sans fil ou Bluetooth, il est possible que les signaux sans fil soient instables. Dans ce cas, vous pouvez améliorer la transmission en modifiant le réglage du canal RF suivant.

- **AUTO** : en fonctionnement normal, sélectionnez cette option. Le système sélectionne automatiquement le meilleur canal pour la transmission.
- **1** : réglez la fréquence sur CH1 (LOW 5,736 GHz).
- **2** : réglez la fréquence sur CH2 (MID 5,762 GHz).
- **3** : réglez la fréquence sur CH3 (HIGH 5,814 GHz).

Remarque

- Vous pouvez améliorer la transmission en modifiant le canal de transmission (fréquence) des autres systèmes sans fil. Pour plus de détails, reportez-vous au mode d'emploi des autres systèmes sans fil.

Vérification de l'état des communications sans fil du système sans fil (RF CHECK)

Indique l'activation ou la désactivation du système sans fil sur le récepteur. Une fois la vérification terminée par le récepteur, « **OK** » ou « **NG** » apparaît.

- **OK** : une connexion sans fil est possible.
- **NG** : une connexion sans fil n'est pas possible.

Informations complémentaires

Dépannage

Si vous rencontrez l'une des difficultés suivantes lors de l'utilisation de ce système, consultez ce guide de dépannage pour tenter de remédier au problème. Si le problème persiste, consultez votre revendeur Sony le plus proche.

ALIMENTATION

L'appareil ne se met pas sous tension.

- Vérifiez que le cordon d'alimentation est correctement raccordé.

Le système ne se met pas sous tension en même temps que le téléviseur.

- Réglez la fonction « CTRL HDMI » sur « ON » si « CTRL HDMI » est réglé sur « OFF » (page 39).
- Vérifiez les réglages de l'enceinte du téléviseur. Les réglages des enceintes du téléviseur contrôlent la mise sous tension automatique du système avec le téléviseur.
- Si vous mettez le téléviseur hors tension alors que le son est émis par les enceintes du téléviseur, le système ne se mettra pas sous tension lors de la prochaine mise sous tension du téléviseur.

La fonction Mise hors tension du système ne fonctionne pas.

- Modifiez le réglage du téléviseur pour désactiver automatiquement l'appareil raccordé lorsque vous mettez le téléviseur hors tension. Pour plus de détails, reportez-vous au mode d'emploi du téléviseur.

Le système se met hors tension lorsque vous mettez le téléviseur hors tension.

- Lorsque la fonction Commande pour HDMI est activée, la fonction Mise hors tension du système est active et le système se met hors tension lorsque vous mettez le téléviseur hors tension.

Le système se met automatiquement hors tension.

- La fonction AUTO STBY est activée (page 40).

SON

Le son multicanaux Dolby Digital ou DTS n'est pas reproduit.

- Vérifiez que le Blu-ray Disc, DVD, etc., est enregistré en Dolby Digital ou DTS.
- Lorsque vous raccordez le lecteur Blu-ray Disc, DVD, etc. aux prises d'entrée numériques de ce système, vérifiez les réglages audio (réglages correspondant à la sortie audio) de l'appareil raccordé.

Vous n'arrivez pas à obtenir les effets surround.

- Selon le signal d'entrée et le réglage du champ acoustique, le traitement du son surround peut ne pas fonctionner correctement (page 31). L'effet surround peut être subtil selon le programme ou le disque en cours de lecture.
- Si vous raccordez un lecteur Blu-ray Disc ou un lecteur DVD compatible avec la fonction d'effet surround, il est possible que l'effet surround du système ne fonctionne pas. Dans ce cas, désactivez la fonction d'effet surround de l'appareil raccordé. Pour plus d'informations, reportez-vous au mode d'emploi qui accompagne l'appareil raccordé.

Le système n'émet aucun son provenant du téléviseur.

- Vérifiez le raccordement du cordon optique numérique ou du cordon audio connecté au système et au téléviseur (page 16).
- Vérifiez la sortie audio du téléviseur.
- Si le téléviseur est compatible avec la fonction Audio Return Channel (ARC), réglez les fonctions « CTRL HDMI » et « ARC » sur « ON ».

Le système et le téléviseur reproduisent le son.

- Si la fonction Commande pour HDMI est désactivée ou si l'appareil raccordé n'est pas compatible avec la fonction Commande pour HDMI, coupez le son du système ou du téléviseur.

Le son est en retard sur l'image du téléviseur.

- Réglez la fonction « A/V SYNC » sur « OFF » si « A/V SYNC » est réglé sur « ON ».

Le système ne reproduit aucun son ou ne reproduit que très faiblement le son provenant de l'appareil raccordé.

- Appuyez sur MASTER VOL + et vérifiez le niveau de volume.
- Appuyez sur MUTING ou sur MASTER VOL + pour annuler la fonction de mise en sourdine.
- Vérifiez que la source d'entrée est correctement sélectionnée.
- Vérifiez que tous les câbles et cordons du système de l'appareil raccordé sont complètement insérés.
- Vérifiez les réglages HDMI de l'appareil raccordé.
- Lors de la lecture de contenu compatible avec la technologie de protection des droits d'auteur (HDCP), il n'est pas émis par le caisson de graves.

Aucun son n'est reproduit par les enceintes spécifiques.

- Vérifiez que les connecteurs du cordon d'enceinte sont bien insérés dans les prises.

Le son est interrompu ou s'accompagne de parasites.

- Consultez « Formats pris en charge par ce système » (page 45).

Les niveaux audio gauche et droit varient.

- La fonction « Position Control » (Contrôle de position) fonctionne. Dans ce cas, désactivez la fonction Contrôle de position du téléviseur.

La reproduction du son par le système après sa mise sous tension prend un certain temps.

- Dans les cas suivants, la reproduction du son par le système après sa mise sous tension peut prendre un certain temps :
 - Lorsqu'un appareil raccordé au système à l'aide d'une connexion HDMI n'est pas compatible avec la fonction Commande pour HDMI.

- Lorsque la fonction Commande pour HDMI est désactivée sur un des appareils raccordés.

Dans ces cas, utilisez le système après avoir activé la fonction Commande pour HDMI sur tous les appareils raccordés ou après avoir désactivé la fonction Commande pour HDMI sur tous les appareils, y compris le système.

Son sans fil**La transmission sans fil n'est pas activée ou aucun son n'est émis par le caisson de graves.**

- Vérifiez l'état du témoin LINK/STANDBY sur le caisson de graves.

Éteint :

- Vérifiez que le cordon d'alimentation du caisson de graves est correctement raccordé.
- Mettez le caisson de graves sous tension en appuyant sur la touche I/⏻ du caisson de graves.

- Clignote rapidement en vert :

- ① Appuyez sur I/⏻ sur le caisson de graves. ② Insérez correctement l'émetteur-récepteur sans fil dans le caisson de graves. ③ Appuyez sur I/⏻ sur le caisson de graves.

- Clignote en rouge :

- Appuyez sur I/⏻ pour éteindre le caisson de graves et vérifiez les éléments suivants. ① Un élément bloque-t-il les orifices de ventilation du caisson de graves ?

- Clignote lentement en vert ou orange ou s'allume en rouge :

- Assurez-vous que l'émetteur-récepteur sans fil est inséré correctement dans le récepteur.
- Procédez à nouveau au réglage « SECURE ON » de Secure Link (page 40).
- La transmission du son est mauvaise. Déplacez le caisson de graves afin que le témoin LINK/STANDBY devienne vert ou orange.

- Éloignez le récepteur ou le caisson de graves des autres périphériques sans fil.
- Évitez d'utiliser d'autres périphériques sans fil.

Des parasites sont perceptibles en provenance du caisson de graves ou le son provenant du caisson de graves saute.

- La transmission sans fil est instable. Changez le réglage du « RF CHANNEL ». Pour plus de détails, reportez-vous à la rubrique « Réglage de la fréquence du système sans fil (RF CHANNEL) » (page 41).

IMAGE

Aucune image n'apparaît sur le téléviseur.

- Vérifiez que le téléviseur et le système sont correctement raccordés.
- Vérifiez que le téléviseur est correctement sélectionné.
- Appuyez sur les touches de sélection d'entrée pour changer la source d'entrée.
- Réglez le téléviseur sur le mode d'entrée adéquat.
- Vérifiez que HDMI IN et HDMI OUT sont correctement raccordés.
- Vérifiez que les cordons sont bien insérés dans les prises de l'appareil et de ce système (pages 16, 18).

Aucune image 3D n'apparaît sur le téléviseur.

- Selon le téléviseur ou l'appareil vidéo, il est possible que les images 3D n'apparaissent pas. Vérifiez les formats d'images 3D pris en charge par le système (page 46).

Lorsque le système est en mode veille, le téléviseur ne reproduit aucune image et aucun son.

- Réglez la fonction « CTRL HDMI » sur « ON » si « CTRL HDMI » est réglé sur « OFF » (page 39).

- Lorsque le système est en mode veille, l'image et le son sont émis par l'appareil HDMI sélectionné lors de la dernière mise hors tension du système. Si vous souhaitez écouter un appareil autre que le dernier appareil HDMI sélectionné, écoutez-le à l'aide de l'opération Lecture une touche ou mettez le système sous tension pour sélectionner l'appareil HDMI que vous souhaitez écouter.
- Assurez-vous que « PASS THRU » est réglé sur « ON » dans le menu AMP si vous raccordez au système un appareil non compatible avec « BRAVIA » Sync (page 40).

La télécommande ne fonctionne pas

- Dirigez la télécommande vers le capteur de la télécommande  situé sur le système.
- Retirez tous les obstacles se trouvant entre la télécommande et le système.
- Si les piles de la télécommande sont usées, remplacez-les.
- Assurez-vous de sélectionner la bonne entrée sur la télécommande.

AUTRES

Commande pour HDMI ne fonctionne pas correctement.

- Vérifiez la connexion HDMI (page 16).
- Configurez la fonction Commande pour HDMI sur le téléviseur (page 23).
- Assurez-vous que l'appareil raccordé est compatible avec « BRAVIA » Sync.
- Vérifiez les réglages de la Commande pour HDMI de l'appareil raccordé. Consultez le mode d'emploi fourni avec l'appareil raccordé.
- Si vous modifiez la connexion HDMI, connectez/déconnectez le cordon d'alimentation ou, en cas de coupure de courant, répétez les procédures de « Préparation de « BRAVIA » Sync » (page 20).
- Lorsque vous branchez ou débranchez le cordon d'alimentation, attendez au moins 15 secondes avant d'utiliser le système.

- Si vous raccordez la sortie audio de l'appareil vidéo et le système à l'aide d'un câble HDMI, aucun son ne peut être émis en raison de « BRAVIA » Sync. Dans ce cas, réglez « CTRL HDMI » sur « OFF » (page 22) ou raccordez la prise de sortie audio directement au téléviseur plutôt qu'en passant par le système.

Si le témoin LINK/STANDBY sur le caisson de graves clignote en rouge.

Appuyez sur I/⏻ sur le caisson de graves pour le désactiver et vérifiez le point suivant.

- Un élément bloque-t-il les orifices de ventilation du système ?

Si « PROTECTOR » et « PUSH POWER » apparaissent en alternance sur l'affichage du panneau frontal.

Appuyez sur I/⏻ pour désactiver le système, puis vérifiez le point suivant une fois que le message « STANDBY » a disparu.

- Un élément bloque-t-il les orifices de ventilation du système ?

Si après avoir suivi les étapes ci-dessus le système ne fonctionne toujours pas correctement, réinitialisez-le comme suit :

Utilisez les touches situées sur le système.

1 Appuyez sur I/⏻ pour mettre l'appareil sous tension.

2 Appuyez sur I/⏻ tout en maintenant les touches INPUT SELECTOR et VOLUME – enfoncées.

« COLD RESET » apparaît et le système est réinitialisé. Les réglages par défaut du menu AMP, du champ acoustique, etc., sont rétablis.

Une fois le point ci-dessus vérifié et les problèmes éventuels résolus, mettez le système sous tension. Si vous ne trouvez pas la cause du problème alors que vous avez vérifié le point ci-dessus, consultez le revendeur Sony le plus proche.

Caractéristiques

Formats pris en charge par ce système

Ce système prend en charge les formats d'entrée numériques ci-dessous.

Format	Pris en charge/Non pris en charge
Dolby Digital	○
Dolby Digital Plus	○*
Dolby TrueHD	○*
DTS	○
DTS 96/24	○
DTS-HD Master Audio	○*
DTS-HD High Resolution Audio	○*
DTS-HD Low Bit Rate	○*
Linéaire PCM 2 canaux 48 kHz ou moins	○
Linéaire PCM 7.1 canaux 192 kHz ou moins	○*

* Il est possible de saisir ces formats uniquement avec une connexion HDMI.

Récepteur (STR-CT550WT)

Partie amplificateur

Modèles des États-Unis :
 PUISSANCE DE SORTIE ET DISTORSION HARMONIQUE TOTALE :
 (FTC)

Avant G + Avant D : Avec des charges de 4 ohms, les deux canaux étant excités, de 225 à 20 000 Hz ; puissance efficace minimale de 50 Watts par canal, avec une distorsion harmonique totale de 1 % max. de 250 mW à la puissance de sortie nominale.

PUISSANCE DE SORTIE (référence)

Avant G/Avant D : 134 W (par canal à 4 ohms, 1 kHz)

Modèles du Canada :		Dessus-Dessous (Haut-et-Bas)
PUISSANCE DE SORTIE (nominale)		1920 × 1080p 50 Hz
Avant G + Avant D :	70 W + 70 W (à 4 ohms, 1 kHz, 1 % THD)	Côte à côte (Demi)
PUISSANCE DE SORTIE (référence)		Dessus-Dessous (Haut-et-Bas)
Avant G/Avant D :	134 W (par canal à 4 ohms, 1 kHz)	1920 × 1080p 23,98/24 Hz
Entrées		Paquet d'images
LINE IN	Analogique	Côte à côte (Demi)
TV IN, SAT/CATV IN	Numérique (optique)	Dessus-Dessous (Haut-et-Bas)
VIDEO IN	Numérique (coaxiale)	1920 × 1080p 29,97/30 Hz
Section HDMI section		Paquet d'images
Connecteur	Connecteur HDMI™	Côte à côte (Demi)
Entrées/sortie vidéo	BD/DVD, GAME, SAT/ CATV ;	Dessus-Dessous (Haut-et-Bas)
	640 × 480p, 59,94/60 Hz	1280 × 720p 23,98/24 Hz
	720 × 480p, 59,94/60 Hz	Paquet d'images
	1280 × 720p, 59,94/60 Hz	Côte à côte (Demi)
	1920 × 1080i, 59,94/60 Hz	Dessus-Dessous
	1920 × 1080p, 59,94/60 Hz	(Haut-et-Bas)
	720 × 576p, 50 Hz	1280 × 720p 29,97/30 Hz
	1280 × 720p, 50 Hz	Paquet d'images
	1920 × 1080i, 50 Hz	Côte à côte (Demi)
	1920 × 1080p, 50 Hz	Dessus-Dessous
	1280 × 720p, 29,97/30 Hz	(Haut-et-Bas)
	1920 × 1080p, 29,97/30 Hz	
	1280 × 720p, 23,98/24 Hz	Deep Color : 30 bits/36 bits
	1920 × 1080p, 23,98/24 Hz	BD/DVD, GAME, SAT/ CATV : Consultez «
	Deep Color : 30 bits/36 bits	Formats pris en charge par ce système » (page 45).
Entrées/sortie vidéo (3D)	BD/DVD, GAME, SAT/ CATV ;	
	1280 × 720p 59,94/60 Hz	
	Paquet d'images	
	Côte à côte (Demi)	
	Dessus-Dessous (Haut-et-Bas)	
	1920 × 1080i 59,94/60 Hz	
	Paquet d'images	
	Côte à côte (Demi)	
	Dessus-Dessous (Haut-et-Bas)	
	1920 × 1080p 59,94/60 Hz	
	Côte à côte (Demi)	
	Dessus-Dessous (Haut-et-Bas)	
	1280 × 720p 50 Hz	
	Paquet d'images	
	Côte à côte (Demi)	
	Dessus-Dessous (Haut-et-Bas)	
	1920 × 1080i 50 Hz	
	Paquet d'images	
	Côte à côte (Demi)	
Partie tuner		
Système		PLL synthétiseur numérique verrouillé par quartz
Partie tuner FM		
Plage de syntonisation	87,5 - 108,0 MHz	
	(pas de 100 kHz)	
Antenne		Fil d'antenne FM
Bornes d'antenne		75 ohms, non équilibrées
Caractéristiques générales		
Puissance de raccordement		120 V CA, 60 Hz
Consommation électrique		
	Marche : 50 W	
	Mode veille : 0,3 W ou moins (la Commande pour HDMI est désactivée.)	
Dimensions (approx.)	270 mm × 60 mm × 286 mm (10 3/4 po. 2 3/8 po. × 11 3/8 po.) (l/h/p)	

Poids (approx.) 1,9 kg (4 li. 4 on.)

Enceinte (SS-CT550W)

Enceinte avant
Enceinte Bass Reflex
Enceinte 50 mm (2 po.), type conique × 2
Impédance nominale 4 ohms
Dimensions (approx.) 948,2 mm × 75 mm × 40 mm (37 3/8 po. × 3 po. × 1 5/8 po.) (l/h/p)
Poids (approx.) 2,3 kg (5 li. 2 on.)
Cordons de l'enceinte 3 m

Caisson de graves (SA-WCT550W)

Partie amplificateur

PUISSANCE DE SORTIE (référence) 134 W (par canal à 4 ohms, 100 Hz)
Enceinte Caisson de graves, Bass reflex
Enceinte 160 mm (6 3/8 po.) type conique
Impédance nominale 4 ohms
Puissance de raccordement 120 V CA, 60 Hz
Consommation électrique
Marche : 30 W
Mode veille : 0,5 W ou moins
Dimensions (approx.) 270 mm × 389 mm × 280,5 mm (10 3/4 po. × 15 3/8 po. × 11 1/8 po.) (l/h/p)
Poids (approx.) 8,8 kg (19 li. 7 on.)

Émetteur-récepteur sans fil (EZW-RT50)

Système de communication Spécification de l'audio sans fil version 1.0
Bande de fréquence 5,736 GHz - 5,814 GHz
Puissance de raccordement 3,3 V CC, 300 mA
Méthode de modulation DSSS
Dimensions 30 mm × 9 mm × 60 mm (1 1/4 po. × 3/8 po. × 2 3/8 po.) (l/h/p)
Poids 10 g (4 on.)

La conception et les caractéristiques sont sujettes à modification sans préavis.

Index

A

A/V SYNC 39
ADVANCED AUTO VOLUME 12
Affichage du panneau frontal 11
AUDIO DRC 38
Audio Return Channel (ARC) 17, 24
AUTO STBY 40

B

BASS 39

C

Champ acoustique 31
CNT LEVEL 38
Cordon optique numérique 16

D

DIMMER 40
DISPLAY 30
DUAL MONO 39

I

INPUT MODE 39
INPUT SELECTOR 9
Installation 13

M

Menu AMP 37

N

NIGHT MODE 39

P

Positionnement du système 13
PROTECTOR 45

R

Raccordement
 fil d'antenne FM 19
 Lecteur Blu-ray Disc 16

Lecteur DVD 16, 18
PlayStation®2 18
PlayStation®3 16
Téléviseur 16
 tuner de télévision par câble 16, 18
 tuner satellite 16, 18

Radio 27
Réinitialiser 45
RF CHANNEL 41

S

SECURE ON 40
Sourdisse 12
Stations radio 28
SW LEVEL 38
Système sans fil 20

T

Télécommande
 avant l'utilisation 8
 utilisation 12, 32
TREBLE 39

V

VOLUME 9, 12

ADVERTENCIA

Para reducir el riesgo de incendios o electrocución, no exponga el aparato a la lluvia ni a la humedad.

La unidad no estará desconectada de la fuente de alimentación de ca mientras esté conectada a la toma de pared, aunque se haya apagado la propia unidad.

Para reducir el riesgo de incendio, no cubra los orificios de ventilación del aparato con periódicos, manteles, cortinas, etc.

No coloque objetos con llamas al descubierto como, por ejemplo, velas encendidas encima del aparato.

Para reducir el riesgo de incendio o de sufrir descargas eléctricas, no exponga el aparato a goteos o salpicaduras, ni coloque encima de éste recipientes que contengan líquidos como, por ejemplo, jarrones.

Dado que el enchufe del cable de alimentación se utiliza para desconectar la unidad de la fuente de alimentación, conecte la unidad en una toma de ca de fácil acceso. En caso de percibir alguna anomalía en la unidad, desconecte inmediatamente el enchufe del cable de alimentación de la toma de ca.

No sitúe el aparato en un espacio cerrado, como una estantería o un armario empotrado.

No exponga las baterías ni los aparatos con baterías instaladas a fuentes de calor excesivo como la luz solar, el fuego o similares.

Solo para usos interiores.

Para clientes en los EE. UU.



Este símbolo señala al usuario la presencia de "voltaje peligroso" sin aislamiento en el interior del aparato de tal intensidad que podría presentar riesgo de descarga eléctrica.



Este símbolo indica al usuario que el manual que acompaña a este aparato contiene instrucciones importantes referentes a su funcionamiento y mantenimiento.

Registro de propiedad

El modelo y los números de serie se encuentran en la parte inferior del receptor. Registre el número de serie en el espacio que se encuentra a continuación. Consúltelo cuando deba llamar a un distribuidor Sony con respecto a este producto.

N.º de modelo HT-CT550W

N.º de serie _____

Instrucciones de seguridad importantes

- 1) Lea estas instrucciones.
- 2) Conserve estas instrucciones.
- 3) Preste atención a las advertencias.
- 4) Siga las instrucciones.
- 5) No utilice este aparato cerca del agua.
- 6) Límpielo sólo con un paño seco.
- 7) No bloquee los orificios de ventilación. Instale el aparato según las instrucciones del fabricante.
- 8) No instale el equipo cerca de fuentes de calor, como radiadores, rejillas de calefacción, estufas u otros aparatos (incluidos amplificadores) que producen calor.
- 9) No anule el propósito de seguridad del enchufe polarizado o enchufe con descarga a tierra. Un enchufe polarizado dispone de dos hojas, una más ancha que la otra. Un enchufe de tipo conexión a tierra tiene dos hojas y una tercera clavija para la conexión a tierra. La hoja ancha o la tercera clavija se proporcionan por razones de seguridad. Si el enchufe suministrado no entra en la toma, contacte a un electricista para que reemplace la toma obsoleta.
- 10) Evite pisar o perforar los cables de alimentación, sobre todo en la parte del enchufe, en los receptáculos y en el punto en el que el cable sale del equipo.
- 11) Use solamente los accesorios indicados por el fabricante.
- 12) Use solamente con el carrito, soporte, trípode, ménsula o mesa indicados por el fabricante, o que se venden con el equipo. Al utilizar el carrito, tenga cuidado al desplazar el carrito con el aparato, para evitar lesiones y que se vuelque el equipo.



- 13) Desenchufe este equipo durante tormentas eléctricas o cuando no se vaya a utilizar por períodos prolongados.
- 14) Consulte a personal de servicio calificado para cualquier mantenimiento. Se requiere servicio de mantenimiento cuando se ha dañado el equipo de algún modo, tal como cuando se daña el cable o enchufe de alimentación, se ha derramado líquido sobre el equipo o han caído objetos dentro de él, se ha expuesto el equipo a lluvia o humedad o cuando el equipo no opera como de costumbre o se ha dejado caer.

La siguiente declaración de la FCC (Comisión Federal de Comunicaciones) sólo se aplica a la versión de este modelo fabricado para la venta en los EE. UU. Las demás versiones no cumplen con las regulaciones técnicas de la FCC.

NOTA:

Este equipo ha sido sometido a pruebas y se ha determinado que cumple con los límites requeridos por los aparatos digitales de la clase B, en cumplimiento con la Sección 15 de las regulaciones de la FCC. Estas especificaciones han sido diseñadas para proporcionar una protección razonable contra interferencias perjudiciales en una instalación residencial. Este equipo genera, utiliza y puede emitir energía de radiofrecuencia y, de no ser instalado y utilizado de acuerdo con las instrucciones podría ocasionar interferencias perjudiciales en las comunicaciones de radio. No obstante, no se garantiza que no ocurra ninguna interferencia en una instalación particular. Si el presente equipo causa interferencia en la recepción de radio o televisión, que puede determinarse al apagar y encender el equipo, se recomienda que el usuario intente corregir la interferencia mediante una o más de las siguientes medidas:

- Cambie la orientación o ubicación de la antena de recepción.
- Aumente la separación entre el equipo y el receptor.
- Conecte el equipo en una toma de circuito distinta a la que está conectado el receptor.
- Consulte con su distribuidor o con un técnico especializado en radio/televisión para solicitar asistencia.

PRECAUCIÓN

Queda notificado que ante cualquier cambio o modificación que no haya sido aprobado expresamente en este manual podría anular su poder para utilizar este equipo.

Para el receptor (STR-CT550WT)

La placa de identificación y la fecha de marca de fabricación se ubican en la parte externa inferior.

Las siguientes indicaciones se ubican en la parte externa inferior.

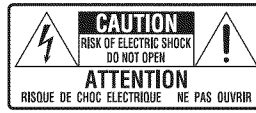

Para el transmisor receptor inalámbrico (EZW-RT50)

Este dispositivo cumple con la Sección 15 de las regulaciones de la FCC. El funcionamiento depende de las siguientes dos condiciones: (1) este dispositivo no puede ocasionar interferencias perjudiciales, y (2) este dispositivo debe aceptar cualquier interferencia recibida, incluidas las interferencias que puedan ocasionar un funcionamiento no deseado.

Este equipo no debe colocarse ni utilizarse junto con otras antenas o transmisores.

Este equipo cumple con los límites de exposición a radiaciones de la FCC establecidos para equipos no controlados y cumple con las directrices de exposición a radiofrecuencia (RF) de la FCC del suplemento C de OET65.

Este equipo debe instalarse y utilizarse con una distancia mínima de 20 cm entre el radiador y el usuario (sin incluir las extremidades: manos, muñecas, pies y tobillos).

ES

Para los clientes de Canadá

Para el transmisor receptor inalámbrico (EZW-RT50)

Este equipo digital de Clase B cumple con la normativa ICES-003 de Canadá.

Su funcionamiento está sujeto a las dos condiciones siguientes: (1) este dispositivo no debe provocar interferencias y (2) este dispositivo debe aceptar cualquier interferencia, incluidas las que pueden causar un funcionamiento no deseado.

Este equipo cumple con los límites de exposición a radiaciones de la IC establecidos para equipos no controlados y cumple con las directrices de exposición a radiofrecuencia (RF) de la RSS-102 de IC.

Este equipo debe instalarse y utilizarse con una distancia mínima de 20 cm entre el radiador y el usuario (sin incluir las extremidades: manos, muñecas, pies y tobillos).

Precauciones

Seguridad

- En caso de que caiga algún objeto sólido o líquido dentro del sistema, desconéctelo y solicite al personal especializado que realice una verificación antes de volver a utilizarlo.
- No se apoye en el receptor o en el altavoz potenciador de graves, dado que podría caerse y lastimarse o podría ocasionar daños en el sistema.

Fuentes de alimentación

- Antes de conectar el sistema, compruebe que la tensión de funcionamiento sea idéntica a su fuente de alimentación local. La tensión de funcionamiento se indica en la placa de identificación en la parte posterior del receptor.
- Si no va a utilizar el sistema por un tiempo prolongado, asegúrese de desconectarlo de la toma de pared. Para desconectar el cable de alimentación de ca, tire del enchufe, nunca del cable.
- Una clavija del enchufe es más ancha que la otra por motivos de seguridad y entrará en la toma de pared de una sola manera. Si no puede insertar la totalidad del enchufe en la toma, comuníquese con su proveedor.
- El cable de alimentación de ca sólo deberá ser reemplazado en un centro de servicio autorizado.

Acumulación térmica

Si bien el sistema se calienta durante su funcionamiento, no se trata de una anomalía. El uso prolongado de este sistema puede provocar un incremento considerable de la temperatura en la parte trasera e inferior del sistema. Para evitar quemarse, no toque el sistema.

Ubicación

- Instale el sistema en un lugar con ventilación adecuada para evitar el recalentamiento interno y prolongar la vida útil del sistema.
- No instale el sistema cerca de fuentes de calor, como radiadores o conductos de aire caliente, ni en lugares expuestos a la luz solar directa, polvo excesivo, vibraciones mecánicas o golpes.
- No coloque objetos en la parte posterior del receptor que puedan bloquear las ranuras de ventilación y ocasionar fallas de funcionamiento.
- No coloque el sistema cerca de equipos como televisores, videograbadoras o lectores de cintas. (Si el sistema se utiliza junto con un televisor, una videograbadora o un lector de cintas y se coloca demasiado cerca de ese equipo, es posible que se genere ruido y que la calidad de la imagen se vea

afectada. Esto se produce especialmente cuando se utiliza una antena interior. Por lo tanto, recomendamos la utilización de una antena exterior.)

- Tenga cuidado al colocar el sistema en superficies que han sido tratadas de manera especial (encerados, barnizados con aceites, pulidos, etc.), ya que puede mancharse o decolorarse.
- Tenga cuidado para evitar posibles lesiones producidas con los bordes del receptor o del altavoz potenciador de graves.

Funcionamiento

Antes de conectar otro equipo, asegúrese de apagar y desenchufar el sistema.

Si encuentra irregularidades en el color en la pantalla de un televisor cercano

Gracias a su diseño de protección magnética, este sistema puede instalarse cerca de un televisor. Sin embargo, es posible que todavía se observen ciertas irregularidades en el color de la pantalla según el tipo de televisor que utilice.

En caso de que observe irregularidades en el color...

Desconecte la alimentación del televisor y vuelva a conectarla después de 15 ó 30 minutos.

Si vuelve a observar irregularidades en el color...

Aleje el sistema del televisor.

Limpiar

Limpie el sistema con un paño seco y suave. No utilice estropajos abrasivos, detergente en polvo ni disolventes, como alcohol o bencina.

Si desea realizar alguna pregunta o solucionar algún problema relacionado con el sistema, póngase en contacto con el distribuidor Sony más cercano.

Derechos de autor

Este sistema incorpora Dolby® Digital y DTS® Digital Surround System.

* Fabricado con licencia de Dolby Laboratories. Dolby y el símbolo de la doble D son marcas comerciales de Dolby Laboratories.

** Fabricado bajo licencia según Patente de los EE. UU. N.º: 5.451.942; 5.956.674; 5.974.380; 5.978.762; 6.226.616; 6.487.535; 7.212.872; 7.333.929; 7.392.195; 7.272.567 y otras patentes emitidas y pendientes en los EE. UU. y el resto del mundo.

DTS, DTS-HD y el símbolo son marcas comerciales registradas y DTS-HD Master Audio y los logotipos de DTS son marcas comerciales de DTS, Inc. El producto incluye software. © DTS, Inc. Reservados todos los derechos.

Este sistema incorpora tecnología High-Definition Multimedia Interface (HDMI™).

HDMI, el logotipo de HDMI y High-Definition Multimedia Interface son marcas comerciales o marcas comerciales registradas de HDMI Licensing LLC en los EE. UU. y otros países.

El logotipo de “BRAVIA” es una marca comercial de Sony Corporation.

“x.v.Colour” (x.v.Color) y el logotipo de “x.v.Colour (x.v.Color)” son marcas comerciales de Sony Corporation.

“PlayStation®” es una marca comercial registrada de Sony Computer Entertainment Inc.

Tabla de contenido

Precauciones	4	Ajustes avanzados	
Procedimientos iniciales		Cómo controlar equipos Sony con el mando a distancia.....	32
Desembalaje	7	Cómo cambiar las asignaciones de los botones de entrada del mando a distancia	35
Índice de componentes y controles	9	Configuración y ajustes mediante el menú del amplificador	37
Cómo colocar el sistema	13	Información adicional	
Instalación de los transmisores receptores inalámbricos suministrados	15	Solución de problemas	42
Cómo conectar el altavoz.....	15	Especificaciones	45
Cómo conectar el televisor y el reproductor, etc.	16	Índice	48
Cómo conectar otros equipos.....	18		
Cómo conectar la antena monofilar de FM	19		
Cómo conectar un cable de alimentación de ca.....	20		
Cómo configurar el sistema inalámbrico	20		
Cómo prepararse para “BRAVIA” Sync	20		
Cómo configurar la salida de sonido del equipo conectado	22		
Opciones de reproducción			
¿Qué es “BRAVIA” Sync?	23		
Uso de las características de “BRAVIA” Sync	23		
Operación del sistema mediante el mando a distancia suministrado.....	26		
Funciones del sintonizador			
Cómo escuchar la radio	27		
Cómo programar emisoras de radio	28		
Cómo escuchar estaciones de radio memorizadas	28		
Cómo asignar un nombre a las emisoras memorizadas	29		
Cómo visualizar el nombre de la emisora o la frecuencia en el visor del panel frontal.....	30		
Función de sonido envolvente			
Cómo disfrutar del efecto de sonido envolvente.....	31		

Procedimientos iniciales

Desembalaje

- Receptor (STR-CT550WT) (1)
- Antena monofilar de FM (1)
- Manual de instrucciones (1)
- Garantía (1)

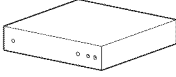

- Altavoz potenciador de graves (SA-WCT550W) (1)
- Cable digital óptico para televisor (2,5 m) (1)

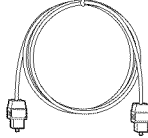
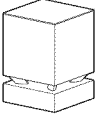

- Altavoz (SS-CT550W) (1)
- Mando a distancia (RM-AAU113) (1)

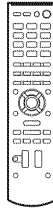

- Almohadillas para la base del altavoz (4)

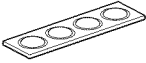

- Transmisor receptor inalámbrico (EZW-RT50) (2)
- Pilas R6 (tamaño AA) (2)

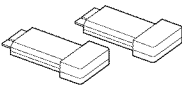

Cómo insertar las pilas en el mando a distancia

Inserte dos pilas R6 (tamaño AA) (suministradas) de forma que sus extremos \oplus y \ominus coincidan con el diagrama del interior del compartimiento del mando a distancia. Para utilizar el mando a distancia, apunte hacia el sensor del mando a distancia  que se encuentra en la parte frontal del receptor.

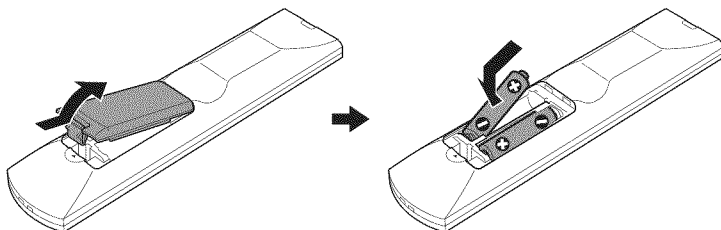

Notas

- No deje el mando a distancia en lugares extremadamente cálidos o húmedos.
- No emplee pilas nuevas junto con usadas.
- No deje caer ningún objeto extraño dentro de la carcasa del mando a distancia, sobre todo al sustituir las pilas.
- No exponga el sensor del mando a distancia a la luz solar directa ni a dispositivos de iluminación. Si lo hace, puede provocar una falla de funcionamiento.
- Cuando tenga previsto que no va a utilizar el mando a distancia durante mucho tiempo, extraiga las pilas para evitar su corrosión y posibles daños por fugas.

Índice de componentes y controles

Para obtener más información, consulte las páginas indicadas entre paréntesis.

Receptor

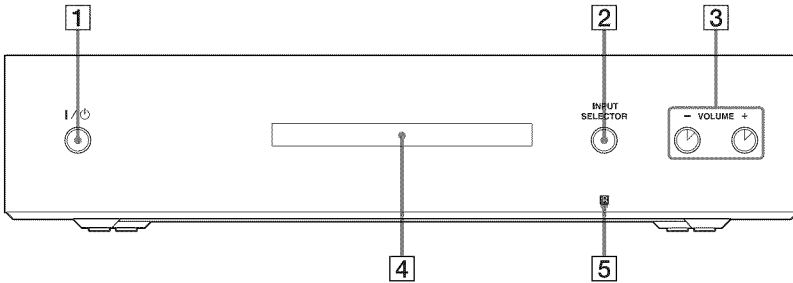

1 I/⏻ (encendido/en espera)

2 INPUT SELECTOR

Presione este botón para seleccionar la fuente de entrada para reproducir.

Cada vez que presiona el botón, la fuente de entrada cambia cíclicamente de la siguiente manera:

TV → BD/DVD → GAME →
SAT/CATV → VIDEO → LINE IN →
TUNER FM → TV.....

3 VOLUME +/-

4 Visor del panel frontal (página 11)

5  (sensor del mando a distancia)

Altavoz potenciador de graves

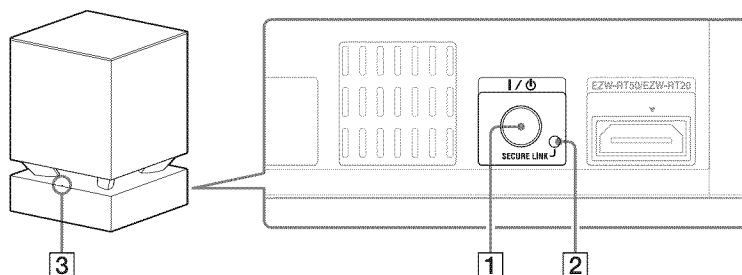

- 1 I/⏻ (botón de encendido)
- 2 SECURE LINK botón (página 40)
- 3 Indicador LINK/STANDBY

Puede comprobar el estado de la transmisión inalámbrica entre el receptor y el altavoz potenciador de graves.

- Se enciende de color verde:
El sistema está encendido, la transmisión inalámbrica está activada y se están recibiendo señales de sonido.
- Se enciende de color ámbar:
El sistema está encendido, la transmisión inalámbrica está activada con la función Secure Link y se están recibiendo señales de sonido.
- Parpadea rápidamente de color verde:
El transmisor receptor inalámbrico no está insertado correctamente en la ranura correspondiente (EZW-RT50/EZW-RT20).
- Parpadea lentamente de color verde o ámbar:
La transmisión inalámbrica no está activada.
- Se enciende de color rojo:
El altavoz potenciador de graves está en modo de espera (página 20).
- Se apaga:
El altavoz potenciador de graves está apagado.
- Parpadea de color rojo:
La protección del altavoz potenciador de graves está activada (página 45).

Visor del panel frontal (en el receptor)

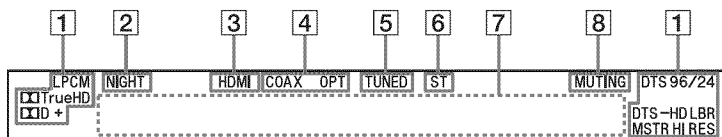

1 Indicadores de formato de audio

Se encienden en función del formato de audio que funciona como entrada del sistema.

LPCM: Lineal PCM

TrueHD: Dolby TrueHD

D: Dolby Digital

D+: Dolby Digital Plus

DTS

DTS 96/24*

DTS-HD LBR: DTS-HD Low Bit Rate

DTS-HD MSTR: DTS-HD Master Audio

DTS-HD HI-RES: DTS-HD High

Resolution Audio

* Sólo se enciende cuando ingresa una señal DTS 96/24 mientras “2CH STEREO” está seleccionado como campo acústico. Si selecciona un campo acústico diferente a “2CH STEREO”, no se enciende.

2 NIGHT (página 39)

Se ilumina en NIGHT MODE.

3 HDMI (página 16)

Se ilumina cuando ingresa una señal HDMI o cuando una señal Audio Return Channel (ARC) está ingresando al sistema mientras “TV” está seleccionado como fuente de entrada.

4 COAX/OPT

Se ilumina según la toma que esté utilizando, DIGITAL COAX o DIGITAL OPT.

5 TUNED (página 28)

Se ilumina cuando se sintoniza en una emisora de radio FM.

6 ST (página 28)

Se enciende cuando se recibe un programa estéreo FM.

7 Área de visualización de mensajes

Muestra el volumen, la fuente de entrada seleccionada, etc.

8 MUTING

Se enciende cuando se apaga el sonido.

Mando a distancia

Esta sección describe el funcionamiento del altavoz potenciador de graves y del botón del altavoz. Consulte página 32 para obtener detalles sobre el funcionamiento del botón del equipo conectado.

Nota

- Apunte con el mando a distancia hacia el sensor del mando a distancia () del receptor.

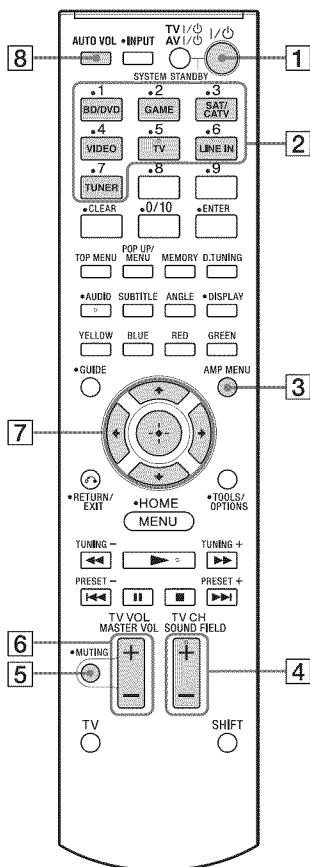

1 I/⏻ (encendido/en espera)

2 Botones de entrada

Presione uno de los botones para seleccionar el equipo que desea utilizar.

3 AMP MENU (página 37)

4 SOUND FIELD +/- (página 31)

5 MUTING

6 MASTER VOL +/-

Presione este botón para ajustar el volumen.

7 ←, ↑, ↓, →, ⊕

Presione ←, ↑, ↓, → para seleccionar los elementos del menú. Luego presione ⊕ para ingresar la selección.

8 AUTO VOL (volumen)

Presione este botón para reducir fluctuaciones en el volumen durante la reproducción de contenido o programas (función ADVANCED AUTO VOLUME). Esta función es útil, por ejemplo, cuando el sonido de un comercial es más alto que el de los programas de televisión.

Notas

- La función AUTO VOL (volumen) no es la adecuada para escuchar CD.
- La función AUTO VOL (volumen) se activa solamente cuando Dolby Digital, DTS y PCM lineal se están ingresando al sistema. Si cambia a otra fuente de entrada, es posible que el sonido sea más alto que antes.

- * Los botones 5, ►, AUDIO y SOUND FIELD + tienen un punto táctil. Utilícelo como gafa durante el funcionamiento.

Cómo colocar el sistema

Las ilustraciones a continuación son ejemplos sobre cómo instalar el altavoz.

Nota

- Cuando selecciona un lugar para el receptor o el Altavoz potenciador de graves, no bloquee la ventilación de calor en el panel posterior del receptor o del potenciador de graves.

Instalación del altavoz en un televisor

Puede instalar el altavoz en los siguientes modelos de televisores (no suministrados) utilizando el soporte del altavoz WS-CT550B40/46 (no suministrado):

XBR-46HX92□, KDL-46HX82□,
KDL-46NX72□, KDL-46HX72□,
KDL-40/46EX72□, KDL-40/46EX62□

* En los nombres de los modelos reales, la "□" indica números y/o caracteres específicos para cada modelo.

Desde abril de 2011.

- Cómo instalar el altavoz en un soporte de televisor

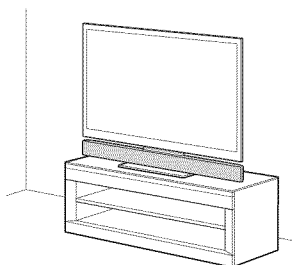

- Cómo colgar el altavoz y el televisor en una pared

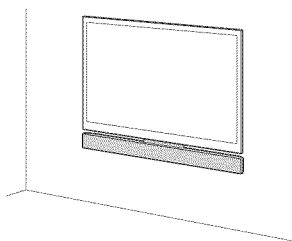

Cómo instalar el altavoz y el televisor por separado

Si no puede instalar el altavoz en el televisor, puede instalarlo como se muestra a continuación.

- Instalación del altavoz en un estante

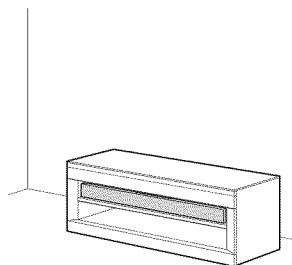

Nota

- Para evitar vibraciones del altavoz o movimiento mientras escucha, coloque las almohadillas para la base del altavoz suministradas en las cuatro esquinas inferiores del altavoz.

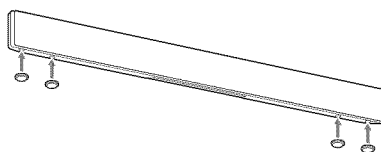

- Instalación del altavoz en una pared (página 14)

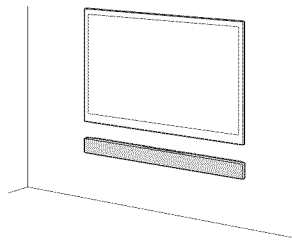

continuación

Instalación del altavoz en una pared

Puede instalar el altavoz en la pared.

Notas

- Utilice los tornillos adecuados para el material y la resistencia de la pared. Dado que las placas de yeso son muy frágiles, coloque los tornillos firmemente en una viga de la pared. Instale el altavoz en un área reforzada de la pared que sea vertical y plana.
- Asegúrese de solicitar la instalación a distribuidores o contratistas autorizados por Sony. Preste especial atención a la seguridad durante la instalación.
- Sony no se responsabiliza por accidentes o daños ocasionados por una instalación incorrecta, resistencia insuficiente de la pared, instalación incorrecta de los tornillos o desastres naturales, etc.

- 1 Prepare los tornillos (no suministrados) adecuados para los orificios en la parte posterior del altavoz. Consulte las ilustraciones que se muestran a continuación.**

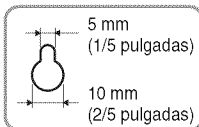
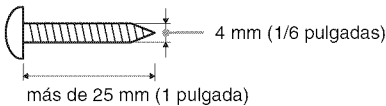

Orificio en la parte posterior del altavoz

- 2 Apriete los tornillos en la pared. Los tornillos deben sobresalir entre 6 y 7 mm (aprox. 1/4 pulgadas).**

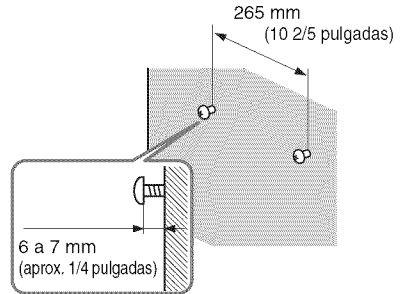

- 3 Cuelgue el altavoz en los tornillos.**

Alinee los orificios en la parte posterior del altavoz con los tornillos, a continuación, cuelgue el altavoz en los dos tornillos.

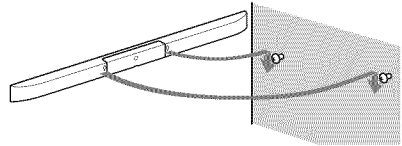

Instalación de los transmisores receptores inalámbricos suministrados

Inserte los dos transmisores receptores inalámbricos en la ranura (EZW-RT50/EZW-RT20) para transmisores receptores inalámbricos en el panel posterior del receptor y el altavoz potenciador de graves.

Panel posterior del receptor

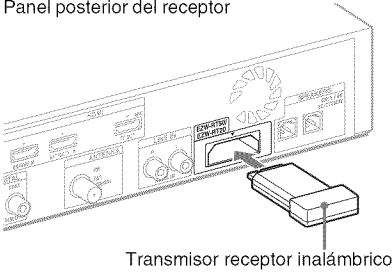

Transmisor receptor inalámbrico

Panel posterior del altavoz potenciador de graves

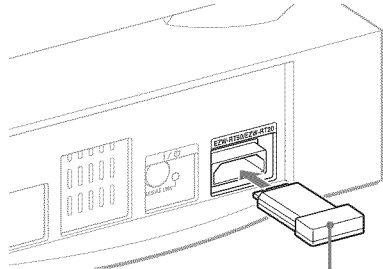

Transmisor receptor inalámbrico

Cómo conectar el altavoz

Los conectores del cable del altavoz están codificados con colores según el tipo de altavoz. Conecte los conectores del cable del altavoz de modo que coincidan con el color de las tomas SPEAKERS.

Parte posterior del receptor

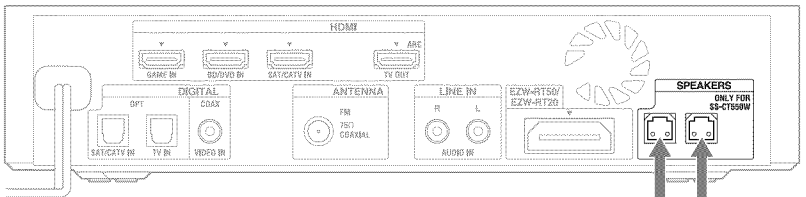

Rojo Blanco

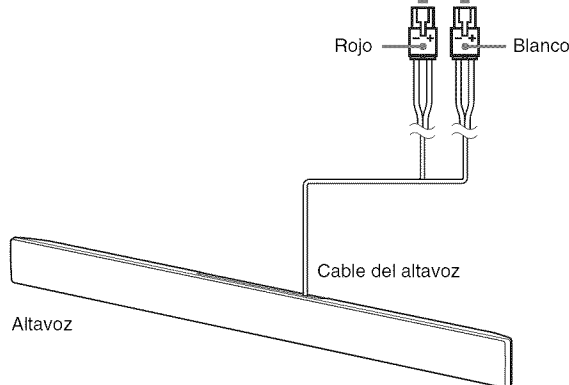

Cable del altavoz

Altavoz

Cómo conectar el televisor y el reproductor, etc.

Conecte el televisor y/o el reproductor, etc. al sistema mediante las tomas HDMI con un cable HDMI. Si conecta un equipo compatible con Sony "BRAVIA" Sync con un cable HDMI y ajusta la función Control para HDMI mediante el televisor para cada equipo conectado, la operación se puede simplificar. Consulte "¿Qué es "BRAVIA" Sync?" (página 23).

Para este sistema, recomendamos que conecte productos con la marca "BRAVIA" Sync.

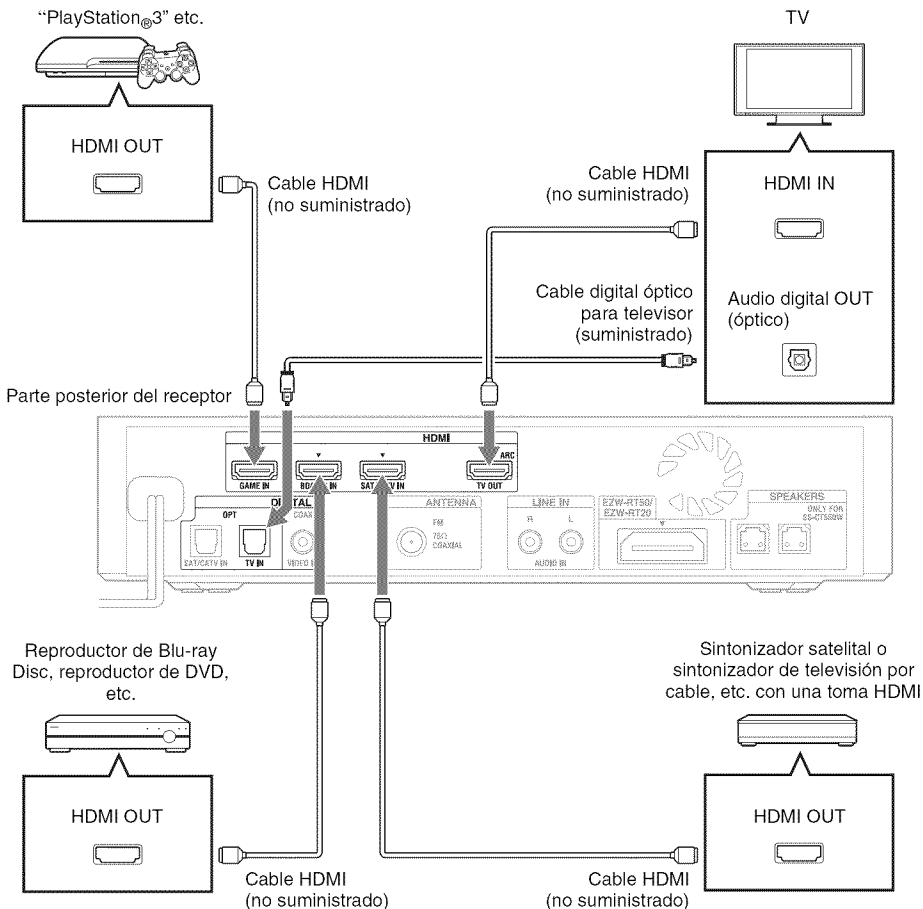

Notas

- Todas las tomas HDMI del sistema funcionan de la misma manera. Si desea conectar un reproductor de DVD además de un reproductor de Blu-ray Disc, utilice cualquier toma HDMI disponible.
- El sistema es compatible con la función Audio Return Channel (ARC). Si conecta el sistema a la toma HDMI en televisores compatibles con Audio Return Channel (ARC) con un cable HDMI, no necesita conectar el televisor al sistema con el cable óptico digital (página 39).
- Si el televisor es compatible con la función Audio Return Channel (ARC), tendrá las letras “ARC” junto a la toma HDMI del televisor. Aunque conecte un cable HDMI a la toma, si la toma de entrada HDMI no es compatible con la función Audio Return Channel (ARC), no podrá utilizar la función Audio Return Channel (ARC).
- La función Audio Return Channel (ARC) sólo está disponible cuando Control para HDMI está activado.
- Según el sintonizador satelital, es posible que el sonido multicanal no se escuche. En este caso, conecte un cable óptico digital además de un cable HDMI y ajuste “INPUT MODE” en “OPT” en el menú AMP (página 39).
- Las conexiones de la toma HDMI tienen prioridad como el ajuste predeterminado si conecta diferentes equipos al sistema mediante las tomas DIGITAL OPT y HDMI.

Sugerencia

- Aunque el sistema esté desactivado (modo en espera activo), la señal HDMI se enviará del equipo conectado al televisor mediante la conexión HDMI. Puede disfrutar de la imagen y el sonido provenientes del equipo en el televisor.

Cómo conectar otros equipos

Si conecta un equipo que no tiene tomas HDMI, como "PlayStation®2", un reproductor de DVD, un sintonizador de satélite o un sintonizador de televisión por cable, etc., ajuste "CTRL HDMI" en "OFF" en el menú AMP del sistema (página 22).

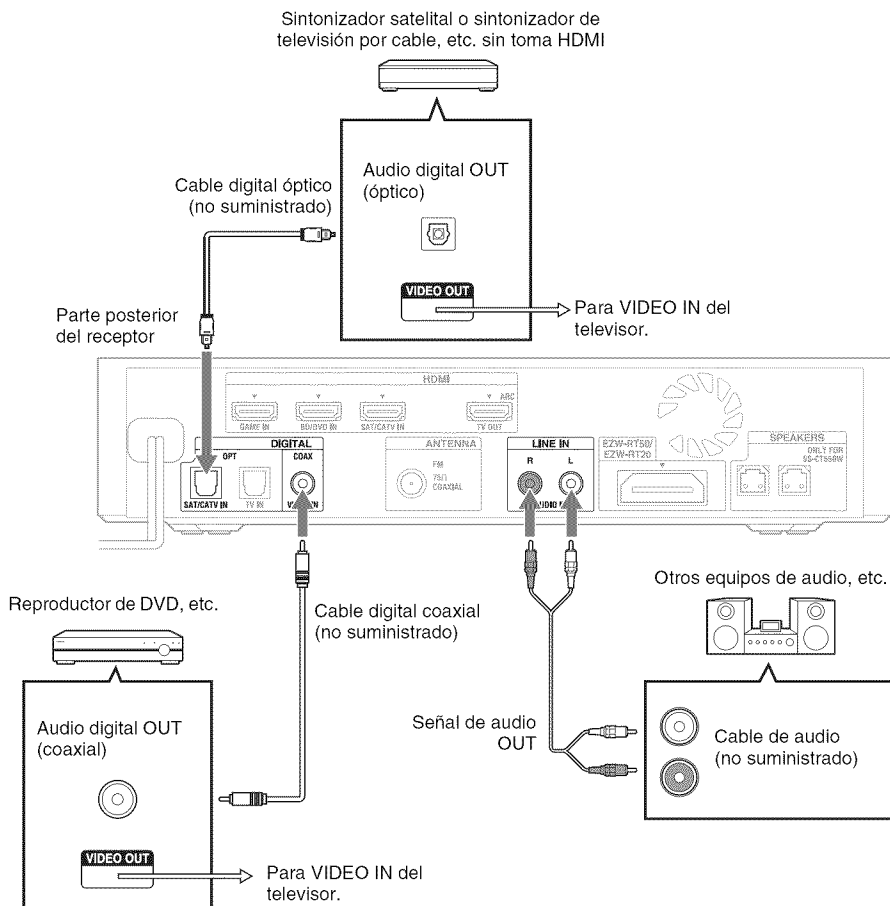

Cómo conectar la antena monofilar de FM

Cómo conectar la antena monofilar de FM a la toma FM 75 Ω COAXIAL.

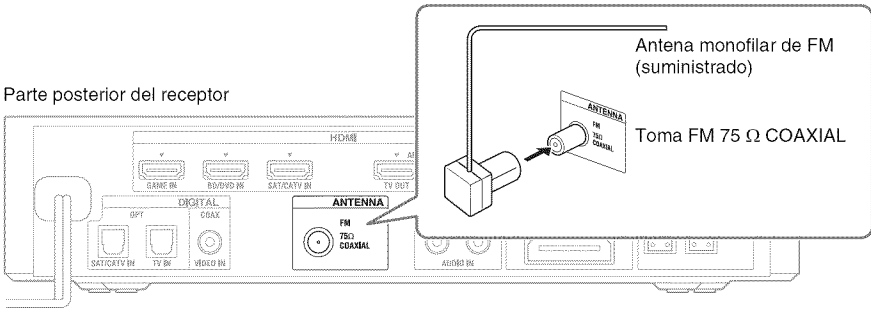

Notas

- Asegúrese de extender completamente la antena monofilar de FM.
- Luego de conectar la antena monofilar de FM, manténgala en una posición lo más horizontal posible.
- No utilice la antena monofilar de FM mientras está atada.
- Inserte toda la antena monofilar de FM firmemente en el terminal.

Sugerencia

- Si la recepción de la señal de FM es deficiente, utilice un cable coaxial de 75 ohmios (no suministrado) para conectar el receptor a una antena de FM exterior como se muestra a continuación.

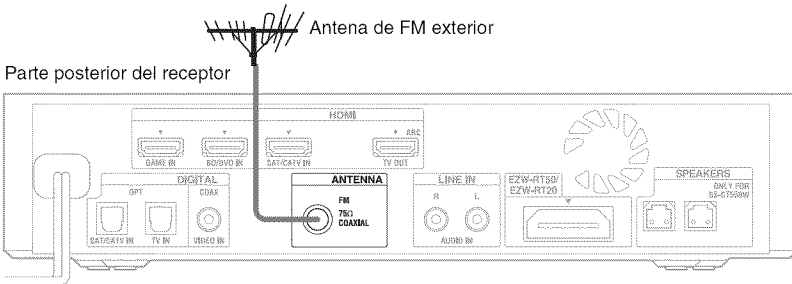

Cómo conectar un cable de alimentación de ca

Antes de conectar el cable de alimentación de ca del receptor y el altavoz potenciador de graves a una toma de pared, conecte todos los demás equipos y el televisor al sistema.

Notas

- Luego de conectar el cable de alimentación de CA, espere aproximadamente 20 segundos antes de encenderlo presionando I/⏻ en el receptor.
- Conecte el sistema a una toma de ca de fácil acceso. En caso de percibir alguna anomalía en el sistema, desconecte inmediatamente el enchufe del cable de alimentación de la toma de ca.

Cómo configurar el sistema inalámbrico

El receptor transmite sonido desde el equipo al altavoz potenciador de graves. Para activar la transmisión inalámbrica, realice los siguientes pasos.

- 1 Compruebe que los transmisores receptores inalámbricos (suministrados) estén insertados en la ranura (EZW-RT50/EZW-RT20) para transmisores receptores inalámbricos en el panel posterior del receptor y el altavoz potenciador de graves.**

Para conocer más detalles, consulte “Instalación de los transmisores receptores inalámbricos suministrados” (página 15).

- 2 Presione I/⏻ para encender el receptor.**

Si la transmisión inalámbrica está activada, el indicador LINK/STANDBY se enciende de color verde.

Si el indicador LINK/STANDBY no se enciende, consulte “Altavoz potenciador de graves” (página 10) y “Sonido inalámbrico” (página 43).

Acerca del modo en espera

El altavoz potenciador de graves ingresa en modo de espera de manera automática (el indicador LINK/STANDBY se enciende de color rojo) cuando el receptor está en modo de espera o la transmisión inalámbrica no está activada.

El altavoz potenciador de graves se enciende de manera automática (el indicador LINK/STANDBY se enciende de color verde) si el receptor está encendido y la transmisión inalámbrica está activada.

Para especificar una conexión inalámbrica

Si utiliza varios productos inalámbricos, puede evitar interferencias especificando la conexión inalámbrica que desea usar para enlazar el receptor al altavoz potenciador de graves (función Secure Link).

Para conocer más detalles, consulte “Cómo activar la transmisión inalámbrica entre unidades específicas (SECURE ON)” (página 40).

Cómo prepararse para “BRAVIA” Sync

Si conecta equipos Sony compatibles con “BRAVIA” Sync mediante un cable HDMI (no suministrado), puede controlar otros equipos usando sólo un mando a distancia.

Para utilizar “BRAVIA” Sync, active la función Control para HDMI para el equipo conectado. Si utiliza un televisor Sony que tiene una función Control para HDMI, al establecer esta función en el televisor se activa la función Control para HDMI del sistema y del otro equipo conectado simultáneamente.

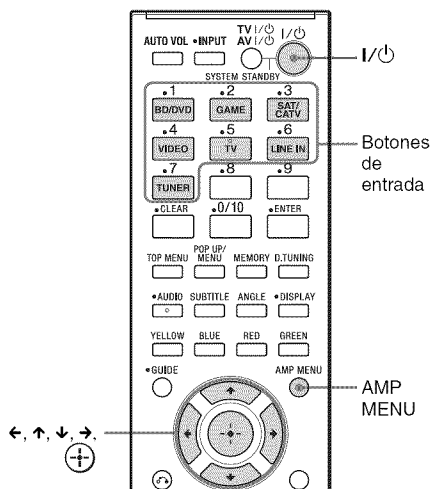

- 1** Asegúrese de que el sistema esté conectado al televisor y a los componentes conectados mediante cables HDMI (no suministrados).
- 2** Encienda el sistema, el televisor y el equipo conectado.
- 3** Seleccione la entrada del sistema y la entrada HDMI de TV (BD/DVD, GAME o SAT/CATV), de manera que se muestre una imagen del equipo conectado.
- 4** Observe la lista de equipos HDMI en el menú del televisor y active la función Control para HDMI para el equipo conectado.

La función Control para HDMI para el sistema y el equipo conectado se activan simultáneamente.

Después de finalizar los ajustes, aparecerá “COMPLETE” en el visor del panel frontal.

Nota

- Para conocer más detalles sobre los ajustes del televisor y el equipo conectado, consulte el Manual de instrucciones del televisor y del equipo.

Si el mensaje “COMPLETE” no aparece después de realizar los pasos mencionados anteriormente

Active la función Control para HDMI para el sistema y el equipo conectado por separado. La configuración predeterminada de la función Control para HDMI del sistema es “ON”.

- 1** Presione AMP MENU.
- 2** Presione \uparrow/\downarrow varias veces hasta que aparezca “SET HDMI” y, a continuación, presione \oplus o \rightarrow .
- 3** Presione \uparrow/\downarrow varias veces hasta que aparezca “CTRL HDMI” y, a continuación, presione \oplus o \rightarrow .
- 4** Presione \uparrow/\downarrow para seleccionar “ON”.
La función Control para HDMI está activada.
- 5** Presione AMP MENU.
Se desactiva el menú AMP.
- 6** Seleccione la entrada del sistema conectado al equipo para el que desea utilizar la función Control para HDMI (BD/DVD, GAME o SAT/CATV).
- 7** Active la función Control para HDMI del equipo conectado.
Para obtener más detalles sobre la configuración del equipo conectado, consulte el Manual de instrucciones del equipo.

Si agrega o vuelve a conectar un equipo

Realice los pasos de “Cómo prepararse para “BRAVIA” Sync” (página 20) y “Si el mensaje “COMPLETE” no aparece después de realizar los pasos mencionados anteriormente” nuevamente.

Notas

- Si la función Control para HDMI para el equipo conectado no se puede establecer simultáneamente al configurar la función “CONTROL FOR HDMI” del televisor, establezca la función Control para HDMI a través del menú del equipo conectado.

continuación

- Para conocer más detalles sobre los ajustes del televisor y el equipo conectado, consulte el Manual de instrucciones del televisor y del equipo.

Para activar o desactivar la función Control para HDMI

Desactive la función Control para HDMI cuando conecte equipos no compatibles con “BRAVIA” Sync o equipos que no tienen tomas HDMI, etc.

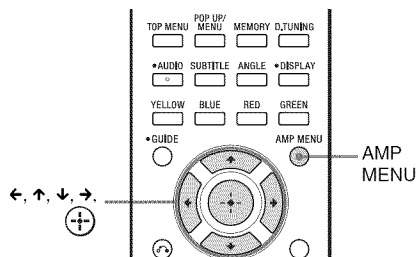

- 1** Presione AMP MENU.
- 2** Presione ↑/↓ varias veces hasta que aparezca “SET HDMI” y, a continuación, presione (↑) o →.
- 3** Presione ↑/↓ para seleccionar “CTRL HDMI” y, a continuación, presione (↑) o →.
- 4** Presione ↑/↓ para seleccionar “OFF”.
- 5** Presione AMP MENU.

Se desactiva el menú AMP.

Cómo configurar la salida de sonido del equipo conectado

Para emitir audio digital multicanal, compruebe la configuración de salida de audio digital en el equipo conectado.

Por ejemplo, para un reproductor de Blu-ray Disc, compruebe que “Audio (HDMI)” esté establecido en “Auto”.

Para conocer más detalles, consulte las instrucciones de funcionamiento suministradas con el equipo conectado.

Opciones de reproducción

¿Qué es “BRAVIA” Sync?

Cuando se conectan componentes Sony que son compatibles con “BRAVIA” Sync a través de un cable HDMI (no suministrado), el funcionamiento se simplifica de la siguiente manera:

- Apagado del sistema (página 23)
- Control de audio del sistema (página 23)
- Audio Return Channel (ARC) (página 24)
- Reproducción mediante una pulsación (página 24)
- Ahorro de energía (página 24)
- Scene Select (página 24)
- Home Theatre Control (página 24)
- Position Control (página 25)

“BRAVIA” Sync es compatible con televisores Sony, reproductores de Blu-ray Disc/DVD, amplificadores de audio/vídeo, etc., con la función Control para HDMI.

CONTROL FOR HDMI es un estándar de función de control mutuo utilizado por CEC (Consumer Electronics Control) para HDMI (High-Definition Multimedia Interface).

Notas

- Es posible que las siguientes características funcionen con equipos que no sean Sony; sin embargo, no se garantiza la compatibilidad con estos equipos que cumplen con la especificación HDMI CEC.
 - Apagado del sistema
 - Control de audio del sistema
 - Audio Return Channel (ARC)
 - Reproducción mediante una pulsación
- Las siguientes características son exclusivas de los equipos fabricados por Sony. No pueden funcionar en equipos que no son Sony.
 - Ahorro de energía
 - Scene Select
 - Home Theatre Control
 - Position Control
- Los equipos que no son compatibles con “BRAVIA” Sync no pueden activar estas características.

- Dependiendo del equipo conectado, es posible que Control para HDMI no funcione. Consulte las instrucciones de funcionamiento del equipo.

Uso de las características de “BRAVIA” Sync

Apagado del sistema

Si apaga el televisor mediante el botón de encendido del mando a distancia del televisor, el receptor y el equipo conectado se apagan automáticamente.

Acerca del encendido del sistema

Si la última vez que se apagó el televisor el sonido se estaba emitiendo desde los altavoces del receptor, el receptor se enciende automáticamente cuando se enciende el televisor.

Para encender otros equipos conectados que no sean el receptor, debe hacerlo individualmente por cada equipo.

Puede encender equipos conectados utilizando el menú Inicio del televisor.

Notas

- Si apaga el televisor mientras el sonido proviene del altavoz del televisor, el sistema no se encenderá la próxima vez que encienda el televisor.
- Dependiendo del método de conexión que se utilice, es posible que el equipo conectado no se pueda apagar. Para conocer más detalles, consulte las instrucciones de funcionamiento suministradas con el equipo conectado.

Control de audio del sistema

Puede disfrutar del sonido del televisor desde los altavoces del sistema mediante una simple operación. También puede ajustar el volumen y apagar el sonido del sistema mediante el mando a distancia del televisor.

Presione I/⏻ para encender el receptor.

El sonido se emite desde los altavoces del sistema. Cuando se apaga el receptor, el sonido vuelve a emitirse desde los altavoces del televisor.

continuación

Notas

- Si se enciende el televisor antes de encender el receptor, el sonido del televisor no se emitirá inmediatamente.
- Según el modelo del televisor, cuando se ajusta el volumen del receptor mediante el mando a distancia del televisor, el nivel de volumen aparece en la pantalla del televisor, de la misma manera que aparecería cuando lo ajusta directamente. En este caso, el nivel de volumen que aparece en la pantalla del televisor y en el visor del panel frontal puede diferir.

Audio Return Channel (ARC)

Si el televisor es compatible con la tecnología Audio Return Channel (ARC), una conexión con cable HDMI también envía una señal de audio digital desde el televisor al receptor. No es necesario que realice una conexión de audio por separado para escuchar el sonido del televisor desde el receptor.

Si no desea utilizar la función Audio Return Channel (ARC), conecte el receptor y el televisor mediante un cable óptico digital y ajuste "ARC" en "OFF" en el menú AMP.

Para conocer más detalles, consulte "Para ajustar la función Audio Return Channel (ARC)" (página 39).

Reproducción mediante una pulsación

Cuando reproduce un equipo conectado al sistema, el sistema y el televisor conectado se encienden automáticamente y se cambian a la entrada HDMI correspondiente.

Nota

- Según el modelo del televisor, es posible que no se emita el inicio del programa.

Sugerencia

- El receptor no se enciende cuando se enciende el televisor si la última vez que se apagó el televisor el sonido se estaba emitiendo desde los altavoces del televisor. Puede disfrutar de las imágenes y el sonido provenientes de ese equipo en el televisor.

Ahorro de energía

Si conecta al receptor un televisor compatible con "BRAVIA" Sync, el consumo de energía se reduce mediante el modo en espera que detiene la transmisión de la señal HDMI cuando se apaga el televisor.

Esta función se activa con el ajuste "AUTO" predeterminado.

Si utiliza un televisor que no es compatible con "BRAVIA" Sync, ajuste el "PASS THRU" a "ON" en el menú AMP porque la función de ahorro de energía en su televisor podría ser activada en forma permanente.

Para conocer más detalles, consulte "Cómo usar la función de ahorro de energía en paso directo de la señal HDMI (PASS THRU)" (página 39).

Notas

- Esta función se encuentra disponible sólo cuando "CTRL HDMI" se ajusta en "ON" en el menú AMP.
- El receptor consume aproximadamente 6 vatios de energía, aunque el receptor mismo se haya desactivado (modo en espera activo) cuando "PASS THRU" está ajustado en "ON" en el menú AMP.

Scene Select

Si el televisor conectado al receptor es compatible con "Scene Select", el campo acústico cambia automáticamente, optimizado según el programa que se está reproduciendo en el televisor conectado.

Presione el botón Scene Select en el control remoto de su televisor.

El campo acústico cambia automáticamente, optimizado según el programa que se está reproduciendo en el televisor conectado.

Home Theatre Control

Si el televisor conectado al receptor es compatible con un "Home Theatre Control", en la pantalla del televisor aparece un icono para aplicaciones de Internet. Puede cambiar una fuente de entrada o cambiar los campos acústicos mediante el control remoto de su televisor. También puede ajustar el nivel de graves y

agudos del altavoz al ajustar la calidad del sonido.

Nota

- Para utilizar la función “Home Theatre Control”, es necesario que el televisor tenga acceso a un servicio de banda ancha.

Para conocer más detalles, consulte el Manual de instrucciones de su televisor.

Position Control

Si el receptor está conectado a un televisor que es compatible con el Control de dispositivo externo del “Position Control” (Control de posición), el receptor ajusta al balance del volumen izquierdo y derecho automáticamente, optimizado de acuerdo a la función “Position Control” (Control de posición) en el televisor conectado.

Para conocer más detalles, consulte el Manual de instrucciones de su televisor.

Notas sobre las conexiones HDMI

- Utilice un cable High Speed HDMI. Si utiliza un cable HDMI estándar, es posible que las imágenes 1080p, Deep Color o 3D no se muestren correctamente.
- Se recomienda usar un cable HDMI autorizado o un cable HDMI Sony.
- No recomendamos usar un cable de conversión HDMI-DVI.
- Si la imagen es deficiente o si el sonido no se emite desde un equipo conectado a través del cable HDMI, compruebe la configuración del equipo conectado.
- Las señales de audio (frecuencia de muestreo, longitud de bits, etc.) transmitidas desde una toma HDMI pueden estar suprimidas por el equipo conectado.
- Es posible que el sonido se interrumpa cuando se cambie la frecuencia de muestreo o los números de los canales de las señales de salida de audio del equipo de reproducción.
- Si el componente conectado no es compatible con la tecnología de protección de derechos de autor (HDCP), es posible que la imagen y el sonido de la toma HDMI TV OUT se

distorsione o no se emita.

En este caso, compruebe la especificación del componente conectado.

- Cuando “TV” está seleccionado como fuente de entrada del sistema, las señales de video provenientes de la toma de entrada HDMI (BD/DVD, GAME, SAT/CATV) que se seleccionó la última vez se transmiten desde la toma HDMI TV OUT.
- Este sistema es compatible con transmisión Deep Color, “x.v.Color” y 3D.
- Para disfrutar de imágenes 3D, conecte equipos de televisión y video compatibles con 3D (reproductor de Blu-ray Disc, grabadora de Blu-ray Disc, “PlayStation®3”, etc.) al sistema utilizando cables High Speed HDMI, póngase anteojos 3D y reproduzca el contenido compatible con 3D.

Operación del sistema mediante el mando a distancia suministrado

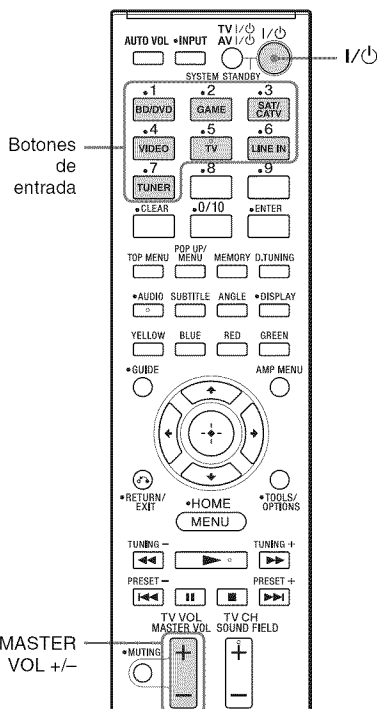

- 1** Encienda el equipo conectado.
- 2** Encienda el sistema.
- 3** Presione los botones de entrada para visualizar la fuente de entrada en el visor del panel frontal.

Fuente de entrada	Equipo que se puede reproducir
TV	Televisor, etc. conectado a la toma de TV IN
BD/DVD	Reproductor de Blu-ray Disc, etc., conectado a la toma BD/DVD IN
GAME	Videjuego, etc., conectado a la toma GAME IN

Fuente de entrada	Equipo que se puede reproducir
SAT/CATV	Sintonizador satelital o sintonizador de televisión por cable, etc., conectado a la toma SAT/CATV IN
VIDEO	Reproductor de DVD, etc., conectado a la toma DIGITAL COAX VIDEO IN
LINE IN	Reproductor de CD, etc., conectado a la toma LINE IN
TUNER FM	La radio FM incorporada

- 4** En el caso de equipos de video, cambie la entrada del televisor a la entrada HDMI que eligió en el paso 3.

Para conocer más detalles, consulte el Manual de instrucciones de su televisor.

- 5** Ajuste el volumen con los botones MASTER VOL +/-.

Sugerencias

- Cuando conecta equipos compatibles con "BRAVIA" Sync, los pasos 2 a 4 se llevan a cabo automáticamente.
- Cuando conecta equipos no compatibles con "BRAVIA" Sync, el sonido se puede transmitir desde el altavoz del televisor. En este caso, baje el volumen del altavoz del televisor al mínimo.

Funciones del sintonizador

Cómo escuchar la radio

Puede ingresar la frecuencia de una emisora directamente mediante los botones numéricos.

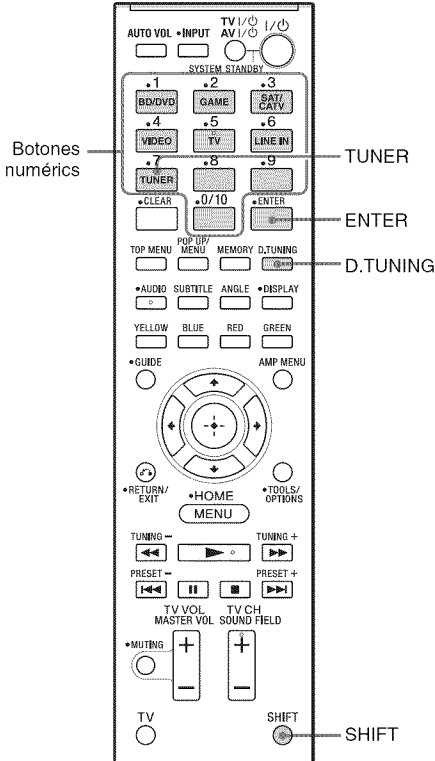

1 Presione TUNER.

Aparece "TUNER FM" en el visor del panel frontal.

2 Presione D.TUNING.

3 Mientras mantiene presionado el botón SHIFT (1), presione los botones numéricos (2) para ingresar la frecuencia.

Ejemplo: 88.00 MHz

Mientras mantiene presionado SHIFT, seleccione 8 → 8 → 0 → 0.

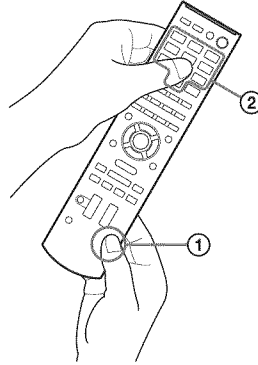

4 Mientras mantiene presionado SHIFT, presione ENTER.

Si no puede sintonizar una emisora

Asegúrese de haber ingresado la frecuencia correcta. En caso contrario, repita los pasos 2 a 4. Si aún no puede sintonizar una emisora, es probable que esa frecuencia no se utilice en su área.

Cómo programar emisoras de radio

Puede programar hasta 20 estaciones FM. Antes de realizar la sintonización, asegúrese de bajar el volumen al mínimo.

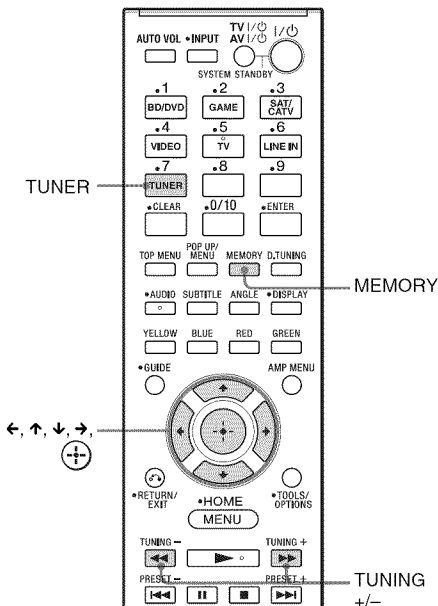

1 Presione TUNER.

2 Mantenga presionado TUNING +/- hasta que se inicie la exploración automática.

La exploración se detiene cuando el sistema sintoniza una emisora. Aparecerán "TUNED" y "ST" (para programas estéreo) en el visor del panel frontal.

3 Presione MEMORY.

El número de memorización aparece en el visor del panel frontal.

4 Presione ↑/↓ para seleccionar el número de memorización que desea.

5 Presione (+/-).

Aparecerá "COMPLETE" en el visor del panel frontal y se almacenará la emisora.

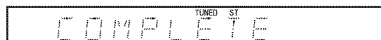

6 Repita los pasos 2 a 5 para almacenar más emisoras.

Para cambiar el número de memorización

Repita desde el paso 3 de "Cómo programar emisoras de radio".

Cómo escuchar estaciones de radio memorizadas

En primer lugar, guarde las emisoras de radio en la memoria del sistema (consulte "Cómo programar emisoras de radio" (página 28)).

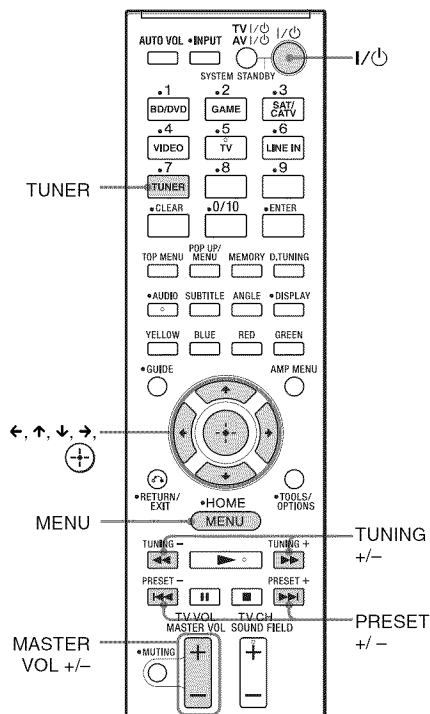

1 Presione TUNER.

Se sintonizará la última emisora sintonizada.

2 Presione PRESET +/- varias veces para seleccionar la emisora memorizada.

Cada vez que presione el botón, el sistema sintonizará una emisora memorizada. Para seleccionar directamente el número de la emisora memorizada, pulse los botones numéricos mientras mantiene presionado el botón SHIFT.

3 Ajuste el volumen con los botones MASTER VOL +/-.

Para escuchar estaciones de radio que no están memorizadas

Utilice la sintonización manual o automática que se indica en el paso 2.

Para la sintonización manual, consulte "Cómo escuchar la radio" (página 27).

Para usar la sintonización automática, mantenga presionado TUNING +/- . La sintonización automática se detiene cuando el sistema se sintoniza en una estación. Para detener la sintonización automática mientras está en curso, presione TUNING +/- .

Si el sonido de un programa de FM no es claro

Si el sonido de un programa de FM no es claro, seleccione la recepción monoaural. La recepción será de mejor calidad, aunque se perderá el efecto estéreo.

1 Presione MENU.

2 Presione \uparrow/\downarrow varias veces hasta que "FM MODE" aparezca en el visor del panel frontal y presione \oplus o \rightarrow .

3 Presione \uparrow/\downarrow para seleccionar "MONO".

- STEREO: recepción estéreo.
- MONO: recepción monoaural.

4 Presione \oplus .

El ajuste se ha realizado.

5 Presione MENU.

Sugerencia

- Para mejorar la recepción, reoriente la antena monofilar de FM (suministrado).

Cómo asignar un nombre a las emisoras memorizadas

Puede introducir un nombre para las emisoras memorizadas. Estos nombres (por ejemplo, "XYZ") aparecen en el visor del panel frontal cuando se selecciona una emisora.

Puede introducir un nombre de 10 caracteres como máximo.

Tenga en cuenta que sólo se puede introducir un nombre para cada emisora memorizada.

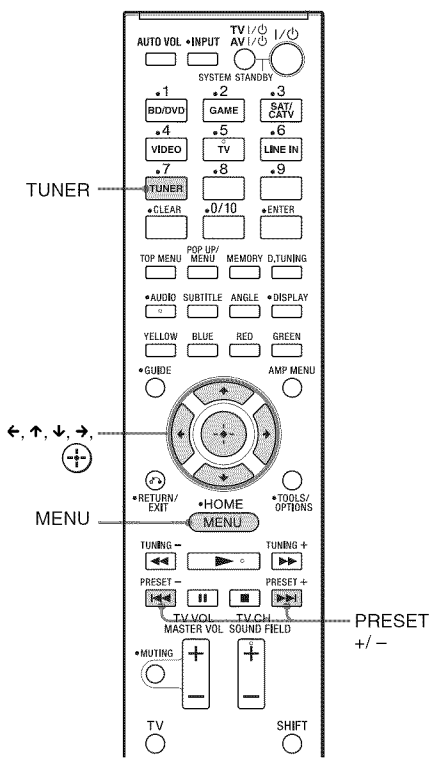

1 Presione TUNER.

Se sintonizará la última emisora sintonizada.

2 Presione PRESET +/- varias veces para seleccionar la emisora memorizada para la que desea crear un nombre.

continuación

3 Presione MENU.

4 Presione \uparrow/\downarrow varias veces hasta que "NAME IN" aparezca en el visor del panel frontal.

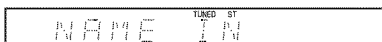

5 Presione \oplus .

6 Cree un nombre utilizando $\leftarrow/\uparrow/\downarrow/\rightarrow$.

Presione \uparrow/\downarrow para seleccionar un carácter y, a continuación, presione \rightarrow para mover el cursor a la siguiente posición.

Se pueden ingresar letras, números y otros símbolos para el nombre de una emisora de radio.

Si ingresa un carácter incorrecto

Presione \leftarrow/\rightarrow varias veces hasta que el carácter que desea cambiar parpadee y, a continuación, presione \uparrow/\downarrow para seleccionar el carácter deseado.

7 Presione \oplus .

Aparecerá "COMPLETE" en el visor del panel frontal y se almacenará el nombre de la emisora.

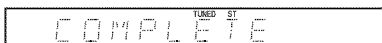

8 Presione MENU.

Sugerencia

- Puede verificar la frecuencia en el visor de panel frontal al presionar DISPLAY varias veces.

Cómo visualizar el nombre de la emisora o la frecuencia en el visor del panel frontal

Cuando el sistema está ajustado en "TUNER FM", puede verificar la frecuencia a través del visor del panel frontal.

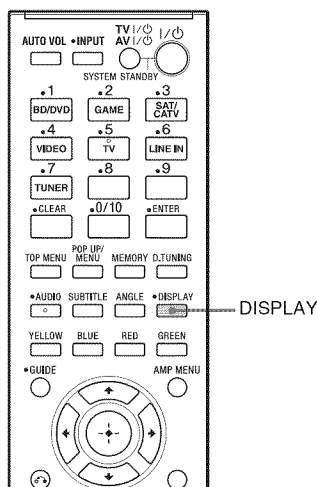

Presione DISPLAY.

Cada vez que presiona DISPLAY, el nombre de la emisora y la frecuencia alternan en el visor del panel frontal.

Sugerencias

- Si ingresó el nombre de una emisora memorizada, se mostrará el nombre de esa emisora.
- Luego de algunos segundos, la frecuencia en el visor de panel frontal cambia al nombre de la emisora.

Función de sonido envolvente

Cómo disfrutar del efecto de sonido envolvente

Este sistema puede crear sonido envolvente multicanal. Puede seleccionar uno de los campos acústicos preprogramados optimizados del sistema.

Comprobación del campo acústico

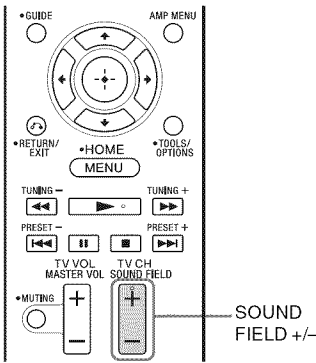

Presione **SOUND FIELD +/-**.

El campo acústico actual aparece en el visor del panel frontal.



Cómo seleccionar el campo acústico

Presione **SOUND FIELD +/-** varias veces.

Cada vez que presiona **SOUND FIELD +/-**, el visor cambia cíclicamente de la siguiente manera:

STANDARD ↔ MOVIE ↔ DRAMA ↔
 NEWS ↔ SPORTS ↔ GAMING ↔
 MUSIC ↔ 2CH STEREO ↔ STANDARD...

El ajuste predeterminado de la función Campo acústico del sistema es "STANDARD".

Campos acústicos disponibles

Campo acústico	Efecto
STANDARD	Se adapta a varias fuentes.
MOVIE	Recrea sonido realista y de alta potencia, además de diálogos claros.
DRAMA	Ideal para telenovelas.
NEWS	Produce claramente la voz del presentador.
SPORTS	Produce claramente los comentarios jugada tras jugada y sonidos realistas con efectos de sonido envolvente, como ovaciones, etc.
GAMING	Produce sonido realista y de alta potencia, ideal para videojuegos.
MUSIC	Ideal para programas de música o videos musicales en Blu-ray Disc/ DVD.
2CH STEREO	Ideal para CD de música.

Sugerencias

- Se puede establecer un campo acústico diferente para cada fuente de entrada.
- Si presiona el botón **THEATER** del control remoto de un televisor Sony mientras "CTRL HDMI" está ajustado en "ON", el campo de sonido cambia a "MOVIE" (no incluye todos los televisores Sony).

Ajustes avanzados

Cómo controlar equipos Sony con el mando a distancia

Puede controlar equipos Sony conectados utilizando el mando a distancia de este sistema. Es posible que algunas funciones no se puedan seleccionar según el modelo del equipo. En ese caso, selecciónelas mediante el mando a distancia suministrado con el equipo.

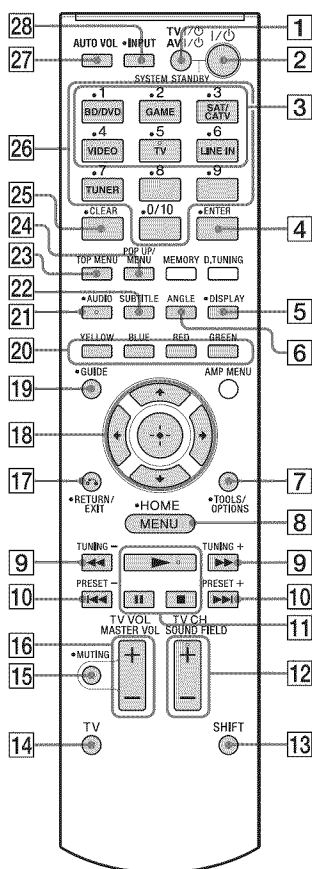

* Los botones 5, ►, AUDIO y SOUND FIELD + tienen un punto táctil. Utilícelo como guía durante el funcionamiento.

Para controlar el equipo

1 Presione uno de los botones de entrada **3** (BD/DVD, GAME, SAT/CATV, TV, o VIDEO) para seleccionar el equipo que desea utilizar.

El equipo asignado al botón de entrada seleccionado queda listo para el uso.

2 Consulte la siguiente tabla, presione el botón correspondiente para la operación.

Operaciones comunes

Botón del mando a distancia	Función
1 TV I/⏻ AV I/⏻ (encendido/en espera)	Enciende y apaga el televisor Sony o el equipo de audio/video que debe controlar el mando a distancia. Presione 1 TV I/⏻/AV I/⏻ y 2 I/⏻ al mismo tiempo para apagar el sistema y todos los equipos que debe controlar con el mando a distancia (SYSTEM STANDBY).
4 ENTER	Ingresa la selección. Para el televisor, mientras mantiene presionado 14 TV (amarillo), presione 4 ENTER. Para los demás equipos, mientras mantiene presionado 13 SHIFT, presione 4 ENTER.
7 TOOLS/OPTIONS	Le permite acceder a diversas opciones de visualización y cambiar o realizar ajustes para la fuente y el formato de la pantalla.
18 ←, ↑, ↓, →, (+/-)	Selecciona un elemento del menú e introduce la selección.

Botón del mando a distancia	Función
20 Botones de color	Muestra una guía de funcionamiento en la pantalla del televisor cuando los botones están disponibles. Siga la guía de funcionamiento para realizar una determinada operación.
26 Botones numéricos	Selecciona los canales y las pistas directamente. Para el televisor, mantenga presionado el botón 14 TV (amarillo) y presione los botones numéricos para seleccionar los canales. Para los demás equipos, mantenga presionado el botón 13 SHIFT y presione los botones numéricos para seleccionar los canales o las pistas.



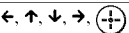

Para controlar un televisor

Mientras mantiene presionado el botón **14** TV (amarillo), presione los botones con un punto o una marca de color amarillo.

Botón del mando a distancia	Función
5 DISPLAY	Muestra el número de canal actual, etc.
8 MENU/HOME	Le permite seleccionar los canales y las fuentes de entrada además de cambiar los ajustes para su televisor.
12 TV CH +/-	Selecciona el canal siguiente (+) o el anterior (-).
15 MUTING	Apaga el sonido.
16 TV VOL +/-	Ajusta el volumen.
17  RETURN/EXIT	Vuelve a la pantalla anterior de cualquier menú que se haya mostrado.
18 	Selecciona un elemento del menú e introduce la selección.

Botón del mando a distancia	Función
19 GUIDE	Muestra la guía cuando está mirando canales analógicos o digitales.
21 AUDIO	Selecciona la pista y el formato de audio.
25 CLEAR	Este botón funciona como el botón punto (.). Selecciona canales digitales utilizando los botones 0-9 y ENTER. Por ejemplo, para ingresar "2.1", mientras mantiene presionado el botón 14 TV (amarillo), presione "1", 25 CLEAR (punto), "2" y 4 ENTER.
28 INPUT	Selecciona la entrada.

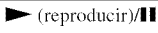
Para controlar la grabadora de DVD/grabadora de Blu-ray Disc

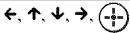
Botón del mando a distancia	Función
6 ANGLE	Cambia a otros ángulos de visualización cuando se graban varios ángulos en un DVD VIDEO.
8 MENU/HOME	Muestra el menú.
9 	Cuando se presiona durante la reproducción, permite avanzar o retroceder rápidamente el disco.
10 	Permite avanzar al comienzo del capítulo o pista anterior o siguiente.
11  (reproducir)/  (pausar, volver a presionar y reanudar la reproducción normal)/  (detener)	Botones del modo de reproducción.
18 	Selecciona un elemento del menú e introduce la selección.
21 AUDIO	Selecciona la pista y el formato de audio.

continuación

Botón del mando a distancia	Función
22 SUBTITLE	Selecciona el idioma de los subtítulos cuando hay subtítulos multilingües disponibles en un BD-ROM/DVD VIDEO.
23 TOP MENU	Muestra el menú principal/menú del disco.
24 POP UP/MENU	Muestra el menú desplegable de BD-ROM o el menú del DVD.
25 CLEAR	Mientras mantiene presionado 13 SHIFT, presione 25 CLEAR.

Para controlar el reproductor de DVD/reproductor de Blu-ray Disc

Botón del mando a distancia	Función
6 ANGLE	Cambia a otros ángulos de visualización cuando se graban varios ángulos en un DVD VIDEO.
8 MENU/HOME	Muestra el menú.
9 ◀▶▶▶	Cuando se presiona durante la reproducción, permite avanzar o retroceder rápidamente el disco.
10 ◀◀▶▶▶	Permite avanzar al comienzo del capítulo o pista anterior o siguiente.
11 ▶▶▶▶▶ (reproducir)/▶▶▶▶▶ (pausar, volver a presionar y reanudar la reproducción normal)/▶▶▶▶▶ (detener)	Botones del modo de reproducción.
18 ◀, ▶, ◀, ▶, ◀, ▶, ◀, ▶, ◀, ▶	Selecciona un elemento del menú e introduce la selección.
21 AUDIO	Selecciona la pista y el formato de audio.
22 SUBTITLE	Selecciona el idioma de los subtítulos cuando hay subtítulos multilingües disponibles en un BD-ROM/DVD VIDEO.

Botón del mando a distancia	Función
23 TOP MENU	Muestra el menú principal/menú del disco.
24 POP UP/MENU	Muestra el menú desplegable de BD-ROM o el menú del DVD.
25 CLEAR	Mientras mantiene presionado 13 SHIFT, presione 25 CLEAR.

Para controlar el conjunto HDD/DVD

Botón del mando a distancia	Función
6 ANGLE	Cambia a otros ángulos de visualización cuando se graban varios ángulos en un DVD VIDEO.
8 MENU/HOME	Muestra el menú.
9 ◀▶▶▶	Cuando se presiona durante la reproducción, permite avanzar o retroceder rápidamente el disco.
10 ◀◀▶▶▶	Para especificar el capítulo o pista anterior o siguiente.
11 ▶▶▶▶▶ (reproducir)/▶▶▶▶▶ (pausar, volver a presionar y reanudar la reproducción normal)/▶▶▶▶▶ (detener)	Botones del modo de reproducción.
18 ◀, ▶, ◀, ▶, ◀, ▶, ◀, ▶, ◀, ▶	Mueve el elemento resaltado (cursor) y lo selecciona.
21 AUDIO	Selecciona la pista y el formato de audio.
22 SUBTITLE	Selecciona el idioma de los subtítulos cuando hay subtítulos multilingües disponibles en un BD-ROM/DVD VIDEO.
23 TOP MENU	Muestra el menú principal/menú del disco.
24 POP UP/MENU	Muestra el menú desplegable de BD-ROM o el menú del DVD.

Botón del mando a distancia	Función
25 CLEAR	Mientras mantiene presionado 13 SHIFT, presione 25 CLEAR.

Para controlar el SAT

Botón del mando a distancia	Función
8 MENU/HOME	Muestra el menú.
18 ←, ↑, ↓, →, (+/-)	Selecciona un elemento del menú e introduce la selección.
19 GUIDE	Muestra el menú de la guía.
25 CLEAR	Este botón funciona como el botón punto (.). Selecciona canales digitales utilizando los botones 0-9 y ENTER. Por ejemplo, para ingresar "2.1", mientras mantiene presionado el botón 14 TV (amarillo), presione "1", 25 CLEAR (punto), "2" y 4 ENTER.

Nota

- Las explicaciones anteriores sólo funcionan como ejemplo. Según el tipo de equipo, es posible que no se puedan ejecutar las operaciones anteriores o que se ejecuten de una manera diferente a la descrita.

Cómo cambiar las asignaciones de los botones de entrada del mando a distancia

Puede cambiar los ajustes de fábrica de los botones de entrada para que se adapten al equipo en su sistema. Por ejemplo, si conecta un reproductor de Blu-ray Disc a la toma de BD/DVD en el sistema, puede establecer el botón BD/DVD del mando a distancia para controlar el reproductor de Blu-ray Disc. No se pueden cambiar las asignaciones del mando a distancia para TV y TUNER.

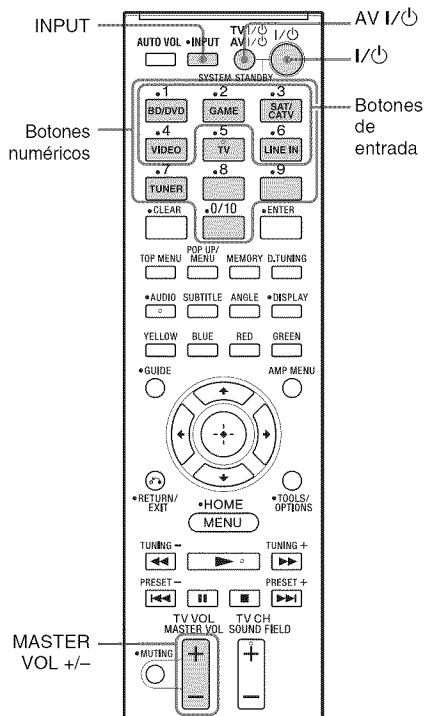

- Mantenga presionado el botón de entrada asignación desea cambiar y luego mantenga presionado AV I/⏻ al mismo tiempo.

continuación

Ejemplo: Mientras mantiene presionado BD/DVD, presione AV I/⏻.

- 2** Mientras continúa presionando AV I/⏻, suelte el botón de entrada que seleccionó en el paso 1.

Ejemplo: Mientras mantiene presionado AV I/⏻, suelte BD/DVD.

- 3** Mientras continúa presionando AV I/⏻, consulte la tabla a continuación y presione el botón numérico correspondiente a la categoría que desea.

Ejemplo: Mientras mantiene presionado AV I/⏻, presione 1.

- 4** Suelte el botón numérico que seleccionó en el paso 3 y, a continuación, suelte AV I/⏻.

Ejemplo: Suelte 1 y, a continuación, suelte el botón AV I/⏻.

Ahora puede usar el botón BD/DVD para controlar el reproductor de Blu-ray Disc.

Categorías y botones correspondientes para BD/DVD, GAME, SAT/CATV y VIDEO

Categorías	Presione
Reproductor de Blu-ray Disc (modo de comandos BD1)*	1
Grabadora de Blu-ray Disc (modo de comandos BD3)	2
Reproductor de DVD (modo de comandos DVD1)	3
Grabadora de DVD (modo de comandos DVD3)	4
VCR (modo de comandos VTR3)	5
Reproductor de CD	6
DSS**	7

* Configuración predeterminada del botón BD/DVD. Para obtener más detalles sobre la configuración de BD1 o BD3, consulte el manual de instrucciones suministrado con el reproductor de Blu-ray Disc o la grabadora de Blu-ray Disc.

** Configuración predeterminada del botón SAT/CATV.

Para borrar todas las asignaciones de los botones del mando a distancia

Mientras mantiene presionado MASTER VOL -, presione

I/⏻ y INPUT. Luego, suelte los botones.

El mando a distancia se restablece a su configuración predeterminada de fábrica.

Configuración y ajustes mediante el menú del amplificador

Cómo utilizar el menú AMP

Puede establecer los siguientes elementos con AMP MENU en el mando a distancia.

La configuración predeterminada es la que se muestra subrayada.

Los ajustes se mantienen aun si desconecta el cable de alimentación de ca.

AMP MENU

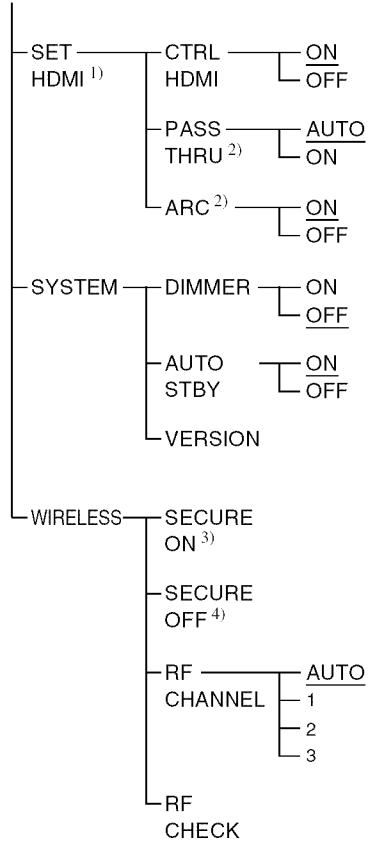
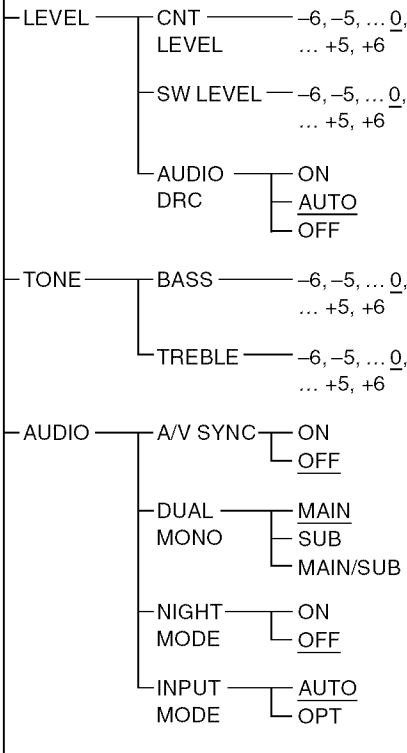

1) Consulte "Cómo prepararse para "BRAVIA" Sync" (página 20).

2) Este ajuste sólo aparece cuando "CTRL HDMI" está establecido en "ON".

3) Este ajuste sólo aparece cuando la conexión Secure Link no está activada.

4) Este ajuste sólo aparece cuando la conexión Secure Link está activada.

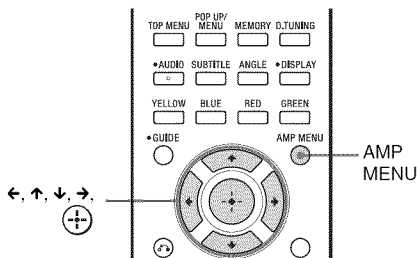

- 1** Presione AMP MENU para activar el menú AMP.
- 2** Presione ←/↑/↓/→ varias veces para seleccionar el elemento y el ajuste.
- 3** Presione AMP MENU para desactivar el menú AMP.

Ajuste del nivel de señal del sonido central o del altavoz potenciador de graves (CNT LEVEL, SW LEVEL)

El sonido central se emite desde los altavoces izquierdo y derecho del receptor.

Puede ajustar el nivel y el balance del sonido central y del altavoz potenciador de graves. Los parámetros de “CNT LEVEL” y “SW LEVEL” varían desde “-6” hasta “+6” con incrementos de 1.

- CNT LEVEL: ajusta el nivel de sonido central.
- SW LEVEL: ajusta el nivel del altavoz potenciador de graves.

Cómo disfrutar del sonido Dolby Digital a volumen bajo (AUDIO DRC)

Comprime el rango dinámico de la pista de sonido. AUDIO DRC se aplica a Dolby Digital, Dolby Digital Plus y Dolby TrueHD.

- ON: comprime el sonido según la información existente en el contenido.
- AUTO: comprime el sonido automáticamente cuando el sonido está en formato Dolby TrueHD.
- OFF: el sonido no está comprimido.

Cómo ajustar el nivel de graves y agudos (BASS, TREBLE)

Permite ajustar el nivel de graves y agudos.

Los parámetros de “BASS” y “TREBLE” varían desde “-6” hasta “+6” con incrementos de 1.

- BASS: ajusta el nivel de graves.
- TREBLE: ajusta el nivel de agudos.

Cómo ajustar la demora entre el sonido y la imagen (A/V SYNC)

Cuando la imagen es más lenta que el sonido, puede retrasar el sonido mediante esta función.

- ON: ajusta la diferencia entre la imagen y el sonido.
- OFF: sin ajustes.

Nota

- Es posible que con esta función no pueda ajustar el retardo entre la imagen y el sonido a la perfección.

Cómo escuchar el sonido de emisión multiplex (DUAL MONO)

Podrá escuchar el sonido de emisión multiplex cuando el sistema reciba o reproduzca una señal de emisión multiplex AC-3.

Nota

- Para recibir una señal AC-3, debe conectar un sintonizador satelital digital al receptor mediante un cable digital óptico o coaxial y ajustar el modo de salida digital del sintonizador en AC-3.
- MAIN: sólo reproduce el canal principal.
- SUB: sólo reproduce el canal secundario.
- MAIN/SUB: el sonido principal se emite desde el altavoz izquierdo y el sonido secundario desde el altavoz derecho.

Cómo disfrutar del sonido a volumen bajo (NIGHT MODE)

Con esta función, es posible escuchar efectos de sonido o diálogos claramente incluso a un volumen bajo.

- ON: activa la función "NIGHT MODE".
- OFF: desactiva la función.

Sugerencia

- Puede escuchar el sonido Dolby Digital a un volumen bajo utilizando AUDIO DRC (página 38).

Cómo ajustar el sonido desde el sintonizador satelital (INPUT MODE)

Si no se emite sonido multicanal, aunque conecte el receptor y el sintonizador satelital mediante un cable HDMI, conecte el cable óptico digital.

- AUTO: emite señal de sonido desde la toma de entrada HDMI SAT/CATV preferentemente.
- OPT: emite la señal desde la toma OPT SAT/CATV IN.

Para activar o desactivar la función Control para HDMI (CTRL HDMI)

Puede cambiar los ajustes de la función Control para HDMI.

- ON: ajuste el Control para HDMI en "ON".
- OFF: seleccione este elemento cuando desee conectar equipos no compatibles con "BRAVIA" Sync o que no tengan tomas HDMI, etc.

Cómo usar la función de ahorro de energía en paso directo de la señal HDMI (PASS THRU)

El consumo de energía en el modo en espera también se reduce automáticamente cuando el televisor está apagado.

- AUTO: cuando el televisor está encendido mientras el receptor está en modo en espera, éste emite señales HDMI desde la toma de salida HDMI de los receptores. Recomendamos esta configuración si utiliza un televisor compatible con "BRAVIA" Sync. Esta configuración ahorra energía en el modo en espera en comparación con la configuración "ON".
- ON: cuando el sistema está en el modo en espera, siempre transmite las señales HDMI.

Nota

- Cuando se selecciona "AUTO", la imagen y el sonido tardan más tiempo en aparecer en el televisor que cuando se selecciona "ON".

Para ajustar la función Audio Return Channel (ARC)

Puede cambiar los ajustes de la función Audio Return Channel (ARC).

- ON: seleccione esta opción cuando desee conectar el receptor a un televisor compatible con la función Audio Return Channel (ARC) a través de un cable HDMI.
- OFF: seleccione este elemento cuando conecte el receptor a un televisor mediante un cable óptico digital.

Cómo cambiar el brillo del visor del panel frontal (DIMMER)

El brillo del visor del panel frontal se puede ajustar a uno de 2 niveles.

- ON: bajo.
- OFF: brillante.

Función Modo en espera automático (AUTO STBY)

Permite reducir el consumo de energía. El receptor ingresa en modo en espera de manera automática si no se utiliza durante 30 minutos y no está recibiendo una señal de entrada.

- ON: activa la función "AUTO STBY".
- OFF: desactiva la función.

Nota

- Si apaga el receptor mediante la función AUTO STBY, es probable que no se active automáticamente la próxima vez que encienda el televisor.





Cómo comprobar la versión del receptor (VERSION)

La información de la versión de firmware actual aparece en el visor del panel frontal.

Cómo activar la transmisión inalámbrica entre unidades específicas (SECURE ON)

Puede especificar la conexión inalámbrica que desea usar para enlazar el receptor con el altavoz potenciador de graves utilizando la función Secure Link.

Esta función es útil cuando utiliza varios productos inalámbricos.

- 1** Seleccione "WIRELESS" en el menú AMP y, a continuación, presione  o .
- 2** Seleccione "SECURE ON" y, a continuación, presione  o .

- 3** Aparece "START", a continuación presione .

Aparece "SEARCH" y el receptor busca equipos que se puedan utilizar con Secure Link.

Continúe con el siguiente paso dentro de 2 minutos.

Para salir de la función Secure Link durante una búsqueda de equipos, presione .

- 4** Presione SECURE LINK en la parte posterior del altavoz potenciador de graves con la punta de una pluma, etc.





"COMPLETE" aparece en el visor del panel frontal y el indicador LINK/STANDBY en el Altavoz potenciador de graves aparece de color ámbar.

Si "FAILED" aparece en el visor del panel frontal, verifique el potenciador de graves para verificar que esté encendido e intente realizar el proceso nuevamente a partir del paso 1.

- 5** Presione AMP MENU.

Se desactiva el menú AMP.

Cómo cancelar la función Secure Link (SECURE OFF)

- 1** Seleccione "WIRELESS" en el menú AMP y, a continuación, presione  o .
- 2** Seleccione "SECURE OFF" y, a continuación, presione  o .
- 3** Aparece "RELEASE", a continuación presione .
- 4** Presione AMP MENU.
Se desactiva el menú AMP.
- 5** Mantenga presionado SECURE LINK en la parte posterior del Altavoz potenciador de graves por varios segundos hasta que el indicador LINK/STANDBY se encienda de color verde o parpadee en verde.

Asegúrese de presionar SECURE LINK con la punta de una pluma, etc.

Para cancelar la función Secure link utilizando SECURE LINK

Mantenga presionado SECURE LINK en la parte posterior del altavoz potenciador de graves por varios segundos. El indicador LINK/STANDBY se enciende de color verde.

- OK: se puede realizar una conexión inalámbrica.
- NG: no se puede realizar una conexión inalámbrica.

Cómo ajustar la frecuencia para el sistema inalámbrico (RF CHANNEL)

Si utiliza varios sistemas inalámbricos, como una red LAN (Local Area Network) inalámbrica o Bluetooth, es posible que las señales sean inestables.

En ese caso, la transmisión se puede mejorar cambiando el siguiente ajuste de RF Channel.

- AUTO: normalmente, seleccione este elemento. De manera automática, el sistema selecciona el mejor canal para la transmisión.
- 1: ajusta la frecuencia en CH1 (LOW 5,736 GHz).
- 2: ajusta la frecuencia en CH2 (MID 5,762 GHz).
- 3: ajusta la frecuencia en CH3 (HIGH 5,814 GHz).

Nota

• La transmisión se puede mejorar si cambia el canal de transmisión (frecuencia) de los otros sistemas inalámbricos. Para obtener información, consulte el manual de instrucciones de los otros sistemas inalámbricos.

Cómo comprobar el estado de las comunicaciones inalámbricas del sistema inalámbrico (RF CHECK)

Indica si el sistema inalámbrico está activado en el receptor o no.

Una vez que el receptor finaliza la comprobación, aparece "OK" o "NG".

Información adicional

Solución de problemas

Si surge cualquiera de las siguientes dificultades al utilizar el sistema, consulte esta guía de solución de problemas para resolver el problema antes de solicitar asistencia técnica. Si el problema persiste, comuníquese con el distribuidor Sony más cercano.

ENCENDIDO

La alimentación no se activa.

- Compruebe que el cable de alimentación de ca esté firmemente conectado.

El sistema no se enciende cuando el televisor está encendido.

- Ajuste "CTRL HDMI" en "ON" si "CTRL HDMI" está ajustado en "OFF" (página 39).
- Compruebe la configuración del altavoz del televisor. La configuración del altavoz del televisor controla el modo en que el sistema se enciende automáticamente con el televisor.
- Si apaga el televisor mientras el sonido proviene del altavoz del televisor, el sistema no se encenderá la próxima vez que encienda el televisor.

La función Apagado del sistema no funciona.

- Cambie la configuración del televisor para que los equipos conectados se apaguen automáticamente cuando apague el televisor. Para conocer más detalles, consulte el Manual de instrucciones del televisor.

El sistema se apaga cuando apaga el televisor.

- Cuando la función Control para HDMI está activada, la función Apagado del sistema está activa y el sistema se apaga cuando usted apaga el televisor.

El televisor se apaga automáticamente.

- La función AUTO STBY está activada (página 40).

SONIDO

No se reproduce el sonido multicanal Dolby Digital o DTS.

- Compruebe que el Blu-ray Disc, DVD, etc., esté grabado en formato Dolby Digital o DTS.
- Al conectar el Blu-ray Disc, reproductor de DVD, etc., a las tomas de entrada digital del sistema, compruebe la configuración de audio (configuración para salida de audio) del equipo conectado.

No se puede obtener el efecto de sonido envolvente.

- Dependiendo de la señal de entrada y del ajuste del campo de sonido, es posible que el procesamiento de sonido envolvente no funcione de manera eficaz (página 31). El efecto envolvente puede ser sutil según el programa o el disco.
- Si conecta un reproductor de Blu-ray Disc o de DVD compatible con la función de efecto de sonido envolvente, es posible que el efecto envolvente del sistema no funcione. En este caso, desactive la función de efecto de sonido envolvente del equipo conectado. Para conocer más detalles, consulte las instrucciones de funcionamiento suministradas con el equipo conectado.

No se emiten sonidos del televisor desde el sistema.

- Compruebe la conexión del cable digital óptico o del cable de audio que está conectado al sistema y al televisor (página 16).
- Compruebe la salida de sonido del televisor.
- Si el televisor es compatible con la función Audio Return Channel (ARC), ajuste "CTRL HDMI" y "ARC" en "ON".

El sonido se emite desde el sistema y el televisor.

- Si la función Control para HDMI está desactivada, o bien, si el equipo seleccionado no es compatible con la función Control para HDMI, apague el sonido del sistema o del televisor.

El sonido está demorado con respecto a la imagen del televisor.

- Ajuste "A/V SYNC" en "OFF" si "A/V SYNC" está ajustado en "ON".

Sin sonido o sólo se oye un sonido de nivel muy bajo del equipo conectado desde el sistema.

- Presione MASTER VOL + y compruebe el nivel de volumen.
- Presione MUTE o MASTER VOL + para cancelar la función de silenciado.
- Compruebe que la fuente de entrada esté seleccionada correctamente.
- Compruebe que todos los cables del sistema y de los equipos conectados estén totalmente insertados.
- Compruebe la configuración HDMI de los equipos conectados.
- Si reproduce contenido compatible con tecnología de protección de copyright (HDCP), el sonido no se transmite por el altavoz potenciador de graves.

No se emite sonido desde los altavoces específicos.

- Compruebe que los conectores del cable de altavoz estén totalmente insertados en las tomas.

Se interrumpió el sonido, o bien, hay ruidos.

- Verifique "Formatos compatibles con el sistema" (página 45).

Los niveles de sonido izquierdo y derecho fluctúan.

- La función "Position Control" (Control de posición) está funcionando. En este caso, ajuste la función Control de posición del televisor en apagado.

El sistema demora un poco en emitir el sonido después que se enciende.

- En los siguientes casos, puede transcurrir un poco de tiempo antes que el sistema emita el sonido después de encenderlo:
 - Cuando cualquiera de los equipos conectados al sistema mediante la conexión HDMI no es compatible con la función Control por HDMI.

- Cuando la función Control por HDMI está desactivada en cualquiera de los equipos conectados.

En estos casos, use el sistema después de configurar la función Control por HDMI en todos los equipos conectados o configurar la función Control por HDMI en desactivado en todos los equipos, incluso el sistema mismo.

Sonido inalámbrico

La transmisión inalámbrica no se activa o no se emite sonido desde el altavoz potenciador de graves.

- Verifique el estado del indicador LINK/STANDBY en el altavoz potenciador de graves.
 - Desactiva:
 - Compruebe que el cable de alimentación de ca del altavoz potenciador de graves esté firmemente conectado.
 - Encienda el altavoz potenciador de graves presionando I/⏻ en el altavoz.
- Parpadea rápidamente de color verde:
 - ① Presione I/⏻ en el altavoz potenciador de graves. ② Inserte correctamente el transmisor receptor inalámbrico en el altavoz potenciador de graves. ③ Presione I/⏻ en el altavoz potenciador de graves.
- Parpadea de color rojo:
 - Presione I/⏻ para desactivar el altavoz potenciador de graves y compruebe los siguientes elementos. ① ¿Hay algo bloqueando los orificios de ventilación del altavoz potenciador de graves?
- Parpadea lentamente de color verde o ámbar o se torna rojo:
 - Asegúrese de que el transmisor receptor inalámbrico esté inserto correctamente en el receptor.
 - Haga que el ajuste de Secure Link sea "SECURE ON" nuevamente (página 40).
 - La transmisión de sonido es deficiente. Mueva el altavoz potenciador de graves de modo que el indicador LINK/STANDBY se torne verde o ámbar.

- Aleje el receptor o el altavoz potenciador de graves de otros dispositivos inalámbricos.
- Evite usar cualquier otro dispositivo inalámbrico.

Se escucha ruido o sonido saltado del altavoz potenciador de graves.

- La transmisión inalámbrica es inestable. Cambie el ajuste de “RF CHANNEL”. Para obtener más detalles, consulte “Cómo ajustar la frecuencia para el sistema inalámbrico (RF CHANNEL)” (página 41).

IMAGEN

No se muestran imágenes en el televisor.

- Compruebe que el televisor y el sistema estén conectados correctamente.
- Compruebe que el televisor esté seleccionado correctamente.
- Presione los botones de entrada para cambiar la fuente de entrada.
- Ajuste el televisor al modo de entrada correspondiente.
- Verifique si HDMI IN y HDMI OUT están conectados al revés.
- Compruebe que los cables estén totalmente insertados en las tomas del equipo y del sistema (páginas 16, 18).

No se muestran imágenes 3D en el televisor.

- Dependiendo del televisor o del equipo de video, es posible que las imágenes 3D no se muestren. Compruebe los formatos de imagen 3D que admite el sistema (página 46).

Cuando el sistema está en el modo en espera, no hay imagen ni sonido en el televisor.

- Ajuste “CTRL HDMI” en “ON” si “CTRL HDMI” está ajustado en “OFF” (página 39).
- Cuando el sistema está en el modo de espera, la imagen y el sonido se transmiten desde el equipo HDMI que estaba seleccionado la última vez que apagó el sistema. Si desea reproducir otro equipo HDMI distinto al que seleccionó la última vez, utilice la función de Reproducción mediante una pulsación o encienda el sistema para seleccionar el equipo HDMI que desea utilizar.

- Asegúrese de que “PASS THRU” esté ajustado en “ON” en el menú AMP si conecta un equipo que no es compatible con “BRAVIA” Sync al sistema (página 39).

El mando a distancia no funciona

- Oriente el mando a distancia hacia el sensor del mando a distancia  del sistema.
- Retire cualquier obstáculo que se interponga entre el mando a distancia y el sistema.
- Si las pilas del mando a distancia tienen poca energía, reemplácelas por otras nuevas.
- Asegúrese de seleccionar la entrada correcta en el mando a distancia.

OTROS

Control para HDMI no funciona correctamente.

- Compruebe la conexión HDMI (página 16).
- Configuración de Control para HDMI en el televisor (página 23).
- Asegúrese de que el equipo conectado sea compatible con “BRAVIA” Sync.
- Compruebe los ajustes de Control para HDMI en el equipo conectado. Consulte las instrucciones de funcionamiento suministradas con el equipo conectado.
- Si cambia la conexión HDMI, conecte/ desconecte el cable de alimentación de ca, o bien, si hay una falla de energía, repita los procedimientos de “Cómo prepararse para “BRAVIA” Sync” (página 20).
- Cuando enchufe o desenchufe el cable de alimentación de ca, espere 15 segundos o más antes de encender el sistema.
- Si conecta la salida de audio del equipo de video y el sistema utilizando un cable que no sea HDMI, es posible que no se emita sonido debido a “BRAVIA” Sync. En tal caso, ajuste “CTRL HDMI” en “OFF” (página 22) o conecte la toma de salida de audio directamente al televisor en lugar de conectarla al sistema.

Si el indicador LINK/STANDBY del altavoz potenciador de graves parpadea de color rojo.

Presione I/⏻ en el Altavoz potenciador de graves para apagarlo, y verifique el siguiente elemento.

- ¿Hay algo bloqueando los orificios de ventilación del sistema?

Si “PROTECTOR” y “PUSH POWER” aparecen alternadamente en el visor del panel frontal.

Presione I/⏻ para apagar el sistema y verifique lo siguiente después que desaparezca “STANDBY”.

- ¿Hay algo bloqueando los orificios de ventilación del sistema?

Si el sistema no funciona correctamente después de realizar los pasos anteriores, reinicie el sistema de la siguiente manera:

Utilice los botones del sistema para la operación.

- 1 Presione I/⏻ para encender la alimentación.**
- 2 Presione I/⏻ mientras presiona INPUT SELECTOR y VOLUME –.**

Aparecerá “COLD RESET” y se reiniciará el sistema. El menú AMP, el campo acústico, etc., vuelven a la configuración predeterminada.

Una vez comprobado lo anterior y solucionados los problemas, encienda el sistema. Si no puede encontrar la causa del problema después de verificar los elementos anteriores, consulte al distribuidor Sony más cercano.

Especificaciones

Formatos compatibles con el sistema

Los formatos de entrada digitales compatibles con este sistema son los siguientes.

Formato	Compatible/No compatible
Dolby Digital	○
Dolby Digital Plus	○*
Dolby TrueHD	○*
DTS	○
DTS 96/24	○
DTS-HD Master Audio	○*
DTS-HD High Resolution Audio	○*
DTS-HD Low Bit Rate	○*
PCM lineal de 2 canales, 48 kHz o menos	○
PCM lineal, Máximo 7.1 canales 192 kHz o menos	○*

* Es posible transmitir estos formatos sólo mediante conexión HDMI.

Receptor (STR-CT550WT)

Sección del amplificador

Modelos para EE.UU.:

POTENCIA DE SALIDA Y DISTORSIÓN

ARMÓNICA TOTAL:

(FTC)

Frontal L + Frontal R: con cargas de 4 ohmios, ambos canales accionados, entre 225 y 20.000 Hz; con potencia media mínima de 50 vatios por canal y una distorsión armónica total que no supera el 1% , que va desde los 250 milivatios hasta la potencia nominal.

POTENCIA DE SALIDA (referencia)

Frontal L/Frontal R: 134 W (por canal a 4 ohmios, 1 kHz)

continuación

Dimensiones (aprox.)	270 mm × 60 mm × 286 mm (10 3/4 pulgadas × 2 3/8 pulgadas × 11 3/8 pulgadas) (ancho/ altura/profundidad)
Peso (aprox.)	1,9 kg (4 libras 4 onzas)

Altavoz (SS-CT550W)

Unidad de altavoz frontal	
Sistema de altavoz	Reflejo de bajos
Unidad de altavoz	50 mm (2 pulgadas), de tipo cónico × 2
Impedancia nominal	4 ohmios
Dimensiones (aprox.)	948,2 mm × 75 mm × 40 mm (37 3/8 pulgadas × 3 pulgadas × 1 5/8 pulgadas) (ancho/ altura/profundidad)
Peso (aprox.)	2,3 kg (5 libras 2 onzas)
Cables de altavoz	3 m

Altavoz potenciador de graves (SA-WCT550W)

Sección del amplificador

POTENCIA DE SALIDA (referencia)	134 W (por canal a 4 ohmios, 100 Hz)
Sistema de altavoz	Altavoz potenciador de graves, reflejo de bajos
Unidad de altavoz	160 mm (6 3/8 pulgadas) tipo cónico
Impedancia nominal	4 ohmios
Requisitos de alimentación	120 V de ca, 60 Hz
Consumo de energía	
Encendido:	30 W
Modo de espera:	0,5 W o menos
Dimensiones (aprox.)	270 mm × 389 mm × 280,5 mm (10 3/4 pulgadas × 15 3/8 pulgadas × 11 1/8 pulgadas) (ancho/ altura/profundidad)
Peso (aprox.)	8,8 kg (19 libras 7 onzas)

Transmisor receptor inalámbrico (EZW-RT50)

Sistema de comunicación	Especificación de sonido inalámbrico, versión 1.0
Banda de frecuencia	5,736 GHz - 5,814 GHz
Requisitos de alimentación	3,3 V de cc, 300 mA
Método de modulación	DSSS

Dimensiones	30 mm × 9 mm × 60 mm (1 1/4 pulgadas × 3/8 pulgadas × 2 3/8 pulgadas) (ancho/altura/profundidad)
Peso	10 g (4 onzas)

El diseño y las especificaciones están sujetos a cambios sin previo aviso.

A

A/V SYNC 38
ADVANCED AUTO VOLUME 12
AUDIO DRC 38
Audio Return Channel (ARC) 17, 24
AUTO STBY 40

B

BASS 38

C

Cable digital óptico 16
Campo acústico 31
CNT LEVEL 38
Cómo colocar el sistema 13
Conexión

- Antena monofilar de FM 19
- PlayStation®2 18
- PlayStation®3 16
- Reproductor de Blu-ray Disc 16
- Reproductor de DVD 16, 18
- sintonizador de televisión por cable 16, 18
- sintonizador satelital 16, 18
- TV 16

D

DIMMER 40
DISPLAY 30
DUAL MONO 38

E

Emisoras de radio 28

I

INPUT MODE 39
INPUT SELECTOR 9
Instalación 13

M

Mando a distancia

antes de usar 8
funcionamiento 12, 32

Menú AMP 37
Muting 12

N

NIGHT MODE 39

P

PROTECTOR 45

R

Radio 27
Restablecer 45
RF CHANNEL 41

S

SECURE ON 40
Sistema inalámbrico 20
SW LEVEL 38

T

TREBLE 38

V

Visor del panel frontal 11
VOLUME 9, 12