

GAS COOKTOP INSTALLATION INSTRUCTIONS

INSTALLATION AND SERVICE MUST BE PERFORMED BY A QUALIFIED INSTALLER.

IMPORTANT: SAVE FOR LOCAL ELECTRICAL INSPECTOR'S USE.

READ AND SAVE THESE INSTRUCTIONS FOR FUTURE REFERENCE.



! WARNING If the information in this manual is not followed exactly, a fire or explosion may result causing property damage, personal injury or death.

FOR YOUR SAFETY:

- **DO NOT** store or use gasoline or other flammable vapors and liquids in the vicinity of this or any other appliance.
- **WHAT TO DO IF YOU SMELL GAS:**
 - **DO NOT** try to light any appliance.
 - **DO NOT** touch any electrical switch; **DO NOT** use any phone in your building.
 - **Immediately call your gas supplier from a neighbor's phone. Follow the gas supplier's instructions.**
 - **If you cannot reach your gas supplier, call the fire department.**
- Installation and service must be performed by a qualified installer, service agency or the gas supplier.

Appliances Installed in the state of Massachusetts:

This Appliance can only be installed in the state of Massachusetts by a Massachusetts licensed plumber or gas fitter. This appliance must be installed with a three (3) foot / 36 in. long flexible gas connector. A "T" handle type manual gas valve must be installed in the gas supply line to this appliance.

PRODUCT DIMENSIONS

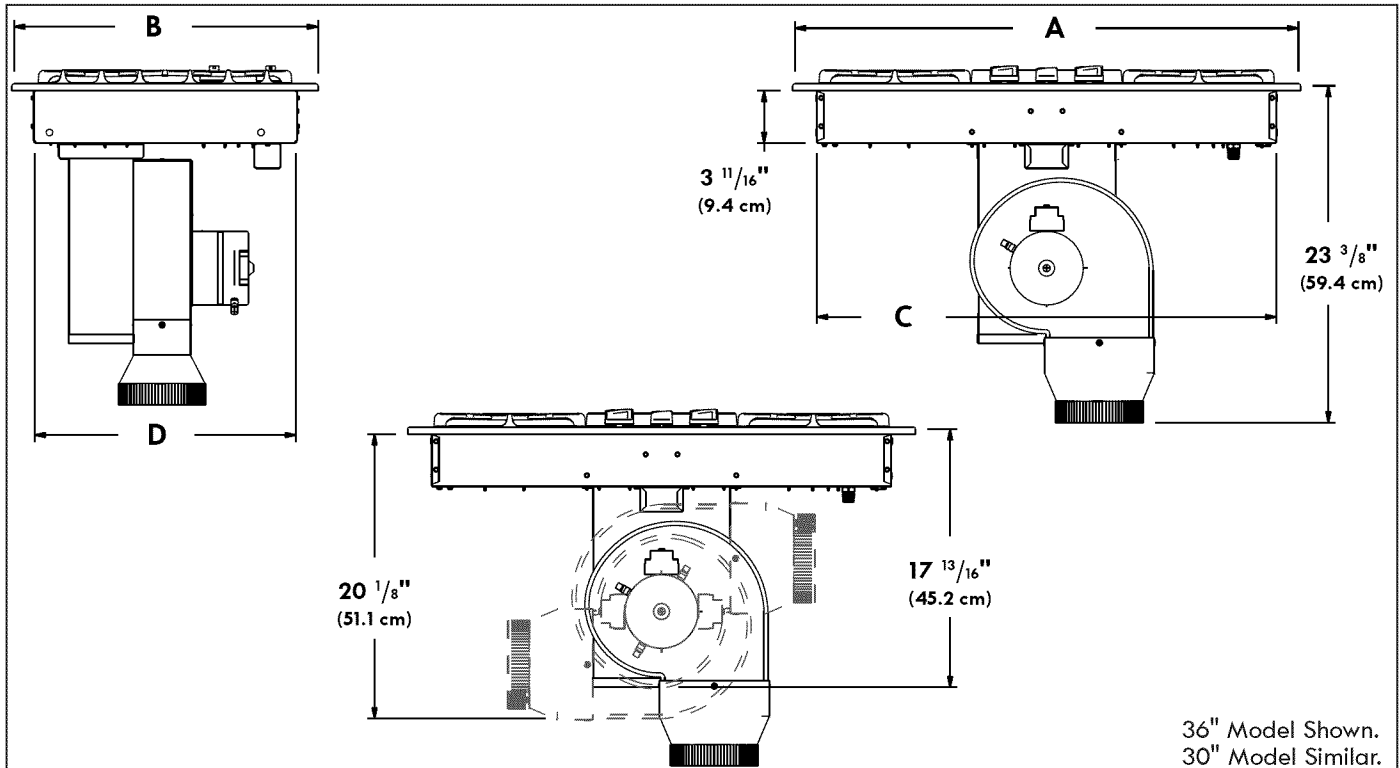

Figure 1

PRODUCT DIMENSIONS				
MODEL	A. COOKTOP WIDTH	B. COOKTOP DEPTH	C. CHASSIS WIDTH	D. CHASSIS DEPTH
30" Gas Cooktop	30" (76.2 cm)	21 ¹³ / ₃₂ " (54.4 cm)*	26 ¹³ / ₁₆ " (68.1 cm)	18 ¹⁵ / ₁₆ " (48.1 cm)
36" Gas Cooktop	36" (91.4 cm)	21 ²³ / ₃₂ " (55.1 cm)	32 ¹¹ / ₁₆ " (83.0 cm)	18 ¹⁵ / ₁₆ " (48.1 cm)

All dimensions are stated in inches and (cm).

* Dimension at center of cooktop.

Printed in U.S.A.

318205460 (1506) Rev. C

English - pages 1-14

Español - pages 15-28

Français - pages 29-42

GAS COOKTOP INSTALLATION INSTRUCTIONS

Important Notes to the Installer

1. Read all instructions contained in these installation instructions before installing the cooktop.
2. Remove all packing material before connecting the electrical supply to the cooktop.
3. Observe all governing codes and ordinances.
4. Be sure to leave these instructions with the consumer.
5. Note: For operation at 2000 ft. elevations above sea level, appliance rating shall be reduced by 4 percent for each additional 1000 ft.

Important Note to the Consumer

Keep these instructions with your Use and Care Guide for future reference.

IMPORTANT SAFETY INSTRUCTIONS

Installation of this cooktop must conform with local codes or, in the absence of local codes, with the National Fuel Gas Code ANSI Z223.1/NFPA 54 in the United States, or in Canada, with the Canadian Fuel Gas Code, CAN/CGA B149 and CAN/CGA B149.2.

- When installed in a manufactured (mobile) home installation must conform with the Manufactured Home Construction and Safety Standard, title 24 CFR, part 3280 [Formerly the Federal Standard for Mobile Home Construction and Safety, title 24, HUD (part 280)] or, when such standard is not applicable, the Standard for Manufactured Home Installation, ANSI/NCSBCS A225.1 or with local codes where applicable.

This cooktop has been design certified by Underwriters Laboratories (UL). As with any appliance using gas and generating heat, there are certain safety precautions you should follow. You will find them in the Use and Care Guide, read it carefully.

- Be sure your cooktop is installed and grounded properly by a qualified installer or service technician.
- This cooktop must be electrically grounded in accordance with local codes or, in their absence, with the National Electrical Code ANSI/NFPA No. 70—latest edition in the United States, or in Canada, with the Canadian Electrical Code, CSA C22.1 Part 1.
- The burners can be lit manually during an electrical power outage. To light a burner, hold a lit match to the burner head, then slowly turn the Surface Control knob to LITE. Use caution when lighting burners manually.

⚠ CAUTION DO NOT store items of interest to children in cabinets above the cooktop. Children could be seriously burned climbing on the cooktop to reach items.

- To eliminate the need to reach over the surface burners, cabinet storage space above the burners should be avoided.
- Adjust surface burner flame size so it does not extend beyond the edge of the cooking utensil. Excessive flame is hazardous.

⚠ WARNING Never use your cooktop for warming or heating the room. Prolonged use of the cooktop without adequate ventilation can be hazardous.

⚠ WARNING Storage on Appliance. Flammable materials should not be stored near surface units. This includes paper, plastic and cloth items, such as cookbooks, plasticware and towels, as well as flammable liquids. DO NOT store explosives, such as aerosol cans, on or near the appliance. Flammable materials may explode and result in fire or property damage.

⚠ WARNING The electrical power to the cooktop must be shut off while gas line connections are being made. Failure to do so could result in serious injury or death.

GAS COOKTOP INSTALLATION INSTRUCTIONS

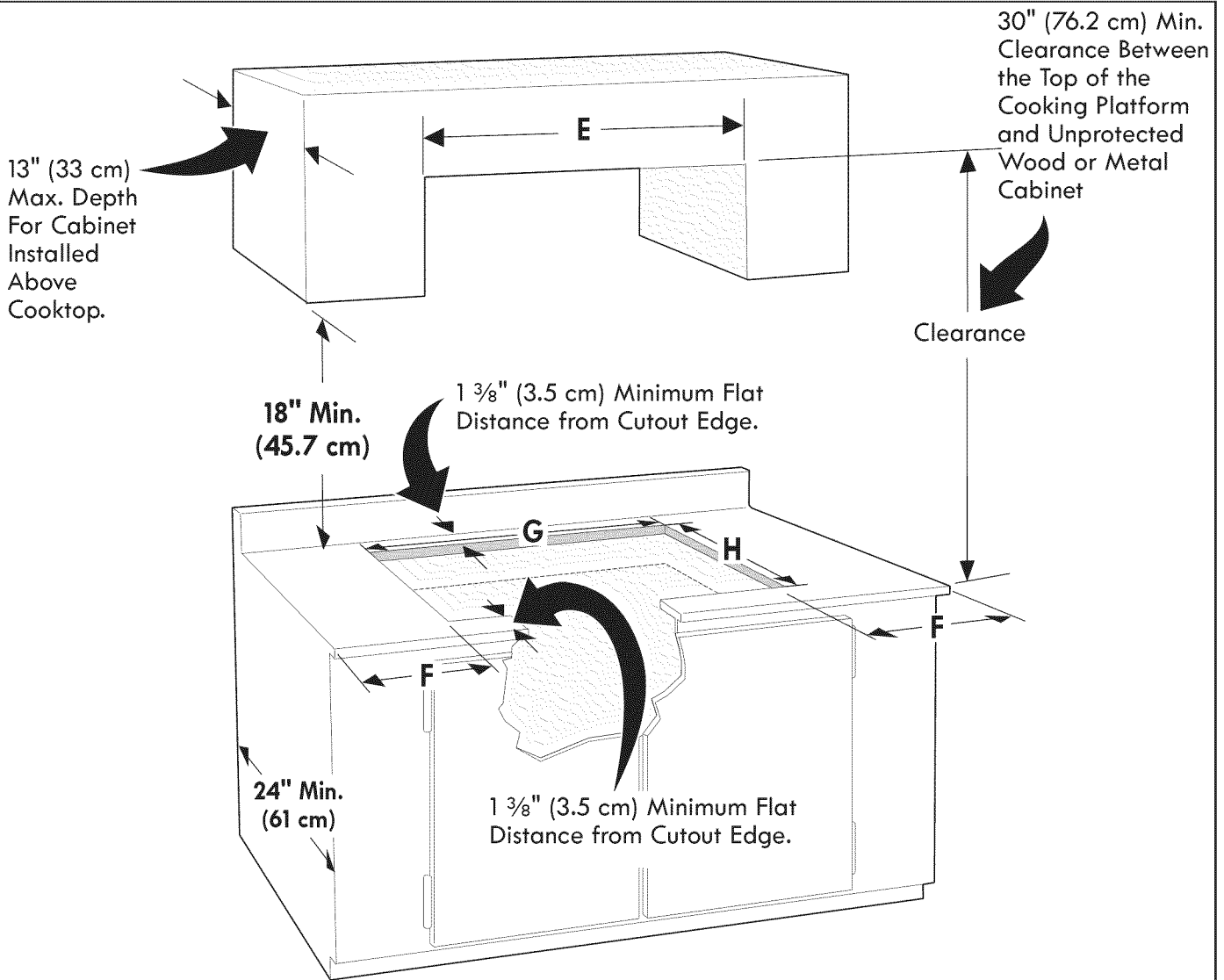

Figure 2 – CABINET DESIGN

MODEL	E. Top Cabinet Minimum Side Clearance	F. Minimum Clearance from Each Side	G. Cutout Width $\pm 1/16$ (0.2 cm)	H. Cutout Depth $\pm 1/16$ (0.2 cm)
30" Cooktop*	30" (76.2 cm)	9" (22.9 cm)	$27 \frac{1}{16}$ " (68.7 cm)	$19 \frac{3}{16}$ " (49.2 cm)
36" Cooktop	36" (91.4 cm)	9" (22.9 cm)	$32 \frac{15}{16}$ " (83.7 cm)	$19 \frac{3}{16}$ " (49.2 cm)

⚠ CAUTION To eliminate the risk of burns or fire from reaching over heated surfaces, cabinet storage space located above the cooktop should be avoided.

* For installations involving replacing an existing cooktop, the cutout depth (H) in the countertop may be larger than the above recommendation. A Gap Filler Trim Kit is available which will then allow for a maximum cutout depth (H) of $21 \frac{3}{16}$ ".

The Gap Filler Trim Kit part number is 5304488403.





Before beginning installation, refer to the instructions included with Gap Filler Trim Kit 5304488403 for countertop dimensions, cutout limitations, and proper location of ductwork.

GAS COOKTOP INSTALLATION INSTRUCTIONS

Required Tools for Installation

- Phillips Screwdriver
- 1/4" Nut driver / Ratchet
- 7/16" Nut driver / Ratchet

Supplied Hardware

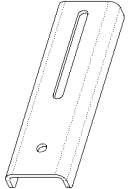
Qty.	Description	Used for
(4)	 1/4-20 Nylon Insert 7/16" Hex Nut	Blower (fig. 20)
(2)	 #10-24 3.5" Long Phillips Screw	Brackets (fig. 15 & 16)
(4)	 #8-18 Wide Head Phillips Screw	Transition Duct (fig. 18)
(6)	 #8-18 Black 1/4" Hex Head Screw	Plenum and Wire Box (fig. 17 & 21)
(2)	 Hold Down Bracket	Countertop (fig. 15 & 16)

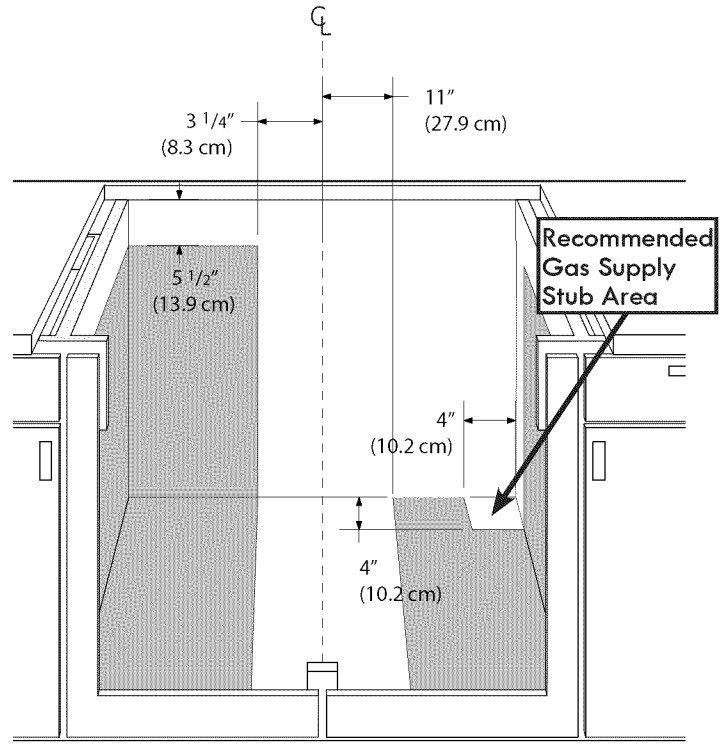

Figure 3B - 30" MODEL
ELECTRICAL OUTLET INSTALL DIMENSIONS

1 Wall Outlet Location

Install the electric wall outlet within the shaded area.

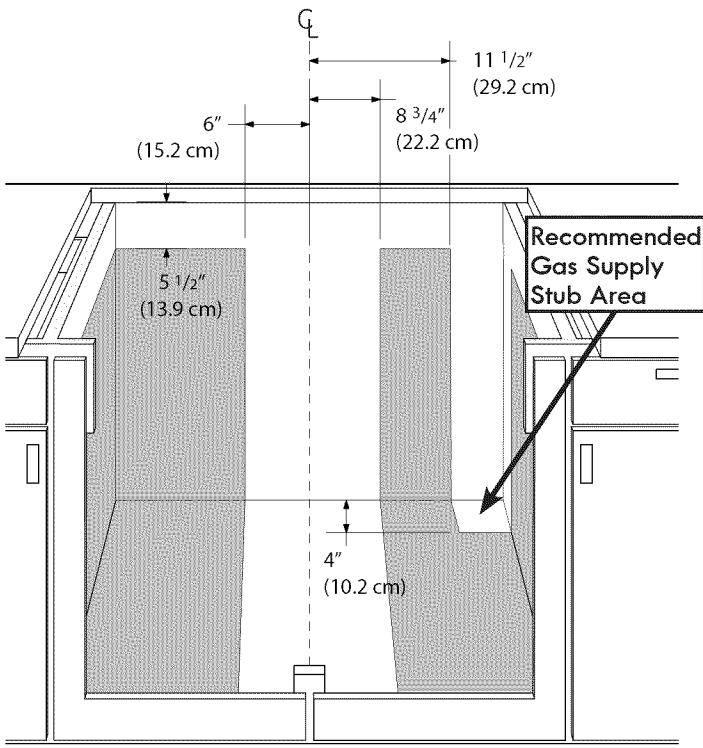

Figure 3A - 36" MODEL
ELECTRICAL OUTLET INSTALL DIMENSIONS

2 Provide an Adequate Gas Supply

This cooktop is designed to operate on natural gas at 4" of manifold pressure only.

WARNING A pressure regulator must be connected in series with the manifold on the cooktop and must remain in series with the supply line.

For proper operation, the maximum inlet pressure to the regulator must be no more than 14" of water column (W.C.) pressure.

For checking the regulator, the inlet pressure must be at least 1" (or 2.5 kPa) greater than the regulator manifold pressure setting. The regulator is set for 4" of manifold pressure, the inlet pressure must be at least 5".

The gas supply line to the range should be 1/2" or 3/4" pipe.

GAS COOKTOP INSTALLATION INSTRUCTIONS

3 LP/Propane Gas Conversion

This appliance can be used with Natural gas or LP/Propane gas. It is shipped from the factory for use with natural gas.

A kit for converting to LP gas is supplied with your cooktop. The kit is marked "FOR LP/PROPANE GAS CONVERSION".

The conversion must be performed by a qualified service technician in accordance with the kit instructions and all local codes and requirements. Failure to follow instructions could result in serious injury or property damage. The qualified agency performing this work assumes responsibility for the conversion.

⚠ WARNING Failure to make the appropriate conversion can result in serious personal injury and property damage.

NOTE: Purchase a new flexible line. **DO NOT USE AN OLD PREVIOUSLY USED LINE.**

Important: Remove all packing material and literature from cooktop before connecting gas and electrical supply to cooktop.

4 Model and Serial Number Location

The serial plate is located on the underside of the cooktop.

When ordering parts for or making inquiries about your cooktop, always be sure to include the model and serial numbers and a lot number or letter from the serial plate of your cooktop.

Your serial plate also tells you the rating of the burners, the type of fuel and the pressure the cooktop was adjusted for when it left the factory.

5 Electrical Requirements

⚠ WARNING 120 volt, 60 Hertz, properly grounded branch circuit protected by a 15 amp circuit breaker or time delay fuse. **DO NOT use an extension cord with this cooktop.**

Grounding Instructions

IMPORTANT Please read carefully.

⚠ WARNING For personal safety, this appliance must be properly grounded.

The power cord of this appliance is equipped with a 3-prong (grounding) plug which mates with a standard 3-prong grounding wall receptacle (see Figure 4) to minimize the possibility of electric shock hazard from the appliance.

The wall receptacle and circuit should be checked by a qualified electrician to make sure the receptacle is properly grounded.

Where a standard 2-prong wall receptacle is installed, it is the personal responsibility and obligation of the consumer to have it replaced by a properly grounded 3-prong wall receptacle.

Preferred Method

Grounding type wall receptacle

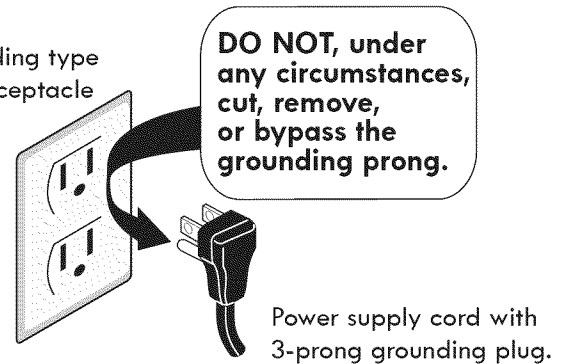

Figure 4

DO NOT, under any circumstances, cut or remove the third (ground) prong from the power cord.

⚠ WARNING Disconnect electrical supply cord from wall receptacle before servicing cooktop.

6 Positioning the Cooktop

The exhaust vent from the cooktop must be located between wall studs or floor joists so that the ductwork may be installed properly.

7 Prepare Base Cabinet

This cooktop is designed to fit easily into a variety of cabinets. However, some cabinets may require modifications.

7.1 Preparing a Cabinet with Drawers

If the cabinet has drawers, the drawers must be removed and the drawer fronts attached to the front of the cabinet.

Verify internal length and width of base cabinet. In some cabinets, the sides or back wall may need to be cut out, and the corner braces removed in order to accommodate the unit.

7.2 Countertop Cutout

Countertops with a rolled front edge and radius at the base of the backsplash may not provide the flat surface area required to accommodate the cooktop.

Cut countertop opening according to the dimensions shown in Figure 2. The opening must be cut squarely with sides parallel to each other, front and rear perpendicular to the sides.

GAS COOKTOP INSTALLATION INSTRUCTIONS

8 Installing the Ductwork

Use galvanized or aluminum duct in 6" round or 3 1/4" x 10" size, or a combination of both. PVC duct should be used if installing under a poured concrete slab. Use the shortest and straightest duct run possible. For satisfactory performance, the duct run should not exceed 100 feet equivalent length. Refer to the "Calculating Duct Length" chart for equivalent lengths. (see page 14). All duct joints should be fastened with a screw and sealed with tape as shown in Figure 5.

NOTE: Local building code must be followed in specifying approved type and schedule of ALL duct used. Always use an appropriate roof or wall cap with damper.

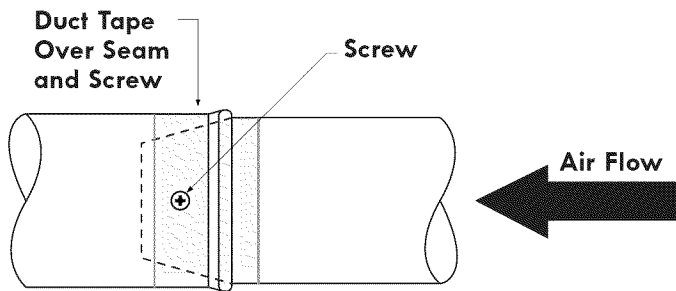

Figure 5 – DUCT TAPE OVER SEAM AND SCREW

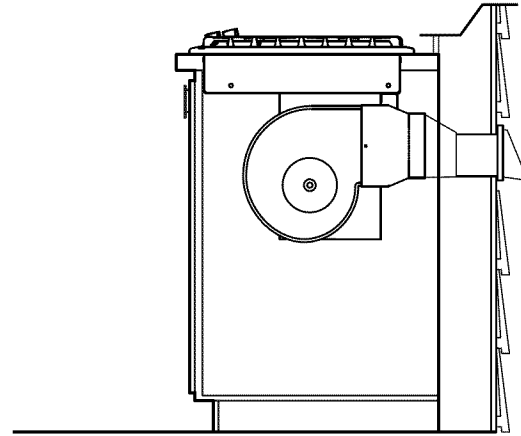

Figure 8 – DUCT THROUGH-THE-WALL

9 Preparing for Ductwork

Cut hole in cabinet wall or floor as appropriate for your installation. Make sure exhaust duct is located between wall studs or floor joists. (Figure 9, 10, 11, 12, 13A & 13B) **NOTE:** Ductwork **MUST** be vented to outside.

DO NOT vent into a wall, ceiling, crawlspace, attic or any concealed space.

WARNING When cutting or drilling into wall or ceiling, **DO NOT** damage electrical wiring and other hidden utilities.

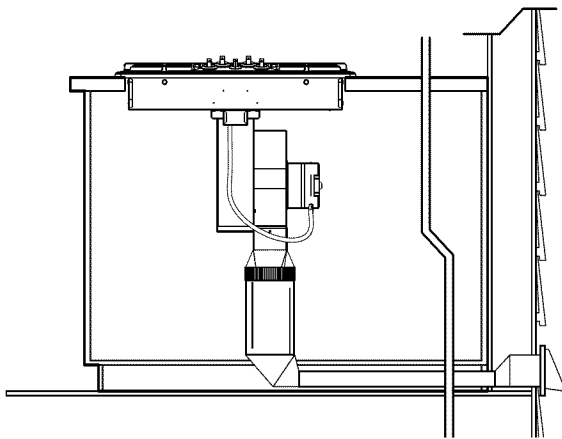

Figure 6 – DUCT ON-THE-FLOOR

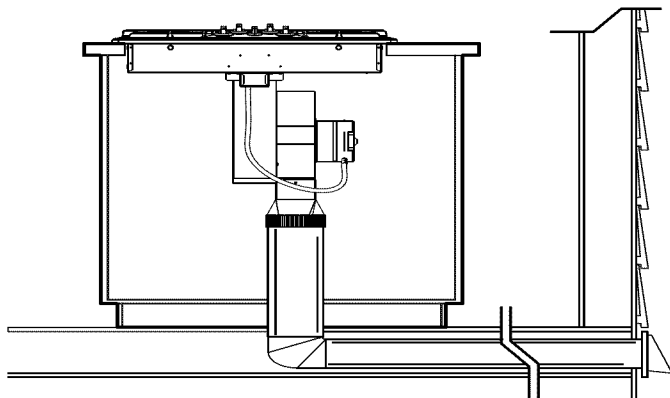

Figure 7 – DUCT THROUGH-THE-FLOOR

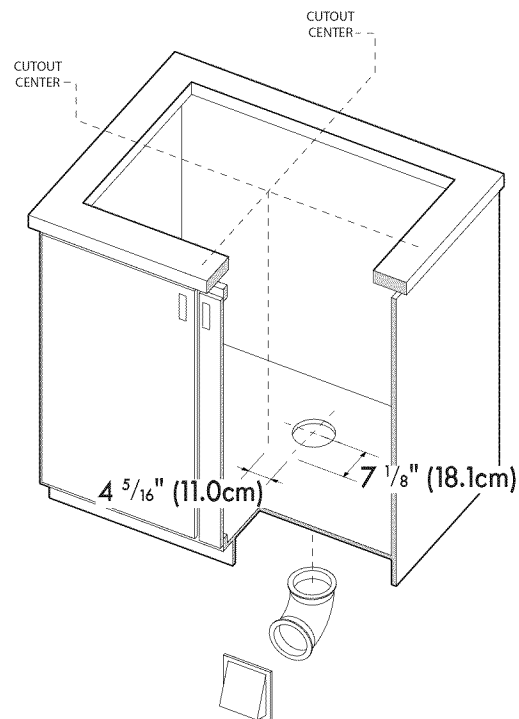
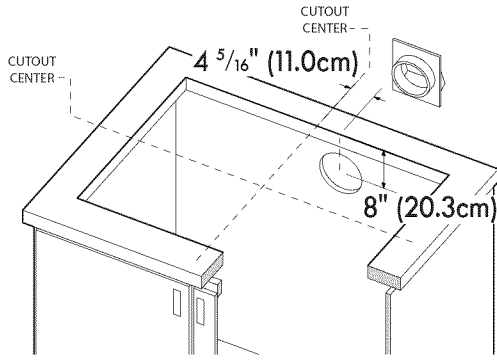
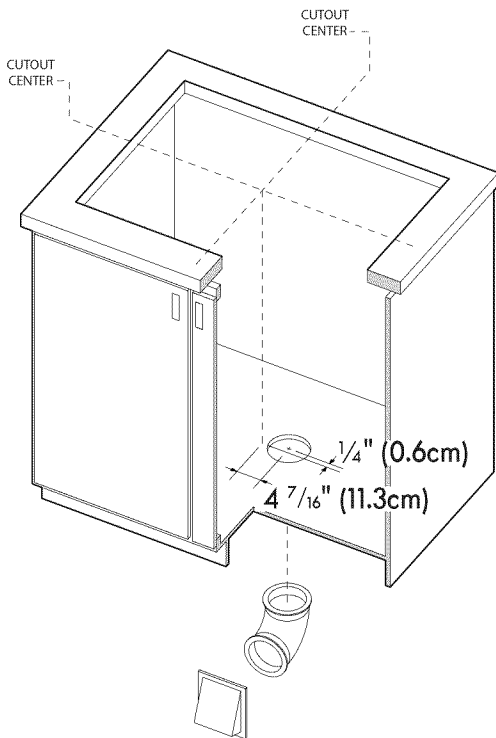

Figure 9 – 30" MODEL
BOTTOM DUCTWORK HOLE

GAS COOKTOP INSTALLATION INSTRUCTIONS



**Figure 10 – 30" MODEL
BACK WALL DUCTWORK HOLE**



**Figure 11 – 36" MODEL
BOTTOM DUCTWORK HOLE**

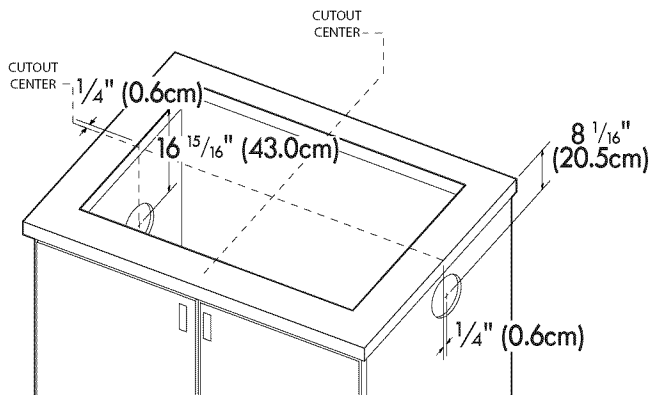

**Figure 12 – 36" MODEL
LEFT OR RIGHT DUCTWORK HOLE**

9.1 Alternate Ducting

For installations involving space restrictions for orienting the blower to connect to the ductwork a duct adapter, Kit 5304488297 is available. Dimensions are shown for locating the duct cutout with this adapter kit.

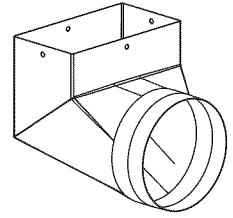

**Figure 13
ALTERNATE DUCT
TRANSITION KIT**

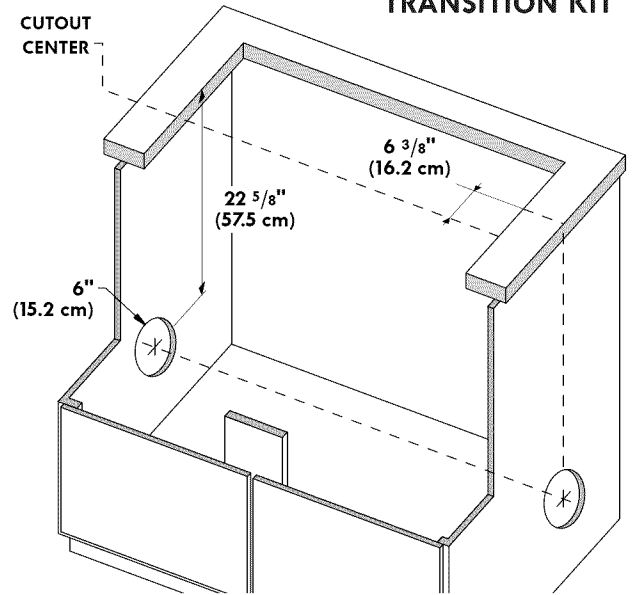

**Figure 13A – 30" MODEL
ALTERNATE DUCTWORK HOLE**

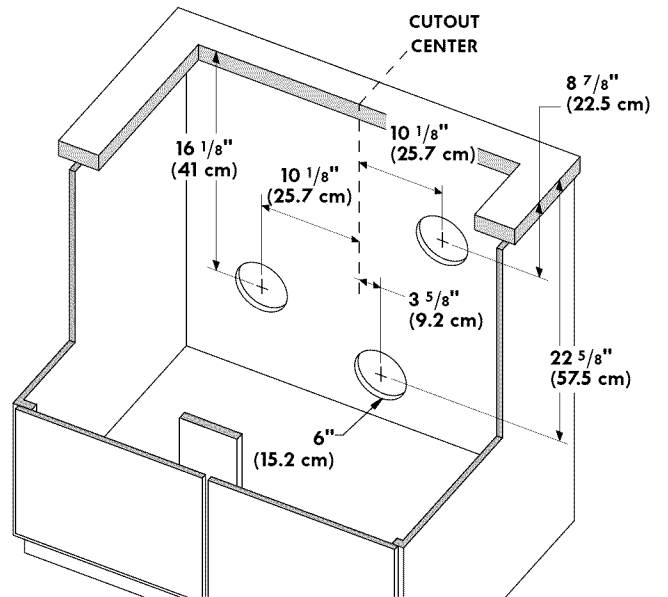

**Figure 13B – 36" MODEL
ALTERNATE DUCTWORK HOLE**

9.2 Makeup Air

Local building codes may require the use of makeup air systems. Consult local codes to determine specific makeup air requirements for your installation.

GAS COOKTOP INSTALLATION INSTRUCTIONS

10 Blower to Ductwork Alignment

The use of flexible ducting is discouraged because it can severely restrict airflow. If the blower outlet and the floor or wall duct location **DO NOT** align, then flexible METAL ducting can be used to adapt to an offset.

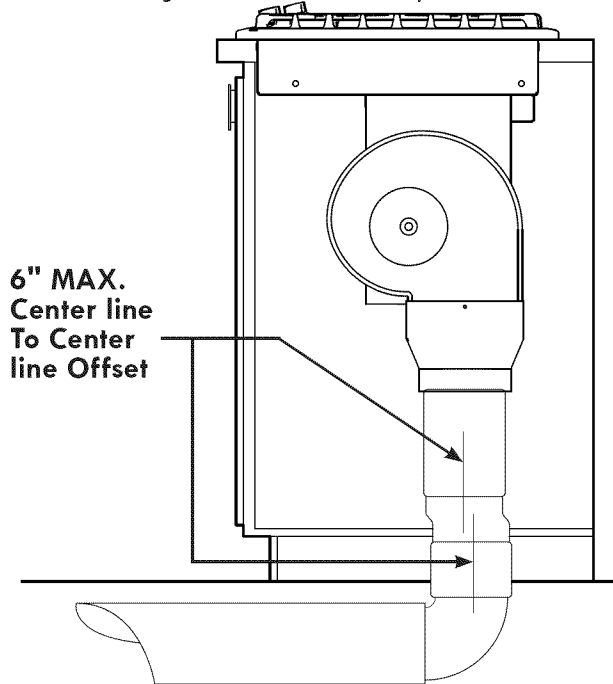

Figure 14 – DUCTWORK ALIGNMENT

11 Installing the Cooktop

Lift the cooktop by the side edges as shown. Lower the cooktop into the countertop opening, guiding it into position. Support the underside and lower slowly. Carefully remove your fingers one corner at a time to lower the cooktop into position.

NOTE: DO NOT use Silicone RTV or caulk to seal the cooktop to the countertop.

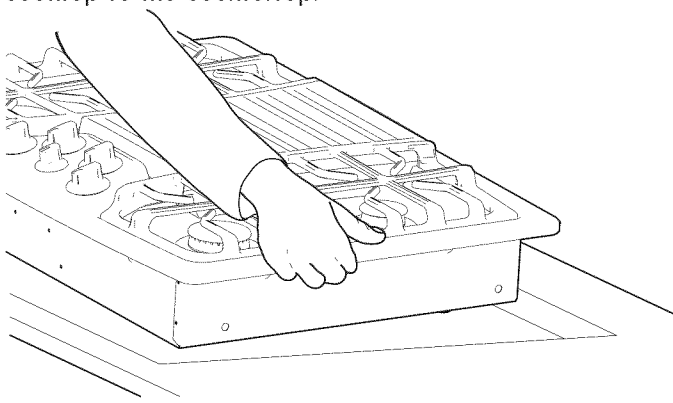

Figure 15 – LOWERING COOKTOP INTO CUTOUT

12 Installing the installation brackets

Remove screws from the cooktop chassis and use to attach the hold down bracket to the bottom of the chassis. Insert the screw into the bracket until it contacts

the backside of the countertop. To prevent damage to the countertop, **DO NOT** overtighten the screw.

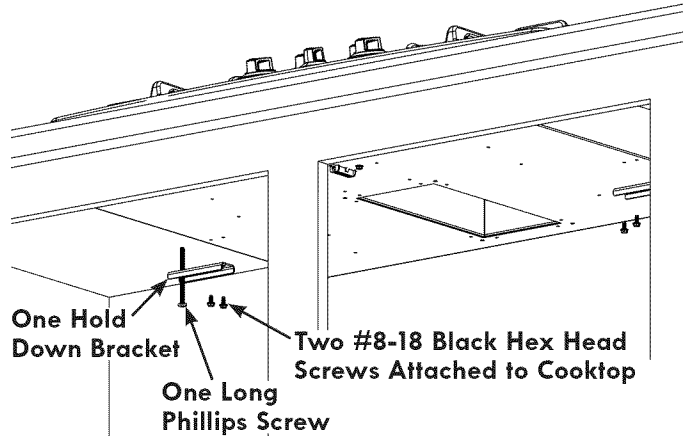

Figure 16 – ATTACH THE TWO BRACKETS

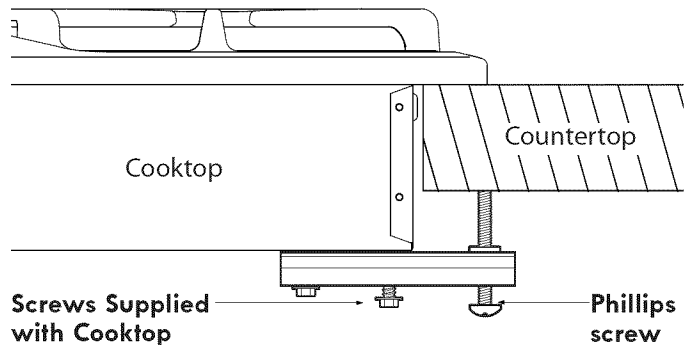

Figure 17 – INSTALLATION BRACKETS

13 Installing the blower plenum to the cooktop

With the blower opening on the right side the plenum into the opening in the bottom of the cooktop. Push up on the plenum until the mounting rails on the sides of the plenum contact the bottom of the cooktop. Install four #8 x 3/8" sheet metal screws to hold the plenum in place.

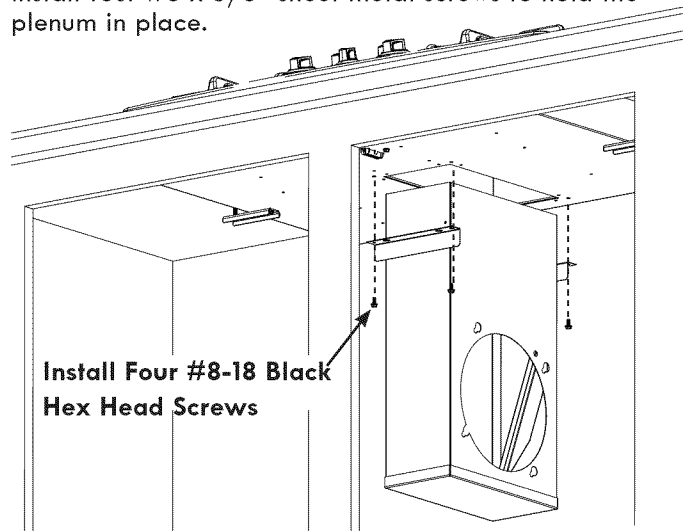

Figure 18 – 30" MODEL
ATTACH PLENUM TO THE COOKTOP

GAS COOKTOP INSTALLATION INSTRUCTIONS

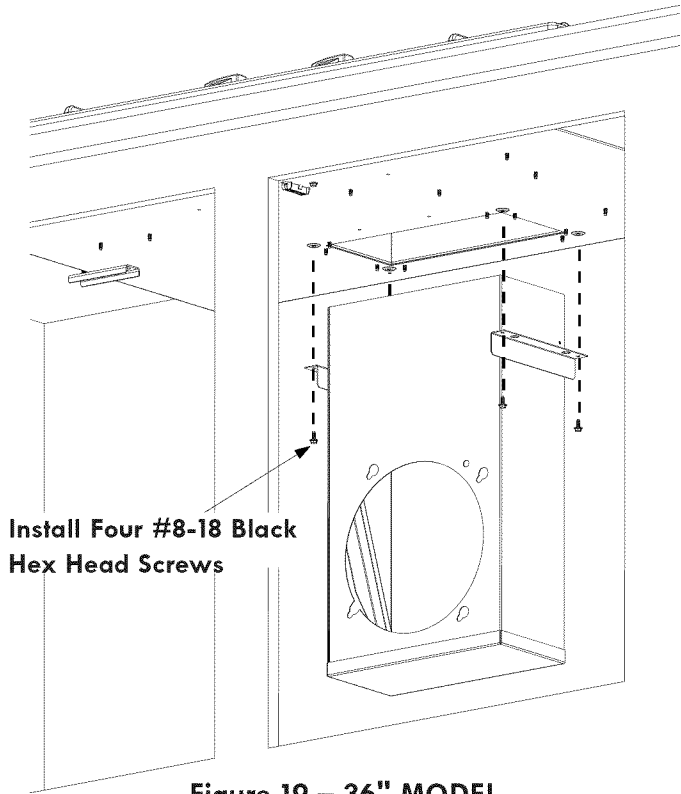

Figure 19 – 36" MODEL
ATTACH PLENUM TO THE COOKTOP

14 Installing the transition to the blower

Attach the transition to the outlet of the blower using four screws. Tape the joint to seal.

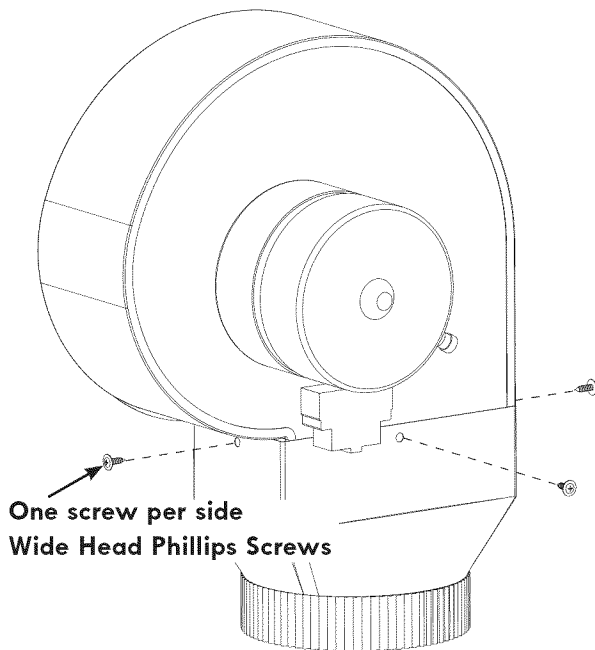

Figure 20 – ATTACH TRANSITION TO THE BLOWER

15 Installing the blower to the plenum

Install four nylon insert nuts to the studs on the blower, finger tighten until resistance is felt. Position the blower discharge opening to match the ductwork. Slide the nuts on the side of the blower housing into the four keyhole openings on the side of the plenum and allow to slide down into the slots. Using a wrench or ratchet from the inside of the plenum tighten the nuts.

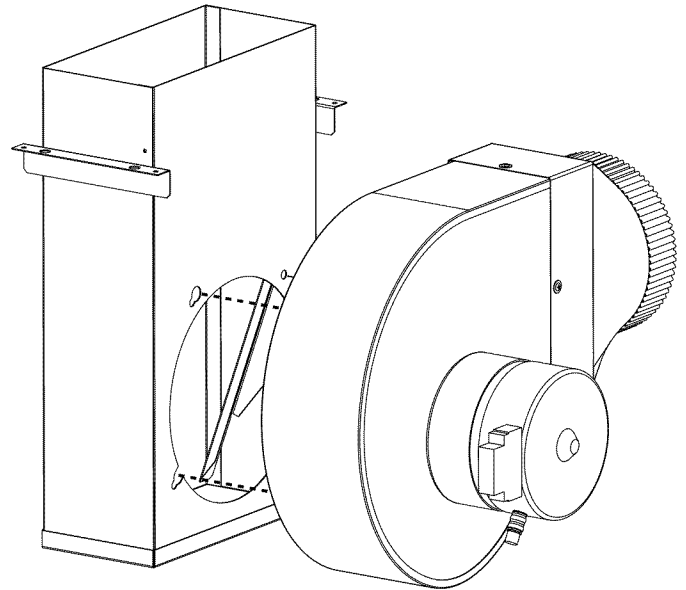

Figure 21 – ATTACH BLOWER TO THE PLENUM

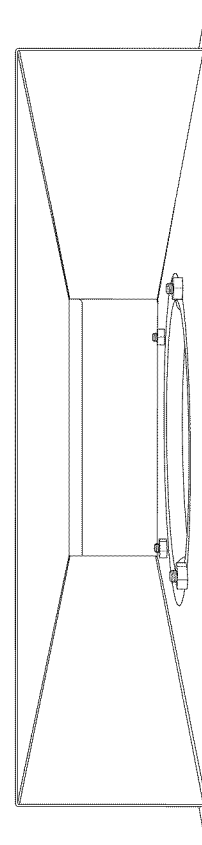

Figure 22 – NUT LOCATIONS INSIDE THE PLENUM

GAS COOKTOP INSTALLATION INSTRUCTIONS

16 Blower electrical connection

Connect the 5-pin plug on the blower assembly to the matching 5-pin receptacle on the bottom of the cooktop.

Fold all wires into the wire box on the end of the blower conduit. Fasten the wire box to the cooktop with two #8 x 3/8" making sure that no wires are trapped.

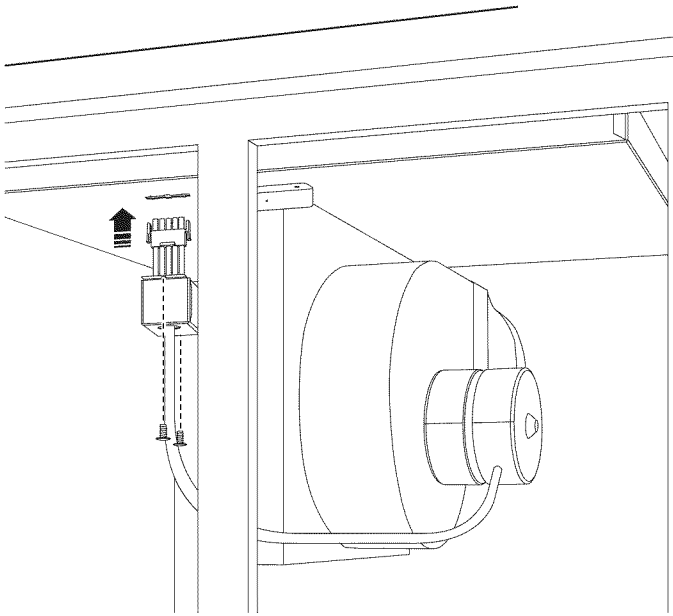

Figure 23 – CONNECT BLOWER TO COOKTOP

17 Connecting the Ductwork

Connect the ductwork prepared in Steps 8, 9 and 10 to the blower transition duct.

18 Install Pressure Regulator

Install the pressure regulator with the arrow on the regulator pointing up toward the unit in a position where you can reach the access cap.

! WARNING DO NOT make the connection too tight. The regulator is die cast. Overtightening may crack the regulator resulting in a gas leak and possible fire or explosion.

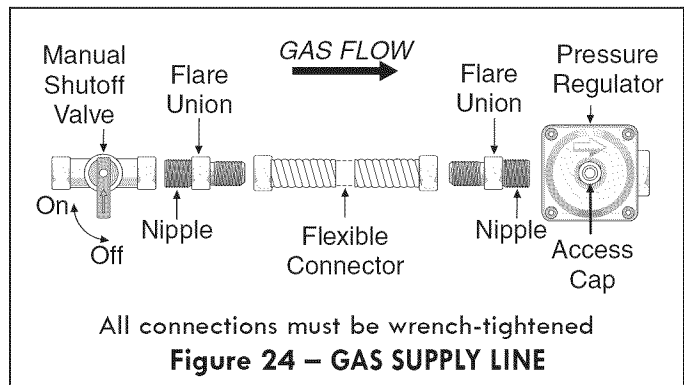

Assemble the flexible connector from the gas supply pipe to the pressure regulator in the following order:

1. manual shutoff valve
2. 1/2" (1.3 cm) nipple
3. 1/2" (1.3 cm) flare union adapter
4. flexible connector
5. 1/2" (1.3 cm) flare union adapter
6. 1/2" (1.3 cm) nipple
7. pressure regulator

Use pipe-joint compound made for use with Natural and LP/Propane gas to seal all gas connections. If flexible connectors are used, be certain connectors are not kinked.

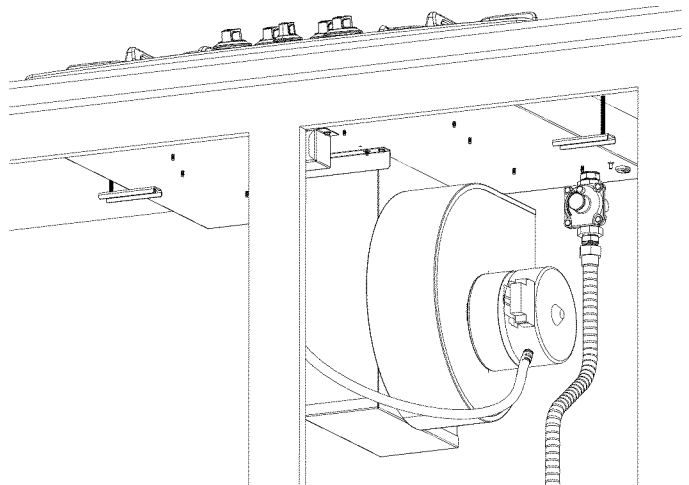
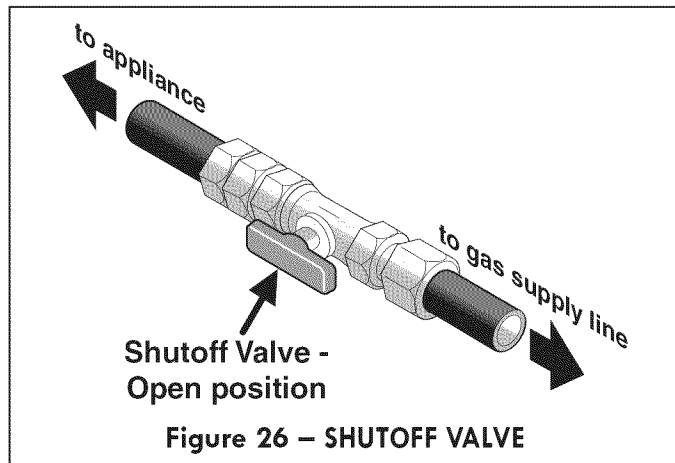

Figure 25 – PHYSICAL ATTACHMENT OF THE GAS LINE TO THE COOKTOP

GAS COOKTOP INSTALLATION INSTRUCTIONS

⚠ WARNING The supply line must be equipped with an approved manual shutoff valve. This valve should be located in the same room as the cooktop and should be in a location that allows ease of opening and closing. **DO NOT** block access to the shutoff valve. The valve is for turning on or shutting off gas to the appliance.



Once regulator is in place, open the shutoff valve in the gas supply line. Wait a few minutes for gas to move through the gas line.

18.1 Check for leaks. After connecting the cooktop to the gas supply, check the system for leaks with a manometer. If a manometer is not available, turn on the gas supply and use a liquid leak detector (or soap and water) at all joints and connections to check for leaks.

⚠ WARNING **DO NOT** use a flame to check for leaks from gas connections. Checking for leaks with a flame may result in a fire or explosion.

18.2 Tighten all connections if necessary to prevent gas leakage in the cooktop or supply line.

18.3 Disconnect this cooktop and its individual manual shutoff valve from the gas supply piping system during any pressure testing of that system at test pressures greater than 1/2 psig (3.5 kPa or 14" water column).

18.4 Isolate the cooktop from the gas supply piping system by closing its individual manual shutoff valve during any pressure testing of the gas supply piping system at test pressures equal to or less than 1/2 psig (3.5 kPa or 14" water column).

19 Electrical Requirements

120 volt, 60 Hertz, properly grounded branch circuit protected by a 15 amp circuit breaker or time delay fuse. **DO NOT use an extension cord with this cooktop.**

19.1 Grounding Instructions

IMPORTANT Please read carefully.

For personal safety, this appliance must be properly grounded.

The power cord of this appliance is equipped with a 3-prong (grounding) plug which mates with a standard 3-prong grounding wall receptacle (see Figure 27) to minimize the possibility of electric shock hazard from the appliance.

The wall receptacle and circuit should be checked by a qualified electrician to make sure the receptacle is properly grounded.

Where a standard 2-prong wall receptacle is installed, it is the personal responsibility and obligation of the consumer to have it replaced by a properly grounded 3-prong wall receptacle.

Preferred Method

Grounding type wall receptacle

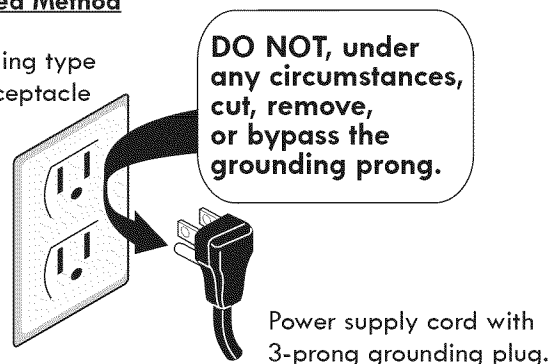

Figure 27 – POWER SUPPLY CORD

DO NOT, under any circumstances, cut or remove the third (ground) prong from the power cord.

⚠ WARNING Disconnect electrical supply cord from wall receptacle before servicing cooktop.

GAS COOKTOP INSTALLATION INSTRUCTIONS

20 Install Burner Caps

- A. Unpack the burner grates.
- B. Burners: Unpack the Burner heads and burner caps. Place the burner heads and caps on the matching bases.
- C. The caps should be level after installation
- D. Be sure that all the burner caps burner head are correctly placed BEFORE using your cooktop

21 Install Filter, Vent Grate Seal and Grates

DO NOT operate the vent without the grease filter, vent grate seal, screws, tab on vent grate seal, and vent grate in place.

- Place the filter diagonally through the vent chamber.
- Make sure it rests, at an angle, on the supports in the vent opening.

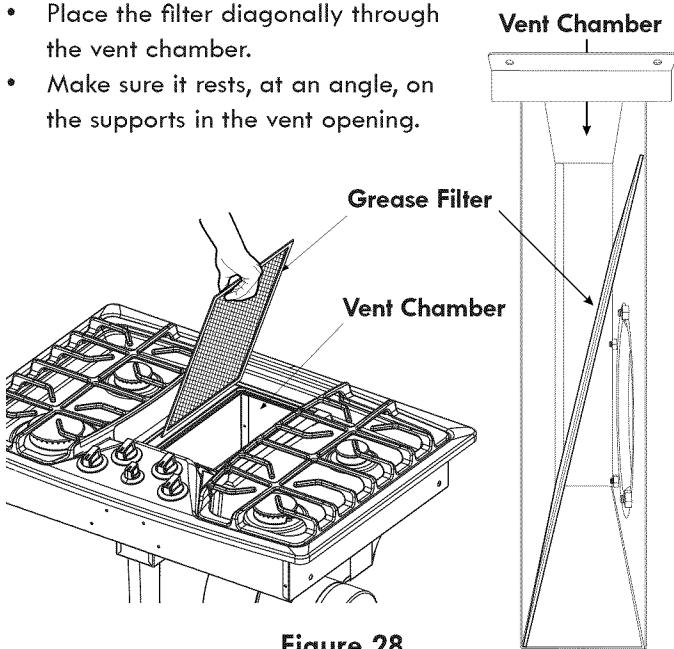

Figure 28
VENT FILTER LOCATION – 30" MODEL

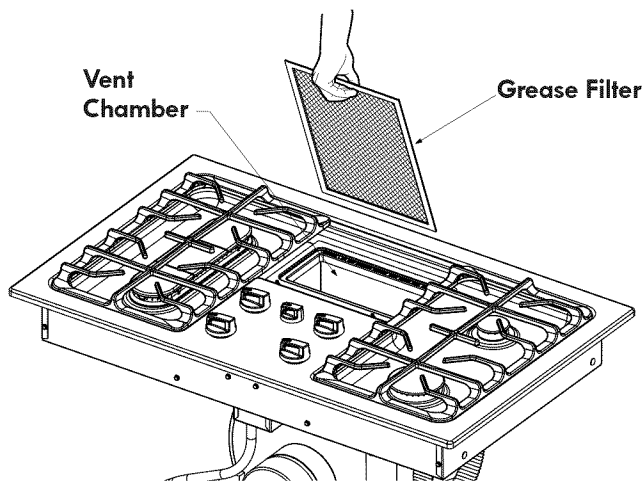

Figure 29
VENT FILTER LOCATION – 36" MODEL

- Carefully place vent grate seal over the vent chamber on the cooktop as shown in Figures 30 - 31. Make sure the collar on the bottom of the seal is fully inserted into the vent opening. Remove the 1/4" hex head screw located in the vent chamber underneath the tab on the vent grate seal. Bend the tab on the vent grate seal down into the vent chamber and secure it with the hex head screw.

Before placing the grate on the vent grate seal, press down on the four corners to seat the seal in place.

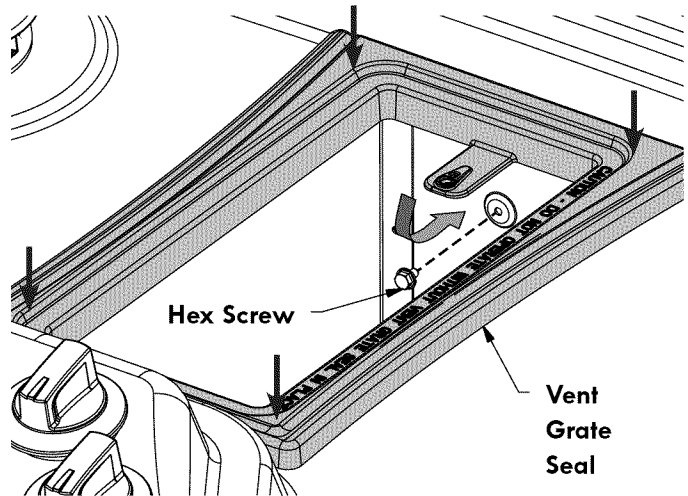

Figure 30
VENT GRATE SEAL ATTACHMENT – 30" MODEL

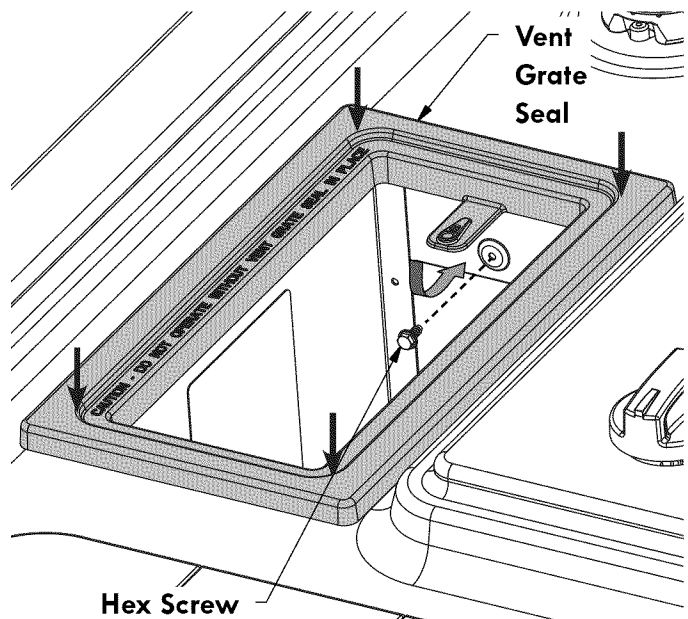

Figure 31
VENT GRATE SEAL ATTACHMENT – 36" MODEL

DO NOT operate the vent without the grease filter, vent grate seal, screws, tab on vent grate seal, and vent grate in place.

GAS COOKTOP INSTALLATION INSTRUCTIONS

- Place the vent grate on top of the vent grate seal, over the vent opening. Place the burner grates over the burners.

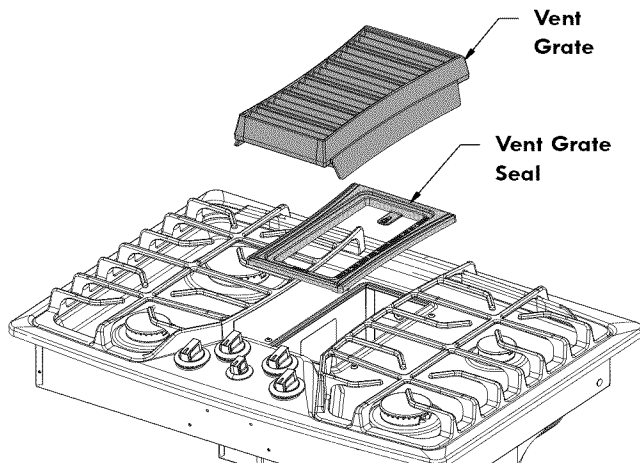

Figure 32
VENT GRATE AND SEAL LOCATION – 30" MODEL

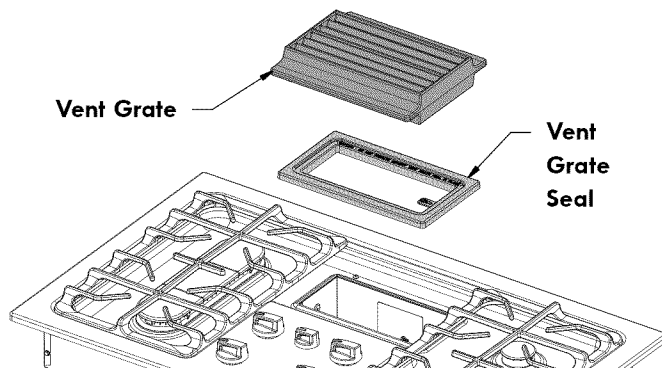

Figure 33
VENT GRATE AND SEAL LOCATION – 36" MODEL

22 Check Operation

Refer to the **Use and Care Guide** packaged with the cooktop for operating instructions and for care and cleaning of your cooktop.

21.1 Turn on Electrical Power and Open Main Shutoff Gas Valve

21.2 Check the Igniters

Operation of electric igniters should be checked after cooktop and supply line connectors have been carefully checked for leaks and the cooktop has been connected to electric power.

To operate the surface burner:

- Push in and turn a surface burner knob to the LITE position. You will hear a small ticking noise; this is the sound of the electric ignitor which lights the burner.
- After the burner lights, turn to the desired flame size. The controls **DO NOT** have to be set at a particular mark. Use the marks as a guide and adjust the flame as needed.

When All Hookups are Complete

Make sure all controls are left in the OFF position.

Make sure the flow of combustion and ventilation air to the cooktop is unobstructed.

Before You Call for Service

Read the Before You Call for Service Checklist and operating instructions in your **Use and Care Guide**. It may save you time and expense. The list includes common occurrences that are not the result of defective workmanship or materials in this appliance.









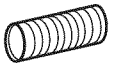

Refer to the warranty in your **Use and Care Guide** for our service phone number and address. Please call or write if you have inquiries about your product and/or need to order parts.

GAS COOKTOP INSTALLATION INSTRUCTIONS

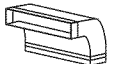
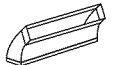
Calculating Duct Length Table

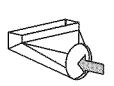
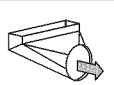
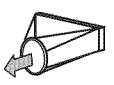
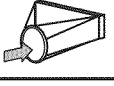
For maximum efficiency, use the shortest and straightest duct possible. Use as few fittings as possible. For best performance, the duct run should not exceed 100 feet of equivalent length.

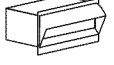
Calculations are approximate and based on HVAC industry standards.

DUCT PIECES		EQUIVALENT LENGTH X	NUMBER USED =	EQUIVALENT LENGTH
	6" (15.2cm) Round Straight **	1 Ft. (0.3m)		Ft. or m
	6" (15.2cm) Round Metal Flex No Bends **	1.5 Ft. (0.45m)		Ft. or m
	6" (15.2cm) 90° Elbow	10 Ft. (3m)		Ft. or m
	6" (15.2cm) 45° Elbow	5 Ft. (1.5m)		Ft. or m
	3 1/4" x 10" (8.2cm x 25.4cm) Straight **	1 Ft. (0.3m)		Ft. or m
	3 1/4" x 10" (8.2cm x 25.4cm) 90° Elbow	10 Ft. (3m)		Ft. or m
	3 1/4" x 10" (8.2cm x 25.4cm) 45° Elbow	5 Ft. (1.5m)		Ft. or m
	3 1/4" x 10" (8.2cm x 25.4cm) 90° Flat Elbow	10 Ft. (3m)		Ft. or m
	3 1/4" x 10" (8.2cm x 25.4cm) to 6" (15.2cm) Round Transition 90° Elbow	30 Ft. (9m)		Ft. or m
	6" (15.2cm) Round to 3 1/4" x 10" (8.2cm x 25.4cm) Transition 90° Elbow	30 Ft. (9m)		Ft. or m
	3 1/4" x 10" (8.2cm x 25.4cm) to 6" (15.2cm) Round Transition	5 Ft. (1.5m)		Ft. or m
	6" (15.2cm) Round to 3 1/4" x 10" (8.2cm x 25.4cm) Transition	5 Ft. (1.5m)		Ft. or m
	6" (15.2cm) Round Wall Cap with Damper	30 Ft. (9m)		Ft. or m
	3 1/4" x 10" (8.2cm x 25.4cm) Wall Cap with Damper	30 Ft. (9m)		Ft. or m
	6" (15.2cm) Round Roof Cap	30 Ft. (9m)		Ft. or m
TOTAL DUCTWORK				Ft. or m

** For Straight Round / Rectangular Duct, measure actual linear feet used and then multiply by Equivalent Length shown.

INSTRUCCIONES DE INSTALACIÓN DE LA ESTUFA DE GAS

LA INSTALACIÓN Y EL SERVICIO DEBEN SER REALIZADOS POR UN INSTALADOR CALIFICADO.

IMPORTANTE: CONSERVE ESTAS INSTRUCCIONES PARA EL USO POR PARTE DEL INSPECTOR DE INSTALACIONES ELÉCTRICAS LEA Y GUARDE ESTAS INSTRUCCIONES PARA REFERENCIA EN EL FUTURO.



ADVERTENCIA Si no se cumplen estrictamente las instrucciones y los avisos informativos contenidos en este manual, podrían producirse incendios y explosiones que causen daños a bienes, lesiones personales y hasta la muerte.

PARA SU SEGURIDAD:

- NO almacene ni utilice gasolina ni otros líquidos inflamables (y los vapores de dichos materiales) en las cercanías de este ni de ningún otro electrodoméstico.
- **QUÉ DEBE HACER SI HAY OLOR A GAS:**
 - NO utilice ningún electrodoméstico.
 - NO toque ningún interruptor eléctrico; NO utilice ningún teléfono en ningún lugar de la edificación.
 - Comuníquese de inmediato con su proveedor de gas desde la casa de un vecino. Siga las instrucciones que le dé el proveedor de gas.
 - Si no puede comunicarse con su proveedor de gas, llame al departamento de bomberos.
- La instalación y el servicio de este electrodoméstico deben ser realizados por un instalador/representante, una agencia de servicio o un representante de la compañía proveedora de gas, que cuenten con las certificaciones correspondientes.

Electrodomésticos instalados en el estado de Massachusetts: este electrodoméstico solo puede ser instalado en el estado de Massachusetts por un plomero o un técnico especialista en instalaciones de gas certificado por el estado de Massachusetts. Este electrodoméstico se debe instalar con el uso de un conector flexible de gas de 3 ft (36 in) de longitud. Se debe instalar una válvula manual del tipo de asa en "T" en la tubería de alimentación conectada a este electrodoméstico.

DIMENSIONES DEL PRODUCTO



Figura 1

DIMENSIONES DEL PRODUCTO				
MODELO	A. ANCHO DE LA ESTUFA	B. PROFUNDIDAD DE LA ESTUFA	C. ANCHO DEL BASTIDOR	D. PROFUNDIDAD DEL BASTIDOR
Estufa de gas de 30 in	30 in (76,2 cm)	21 ¹³ / ₃₂ in (54,4 cm)*	26 ¹³ / ₁₆ in (68,1 cm)	18 ¹⁵ / ₁₆ in (48,1 cm)
Estufa de gas de 36 in	36 in (91,4 cm)	21 ²³ / ₃₂ in (55,1 cm)	32 ¹¹ / ₁₆ in (83,0 cm)	18 ¹⁵ / ₁₆ in (48,1 cm)

Todas las dimensiones se indican en pulgadas (cm).

* Dimensión en el centro de la estufa.

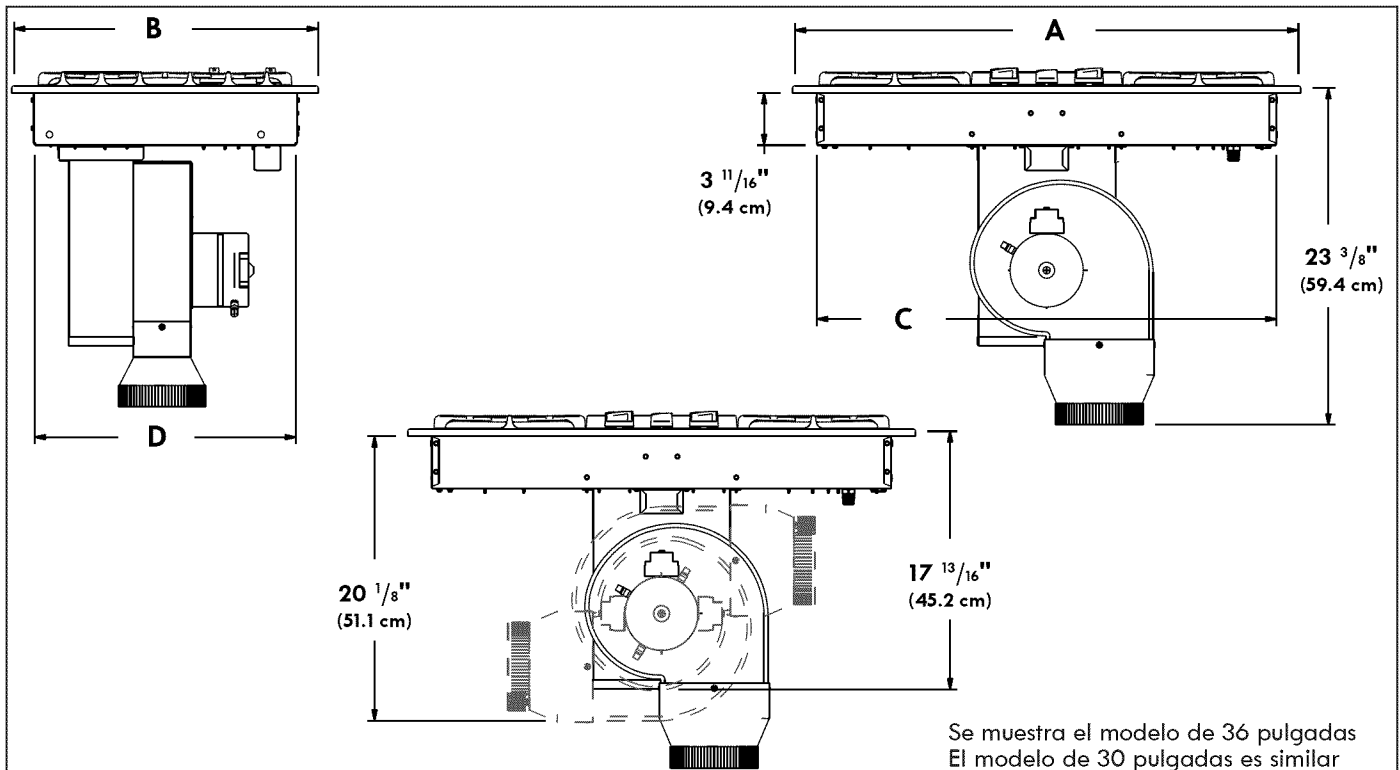
Impreso en los EE. UU.

318205460 (1508) Rev. C

English - pages 1-14

Español - pages 15-28

Français - pages 29-42

INSTRUCCIONES DE INSTALACIÓN DE LA ESTUFA DE GAS

Notas importantes para el instalador

1. Lea toda la información contenida en estas instrucciones de instalación antes de instalar la estufa.
2. Retire de la estufa todo el material de embalaje antes de conectar las alimentaciones de gas y de electricidad a la estufa.
3. Cumpla con todos los códigos y ordenanzas que rigen en su localidad.
4. Asegúrese de dejar estas instrucciones en manos del propietario de la estufa.
5. Nota: si la estufa se opera a elevaciones mayores de 2000 ft (600 m) por encima del nivel del mar, se reduce la capacidad nominal de la estufa en un 4 por ciento por cada 1000 ft (300 m) adicionales

Notas importantes para el propietario de la estufa

Conserve estas instrucciones junto con la guía de uso y cuidado para referencia en el futuro.

INSTRUCCIONES IMPORTANTES PARA LA SEGURIDAD

La instalación de esta estufa debe hacerse en conformidad con los códigos vigentes en la localidad, y en caso de que no existan dichos códigos, en conformidad con el Código Nacional de Gas Combustible ANSI Z223.1/NFPA 54 si se encuentra en los Estados Unidos, o en conformidad con el Código Canadiense de Gas Combustible, CAN/CGA B149 y CAN/CGA B149.2 si se encuentra en Canadá.

- Cuando la instalación se haga en una casa prefabricada (rodante), la instalación se debe hacer en conformidad con la norma título 24 CFR, parte 3280 de la Manufactured Home Construction and Safety, [anteriormente la norma título 24, HUD (parte 280) del Federal Standard for Mobile Home Construction and Safety] o, cuando dicha norma no sea pertinente, en conformidad con la norma ANSI/NCSBCS A225.1 del Standard for Manufactured Home Installation, o cuando corresponda, en conformidad con los códigos locales.

El diseño de esta estufa cuenta con la certificación de los laboratorios Underwriters Laboratories (UL). Al igual que en todo electrodoméstico que utilice gas y genere calor, existen varias precauciones de seguridad que se deben cumplir. Las encontrará en la Guía de uso y cuidado, y debe leerlas atentamente.

- Asegúrese de que su estufa haya sido instalada y conectada correctamente a tierra por un instalador o un técnico calificado de servicio.
- Esta estufa se debe conectar eléctricamente a tierra en conformidad con los códigos locales, y en caso de que no existan dichos códigos, en conformidad con la edición más reciente de la norma ANSI/NFPA No. 70 del Código Eléctrico Nacional estadounidense si se encuentra en los Estados Unidos, o en conformidad con la norma CSA C22.1 Parte 1 del Código Eléctrico Canadiense si se encuentra en Canadá.
- Se puede encender manualmente los quemadores en caso de que se produzca una interrupción del suministro de electricidad. Para encender manualmente un quemador de superficie, acerque un fósforo encendido al cabezal del quemador y luego lleve lentamente la perilla de control a la posición LITE. Sea cuidadoso al encender manualmente los quemadores de superficie.

⚠ PRECAUCIÓN NO almacene artículos que llamen la atención de los niños en gabinetes que se encuentren encima de la estufa. Los niños podrían sufrir quemaduras graves si se trepan sobre la estufa para alcanzar algo que les llame la atención.

- A fin de eliminar el riesgo de quemaduras y de incendios al colocar el cuerpo sobre los quemadores de superficie, se debe evitar la instalación de gabinetes de almacenamiento por encima de los quemadores.
- Ajuste el tamaño de la llama del quemador de superficie hasta que no se extienda más allá del borde del utensilio de cocina. Las llamas de tamaño excesivo son peligrosas.

⚠ ADVERTENCIA Nunca utilice la estufa para calentar el recinto en el que se encuentra la estufa. El uso prolongado de la estufa sin ventilación adecuada puede ser peligroso.

⚠ ADVERTENCIA Almacenamiento en el electrodoméstico. No se debe almacenar materiales inflamables cerca de las unidades de superficie. Dichos materiales incluyen artículos de papel, plástico y tela, como libros de cocina, recipientes de plástico y paños, al igual que líquidos inflamables. NO almacene en la estufa ni cerca de ella materiales potencialmente explosivos, como latas de aerosol. Los materiales inflamables podrían explotar y causar incendios y daños a bienes.

⚠ ADVERTENCIA Se debe interrumpir el suministro de electricidad a la estufa cuando se estén haciendo las conexiones de la tubería de gas. Si no se cumple la indicación anterior, pudieran ocurrir lesiones personales graves y hasta la muerte.

INSTRUCCIONES DE INSTALACIÓN DE LA ESTUFA DE GAS



Figura 2 – DISEÑO DEL GABINETE

MODELO	E. Separación mínima lateral del gabinete instalado encima de la estufa	F. Separación mínima a cada lado	G. Ancho del boquete $\pm 1/16$ (0,2 cm)	H. Profundidad del boquete $\pm 1/16$ (0,2 cm)
Estufa de 30 pulgadas*	30 in (76,2 cm)	9 in (22,9 cm)	27 1/16 in (68,7 cm)	19 3/16 in (49,2 cm)
Estufa de 36 pulgadas	36 in (91,4 cm)	9 in (22,9 cm)	32 15/16 in (83,7 cm)	19 3/16 in (49,2 cm)

⚠ PRECAUCIÓN Para eliminar el riesgo de quemaduras y de incendios al colocar el cuerpo sobre superficies calientes, se debe evitar la instalación de gabinetes de almacenamiento situados encima de la estufa.

* En las instalaciones que involucren el reemplazo de una estufa existente, la profundidad (H) del boquete en la encimera podría ser mayor que la recomendación anterior. Está disponible un kit de relleno de separaciones que permite una profundidad (H) máxima del boquete de 21 3/16 in.

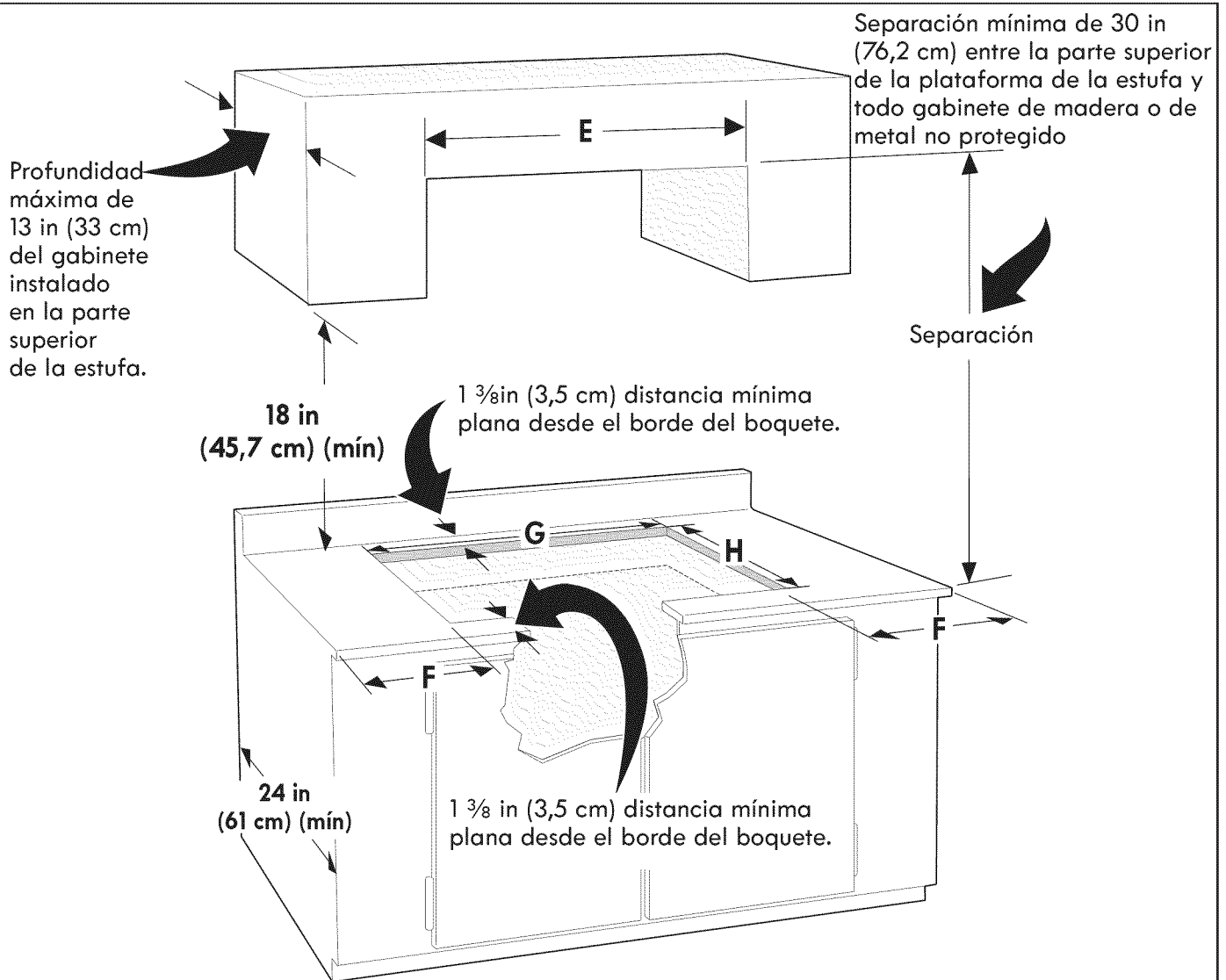
El número de pieza del kit de relleno de separaciones es el 5304488403.





Antes de iniciar la instalación, consulte las instrucciones suministradas con el kit de relleno de separaciones (5304488403) a fin de conocer las dimensiones de la encimera, las limitaciones del boquete y el posicionamiento correcto de la ductería.

INSTRUCCIONES DE INSTALACIÓN DE LA ESTUFA DE GAS

Herramientas necesarias para la instalación

- Destornillador de cruz
- Destornillador / llave de trinquete de $\frac{1}{4}$ "
- Destornillador / llave de trinquete de $\frac{7}{16}$ "

Accesorios de sujeción suministrados

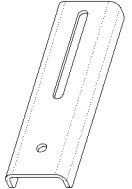
Cant.	Descripción	Se utiliza en
(4)	 Tuercas hexagonales de $\frac{7}{16}$ " con inserto de nailon $\frac{1}{4}$ -20	Soplador (fig. 20)
(2)	 Tornillo #10-24 de 3,5 in de longitud, de cruz	Soportes (figs. 15 y 16)
(4)	 Tornillos #8-18 de cabeza ancha, de cruz	Ducto de transición (fig. 18)
(6)	 Tornillos #8-18 negros $\frac{1}{4}$ " de cabeza hexagonal	Cámara y cajetín de cables (figs. 17 y 21)
(2)	 Soportes de sujeción	Encimera (figs. 15 y 16)



Figura 3B - DIMENSIONES DE INSTALACIÓN DE LA SALIDA ELÉCTRICA DEL MODELO DE 30 PULGADAS

1 Ubicación del tomacorriente de pared

Instale el tomacorriente de pared en la zona sombreada.

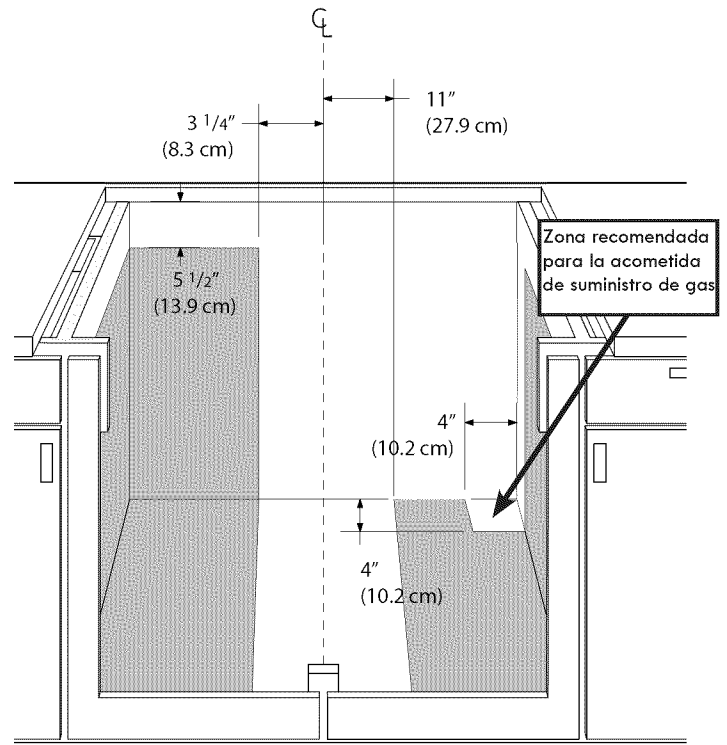

Figura 3A - DIMENSIONES DE INSTALACIÓN DE LA SALIDA ELÉCTRICA DEL MODELO DE 36 PULGADAS

2 Suministre una alimentación adecuada de gas

Esta estufa está diseñada para funcionar exclusivamente con gas natural a una presión en el múltiple de 4 pulgadas de columna de agua.

⚠ ADVERTENCIA Se debe instalar un regulador de presión en serie con el múltiple de la estufa, y debe permanecer en serie con la tubería de alimentación.

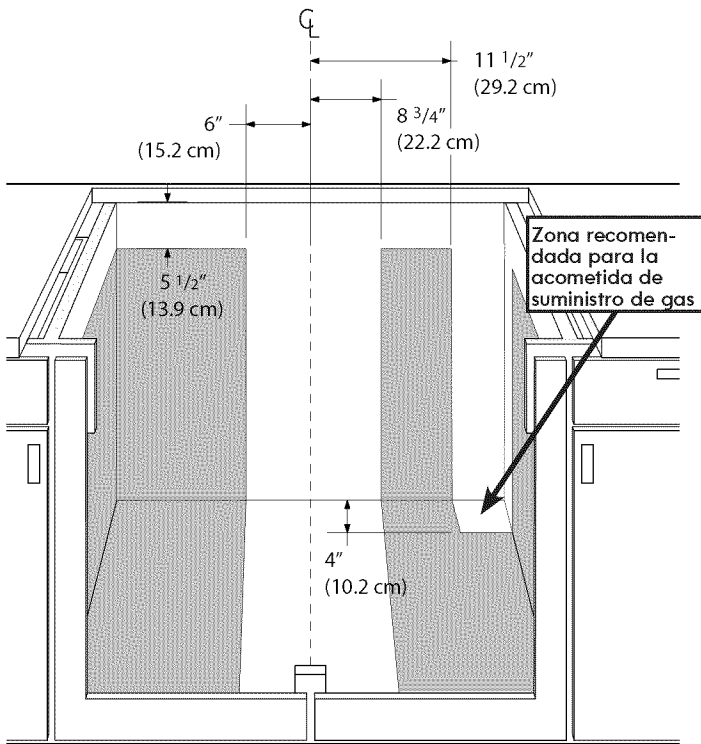
Para un funcionamiento correcto, la presión máxima en la admisión del regulador no debe ser superior a 14 pulgadas de columna de agua.

Para inspeccionar el regulador, la presión en la admisión debe ser de al menos 1 pulgada de agua (2,5 kPa) superior al ajuste de la presión en el múltiple del regulador. Si el regulador está ajustado para una presión de 4 pulgadas en el múltiple, la presión en la admisión del regulador debe ser de al menos 5 pulgadas.

El diámetro de la tubería de alimentación de gas que va al electrodoméstico debe ser de $\frac{1}{2}$ " o de $\frac{3}{4}$ ".

INSTRUCCIONES DE INSTALACIÓN DE LA ESTUFA DE GAS

3 Conversión a gas licuado de petróleo/ propano

Este electrodoméstico se puede utilizar con gas natural y también con gas licuado de petróleo/propano (GLP). Se despacha de fábrica ajustado para el uso con gas natural.

Junto con la estufa se suministra un kit de conversión a GLP. El kit está marcado "FOR LP/PROPANE GAS CONVERSION" (para conversión a GLP/propano).

La conversión debe ser realizada por un técnico calificado de servicio, y en conformidad con las instrucciones suministradas con el kit, y en conformidad con todos los códigos y requerimientos locales. Si no se cumplen las instrucciones anteriores, podrían producirse lesiones personales graves y/o daños a bienes. La agencia certificada que realice este trabajo asume toda la responsabilidad de la conversión.

ADVERTENCIA Si la conversión no se realiza correctamente, podrían ocurrir lesiones personales graves y daños a bienes.

NOTA: compre una tubería flexible nueva. **NO UTILICE LA TUBERÍA FLEXIBLE VIEJA USADA.**

Importante: Retire de la estufa todo el material de embalaje y el material impreso antes de conectar las alimentaciones de gas y de electricidad a la estufa.

4 Ubicación del número del modelo y del número de serie

La placa del número de serie se encuentra en la parte inferior de la estufa.

Al hacer pedidos de piezas y al hacer consultas acerca de su estufa, no deje de incluir los números del modelo y de serie y también el número o la letra del lote de fabricación, que se indican en la placa del número de serie de la estufa.

La placa del número de serie también indica la capacidad térmica nominal de los quemadores, el tipo de combustible y la presión a la que se ajustó la estufa en fábrica.

5 Requerimientos de la alimentación de electricidad

ADVERTENCIA Circuito ramal de 120 Voltios, 60 Hertz con correcta conexión a tierra, protegido por un disyuntor o fusible de 15 A, con retardo. **NO utilice cables de extensión en la alimentación de electricidad de la estufa.**

Instrucciones para la conexión a tierra

IMPORTANTE Lea cuidadosamente esta información.

ADVERTENCIA A efectos de la seguridad de las personas, la estufa se debe conectar correctamente a tierra.

El cable de alimentación de electricidad de esta estufa está equipado con un enchufe de 3 patas (con conexión a tierra) que se debe conectar a un tomacorriente estándar de 3 patas con conexión a tierra (vea la figura 4), a fin de reducir al mínimo la posibilidad de peligros de descargas eléctricas en la estufa.

Un electricista calificado debe inspeccionar el tomacorriente de pared y su circuito, a fin de asegurarse de que el tomacorriente cuente con una correcta conexión a tierra.

Si el único tomacorriente disponible es de 2 patas, el propietario de la estufa está obligado y es personalmente responsable de que un electricista calificado reemplace dicho tomacorriente por uno de 3 patas, que tenga la polarización correcta y que esté conectado correctamente a tierra.

Método preferido

Tomacorriente de pared con conexión a tierra



Figura 4

BAJO NINGUNA CIRCUNSTANCIA, es permisible cortar, eliminar o anular la pata de conexión a tierra del cable de alimentación de electricidad.

ADVERTENCIA Desconecte del tomacorriente de pared el cable de alimentación de electricidad antes de realizar toda tarea de servicio en la estufa.

6 Posicionamiento de la estufa

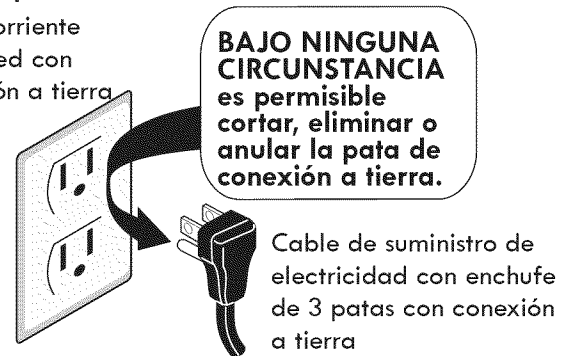
El alivio de escape de la estufa se debe colocar entre dos vigas de pared o entre dos travesaños de piso, a efectos de la instalación correcta de la ductería.

7 Preparación del gabinete base

Esta estufa está diseñada para encajar fácilmente en gabinetes de distintos tipos. No obstante, algunos gabinetes podrían requerir de modificaciones.

7.1 Preparación de un gabinete que tenga gavetas

Si el gabinete tiene gavetas, se debe desmontar y desarmar las gavetas, y fijar las caras de las gavetas a la parte delantera del gabinete.

Mida la longitud y el ancho internos del gabinete base.

En algunos tipos de gabinetes, podría ser necesario hacer cortes en las paredes laterales y/o en la pared trasera, y/o eliminar también los esquineros a fin de poder instalar la estufa.

7.2 Boquete en la encimera

Las superficies de las encimeras provistas de un borde delantero redondeado y de una curva en la base del salpicadero trasero podrían no tener el tamaño necesario para la instalación de la estufa.

Corte el boquete en la encimera en conformidad con las dimensiones que se indican en la figura 2. El boquete se debe cortar perpendicularmente y con los lados en paralelo entre ellos, con los lados delantero y trasero perpendiculares a los lados izquierdo y derecho.

INSTRUCCIONES DE INSTALACIÓN DE LA ESTUFA DE GAS

8 Instalación de la ductería

Utilice ductos redondos de aluminio o de metal galvanizado, de 6 o de 3¼ pulgadas de diámetro y de 10 pulgadas de longitud, o una combinación de ambos. Se debe utilizar ductos de PVC si se instalan debajo de placas de concreto vaciado. Coloque la ductería de modo que sea lo más corta y recta posible. Para un desempeño satisfactorio, la longitud equivalente de la ductería no debe ser mayor de 100 ft (30 m). Consulte el gráfico de "Cálculo de la longitud de la ductería" para conocer las longitudes equivalentes. (vea la página 14). Todas uniones entre ductos deben estar sujetas con un tornillo y selladas con cinta para ductos, como se muestra en la figura 5.

NOTA: se debe cumplir con los códigos de construcción locales al especificar el tipo aprobado y las especificaciones de TODOS los ductos que se utilicen. Siempre utilice un casquete adecuado para pared o techo, provisto de amortiguador.



Figura 5 – CINTA DE DUCTOS SOBRE LA UNIÓN Y EL TORNILLO



Figura 6 – DUCTO EN EL PISO

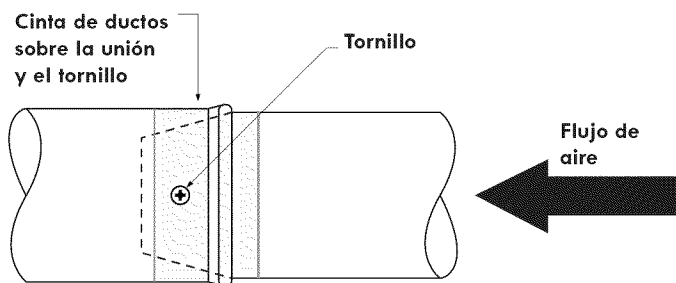

Figura 7 – DUCTO QUE ATRAVIESA EL PISO

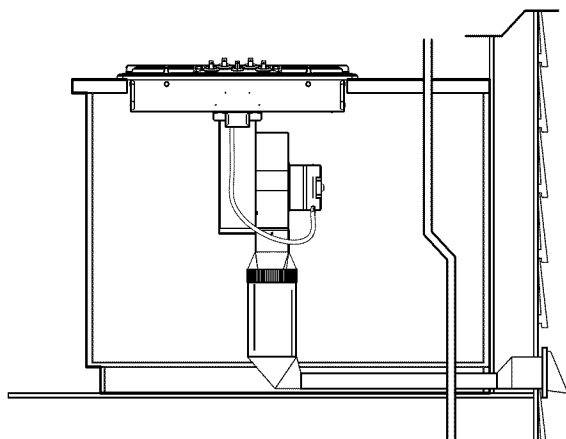

Figura 8 – DUCTO QUE ATRAVIESA LA PARED

9 Preparación para la ductería

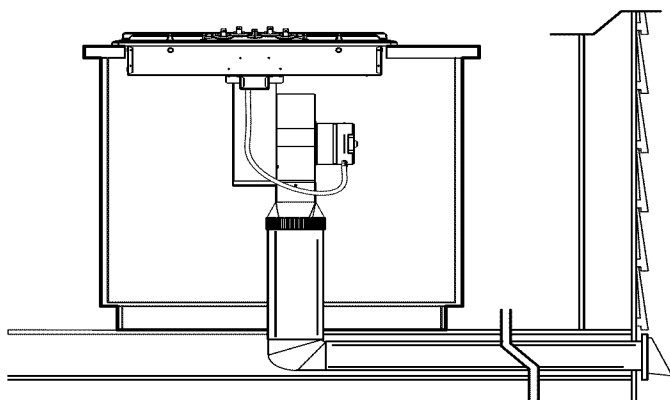
Corte un orificio en la pared o en el piso del gabinete, según corresponda, en función de las características del lugar de instalación. Asegúrese de que el ducto de escape se encuentre entre dos vigas de pared o entre dos travesaños de piso, según corresponda. (Figuras 9, 10, 11, 12, 13A y 13B) NOTA: la descarga de la ductería DEBE SER al exterior.

BAJO NINGUNA CIRCUNSTANCIA, es permisible que la ductería descargue al interior de una pared, a un techo, a un espacio libre entre pisos o paredes, a un ático o a un recinto oculto.

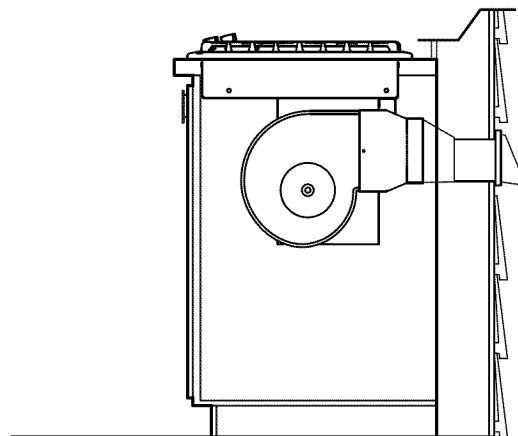
⚠ ADVERTENCIA Al hacer cortes o perforaciones en una pared o en un techo, **EVITE** causar daños a cables eléctricos y a otras instalaciones en el interior de la pared o del techo.



Figura 9 – MODELO DE 30 PULGADAS ORIFICIO DE LA DUCTERÍA EN EL FONDO

INSTRUCCIONES DE INSTALACIÓN DE LA ESTUFA DE GAS



Figura 10 – MODELO DE 30 PULGADAS ORIFICIO DE LA DUCTERÍA EN LA PARED TRASERA

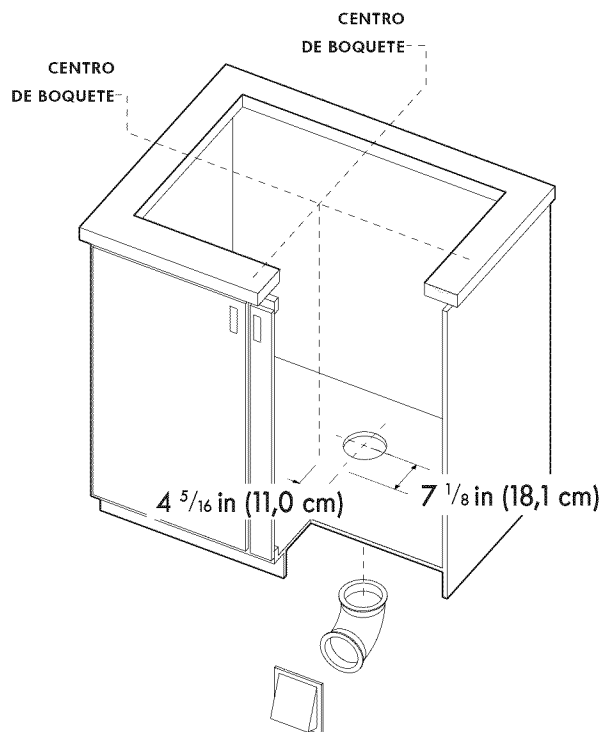

Figura 11 – MODELO DE 36 PULGADAS ORIFICIO DE LA DUCTERÍA EN EL FONDO

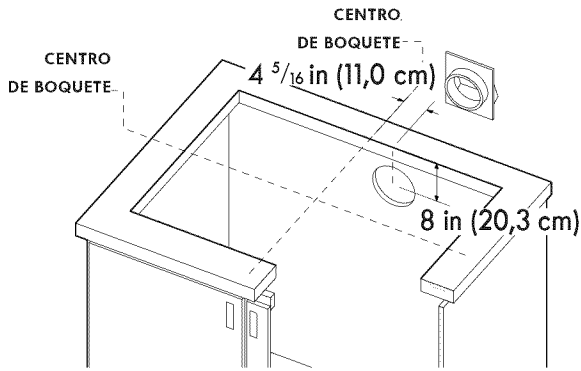

Figura 12 – MODELO DE 36 PULGADAS ORIFICIO DE LA DUCTERÍA DEL LADO IZQUIERDO O DERECHO

9.1 Ductería alterna

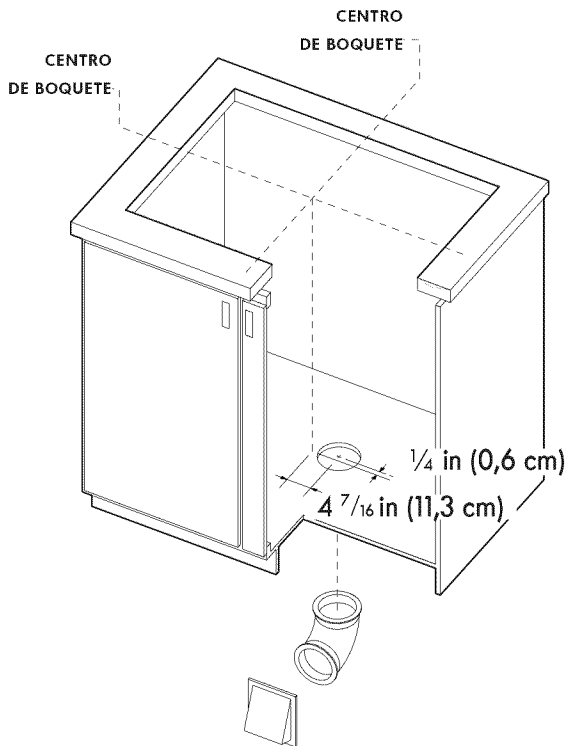
En el caso de instalaciones en las que haya restricciones de espacio que no permitan orientar el soplador para conectarlo a la ductería, está disponible el kit 5304488297. Se muestran las dimensiones para ubicar la abertura para el ducto cuando se utiliza este kit de adaptación.

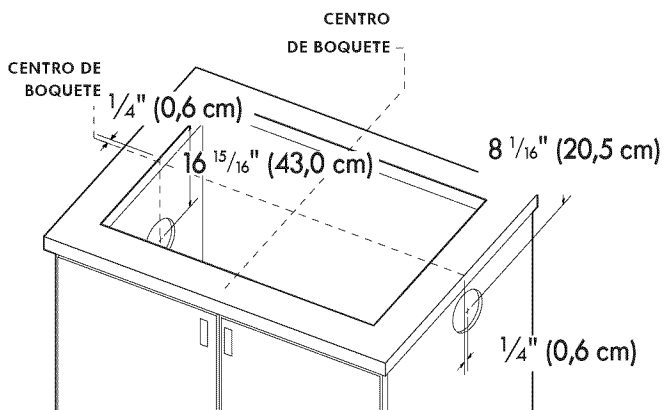
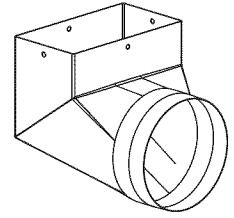

**Figura 13
KIT DE DUCTO ALTERNATIVO DE TRANSICIÓN**



Figura 13A – ORIFICIO ALTERNATIVO DE LA DUCTERÍA, MODELO DE 30 PULGADAS



Figura 13B – ORIFICIO ALTERNATIVO DE LA DUCTERÍA, MODELO DE 36 PULGADAS

9.2 Aire de reposición

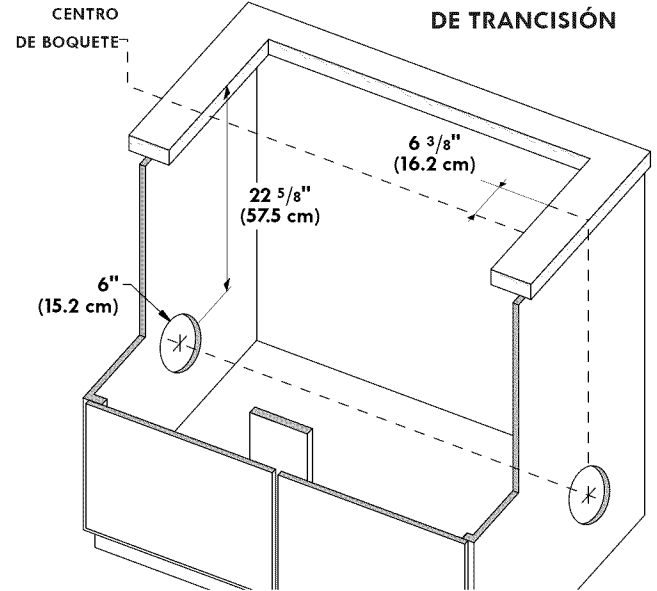
Los códigos locales de construcción podrían exigir el uso de sistemas de aire de reposición. Consulte los códigos locales a fin de determinar los requerimientos específicos de aire de reposición correspondientes a su instalación.

INSTRUCCIONES DE INSTALACIÓN DE LA ESTUFA DE GAS

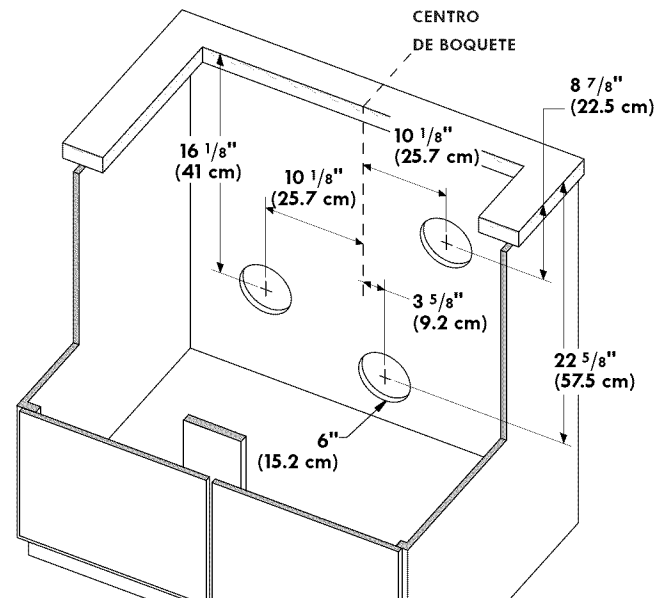
10 Alineación del soplador y la ductería

No se sugiere el uso de ductos flexibles dado que pueden restringir en gran medida el flujo de aire. Si la salida del soplador y el ducto en el suelo o en la pared **NO** están alineados, se puede utilizar ductos flexibles de METAL para compensar por la desviación.



Figura 14 – ALINEACIÓN DE LA DUCTERÍA

11 Instalación de la estufa

Eleve la estufa por sus bordes laterales como se muestra. Haga descender la estufa en el boquete de la encimera, y colóquela cuidadosamente en su posición correcta. Apoye la estufa en su parte inferior y hágala descender lentamente. Retire cuidadosamente los dedos de debajo de la estufa una esquina a la vez, para terminar de colocar la estufa.

NOTA: NO utilice compuestos RTV de silicona ni compuestos de calafateo para sellar la unión entre la estufa y la encimera.

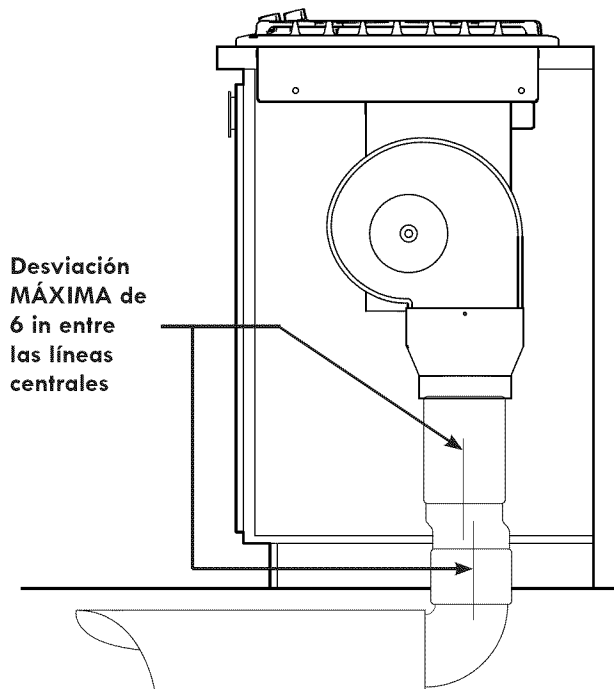

Figura 15 – DESCENSO DE LA ESTUFA EN EL BOQUETE DE LA ENCIMERA

12 Instalación de los soportes de sujeción

Quite los tornillos que se encuentran en el bastidor de la estufa y utilícelos para fijar el soporte de sujeción a la parte inferior del bastidor. Inserte el tornillo en el soporte hasta que haga contacto

con la parte trasera de la encimera. A fin de prevenir daños a la encimera, **EVITE** apretar en exceso el tornillo.

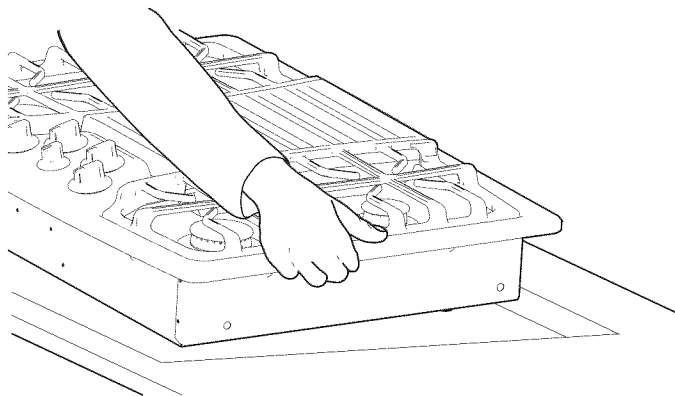

Figura 16 – FIJE LOS DOS SOPORTES



Figura 17 – SOPORTES DE INSTALACIÓN

13 Instalación de la cámara del soplador en la estufa

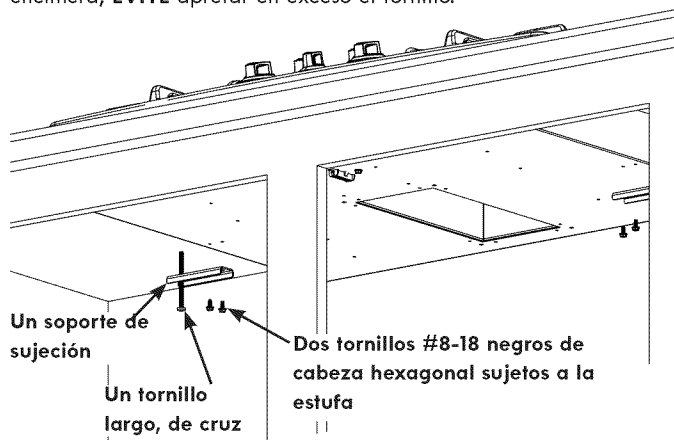
Con la abertura del soplador en el lado derecho, deslice la cámara en la abertura que se encuentra en la parte inferior de la estufa. Haga presión hacia arriba sobre la cámara hasta que los rieles de instalación que se encuentran a los lados de la cámara hagan contacto con la parte inferior de la estufa. Instale cuatro tornillos de #8 x 3/8" de fijación de láminas de metal para sujetar la cámara en su sitio.



Figura 18 – MODELO DE 30 PULGADAS FIJE LA CÁMARA A LA ESTUFA

INSTRUCCIONES DE INSTALACIÓN DE LA ESTUFA DE GAS

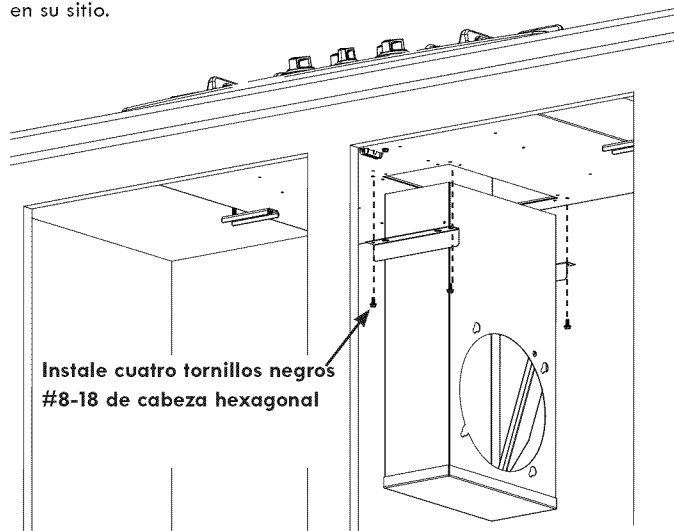
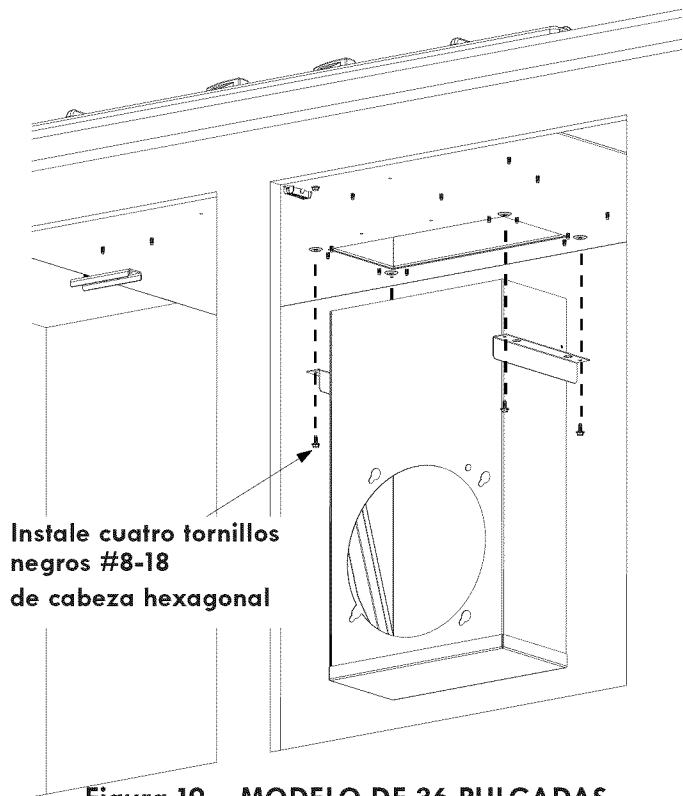

**Figura 19 – MODELO DE 36 PULGADAS
FIJE LA CÁMARA A LA ESTUFA**

14 Instalación del ducto de transición en el soplador

Fije el ducto de transición a la salida del soplador con el uso de cuatro tornillos. Rodee la unión con cinta para sellarla.

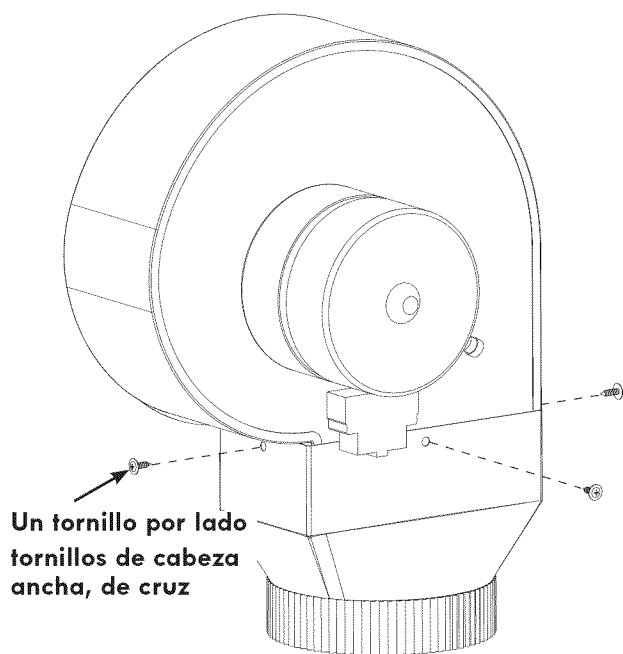

**Figura 20 – FIJE EL DUCTO DE TRANSICIÓN AL
SOPLADOR**

15 Fijación del soplador a la cámara

Instale cuatro tuercas de inserto de nailon en los espárragos del soplador, y apriételas con la mano hasta que se sienta resistencia. Alinee la abertura de descarga del soplador con el ducto. Coloque las tuercas que se encuentran a un lado del alojamiento del soplador en los cuatro orificios de montaje que se encuentran a un lado de la cámara, y deje que el soplador deslice hacia abajo para encajar en los orificios. Utilice una llave de tuercas o una llave de trinquete desde el interior de la cámara para apretar las tuercas.



Figura 21 – FIJE EL SOPLADOR A LA CÁMARA



**Figura 22 – UBICACIONES DE LAS TUERCAS EN EL
INTERIOR DE LA CÁMARA**

INSTRUCCIONES DE INSTALACIÓN DE LA ESTUFA DE GAS

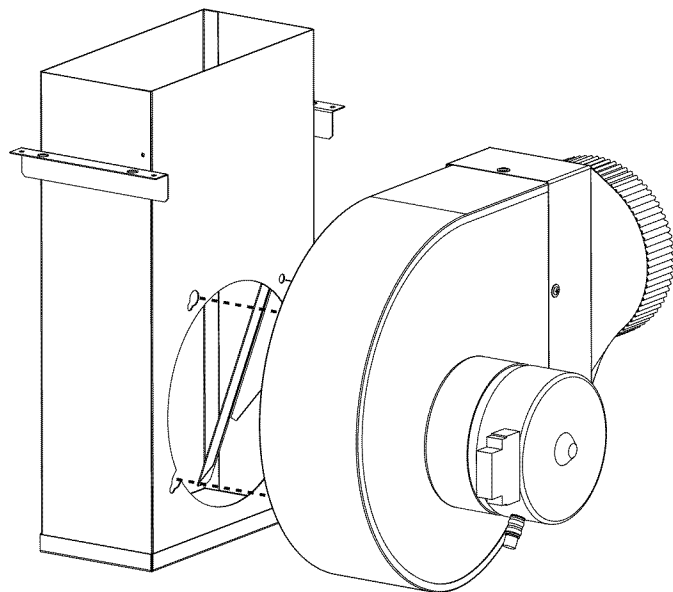
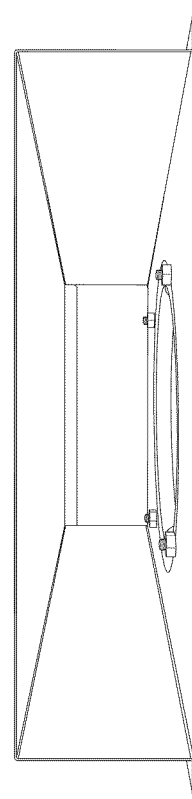
16 Conexiones eléctricas del soplador

Conecte el enchufe de 5 clavijas del conjunto del soplador al receptáculo correspondiente de 5 orificios que se encuentra en la parte inferior de la estufa.

Pliegue todos los cables en el interior del cajetín de cableado que se encuentra en el extremo del tubo conduit del soplador. Fije el cajetín de cableado a la estufa con el uso de dos tornillos #8 x 3/8", y compruebe que no haya quedado atrapado ningún cable.



Figura 23 – CONECTE EL SOPLADOR A LA ESTUFA

17 Conexión de la ductería

Conecte la ductería que fue preparada en los pasos 8, 9 y 10 al ducto de transición del soplador.

18 Instalación del regulador de presión

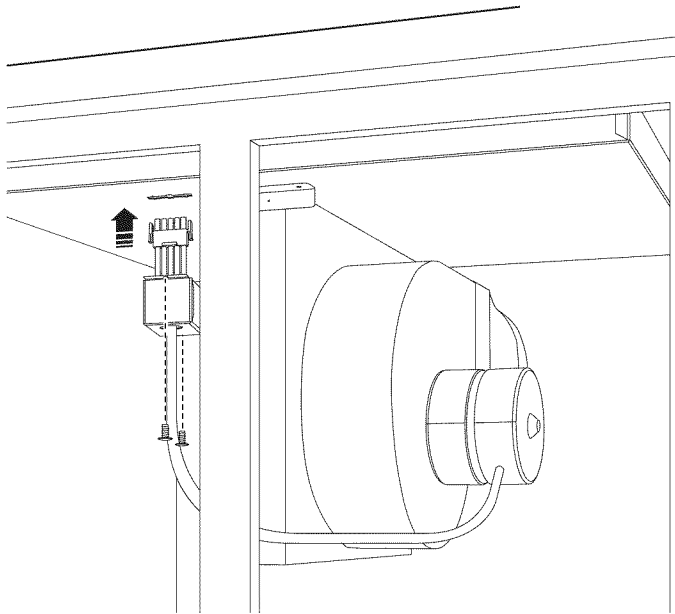
Instale el regulador de presión con la flecha marcada en el regulador apuntando hacia la estufa, en una posición en la que se alcance fácilmente la tapa de acceso.

ADVERTENCIA NO apriete en exceso la conexión. El cuerpo del regulador es de fundición. El apriete excesivo podría agrietar el regulador, lo que causaría una fuga de gas y el peligro de un incendio o de una explosión.

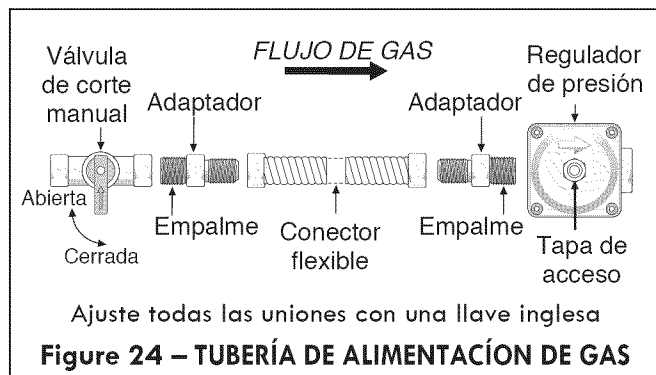

Conecte el conector flexible de la tubería de alimentación de gas al regulador en la secuencia a continuación:

1. válvula manual de corte
2. empalme de 1/2" (1,3 cm)
3. adaptador de unión abocardada de 1/2" (1,3 cm)
4. conector flexible
5. adaptador de unión abocardada de 1/2" (1,3 cm)
6. empalme de 1/2" (1,3 cm)
7. regulador de presión

Para sellar las conexiones de los componentes, utilice un compuesto de unión de tuberías adecuado para el uso con gas natural y GLP/propano. Si se utilizan conectores flexibles, asegúrese de evitar que se tuerzan.



Figura 25 – CONEXIÓN FÍSICA DE LA TUBERÍA DE GAS A LA ESTUFA

INSTRUCCIONES DE INSTALACIÓN DE LA ESTUFA DE GAS

ADVERTENCIA La tubería de alimentación debe estar provista de una válvula manual de corte que cuente con las aprobaciones pertinentes. Dicha válvula se debe instalar en el mismo recinto en el que se encuentra la estufa, en un lugar que permita su apertura y cierre con facilidad. **EVITE** bloquear el acceso a la válvula de corte. La función de dicha válvula es permitir o cortar el flujo de gas a la estufa.

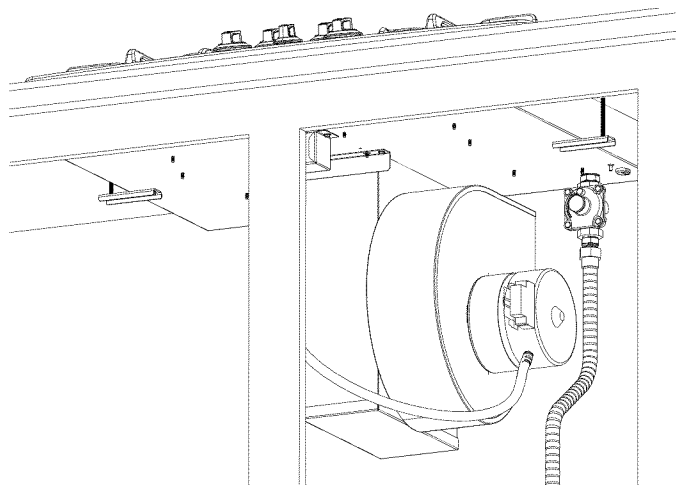

Figura 26 – VÁLVULA DE CORTE

Una vez que esté instalado el regulador, abra la válvula de corte que se encuentra en la tubería de alimentación de gas. Espere algunos minutos a que el gas se desplace a través de la tubería.

18.1 Inspeccione en busca de fugas. Después de conectar la estufa a la alimentación de gas, inspeccione el sistema en busca de fugas, con el uso de un manómetro. Si no está disponible un manómetro, abra la alimentación de gas y utilice un líquido detector de fugas (o agua y jabón) en todas las uniones y conexiones a fin de inspeccionarlas en busca de fugas.

ADVERTENCIA NO utilice llamas abiertas para inspeccionar las conexiones y las uniones en busca de fugas. Si se utiliza una llama abierta para inspeccionar la tubería podría producirse un incendio o una explosión.

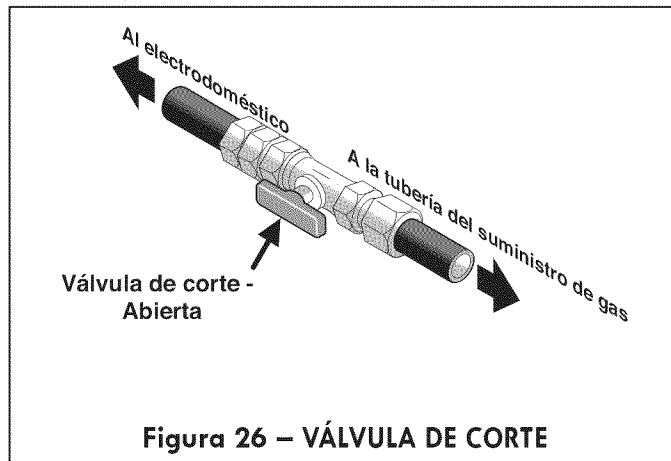
18.2 Apriete todas las conexiones de ser necesario a fin de prevenir fugas de gas en la estufa y/o en la tubería de alimentación.

18.3 Desconecte del sistema de tuberías de alimentación de gas la estufa y la válvula manual de corte específica de la estufa al realizar toda prueba de presión de dicho sistema a presiones de prueba superiores a 1/2 psig (3,5 kPa o 14 pulgadas de columna de agua).

18.4 Aísle la estufa del sistema de tuberías de alimentación de gas; para ello cierre la válvula manual de corte específica de la estufa al realizar toda prueba de presión del sistema de tuberías de alimentación de gas a presiones de prueba iguales o menores de 1/2 psig (3,5 kPa o 14 pulgadas de columna de agua).

19 Requerimientos de la alimentación de electricidad

Circuito ramal de 120 Voltios, 60 Hertz con correcta conexión a tierra, protegido por un disyuntor o fusible de 15 A, con retardo. **NO utilice cables de extensión en la alimentación de electricidad de la estufa.**

19.1 Instrucciones para la conexión a tierra

IMPORTANTE Lea cuidadosamente esta información.

A efectos de la seguridad de las personas, la estufa se debe conectar correctamente a tierra.

El cable de alimentación de electricidad de esta estufa está equipado con un enchufe de 3 patas (con conexión a tierra) que se debe conectar a un tomacorriente estándar de 3 patas con conexión a tierra (vea la figura 27), a fin de reducir al mínimo la posibilidad de peligros de descargas eléctricas en la estufa.

Un electricista calificado debe inspeccionar el tomacorriente de pared y su circuito, a fin de asegurarse de que el tomacorriente cuente con una correcta conexión a tierra.

Si el único tomacorriente disponible es de 2 patas, el propietario de la estufa está obligado y es personalmente responsable de que un electricista calificado reemplace dicho tomacorriente por uno de 3 patas, que tenga la polarización correcta y que esté conectado correctamente a tierra.

Método preferido

Tomacorriente de pared con conexión a tierra

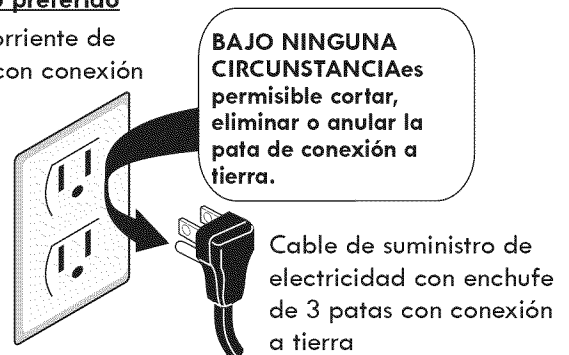

Cable de suministro de electricidad con enchufe de 3 patas con conexión a tierra

Figura 27 – CABLE DE ALIMENTACIÓN DE ELECTRICIDAD

BAJO NINGUNA CIRCUNSTANCIA es permisible cortar, eliminar o anular la pata de conexión a tierra del enchufe del cable de alimentación de electricidad.

ADVERTENCIA Desconecte del tomacorriente de pared el cable de alimentación de electricidad antes de realizar toda tarea de servicio en la estufa.

INSTRUCCIONES DE INSTALACIÓN DE LA ESTUFA DE GAS

20 Instalación de las tapas de los quemadores

- A. Desembale las rejillas de los quemadores.
- B. Quemadores: Desembale los cabezales y las tapas de los quemadores. Coloque los cabezales y las tapas de los quemadores sobre sus bases correspondientes.
- C. Las tapas deben quedar a nivel después de su instalación.
- D. Asegúrese de que todas las tapas y los cabezales de los quemadores estén correctamente en su sitio ANTES de poner en uso la estufa.

21 Instalación del filtro, de la rejilla de ventilación y del sello de la rejilla

NO utilice el sistema de ventilación sin no están en su sitio el filtro de grasa, el sello de la rejilla, los tornillos, la pestaña del sello de la rejilla y la rejilla.

- Coloque el filtro diagonalmente en la cámara de ventilación.
- Asegúrese de que quede apoyado, en ángulo, sobre los soportes de la abertura de ventilación.



Figura 28
UBICACIÓN DEL FILTRO DE LA VENTILACIÓN –
MODELO DE 30 PULGADAS



Figura 29
UBICACIÓN DEL FILTRO DE LA VENTILACIÓN –
MODELO DE 36 PULGADAS

- Coloque cuidadosamente el sello de la rejilla sobre la cámara de ventilación de la estufa, como se muestra en las figuras 30 - 31. Asegúrese de que el collarín que se encuentra en el fondo del sello quede totalmente insertado en la abertura de ventilación. Quite el tornillo de 1/4" de cabeza hexagonal que se encuentra en la cámara de ventilación, debajo de la pestaña del sello de la rejilla de ventilación. Doble la pestaña del sello de la rejilla de ventilación hacia la cámara de ventilación, y fíjela con el tornillo de cabeza hexagonal.

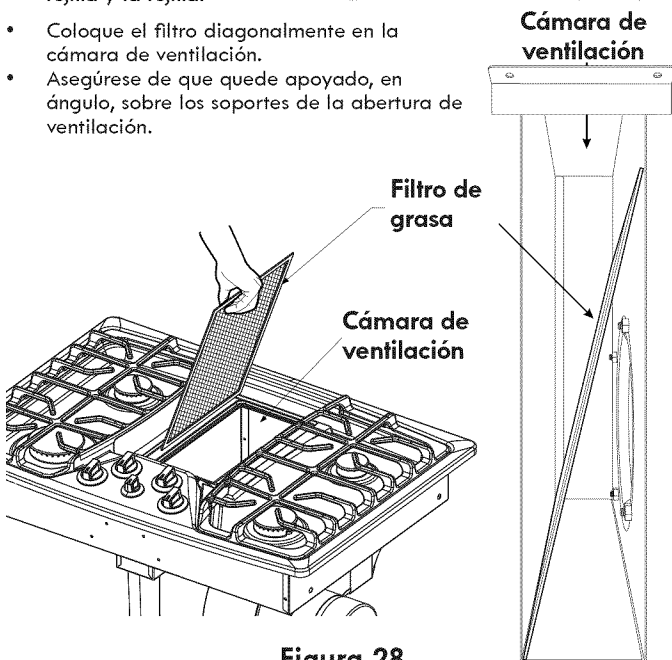
Antes de colocar la rejilla en el sello rejilla de ventilación, presione hacia abajo en las cuatro esquinas para asentar el sello en su lugar.

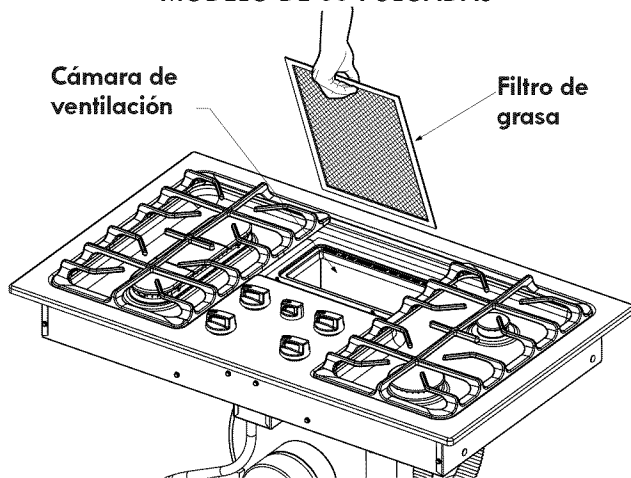

Figura 30
FIJACIÓN DEL SELLO DE LA REJILLA DE
VENTILACIÓN – MODELO DE 30 PULGADAS



Figura 31
FIJACIÓN DEL SELLO DE LA REJILLA DE VENTILACIÓN
– MODELO DE 36 PULGADAS

NO utilice el sistema de ventilación sin no están en su sitio el filtro de grasa, el sello de la rejilla, los tornillos, la pestaña del sello de la rejilla y la rejilla.

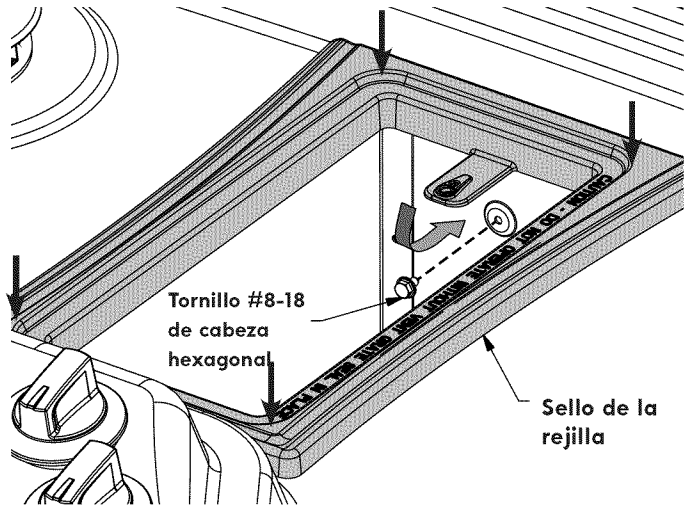
INSTRUCCIONES DE INSTALACIÓN DE LA ESTUFA DE GAS

- Coloque la rejilla de ventilación sobre el sello de la rejilla, sobre la abertura de ventilación. Coloque las rejillas de los quemadores sobre los quemadores.

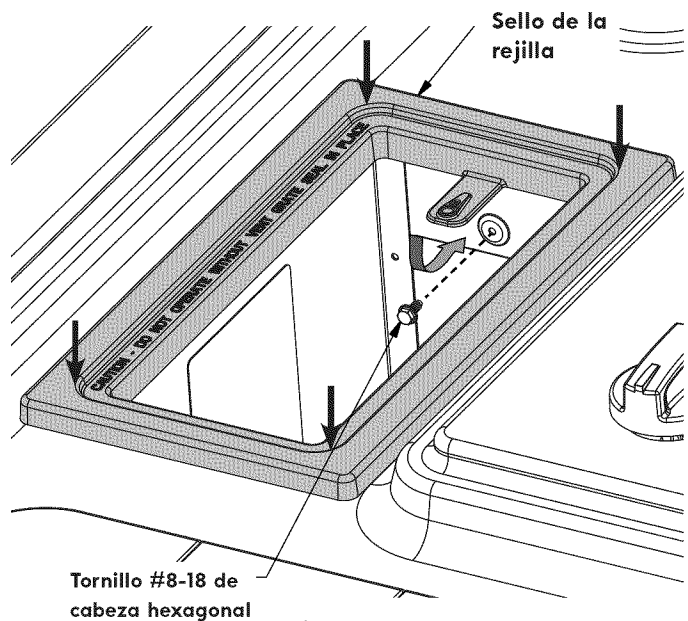

Figura 32

UBICACIÓN DE LA REJILLA DE VENTILACIÓN Y DE SU SELLO – MODELO DE 30 PULGADAS

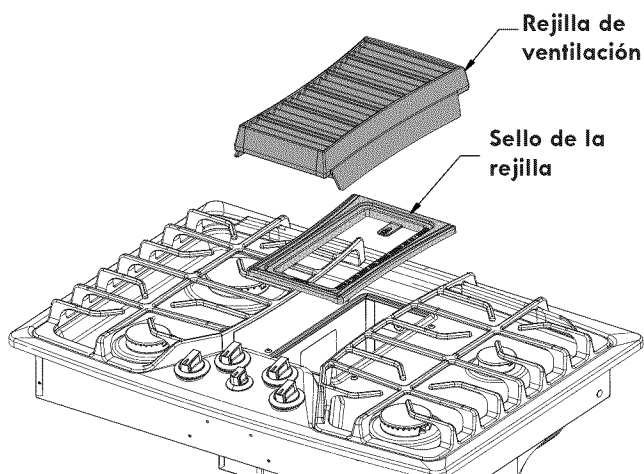

Figura 33

UBICACIÓN DE LA REJILLA DE VENTILACIÓN Y DE SU SELLO – MODELO DE 36 PULGADAS

22 Comprobación del buen funcionamiento

Consulte la **Guía de uso y cuidado** suministrada junto con la estufa a fin de conocer las instrucciones de operación y la información de cuidado y limpieza de la estufa.

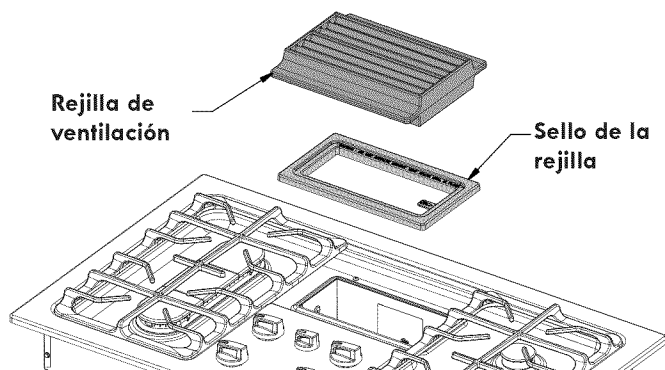
21.1 Active el suministro de electricidad y abra la válvula principal de corte de gas

21.2 Comprobación del correcto funcionamiento del sistema de chispas eléctricas de los quemadores

Se debe inspeccionar el funcionamiento del sistema de chispas eléctricas de los quemadores después de inspeccionar cuidadosamente los conectores en la estufa y en la tubería de alimentación en busca de fugas, y después de que se haya conectado la estufa a la alimentación de electricidad.

Operación de los quemadores de superficie:

- A. Haga presión sobre la perilla del quemador de superficie y llévela a la posición LITE (encender). Se escuchará un ruido de tic tic. Es el sonido del sistema de generación de chispas que enciende los quemadores.
- B. Una vez que el quemador haya encendido, ajuste la perilla hasta obtener el tamaño deseado de la llama. La posición de la perilla de control **NO** tiene que estar en un punto en particular. Utilice la posición del indicador de la perilla para ajustar la llama según sea necesario.

Una vez finalizadas todas las conexiones

Asegúrese de que todos los controles se encuentren en la posición OFF.

Asegúrese de que el flujo de gas combustible y de aire en la estufa no tenga obstrucciones.

Antes de llamar al servicio técnico

Lea la lista de comprobación "Antes de llamar al servicio técnico" y las instrucciones de operación que se encuentran en la **Guía de uso y cuidado**. Podría ahorrarle tiempo y dinero. La lista incluye situaciones comunes en este electrodoméstico que no son el resultado de mano de obra ni de materiales defectuosos.









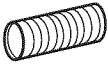

Consulte la información de garantía que se encuentra en la **Guía de uso y cuidado** a fin de conocer el número telefónico y la dirección de nuestro departamento de servicio. Llámenos o escríbanos si tiene alguna consulta acerca de su producto y/o si necesita hacer un pedido de piezas.

INSTRUCCIONES DE INSTALACIÓN DE LA ESTUFA DE GAS

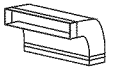
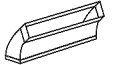
Cálculo de la tabla de longitud de la ductería

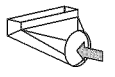
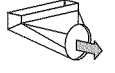
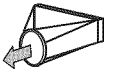
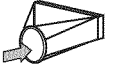
Para una máxima eficiencia, coloque la ductería de modo que sea lo más corta y recta posible. Utilice la menor cantidad de acoples que sea posible. Para un óptimo desempeño, la longitud equivalente de la ductería no debe ser mayor de 100 ft (30 m).

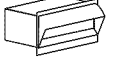
Los cálculos son aproximados y se basan en los estándares de la industria del aire acondicionado y la calefacción.

SEGMENTOS DE DUCTO	LONGITUD EQUIVALENTE X	CANTIDAD UTILIZADA =	LONGITUD EQUIVALENTE
 6 in (15,2 cm) de diámetro, recto **	1 ft (0,3 m)		ft o m
 de metal flexible de 6 in (15,2 cm) de diámetro, sin dobleces **	1,5 ft (0,45 m)		ft o m
 Codo de 6 in (15,2 cm), de 90°	10 ft (3 m)		ft o m
 Codo de 6 in (15,2 cm), de 45°	5 ft (1,5 m)		ft o m
 3/4" x 10 in (8,2 cm x 25,4 cm) recto **	1 ft (0,3 m)		ft o m
 Codo de 3/4" x 10 in (8,2 cm x 25,4 cm), de 90°	10 ft (3 m)		ft o m
 Codo de 3/4" x 10 in (8,2 cm x 25,4 cm), de 45°	5 ft (1,5 m)		ft o m
 Codo plano de 3/4" x 10 in (8,2 cm x 25,4 cm), de 90°	10 ft (3 m)		ft o m
 Codo redondo de transición de 3/4" x 10 in (8,2 cm x 25,4 cm) a 6 in (15,2 cm), de 90°	30 ft (9 m)		ft o m
 Codo de 6 in (15,2 cm) redondo a 3/4" x 10 in (8,2 cm x 25,4 cm), de 90°	30 ft (9 m)		ft o m
 Codo redondo de transición de 3/4" x 10 in (8,2 cm x 25,4 cm) a 6 in (15,2 cm)	5 ft (1,5 m)		ft o m
 Codo de transición de 6 in (15,2 cm) redondo a 3/4" x 10 in (8,2 cm x 25,4 cm)	5 ft (1,5 m)		ft o m
 Tapa redonda de pared de 6 in (15,2 cm), con amortiguador	30 ft (9 m)		ft o m
 Tapa de pared con amortiguador, de 3/4" x 10 in (8,2 cm x 25,4 cm)	30 ft (9 m)		ft o m
 Tapa redonda para techo de 6 in (15,2 cm)	30 ft (9 m)		ft o m
DUCTERÍA TOTAL			ft o m

** En el caso de ductos rectos de sección rectangular/redonda, mida la longitud lineal real de la ductería y luego multiplíquela por la longitud equivalente que se indica.

INSTRUCTIONS D'INSTALLATION POUR TABLE DE CUISSON À GAZ

UN INSTALLATEUR QUALIFIÉ DOIT EFFECTUER L'INSTALLATION ET LE SERVICE IMPORTANT: CONSERVEZ CES INSTRUCTIONS POUR LES INSPECTEURS LOCAUX. LISEZ CES INSTRUCTIONS ET CONSERVEZ-LES POUR RÉFÉRENCES ULTÉRIEURES.

⚠ AVERTISSEMENT Si les instructions de ce manuel ne sont pas suivies à la lettre, il pourrait en résulter un incendie ou une explosion susceptible de causer des dommages matériels, des blessures ou même la mort.



POUR VOTRE SÉCURITÉ:

- N'entreposez et n'utilisez pas d'essence ou d'autres produits inflammables à proximité de cet appareil ou de tout autre appareil.
- **QUE FAIRE SI VOUS DÉCELEZ UNE ODEUR DE GAZ:**
 - Ne tentez d'allumer aucun appareil.
 - N'actionnez aucun interrupteur électrique; n'utilisez aucun appareil téléphonique de l'édifice.
 - Communiquez immédiatement avec votre fournisseur de gaz en vous servant du téléphone d'un voisin. Suivez les instructions que le fournisseur vous donnera.
 - S'il vous est impossible de rejoindre votre distributeur de gaz, communiquez avec le service d'incendie.
- L'installation et l'entretien doivent être effectués par un installateur qualifié, un service d'entretien ou de réparation accrédité ou le distributeur de gaz.

Appareils installés dans l'état du Massachusetts:
Cet appareil ne peut être installé dans l'état du Massachusetts que par un plombier ou un installateur certifié pour le gaz. Cet appareil doit être installé avec un conduit de gaz de trois (3) pieds / 36 po de long. Un type de poignée soupape manuel en "T" doit être installé sur la conduite d'alimentation de gaz sur l'appareil.

DIMENSIONS DE L'APPAREIL

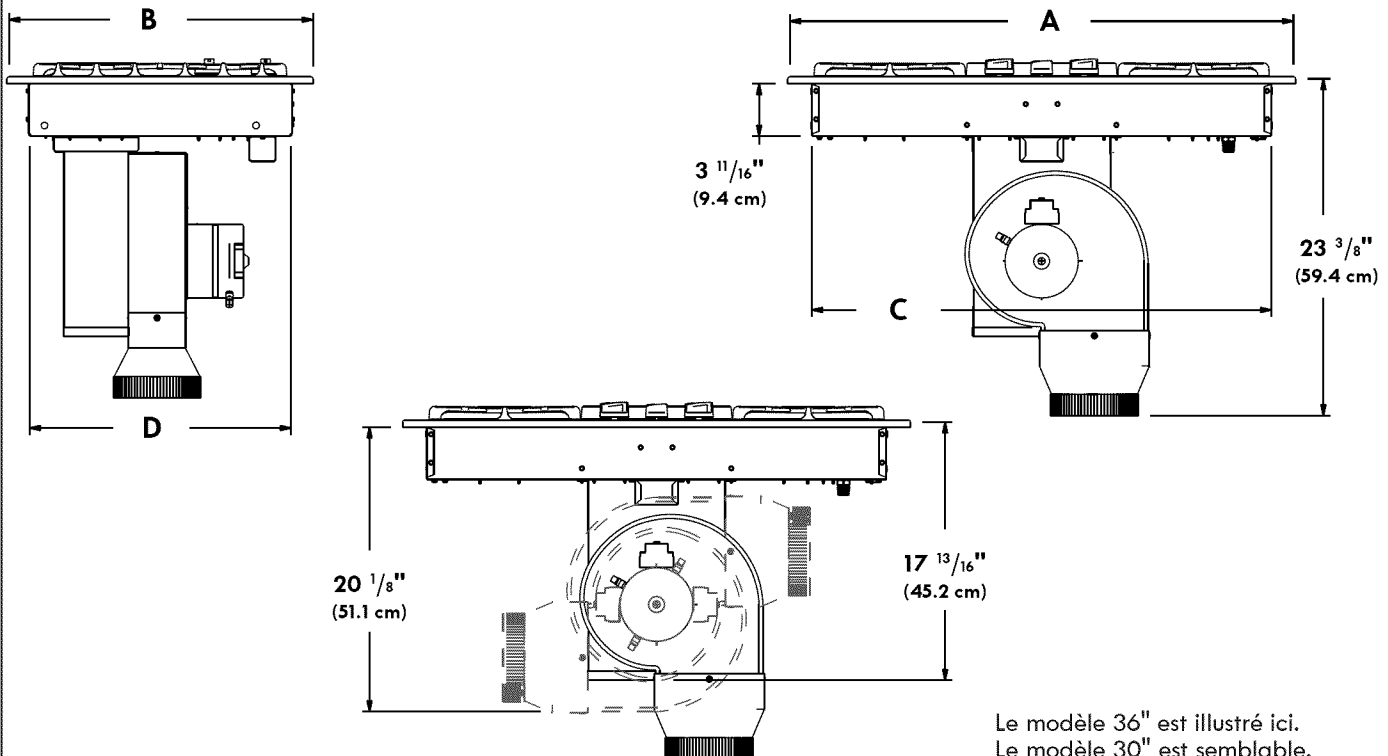

Figure 1

DIMENSIONS DE L'APPAREIL				
MODÈLE	A. LARGEUR	B. LONGUEUR	C. LARGEUR DU BÂTI	D. LONGUEUR DU BÂTI
Table de cuisson gaz 30"	30" (76.2 cm)	21 ¹³ / ₃₂ " (54.4 cm)*	26 ¹³ / ₁₆ " (68.1 cm)	18 ¹⁵ / ₁₆ " (48.1 cm)
Table de cuisson gaz 36"	36" (91.4 cm)	21 ²³ / ₃₂ " (55.1 cm)	32 ¹¹ / ₁₆ " (83.0 cm)	18 ¹⁵ / ₁₆ " (48.1 cm)

Toutes les dimensions sont en pouces et (cm).
* Dimensions au centre de la table de cuisson.

Imprimé aux États-Unis

318205460 (1508) Rev. C
English - pages 1-14
Español - pages 15-28
Français - pages 29-42

INSTRUCTIONS D'INSTALLATION POUR TABLE DE CUISSON À GAZ

Notes importantes à l'Installateur

1. Lisez toutes les instructions contenues dans ce feuillet avant d'installer l'appareil.
2. Enlevez tout le matériel d'emballage avant de connecter l'alimentation de gaz à la plaque de cuisson.
3. Respectez tous les codes et règlements applicables.
4. N'oubliez pas de laisser ces instructions au consommateur.
5. Note: Pour l'utilisation à plus de 2000 pieds d'élévation au dessus du niveau de la mer, la puissance de l'appareil devrait être réduite de 4% pour chaque 1000 pieds additionnels.

Note importante au consommateur

Conservez ces instructions avec le guide de l'utilisateur pour référence ultérieure.

INSTRUCTIONS DE SÉCURITÉ IMPORTANTES

Cet appareil doit être installé conformément aux règlements locaux, ou en l'absence de règlements, au code National de Gaz ANSI Z223.1/NFPA 54 aux États-Unis, ou aux normes CAN/ACG-B149.1 et CAN/ACG-B149.2 au Canada.

- L'installation d'appareils conçus pour les maisons (mobiles) doit se conformer aux normes de la Manufactured Home Construction and Safety Standard, titre 24CFR, partie 3280 (antérieurement Federal Standard for Mobile Home Construction and Safety, titre 24, HUD (partie 280)) ou en l'absence de normes, aux normes de la Manufactured Home Installation, ANSI/NCSBCS A225.1 ou aux codes locaux.

La conception de cette plaque de cuisson a été approuvée par UL (Underwriters Laboratories). Il faut prendre certaines précautions d'usage lors de l'utilisation de tout appareil fonctionnant au gaz naturel ou produisant de la chaleur. Vous trouverez celles-ci dans votre Guide d'utilisateur, lisez-les avec attention.

- **Assurez-vous que votre appareil est correctement installé et mis à la terre par un installateur ou un technicien d'entretien qualifié.**

- **Le circuit électrique de cette plaque de cuisson doit être mis à la terre conformément aux règlements locaux, ou en l'absence de règlements, au code national de l'électricité ANSI/NFPA no. 70- dernière édition aux États-Unis ou à la norme canadienne d'électricité, CSA C22.1, partie 1, au Canada.**
- **Lors d'une panne de courant électrique, les brûleurs de surface peuvent être allumés manuellement; placez une allumette allumée près de la tête du brûleur et tournez lentement le bouton de commande de surface à la position LITE. Redoublez de prudence si vous allumez un brûleur de surface manuellement.**

⚠ ATTENTION N'entreposez pas d'objets susceptibles d'intéresser les enfants dans les armoires situées au-dessus de la cuisinière. Ils risquent de se brûler sérieusement s'ils tentent de grimper sur l'appareil.

- **Évitez de placer des armoires de rangement au-dessus des brûleurs afin d'éliminer les gestes inutiles au-dessus de ceux-ci.**
- **Réglez la flamme du brûleur pour qu'elle ne dépasse pas le bord de l'ustensile utilisé pour la cuisson. Une flamme excessive est dangereuse.**

⚠ AVERTISSEMENT N'utilisez jamais votre appareil pour réchauffer ou chauffer la pièce. L'utilisation prolongée de la plaque de cuisson sans une ventilation adéquate peut s'avérer dangereuse.

⚠ AVERTISSEMENT Ne gardez pas de produits combustibles, d'essence et d'autres produits inflammables à proximité de cet appareil ou de tout autre appareil. Il pourrait en résulter des explosions ou un incendie.

⚠ AVERTISSEMENT Il faut couper l'alimentation électrique durant le branchement. À défaut de ce faire il peut en résulter des blessures graves ou la mort.

INSTRUCTIONS D'INSTALLATION POUR TABLE DE CUISSON À GAZ

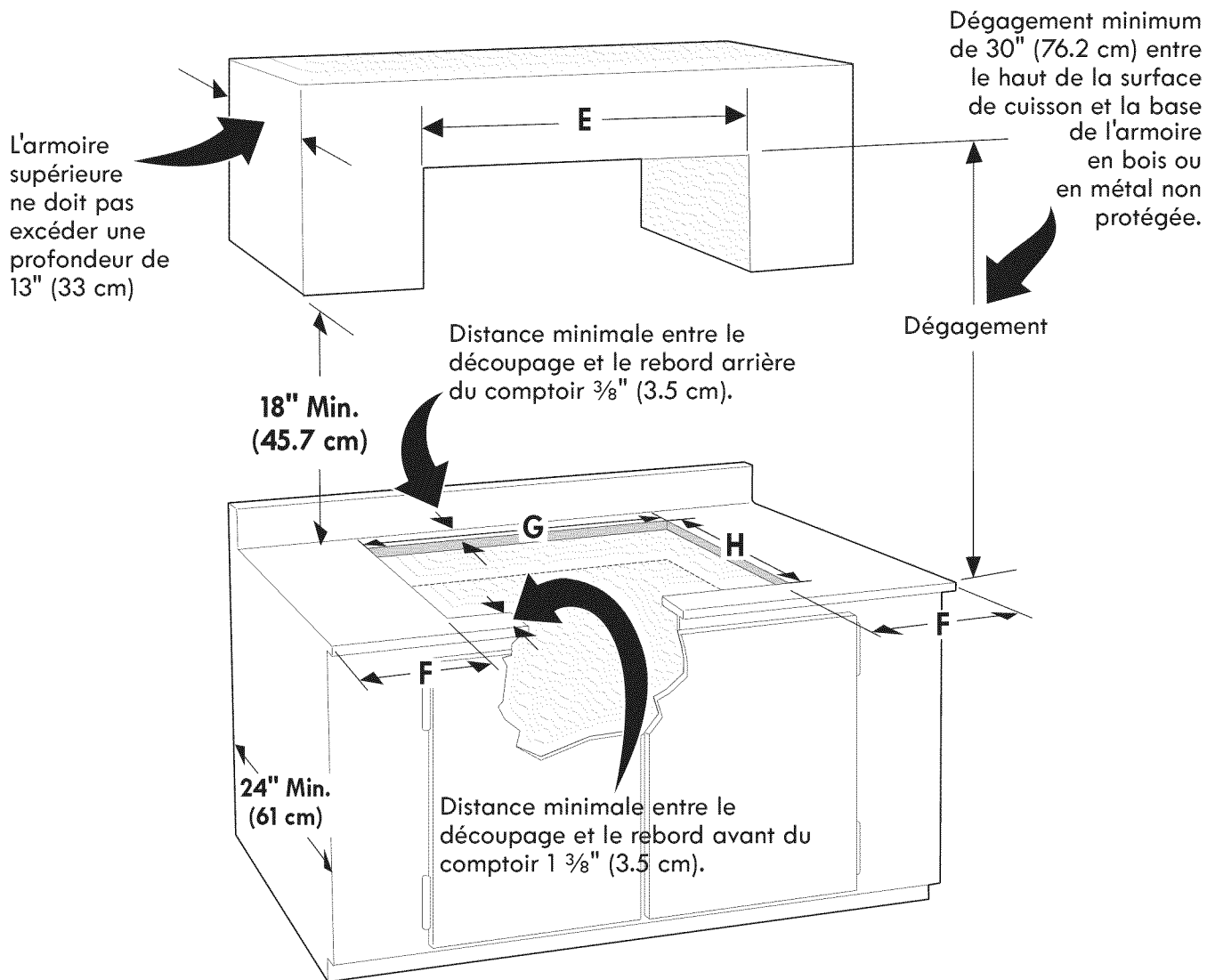

Figure 2 – DÉCOUPAGE DU DESSUS DU COMPTOIR

MODÈLE	E. Largeur minimale de l'ouverture de l'armoire supérieure	F. Dégagement minimal de chaque côté	G. Largeur de découpe $\pm 1/16$ (0.2 cm)	H. Profondeur de découpe $\pm 1/16$ (0.2 cm)
Modèle 30"*	30" (76.2 cm)	9" (22.9 cm)	27 ¹ / ₁₆ " (68.7 cm)	19 ³ / ₁₆ " (49.2 cm)
Modèle 36"	36" (91.4 cm)	9" (22.9 cm)	32 ¹⁵ / ₁₆ " (83.7 cm)	19 ³ / ₁₆ " (49.2 cm)

ATTENTION Pour éliminer les risques de brûlures ou de feu en allongeant le bras au-dessus des surfaces de cuisson chaudes, évitez d'installer des armoires au-dessus de la plaque de cuisson.

* Pour les installations impliquant le remplacement d'une plaque de cuisson existante, la profondeur de découpe (H) peut être plus grande que la recommandation ci-dessus. Un kit de garniture de remplissage est disponible, qui permettra ensuite pour une profondeur de découpe maximale (H) de 21 ³/₁₆".

Le numéro de pièce du kit de garniture est 5304488403.

Avant de commencer l'installation, référez-vous aux instructions incluses avec le kit 5304488403 pour connaître les dimensions, les découpes et la position des conduits de ventilation.

INSTRUCTIONS D'INSTALLATION POUR TABLE DE CUISSON À GAZ

Outils requis pour l'installation

- Tournevis étoile
- Clé à torquer 1/4"
- Clé à torquer 7/16"

Matériel fourni

Qté.	Description	Utilisé pour
(4)	7/16" Écrou hexagonal 1/4-20 Ajout de nylon	Soufflerie (fig. 20)
(2)	#10-24 3.5" Longue vis étoile	Supports (fig. 15 & 16)
(4)	#8-18 Vis étoile à tête large	Conduit de transition (fig. 18)
(6)	#8-18 Vis 1/4" hexagonale	Plénum et boîte des fils (fig. 17 & 21)
(2)	Support de fixation	Comptoir (fig. 15 & 16)

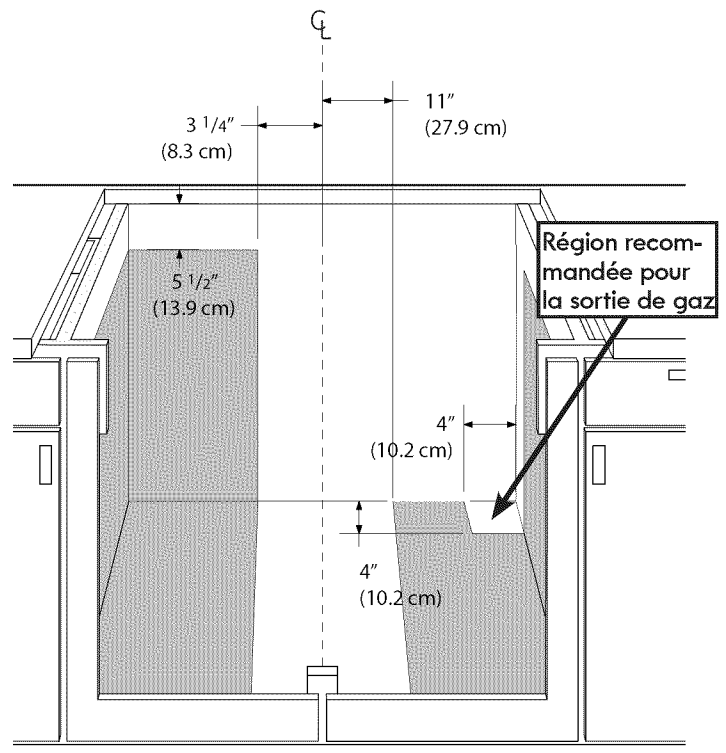

Figure 3B - MODÈLE 30''
DIMENSIONS D'INSTALLATION DE LA PRISE DE
COURANT

1 Emplacement de la prise de courant

Installez la prise de courant à l'intérieur de la région ombragée.

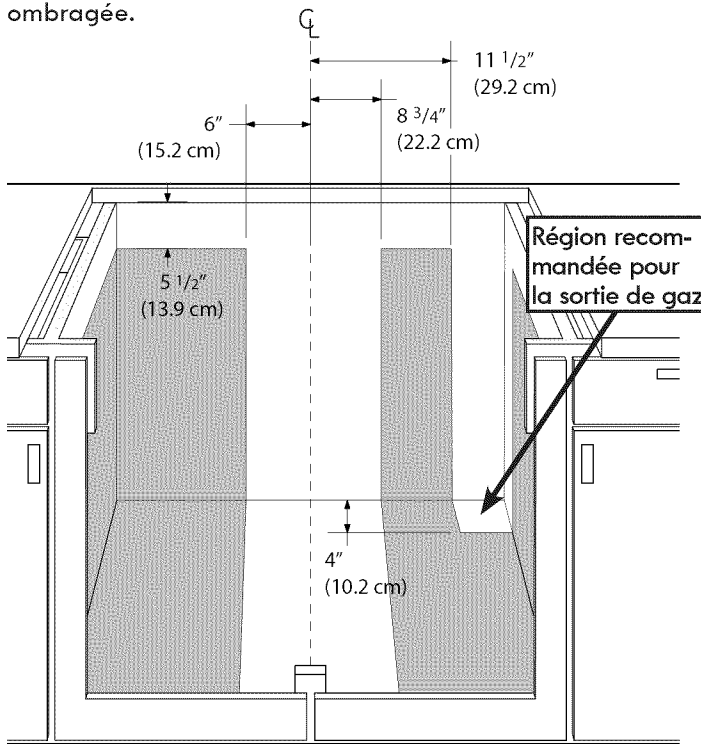

Figure 3A - MODÈLE 36''
DIMENSIONS D'INSTALLATION DE LA PRISE DE
COURANT

2 Fournissez une alimentation en gaz adéquate

Cette plaque de cuisson a été conçue pour fonctionner au gaz naturel avec une pression d'admission de 4" (10.2 cm).

AVERTISSEMENT Un régulateur de pression est branché en série avec la rampe à gaz de la plaque de cuisson, et doit rester en série sur le tuyau d'alimentation.

Pour un fonctionnement normal, la pression intérieure maximum au régulateur ne doit pas être supérieure à la pression d'une colonne d'eau (C.E.) de (35.6 cm).

Pour vérifier le régulateur, la pression d'admission doit être supérieure d'au moins 1" (2.5 cm) (ou de 0.25 kPa) à celle du régulateur ajusté à la rampe à gaz. Le régulateur étant ajusté à 4" (10.2 cm) de pression, la pression d'admission doit être d'au moins 5" (12.7 cm).

La conduite d'alimentation en gaz branchée à la plaque de cuisson doit avoir un diamètre de 1/2" (1.2 cm) à 3/4" (1.9 cm).

INSTRUCTIONS D'INSTALLATION POUR TABLE DE CUISSON À GAZ

3 Conversion au gaz de pétrole liquéfié ou gaz propane

Cet appareil fonctionne au gaz naturel ou au gaz propane. Il est réglé en usine pour fonctionner au gaz naturel.

Un kit de conversion au propane est fourni avec l'appareil. Le kit est emballé dans un sac marqué "POUR CONVERSION AU GAZ PROPANE".

Un installateur qualifié doit effectuer l'installation et le service, conformément aux instructions du fabricant et à tous les codes et règlements applicables. Si ces instructions ne sont pas suivies à la lettre, il pourrait en résulter de sérieuses blessures corporelles ou des dommages matériels. L'entreprise d'installation qui effectue ce travail assume la responsabilité de la conversion.

AVERTISSEMENT Si on n'effectue pas la conversion appropriée, il pourrait en résulter des blessures corporelles et des dommages matériels.

NOTE: Faites l'achat d'un nouveau tuyau flexible. N'UTILISEZ PAS VOTRE TUYAU USAGÉ.

Important: Enlevez tout l'emballage et la documentation de la plaque de cuisson avant de brancher le gaz et le courant électrique sur celle-ci.

4 Emplacement du numéro de modèle et de série

La plaque signalétique est située sous la plaque de cuisson.

Pour toute commande de pièces ou demande de renseignements, au sujet de la plaque de cuisson, assurez-vous de toujours inclure les numéros de modèle et de série, ainsi que le numéro ou lettre de lot de la plaque signalétique de votre plaque de cuisson.

5 Requis électriques

AVERTISSEMENT Circuit de dérivation de 120 volt, 60 Hertz, avec mise à la terre appropriée, protégé par un disjoncteur de 15 ampères ou un fusible temporisé. N'UTILISEZ PAS DE CORDON DE RALLONGE POUR BRANCHER LA PLAQUE DE CUISSON.

Instructions de mise à la terre

IMPORTANT Veuillez lire attentivement.

AVERTISSEMENT Pour votre propre sécurité, cet appareil doit être correctement mis à la terre.

Afin de réduire au minimum les risques de chocs électriques, le cordon d'alimentation de cet appareil est muni d'une fiche de contact tripolaire (mise à la terre) enfichable dans une prise de courant murale tripolaire standard avec mise à la terre (figure 4).

Il est conseillé de faire vérifier la prise de courant murale et le circuit par un électricien qualifié, afin de s'assurer que la prise de courant est correctement mise à la terre.

Dans le cas où il n'y a qu'une prise de courant murale bipolaire standard, il incombe au client de la remplacer par une prise de courant murale tripolaire correctement mise à la terre.

Méthode préférée

Réceptacle mural mis à la terre

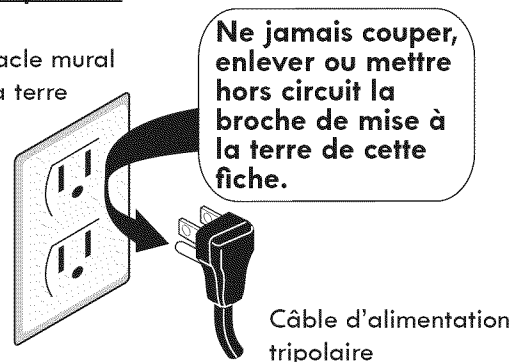

Figure 4

IL EST STRICTEMENT INTERDIT DE COUPER OU D'ENLEVER LA TROISIÈME TIGE (MISE À LA TERRE) DU CORDON D'ALIMENTATION.

AVERTISSEMENT Débranchez le cordon d'alimentation électrique de la prise de courant murale avant de réparer ou de nettoyer la plaque de cuisson.

6 Positionnement de la table de cuisson

Le conduit d'évacuation de la table de cuisson doit être situé entre les montants du mur ou solives de plancher de sorte que le conduit peut être installé correctement.

7 Préparation de l'armoire

Cette table de cuisson est conçue pour s'intégrer facilement dans une variété d'armoires. Cependant, certaines armoires peuvent nécessiter des modifications.

7.1 Préparation d'une armoire avec tiroirs

Si l'armoire à des tiroirs, les tiroirs doivent être enlevés et les façades des tiroirs peuvent être fixées à l'avant de l'armoire.

Vérifiez la longueur et la largeur interne de l'armoire de base. Dans certaines armoires, les murs latéraux et arrière pourraient avoir besoin d'être découpés et les équerres retirés afin d'accommoder l'appareil.

7.2 Découpage du comptoir

Les comptoirs avec un bord avant arrondis et/ou avec un rayon à la base du dossier pourraient ne pas fournir la surface plane nécessaire pour accueillir la table de cuisson. Découpez l'ouverture du comptoir selon les dimensions indiquées à la figure 2. L'ouverture doit être coupé carrément avec des côtés parallèles l'un à l'autre, avant et arrière perpendiculaires aux côtés.

INSTRUCTIONS D'INSTALLATION POUR TABLE DE CUISSON À GAZ

8 Installation des conduits

Utilisez un conduit galvanisé ou en aluminium de 6" rond ou de 3 1/4" x 10", ou une combinaison des deux. Un conduit de PVC doit être utilisé en cas d'installation sous une dalle de béton coulé. Utilisez le conduit le plus court et le plus droit possible. Pour une performance satisfaisante, la longueur des conduits ne doit pas dépasser 100 pieds de longueur équivalent. Reportez-vous au tableau «Calcul de la longueur de conduit équivalent». (voir page 28). Tous les joints doivent être vissés et scellés avec du ruban adhésif «duct tape».

NOTE: Le code du bâtiment local doit être suivi pour le type et l'épaisseur de tous les conduits utilisés. Utilisez toujours un capuchon d'évent de toit ou de mur approprié muni d'un clapet.

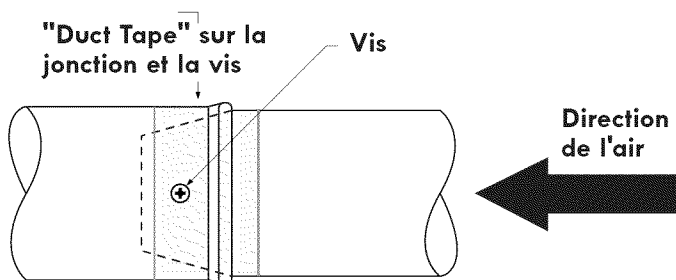

Figure 5 – «DUCT TAPE» SUR LA JONCTION ET LA VIS

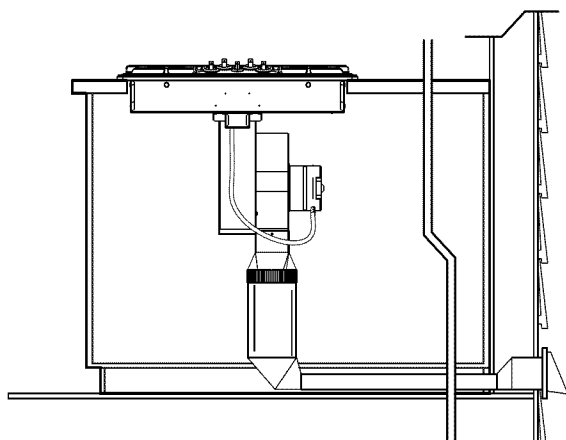

Figure 6 – CONDUIT SUR LE PLANCHER

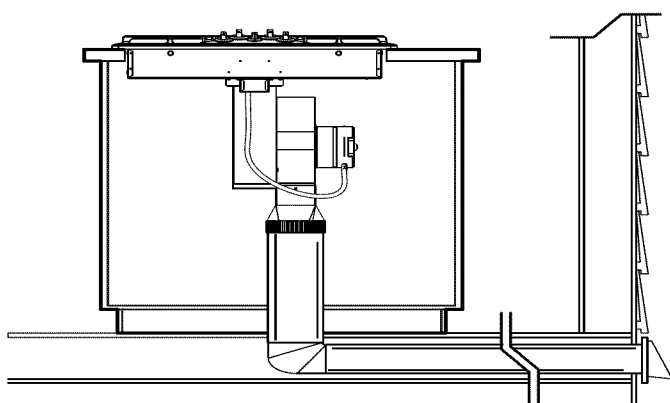

Figure 7 – CONDUIT À TRAVERS LE PLANCHER 34

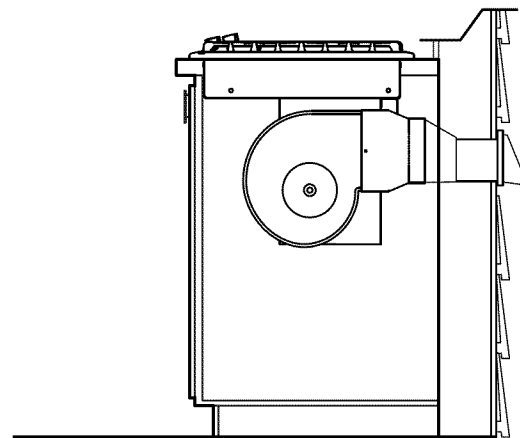

Figure 8 – CONDUIT À TRAVERS LE MUR

9 Préparation pour les conduits

Découpez un trou dans le mur de l'armoire ou dans le plancher, en fonction de votre installation. Assurez-vous que le conduit d'évacuation soit situé entre les montants du mur ou solives de plancher (fig. 9, 10, 11, 12, 13A & 13B)

⚠ AVERTISSEMENT Les conduits doivent être ventilés à l'extérieur. Ne ventilez pas dans un mur, plafond, vide sanitaire, un grenier ou un espace caché.

⚠ AVERTISSEMENT Lorsque vous coupez ou percez un mur ou un plafond, N'endommager PAS le câblage électrique et les autres services cachés.

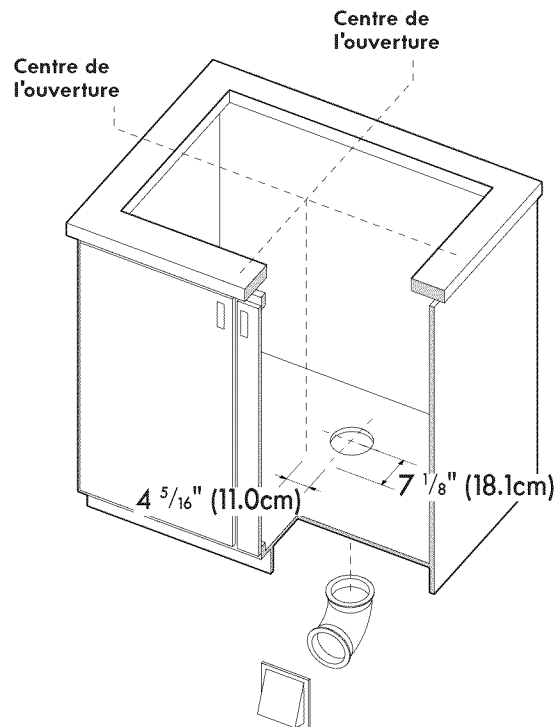

Figure 9 – MODÈLE 30"
SORTIE D'ÉCHAPPEMENT VERS LE BAS

INSTRUCTIONS D'INSTALLATION POUR TABLE DE CUISSON À GAZ

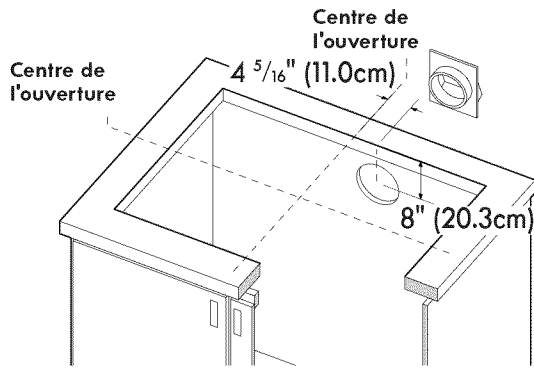

Figure 10 – MODÈLE 30"
SORTIE D'ÉCHAPPEMENT VERS L'ARRIÈRE

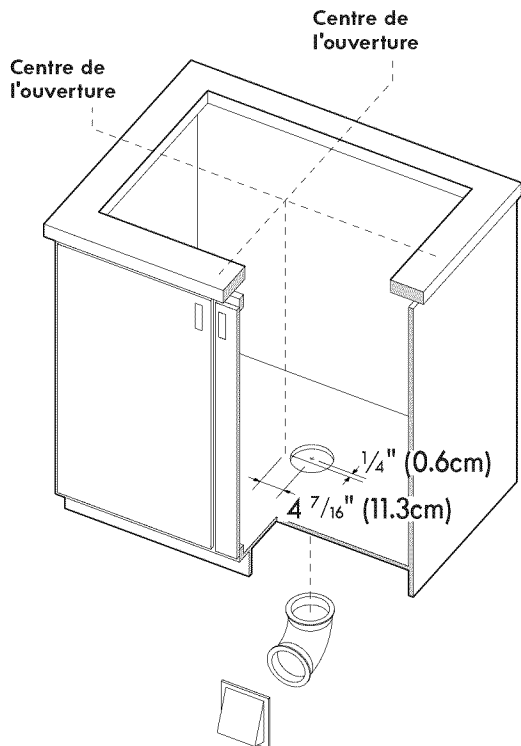

Figure 11 – MODÈLE 36"
SORTIE D'ÉCHAPPEMENT VERS LE BASE

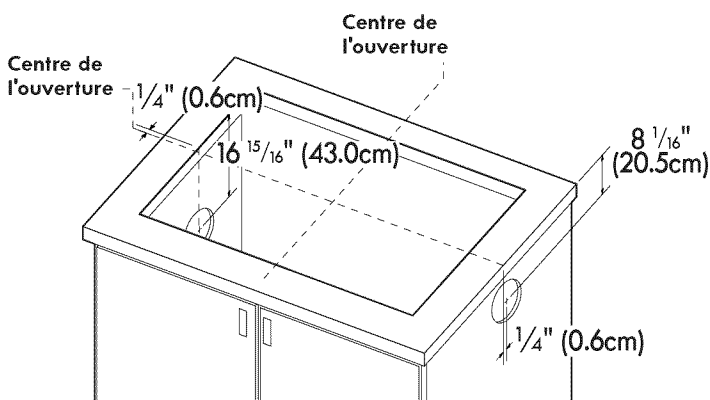

Figure 12 – MODÈLE 36"
SORTIE D'ÉCHAPPEMENT LATÉRAL

9.1 Conduits alternatifs

Pour les installations avec restrictions d'espace afin d'orienter la soufflerie pour connecter au conduit, un kit d'adaptateur de conduit 5304488297 est disponible. Les dimensions sont indiquées pour localiser la découpe de conduit avec ce kit d'adaptateur.

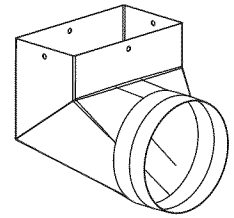

Figure 13
Kit d'adaptateur alternatif

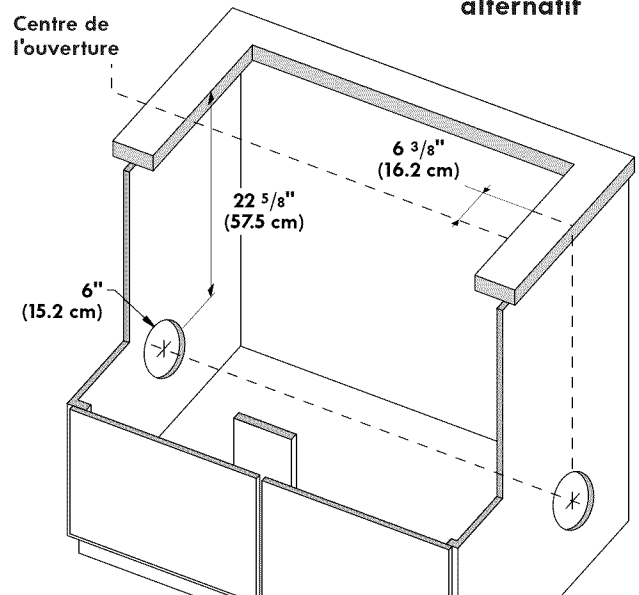

Figure 13A – MODÈLE 30"
SORTIE DE CONDUITS ALTERNATIFS

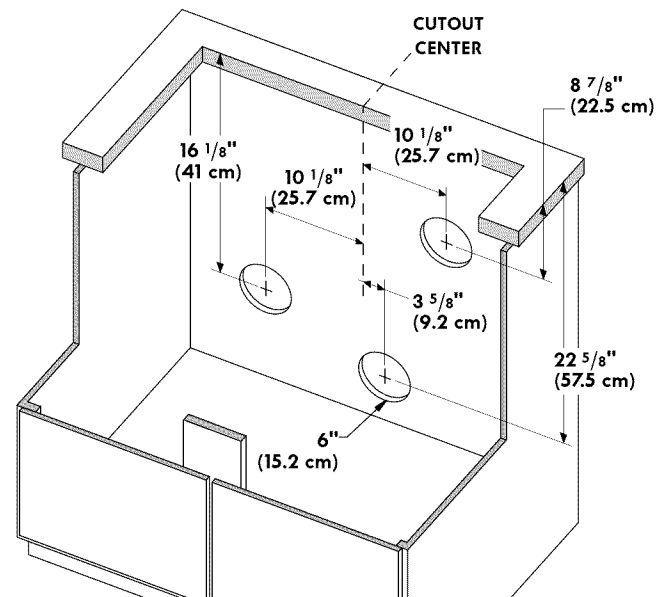

Figure 13B – MODÈLE 36"
SORTIE DE CONDUITS ALTERNATIFS

9.2 Air d'appoint

Les codes du bâtiment peuvent exiger l'utilisation de systèmes d'air d'appoint. Consultez les codes locaux pour déterminer les besoins en air d'appoint spécifiques pour votre installation.

INSTRUCTIONS D'INSTALLATION POUR TABLE DE CUISSON À GAZ

10 Alignement de la soufflerie par rapport au conduit

L'utilisation de conduits flexibles est déconseillée car ils peuvent gravement restreindre la circulation d'air. Si la sortie de la soufflerie et l'emplacement du conduit au plancher ou au mur NE sont PAS alignés, alors un conduit métallique souple peut être utilisé pour s'adapter au décalage.

6" Max.
Ligne centrale
au décalage
de la ligne
centrale.

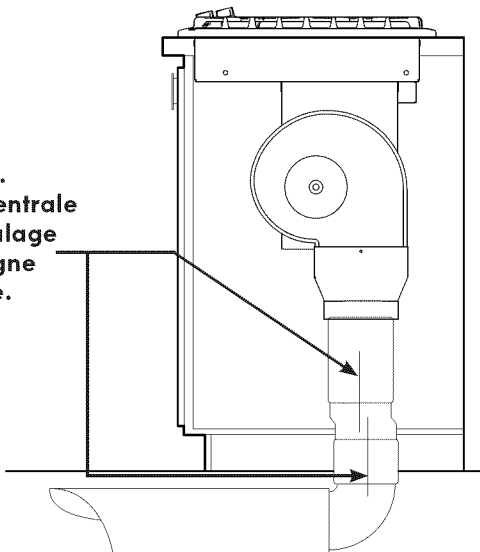

Figure 14 – ALIGNEMENT DU CONDUIT

11 Installation de la table de cuisson

Manipulez la table de cuisson par les côtés, tel qu'illustré.

Abaissez la plaque de cuisson dans l'ouverture du comptoir, en la guidant en position. Soutenez le dessous de l'appareil et abaissez le lentement. Retirez délicatement vos doigts un coin à la fois pour placer la surface de cuisson en position.

NOTE: N'utiliser PAS de silicone RTV ou du mastic pour sceller la table de cuisson au comptoir.

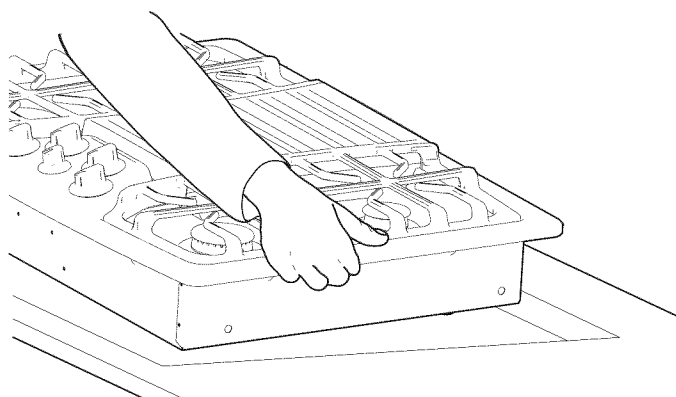

Figure 15 – ABAISSEZ LA PLAQUE DE CUISSON DANS L'OUVERTURE

12 Installation des supports de montage

Retirer les vis du châssis de la table de cuisson et utiliser les pour fixer les supports à la partie inférieure du châssis. Insérez la vis dans le support jusqu'à ce qu'elle

touche l'arrière du comptoir. Pour éviter d'endommager le comptoir, NE serrer PAS trop la vis.

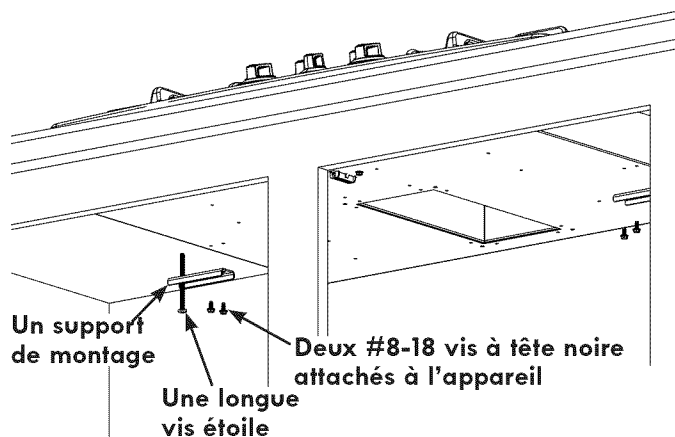

Figure 16 – FIXEZ LES DEUX SUPPORTS DE MONTAGE

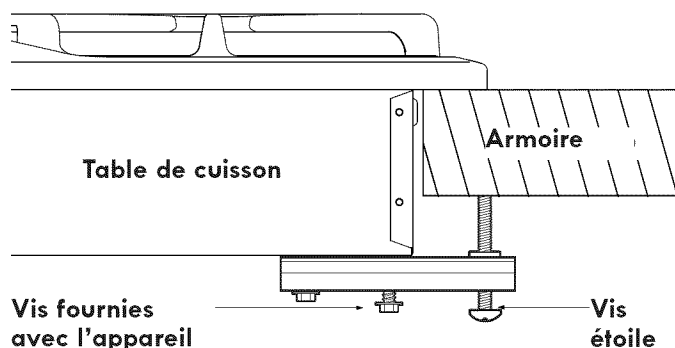

Figure 17 – FIXEZ L'APPAREIL AU COMPTOIR

13 Installation du plénum à la plaque de cuisson

Avec l'ouverture de la soufflerie sur la droite du plénum, dans l'ouverture du comptoir et au dessous de la table de cuisson.

Pousser le plénum vers le haut jusqu'à ce que les rails de montage sur les côtés du plénum touchent le dessous de la table de cuisson. Installez quatre # 8-18 vis à tête hexagonale pour maintenir le plénum en place.

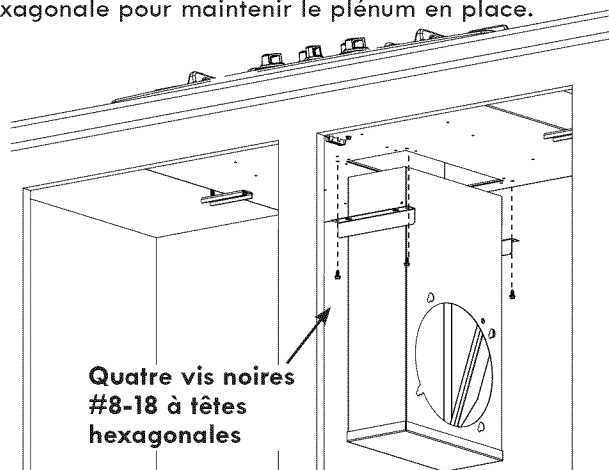

Figure 18 – MODÈLE 30" – INSTALLATION DU PLÉNUM À LA PLAQUE DE CUISSON

INSTRUCTIONS D'INSTALLATION POUR TABLE DE CUISSON À GAZ

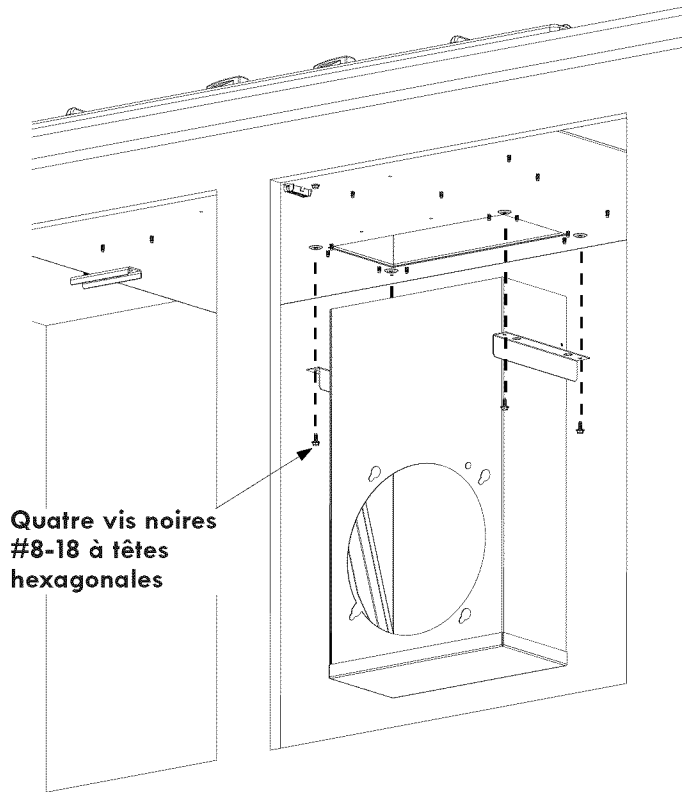

Figure 19 – MODÈLE 36" – INSTALLATION DU PLÉNUM À LA PLAQUE DE CUISSON

14 Installation de la transition au plénum

Attacher la transition à la sortie de la soufflerie à l'aide de quatre vis. Scellez le joint à l'aide de ruban adhésif «duct tape».

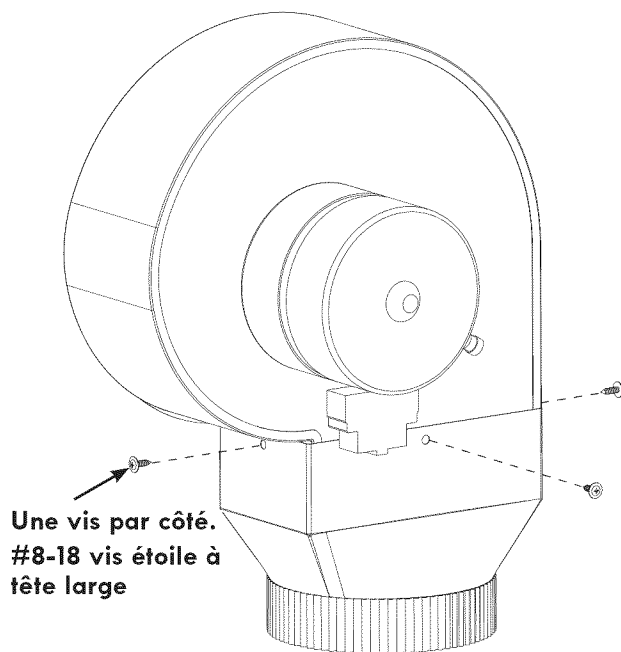

Figure 20 – ATTACHEZ LA TRANSITION À LA SOUFFLERIE

15 Installation de la soufflerie au plénum

Installez les quatre écrous avec ajout de nylon sur les tiges de la soufflerie, serrez jusqu'à ce que vous ressentiez une résistance. Placez l'ouverture de décharge de la soufflerie en fonction du conduit. Glissez les écrous sur le côté du boîtier de la soufflerie dans les quatre ouvertures en trou de serrure sur le côté du plénum et laissez glisser vers le bas dans les fentes. Serrez les écrous en utilisant un tournevis ou cliquet à partir de l'intérieur du plénum.

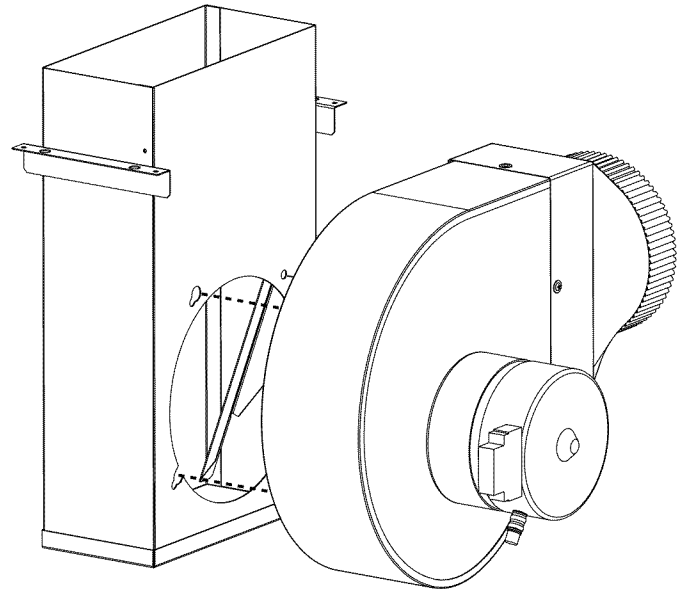

Figure 21 – ATTACHEZ LA SOUFFLERIE AU PLÉNUM

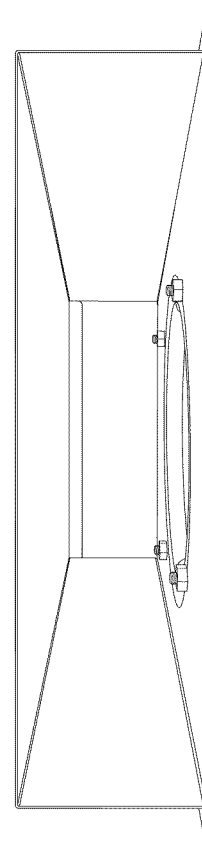

Figure 22 – EMBLACEMENT DES ÉCROUS

INSTRUCTIONS D'INSTALLATION POUR TABLE DE CUISSON À GAZ

16 Connexion électrique de la soufflerie

Branchez la fiche à 5 broches sur le réceptacle correspondant à 5 broches sur le fond de la table de cuisson.

Repliez tous les fils dans la boîte de fils à l'extrémité du conduit de ventilation. Fixer la boîte de fil à la table de cuisson avec deux # 8-18 en veillant à ce que les fils ne soient pas piégés.

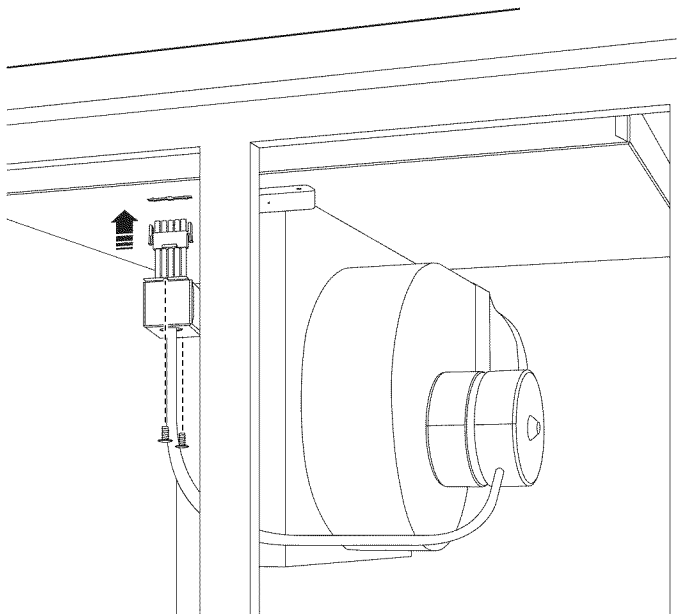

Figure 23 – CONNECTEZ LA SOUFFLERIE À LA TABLE DE CUISSON

17 Connexion des conduits

Connectez les conduits préparés aux étapes 8, 9 et 10 à la transition de la soufflerie.

18 Installez le régulateur de pression

Installez le régulateur de pression avec la flèche qui se trouve sur le régulateur dans la direction de la plaque de cuisson et dans une position facilitant l'accès.

AVERTISSEMENT Ne serrez pas trop les raccords. Le régulateur est fabriqué en alliage moulé. Un serrage excessif pourrait le fissurer et provoquer une fuite de gaz susceptible de causer un incendie ou une explosion.

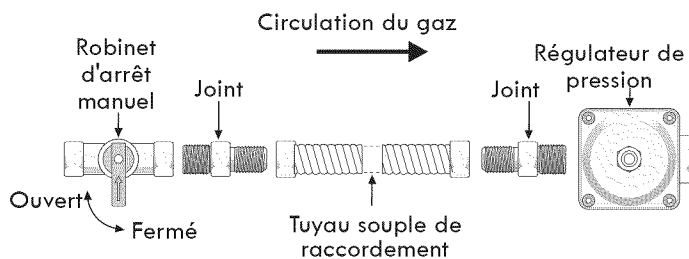

Tous les raccords doivent être serrés à la clé.

Figure 24 – RACCORDS DE GAZ

Raccordez le tuyau souple d'alimentation au régulateur de pression en respectant l'ordre suivant:

1. robinet d'arrêt
2. mamelon de 1/2"
3. adaptateur de 1/2"
4. tuyau souple de raccordement
5. adaptateur de 1/2"
6. mamelon de 1/2"
7. régulateur de pression

Utilisez du mastic à joints de tuyaux pur assurer l'étanchéité des raccords de gaz naturel et de gaz de pétrole liquéfié. Vérifiez que les tuyaux souples de raccordement, s'il y en a, ne sont pas tordus.

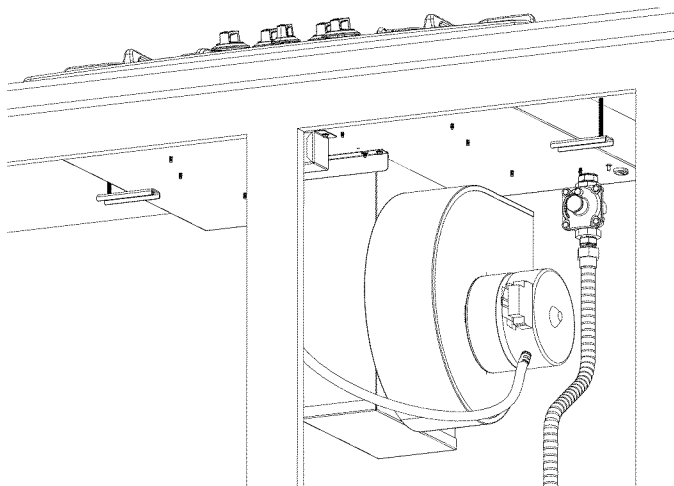
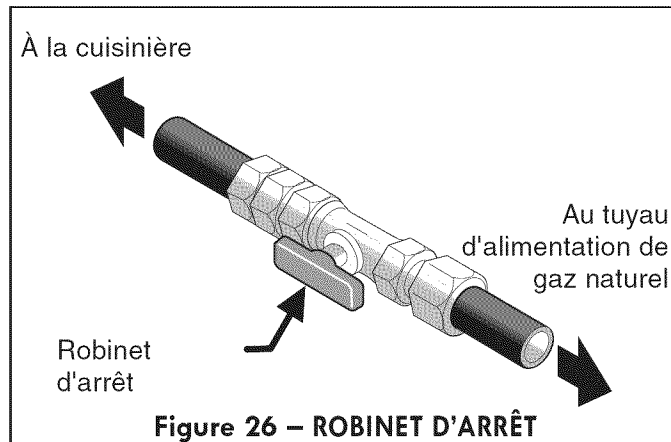

Figure 25 – ATTACHEMENT PHYSIQUE DE LA CANALISATION DE GAZ À LA SURFACE DE CUISSON

INSTRUCTIONS D'INSTALLATION POUR TABLE DE CUISSON À GAZ

⚠ AVERTISSEMENT Le tuyau d'alimentation doit être équipé d'un robinet d'arrêt approuvé. Ce robinet devrait être situé dans la même pièce que la plaque de cuisson et à un endroit permettant de l'ouvrir et de le fermer sans difficulté. Ne bloquez pas l'accès au robinet d'arrêt. Il sert à allumer ou à fermer l'alimentation en gaz de l'appareil.



Ouvrez le robinet d'arrêt du tuyau d'alimentation de gaz naturel. Attendez quelques minutes pour permettre au gaz de se déplacer dans le tuyau d'alimentation.

18.1 Vérifiez qu'il n'y ait pas de fuites. Après avoir raccordé l'alimentation en gaz à la plaque de cuisson, à l'aide d'un manomètre vérifiez si le système ne fuit pas. Si vous ne disposez pas d'un manomètre, ouvrez l'alimentation en gaz et utilisez un liquide détecteur de fuites sur tous les joints et les raccords.

⚠ AVERTISSEMENT N'utilisez pas de flamme nue pour vérifier s'il y a des fuites aux raccords de gaz naturel. La détection des fuites à l'aide d'une flamme pourrait provoquer un incendie ou une explosion.

18.2 Si nécessaire, resserrez tous les raccords afin de prévenir les fuites de gaz dans la plaque de cuisson ou le tuyau d'alimentation.

18.3 Lors de toute vérification de pression du circuit à une pression supérieure à $\frac{1}{2}$ lb/po² (3.5 kPa ou 14" C.E.), débranchez la plaque de cuisson et son robinet d'arrêt individuel de l'alimentation en gaz.

18.4 Lors de toute vérification de pression du circuit d'alimentation en gaz à une pression inférieure ou égale à $\frac{1}{2}$ lb/po² (3.5 kPa ou 14" C.E.), isolez la plaque de cuisson du réseau d'alimentation en gaz en fermant son robinet d'arrêt manuel.

19 Requis électriques

Circuit de dérivation de 120 volt, 60 Hertz, avec mise à la terre appropriée, protégé par un disjoncteur de 15 ampères ou un fusible temporisé. **N'UTILISEZ PAS DE CORDON DE RALLONGE POUR BRANCHER LA PLAQUE DE CUISSON.**

19.1 Instructions de mise à la terre

IMPORTANT Veuillez lire attentivement.

⚠ AVERTISSEMENT Pour votre propre sécurité, cet appareil doit être correctement mis à la terre..

Afin de réduire au minimum les risques de chocs électriques, le cordon d'alimentation de cet appareil est muni d'une fiche de contact tripolaire (mise à la terre) enfichable dans une prise de courant murale tripolaire standard avec mise à la terre (figure 27).

Il est conseillé de faire vérifier la prise de courant murale et le circuit par un électricien qualifié, afin de s'assurer que la prise de courant est correctement mise à la terre.

Dans le cas où il n'y a qu'une prise de courant murale bipolaire standard, il incombe au client de la remplacer par une prise de courant murale tripolaire correctement mise à la terre.

Méthode préférée

Réceptacle mural mis à la terre

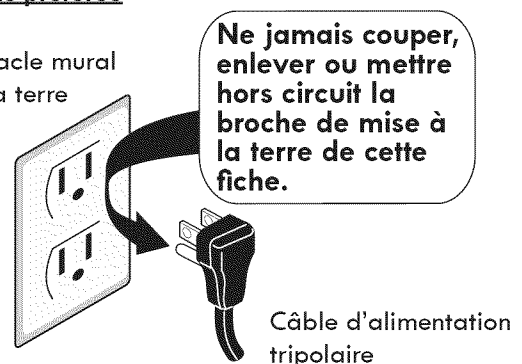

Figure 27 – CÂBLE D'ALIMENTATION

IL EST STRICTEMENT INTERDIT DE COUPER OU D'ENLEVER LA TROISIÈME TIGE (MISE À LA TERRE) DU CORDON D'ALIMENTATION.

⚠ AVERTISSEMENT Débranchez le cordon d'alimentation électrique de la prise de courant murale avant de réparer ou de nettoyer la plaque de cuisson.

INSTRUCTIONS D'INSTALLATION POUR TABLE DE CUISSON À GAZ

20 Installez les couvercles de brûleurs

- Déballer les grilles de brûleurs.
- Brûleurs: Déballer les têtes et couvercles de brûleurs. Placez les têtes et couvercles de brûleurs sur les brûleurs correspondants.
- Les couvercles doivent être à niveau après l'installation.
- Assurez-vous que les brûleurs et couvercles sont bien en place avant d'utiliser la table de cuisson.

21 Installez le filtre, le joint et les grilles

NE PAS faire fonctionner la hotte sans le filtre à graisses, le sceau de la grille, les vis, l'onglet sur le joint de la hotte et la grille de ventilation en place.

- Placez le filtre diagonalement dans la chambre de ventilation (plénum) tel qu'illustré.
- S'assurer que le filtre repose, en formant un angle, sur les supports dans la chambre de ventilation.

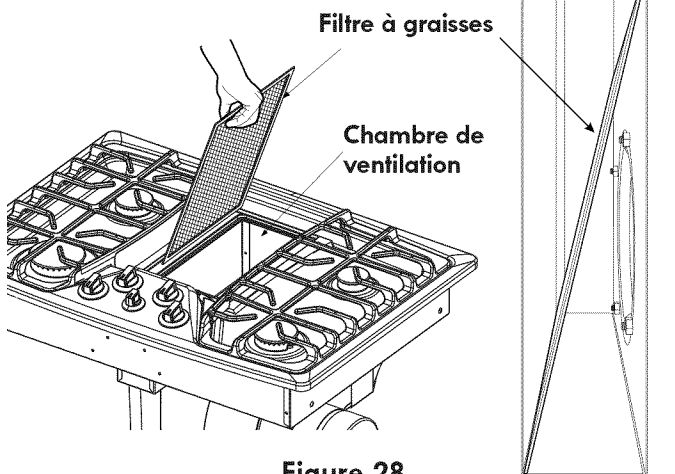

Figure 28
EMPLACEMENT DU FILTRE À GRAISSES – MODÈLE 30"

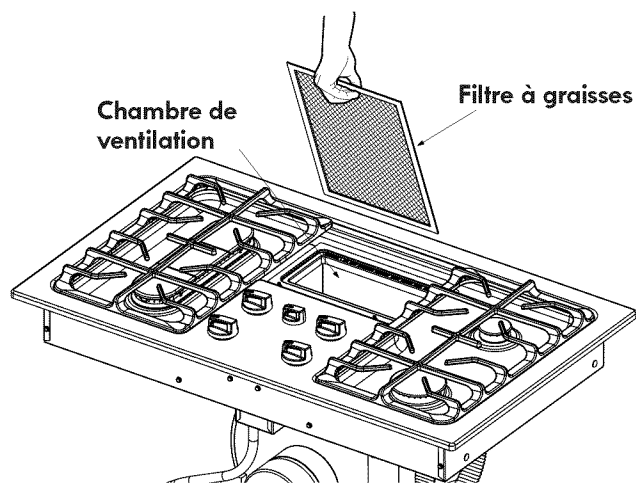

Figure 29
EMPLACEMENT DU FILTRE À GRAISSES – MODÈLE 36"

- Placez soigneusement le joint d'étanchéité de la grille au-dessus de la chambre de ventilation sur la table de cuisson comme représenté sur les figures 30 - 31. Assurez-vous que le collier sur le bas du joint d'étanchéité est complètement inséré dans l'ouverture. Retirez la vis 1/4" à tête hexagonale situé dans la chambre de ventilation sous l'onglet du joint d'étanchéité. Replier la patte du joint d'étanchéité vers le bas dans la chambre de ventilation et le fixer la avec la vis à tête hexagonale.

Avant de placer la grille sur le joint de la grille, appuyez sur les quatre coins pour asseoir le joint en place.

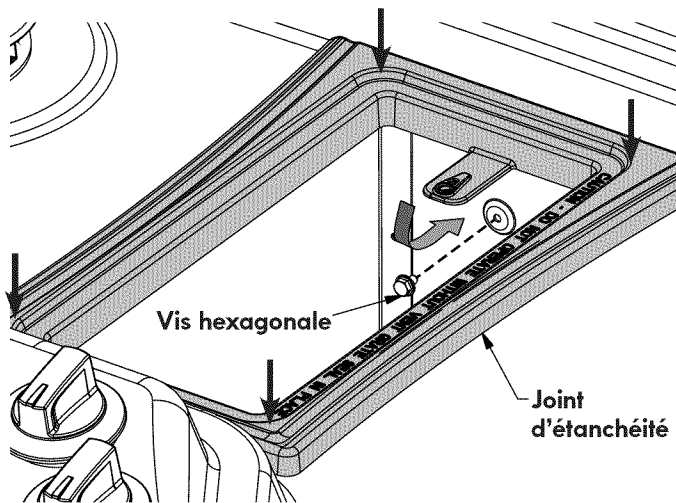

Figure 30 – MODÈLE 30"
EMPLACEMENT DU JOINT D'ÉTANCHÉITÉ

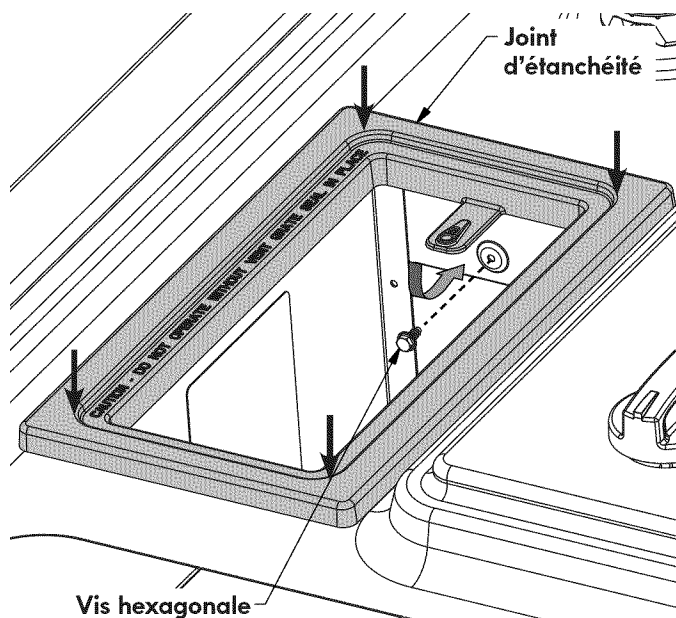

Figure 31 – MODÈLE 36"
EMPLACEMENT DU JOINT D'ÉTANCHÉITÉ

NE PAS faire fonctionner la hotte sans le filtre à graisses, le sceau de la grille, les vis, l'onglet sur le joint de la hotte et la grille de ventilation en place.

INSTRUCTIONS D'INSTALLATION POUR TABLE DE CUISSON À GAZ

- Placer la grille de la hotte sur le dessus du joint d'étanchéité, au dessus de la chambre de ventilation. Placez les grilles des brûleurs au dessus des brûleurs.

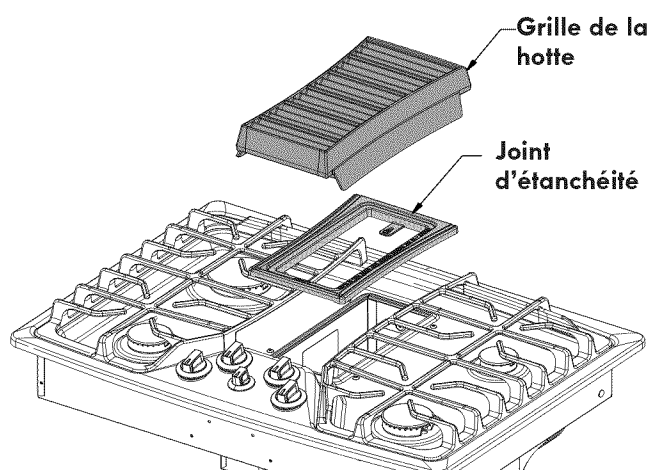

Figure 32 – MODÈLE 30"
EMPLACEMENT DE LA GRILLE DE HOTTE ET DU JOINT D'ÉTANCHÉITÉ

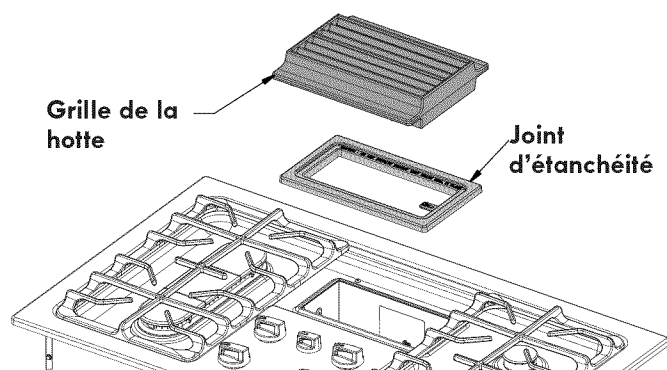

Figure 33 – MODÈLE 36"
EMPLACEMENT DE LA GRILLE DE HOTTE ET DU JOINT D'ÉTANCHÉITÉ

22 Vérifiez le fonctionnement

Référez-vous au Guide de l'utilisateur fourni avec votre appareil pour le mode de fonctionnement et l'entretien de votre plaque de cuisson.

21.1 Branchez l'alimentation en électricité et ouvrez le robinet principal d'alimentation en gaz.

21.2 Vérifiez les allumeurs

Il faut vérifier le fonctionnement des allumeurs électriques après que la plaque de cuisson et les raccords du tuyau d'alimentation aient été eux-mêmes vérifiés relativement aux fuites et que la plaque de cuisson ait été branchée à la prise de courant.

Pour faire fonctionner le brûleur de surface:

- A. Enfoncez et tournez la commande à "LITE". Vous entendrez un petit dé clic; c'est le bruit de l'allumeur électrique qui allume le brûleur.
- B. Après l'allumage du brûleur, réglez la flamme à l'intensité voulue. Les commandes n'ont pas besoin d'être réglées vis-à-vis d'un repère particulier. Utilisez les repères comme guide et réglez la flamme au besoin.

Lorsque tous les raccordements sont terminés

Vérifiez que toutes les commandes sont en position d'arrêt.

Assurez-vous que la circulation d'air de combustion et de ventilation à la plaque de cuisson n'est obstruée.

Avant d'appeler le service d'entretien

Consultez la liste de vérification préventive et les instructions d'opération dans votre Guide de l'utilisateur. Vous sauvez probablement du temps et de l'argent. La liste contient les incidents ordinaires ne résultant pas de défauts dans le matériel ou la fabrication de cet appareil.









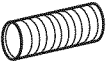

Pour obtenir nos adresse et numéro de téléphone référez-vous à la garantie et aux renseignements sur les services d'entretien dans votre Guide de l'utilisateur ou téléphonez au **1-800-LE-FOYER^{MC}**.

INSTRUCTIONS D'INSTALLATION POUR TABLE DE CUISSON À GAZ

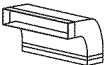
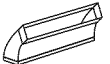
Table de calcul de la longueur des conduits

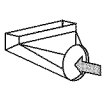
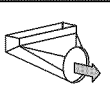
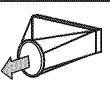
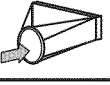
Pour une efficacité maximale, utiliser le conduit le plus court et le plus droit possible. Utilisez le moins de raccords possible. Pour de meilleures performances, la course des conduits ne doit pas dépasser 100 pieds de longueur équivalente.

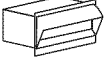
Les calculs sont approximatifs et basés sur les normes de l'industrie de HVAC.

CONDUITS		LONGUEUR ÉQUIVALENTE X	QUANTITÉ UTILISÉ =	LONGUEUR ÉQUIVALENTE
	6" (15.2cm) Rond Droit **	1 pied (0.3m)		pieds ou m
	6" (15.2cm) Métallique flexible rond, Sans coude.	1.5 pieds (0.45m)		pieds ou m
	6" (15.2cm) 90° Coude	10 pieds (3m)		pieds ou m
	6" (15.2cm) 45° Coude	5 pieds (1.5m)		pieds ou m
	3/4" x 10" (8.2cm x 25.4cm) Droit **	1 pied (0.3m)		pieds ou m
	3/4" x 10" (8.2cm x 25.4cm) 90° Coude	10 pieds (3m)		pieds ou m
	3/4" x 10" (8.2cm x 25.4cm) 45° Coude	5 pieds (1.5m)		pieds ou m
	3/4" x 10" (8.2cm x 25.4cm) 90° Coude plat	10 pieds (3m)		pieds ou m
	3/4" x 10" (8.2cm x 25.4cm) to 6" (15.2cm) Transition rond 90° Coude	30 pieds (9m)		pieds ou m
	6" (15.2cm) Round to 3/4" x 10" (8.2cm x 25.4cm) Transition 90° Coude	30 pieds (9m)		pieds ou m
	3/4" x 10" (8.2cm x 25.4cm) to 6" (15.2cm) Transition Rond	5 pieds (1.5m)		pieds ou m
	6" (15.2cm) Rond to 3/4" x 10" (8.2cm x 25.4cm) Transition	5 pieds (1.5m)		pieds ou m
	6" (15.2cm) Capuchon rond d'évent avec clapet pour mur	30 pieds (9m)		pieds ou m
	3/4" x 10" (8.2cm x 25.4cm) Capuchon d'évent pour le mur	30 pieds (9m)		pieds ou m
	6" (15.2cm) Capuchon d'évent de toit	30 pieds (9m)		pieds ou m
CONDUITS TOTAL				pieds ou m
** Pour conduits droit rond/rectangulaire, mesurez les pieds linéaires réels utilisés, puis multipliez par longueur équivalente montré.				

NOTES