

**Questions? See us on the World Wide Web at [www.dewalt.com](http://www.dewalt.com)  
¿Dudas? Visítenos en Internet:[www.dewalt.com](http://www.dewalt.com)  
Des questions? Visiter notre site internet au [www.dewalt.com](http://www.dewalt.com)**

**INSTRUCTION MANUAL  
MANUAL DE INSTRUCCIONES  
MANUEL D'INSTRUCTIONS**

INSTRUCTIVO DE OPERACIÓN, CENTROS DE SERVICIO Y PÓLIZA DE GARANTÍA. **ADVERTENCIA:** LÉASE ESTE INSTRUCTIVO ANTES DE USAR EL PRODUCTO.

INSTRUCTIONS DE FONCTIONNEMENT, CENTRES DE SERVICE, POLITIQUE DE GARANTIE. **AVERTISSEMENT :** LISEZ CES INSTRUCTIONS AVANT D'UTILISER L'APPAREIL.

---

# **DEWALT**®

---

**DWFP55120**

**135 PSI Max. 3 Gallon Air Compressor**

**135 PSI Max. 3 galones (11,4 L) de compresor de aire**

**Compresseur d'air de 11,4 l (3 gal) de 930,7 kPa (135 lb/po<sup>2</sup>) max.**

## Definitions: Safety Guidelines

The definitions below describe the level of severity for each signal word. Please read the manual and pay attention to these symbols.

**▲ DANGER:** Indicates an imminently hazardous situation which, if not avoided, **will** result in **death or serious injury**.

**▲ WARNING:** Indicates a potentially hazardous situation which, if not avoided, **could** result in **death or serious injury**.

**▲ CAUTION:** Indicates a potentially hazardous situation which, if not avoided, **may** result in **minor or moderate injury**.

**NOTICE:** Indicates a practice not related to personal injury which, if not avoided, **may** result in **property damage**.



### ▲ DANGER: RISK OF EXPLOSION OR FIRE

#### WHAT CAN HAPPEN

- It is normal for electrical contacts within the motor and pressure switch to spark.
- If electrical sparks from compressor come into contact with flammable vapors, they may ignite, causing fire or explosion.

#### HOW TO PREVENT IT

- Always operate the compressor in a well ventilated area free of combustible materials, gasoline, or solvent vapors.
- If spraying flammable materials, locate compressor at least 20 feet (6.1 m) away from spray area. An additional length of hose may be required.
- Store flammable materials in a secure location away from compressor.
- Never place objects against or on top of compressor.
- Operate compressor in an open area at least 12" (30.5 cm) away from any wall or obstruction that would restrict the flow of fresh air to the ventilation openings.
- Operate compressor in a clean, dry well ventilated area. Do not operate unit indoors or in any confined area.

## Important Safety Instructions

**▲ WARNING:** Do not operate this unit until you read and understand this instruction manual for safety, operation and maintenance instructions.

**▲ WARNING:** This product contains chemicals known to the State of California to cause cancer, and birth defects or other reproductive harm. Wash hands after handling.

**▲ WARNING:** Some dust contains chemicals known to the State of California to cause cancer, birth defects or other reproductive harm such as asbestos and lead in lead based paint.

**SAVE THESE INSTRUCTIONS**

- Unattended operation of this product could result in personal injury or property damage. To reduce the risk of fire, do not allow the compressor to operate unattended.
- Always remain in attendance with the product when it is operating.
- Always turn off and unplug unit when not in use.



### ▲ **DANGER: RISK TO BREATHING (ASPHYXIATION)**

#### WHAT CAN HAPPEN

- The compressed air directly from your compressor is not safe for breathing. The air stream may contain carbon monoxide, toxic vapors, or solid particles from the air tank. Breathing these contaminants can cause serious injury or death.

#### HOW TO PREVENT IT

- Never use air obtained directly from the compressor to supply air for human consumption. The compressor is not equipped with suitable filters and in-line safety equipment for human consumption.

- Exposure to chemicals in dust created by power sanding, sawing, grinding, drilling, and other construction activities may be harmful.
- Sprayed materials such as paint, paint solvents, paint remover, insecticides, weed killers, may contain harmful vapors and poisons.
- Work in an area with good cross ventilation. Read and follow the safety instructions provided on the label or safety data sheets for the materials you are spraying. Always use certified safety equipment: NIOSH/OSHA respiratory protection or properly fitting face mask designed for use with your specific application.



### ▲ **WARNING: RISK OF BURSTING**

**Air Tank:** On February 26, 2002, the U.S. Consumer Product Safety Commission published Release # 02-108 concerning air compressor tank safety:

Air compressor receiver tanks do not have an infinite life. Tank life is dependent upon several factors, some of which include operating conditions, ambient conditions, proper installations, field modifications, and the level of maintenance. The exact effect of these factors on air receiver life is difficult to predict.

If proper maintenance procedures are not followed, internal corrosion to the inner wall of the air receiver tank can cause the air tank to unexpectedly rupture allowing pressurized air to suddenly and forcefully escape, posing risk of injury to consumers.

Your compressor air tank must be removed from service by the end of the year shown on your tank warning label.

The following conditions could lead to a weakening of the air tank, and result in a violent air tank explosion:

## WHAT CAN HAPPEN

- Failure to properly drain condensed water from air tank, causing rust and thinning of the steel air tank.

- Modifications or attempted repairs to the air tank.

- Unauthorized modifications to the safety valve or any other components which control air tank pressure.

### Attachments & accessories:

- Exceeding the pressure rating of air tools, spray guns, air operated accessories, tires, and other inflatables can cause them to explode or fly apart, and could result in serious injury.

## HOW TO PREVENT IT

- Drain air tank daily or after each use. If air tank develops a leak, replace it immediately with a new air tank or replace the entire compressor.

- Never drill into, weld, or make any modifications to the air tank or its attachments. Never attempt to repair a damaged or leaking air tank. Replace with a new air tank.

- The air tank is designed to withstand specific operating pressures. Never make adjustments or parts substitutions to alter the factory set operating pressures.

- Follow the equipment manufacturers recommendation and never exceed the maximum allowable pressure rating of attachments. Never use compressor to inflate small low pressure objects such as children's toys, footballs, basketballs, etc.

## Tires:

- Over inflation of tires could result in serious injury and property damage.

- Use a tire pressure gauge to check the tires pressure before each use and while inflating tires; see the tire sidewall for the correct tire pressure.

**NOTE:** Air tanks, compressors and similar equipment used to inflate tires can fill small tires very rapidly. Adjust pressure regulator on air supply to no more than the rating of the tire pressure. Add air in small increments and frequently use the tire gauge to prevent over inflation.



### ⚠ WARNING: RISK OF ELECTRICAL SHOCK

## WHAT CAN HAPPEN

- Your air compressor is powered by electricity. Like any other electrically powered device, if it is not used properly it may cause electric shock.

## HOW TO PREVENT IT

- Never operate the compressor outdoors when it is raining or in wet conditions.
- Never operate compressor with protective covers removed or damaged.

- Repairs attempted by unqualified personnel can result in serious injury or death by electrocution.
- Any electrical wiring or repairs required on this product should be performed by a DEWALT factory service center or a DEWALT authorized service center in accordance with national and local electrical codes.

- **Electrical Grounding:** Failure to provide adequate grounding to this product could result in serious injury or death from electrocution. See **Grounding Instructions** under *Installation*.

- Make certain that the electrical circuit to which the compressor is connected provides proper electrical grounding, correct voltage and adequate fuse protection.



#### ▲ **WARNING: RISK FROM FLYING OBJECTS**

##### WHAT CAN HAPPEN

- The compressed air stream can cause soft tissue damage to exposed skin and can propel dirt, chips, loose particles, and small objects at high speed, resulting in property damage or personal injury.

##### HOW TO PREVENT IT

- Always wear certified safety equipment: ANSI Z87.1 eye protection (CAN/CSA Z94.3) with side shields when using the compressor.
- Never point any nozzle or sprayer toward any part of the body or at other people or animals.

- Always turn the compressor off and bleed pressure from the air hose and air tank before attempting maintenance, attaching tools or accessories.



#### ▲ **WARNING: RISK OF HOT SURFACES**

##### WHAT CAN HAPPEN

- Touching exposed metal such as the compressor head, engine head, engine exhaust or outlet tubes, can result in serious burns.

##### HOW TO PREVENT IT

- Never touch any exposed metal parts on compressor during or immediately after operation. Compressor will remain hot for several minutes after operation.
- Do not reach around protective shrouds or attempt maintenance until unit has been allowed to cool.



### ▲ **WARNING: RISK FROM MOVING PARTS**

#### WHAT CAN HAPPEN

- Moving parts such as the pulley, flywheel, and belt can cause serious injury if they come into contact with you or your clothing.

- Attempting to operate compressor with damaged or missing parts or attempting to repair compressor with protective shrouds removed can expose you to moving parts and can result in serious injury.

#### HOW TO PREVENT IT

- Never operate the compressor with guards or covers which are damaged or removed.
- Keep your hair, clothing, and gloves away from moving parts. Loose clothes, jewelry, or long hair can be caught in moving parts.
- Air vents may cover moving parts and should be avoided as well.
- Any repairs required on this product should be performed by a DEWALT factory service center or a DEWALT authorized service center.



### ▲ **WARNING: RISK OF UNSAFE OPERATION**

#### WHAT CAN HAPPEN

- Unsafe operation of your air compressor could lead to serious injury or death to you or others.

#### HOW TO PREVENT IT

- Review and understand all instructions and warnings in this manual.
- Become familiar with the operation and controls of the air compressor.
- Keep operating area clear of all persons, pets, and obstacles.
- Keep children away from the air compressor at all times.
- Do not operate the product when fatigued or under the influence of alcohol or drugs. Stay alert at all times.
- Never defeat the safety features of this product.

- Equip area of operation with a fire extinguisher.
- Do not operate machine with missing, broken, or unauthorized parts.
- Never stand on the compressor



**⚠ WARNING: RISK OF FALLING**

**WHAT CAN HAPPEN**

- A portable compressor can fall from a table, workbench, or roof causing damage to the compressor and could result in serious injury or death to the operator.

**HOW TO PREVENT IT**

- Always operate compressor in a stable secure position to prevent accidental movement of the unit. Never operate compressor on a roof or other elevated position. Use additional air hose to reach high locations.



**⚠ CAUTION: RISK FROM NOISE**

**WHAT CAN HAPPEN**

**HOW TO PREVENT IT**

**DWFP55120 Air Compressor**

- A. On(I)/Off(O) Switch
- B. Tank Pressure Gauge
- C. Outlet Pressure Gauge
- D. Regulator
- E. Safety Valve
- F. Drain Valve
- G. Check Valve
- H. Air Outlet (1/4" NPTF)

**Pump/Motor Specifications**

Maintenance free universal motor  
 Voltage: Single 120V  
 Minimum branch circuit requirement: 15 A  
 Fuse Type: Time delay

**Specifications**

<b>MODEL</b>	DWFP55120
<b>AIR TANK CAPACITY</b>	3 gallons (11.4 liters)
<b>APPROX CUT-IN PRESSURE</b>	105 psi
<b>APPROX. CUT-OUT PRESSURE</b>	135 psi
<b>SCFM @ 90 PSI</b>	1.8

Fig. 1

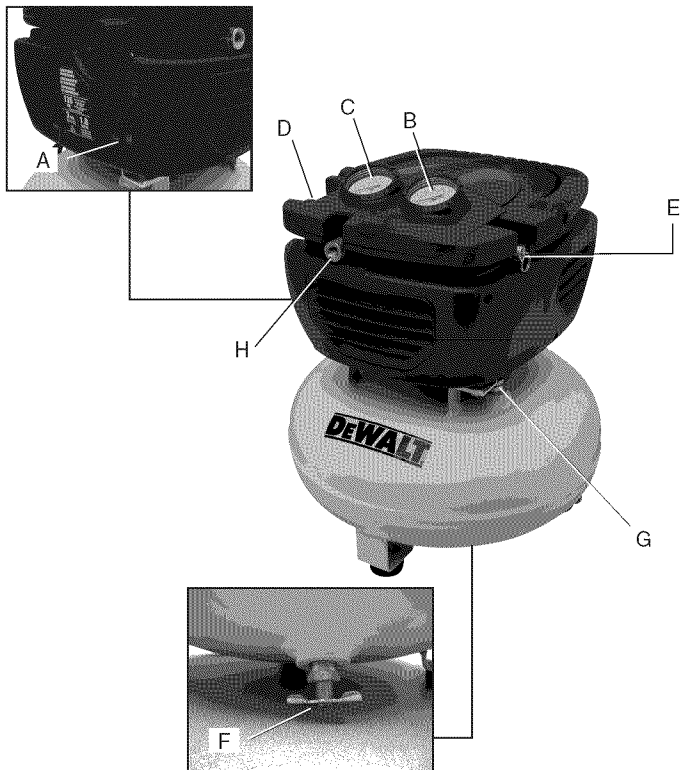

- Under some conditions and duration of use, noise from this product may contribute to hearing loss.
- Always wear proper hearing protection during use.

## **SAVE THESE INSTRUCTIONS FOR FUTURE USE**

### **FEATURES**

#### **ON (I) /OFF SWITCH (O)**

Place this switch (A) in the ON position to provide automatic power to the pressure switch and OFF to remove power at the end of each use.

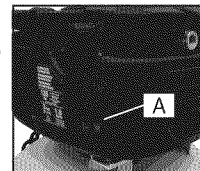

#### **PRESSURE SWITCH (NOT SHOWN)**

The pressure switch automatically starts the motor when the air tank pressure drops below the factory set **cut-in** pressure. It stops the motor when the air tank pressure reaches the factory set **cut-out** pressure.

#### **SAFETY VALVE**

If the pressure switch does not shut off the air compressor at its cut-out pressure setting, the safety valve (E) will protect against high pressure by popping out at its factory set pressure (slightly higher than the pressure switch cut-out setting).

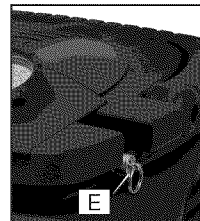

#### **CHECK VALVE**



When the air compressor is operating, the check valve (G) is open, allowing compressed air to enter the air tank. When the air compressor reaches cut-out pressure, the check valve closes, allowing air pressure to remain inside the air tank.



### TANK PRESSURE GAUGE

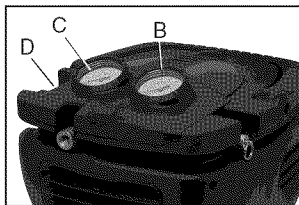

The tank pressure gauge (B) indicates the reserve air pressure in the tank.

### OUTLET PRESSURE GAUGE

The outlet pressure gauge (C) indicates the air pressure available at the outlet side of the regulator. This pressure is controlled by the regulator

and is always less than or equal to the tank pressure.

### REGULATOR

The regulator (D) controls the air pressure shown on the outlet pressure gauge. Turn regulator knob clockwise to increase pressure and counterclockwise to decrease pressure.

### DRAIN VALVE

The drain valve (F) is located at the base of the air tank and is used to drain condensation at the end of each use. See **Draining Air Tank** under *Maintenance*.

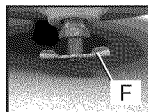

### COOLING SYSTEM

This compressor contains an advanced design cooling system. It is normal for this fan to blow air through the vent holes in large amounts. The cooling system is working when air is expelled.

### AIR COMPRESSOR PUMP

The pump compresses air into the air tank. Working air is not available until the compressor has raised the air tank pressure above that required at the air outlet.

### MOTOR OVERLOAD PROTECTOR (NOT SHOWN)

The motor has thermal overload protector. If the motor overheats for any reason, the overload protector will shut off the motor. The motor must be allowed to cool down before restarting.

### TO RESTART:

1. Set the on/off switch to "O" and unplug unit.
2. Allow the motor to cool.
3. Plug the power cord into the correct branch circuit receptacle.
4. Set the on/off switch to "I" position.

## ASSEMBLY

### CONTENTS OF CARTON

- 1 - Air Compressor
- 1 - Air Hose
- 1 - Female Tire Chuck
- 1 - Inflator Accessory Kit

### TOOLS REQUIRED FOR ASSEMBLY

- 1 - Adjustable wrench

### UNPACKING

Remove unit from carton and discard all packaging. **NOTE:** Save all parts bags.

### ASSEMBLE HOSE

1. Ensure regulated pressure gauge reads 0 psi.
2. Assemble hose to air outlet. (H)

## ASSEMBLE ACCESSORIES (FIG. 2)

**⚠ WARNING:** To reduce the risk of injury, turn unit off and disconnect it from power source before installing and removing accessories, before adjusting or when making repairs. An accidental start-up can cause injury.

Choose the accessory needed.

**NOTE:** Apply thread seal tape to threads of exposed fittings.

### Assemble Female Tire Chuck

1. Ensure regulated pressure gauge read 0 psi.
2. Assemble female tire chuck to hose and tighten securely with wrenches.

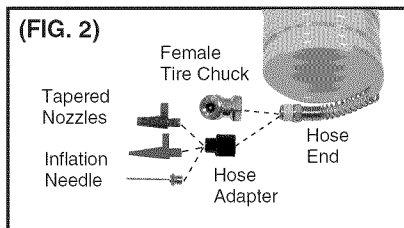

### Assemble Other Accessories

1. Ensure regulated pressure gauge read 0 psi.
2. Attach the hose adapter to hose.
3. Choose the needed accessory. Attach the tapered nozzles, needle or high flow inflator/deflator adapter body to the hose adapter.

## Grounding Instructions

**⚠ WARNING:** Risk of electrical shock. In the event of a short circuit, grounding reduces the risk of shock by providing an escape wire for the electric current. This air compressor must be properly grounded.

The portable air compressor is equipped with a cord having a grounding wire with an appropriate grounding plug.

1. The cord set and plug (J) with this unit contains a grounding pin (L). This plug **MUST** be used with a grounded outlet (K).

**IMPORTANT:** The outlet being used must be installed and grounded in accordance with all local codes and ordinances.

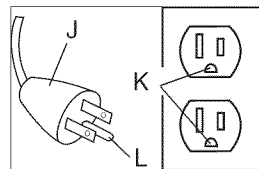

2. Ensure the outlet being used has the same configuration as the grounded plug. **DO NOT USE AN ADAPTER.**
3. Inspect the plug and cord before each use. Do not use if there are signs of damage.
4. If these grounding instructions are not completely understood, or if in doubt as to whether the compressor is properly grounded, have the installation checked by a qualified electrician.

**⚠ DANGER: RISK OF ELECTRICAL SHOCK. IMPROPER GROUNDING CAN RESULT IN ELECTRICAL SHOCK.**

- Do not modify the plug provided. If it does not fit the available outlet, a correct outlet should be installed by a qualified electrician.
- Repairs to the cord set or plug **MUST** be made by a qualified electrician.

## Extension Cords

If an extension cord must be used, be sure it is:

- a 3-wire extension cord that has a 3-blade grounding plug, and a 3-slot receptacle that will accept the plug on the product
- in good condition
- no longer than 50' (15.2 m)
- 14 gauge (AWG) or larger. (Wire size increases as gauge

number decreases. 12 AWG and 10 AWG may also be used. DO NOT USE 16 OR 18 AWG.)

**NOTICE:** *Risk of Property Damage. The use of an undersized extension cord will cause voltage to drop resulting in power loss to the motor and overheating. Instead of using an extension cord, increase the working reach of the air hose by attaching another length of hose to its end. Attach additional lengths of hose as needed.*

## Voltage and Circuit Protection

Refer to the **Voltage and Minimum Branch Circuit Requirements** under *Pump/Motor Specifications*.

**▲ CAUTION:** *Risk of Overheating. Certain air compressors can be operated on a 15 amp circuit if the following conditions are met.*

- *Voltage supply to circuit must comply with the National Electrical Code.*
- *Circuit is not used to supply any other electrical needs.*
- *Extension cords comply with specifications.*
- *Circuit is equipped with a 15 amp circuit breaker or 15 amp time delay fuse. NOTE: If compressor is connected to a circuit protected by fuses, use only time delay fuses. Time delay fuses should be marked "D" in Canada and "T" in the US.*

*If any of the above conditions cannot be met, or if operation of the compressor repeatedly causes interruption of the power, it may be necessary to operate it from a 20 amp circuit. It is not necessary to change the cord set.*

## Compatibility

Air tools and accessories that are run off the compressor must be compatible with petroleum-based products. If you suspect that a material is not compatible with petroleum products, an air line filter for removal of moisture and oil vapor in compressed air is required.

**NOTE:** Always use an air line filter to remove moisture and oil vapor

when spraying paint.

## Location

Place the air compressor in a clean, dry and well ventilated area at least 12" (30.5 cm) away from the wall or other obstructions that will interfere with the flow of air. Keep the compressor away from areas that have dirt and/or volatile fumes in the atmosphere. These impurities may clog the intake filter and valves, causing inefficient operation.

The air compressor pump and shroud are designed to allow for proper cooling. The ventilation openings on the compressor are necessary to maintain proper operating temperature. Do not place rags or other containers on or near these openings.

Place the air compressor on a flat surface resting on the rubber feet.

## NOISE CONSIDERATIONS

Consult local officials for information regarding acceptable noise levels in your area. To reduce excessive noise, use vibration mounts or silencers, relocate the unit or construct total enclosures or baffle walls. Contact a DEWALT service center.

## ELECTRICAL

Refer to all safety instructions before using unit. Observe extension cord safety instructions if necessary. Always move the On/Off switch (A) to the OFF position before removing the plug from the outlet.

## TRANSPORTING

When transporting the compressor in a vehicle, trailer, etc., ensure that the tank is drained and the unit is secured. Use care when driving to avoid tipping the unit over in the vehicle. Damage can occur to the compressor or surrounding items if the compressor is tipped.

## MOVING

When moving the compressor, grasp the handle and carry the compressor as close to the body as possible.

**▲ WARNING:** Risk of unsafe operation. Ensure proper footing and use caution when carrying compressor to avoid a loss of balance.

## PREPARATION FOR USE

### Pre-Start Checklist (Fig. 1)

1. Ensure the On/Off switch (A) is in the OFF position.
2. Plug the power cord into the correct branch circuit receptacle. See **Voltage and Circuit Protection** under *Installation*.
3. Ensure air tank is drained, see **Draining Air Tank** under *Maintenance*.
4. Ensure the drain valve (G) is closed.
5. Ensure safety valve (F) is functioning properly, see **Checking Safety Valve** under *Maintenance*.
6. Turn regulator knob (D) counterclockwise until fully closed. Ensure regulated pressure gauge reads 0 psi.
7. Visually inspect air hose, replace if needed.
8. Attach hose and accessories.

**▲ WARNING:** Risk of unsafe operation. Firmly grasp air hose in hand when installing or disconnecting to prevent hose whip.

**▲ WARNING:** Risk of unsafe operation. Do not use damaged or worn accessories.

**▲ WARNING:** Risk of bursting. Too much air pressure causes a hazardous risk of bursting. Check the manufacturer's maximum pressure rating for air tools and accessories. The regulator outlet pressure must never exceed the maximum pressure rating.

## OPERATING PROCEDURES

**▲ WARNING:** Do not operate this unit until you read and understand

this instruction manual for safety, operation and maintenance instructions.

### Start-up (Fig. 1)

1. Follow **Pre-Start Checklist** under *Preparation for Use*.
2. Move the On/Off switch to the ON position and allow tank pressure to build. Motor will stop when tank pressure reaches **cut-out** pressure.

**▲ CAUTION:** Risk of unsafe operation. Compressed air from the unit may contain water condensation. Do not spray unfiltered air at an item that could be damaged by moisture. Some air operated tools or devices may require filtered air. Read the instructions for the air tool or device.

3. Adjust regulator (D) to desired setting. See **Regulator** under *Features*.

### Shut-down (Fig. 1)

1. Move On/Off switch (A) to the OFF position. **NOTE:** If finished using compressor, follow Steps 2–6.

**NOTE:** When the unit has been turned off, it is normal to hear a short hiss of air being released.

2. Turn regulator knob (D) counterclockwise until fully closed. Ensure regulated pressure gauge reads 0 psi.
3. Remove hose and accessory.

**NOTE:** Always turn off and unplug unit when not in use.

**▲ WARNING:** Risk of unsafe operation. Firmly grasp air hose in hand when installing or disconnecting to prevent hose whip.

4. Drain the air tank, see **Draining Air Tank** under *Maintenance*. Ensure air tank pressure gauge reads 0 psi.

**▲ WARNING:** Risk of bursting. Drain air tank daily. Water will

condense in air tank. If not drained, water will corrode and weaken the air tank causing a risk of air tank rupture.

5. Allow the compressor to cool down.
6. Wipe air compressor clean and store in a safe, non-freezing area.

## MAINTENANCE

The following procedures must be followed when maintenance or service is performed on the air compressor.

1. Ensure On/Off switch is in the OFF position.
2. Remove air compressor plug from outlet.
3. Drain air tank.
4. Allow air compressor to cool down before starting service.

**NOTE:** All compressed air systems contain maintenance parts (e.g., oil, filters, separators) that are periodically replaced. These used parts may contain substances that are regulated and must be disposed of in accordance with local, state, and federal laws and regulations.

**NOTE:** Take note of the positions and locations of parts during disassembly to make reassembly easier.

**NOTE:** Any service operations not included in this section should be performed by a DEWALT factory service center or a DEWALT authorized service center.

## Maintenance Chart

Procedure	Before Each Use	Daily or after each use	See tank warning label
Check safety valve	X		
Drain air tank		X	
Remove tank from service			X <sup>1</sup>
1- For more information, call 1-800-4-DEWALT (1-800-433-9258)			

## Checking Safety Valve

**▲ WARNING:** Risk of bursting. If the safety valve does not work properly, over-pressurization may occur, causing air tank rupture or an explosion.

Before starting compressor, pull the ring on the safety valve to make sure that the safety valve operates freely. If the valve is stuck or does not operate smoothly, it must be replaced with the same type of valve.

## To Drain Tank

**▲ WARNING:** Risk of Unsafe Operation. Risk from noise. Air tanks contain high pressure air. Keep face and other body parts away from outlet of drain. Use ANSI Z87.1 eye protection (CAN/CSA Z94.3) when draining as debris can be kicked up into face.

**▲ WARNING:** Risk from noise. Use ear protection [(ANSI S12.6 (S3.19) hearing protection)] as air flow noise is loud when draining.

**NOTE:** All compressed air systems generate condensate that accumulates in any drain point (e.g., tanks, filter, aftercoolers, dryers). This condensate contains lubricating oil and/or substances which may be regulated and must be disposed of in accordance with local, state, and federal laws and regulations.

1. Ensure On/Off switch (A) is in the OFF position.
2. Turn the regulator knob counter-clockwise to set the outlet pressure to zero.
3. Remove the air tool or accessory.
4. Pull ring on safety valve allowing air to bleed from the tank until tank pressure is approximately 20 psi. Release safety valve ring.
5. Drain water from air tank by opening drain valve (G) on bottom of tank.

**▲ WARNING:** Risk of Bursting. Water will condense in the air tank. If not drained, water will corrode and weaken the air tank causing a

risk of air tank rupture.

**NOTICE:** Risk of Property Damage. Drain water from air tank may contain oil and rust which can cause stains.

6. After the water has been drained, close the drain valve. The air compressor can now be stored.

**NOTE:** If drain valve is plugged, release all air pressure. The valve can then be removed, cleaned, the reinstalled.

## ACCESSORIES

Recommended accessories for use with your tool are available for purchase from your local dealer or authorized service center.

**▲ WARNING:** The use of any other accessory not recommended for use with this tool could be hazardous. Use only accessories rated equal to or higher than the rating of the air compressor.

## Repairs

To assure product SAFETY and RELIABILITY, repairs, maintenance and adjustment should be performed by a DEWALT factory service center, a DEWALT authorized service center or other qualified service personnel. Always use identical replacement parts.

## GLOSSARY

**CFM:** Cubic feet per minute.

**SCFM:** Standard cubic feet per minute; a unit of measure of air delivery.

**PSI:** Pounds per square inch; a unit of measure of pressure.

**Code Certification:** Products that bear one or more of the following marks: UL<sup>®</sup>, CUL, CULUS, ETL<sup>®</sup>, CETL, CETLUS have been evaluated by OSHA certified independent safety laboratories and meet the applicable Standards for Safety.

\* UL<sup>®</sup> is a registered trademark of Underwriters Laboratories and ETL<sup>®</sup> is a registered trademark of Electrical Testing Laboratories.

**Cut-In Pressure:** While the motor is off, air tank pressure drops when accessory is used. When the tank pressure drops to a certain low level the motor will restart automatically. The low pressure at which the motor automatically restarts is called **cut-in** pressure.

**Cut-Out Pressure:** When an air compressor is turned on and begins to run, air pressure in the air tank begins to build. It builds to a certain high pressure before the motor automatically shuts off, protecting your air tank from pressure higher than its capacity. The high pressure at which the motor shuts off is called **cut-out** pressure.

**Branch Circuit:** The circuit carrying electricity from electrical panel to outlet.

**Duty Cycle:** This air compressor pump is capable of running continuously. However, to prolong the life of your air compressor, it is recommended that a 50%-75% average duty cycle be maintained; that is, the air compressor pump should not run more than 30–45 minutes in any given hour.

## Troubleshooting Guide

This section provides a list of the more frequently encountered malfunctions, their causes and corrective actions. The operator or maintenance personnel can perform some corrective actions, and others may require the assistance of a qualified DEWALT technician or your dealer.

Problem	Code
Excessive air tank pressure-safety valve pops off .....	1, 2
Air leaks .....	3
Air leaks in air tank or at air tank welds .....	4
Air leaks between head and valve plate.....	5
Air leaks from safety valve.....	6
Knocking Noise.....	6
Pressure reading on the regulated pressure gauge drops when an accessory is used .....	7
Compressor is not supplying enough air to operate accessories.....	8, 9, 10, 11, 12
Regulator knob has continuous air leak .....	13
Regulator will not shut off air outlet .....	13
Motor will not run .....	14, 15, 16, 17, 18, 19

### **Troubleshooting Codes**

CODE	POSSIBLE CAUSE	POSSIBLE SOLUTION
1	Pressure switch does not shut off motor when compressor reaches cut-out pressure	Set the On/Off switch to OFF, if the unit does not shut off contact a DEWALT factory service center or a DEWALT authorized service center.
2	Pressure switch cut-out too high	Contact a DEWALT factory service center or a DEWALT authorized service center.
3	Tube fittings are not tight enough	Tighten fittings where air can be heard escaping. Check fittings with soapy water solution. <b>Do Not Overtighten.</b>
4	Defective air tank	Air tank must be replaced. Do not repair the leak. <b>▲ WARNING: Risk of bursting. Do not drill into, weld or otherwise modify air tank or it will weaken. The air tank can rupture or explode.</b>
5	Leaking seals	Contact a DEWALT factory service center or a DEWALT authorized service center.

CODE	POSSIBLE CAUSE	POSSIBLE SOLUTION
6	Defective safety valve	Operate safety valve manually by pulling on ring. If valve still leaks, it must be replaced.
7	Regulator is not adjusted correctly for accessory being used	It is normal for some pressure drop to occur when an accessory is used, adjust the regulator as instructed in <b>Regulator</b> under <i>Features</i> if pressure drop is excessive. <b>NOTE:</b> Adjust the regulated pressure under flow conditions while accessory is being used.
8	Prolonged excessive use of air	Decrease amount of air usage.
9	Compressor is not large enough for accessory	Check the accessory air requirement. If it is higher than the CFM or pressure supplied by your air compressor, a larger compressor is needed to operate accessory.
10	Hole in air hose	Replace air hose.
11	Check valve restricted	Contact a DEWALT factory service center or a DEWALT authorized service center.
12	Air leaks	Tighten fittings.
13	Regulator is damaged	Replace.
14	Motor overload protection switch has tripped	See <b>Motor Overload</b> under <i>Features</i> .
15	Extension cord is wrong length or gauge	Check for proper gauge wire and cord length. See <b>Extension Cords</b> under <i>Installation</i> .
16	Loose electrical connections	Contact a DEWALT factory service center or a DEWALT authorized service center.
17	Possible defective motor.	Contact a DEWALT factory service center or a DEWALT authorized service center.



CODE	POSSIBLE CAUSE	POSSIBLE SOLUTION
18	Fuse blown, circuit breaker tripped	<ol style="list-style-type: none"><li>1. Check fuse box for blown fuse and replace as necessary. Reset circuit breaker. Do not use a fuse or circuit breaker with higher rating than that specified for your particular branch circuit.</li><li>2. Check for proper fuse. Use only a time delay fuse.</li><li>3. Check for low voltage conditions and/or proper extension cord.</li><li>4. Disconnect the other electrical appliances from circuit or operate the compressor on its own branch circuit.</li></ol>
19	Tank pressure exceeds pressure switch <b>cut-in</b> pressure	Motor will start automatically when tank pressure drops below <b>cut-in</b> pressure of pressure switch.

## Definiciones: Normas de seguridad

Las siguientes definiciones describen el nivel de gravedad de cada advertencia. Lea el manual y preste atención a estos símbolos.

**▲ PELIGRO:** indica una situación de peligro inminente que, si no se evita, **provocará la muerte o lesiones graves.**

**▲ ADVERTENCIA:** Indica una situación de peligro potencial que, si no se evita, **podría provocar la muerte o lesiones graves**

**▲ ATENCION:** Indica una situación de peligro potencial que, si no se evita, **puede provocar lesiones leves o moderadas.**

**AVISO:** Se refiere a una práctica no **relacionada a lesiones corporales** que de no evitarse **puede** resultar en **daños a la propiedad.**

## Instrucciones de seguridad importantes

**▲ ADVERTENCIA:** No opere esta unidad hasta que haya leído y comprendido este manual de instrucciones de seguridad, operación y mantenimiento.

**▲ ADVERTENCIA:** Este producto contiene sustancias químicas, incluido el plomo, reconocidas por el Estado de California como causantes de cáncer, defectos de nacimiento u otros problemas reproductivos. Lávese las manos después de utilizarlo.

**▲ ADVERTENCIA:** Algunos tipos de polvo contienen sustancias químicas, como el amianto y el plomo de las pinturas de base plomo, reconocidas por el Estado de California como causantes de cáncer, defectos de nacimiento u otros problemas.

## GUARDE ESTAS INSTRUCCIONES



### ▲ PELIGRO: RIESGO DE EXPLOSIÓN O INCENDIO

#### ¿QUÉ PUEDE SUCEDER?

- Es normal que los contactos eléctricos dentro del motor y el interruptor de presión produzcan chispas.
- Si las chispas eléctricas del compresor entran en contacto con vapores inflamables, pueden encenderse, provocando un incendio o una explosión.

#### CÓMO EVITARLO

- Opere siempre el compresor en un área bien ventilada libre de materiales combustibles, gasolina o vapores de solventes.
- Si se pulverizan materiales inflamables, ubique el compresor al menos a 6,1 m (20 pies) del área de pulverización. Se puede necesitar manguera adicional.
- Guarde los materiales inflamables en lugar seguro lejos del compresor.



### ▲ PELIGRO: RIESGO RESPIRATORIO (ASFIXIA)

#### ¿QUÉ PUEDE SUCCEDER?

- El aire comprimido que sale de su compresor no es seguro para respirarlo. El flujo de aire puede contener monóxido de carbono, vapores tóxicos o partículas sólidas del tanque de aire. Respirar estos contaminantes puede provocar lesiones graves o la muerte.
- La exposición a productos químicos en el polvo producido por las herramientas eléctricas al lijar, aserrar, esmerilar, taladrar y otras actividades de la construcción puede ser peligrosa.
- Los materiales pulverizados como pintura, solventes para pinturas, removedor de pintura, insecticidas y herbicidas pueden contener vapores dañinos y venenos.

#### CÓMO EVITARLO

- El aire que se obtiene directamente del compresor no se debe usar nunca para consumo humano. El compresor no incluye equipo de seguridad en línea y filtros adecuados para consumo humano.
- Trabaje en un área con buena ventilación cruzada. Lea y siga las instrucciones de seguridad que se proveen en la etiqueta o en la ficha técnica de los materiales que está utilizando. Siempre utilice equipamiento de seguridad certificado: protección respiratoria aprobada por NIOSH/OSHA o una mascarilla facial adecuada diseñada para usar para los fines que usted requiere.

- Restringir cualquiera de las aberturas de ventilación del compresor puede producir un sobrecalentamiento grave y podría provocar un incendio.
- Nunca coloque objetos contra o sobre el compresor.
- Opere el compresor en un lugar abierto con una distancia de al menos 30,5 cm (12 pulg.) a cualquier pared u obstrucción que pudiera restringir el flujo de aire fresco a las aberturas de ventilación.
- Opere el compresor en un área limpia, seca y bien ventilada. No opere la unidad dentro de la casa o en un área muy cerrada.
- Permanezca siempre controlando el producto cuando está en funcionamiento.
- Siempre apague y desenchufe la unidad cuando no esté en uso.
- El funcionamiento sin atención de este producto podría provocar lesiones personales o daños a la propiedad. Para disminuir el riesgo de incendio, no permita que el compresor funcione sin que alguien lo controle.



### ▲ **ADVERTENCIA: RIESGO DE EXPLOSIÓN**

**Tanque de aire:** El 26 de febrero de 2002, la Comisión de Seguridad para Productos de Consumo de los Estados Unidos publicó el Comunicado # 02-108 sobre la seguridad en los tanques de compresores de aire:

Los tanques receptores de los compresores de aire no tienen una vida útil infinita. La vida útil del tanque depende de diversos factores, incluyendo las condiciones de operación, las condiciones ambientales, la instalación debida del mismo, modificaciones realizadas en el campo y el nivel de mantenimiento que reciba. Es difícil prever cuál será el efecto exacto de estos factores sobre la vida útil del tanque receptor de aire.

Si no se siguen procedimientos de mantenimiento debidos, la corrosión interna de la pared interior del tanque receptor de aire puede causar una ruptura imprevista en el tanque de aire, lo que hará que el aire presurizado escape con fuerza y repentinamente, pudiendo lesionar al usuario.

El tanque de su compresor de aire debe ser dado de baja al final del año que aparece en la etiqueta de advertencia de su tanque.

Las siguientes condiciones pueden llevar a debilitar el tanque de aire y ocasionar la explosión violenta del mismo:

#### ¿QUÉ PUEDE SUCEDER?

- No drenar correctamente el agua condensada del tanque de aire, que provoca óxido y adelgazamiento del tanque de aire de acero.

#### CÓMO EVITARLO

- Drene el tanque diariamente o luego de cada uso. Si un tanque de aire presenta una pérdida, reemplácelo inmediatamente con un tanque nuevo o reemplace todo el compresor.

- Modificaciones o intento de reparación del tanque de aire.
- Nunca perforo, suelde o haga ninguna modificación al tanque de aire o a sus elementos. Nunca intente reparar un tanque de aire dañado o con pérdidas. Reemplácelo con un tanque de aire nuevo.
- Las modificaciones no autorizadas de la válvula de seguridad o cualquier otro componente que controle la presión del tanque.
- El tanque está diseñado para soportar determinadas presiones de operación. Nunca realice ajustes ni sustituya piezas para cambiar las presiones de operación fijadas en la fábrica.

#### Elementos y accesorios:

- Exceder las indicaciones de presión para las herramientas neumáticas, las pistolas pulverizadoras, los accesorios neumáticos, los neumáticos y otros artículos inflables puede hacer que exploten o revienten, y puede provocar lesiones graves.
- Siga la recomendación del fabricante del equipo y nunca exceda el nivel máximo de presión aceptable para los elementos. Nunca utilice el compresor para inflar objetos pequeños de baja presión, tales como juguetes de niños, pelotas de fútbol o de basquetbol, etc.

## Peumáticos:

- El inflado excesivo de los neumáticos podría causar lesiones graves y daño a la propiedad.
- Utilice un medidor de presión de neumáticos para controlar la presión de éstos antes de cada uso y mientras los infla; observe el flanco para ver la presión correcta del neumático.

**NOTA:** Los tanques de aire, los compresores y el equipo similar que se usa para inflar neumáticos pueden llenar neumáticos pequeños con mucha rapidez. Ajuste el regulador de presión en el suministro de aire a un valor que no supere el de la presión del neumático. Agregue aire en forma gradual y use con frecuencia el medidor de presión de neumáticos para evitar inflarlos.



**▲ ADVERTENCIA: RIESGO DE DESCARGA ELÉCTRICA**  
**¿QUÉ PUEDE SUCEDER?                      CÓMO EVITARLO**

- Su compresor de aire funciona con electricidad. Como cualquier otro mecanismo que funciona con electricidad, si no se lo utiliza correctamente puede provocar descargas eléctricas.
- Nunca haga funcionar el compresor al aire libre cuando está lloviendo o en condiciones de humedad.
- Nunca haga funcionar el compresor sin las cubiertas de protección o si están dañadas.
- Que personal no calificado intente realizar reparaciones puede provocar lesiones graves o muerte por electrocución.
- Cualquier cableado eléctrico o las reparaciones requeridas para este producto deben ser realizadas por un centro de servicio de fábrica DEWALT o un centro de mantenimiento autorizado DEWALT de acuerdo con los códigos eléctricos nacionales y locales.
- Asegúrese de que el circuito eléctrico al que se conecta el compresor suministre la conexión a tierra adecuada, el voltaje adecuado y el fusible de protección adecuado.
- **Puesta a tierra:** La no colocación de la puesta a tierra adecuada para este producto puede provocar lesiones graves o muerte por electrocución. **Consulte las Instrucciones de Conexión a tierra en *Instalación*.**



### ▲ ADVERTENCIA: RIESGO DE OBJETOS DESPEDIDOS

#### ¿QUÉ PUEDE SUCEDER?

- La corriente de aire comprimido puede provocar lesiones en los tejidos blandos de la piel expuesta y puede impulsar suciedad, astillas, partículas sueltas y objetos pequeños a gran velocidad, que pueden producir daños en la propiedad y lesiones personales.

#### CÓMO EVITARLO

- Utilice siempre equipo de seguridad certificado: anteojos de seguridad ANSI Z87.1 (CAN/CSA Z94.3) con protección lateral al usar el compresor.
- Nunca apunte ninguna boquilla ni pulverizador a ninguna parte del cuerpo o a otras personas o animales.
- Apague siempre el compresor y drene la presión de la manguera de aire y del tanque de aire antes de intentar hacer mantenimiento, conectar herramientas o accesorios.



### ▲ ADVERTENCIA: RIESGO DE SUPERFICIES CALIENTES

#### ¿QUÉ PUEDE SUCEDER?

- Tocar metal expuesto como el cabezal del compresor, el cabezal del motor, el escape del motor, o los tubos de salida puede provocar quemaduras graves.

#### CÓMO EVITARLO

- Nunca toque ninguna parte metálica expuesta del compresor durante o inmediatamente después de su funcionamiento. El compresor continuará caliente durante varios minutos después de su funcionamiento.
- No toque las cubiertas protectoras ni intente realizar mantenimiento hasta que la unidad se haya enfriado.



### ▲ ADVERTENCIA: RIESGO POR PIEZAS MÓVILES

#### ¿QUÉ PUEDE SUCCEDER?

- Las piezas móviles como la polea, el volante y la correa pueden provocar lesiones graves si entran en contacto con usted o con sus ropas.

#### CÓMO EVITARLO

- Nunca haga funcionar el compresor sin los protectores o cubiertas o si los mismos están dañados.
  - Mantenga el cabello, la ropa y los guantes alejados de las piezas en movimiento. Las ropas holgadas, las joyas o el cabello largo pueden quedar atrapados en las piezas móviles.
  - Los orificios de ventilación pueden cubrir piezas en movimiento, por lo que también se deben evitar.
  - Cualquier reparación requerida por este producto debe ser realizada por un centro de servicio de fábrica DEWALT o un centro de servicio autorizado DEWALT.
- Intentar hacer funcionar el compresor con partes dañadas o faltantes, o intentar reparar el compresor sin las cubiertas protectoras puede exponerlo a piezas móviles lo que puede provocar lesiones graves.



### ▲ ADVERTENCIA: RIESGO DE OPERACIÓN INSEGURA

#### ¿QUÉ PUEDE SUCCEDER?

- La operación insegura de su compresor de aire podría producir lesiones graves o la muerte, a usted mismo o a otras personas.

#### CÓMO EVITARLO

- Revise y comprenda todas las instrucciones y advertencias de este manual.
- Familiarícese con la operación y los controles del compresor de aire.
- Mantenga el área de operaciones libre de personas, mascotas y obstáculos.
- Mantenga a los niños alejados del compresor de aire en todo momento.
- No opere el producto cuando esté cansado o bajo la influencia de alcohol o drogas. Manténgase alerta en todo momento.
- Nunca anule las características de seguridad de este producto.
- Equipe el área de operaciones con un extintor de incendios.
- No opere la máquina si faltan piezas, si éstas están rotas o si no son las autorizadas.
- Nunca se ponga de pie sobre el compresor.



**▲ ADVERTENCIA: RIESGO DE CAÍDAS**

**¿QUÉ PUEDE SUCCEDER?**

- Un compresor portátil se puede caer de una mesa, banco o techo, provocando daños al compresor y puede producir lesiones graves o la muerte del operador.

**CÓMO EVITARLO**

- Opere siempre el compresor en una posición estable y segura para evitar que la unidad se mueva accidentalmente. Nunca opere el compresor sobre un techo u otra ubicación elevada. Utilice una manguera de aire adicional para alcanzar las ubicaciones elevadas.



**▲ ATENCIÓN: RIESGO POR RUIDOS**

**¿QUÉ PUEDE SUCCEDER?**

- En determinadas condiciones y según el período de uso, el ruido provocado por este producto puede originar pérdida de audición.

**CÓMO EVITARLO**

- Siempre utilice protección auditiva durante el uso.

**Compresor de aire DWFP55120**

- |                                |   |
|--------------------------------|---|
| A. Interruptor de On(I)/Off(O) | E. Válvula de seguridad                         |
| B. Manómetro del tanque        | F. Válvula de drenaje                           |
| C. Outlet Pressure Gauge       | G. Válvula de control                           |
| D. Regulador                   | H. Salida de aire<br>(6,35 mm [1/4 pulg.] NPTF) |

**Especificaciones de la Bomba y el Motor**

Motor universal sin mantenimiento

Voltaje: 120V, una sola fase

Requisito mínimo para el circuito de derivación: 15 A

Fusible de tipo acción retardada

**Especificaciones**

<b>MODELO</b>	DWFP55120
<b>CAPACIDAD DEL TANQUE DE AIRE</b>	11,4 litros (3 galón)
<b>PRESIÓN DE ARRANQUE APROXIMADA</b>	105 psi
<b>PRESIÓN DE CORTE APROX.</b>	135 psi
<b>SCFM A 90 PSI</b>	1,8



Fig. 1

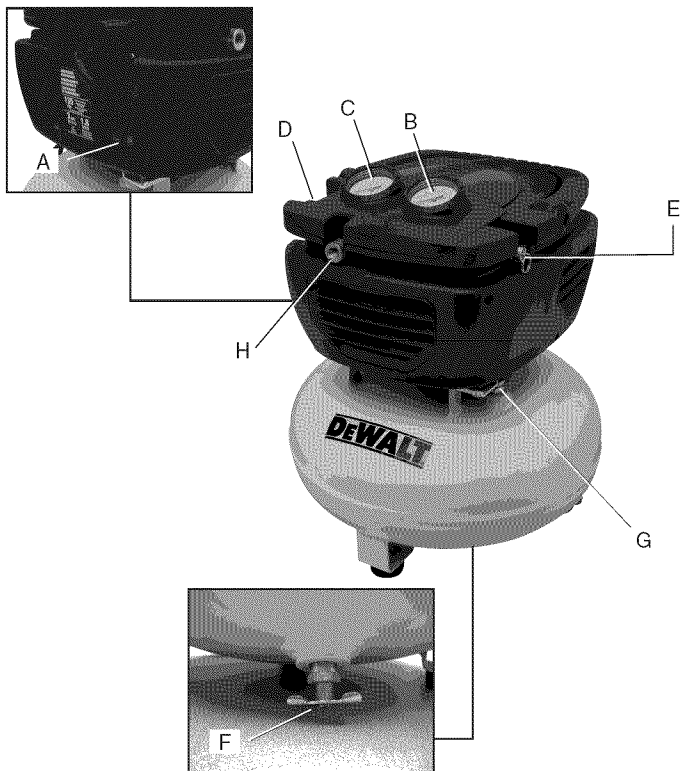

## CONSERVE ESTAS INSTRUCCIONES PARA FUTURAS CONSULTAS

### CARACTERÍSTICAS

#### INTERRUPTOR DE ON(I)/OFF(O)

Coloque este interruptor (A) en la posición ON para suministrar energía automática al interruptor de presión y en OFF para cortar la energía al final de cada uso.

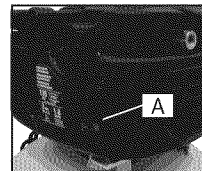

#### INTERRUPTOR DE PRESIÓN (NO DEMOSTRADO)

El interruptor de presión arranca automáticamente el motor cuando la presión del tanque de aire cae por debajo de la **presión de arranque** fijada en fábrica. Detiene el motor cuando la presión del tanque de aire alcanza la **presión de corte** fijada en fábrica.

#### VÁLVULA DE SEGURIDAD

Si el interruptor de presión no apaga el compresor de aire en su punto de presión de corte, la válvula de seguridad (E) protegerá contra la presión alta saltando a la presión fijada en fábrica (ligeramente mayor que la fijada para el corte del interruptor de presión).

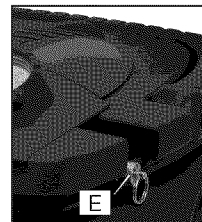

#### VÁLVULA DE CONTROL

Cuando el compresor de aire está funcionando, la válvula de control (G) está abierta, permitiendo al aire comprimido entrar al tanque de aire. Cuando



Español

el compresor de aire alcanza la presión de corte, la válvula de control se cierra, permitiendo que la presión de aire se conserve dentro del tanque de aire.

### MANÓMETRO (MEDIDOR DE PRESIÓN) DEL TANQUE

El manómetro (medidor de presión) del tanque (B) indica la presión de aire de reserva en el tanque.

### MANÓMETRO (MEDIDOR DE PRESIÓN) DE SALIDA

El manómetro (medidor de presión) de salida (C) indica la presión del aire disponible en la salida del regulador. Esta presión la controla el regulador y es siempre menor que o igual a la presión del tanque.

### REGULADOR

El regulador (D) controla la presión de aire que indica el manómetro de salida. Gire la perilla en el sentido de las agujas del reloj para aumentar la presión y en el sentido contrario a las agujas del reloj para disminuir la presión.

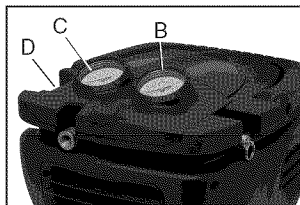

### CONECTORES RÁPIDOS UNIVER-SALE

El conector rápido universal (E) acepta los tres estilos más populares de enchufes de conexión rápida: Industrial, para automóviles y ARO.

### VÁLVULA DE DRENAJE

La válvula de drenaje (F) está ubicada en la base del tanque de aire y se utiliza para drenar la condensación al terminar cada etapa de uso. Consulte **Drenar el tanque de aire** en la sección *Mantenimiento*.

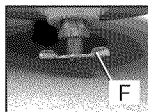

### SISTEMA DE ENFRIAMIENTO

Este compresor tiene un sistema de enfriamiento de diseño avanzado.

Es normal que este ventilador sople aire a través de los orificios de ventilación en cantidades importantes. El sistema de enfriamiento está funcionando cuando se expulsa aire.

### BOMBA DEL COMPRESOR DE AIRE

La bomba comprime el aire en el tanque de aire. No hay aire para trabajar hasta que el compresor no ha elevado la presión del tanque de aire por encima de la requerida en la salida de aire.

### PROTECTOR DE SOBRECARGA DEL MOTOR (NO SE ILUSTR)

El motor tiene un protector de sobrecarga termal de reposición automática. Si el motor se recalienta por alguna razón, el protector de sobrecarga apagará el motor. Se debe permitir que el motor se enfríe antes de volver a encenderlo. El compresor arrancará automáticamente después que se enfríe el motor.

### PARA VOLVER A ARRANCAR LA MÁQUINA: 1.

Lleve el interruptor de encendido/apagado a la posición "O" y desenchufe la unidad.

2. Deje que se enfríe el motor.
3. Enchufe el cable de alimentación en el receptáculo del circuito derivado correcto.
4. Lleve el interruptor de encendido/apagado a la posición "I".

## ENSAMBLAJE

### CONTENIDO DE LA CAJA

- 1 - Compresor de aire
- 1 - Manguera de aire
- 1 - Boquilla hembra para llanta
- 1 - Juego de accesorio de inflador

## HERRAMIENTAS NECESARIAS PARA ENSAMBLAR

1 - Llave regulable para tuercas

## DESEMPAQUE

Extraiga la unidad de su caja y descarte todas las partes de embalaje **NOTA:** Conserve la piezas embolsadas.

## ENSAMBLAJE DE LA MANGUERA

1. Asegúrese de que el manómetro regulado lectura de 0 psi.
2. Instalar la manguera en la salida de aire. (H)

**IMPORTANTE:** El acople hexagonal en la salida de aire DEBE sujetarse en posición con una llave (Fig. 1) al ajustar la manguera en la salida de aire.

## ENSAMBLAJE DE ACCESORIOS (FIG.2)

**⚠ ADVERTENCIA:** Para reducir el riesgo de lesiones, apague la unidad y desconéctela de la fuente de alimentación antes de instalar y retirar accesorios, antes de hacer ajustes o realizar reparaciones. Un arranque accidental puede causar lesiones.

Seleccione el accesorio requerido.

**NOTA:** Aplicar cinta sellar roscas en las roscas de los acoples expuestos.

### Ensamblaje de la Boquilla Hembra para Llantas

1. Asegúrese de que el manómetro regulado lectura de 0 psi.
2. Instale la boquilla hembra para llantas en la manguera y ajústela firmemente con una llave.

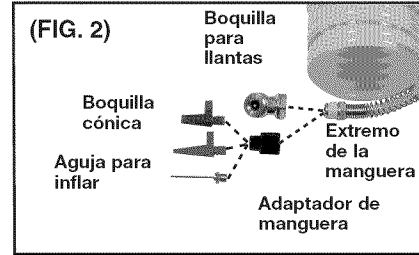

### Ensamblaje de Otros Accesorios

1. Asegúrese de que el manómetro regulado lectura de 0 psi.
2. Instale el adaptador en la manguera.
3. Elija los accesorios necesarios. Conecte las boquillas cónicas, la aguja o el adaptador inflador/desinflador de flujo alto al adaptador de la manguera.

## Instrucciones de conexión a tierra

**⚠ ADVERTENCIA:** Riesgo de descarga eléctrica. En el caso de cortocircuito, la puesta a tierra reduce el riesgo de descarga eléctrica al proveer un cable de escape para la corriente eléctrica. Este compresor de aire debe estar correctamente conectado a tierra.

El compresor de aire portátil está equipado con un cable que tiene un cable a tierra con el enchufe a tierra apropiado.

1. El juego de cable y enchufe (J) de esta unidad tiene una pata a tierra (L). Este enchufe **SE DEBE** usar con un tomacorriente con puesta a tierra (K).

**IMPORTANTE:** El tomacorriente que se utiliza debe estar instalado y puesto a tierra de acuerdo con todos los códigos y

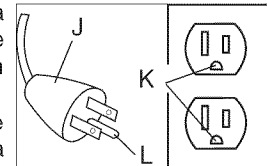

ordenanzas locales.

2. Asegúrese de que el tomacorriente que se utiliza tenga la misma configuración que el enchufe a tierra. **NO UTILICE UN ADAPTADOR.**
3. Inspeccione el enchufe y el cable cada vez que vaya a utilizarlo. No lo utilice si hay señales de daño.
4. Si no se comprenden completamente estas instrucciones de puesta a tierra, o si tiene dudas sobre si el compresor está puesto a tierra correctamente, haga que un electricista calificado controle la instalación.

**▲ PELIGRO: RIESGO DE DESCARGA ELÉCTRICA. UNA PUESTA A TIERRA INCORRECTA PUEDE PROVOCAR UNA DESCARGA ELÉCTRICA.**

- No modifique el enchufe provisto. Si no coincide con el tomacorriente disponible, un electricista calificado debe instalar un tomacorriente apropiado.
- Las reparaciones del cable o del enchufe deben ser realizadas por un electricista calificado.

## Cables prolongadores

Si se debe utilizar un cable prolongador, asegúrese de que sea:

- La extensión eléctrica de 3 conductores, tenga un enchufe de conexión a tierra de 3 hojas, y que exista un receptáculo que acepte el enchufe del producto.
- Esté en buenas condiciones.
- No más largo que 15,2 m (50 pies).
- Sea calibre 14 (AWG) o mayor. (La capacidad de los cables se incrementa a medida que su número ordinal decrece. También pueden usarse calibres 12 y 10 AWG. **NO USE 16 NI 18 AWG.**)

**AVISO:** Riesgo de daño a la propiedad. El uso de cables de extensión eléctrica originará una caída de tensión, lo que determinará

una pérdida de potencia del motor así como su recalentamiento. En lugar de utilizar un cable de extensión eléctrica, incremente el alcance de la manguera de aire dentro de la zona de trabajo, añadiéndole otro largo de manguera a su extremo. Conecte los largos adicionales de manguera de acuerdo a su necesidad.

## Voltaje y protección del circuito

Consulte el voltaje y los requisitos mínimos del circuito de derivación en la sección *Especificaciones de la Bomba y el Motor.*

**▲ ATENCIÓN:** Existe riesgo de sobrecalentamiento. Ciertos compresores de aire se pueden operar mediante un circuito de 15 A si se cumplen las siguientes condiciones.

- El suministro de voltaje al circuito debe cumplir con el Código de Electricidad Nacional.
- El circuito no se utiliza para cubrir ninguna otra necesidad de electricidad.
- Los cables prolongadores cumplen con las especificaciones.
- El circuito está equipado con un disyuntor de 15 A mínimo o un fusible de acción retardada de 15 A. **NOTA:** Si el compresor está conectado a un circuito protegido con fusibles, utilice únicamente fusibles de acción retardada. Los fusibles de acción retardada deben estar marcados "D" en Canadá y "T" en EE.UU.

Si no se puede cumplir alguna de las condiciones indicadas anteriormente, o si el funcionamiento del compresor provoca repetidas interrupciones de energía, puede ser necesario hacerlo funcionar con un circuito de 20 A. No es necesario cambiar el cable.

## Compatibilidad

Las herramientas neumáticas y los accesorios que funcionan con el compresor deben ser compatibles con productos a base de petróleo. Si sospecha que un material no es compatible con productos del petróleo se requiere un filtro de línea de aire que elimine la humedad

y el vapor de aceite en el aire comprimido.

**NOTA:** Utilice siempre un filtro de línea de aire para eliminar la humedad y el vapor de aceite al pulverizar pintura.

## Lugar

Coloque el compresor de aire en un área limpia, seca y bien ventilada a una distancia de al menos 30,5 cm (12 plug.) de la pared o cualquier obstrucción que interfieran con el flujo de aire. Mantenga el compresor alejado de áreas que tengan suciedad y/o humo volátil en la atmósfera. Estas impurezas puedan atascar el filtro de entrada y las válvulas, provocando un funcionamiento ineficiente.

La bomba y la cubierta del compresor de aire están diseñadas para permitir un enfriamiento correcto. Las aberturas de ventilación del compresor son necesarias para mantener la temperatura de operación correcta. No coloque trapos u otros recipientes sobre o cerca de estas aberturas.

Coloque el compresor de aire en una superficie plana apoyado en las patas de goma.

## CONSIDERACIONES SOBRE EL RUIDO

Consulte a las autoridades locales sobre los niveles de ruido aceptables en su zona. Para disminuir el ruido excesivo, utilice soportes antivibratorios o silenciadores, reubique la unidad o construya cerramientos completos o tabiques divisorios. Póngase en contacto con un centro de mantenimiento DEWALT.

## ELÉCTRICAS

Consulte todas las instrucciones de seguridad antes de utilizar la unidad. Observe las instrucciones de seguridad del cable prolongador, de ser necesario. Siempre mueva el interruptor de Encendido/Apagado (A) a la posición de Apagado (OFF) antes de quitar el enchufe del tomacorriente.

## TRANSPORTE

Al transportar el compresor en un vehículo, remolque, etc., asegúrese de que el tanque se haya drenado y que la unidad esté asegurada y colocada. Maneje con cuidado para evitar que la unidad se incline en el vehículo. El compresor o los elementos circundantes se pueden dañar si el compresor se inclina.

## TRASLADAR LA UNIDAD

Cuando transporte el compresor, tome el mango y llévelo tan cerca del cuerpo como sea posible.

**▲ ADVERTENCIA:** *Manténgase bien parado y sea cuidadoso cuando transporte el compresor para no perder el equilibrio.*

## PREPARACIÓN PARA EL USO

### Lista de control previa a la puesta en marcha (Fig. 1)

1. Asegúrese de que el interruptor On/Off (A) está en la posición OFF.
2. Enchufe el cable eléctrico en el receptáculo apropiado del circuito de derivación. Consulte **Voltaje y protección del circuito** en la sección *Instalación*.
3. Asegúrese de que el tanque de aire se haya drenado, consulte **Drenar el tanque de aire** en la sección *Mantenimiento*.
4. Asegúrese de que la válvula de drenaje (G) esté cerrada.
5. Asegúrese de que la válvula de seguridad (F) funcione correctamente, consulte **Controlar la válvula de seguridad** en la sección *Mantenimiento*.
6. Gire la perilla del regulador (D) en sentido contrario a las agujas del reloj hasta que esté completamente cerrada. Asegúrese de que el manómetro regulado marque 0 psi.
7. Inspeccione visualmente la manguera de aire, reemplácela si es necesario.
8. Conecte la manguera y los accesorios.

**⚠ ADVERTENCIA:** *Riesgo de operación insegura. Sostenga la manguera firmemente con las manos al instalarla o desconectarla para evitar la desconexión repentina de la manguera.*

**⚠ ADVERTENCIA:** *Riesgo de operación insegura. No utilice los accesorios dañados o usados.*

**⚠ ADVERTENCIA:** *Riesgo de explosión. Demasiada presión de aire produce peligro de estallido. Controle el valor nominal máximo de presión del fabricante para las herramientas y los accesorios neumáticos. La presión de salida del regulador nunca debe exceder el valor máximo de presión.*

## PROCEDIMIENTOS OPERATIVOS

**⚠ ADVERTENCIA:** *No opere esta unidad hasta que haya leído y comprendido este manual de instrucciones de seguridad, operación y mantenimiento.*

### Puesta en marcha (Fig. 1)

1. Siga la **Lista de control previa a la puesta en marcha** en la sección *Preparación para el uso*.
2. Mueva el botón de On/Off a la posición ON y permita que se acumule presión en el tanque. El motor se detendrá cuando la presión del tanque alcance **la presión** de corte.

**⚠ ATENCIÓN:** *Riesgo de operación insegura. El aire comprimido de la unidad puede contener condensación de agua. No pulverice aire no filtrado sobre un artículo que podría dañarse con la humedad. Algunos dispositivos o herramientas neumáticas pueden requerir aire filtrado. Lea las instrucciones del dispositivo o la herramienta neumática.*

3. Ajuste el regulador (D) en la configuración deseada. Consulte el punto **Regulador** en la sección *Características*.

### Apagado (Fig. 1)

- 1 Mueva el interruptor On/Off (A) hacia la posición OFF. **NOTA:** Si terminó de utilizar el compresor, siga los pasos 2 a 6.

**NOTA:** Cuando se apagó la unidad, es normal que se escuche un silbido breve que indica la salida de aire.

2. Gire la perilla del regulador (D) en sentido contrario a las agujas del reloj hasta que esté completamente cerrada. Asegúrese de que el manómetro regulado marque 0 psi.
3. Retire la manguera y los accesorios.

**⚠ ADVERTENCIA:** *Riesgo de operación insegura. Sostenga la manguera firmemente con las manos al instalarla o desconectarla para evitar la desconexión repentina de la manguera.*

4. Drene el tanque de aire, consulte **Drenar el tanque de aire** en la sección *Mantenimiento*. Asegúrese de que el manómetro regulado marque 0 psi.

**NOTA:** Siempre apague y desenchufe la unidad cuando no esté en uso.

**⚠ ADVERTENCIA:** *Riesgo de explosión. Drene el tanque de aire diariamente. El agua se condensará en el tanque de aire. Si no se drena, el agua corroerá y debilitará al tanque de aire provocando el riesgo de rotura del mismo.*

5. Deje enfriar el compresor.
6. Limpie el compresor de aire y guárdelo en un área segura, que no se congele.

## MANTENIMIENTO

Se deben seguir los siguientes procedimientos cuando se realicen tareas de mantenimiento o servicio en el compresor de aire.

1. Asegúrese de que el interruptor On/Off esté en la posición OFF.
2. Retire el enchufe del compresor de aire del tomacorriente.
3. Drene el tanque de aire.
4. Deje enfriar el compresor de aire antes de comenzar las tareas de mantenimiento.

**NOTA:** Todos los sistemas de aire comprimido contienen piezas de mantenimiento (por ejemplo, aceite, filtros, separadores) que se

reemplazan periódicamente. Estas piezas usadas pueden contener sustancias reguladas y se deben desechar conforme a las leyes y reglamentaciones locales, estatales y federales.

**NOTA:** Tome nota de las posiciones y ubicaciones de las piezas durante el desarmado para facilitar el reensamblaje.

**NOTE:** Cualquier tarea de mantenimiento no incluida en esta sección debe ser realizada por un centro de servicio de fábrica DEWALT o un centro de servicio autorizado DEWALT.

### Tabla de mantenimiento

Procedimiento	Antes de cada uso	Diariamente o después de cada uso	Remítase a la etiqueta de advertencia del tanque
Controle la válvula de seguridad	X		
Drene el tanque de aire		X	
El tanque debe ser dado de baja			X <sup>1</sup>
1 - Para mayor información, llame al 1-800-4-DEWALT (1-800-433-9258)			

### Controlar la válvula de seguridad

**⚠ ADVERTENCIA:** Riesgo de explosión. Si la válvula de seguridad no trabaja correctamente, puede haber sobrepresurización, provocando la rotura del tanque de aire o una explosión.

Antes de arrancar el compresor, tire del anillo de la válvula de seguridad para asegurarse de que la válvula de seguridad trabaja libremente. Si la válvula está atascada o no opera con facilidad, se la debe reemplazar con el mismo tipo de válvula.

### Cómo drenar el tanque (Fig. 1)

**⚠ ADVERTENCIA:** Riesgo de operación insegura. Los tanques de aire contienen aire de alta presión. Mantenga la cara y otras partes del cuerpo lejos de la salida del drenaje. Utilice anteojos de seguridad [(ANSI Z87.1(CAN/CSA Z94.3)], ya que al drenar se pueden desprender residuos hacia la cara.

**⚠ ADVERTENCIA:** Riesgo por ruidos. Utilice protección auditiva ANSI S12.6 (S3.19), ya que el ruido del flujo de aire es alto durante el drenaje.

**NOTA:** Todos los sistemas de aire comprimido generan condensación que se acumula en cualquier punto de drenaje (por ejemplo, tanques, filtro, posenfriadores, secadores). Esta condensación contiene aceite lubricante y/o sustancias que pueden estar reguladas y que se deben desechar conforme a las leyes y reglamentaciones locales, estatales y federales.

1. Asegúrese de que el interruptor On/Off esté en la posición OFF.
2. Gire la perilla del regulador contra el sentido del reloj para regular la presión de la salida a cero.
3. Remueva la herramienta neumática o el accesorio.
4. Tire del aro de la válvula de seguridad dejando purgar el aire del tanque hasta que este reduzca su presión aproximadamente a 20 psi. Suelte el aro de la válvula de seguridad.
5. Drene el agua contenida en el tanque de aire, abriendo la válvula de drenaje (G, sentido antihorario) ubicada en la base del tanque.

**⚠ ADVERTENCIA:** Riesgo de Explosión. Dentro del tanque se producirá condensación de agua. Si no drena, el agua lo corroerá y debilitará causando un riesgo de ruptura del tanque de aire.

**AVISO:** Riesgo de daño a la propiedad. Drene el agua del tanque de

aire puede contener aceite y óxido, lo que puede provocar manchas.

6. Una vez drenada el agua, cierre la válvula de drenaje (sentido horario). Ahora el compresor de aire podrá ser guardado.

**NOTA:** Si la válvula de drenaje fuera del tipo enchufe, elimine toda la presión de aire. La válvula podrá entonces ser extraída, limpiada y finalmente reinstalada.

## ACCESORIOS

Los accesorios que se recomiendan para la herramienta están disponibles para la compra en su distribuidor local o en el centro de mantenimiento autorizado.

**▲ ADVERTENCIA:** El uso de accesorios no recomendados para utilizar con esta herramienta puede resultar peligroso. Use solamente accesorios con una capacidad nominal igual o superior a la de la compresor de aire.

## Reparaciones

Para asegurar la SEGURIDAD y la CONFIABILIDAD del producto, las reparaciones, el mantenimiento y los ajustes deben ser realizados por un centro de servicio de fábrica DEWALT, un centro de servicio autorizado DEWalt u otro personal de mantenimiento calificado. Utilice siempre piezas de repuesto idénticas.

Para reparación y servicio de sus herramientas eléctricas, favor de dirigirse al Centro de Servicio más cercano

### CULIACAN, SIN

Bldv.Emiliano Zapata 5400-1 Poniente  
Col. San Rafael (667) 717 89 99

### GUADALAJARA, JAL

Av. La Paz #1779 - Col. Americana Sector Juárez (33) 3825 6978

### MEXICO, D.F.

Eje Central Lázaro Cárdenas No. 18  
Local D, Col. Obrera (55) 5588 9377

### MERIDA, YUC

Calle 63 #459-A - Col. Centro (999) 928 5038

### MONTERREY, N.L.

Av. Francisco I. Madero 831 Poniente - Col. Centro (818) 375 23 13

### PUEBLA, PUE

17 Norte #205 - Col. Centro (222) 246 3714

### QUERETARO, QRO

Av. San Roque 274 - Col. San Gregorio (442) 2 17 63 14

### SAN LUIS POTOSI, SLP

Av. Universidad 1525 - Col. San Luis (444) 814 2383

### TORREON, COAH

Bldv. Independencia, 96 Pte. - Col. Centro (871) 716 5265

### VERACRUZ, VER

Prolongación Díaz Mirón #4280 - Col. Remes (229) 921 7016

### VILLAHERMOSA, TAB

Constitución 516-A - Col. Centro (993) 312 5111

### PARA OTRAS LOCALIDADES:

Si se encuentra en México, por favor llame al (55) 5326 7100

Si se encuentra en U.S., por favor llame al

1-800-433-9258 (1-800 4-DEWALT)

Para servicio y ventas consulte  
"HERRAMIENTAS ELECTRICAS"  
en la sección amarilla.



## GLOSARIO

**CFM:** Pies cúbicos por minuto.

**PSI:** Libras por pulgada cuadrada; una unidad de medida de presión.

**SCFM:** pies cúbicos estándar por minuto; unidad de medida de suministro de aire.

**Certificación de código:** Los productos que tienen una o más de las indicaciones siguientes: UL<sup>®</sup>\*, CUL, CULUS, ETL<sup>®</sup>\*, CETL, CETLUS han sido evaluados por los laboratorios de seguridad independientes certificados de OSHA y cumplen los estándares de seguridad de cuya aplicación corresponda.



\* UL® es una marca registrada de Underwriters Laboratories y ETL® es una marca registrada de Electrical Testing Laboratories.

**Presión de arranque:** Mientras el motor está apagado, la presión del tanque de aire cae cuando utiliza un accesorio. Cuando la presión del tanque baja a determinado nivel el motor volverá a encenderse automáticamente. La presión baja en la cual el motor se vuelve a encender automáticamente se llama presión de arranque.

**Presión de corte:** Cuando se enciende o cuando comienza a funcionar un compresor de aire, comienza a elevarse la presión del aire en el tanque de aire. Se eleva hasta determinada presión antes de que el motor se apague automáticamente, protegiendo a su tanque de aire de una presión de aire mayor a su capacidad. La presión alta en la cual el motor se apaga se llama **presión** de corte.

**Circuito de derivación:** Es el circuito que lleva electricidad del tablero eléctrico al tomacorriente.

**Factor de trabajo:** Esta bomba del compresor de aire puede funcionar en forma continua. Sin embargo, para prolongar la vida útil del compresor de aire, se recomienda que se mantenga un promedio entre un 50% y un 75% de factor de trabajo, por lo que la bomba del compresor de aire no debe funcionar más de 30 a 45 minutos en una hora dada.

## **Guía de detección de problemas**

Esta sección proporciona una lista de las fallas que se presentan con mayor frecuencia, sus causas y las medidas correctivas correspondientes. El operador o el personal de mantenimiento pueden llevar a cabo algunas de estas acciones correctivas, pero es posible que otras necesiten la asistencia de un técnico DEWALT calificado o de su distribuidor.

<b>Problema</b>	<b>Código</b>
Presión excesiva en el tanque de aire: la válvula de seguridad salta .....	1, 2
Pérdidas de aire .....	3
Pérdidas de aire en el tanque de aire o en las soldaduras del tanque de aire .....	4
Pérdidas de aire entre el cabezal y la placa de la válvula .....	5
Pérdidas de aire de la válvula de seguridad.....	6
Ruido de golpeteo.....	6
La lectura de la presión en el manómetro regulado cae cuando se usa un accesorio.....	7
El compresor no suministra suficiente aire para operar los accesorios .....	8, 9, 10, 11, 12
La perilla del regulador tiene una pérdida constante de aire .....	13
El regulador no cierra la salida de aire .....	13
El motor no funciona.....	14, 15, 16, 17, 18, 19

## **Códigos de detección de problemas**

CÓDIGO	CAUSA POSIBLE	SOLUCIÓN POSIBLE
1	El interruptor de presión no apaga el motor cuando el compresor alcanza la presión de corte.	Ubique el interruptor On/Off en la posición OFF, si la unidad no se apaga comuníquese con un centro de servicio de fábrica DEWALT o con un centro de servicio autorizado DEWALT.
2	El valor de "corte" del interruptor de presión es demasiado alto	Comuníquese con un centro de servicio autorizado DEWALT.
3	Las conexiones de los tubos no están bien ajustadas.	Ajuste las conexiones en los lugares donde sienta escapes de aire. Controle las conexiones con una solución de agua jabonosa. <b>No ajuste demasiado.</b>
4	Tanque de aire defectuoso	Se debe reemplazar el tanque de aire. No repare la pérdida. <b>▲ ADVERTENCIA:</b> <i>Riesgo de explosión. No perfore, suelde ni modifique el tanque de aire o el mismo se debilitará. El tanque de aire se puede romper o explotar.</i>
5	Sellos de pérdidas	Comuníquese con un centro de servicio autorizado DEWALT.
6	Válvula de seguridad defectuosa	Opere la válvula de seguridad manualmente tirando del anillo. Si la válvula aún pierde, debe ser reemplazada.
7	El regulador no está correctamente ajustado para el uso de un accesorio	Es normal que se presente alguna caída de presión cuando se usa un accesorio, ajuste el regulador como se indica en <b>Regulador</b> en la sección <i>Características</i> si la caída es excesiva. <b>NOTA:</b> Ajuste la presión regulada bajo condiciones de flujo mientras se usa el accesorio.
8	Uso excesivo y prolongado de aire	Disminuya el uso de aire.
9	El compresor no es lo suficientemente grande para el accesorio	Controle los requisitos de aire del accesorio. Si es mayor que el flujo de aire o la presión provista por su compresor de aire, necesita un compresor más grande para operar el accesorio.
10	Agujero en la manguera de aire	Reemplace la manguera de aire.

CÓDIGO	CAUSA POSIBLE	SOLUCIÓN POSIBLE
11	Válvula de control restringida	Comuníquese con un centro de servicio autorizado DEWALT.
12	Pérdidas de aire	Ajuste las conexiones.
13	El regulador está dañado	Reemplácelo
14	Se activó el interruptor de sobrecarga del motor	Consulte <b>Sobrecarga del motor</b> en la sección <i>Características</i> .
15	El cable prolongador es de longitud o calibre incorrectos	Verifique el calibre del conductor y la longitud del cable adecuados. Consulte <b>Cables prolongadores</b> en la sección <i>Instalación</i> .
16	Conexiones eléctricas flojas	Comuníquese con un centro de servicio autorizado DEWALT.
17	Posible motor o capacitor de arranque defectuosos	Comuníquese con un centro de servicio autorizado DEWALT.
18	Fusible quemado, interruptor automático activado	<ol style="list-style-type: none"> <li>1. Controle si hay algún fusible quemado en la caja de fusibles y reemplácelo de ser necesario. Reinicie el interruptor automático. No utilice un fusible o un interruptor automático de valor mayor al especificado para su circuito de derivación en particular.</li> <li>2. Verifique si el fusible es correcto. Utilice solamente un fusible de acción retardada.</li> <li>3. Verifique si hay bajo voltaje y/o si el cable prolongador es el adecuado.</li> <li>4. Desconecte los otros artefactos eléctricos del circuito u opere el compresor sobre su propio circuito de derivación.</li> </ol>
19	La presión del tanque excede la <b>presión de arranque del interruptor</b> de presión	El motor arrancará en forma automática cuando la presión del tanque descienda por debajo de la <b>presión de arranque</b> del interruptor de presión.

## Définitions : Mesures de sécurité

Les définitions ci-dessous décrivent le niveau de risque de chaque pictogramme. Veuillez lire le manuel et être attentif à ces pictogrammes.

▲ **DANGER** : Indique une situation dangereuse imminente qui, si elle n'est pas évitée, **occasionnera** des blessures graves ou **la mort**.

▲ **AVERTISSEMENT** : Indique une situation dangereuse possible qui, si elle n'est pas évitée, **pourra occasionner des blessures graves ou la mort**.

▲ **MISE EN GARDE** : Indique une situation dangereuse possible qui, si elle n'est pas évitée, **pourra occasionner des blessures mineures ou légères**.

**AVIS** : Indique une pratique n'entraînant pas de blessures, mais si elle n'est pas évitée, **pourra entraîner des dommages matériels**.

▲ **AVERTISSEMENT** : Certaines poussières contiennent des produits chimiques reconnus par l'État de la Californie comme **cancérogènes** et pouvant entraîner des anomalies congénitales et d'autres problèmes liés aux fonctions reproductrices, tels que l'**amiante** et le **plomb** contenus dans les peintures au plomb.

## CONSERVER CES INSTRUCTIONS



### ▲ DANGER : RISQUE D'EXPLOSION OU D'INCENDIE

#### CE QUI PEUT SE PRODUIRE

- Il est normal de constater des étincelles produites par le moteur et le pressostat lors des contacts électriques.

#### COMMENT L'ÉVITER

- Toujours, faire fonctionner le compresseur dans un endroit bien aéré et absent de tous matériaux combustibles, essence ou vapeurs de solvants.
- Lors de la vaporisation de matériaux inflammables, déplacer le compresseur à une distance d'au moins 6,1 m (20 pi) de la zone de travail. Une rallonge de boyau peut être nécessaire.
- Ranger les matériaux inflammables dans un endroit sûr et loin du compresseur.

## Consignes de sécurité importantes

▲ **AVERTISSEMENT** : Ne pas faire fonctionner cet appareil sans avoir lu et compris ce manuel contenant les instructions de sécurité, de fonctionnement et d'entretien.

▲ **AVERTISSEMENT** : Ce produit contient des produits chimiques reconnus par l'État de la Californie comme étant **cancérogènes** et pouvant entraîner des anomalies congénitales ou d'autres problèmes liés aux fonctions reproductrices. Se laver les mains après toute manipulation.

- La restriction de toutes ouvertures dédiées à la ventilation du compresseur occasionnera une surchauffe et représente un risque d'incendie.

- Ne jamais placer d'objets contre ou sur le dessus du compresseur.
- Faire fonctionner le compresseur dans un endroit ouvert et à au moins 30,5 cm (12 po) de distance de tous les murs ou objets pouvant restreindre le débit d'air frais aux ouvertures de ventilation.
- Faire fonctionner le compresseur dans un endroit propre, sec et bien aéré. Ne pas faire fonctionner cet appareil à l'intérieur ou dans un endroit clos.

- Le fonctionnement non surveillé de cet appareil peut provoquer des blessures ou des dommages matériels. Ne pas laisser fonctionner le compresseur sans surveillance afin de réduire le risque d'incendie.

- Toujours, demeurer près de cet appareil lorsqu'il fonctionne.
- Toujours, débrancher ou éteindre l'appareil dès la fin de l'utilisation.



**▲ DANGER : RISQUE D'ASPHYXIE**

**CE QUI PEUT SE PRODUIRE**

**COMMENT L'ÉVITER**

- L'air comprimé provenant directement du compresseur n'est pas de l'air respirable. Le courant aérien peut contenir du monoxyde de carbone, des vapeurs toxiques ou des particules solides projetées par le réservoir d'air. La respiration de ces contaminants peut provoquer des blessures graves ou la mort.
- L'exposition aux produits chimiques contenus dans la poussière produite par des outils électriques utilisés pour sabler, scier, meuler, percer et autres activités reliées à la construction, peut être nocive.
- Les matériaux vaporisés comme la peinture, les solvants pour peinture, les décapants, les insecticides et les désherbants peuvent produire des vapeurs nocives et des poisons.

- Ne jamais utiliser l'air provenant directement du compresseur comme air respirable à insuffler à une personne. Le compresseur n'est pas équipé de filtres adéquats et d'équipement sécuritaire direct pour la consommation humaine.

- Travailler dans un endroit où l'air circule en diagonale. Lire et suivre les instructions de sécurité fournies sur l'étiquette ou la fiche santé-sécurité des matériaux à vaporiser. Toujours, porter un équipement de sécurité approuvé : Une protection respiratoire approuvée par la NIOSH/OSH ou un masque facial bien adapté au visage conçu pour l'utilisation spécifique à l'application.



**▲ AVERTISSEMENT : RISQUE DE RUPTURE**

**Réservoir d'air comprimé :** Le 26 février 2002, la U.S. Consumer Product Safety Commission (Commission de la sécurité des produits grand public des États-Unis) a publié le communiqué no 02-108 au sujet de la sécurité des réservoirs d'air comprimé :

La durée de vie utile des réservoirs d'air comprimé des compresseurs d'air est limitée. La durée de vie utile d'un réservoir dépend de plusieurs facteurs, lesquels comprennent les conditions de fonctionnement, les conditions ambiantes, les installations adéquates, les modifications sur le terrain et le niveau d'entretien. L'effet précis de ces facteurs influençant la durée de vie utile d'un réservoir d'air comprimé est difficile à prédire.

Si des procédures d'entretien adéquates ne sont pas respectées, de la rouille sur les parois internes du réservoir d'air comprimé se formera et pourra provoquer une rupture subite du réservoir et laisser échapper brutalement et soudainement l'air sous pression présentant ainsi un risque de blessures aux utilisateurs.

Le réservoir de votre compresseur d'air doit être mis hors service à la fin de l'année indiquée sur l'étiquette d'avertissement de votre réservoir d'air comprimé.

Les conditions suivantes peuvent provoquer une faiblesse du réservoir d'air comprimé et produire une explosion violente du réservoir d'air comprimé :

#### **CE QUI PEUT SE PRODUIRE**

- La vidange inadéquate du condensat contenu dans le réservoir d'air comprimé peut produire de la rouille et amincir l'acier du réservoir d'air comprimé.

#### **COMMENT L'ÉVITER**

- Vidanger quotidiennement le réservoir d'air comprimé ou après chaque utilisation. Si le réservoir d'air comprimé présente une faiblesse, le remplacer immédiatement par un réservoir d'air comprimé neuf ou utiliser un autre compresseur.

- Les modifications ou les tentatives de réparation du réservoir d'air comprimé.
- Le réservoir d'air comprimé et les accessoires ne doivent jamais être percés, soudés ou modifiés d'aucune façon. Ne jamais tenter de réparer un réservoir d'air comprimé endommagé ou ayant une fuite. Remplacer le réservoir défectueux par un réservoir neuf.
- Les modifications non autorisées à la soupape de sûreté ou à tous autres composants permettant le contrôle de la pression d'air du réservoir.
- Le réservoir d'air comprimé est conçu pour résister à des pressions de service précises. Ne jamais faire de réglages ou de substitutions de pièces visant à modifier les pressions de service établies en usine.

#### **Dispositifs additionnels et accessoires :**

- Le dépassement de la pression nominale des outils pneumatiques, des pistolets à peindre, des accessoires à air comprimé, les pneus et autres articles gonflables, peut provoquer leur explosion ou leur envolée et occasionner des blessures graves.
- Suivre les recommandations du fabricant d'équipement et ne jamais dépasser la pression nominale maximale permise des dispositifs additionnels. Ne jamais utiliser le compresseur pour gonfler des petits articles gonflables comme les jouets pour enfants, les ballons de football et de basketball, etc.

## Pneus:

- Le gonflage excessif des pneus peut occasionner des blessures graves et des dommages matériels.
- Utiliser un vérificateur de pression des pneus pour vérifier la pression des pneus avant chaque utilisation et pendant le gonflage des pneus; la pression adéquate est indiquée sur le flanc du pneu.

**NOTE :** Des réservoirs d'air comprimé, des compresseurs et tout autre équipement semblable peuvent gonfler très rapidement les pneus de petites dimensions. Régler la pression d'approvisionnement d'air du régulateur afin de ne pas excéder la pression nominale du pneu. Injecter de l'air par petits incréments et utiliser le vérificateur de pression des pneus pour éviter le gonflage excessif.



### ▲ AVERTISSEMENT : RISQUE D'ÉLECTROCUTION.

#### CE QUI PEUT SE PRODUIRE

- Ce compresseur d'air est alimenté à l'électricité. Tout comme pour les autres dispositifs alimentés à l'électricité, ce compresseur représente un risque d'électrocution s'il n'est pas utilisé correctement.
- Les tentatives de réparation effectuées par une personne non qualifiée représentent un risque d'électrocution mortelle ou des blessures graves.
- **Mise à la terre :** L'omission d'une mise à la terre de cet appareil peut provoquer des blessures graves ou une électrocution mortelle. Consulter les **Instructions de mise à la terre** au chapitre *Installation*.

#### COMMENT L'ÉVITER

- Ne jamais faire fonctionner le compresseur à l'extérieur s'il pleut ou en présence de conditions humides.
- Ne jamais faire fonctionner le compresseur sans ses couvercles de protection ou s'il est endommagé.
- Tout câblage électrique ou les réparations nécessaires à cet appareil doivent être faits conformément aux codes de l'électricité nationaux et locaux par un Centre de réparations DEWALT ou par un Centre de service autorisé DEWALT.
- S'assurer que le circuit électrique sur lequel sera branché le compresseur d'air est équipé d'une mise à la terre fonctionnelle, qu'il possède la tension suffisante ainsi qu'une protection par fusible fonctionnelle.



### **▲ AVERTISSEMENT : RISQUE D'ENVOI DES OBJETS**

#### **CE QUI PEUT SE PRODUIRE**

- Le courant aérien produit par le compresseur d'air peut endommager les tissus souples de la peau et projeter de la saleté, des éclats, des particules libres et de petits objets à une grande vitesse et occasionner des dommages matériels ou des blessures.

#### **COMMENT L'ÉVITER**

- Toujours, porter un équipement de sécurité approuvé. Protection oculaire avec écrans latéraux approuvée par la AINSI Z87.1 (CAN/CSA Z94.3) pour l'utilisation d'un compresseur.
- Ne jamais pointer aucune buse ou aucun vaporiseur vers les parties de son corps ou celui d'autres personnes ou animaux.
- Toujours, éteindre le compresseur et évacuer la pression du boyau d'air et du réservoir d'air comprimé avant d'en faire l'entretien, d'y fixer des outils ou des accessoires.



### **▲ AVERTISSEMENT : RISQUE DE SURFACES CHAUDES**

#### **CE QUI PEUT SE PRODUIRE**

- Le toucher d'une pièce métallique comme la tête du compresseur, la tête et l'échappement du moteur et les tubulures de sortie peut occasionner des brûlures graves.

#### **COMMENT L'ÉVITER**

- Ne jamais toucher aucune partie métallique exposée du compresseur pendant ou immédiatement après son fonctionnement. Le compresseur restera chaud pendant plusieurs minutes suivant son fonctionnement.
- Ne pas contourner les flasques ou ne pas procéder à l'entretien de l'appareil sans le laisser refroidir.



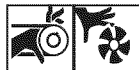

**⚠ AVERTISSEMENT : RISQUE DES PIÈCES MOBILES**

**CE QUI PEUT SE PRODUIRE**

- Le contact du corps ou des vêtements avec les pièces mobiles comme la poulie, le volant de moteur et la courroie peut occasionner des blessures graves.

**COMMENT L'ÉVITER**

- Ne jamais faire fonctionner le compresseur si les protecteurs ou couvercles sont endommagés ou absents.
- Garder les cheveux, vêtements et gants éloignés des pièces mobiles. Les vêtements lâches, les bijoux ou les cheveux longs peuvent se coincer entre les pièces mobiles.
- Les événements d'aération peuvent dissimuler des pièces mobiles et doivent également être évités.

- Essayer de faire fonctionner un compresseur avec des pièces endommagées ou absentes ou une tentative de réparation du compresseur alors que les flasques sont retirés peut vous exposer aux pièces mobiles et provoquer des blessures graves.

- Toutes les réparations nécessaires à cet appareil doivent être faites par un Centre de réparations } DEWALT ou par un Centre de service autorisé DeWALT.



**⚠ AVERTISSEMENT : RISQUE DE FONCTIONNEMENT NON SÉCURITAIRE**

**CE QUI PEUT SE PRODUIRE**

**COMMENT L'ÉVITER**

- Un fonctionnement non sécuritaire de ce compresseur d'air peut occasionner des blessures graves ou la mort, pour l'utilisateur et les autres personnes.
- Relire et comprendre toutes les instructions et tous les avertissements de ce manuel.
- Se familiariser avec le fonctionnement et les commandes du compresseur d'air.
- Éloigner toutes personnes, tous les animaux et les obstacles de la zone de travail.
- Maintenir les enfants hors de la portée du compresseur en tout temps.
- Ne pas faire fonctionner cet appareil si l'on est fatigué ou après avoir bu de l'alcool ou consommé des drogues. Rester alerte en tout temps.
- Ne jamais modifier les caractéristiques de sécurité de cet appareil.
- Installer un extincteur dans la zone de travail.
- Ne jamais faire fonctionner l'appareil si des pièces sont manquantes, brisées ou non autorisées.
- Ne jamais se tenir debout sur le compresseur



### ⚠ **AVERTISSEMENT : RISQUE DE CHUTE**

#### **CE QUI PEUT SE PRODUIRE**

- Un compresseur portatif installé sur une table, un établi ou un toit peut tomber et endommager ce dernier et provoquer des blessures graves ou mortelles à l'opérateur.

#### **COMMENT L'ÉVITER**

- Toujours, faire fonctionner le compresseur dans une position sûre et stable pour prévenir un mouvement accidentel de l'appareil. Ne jamais faire fonctionner un compresseur installé sur un toit ou toute autre position élevée. Utiliser une rallonge de boyau pour atteindre les endroits élevés.



### ⚠ **ATTENTION : RISQUE ASSOCIÉ AU BRUIT**

#### **CE QUI PEUT SE PRODUIRE**

- Le bruit émis par cet appareil peut contribuer à la perte auditive lorsqu'utilisé dans certaines conditions et durées d'utilisation.

#### **COMMENT L'ÉVITER**

- Toujours, porter un équipement de protection auditive pendant l'utilisation.

## Compresseur d'air DWFP55120

- A. Interrupteur marche (I)/arrêt (O)    E. Soupape de sûreté  
B. Manomètre du réservoir            F. Robinet de vidange  
C. Manomètre de pression de sortie    G. Clapet antiretour  
D. Régulateur                                H. Sortie d'air (filetage conique femelle de 6,35 mm [1/4 po])

### Fiche technique du moteur et de la pompe

Moteur universel sans entretien

Tension : Simple, 120 V

Exigence minimale du circuit terminal : 15 A

Type de fusible : Temporisée

### Fiche technique

MODÈLE	DWFP55120
CAPACITÉ DU RÉSERVOIR D'AIR COMPRIMÉ	11,4 l (3 gal)
PRESSIION DE REMONTÉE APPROX.	723,9 kPa (105 lb/po)
PRESSIION DE DESCENTE APPROX.	930,7 kPa (150 lb/po)
M3/MIN STD (PI3/MIN STD)* @ 620,5 KPA (90 LB/PO)	1.8

ILL. 1

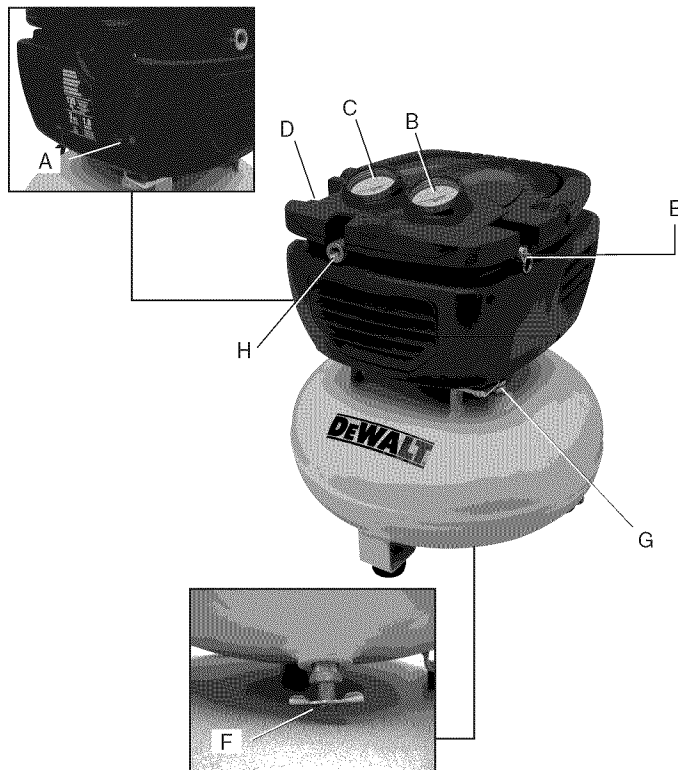

## CONSERVER CES INSTRUCTIONS POUR LA CONSULTATION ULTÉRIEURE

### CARACTÉRISTIQUES

#### INTERRUPTEUR MARCHÉ (I)/ARRÊT (O)

Positionner cet interrupteur (A) en position de marche (ON) pour permettre une alimentation automatique du pressostat et à la position d'arrêt (OFF) pour éteindre l'appareil à la fin de chaque utilisation.

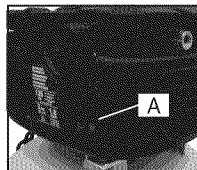

#### PRESSOSTAT (NON ILLUSTRÉ)

Le pressostat démarre automatiquement le moteur lorsque la pression d'air du réservoir s'établit en deçà de la pression de **remontée** établie en usine. Il arrête le moteur lorsque la pression du réservoir d'air comprimé atteint la pression de **descente** établie en usine.

#### SOUPAPE DE SÛRETÉ

Si le pressostat n'arrête pas le compresseur d'air à la pression de descente donnée, la soupape de sûreté (E) protégera le compresseur contre la pression élevée en s'ouvrant à la pression établie en usine (légèrement supérieure au réglage de descente du pressostat).

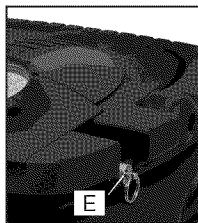

#### CLAPET ANTIRETOUR

Lorsque le compresseur fonctionne, le clapet antiretour (G) est ouvert, laissant pénétrer l'air comprimé dans le réservoir. Lorsque le compresseur atteint la pression de descente, le clapet antiretour se ferme, pour permettre le maintien de la pression d'air à l'intérieur du réservoir d'air comprimé.



#### MANOMÈTRE DU RÉSERVOIR

Le manomètre du réservoir (B) indique la pression d'air de réserve dans le réservoir.

#### MANOMÈTRE DE PRESSION DE SORTIE

Le manomètre de pression de sortie (C) indique la pression d'air disponible à la sortie du régulateur. La pression est contrôlée par le régulateur et est toujours moindre ou égale à la pression du réservoir.

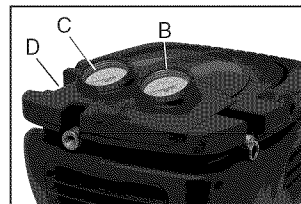

#### RÉGULATEUR

Le régulateur (D) contrôle la pression d'air indiquée au manomètre de pression de sortie. Tourner le bouton du régulateur vers la droite pour augmenter la pression ou vers la gauche pour diminuer la pression.

#### ROBINET DE VIDANGE

Le robinet de vidange (F) est situé à la base du compresseur d'air et est utilisé pour vider la condensation à la fin de chaque utilisation. Consulter **Vidange du réservoir d'air comprimé** au chapitre *Entretien*.

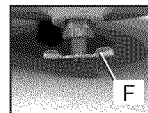

## SYSTÈME DE REFROIDISSEMENT

Ce compresseur est équipé d'un système de refroidissement à conception évoluée. Il est normal que le ventilateur souffle de l'air en grande quantité par les événements d'aération. Le système de refroidissement fonctionne lorsque l'air est expulsé.

## POMPE DU COMPRESSEUR D'AIR

La pompe comprime l'air dans le réservoir d'air comprimé. L'air de service n'est pas disponible tant que le compresseur n'a pas élevé la pression d'air au-delà de la pression nécessaire à la sortie d'air.

## PROTECTION CONTRE LES SURCHARGES DU MOTEUR (NON ILLUSTRÉ)

Le moteur est équipé d'un dispositif de protection contre les surcharges thermiques. Si le moteur surchauffe, peu importe la cause, le dispositif de protection contre les surcharges éteindra le moteur. Le moteur doit refroidir avant de le redémarrer.

## REDÉMARRAGE :

1. Positionner l'interrupteur de marche/arrêt à « O » (arrêt) et débrancher l'appareil.
2. Laisser refroidir le moteur.
3. Brancher la fiche du cordon dans la prise de courant du circuit terminal approprié.
4. Positionner l'interrupteur de marche/arrêt à « I » (marche).

## ASSEMBLAGE

### CONTENU DE L'EMBALLAGE

- 1 - Compresseur d'air
- 1 - Boyau d'air
- 1 - Raccord de gonflage femelle pour pneu
- 1 - Trousse de gonflage

## OUTILS NÉCESSAIRES POUR L'ASSEMBLAGE

- 1 - Clé à ouverture variable

### DÉBALLAGE :

Sortir l'appareil de l'emballage et jeter tous les matériaux d'emballage. **REMARQUE :** Conserver tous les sacs de pièces.

### ASSEMBLAGE DU BOYAU

1. S'assurer que la pression du manomètre du régulateur est à 0.
2. Raccorder le boyau à la sortie d'air. (H)

### ASSEMBLAGE DES ACCESSOIRES (ILL. 2)

**▲ WARNING:** Éteindre et débrancher l'appareil de la source d'alimentation avant d'installer ou de retirer des accessoires, avant de faire les réglages ou des réparations afin de réduire le risque de blessure. Un démarrage accidentel peut occasionner des blessures. Choisir l'accessoire dont vous avez besoin.

**REMARQUE :** Appliquer un ruban d'étanchéité sur les filets exposés des raccords.

### Assemblage du raccord de gonflage femelle pour pneu

1. S'assurer que la pression du manomètre du régulateur est à 0.
2. Installer le raccord de gonflage femelle pour pneu et serrer fermement en utilisant les clés.

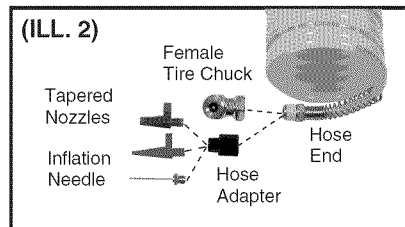

## Assemblage des autres accessoires

1. S'assurer que la pression du manomètre du régulateur est à 0.
2. Installer l'adaptateur de boyau au boyau.
3. Choisir l'accessoire dont vous avez besoin. Installer les buses coniques, aiguille ou l'adaptateur de gonflage/dégonflage sur l'adaptateur de boyau.

## Instructions pour la mise à la terre

**⚠ AVERTISSEMENT :** *Risque d'électrocution. La mise à la terre permet de réduire le risque d'électrocution à l'aide d'un fil qui dirige le courant électrique vers une masse. Le compresseur d'air doit être correctement mis à la terre.*

Le compresseur d'air portatif est équipé d'un cordon comportant un conducteur de terre et d'une prise de mise à la terre.

- 1.. La fiche du cordon d'alimentation (J) de ce compresseur est dotée d'une lame de mise à la terre (L). Cette fiche **DOIT** être utilisée avec une prise avec mise à la terre (K).

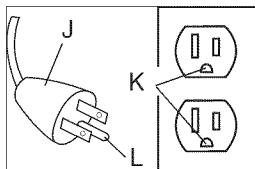

**IMPORTANT :** La prise qui sera utilisée doit être installée et comporter une mise à la terre conforme à tous les règlements et codes locaux.

- 2.. S'assurer que la prise à utiliser comporte la même configuration que la fiche avec mise à la terre. **NE PAS UTILISER D'ADAPTATEUR**
- 3.. Inspectez la fiche et la prise avant chaque utilisation. Ne pas utiliser la fiche ou la prise si elles semblent endommagées.
- 4.. Faire vérifier l'installation par un électricien qualifié si vous ne comprenez pas toutes ces instructions de mise à la terre ou si vous doutez de la mise à la terre adéquate du compresseur.

**⚠ DANGER :** *RISQUE D'ÉLECTROCUTION. UNE MISE À LA TERRE INADÉQUATE PEUT PROVOQUER UNE ÉLECTROCUTION.*

- *Ne pas modifier la fiche fournie avec l'appareil. Si celle-ci ne s'introduit pas correctement dans la prise, faire installer une prise adéquate par un technicien qualifié.*
- *Les réparations du cordon et de la fiche DOIVENT être faites par un électricien qualifié.*

## Rallonges

Si une rallonge doit être utilisée, s'assurer que :

- la rallonge est fabriquée de trois fils et dotée d'une fiche à trois lames et que la prise comporte 3 fentes qui acceptera la fiche de l'appareil
  - et est en bon état
  - et dont la longueur est inférieure à 15,2 m (50pi)
- le calibre américain de fil est de 14 ou plus. (La dimension du câble augmente alors que le chiffre du calibre décroît. Les calibres américains de fil no 12 et 10 peuvent également être utilisés. **NE PAS UTILISER LES CALIBRES AMÉRICAINS DE FIL NO 16 OU 18).**

**AVIS :** *Risque de dégâts matériels. L'utilisation d'une rallonge produira une chute de tension qui entraînera une perte de puissance au moteur ainsi qu'une surchauffe. Au lieu d'utiliser une rallonge électrique, augmentez plutôt la longueur du boyau d'air en connectant un autre boyau à l'extrémité. Connectez des boyaux supplémentaires au besoin.*

## Protection du circuit et de la tension

Consulter les **Exigences de tension et de connexion minimales du circuit**

terminal au chapitre *Fiche technique du moteur et de la pompe*.

**▲ ATTENTION** : Risques de surchauffe. Certains compresseurs d'air peuvent fonctionner sur un circuit de 15 ampères si les conditions suivantes sont respectées.

- La tension fournie au circuit doit répondre au Code national de l'électricité.
- Le circuit ne doit pas alimenter d'autres besoins en électricité.
- Les rallonges doivent être conformes aux spécifications.
- Le circuit est doté d'un disjoncteur de 15 ampères ou d'un fusible temporisé de 15 ampères. **REMARQUE** : Si le compresseur est branché à un circuit protégé par des fusibles, n'utiliser que des fusibles temporisés. Les fusibles temporisés sont marqués par la lettre « D » au Canada et la lettre « T » aux États-Unis.

Si l'une des conditions ci-dessus ne peut être remplie, ou si le fonctionnement du compresseur occasionne fréquemment des pannes de courant, il faudra peut-être faire fonctionner le compresseur sur un circuit de 20 ampères. Il n'est pas nécessaire de changer le cordon.

## Compatibilité

Les outils et les accessoires pneumatiques utilisés avec le compresseur doivent être compatibles avec des produits à base de pétrole. Si vous soupçonnez qu'un matériau n'est pas compatible avec des produits à base de pétrole, il faudra installer un filtre d'air pour éliminer l'humidité et la vapeur d'huile du compresseur d'air.

**NOTE** : Toujours, utiliser un filtre d'air pour éliminer l'humidité et la vapeur d'huile pendant la vaporisation de peinture.

## Emplacement

Placer le compresseur d'air dans un endroit propre, sec et bien aéré et à au moins 30,5 cm (12 po) de distance de tous les murs ou objets

pouvant restreindre le débit d'air frais aux ouvertures de ventilation. Éloigner le compresseur des endroits renfermant des poussières et/ou des vapeurs volatiles dans l'atmosphère. Ces impuretés peuvent obstruer l'adduction d'air au filtre et des soupapes et nuire au rendement du compresseur.

La pompe du compresseur d'air et le flasque sont conçus pour permettre un refroidissement efficace. Les ouvertures de ventilation du compresseur sont nécessaires afin de maintenir une température de service adéquate. Ne pas déposer de chiffons ou autres contenants sur ou près de ces ouvertures.

Déposer le compresseur d'air sur une surface plane et sur ces pattes de caoutchouc.

## CONSIDÉRATIONS POUR LE BRUIT

Consulter les autorités locales pour obtenir des renseignements au sujet des niveaux de bruit acceptables dans votre région. Utiliser des dispositifs antivibration ou des silencieux, déplacer l'appareil ou construire des enceintes complètes ou des murs déflecteurs pour réduire le bruit excessif. Communiquer avec le Centre de service DEWALT

## EXIGENCES ÉLECTRIQUES

Consulter toutes les instructions de sécurité avant d'utiliser l'appareil. Respecter les instructions de sécurité pour la rallonge, si nécessaire. Toujours, positionner l'interrupteur de marche/arrêt (A) à la position d'arrêt (OFF) avant de débrancher la fiche de la prise de courant.

## TRANSPORT

S'assurer que le réservoir est vidangé et que l'appareil est sécuritaire avant de le transporter dans un véhicule, une remorque, etc. Soyez prudent au volant pour éviter le basculement de l'appareil hors du véhicule. Des dommages au compresseur et aux articles

environnants peuvent survenir si le compresseur est basculé.

## DÉPLACEMENT

Pour déplacer le compresseur, tenir la poignée et transporter le compresseur le plus près possible du corps.

**▲ AVERTISSEMENT** : *Risque de fonctionnement non sécuritaire. Assurer une bonne posture et soyez prudent lorsque l'on transporte le compresseur pour éviter la perte d'équilibre.*

## PRÉPARATIFS AVANT L'UTILISATION

### Liste de vérifications avant le démarrage (III. 1)

- 1.. S'assurer que l'interrupteur de marche/arrêt (A) est à la position d'arrêt (OFF).
- 2..Brancher le cordon dans la prise du circuit terminal approprié. Consulter **Protection du circuit et de la tension** au chapitre *Installation*.
- 3.. S'assurer que l'air du réservoir est évacué correctement, consulter **Vidange du réservoir d'air comprimé** au chapitre *Entretien*.
- 4.. S'assurer que le robinet de vidange (G) est fermé.
- 5.. S'assurer que la soupape de sûreté (F) fonctionne correctement, consulter **Vérification de la soupape de sûreté** au chapitre *Entretien*.
- 6.. Tourner le bouton du régulateur (D) vers la gauche jusqu'à ce qu'il soit complètement fermé. S'assurer que la pression du manomètre du régulateur est à 0.
- 7.. Faire une inspection visuelle du boyau d'air et le remplacer si nécessaire.
- 8.. Raccorder le boyau et les accessoires.

**▲ AVERTISSEMENT** : *Risque de fonctionnement non sécuritaire. Tenir fermement le boyau d'air dans la main lors du raccordement ou de son débranchement pour éviter le fouettement du boyau.*

**▲ AVERTISSEMENT** : *Risque de fonctionnement non sécuritaire. Ne pas utiliser d'accessoires endommagés ou usés.*

**▲ AVERTISSEMENT** : **RISQUE DE RUPTURE.** *Une trop grande pression d'air provoque un dangereux risque d'éclatement. Vérifier la capacité de pression maximale du fabricant d'outils et d'accessoires pneumatiques. La pression de sortie au régulateur ne doit jamais excéder la pression nominale maximale.*

## PROCÉDURES DE FONCTIONNEMENT

**▲ AVERTISSEMENT** : *Ne pas faire fonctionner cet appareil sans avoir lu et compris ce manuel contenant les instructions de sécurité, de fonctionnement et d'entretien.*

### Démarrage (III. 1)

1. Utiliser la **Liste de vérifications avant le démarrage** au chapitre *Préparatifs avant l'utilisation*.
2. Déplacer l'interrupteur de marche/arrêt à la position de marche (ON) et laisser bâtir la pression dans le réservoir. Le moteur s'arrêtera lorsque la pression de **descente** sera atteinte.

**▲ Attention** : *Risque de fonctionnement non sécuritaire. L'air comprimé de l'appareil renferme du condensat. Ne pas vaporiser d'air non filtré vers des articles pouvant être endommagés par l'humidité. L'air projeté de certains outils ou dispositifs pneumatiques peuvent demander de l'air filtré. Lire les instructions de l'outil ou du dispositif pneumatique.*

3. Régler le régulateur (D) au niveau désiré. Consulter **Régulateur** au chapitre *Caractéristiques*.

### Arrêt (III. 1)

1. Déplacer l'interrupteur de marche/arrêt (A) à la position d'arrêt (OFF). **REMARQUE** : Suivre les étapes 2 à 6 lorsque l'utilisation du compresseur est terminée.

**NOTE** : Au moment où l'appareil est éteint, il est normal d'entendre



un sifflement court produit par l'évacuation de l'air.

2. Tourner le bouton du régulateur (D) vers la gauche jusqu'à ce qu'il soit complètement fermé. S'assurer que la pression du manomètre du régulateur est à 0.
3. Débrancher le boyau et l'accessoire.

**NOTE** : Toujours, éteindre et débrancher l'appareil dès la fin de l'utilisation.

**▲ AVERTISSEMENT** : *Risque de fonctionnement non sécuritaire. Tenir fermement le boyau d'air dans la main lors du raccordement ou de son débranchement pour éviter le fouettement du boyau.*

4. Vidanger le réservoir d'air comprimé, consulter **Vidange du réservoir d'air comprimé** au chapitre *Entretien*. S'assurer que la pression du manomètre du régulateur est à 0.

**▲ AVERTISSEMENT** : **RISQUE DE RUPTURE**. *Vidanger quotidiennement le réservoir d'air comprimé. Le condensat s'accumule dans le réservoir d'air comprimé. Si l'eau du réservoir n'est pas vidangé, celle-ci pourra rouiller et affaiblir le réservoir d'air comprimé et éventuellement provoquer la rupture du réservoir d'air comprimé.*

5. Laisser refroidir le compresseur.
6. Essuyer pour nettoyer le compresseur d'air et le ranger dans un endroit sûr et à l'abri du gel.

## ENTRETIEN

Les procédures suivantes doivent être respectées au moment de l'entretien ou de la réparation du compresseur d'air.

1. S'assurer que l'interrupteur de marche/arrêt est à la position d'arrêt (OFF).
2. Débrancher la fiche du compresseur d'air de la prise de courant.
3. Vidanger le réservoir.
4. Laisser refroidir le compresseur avant de commencer l'entretien.

**NOTE** : Tous les systèmes d'air comprimé renferment des pièces à entretenir, comme de l'huile, des filtres et des séparateurs, qui doivent être remplacés périodiquement. Ces pièces usagées peuvent contenir des substances réglementées et doivent être jetées conformément aux lois et règlements locaux, provinciaux ou fédéraux.

**NOTE** : Remarquer attentivement les positions et emplacements de ces pièces pendant le démontage pour faciliter leurs remontages.

**NOTE** : Toutes les réparations non décrites dans ce chapitre doivent être faites par un Centre de réparations DEWALT ou un Centre de service autorisé DEWALT.

## Tableau d'entretien

Procédure	Avant chaque utilisation	Après chaque utilisation ou chaque jour	Lire l'étiquette d'avertissement sur le réservoir
Vérifier la soupape de sûreté	X		
Vidanger le réservoir d'air comprimé		X	
Retirer le réservoir du service			X <sup>1</sup>
1- Appeler au 1-800-4-DEWALT (1-800-433-9258) pour obtenir plus d'information.			

## Vérification de la soupape de sûreté

**▲ AVERTISSEMENT** : **RISQUE DE RUPTURE**. *Si la soupape de sûreté ne fonctionne pas correctement, une surpressurisation peut survenir et causer la rupture ou l'explosion du réservoir d'air comprimé.*

Avant de démarrer le moteur, tirer l'anneau de la soupape de sûreté pour s'assurer que la soupape fonctionne librement. Si la soupape de sûreté ne fonctionne pas correctement, cette dernière doit être remplacée par une soupape de catégorie semblable.

## **Pour vidanger le réservoir**

**⚠ AVERTISSEMENT :** *Risque de fonctionnement non sécuritaire. Risque associé au bruit. Les réservoirs d'air comprimé renferment de l'air pressurisé. Éloigner le visage et les autres parties du corps de la sortie de drain. Utiliser une protection oculaire conforme à la norme ANSI Z87.1 (CAN/CSA Z94.3) lors de l'évacuation pour éviter que des débris ne soit projeté vers le visage.*

**⚠ AVERTISSEMENT :** *Risque associé au bruit. Utiliser un protecteur auditif (ANSI S12.6 [S3.19]), car le niveau de bruit du débit d'air est très élevé lors de l'évacuation.*

**NOTE :** Tous les systèmes d'air comprimé produisent du condensat qui s'accumule sous tous les points d'évacuation comme dans les réservoirs, filtres, refroidisseurs finaux et les sècheurs. Ce condensat renferme de l'huile de graissage et des substances pouvant être réglementées et qui doivent être jetées conformément aux lois et règlements locaux, provinciaux et fédéraux.

1. S'assurer que l'interrupteur de marche/arrêt est à la position d'arrêt (OFF).
2. Tourner le bouton du régulateur vers la gauche pour régler la sortie de pression à zéro.
3. Débrancher l'outil ou l'accessoire pneumatique.
4. Tirer l'anneau de la soupape de sûreté pour permettre la purge de l'air du réservoir jusqu'à ce que la pression du réservoir atteigne environ 138 kPa (20 lb-po). Relâcher l'anneau de la soupape de sûreté.
5. Vidanger l'eau du réservoir d'air comprimé en ouvrant la soupape de vidange (G) située au bas du réservoir.

**⚠ AVERTISSEMENT :** *RISQUE DE RUPTURE. L'eau se condense dans le réservoir d'air comprimé. Si l'eau du réservoir n'est pas vidangé, celle-ci pourra rouiller et affaiblir le réservoir d'air comprimé et éventuellement provoquer la rupture du réservoir d'air comprimé.*

**AVIS :** *Risque de dommages matériels. L'eau vidangée du réservoir d'air comprimé renferme de l'huile et de la rouille qui peuvent causer des taches.*

6. Fermer la soupape de vidange après avoir évacuer l'eau. Le compresseur d'air est prêt pour le rangement.

**NOTE :** Évacuer toute la pression d'air si la soupape de vidange est obstruée. La soupape peut être enlevée, nettoyée puis réinstallée.

## **ACCESSOIRES**

Les accessoires recommandés pour l'utilisation avec cet outil sont en vente chez un détaillant local ou un Centre de service autorisé.

**⚠ AVERTISSEMENT :** *L'utilisation d'autres accessoires non recommandés pour l'utilisation avec cet outil représente un risque. Utiliser uniquement les accessoires dont les caractéristiques nominales sont égales ou plus élevées que celles du compresseur d'air.*

## **Réparations**

Pour assurer la SÉCURITÉ et la FIABILITÉ du produit, les réparations, l'entretien et les ajustements doivent être faits par un Centre de réparations DEWALT, un Centre de service autorisé DEWALT ou une personne qualifiée. Utiliser toujours des pièces de rechange identiques.

## **GLOSSAIRE**

**m<sup>3</sup>/min (pi<sup>3</sup>/min) :** mètre (pied) cube par minute.

**m<sup>3</sup>/min std (pi<sup>3</sup>/min std) :** mètre (pied) cube standard par minute une unité de mesure servant à calculer la quantité de gaz qui s'écoule par minute.

**kPA (psi) :** kilopascal (livre au pouce carré); une unité de mesure pour la pression.

**Code de certification :** Produits portant l'une ou plusieurs des marques suivantes :UL®\*, CUL, CULUS, ETL®\*, CETL, CETLUS ont été évaluées par des laboratoires de sécurité par la OSHA et répondent aux normes de sécurité en vigueur.

\* UL® est une marque déposée de Underwriters Laboratories et ETL® est une marque déposée de Electrical Testing Laboratories.

**Pression de remontée :** Alors que le moteur est éteint, la pression d'air du réservoir s'abaisse pendant l'utilisation d'un accessoire. Le moteur redémarre automatiquement lorsque la pression du réservoir atteint un certain niveau de basse pression. Le niveau de faible pression à laquelle le moteur redémarre se nomme la pression de **remontée**.

**Pression de descente :** Lorsque le compresseur d'air démarre et commence à fonctionner, la pression d'air du réservoir commence à se bâtir. La pression se bâtir jusqu'à un certain niveau d'élévation de pression avant que le moteur ne s'arrête automatiquement pour conserver la pression du réservoir d'air comprimé à une pression plus élevée que sa capacité. L'élévation de pression à laquelle le moteur s'arrête se nomme la pression de **descente**.

**Circuit terminal :** Le circuit acheminant l'électricité au tableau de distribution de la prise de courant.

**Cycle de service :** La pompe de ce compresseur d'air est apte à un fonctionnement continu. Toutefois, il est recommandé de maintenir un cycle de service moyen de 50 à 75 % afin de prolonger la durée de vie du compresseur;donc, la pompe du compresseur d'air ne devrait pas fonctionner plus de 30 à 45 minutes par heure.

## **Guide de dépannage**

Ce chapitre offre une liste des défauts les plus fréquentes, leurs causes et les mesures correctives. L'opérateur ou le personnel d'entretien peuvent effectuer quelques mesures correctives alors que d'autres peuvent demander l'aide d'un technicien qualifié de DEWALT ou du détaillant.

<b>Code du</b>	<b>problème</b>
Pression excessive du réservoir d'air comprimé - soulèvement de la soupape de sûreté .....	1, 2
Fuite d'air .....	3
Fuite d'air du réservoir d'air comprimé ou par les soudures du réservoir d'air comprimé .....	4
Fuite d'air entre la tête et la plaque porte-clapet.....	5
Fuite d'air par la soupape de sûreté.....	6
Bruit de cognement .....	6
Lecture de pression du manomètre de pression régulée qui s'abaisse lorsque l'accessoire est utilisé	7
Le compresseur ne fournit pas suffisamment d'air pour faire fonctionner l'accessoire.....	8, 9, 10, 11, 12

Fuite continue d'air du bouton du régulateur .....	13
Le régulateur ne ferme pas la sortie d'air.....	13
Le moteur ne fonctionne pas.....	14, 15, 16, 17, 18, 19

### **Codes de dépannage**

<b>CODE</b>	<b>CAUSE POSSIBLE</b>	<b>SOLUTION POSSIBLE</b>
1	Le pressostat n'éteint pas le moteur lorsque le compresseur atteint la pression de descente.	Positionner l'interrupteur de marche/arrêt à OFF (arrêt); communiquer avec un Centre de réparations DEWALT ou un Centre de service autorisé DEWALT .
2	Pression de descente du pressostat trop élevée	Communiquer avec un Centre de réparations DEWALT ou un Centre de service autorisé DEWALT.
3	Les adaptateurs de boyau ne sont pas assez serrés	Serrer les adaptateurs là où l'on entend l'air s'échapper. Vérifier les adaptateurs avec une solution d'eau savonneuse. <b>Éviter le serrage excessif.</b>
4	Réservoir d'air comprimé défectueux.	Le réservoir d'air comprimé doit être remplacé. Ne pas réparer la fuite. <b>⚠ AVERTISSEMENT : RISQUE DE RUPTURE.</b> Ne pas percer, souder ou modifier d'aucune manière le réservoir d'air comprimé pour éviter son affaiblissement. Le réservoir d'air comprimé peut se rompre ou exploser.
5	Joints d'étanchéité inefficaces	Communiquer avec un Centre de réparations DEWALT ou un Centre de service autorisé DEWALT.
6	Soupape de sûreté défectueuse	Opérer manuellement la soupape de sûreté en tirant sur l'anneau. Une soupape qui fuit doit être remplacée.
7	Le régulateur n'est pas réglé correctement selon l'accessoire utilisé.	Il est normal qu'une certaine baisse de pression survienne pendant l'utilisation d'un accessoire, Régler le régulateur selon les instructions du <b>Régulateur</b> au chapitre <i>Caractéristiques</i> si la baisse de pression est trop grande. <b>NOTE :</b> Régler la pression régulée sous les conditions de débit d'utilisation de l'accessoire.
8	Utilisation très prolongée de l'air	Diminuer la quantité d'utilisation d'air.

CODE	CAUSE POSSIBLE	SOLUTION POSSIBLE
9	Le volume du compresseur est insuffisant pour l'accessoire	Vérifier les caractéristiques nominales de l'outil pneumatique. Un compresseur plus volumineux est nécessaire pour faire fonctionner un accessoire dont les caractéristiques sont supérieures aux mètres (pieds) cube par minute ou à la pression fournie par le compresseur d'air.
10	Boyau d'air perforé	Remplacer le boyau d'air.
11	Vérifier si la soupape est obstruée	Communiquer avec un Centre de réparations DEWALT ou un Centre de service autorisé DEWALT.
12	Fuites d'air	Serrer les adaptateurs.
13	Régulateur endommagé	Remplacer.
14	Dispositif de protection contre les surcharges du moteur déclenché	Consulter <b>Surcharge du moteur</b> au chapitre <i>Caractéristiques</i> .
15	Calibre inadéquat ou longueur de rallonge inappropriée	Vérifier si la rallonge possède le bon calibre et la bonne longueur. Consulter <b>Rallonges</b> au chapitre <i>Installation</i> .
16	Connexions électriques lâches.	Communiquer avec un Centre de réparations DEWALT ou un Centre de service autorisé DEWALT.
17	Défectuosité possible du moteur.	Communiquer avec un Centre de réparations DEWALT ou un Centre de service autorisé DEWALT.

CODE	CAUSE POSSIBLE	SOLUTION POSSIBLE
18	Fusible brûlé, disjoncteur déclenché	<ol style="list-style-type: none"> <li>1. Rechercher les fusibles brûlés dans le coffret de fusibles et remplacer si nécessaire. Réenclencher le disjoncteur. Ne pas utiliser de fusible ou disjoncteur dont la caractéristique nominale est supérieure à celle mentionnée au circuit terminal utilisé.</li> <li>2. Vérifier la conformité du fusible. Utiliser uniquement des fusibles temporisés.</li> <li>3. Vérifier les conditions de tension et la conformité de la rallonge.</li> <li>4. Débrancher les autres appareils électriques du circuit ou faire fonctionner le compresseur sur un circuit terminal dédié.</li> </ol>
19	La pression du réservoir est supérieure à la pression de <b>remontée</b>	Le moteur démarrera automatiquement lorsque la pression baisse en deçà <b>de la pression de remontée</b> .

SOLAMENTE PARA PROPÓSITO DE ARGENTINA:  
IMPORTADO POR: BLACK & DECKER ARGENTINA S.A.  
PACHECO TRADE CENTER  
COLECTORA ESTE DE RUTA PANAMERICANA  
KM. 32.0 EL TALAR DE PACHECO  
PARTIDO DE TIGRE  
BUENOS AIRES (B1618FBQ)  
REPÚBLICA DE ARGENTINA  
NO. DE IMPORTADOR: 1146/66  
TEL. (011) 4726-4400

IMPORTED BY/IMPORTADO POR:  
BLACK & DECKER DO BRASIL LTDA.  
ROD. BR 050, S/Nº - KM 167  
DIST. INDUSTRIAL II  
UBERABA – MG – CEP: 38064-750  
CNPJ: 53.296.273/0001-91  
INSC. EST.: 701.948.711.00-98  
S.A.C.: 0800-703-4644

SOLAMENTE PARA PROPÓSITO DE MÉXICO:  
IMPORTADO POR: BLACK & DECKER S.A. DE C.V.  
BOSQUES DE CIDROS, ACCESO RADIATAS NO. 42  
3A. SECCIÓN DE BOSQUES DE LAS LOMAS  
DELEGACIÓN CUAJIMALPA,  
05120, MÉXICO, D.F.  
TEL. (52) 555-326-7100  
R.F.C.: BDE810626-1W7

MAQUINAS Y HERRAMIENTAS BLACK & DECKER CHILE S.A.  
AVDA. EDUARDO FREI M. #6001 EDIFICIO 67  
CONCHALI-SANTIAGO  
CHILE

ASSEMBLED IN U.S.A. OF DOMESTIC AND FOREIGN PARTS  
ENSAMBLADO EN EE.UU. CON PIEZAS NACIONALES E IMPORTADAS  
MONTADO NOS EEUU COM PEÇAS DOMÉSTICAS E ESTRANGEIRAS

DeWALT Industrial Tool Co., 701 Joppa Road, Baltimore, MD 21286  
(JAN12) Part No. N166061 DWFP55120 Copyright © 2009, 2010, 2012 DeWALT

The following are trademarks for one or more DeWALT power tools: the yellow and black color scheme; the “D” shaped air intake grill; the array of pyramids on the handgrip; the kit box configuration; and the array of lozenge-shaped humps on the surface of the tool.