

Use & Care Guide
Guía de uso y cuidada
English / Español

Models/Modèles: 587.1401*

Kenmore® Dishwasher

Lavavajillas

* = Color number, le numéro de couleur

P/N 808375901Rev.C
Artwork:808375901Rev.003
Sears Brands Management Corporation
Hoffman Estates, IL 60179 U.S.A.
www.kenmore.com
www.sears.com

Sears Canada Inc.
Toronto, Ontario, Canada M5B 2C3



Record Model/Serial Numbers

Please read and save these instructions

This Use & Care Guide provides specific operating instructions for your model. Use your unit only as instructed in this guide. These instructions are not meant to cover every possible condition and situation that may occur. Common sense and caution must be practiced when installing, operating, and maintaining any appliance.

Please record your model and serial numbers below for future reference. This information is found on the serial plate located inside the Dishwasher.

Model Number: 587.

Serial Number: _____

Purchase Date: _____

Table of Contents

Record Model/Serial Numbers	2
Important Safety Instructions.....	2-3
Warranty Information.....	4
Master Protection Agreements	5
Sears Service	6
Operating Instructions	7-9
Preparing and Loading Dishes.....	10-11
Dishwasher Dispenser & Detergents ...	11-12
Factors Affecting Performance	12-13
Care & Cleaning	13-14
Solutions to Common Dishwashing	
Problems	15-17
Service Numbers	Back Cover

Important Safety Instructions

Safety Precautions

Do not attempt to install or operate your unit until you have read the safety precautions in this manual. Safety items throughout this manual are labeled with a Danger, Warning, or Caution based on the risk type.

Definitions

 This is the safety alert symbol. It is used to alert you to potential personal injury hazards. Obey all safety messages that follow this symbol to avoid possible injury or death.



DANGER

DANGER indicates an imminently hazardous situation which, if not avoided, will result in death or serious injury.



WARNING

WARNING indicates a potentially hazardous situation which, if not avoided, could result in death or serious injury.



CAUTION

CAUTION indicates a potentially hazardous situation which, if not avoided, may result in minor or moderate injury.

IMPORTANT

Indicates installation, operation, or maintenance information which is important but not hazard-related.

Important Safety Instructions



WARNING

Please read all safety instructions before using your new appliance.

For Your Safety

- Use your dishwasher only as instructed in this Use and Care Guide.
- Use only detergents or rinse agent recommended for use in a dishwasher, and keep them out of reach of children.
- When loading items to be washed:
 - Locate sharp items and knives so that they are not likely to damage the door seal or tub.
 - Load sharp items and knives with the handles up to reduce the risk of cut-type injuries.
- Do not wash plastic items unless marked "dishwasher safe" or the equivalent. Check with manufacturer for recommendations, if not marked. Plastic items that are not dishwasher safe may melt and create a potential fire hazard.
- Do not touch the heating element during or immediately after use.
- Do not operate your dishwasher unless all enclosure panels are properly in place.



WARNING

These guidelines must be followed to ensure that safety mechanisms in this unit will operate properly.

- If the dishwasher drains into a food disposer, make sure disposer is completely empty before running dishwasher.
- Disconnect electrical power to dishwasher before servicing.
- Do not tamper with controls.
- Do not let children abuse, sit, stand or play on door or racks of a dishwasher.
- Keep young children and infants away from dishwasher when it is operating.
- Under certain conditions, hydrogen gas may be produced in a hot water system that has not been used for two weeks or more. **HYDROGEN GAS IS EXPLOSIVE.** If the hot water system has not been used for such a period, before using the dishwasher turn on all the hot water faucets and let the water flow from each for several minutes. This will release any accumulated hydrogen gas. As the gas is flammable, do not smoke or use an open flame during this time.
- Remove the door to the washing compartment when removing an old dishwasher from service or discarding it.

WARNING



Tip Over Hazard

Do not use dishwasher until completely installed.

Do not push down on open door.

Doing so can result in serious injury or cut.

Warranty Information

KENMORE APPLIANCE WARRANTY

One Year Limited Warranty

When installed, operated and maintained according to all instructions supplied with the product, if this appliance fails due to a defect in material or workmanship within one year from the date of purchase, call 1-800-4-MY-HOME® to arrange for free repair.

If this appliance is used for other than private family purposes, this warranty applies for only 90 days from the date of purchase.

This warranty covers only defects in material and workmanship. Sears will NOT pay for:

1. Expendable items that can wear out from normal use, including but not limited to filters, belts, light bulbs and bags.
2. A service technician to instruct the user in correct product installation, operation or maintenance.
3. A service technician to clean or maintain this product.
4. Damage to or failure of this product if it is not installed, operated or maintained according to all instructions supplied with the product.
5. Damage to or failure of this product resulting from accident, abuse, misuse or use for other than its intended purpose.
6. Damage to or failure of this product caused by the use of detergents, cleaners, chemicals or utensils other than those recommended in all instructions supplied with the product.
7. Damage to or failure of parts or systems resulting from unauthorized modifications made to this product.

Disclaimer of implied warranties; limitation of remedies

Customer's sole and exclusive remedy under this limited warranty shall be product repair as provided herein. Implied warranties, including warranties of merchantability or fitness for a particular purpose, are limited to one year or the shortest period allowed by law. Sears shall not be liable for incidental or consequential damages. Some states and provinces do not allow the exclusion or limitation of incidental or consequential damages, or limitations on the duration of implied warranties of merchantability or fitness, so these exclusions or limitations may not apply to you.

This warranty applies only while this appliance is used in the United States and Canada*.

*In Canada, in-home repair service is not available in all areas, nor will this warranty cover user or servicer travel and transportation expenses if this product is located in a remote area (as defined by Sears Canada Inc.) where an authorized servicer is not available.

This warranty gives you specific legal rights, and you may also have other rights which vary from state to state.

Sears Brands Management Corporation, Hoffman Estates, IL 60179

Sears Canada Inc., Toronto, Ontario, Canada M5B 2C3

Master Protection Agreements

Congratulations on making a smart purchase. Your new Kenmore® product is designed and manufactured for years of dependable operation. But like all products, it may require preventive maintenance or repair from time to time. That's when having a Master Protection Agreement can save you money and aggravation. The Master Protection Agreement also helps extend the life of your new product. Here's what the Agreement* includes:

- Parts and labor needed to help keep products operating properly under normal use, not just defects. Our coverage goes well beyond the product warranty. No deductibles, no functional failure excluded from coverage – real protection.
- Expert service by a force of more than 10,000 authorized Sears service technicians, which means someone you can trust will be working on your product.
- Unlimited service calls and nationwide service, as often as you want us, whenever you want us.
- “No-lemon” guarantee – replacement of your covered product if four or more product failures occur within twelve months.
- Product replacement if your covered product can not be fixed.
- Annual Preventive Maintenance Check at your request – no extra charge.
- Fast help by phone – we call it Rapid Resolution – phone support from a Sears representative on all products. Think of us as a “talking owner’s manual”.
- Power surge protection against electrical damage due to power fluctuations.
- \$250 Food Loss Protection annually for any food spoilage that is the result of mechanical failure of any covered refrigerator or freezer.
- Rental reimbursement if repair of your covered product takes longer than promised.
- 25% discount off the regular price of any non-covered repair service and related installed parts.

Once you purchase the Agreement, a simple phone call is all that it takes for you to schedule service. You can call anytime day or night, or schedule a service appointment online.

The Master Protection Agreement is a risk free purchase. If you cancel for any reason during the product warranty period, we will provide a full refund. Or, a prorated refund anytime after the product warranty period expires. Purchase your Master Protection Agreement today!

Some limitations and exclusions apply. For prices and additional information in the U.S.A. call 1-800-827-6655.

*** Coverage in Canada varies on some items. For full details call Sears Canada at 1-800-361-6665.**

Sears Installation Service

For Sears professional installation of home appliances, garage door openers, water heaters, and other major home items, in the U.S.A. or Canada call 1-800-4-MY-HOME®.

Sears Service



Sears Parts and Repair Services

WE'RE THERE FOR YOU LONG AFTER THE SALE

To purchase replacement parts and product accessories, call **1.800.4.MY.HOME™** (1.800.469.4663), visit Sears.ca/parts, or visit your nearest Sears Parts and Repair store. Delivery to your home is available.

*Select product assortment sold online; for full product availability please call the number provided.

We recommend the following accessories to help extend the life of your product while saving you time and money.

MAJOR APPLIANCES:	
REFRIGERATORS	STOVES
<input type="checkbox"/> Water & Air Filters	<input type="checkbox"/> Range Hood Filters
<input type="checkbox"/> Ice Maker Stainless Steel Water Line	<input type="checkbox"/> Elements
<input type="checkbox"/> Thermometers	<input type="checkbox"/> Bulbs
<input type="checkbox"/> Environmentally Friendly Appliance Cleaners	<input type="checkbox"/> Smooth Top Cleaning Kits
DISHWASHERS	LAUNDRY
<input type="checkbox"/> Stainless Steel Hoses	<input type="checkbox"/> Rubber & Stainless Steel Hoses
<input type="checkbox"/> Clamps & Dishwasher Fittings	<input type="checkbox"/> Ducts, Clamps, Vent Kits & Dryer Vent Cleaning Brushes
<input type="checkbox"/> Dishwasher Installation Kits	<input type="checkbox"/> Filters & Heating Elements
VACUUMS:	LAWN & GARDEN:
<input type="checkbox"/> Bags	<input type="checkbox"/> Tune-up Kits, Oil & Fuel Stabilizers
<input type="checkbox"/> Belts	<input type="checkbox"/> Filters
<input type="checkbox"/> Hoses	<input type="checkbox"/> Blades
<input type="checkbox"/> Wands, Brushes & Nozzles	<input type="checkbox"/> Belts
<input type="checkbox"/> Filters	<input type="checkbox"/> Spark Plugs, Shear Bolts & Shear Pins

HEATING & COOLING:	
<input type="checkbox"/> Furnace & Air Conditioning Filters	<input type="checkbox"/> Humidifier Media Pads
<input type="checkbox"/> Thermostats	<input type="checkbox"/> Durasept Humidifier Cleaner

And a whole lot more! We have access to over **1 million parts and accessories!**

In-home or in-shop service is available for all major brands.

Call **1.800.4.MY.HOME™**
Sears.ca/parts

Operating Instructions

NOTE

Your Tower Wash System® dishwasher uses a proven single, rotating arm with a telescoping set of wash jets for targeting the upper rack.

Cycles begin with a drain to remove liquid that may have been added during loading. Following that, you may hear a series of wash segments for washing and later rinsing. These wash segments start with the addition of water, then follow by the spraying of dishes and then end by draining the wash or rinse fluid. Other actions will take place during the cycle that you will not be able to hear. These include addition of detergent, heating of the fluid, dispensing of rinse agent, and pulsed heating of the dishware after the final drain to improve drying.

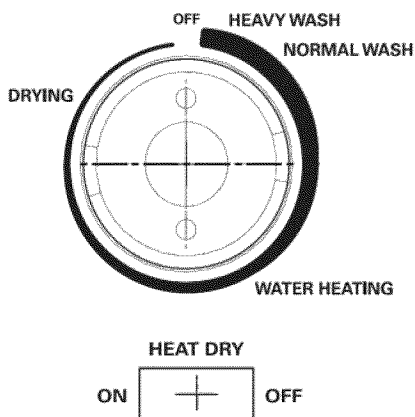

GETTING STARTED

1. Load dishwasher (See Preparing and Loading Dishes).
2. Add detergent (See Dishwasher Dispenser & Detergents).
3. Add rinse aid (See Rinse Aid).
4. Turn dial clockwise to select cycle (See Wash Cycle Selection).
5. Select desired OPTION (See Energy Option).
6. Run hot water faucet nearest dishwasher until water is hot. Turn water off.
7. To start, Close the door to latch.



CAUTION

Before starting dishwasher be sure that the water is connected and turned on. Failure to do so may cause damage to the pump seal and result in water leakage.

Operating Instructions

Recommended Cycle for typical use:

The Normal cycle along with the heated dry option together provide the best all around performance. This cycle selection is recommended for everyday use and is suitable for a large range of both dish load sizes and food quantities remaining on those dishes.

Option Selection

Heavy Wash

For heavily soiled dishware, pots, pans, casseroles and dinnerware with dried-on or baked-on soils:

- Turn dial to HEAVY WASH
- Select desired heating option (heat dry/air dry).

Normal Wash

For daily, regular use to completely wash and dry up to a full load of dishes and silverware:

- Turn dial to NORMAL WASH
- Select desired heating option (heat dry/air dry).

Drying

For adding an additional dry period to a cycle to obtain warm, dry dishes:

- Ensure the heat dry option is still selected.
- Within 15 mins after cycle completion, open the door slightly, rotate the knob clockwise to “DRYING”, and close the door.
- For the best drying: While the door is open briefly to re-set the timer gently move the racks in and out an inch or two to spill out some of the water that may be trapped in recessed areas of dishware.

Water Heating Delay

This dishwasher is equipped with a thermostat to ensure that the water is heated to the proper temperature for optimal cleaning and drying results. The knob/timer on the dishwasher may pause at the position labeled “water heating”. The dishwasher is not stuck here, but is simply heating the water to the proper temperature before advancing. A minimum water temperature of 120°F is recommended to minimize this water heating delay.

Using the Timer

The timer advances to complete the portion of the cycle between the dial position and OFF. Started at Heavy Wash it will run through Heavy, Normal and Dry. Set at Normal Wash it will run Normal and Dry, and so on.

- It is best to have the door unlatched while setting the timer.
- The timer dial should always be advanced in the clockwise direction.
- 4 positions are available for use, the OFF position and the start positions for Heavy Wash, Normal Wash and Drying.
- Other stops on the dial path are to allow the unit functions to be quickly checked during production but are of no practical use for washing or drying dishes in the home.
- The “Water Heating” text is to mark the position where the dial may pause while temperature is increased to make the wash effective - it is not a location for starting any cycle.
- The Heavy and Normal cycles start with a drain, then a fill, then spraying - you may not be able to hear that it has started at first.

Energy Option

The toggle switch provided to choose between heat dry and air dry affects heater operation but only during the drying portion of the cycle. The selection may be made at any time prior to or during the cycle. It affects only the portion of the cycle's drying that follows the selection. With either option, you may see water vapor coming from the vent near the top of the door - this is normal.

Operating Instructions

Heat Dry Option

Selecting the Heat Dry option will cause the heating element to be on during the drying portion of the cycle.

The Heat Dry option in combination with rinse aid will improve drying results. The energy to use Heat Dry is greater than if Air Dry is selected but costs just pennies per cycle. Turning off the Heat Dry option, will result in more of the dish load being wet at the end of the cycle.

Air Dry Option

Selecting the Air Dry option reduces energy use and lowers costs by preventing the heating element from coming on during the drying portion of the cycle.

With this option drying may be improved by using rinse aid and opening the door slightly immediately after the cycle is complete.

Cycle Chart

Cycle	Water (Approx.)	Time (Approx.)	Washes/Rinses
Heavy Wash	5.2 gal. 4.4 imp. 19.8 Liters.	68 mins*	4 Washes 2 Rinses
Normal Wash	4.4 gal. 3.6 imp.gal. 16.5 liters	64 mins*	3 Washes 2 Rinses
Drying/Plate Warmer		14 mins*	

* Includes dry time.

Preparing and Loading Dishes

Prior to loading dishware into the dishwasher:

Scrape away large pieces of food, bones, pits, toothpicks, etc. Loosen burned - on foods.

Empty liquids from glasses and cups.

Foods such as mustard, mayonnaise, vinegar, lemon juice and tomato - based products may cause discoloration of stainless steel and plastics if allowed to sit for a long period of time. Unless the dishwasher is to be operated at once, it is best to rinse off these food soils before loading the dishwasher.

This unit uses very little water. Generally, running the cycle - even with half of a load is more economical than rinsing by hand and waiting to run the unit when a full load is ready to wash.

- If the dishwasher drains into a Food Disposer, **be sure disposer is completely empty before starting dishwasher.**

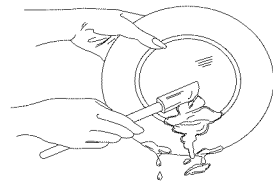

Preparing and Loading Dishes

Loading the Dishwasher

- Load racks so that large items do not prevent the detergent dispenser from opening.
- Check manufacturer's recommendations before washing items in question.

Loading the Top Rack

Features and appearance of racks and silverware basket may vary from your model.

The top rack is designed for cups, glasses, small plates, saucers and bowls.

Load glasses in top rack only. Damage may occur if placed in bottom rack.

Load plastic items in top rack only. Melting may occur if placed in bottom rack.

Load items with open ends facing down for better cleaning and draining.

Damage may occur if delicate items touch each other during dishwasher operation.

Long-handled knives and utensils can be placed in top rack.

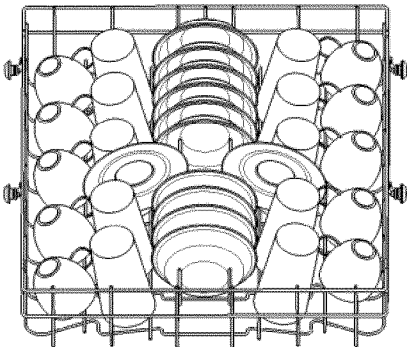

Loading the Bottom Rack

Features and appearance of racks and silverware basket may vary from your model.

The lower rack is best for plates, saucers, bowls, and cookware. Large items should be placed along the edge so they do not block the spray arm extension. For the best results, place bowls, casseroles, and sauce pans with soiled surface facing down and toward the center. Tilt items slightly for better drainage.

Make sure tall items will not block the detergent dispenser's door.

Be sure pan handles do not protrude through the bottom of the rack and block the spray arm rotation.

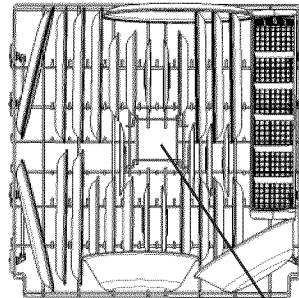

Do not block tower protector

Preparing and Loading Dishes



CAUTION

Load sharp items (knives, skewers, etc.) pointing down.

Failure to do so may result in injury.

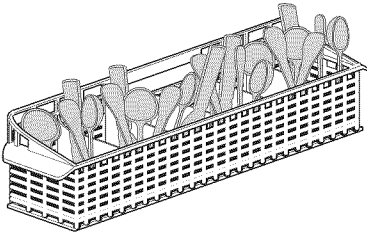

Features and appearance of racks and silverware basket may vary from your model.

Mix spoons, forks and knives to prevent nesting. Mixing items gives better cleaning and drying.

For safety, load sharp knives and forks with handles up.

Be sure nothing protrudes through bottom of basket or rack to block the spray arm.

To avoid damaging the silver finish, do not mix silver and stainless

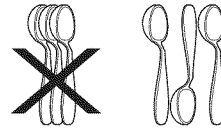

Dishwasher Dispenser & Detergents

Filling the Detergent Dispenser

The detergent dispenser has one covered and one uncovered cup. Detergent in the uncovered cup falls into the dishwasher when the door is closed. The covered cup opens later automatically to release detergent during the main wash.

- Use only fresh automatic dishwashing detergent. Other detergents may cause oversudsing.
- When using automatic dishwashing detergents tabs, place one tab in main wash cup and close.
- Add detergent just before starting cycle.
- Store detergent in a cool, dry location. Moist or caked detergent will not wash effectively and may not dissolve properly.

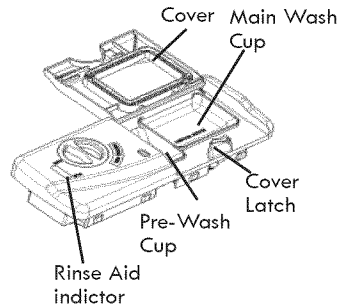

If the cover is closed on the Main Wash Cup open by pressing the Cover Latch.

How much Detergent to use

The amount of detergent to use depends on the water hardness, which is measured in grains per gallon. Using too little detergent can result in poor cleaning and hard water filming or spotting. Using too much detergent in soft water can cause etching, a permanent surface damage that looks like a film on the dishware. Your local water company, water softener company or county extension agent can tell you the water hardness in your area.



CAUTION

The use of industrial grade detergent can damage the heating coil and other parts of the dishwasher leading to damage to the unit and surrounding property. Use only household grade automatic dishwasher detergents.

Dishwasher Dispenser & Detergents

Detergent Usage Chart

Soft Water (0-3 grains)	Medium Hard Water (4-8 grains)	Hard Water (9-12 grains)	Very Hard Water (Over 12 grains)
2 teaspoons (each cup- 1/4 full)	5 teaspoons (each cup- fill to line above "Regular")	8 teaspoons (each cup- completely full)	Each Cup- Completely Full (water softener recommended)

Note: For very hard water, detergent alone may not be enough. A water softener is recommended to reduce detergent use and to improve water quality and dishwashing performance. Otherwise, try adding more detergent at the beginning of the main wash portion of the cycle. As a rule, use 1 teaspoon for each grain above 12. Unlatch the door, open slowly and add detergent to the bottom of the tub. Close the door to latch and the dishwasher will continue through the cycle.

Factors Affecting Performance

Rinse Aid

Rinse aid greatly improves drying, reduces water spots, filming, and lubricates wash arm bearing for proper rotation. With it water "sheets" off dishes rather than forming water droplets that cling and leave spots.

A dispenser, located next to the detergent cup, automatically releases a measured amount of rinse aid during the last rinse. If spotting and poor drying are problems, increase the amount of rinse aid dispensed by rotating the dial to a higher number. The dial is located under the dispenser cap. The indicator will be dark when full and will show clear when it is time to refill.

To add liquid rinse aid, turn dispenser cap 1/4 turn counterclockwise and lift out. Pour in rinse aid until liquid touches the indicated fill level. Replace cap.

Do not overfill since this can cause oversudsing. Wipe up any spills with a damp cloth.

The dispenser holds enough for 35 to 140 washes, depending on setting.

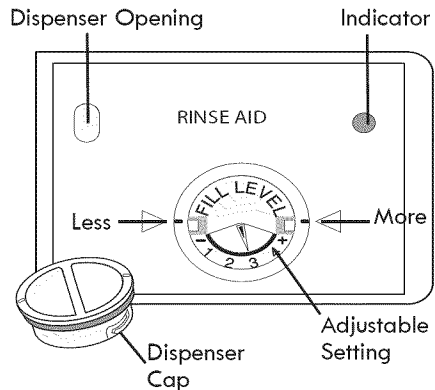

Water Pressure

The hot water supply line to dishwasher must provide water pressure between 20 and 120 psi.

Low Water pressure may occur when laundry or showers are in operation. If you experience poor wash performance you may need to wait until water use is reduced before starting the dishwasher.

Factors Affecting Performance

Water Temperature

Hot water is needed for best dishwashing and drying results. Water entering the dishwasher should be at least 120°F (49°C) to give satisfactory results.

To check water temperature entering dishwasher:

- Turn on hot water faucet nearest dishwasher for several minutes to clear cool water from pipes.
- Hold a candy or meat thermometer in the water stream to check the temperature.
- If temperature is below 120°F (49°C), have a qualified person raise the hot water heater thermostat setting.

IMPORTANT

Before starting a cycle, run hot water to clear cool water from pipe.

The HEAT DRY option in combination with rinse aid will enhance drying performance. The energy required to use the HEAT DRY option costs pennies per cycle. Turning off the HEAT DRY option; will result in more of the dish load being wet at the end of the cycle.

Care and Cleaning



WARNING

Burn Hazard



Allow heating element to cool before cleaning the interior.

Failure to do so can result in burns.

NOTE

Hard water may cause lime deposit buildup on the interior of the dishwasher. For cleaning instructions see "Removing Spots and Film" section.

Outside - Occasionally, use a soft cloth to wipe the outside with a mild nonabrasive detergent and water. Then rinse and dry.

Inside - The inside of the dishwasher, including the filter, is self-cleaning with normal use. If needed, clean around the tub gasket area with a damp cloth.

Overfill Protector- keeps dishwasher from overflowing and is located in the left front corner of the tub.

- Clean occasionally with household cleaner containing vinegar or bleach to dissolve any buildup.
- Overfill Protector should move up and down freely about one inch. If it does not move, lift and clean underneath.

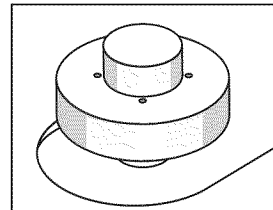
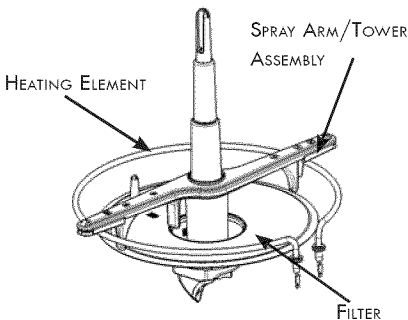

Care and Cleaning

Care of Drain Air Gap

If a drain air gap was installed for your built-in dishwasher, check to make sure it is clean so the dishwasher will drain properly. A drain air gap is usually mounted on countertop and can be inspected by removing the cover. This is not part of your dishwasher and is not covered by warranty.

NOTE

See Installation Instructions for more details on disconnecting and restoring service to your dishwasher.



CAUTION

Property Damage Hazard

Freezing temperatures may cause water line to rupture. Be sure all supply lines to and circulating lines within dishwasher are protected.

Failure to do so could result in property damage.

Winterizing

A dishwasher left in an unheated place should be protected from freezing. Have a qualified person do the following:

To Disconnect Service:

1. Turn off electrical power to the dishwasher at the supply source by removing fuses or tripping circuit breaker.
2. Shut off water supply.
3. Place a pan under the inlet valve. Disconnect water line from inlet valve and drain into pan.
4. Disconnect drain line from pump and drain water into pan.

To Restore Service:

5. Reconnect the water, drain, and electrical power supply.
6. Turn on water and electrical power supply.
7. Fill both detergent cups and run dishwasher through a NORMAL WASH cycle.
8. Check connections to make sure they do not leak.

Solutions to Common Dishwashing Problems

Before calling for service, review this list. It may save you both time and expense. This list includes common experiences that are not the result of defective workmanship or material in your dishwasher.

Food Soils Left on Dishes

- Choose another cycle for longer washing time.
- Check rack loading section for proper loading-avoid nesting items.
- Home water pressure may be too low-should be 20 to 120 pounds per square inch (psi).
- Check incoming water temperature. It should be about 120°F (49°C). (See Factors Affecting Performance.)
- Check water hardness. For extremely hard water, it may be necessary to install a water softener. (See Detergent Chart).
- Use Fresh Detergent.
- Make sure items are not blocking the spray arms, preventing them from rotating.
- Assure that dishware is not extending over the square area in the middle of the lower rack and so preventing the arm from telescoping up to spray into the upper rack.

Dishes not Dry

- Select heat dry option.
- Make sure the rinse aid dispenser is filled.
- Increase the discharge setting of rinse aid. (See Rinse Aid).
- Check the incoming water temperature. Be sure it is at least 120°F (49°C).
- Check for proper loading-avoid nesting items.
- Plastic items may need to be towel dried.

- Cups with a concave bottom will collect water. Load them at the far left and right of the upper rack so they will be held in a tilted position.
- Unload the lower rack first. During unloading any liquid left in depressed areas of mugs or other dishware in the upper rack may fall onto any dishware left in the lower rack.

Glassware/Flatware Spotted or Cloudy

- Check water hardness. For extremely hard water, it may be necessary to install a water softener. (See Detergent Chart).
- Water temperature may be low. Avoid extremely low or high temperatures. (See Factors Affecting Performance.)
- Avoid overloading and improper loading. (See Preparing and Loading Dishes).
- Use fresh detergent. Old detergent is ineffective.
- Make sure rinse aid dispenser is filled.
- Check to see that the proper amount of detergent is being used for cycle selected. (See Detergent Dispenser).
- Home water pressure may be too low-it should be 20 to 120 pounds per square inch (psi).

Dishware Chipped

- Load with care and do not overload. (See Preparing and Loading Dishes).
- Place delicate items in top rack.
- Place glasses securely against pins and not over pins.
- Load items so they are secure and don't jar loose when moving racks in and out. Move racks in and out slowly.
- Make sure tall glasses and stemware will clear top of tub when rack is pushed in.
- Fine antique china and crystal should be hand-washed.

Solutions to Common Dishwashing Problems

Dishware Stained or Discolored

- Tea and coffee can stain cups. Remove the stains by hand washing in a solution of 1/2 cup (120 ml) bleach and one quart (1L) of warm water. Rinse thoroughly.
- Iron deposits in water can cause a yellow or brown film. A special filter installed in the water supply line will correct this problem. (See Removing Spots and Film).
- Aluminum utensils can leave gray/black marks when they rub against other items. Load Properly.
- Certain high acid foods can cause discoloration of stainless steel and plastics if allowed to sit for a long period. Use the Rinse Only cycle or rinse by hand if not operating dishwasher at once.

Etching

- Using too much detergent especially in soft or softened water causes damage that looks like a film but cannot be removed.
- Adjust the amount of detergent based on the water hardness. (Check Detergent Chart).
- Use the heat dry option and do not leave dishware in unit longer than necessary.
- **Detergent Left in Cups**
- Detergent may be old. Discard and use fresh detergent.
- Be sure the dish load doesn't block spray from entering the detergent cup.
- Check to see if cycle has been completed.
- Make sure items do not prevent the detergent dispenser from opening.

Vapor at Vent

- Water vapor escapes from the vent during the cycle. This is normal and essential for drying.
- Spilled rinse aid can cause foam and lead to overflowing. Wipe up any spills with a damp cloth.
- Check to see that dishwasher is level. (See Installation Instructions).

Normal Sounds You Will Hear

- Normal sounds include water fill, water circulation, motor sounds, and fluid draining.

Water in Bottom of Tub

- Water left in the tub bottom after the cycle is complete is not normal. If water remains in the bottom of the tub, the dishwasher may not be draining properly. (See Dishwasher Does not Drain Properly).

Dishwasher Won't Run

- Check to see if circuit breaker is tripped or if a fuse is blown.
- Make sure water supply is turned on.
- Check to see if cycle is set correctly. (See Operating Instructions).
- Make sure door is closed and latched.

Solutions to Common Dishwashing Problems

Dishwasher Won't Fill

- Is water supply turned on?
- Does overflow protector move up and down freely? (See Overflow Protector section).

Dishwasher Does Not Drain Properly

- If unit is hooked up to a food waste disposer, make sure the disposer is empty.
- Check to see if the knockout plug has been removed from inside the food waste disposer inlet.
- Check to see if drain hose is kinked.
- Make sure cycle is complete, not in a pause.

Cycle Takes a Long Time

- Is cycle in a water heating delay?
- Assure that the incoming water temperature is about 120°F (49°C).

Dishwasher has an Odor

- Run the dishwasher regularly - whether a full load is available or not. Soiled dishes left in dishwasher too long can create an odor.
- There will be a "new" smell when first installed. This is normal.
- Check to see if unit is draining properly. (See Dishwasher Does Not Drain Properly).

Stains on Tub Interior

- Washing large amounts of dishware with tomato - based soil can cause a pink/orange appearance. This will not affect performance and will gradually fade over time. Pre-rinsing will reduce the chance of staining. Using the No Heat Dry option will lessen staining.

Dishwasher Leaks

- Use only fresh detergent designed for automatic dishwashers. Measure detergent carefully. Try a different brand.
- Check that the seal for the door is seated.
- Check that the hoses are free of cracks and still connected at each end.
- Check that the unit is installed in a level position according to the installation instructions that were provided with the unit or can be found on line.
- Check that the float is free to move up and down.

REMOVING SPOTS AND FILM

Hard water can cause lime deposit buildup on the interior of the dishwasher. Dishes and glasses may also get spots and film for a number of reasons. (See Glassware/Flatware Spotted or Cloudy section). To remove buildup, and film, clean using the following instructions:

1. Load clean dishes and glasses in normal manner. Do not load any metal utensils or silverware.
2. Do not add detergent.
3. Select the NORMAL WASH cycle. Close and latch door.
4. Allow dishwasher to run until it starts the second water fill (approximately 20 minutes).
5. Unlatch an open door and pour 2 cups of white vinegar into the bottom of dishwasher.
6. Close and latch door and allow cycle to finish.

Registre modelo/números de serie

Lea y conserve estas instrucciones

Esta Guía de uso y cuidado le ofrece instrucciones específicas de funcionamiento para su modelo. Use su refrigerador únicamente de acuerdo con las instrucciones de esta Guía de uso y cuidado. Estas instrucciones no pretenden cubrir todas las posibles condiciones y situaciones que puedan suceder. Se debe tener sentido común y prestar atención al instalar, operar y mantener cualquier electrodoméstico.

Registre su modelo y números de serie a continuación para futura referencia. Esta información se encuentra en la placa de serie ubicada dentro del Lavavajillas.

Número de modelo : 587

Número de serie : _____

Fecha de compra : _____

Índice

Registre modelo/números de serie.....	18
Instrucciones importantes para la seguridad	18-19
Garantía de Electrodomesticos Ken- more.....	20
Instrucciones de Funcionamiento.....	21-23
Preparación y Cargade Platos.....	23-25
Dispensador y Detergents Para Lavavajillas...25	
Factores que afectan el Rendimiento.....	26
Cuidado y Limpieza.....	27
Soluciones a Problemas Comunes.....	28-30
Contrats de Protection principaux.....	31
Service Numbers.....	Back Cover

Instrucciones importantes para la seguridad

Precauciones de seguridad

No intente instalar ni operar su unidad hasta que no haya leído las precauciones de seguridad de este manual. Los mensajes sobre seguridad de este manual se encuentran etiquetados como Peligro, Advertencia o Atención, según el tipo de riesgo.

Definiciones

 Éste es el símbolo de las alertas de seguridad. Se usa para advertirle sobre posibles riesgos de lesiones personales. Obedezca todos los mensajes de seguridad que lleven este símbolo para evitar posibles lesiones o la muerte.



PELIGRO

Una indicación de **PELIGRO** representa una situación inminentemente peligrosa que, si no se evita, tendrá como resultado la muerte o una lesión grave.



ADVERTENCIA

Una indicación de **ADVERTENCIA** representa una situación potencialmente peligrosa que, si no se evita, podrá tener como resultado la muerte o una lesión grave.



PRECAUCIÓN

Una indicación de **PRECAUCIÓN** representa una situación potencialmente peligrosa que, si no se evita, puede tener como resultado lesión leve o moderada.

IMPORTANTE

Indica información de instalación, operación o mantenimiento que es importante, pero no se relaciona con ningún peligro.

Instrucciones de Seguridad Importantes



ADVERTENCIA

Al usar su lavavajillas, siga las precauciones básicas de seguridad, incluyendo:

Para su seguridad

- Use su lavavajillas sólo como se indica en esta Guía de Uso y Cuidado.
- Sólo use los detergentes y agentes de enjuague que se recomiendan para usarse en un lavavajillas, y manténgalos fuera del alcance de los niños.
- Al colocar los artículos para lavarlos:
Coloque los cuchillos y los artículos afilados de manera que no dañen el sello de la puerta o la tina.

Coloque los cuchillos y los artículos afilados con los mangos hacia arriba para evitar cortaduras.
- No lave ningún artículo de plástico, a menos que tenga una marca que indique que es "seguro para lavarse en lavavajillas" o algo similar. Si no tiene dicha marca, verifique las recomendaciones con el fabricante. Los artículos que no son seguros para lavarse en el lavavajillas pueden derretirse y crear un posible peligro de incendio.
- No toque el elemento calefactor durante ni inmediatamente después del uso.
- No opere su lavavajillas a menos que todos los paneles estén instalados debidamente en su lugar.
- Si el lavavajillas drena en un triturador de desperdicios de comida, asegúrese de que el triturador esté completamente vacío antes de operar el lavavajillas.
- Desconecte la corriente eléctrica al lavavajillas antes de darle servicio.
- No manipule los controles.
- No permita que los niños abusen, se sienten, se paren o jueguen en la puerta o los estantes del lavavajillas.
- Mantenga a los niños pequeños y a los bebés lejos del lavavajillas cuando esté funcionando.

- Quite la puerta al compartimiento que se lava al quitar un viejo lavaplatos de servicio o desechándolo
- En ciertas condiciones, se puede producir gas de hidrógeno en un sistema de agua caliente que ha estado sin usarse durante dos a más semanas. **EL GAS DE HIDRÓGENO ES EXPLOSIVO.** Si el sistema de agua caliente no se ha usado durante tal período, antes de usar el lavavajillas, abra todos los grifos de agua caliente y permita que el agua fluya por varios minutos de cada uno de ellos. Eso liberará cualquier gas de hidrógeno que se haya acumulado. Debido a que el gas es inflamable, no fume ni use una llama abierta durante este tiempo.



WARNING

Estas directrices deben seguirse para garantizar mecanismos de seguridad que en esta unidad funcionará correctamente.

WARNING



Peligro de punta

No usar lavavajillas hasta que esté completamente instalado .

No empuje hacia abajo puerta abierta .

Hacerlo puede resultar en lesiones graves o cortar.

Información sobre la garantía

Garantía de Electrodomesticos Kenmore

Garantía limitada de un año

Si esta cubierta, cuando se instala y se utiliza de acuerdo con las instrucciones de instalación y la guía de uso y cuidado, falla debido a defectos de material o mano de obra durante el primer año a partir de la fecha de compra, llame al 1-800-4-MY-HOME® para hacer arreglos para que sea reparada (o reemplazada si no se puede reparar) gratuitamente. Si este electrodomestico se usa para fines que no sean privados de familia, esta garantía es valida únicamente por 90 días a partir de la fecha de compra.

Esta garantía cubre únicamente los defectos de material y mano de obra. Sears NO pagara lo siguiente:

1. Artículos desechables que se desgasten por uso normal, incluyendo sin limitarse a los filtros, correas, bombillas y bolsas.
2. Tecnicos de servicio que instruyan al usuario en la manera adecuada de instalar, utilizar o mantener el producto.
3. Tecnicos de servicio que limpien o realicen mantenimiento al producto.
4. Daños o fallas de este producto si el mismo no fue instalado, utilizado o mantenido de acuerdo con todas las instrucciones proporcionadas con el producto.
5. Daños o fallas de este producto por accidente, abuso o mal uso del producto o uso para fines para los cuales no fue diseñado.
6. Daños o fallas de este producto por el uso de detergentes, limpiadores, químicos o utensilios que no sean los recomendados en todas las instrucciones proporcionadas con el producto.

Renuncia de responsabilidades de garantías implícitas; limitación de acciones legales

La única y exclusiva opción del cliente bajo esta garantía limitada es la reparación del producto según se indica. Las garantías implícitas, incluyendo las garantías de comercialización o aptitud del producto para un propósito específico, estan limitados a un año o al período mínimo permitido por ley. Sears no sera responsable por daños consecuentes o incidentales. algunos estados y provincias no permiten la exclusion o limitación de daños incidentales o consecuentes o las limitaciones de duración de las garantías implícitas de comercialización o aptitud, por lo que estas exclusiones o limitaciones pueden no aplicarse en su caso.

Esta garantía sólo se aplica mientras el aparato sea utilizado en los USA o Canadá *.

* En Canadá, reparación a domicilio servicio no está disponible en todas las áreas, ni tampoco cubre esta garantía usuario o agente de viajes y los gastos de transporte si este producto se encuentra en una zona remota (como se define en Sears Canada Inc.); donde un agente de servicio autorizado no está disponible.

Esta garantía se aplica únicamente mientras este electrodomestico este en uso dentro de los USA o Canadá. Esta garantía le otorga derechos legales específicos. Usted puede tener además otros derechos que varían de un estado a otro.

Sears Brand Management Corporation, Hoffman Estates, IL 60179 USA

Sears Canada Inc., Toronto, Ontario, Canada M5B 2C3

Instrucciones de Funcionamiento

NOTE

Su lavavajillas Tower Wash System® (Sistema de Lavado con Torre) emplea un brazo rotatorio individual de eficacia demostrada con un conjunto telescópico de difusores de lavado para llegar hasta la rejilla superior.

Los ciclos comienzan con un desagüe para eliminar el líquido que se haya podido añadir durante la carga. Posteriormente, podrá oír una serie de segmentos de lavado para el lavado y aclarado. Estos segmentos de lavado comienzan con la incorporación de agua, luego con el rociado de los platos y terminan con el desagüe del agua de lavado o de aclarado. Durante el ciclo, se llevarán a cabo otras acciones que no podrá oír. Estas acciones corresponden a la incorporación de detergente, el calentamiento del fluido, la distribución del agente aclarador y el calentamiento por pulsos de la vajilla tras el desagüe final para mejorar el secado.

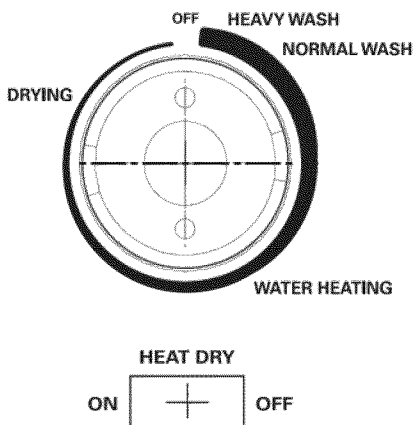

Cómo usar el lavavajillas

1. Cargue el lavavajillas (Ver Preparación y Carga de la Vajilla).
2. Agregue el detergente (Ver Distribuidor y Detergentes de Lavavajillas).
3. Agregue el agente de enjuague, si es necesario (Ver Agente de Enjuague).
4. Gire la perilla a la derecha para seleccionar el ciclo (Ver Selecciones de Ciclos de Lavado).
5. Seleccione las OPCIONES de energía deseadas. (Ver Opciones de Energía).
6. Deje correr el agua caliente de la llave cercana al lavavajillas hasta que salga caliente. Cierre la llave del agua.
7. Para poner en funcionamiento, cierra la puerta.



PRECAUCIÓN

Coloque los artículos afilados (cuchillos, pinchos de brocheta, etc.) con las puntas hacia abajo.

no hacerlo puede causar lesiones.

Instrucciones de Funcionamiento

Ciclo recomendado para uso

normal:

El ciclo Normal, en conjunto con la opción de secado con calefacción proporcionan el mejor rendimiento general. Esta selección de ciclo se recomienda para el uso diario y es adecuado para una amplia gama de maneras de cargar la unidad y cantidades de residuos de alimentos en los platos.

Selecciones de Ciclos de Lavado

Heavy Wash (Lavado pesado)

Para ollas, sartenes, caserolas y servicio de emsa con restos de alimentos secos o pegados:

- Gire la perilla a HEAVY WASH.
- Seleccione las OPTIONS deseadas (Heat Dry/Air Dry).

Normal Wash (Lavado normal)

Para platos y cubiertos con suciedad normal:

- Gire la perilla a NORMAL WASH.
- Seleccione las OPTIONS deseadas (Heat Dry/Air Dry).

Drying (Secado)

Para añadir un tiempo de secado adicional al ciclo y calentar y secar los platos:

- Asegúrese de que la opción de secado con calor sigue seleccionada.
- Antes de que hayan transcurrido 15 minutos desde la finalización del ciclo, abra la puerta ligeramente, gire el mando en el sentido de las agujas del reloj hasta la posición "Drying" y cierre la puerta.
- Para conseguir un secado óptimo: con la puerta abierta un momento para poner el temporizador a cero, meta y saque las rejillas un par de centímetros para que

Uso del Temporizador

El temporizador avanza hasta completar el tramo del ciclo comprendido entre la posición del mando y OFF. Si se empieza por Heavy Wash, recorrerá los modos Heavy, Normal y Dry. Si se empieza por Heavy Wash, recorrerá los modos Normal y Dry, y así sucesivamente.

- Lo más práctico es desbloquear la puerta mientras se configura el temporizador.
- El mando del temporizador siempre debe girarse en el sentido de las agujas del reloj.
- Hay 4 posiciones disponibles para usar, la posición OFF y las posiciones Heavy Wash, Normal Wash y Drying.
- El resto de puntos del mando sirven para permitir la comprobación rápida de las funciones del lavavajillas durante su fabricación, pero no tienen utilidad práctica para lavar o secar en casa.
- La leyenda "Calentamiento de agua" sirve para marcar la posición de parada del mando mientras sube la temperatura con el fin de optimizar el lavado; no es un punto de comienzo de ningún ciclo.
- Los ciclos Heavy y Normal comienzan con un desagüe, seguidos por un llenado para terminar con un rociado; es posible que no sea capaz de oír su comienzo.

Water Heating Delay (Calentamiento de agua)

Este lavavajillas está equipado con un termostato con el fin de garantizar el calentamiento del agua hasta una temperatura adecuada para conseguir los mejores resultados de limpieza y secado. El mando/temporizador del lavavajillas puede detenerse en la posición "water heating". No es que el lavavajillas se haya quedado atascado; simplemente está calentando el agua a la temperatura correcta antes de continuar. Se recomienda una temperatura mínima del agua de 120°F (50°C)

Energy Option

El conmutado in cluido para seleccionar entre secado con calor y secado con aire afecta al funcionamiento del calentador, pero solamente durante el tramo de secado del ciclo. La selección puede realizarse en cualquier momento antes del ciclo o durante el transcurso del mismo. Solo afecta al tramo de secado del ciclo siguiente a la selección. con cualquier opción, deberá poder observar cómo sale vapor de agua por el respiradero situado cerca de la parte superior de la puerta esto es normal.

Instrucciones de Funcionamiento

Heat Dry Opción (Secado con calor)

Al seleccionar la opción "Heat Dry", se activará el elemento calefactor durante el tramo de secado del ciclo.

La utilización de la opción Heat Dry, cuando se usa en combinación con el agente de aclarado, mejorará los resultados de secado. La energía necesaria para usar Heat Dry es mayor que la empleada por la opción Air Dry, pero cuesta pocos céntimos por ciclo. Si apaga la opción Heat Dry, la vajilla quedará más húmeda al final del ciclo.

Air Dry Opción (Secado con aire)

Al seleccionar la opción "Air Dry", se reduce el consumo de energía y el coste es menor, puesto que se evita el encendido del elemento calefactor durante el tramo de secado del ciclo.

Si tiene esta opción seleccionada, se puede mejorar el secado utilizando un agente de aclarado y abriendo ligeramente la puerta nada más terminar el ciclo.

Tabla de Ciclos

Ciclos	Aqua (Aprox.)	Tiempo (Aprox.)	Lavados/Enjuagues
Heavy Wash	5.2 gal. 19.8 litros	68 mins*	4 Lavados 2 Enjuagues
Normal Wash	4.4 gal. 16.5 litros	64 mins*	3 Lavados 2 Enjuagues
Drying		14 mins*	

* Incluye tiempo de secado.

Preparación y Carga de Platos

Preparación de los platos

Antes de cargar la vajilla en el lavavajilla:

Raspe y retire los restos grandes de alimentos, huesos, carozos, palillos, etc. Afloje los restos de alimentos quemados. Vacíe los líquidos de vasos y copas.

Los alimentos como mostaza, mayonesa, vinagre, jugo de limón y los productos a base de tomate pueden decolorar el acero inoxidable y los plásticos si se permite que permanezcan en contacto con esos materiales durante un largo tiempo. A menos que el lavavajilla se utilice de inmediato, es mejor enjuagar todos los restos de esos alimentos antes de cargar la vajilla.

- Si el lavavajilla drena en un triturador de alimentos, **asegúrese de que el triturador esté totalmente vacío antes de utilizar el lavavajilla.**

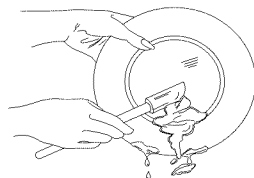

Preparación y Carga de Platos

Carga de la Dishwasher

- Llene las rejillas de forma que los platos grandes no impidan que se abra el dispensador de detergente.
- Consulte las instrucciones del fabricante antes de lavar artículos que no tengan indicaciones.

Carga de la Canastilla Superior

Las características en la apariencia de las rejillas y de la canasta para los cubiertos puede ser ligeramente diferente en el modelo que usted tiene.

La canastilla superior está diseñada para las tazas, vasos, platos pequeños, platillos y tazones.

Cargue los vasos en la canastilla superior. Se pueden dañar si se colocan en la canastilla inferior.

Los artículos delicados pueden dañarse si chocan entre sí cuando el lavavajillas está funcionando.

Los cuchillos y otros utensilios de mangos largos pueden colocarse en la canastilla superior.

Coloque los artículos de plásticos en la canastilla superior solamente. Se pueden derretir si se colocan en la canastilla inferior.

Coloque los artículos con los extremos abiertos dirigidos hacia abajo para mejor limpieza y desagüe.

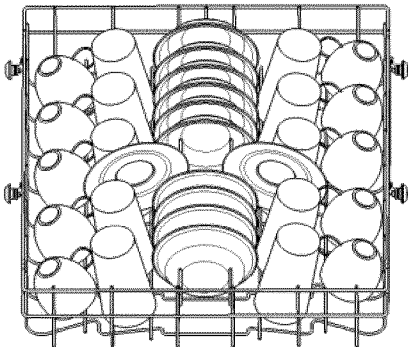

Carga de la Canastilla Inferior

Las características en la apariencia de las rejillas y de la canasta para los cubiertos puede ser ligeramente diferente en el modelo que usted tiene.

Coloque los platos y fuentes de modo que no se toquen.

Coloque los bols, caserolas y sartenes con la superficie sucia hacia abajo o hacia el centro. Inclínelos para que se desagüen mejor.

Asegúrese de que los mangos de los sartenes no sobresalgan a través del fondo de la canastilla y obstruyan la rotación del brazo rociador.

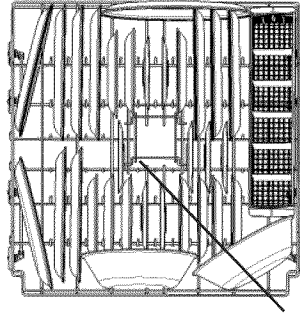

No bloquee el protector de la torre

Preparación y Carga de Platos

Cargar de la Canasta de los Cubiertos



PRECAUCIÓN

Coloque los artículos afilados (cuchillos, pinchos de brocheta, etc.) con las puntas hacia abajo.

no hacerlo puede causar lesiones.

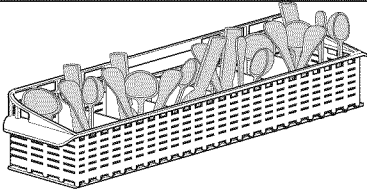

Las características en la apariencia de las rejillas y de la canasta para los cubiertos puede ser ligeramente diferente en el modelo que usted tiene.

Dispensador Y Detergents Para Lavavajillas

llenado del Distribuidor de Detergente

La gaveta dispensadora de detergente tiene una cavidad abierta y una con tapa. El detergente en la cavidad con tapa cae en el lavavajilla cuando se cierra la puerta. La cavidad con tapa se abre más tarde, automáticamente, para liberar el detergente durante el lavado principal.

- Use solo detergente para lavavajillas automático dentro de su plazo de validez. Otros detergentes pueden provocar exceso de espuma.
- Si utiliza tabletas de detergente para lavavajillas, coloque una tableta en la cavidad para el lavado principal y ciérrala.
- Agregue el detergente justo antes de iniciar el ciclo.
- Guarde el detergente en un lugar fresco y seco. El detergente humedecido o apelmazado no lavará de forma efectiva y puede no disolverse adecuadamente.



PRECAUCIÓN

El uso de detergentes industriales puede dañar el serpentín de calentamiento y otras piezas del lavavajillas, lo que causaría daños a la unidad y a la propiedad que lo rodea. Sólo use detergentes para lavavajillas automáticos para el hogar.

Mezcle las cucharas, tenedores y cuchillos para evitar que se adhieran los unos contra los otros. Al mezclarlos se contribuye a una mejor limpieza y desague.

Para seguridad, coloque los cuchillos afilados y los tenedores con los mangos hacia arriba.

Asegúrese de que ninguno de los artículos sobresalga por la parte inferior de la canastilla o rejilla de modo que obstruya el brazo rociador.

No mezcle los cubiertos de plata con los de acero inoxidable a fin de evitar que se dañe el acabado de la plata.

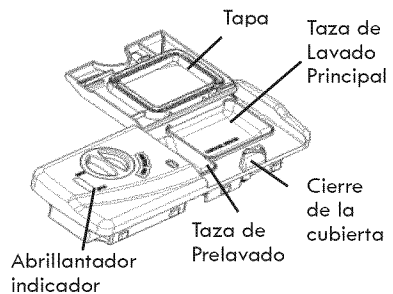
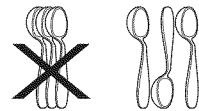

Si la cubierta está cerrada en la copa de lavado principal, abrir presionando el cierre de la cubierta.

Cantidad de Detergente Necesaria

La cantidad de detergente necesaria depende de la dureza del agua, que se mide en granos por galón. Si se emplea muy poco detergente, la limpieza será deficiente y también pueden aparecer manchas o una película a causa del agua dura. Si se usa demasiado detergente en agua blanda, la vajilla puede quedar cubierta por una película opaca permanente. Su compañía local de aguas, una empresa de suavizado de aguas o su agente de zona pueden informarle acerca de la dureza del agua en su localidad.

Factores que afectan el Rendimiento

Guía de Uso del Detergente

Agua Blanda

(0-3 granos)

2 cucharaditas

(ambas tazas - $\frac{1}{4}$ de la capacidad)

Agua Semidura

(4-8 granos)

5 cucharaditas

(ambas tazas - llenar hasta la línea sobre "Regular")

Agua Dura

(9-12 granos)

8 cucharaditas

(ambas tazas-completamente llenas)

Agua Muy Dura*

(más de 12 granos)

Ambas Tazas - Completamente Llenas

(se recomienda usar suavizador de agua)

Nota: Si el agua es muy dura, puede que el detergente por sí solo no sea suficiente. En ese caso, se recomienda usar un suavizante de aguas para reducir el gasto de detergente y mejorar la calidad del agua, así como los resultados del lavado. Si esto no es posible, trate de usar más detergente al comienzo del tramo de lavado principal del ciclo. Por norma general, utilice una cucharadita por cada grano superior a 12. Desbloquee la puerta, ábrala lentamente y vierta detergente en el fondo de la tina. Cierra bien la puerta y el lavavajillas continuará con el ciclo.

Agente de Enjuague

El agente de aclarado mejora considerablemente el secado y reduce la formación de manchas y películas a causa del agua. También lubrica los cojinetes del brazo de lavado para facilitar su rotación. Cuando se utiliza, hace que el agua se escurra de los platos en lugar de formar gotas que se queden adheridas. Al secarse dichas gotas, los minerales o partículas sólidas que hay disueltas en el agua se queden en forma de manchas.

El dispensador, situado junto al compartimiento del detergente, distribuye una cantidad medida de agente de aclarado durante el enjuague final. Si se producen problemas de manchas o un secado deficiente, aumente la cantidad del agente de aclarado que se distribuirá girando el mando a un número más alto. El mando está situado bajo la tapa del dispensador. El indicador se oscurecerá cuando esté lleno y se verá transparente cuando sea el momento de llenarlo de nuevo.

Para añadir agente de aclarado líquido, gire la tapa del dispensador $\frac{1}{4}$ de vuelta en el sentido contrario a las agujas del reloj y levántela. Vierta agente de aclarado hasta que el líquido llegue al nivel de llenado correspondiente. Vuélvase a colocar la tapa.

No llene demasiado el dispensador puesto que podría producir un exceso de espuma. Limpie los derrames con un paño húmedo.

La capacidad del dispensador de agente de aclarado es suficiente para entre 35 y 140 lavados, dependiendo del ajuste del mando.

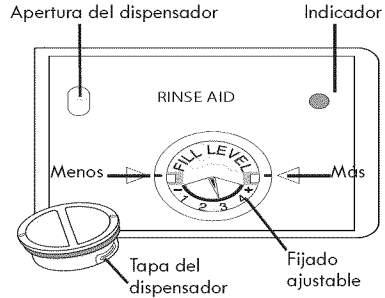

Presión del agua

La tubería de agua caliente hacia el lavavajillas debe proporcionar una presión de agua entre 20 y 120 psi.

Una presión de agua baja puede ocurrir cuando una lavadora o una regadera de baño están siendo utilizadas. Espere hasta que se reduzca el uso de agua para arrancar su lavavajillas.

Temperatura del agua

Se necesita agua caliente para mejores resultados en el lavado secado de platos. El agua que entra en el lavavajillas debe estar por lo menos a una temperatura de 120°F (49°C) a fin de obtener resultados satisfactorios.

Para saber la temperatura del agua que entra en el lavavajillas:

- Abra el grifo de agua caliente que esté cerca del lavavajillas por varios minutos para dejar salir toda el agua fría que está en la tubería.

Factores que afectan el Rendimiento

- Ponga un termómetro para carne o para hornear bajo la corriente de agua para saber la temperatura.
- Si la temperatura es inferior a 120°F (49°C), pida a un técnico calificado que eleve el ajuste del termostato del agua caliente.

NOTA

Las aguas duras pueden provocar el depósito de cal en el interior del lavavajilla. Para ver instrucciones de limpieza, consulte "Eliminación de manchas y capas de residuos".

IMPORTANTE

Antes de empezar el ciclo, deje correr el agua del grifo para sacar toda el agua fría.

La utilización de la opción HEAT DRY, cuando se usa en combinación con el agente de aclarado, mejorará los resultados de secado. La energía necesaria para utilizar la opción HEAT DRY cuesta unos pocos céntimos por ciclo. Si apaga la opción HEAT DRY, la vajilla quedará más húmeda al final del ciclo.

Cuidado y Limpieza



ADVERTENCIA

Peligro de quemaduras



Permita que se enfríe el elemento calefactor antes de limpiar el interior.

Si no lo hace, corre el peligro de quemarse.

Limpieza exterior - En ocasiones, utilice un paño suave para limpiar el exterior con un detergente suave no abrasivo y agua. A continuación, enjuagar y secar.

Limpieza interior - El interior del lavavajillas el filtro, se limpia solo con el uso normal. Si es necesario, limpie alrededor del área del empaque de la tina con un paño húmedo.

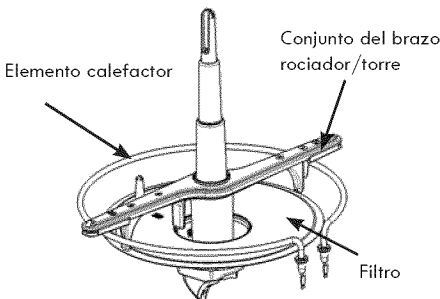

Protector de sobrellenado- Este dispositivo no permite que el lavavajillas se sobrellene y está localizado en la esquina izquierda al frente de la tina.

- Límpielo ocasionalmente con limpiador casero que contenga vinagre o cloro para disolver cualquier formación.
- El protector de sobrellenado debe moverse libremente de arriba hacia

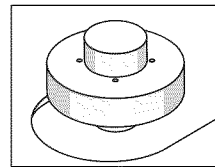

Mantenimiento del paso de aire en el drenaje

Si se ha instalado un pase de aire en su lavavajillas, cuide de mantenerlo limpio para un drenaje apropiado. Normalmente este paso de aire está colocado en el tablero del mostrador y se puede examinar quitando la tapa. Este dispositivo no forma parte de su lavavajillas y no está cubierto por la garantía.



PRECAUCIÓN

Las temperaturas bajo el punto de congelación pueden causar que se rompan las tuberías. Asegúrese que las tuberías de agua y las de circulación dentro del lavavajillas están protegidas.

Si no se hace esto, se pueden ocasionar daños a la propiedad.

Soluciones a Problemas Comunes

Preparación para el Invierno

Si un lavavajillas se deja en un lugar sin calefacción, debe ser protegido contra congelamiento. Solicite a un técnico cualificado que haga lo siguiente:

Para desconectar el servicio :

1. Desconecte la energía eléctrica de lavavajillas desde la toma de corriente.
2. Cierre el suministro de agua.
3. Coloque un recipiente debajo de la válvula de admisión. Desconecte la tubería del agua de la válvula de admisión y recoja el agua en el recipiente.
4. Desconecte la tubería de desagüe de la bomba y recoja el agua en el recipiente.

Para restaurar el servicio:

5. Vuelva a conectar el agua, el desagüe y la corriente eléctrica.
6. Abra la llave de agua y conecte la corriente.
7. Llene los dos compartimentos del detergente y ponga a funcionar el lavavajillas en el ciclo Normal Wash.
8. Compruebe que las conexiones no tengan fugas.

Antes de hacer una llamada para servicio, revise esta lista. Esto le puede ahorrar tiempo y gastos. La siguiente lista incluye experiencias comunes que no son el resultado de fabricación o materiales defectuosos en su lavavajillas.

Restos de comida en los platos

- Seleccione otro ciclo con un tiempo mayor de lavado.
- Revise la sección Carga de la rejilla para comprobar si la rejilla se ha cargado correctamente.
- La presión del agua de su hogar puede ser demasiado baja; debería ser de 20 a 120 libras por pulgada cuadrada (psi).
- Compruebe la temperatura del agua que entra. Debe estar a unos 120°F (49°C). (Consulte la sección factores que afectan al rendimiento).
- Compruebe la dureza del agua. Para aguas extremadamente duras, puede ser necesario instalar un suavizante de aguas. (Consulte la Tabla de detergentes).
- Utilice detergente nuevo.
- Asegúrese de que las piezas de la vajilla no se metan debajo de la rejilla inferior y bloqueen el giro del brazo rociador.

- Asegúrese de que la vajilla no se meta en el área cuadrada del centro de la rejilla inferior e impida que el brazo se extienda para rociar la rejilla superior.

Los Platos no queden secos

- Seleccione la opción Heat Dry.
- Asegúrese de que el dispensador del agente de aclarado esté lleno.
- Aumente la cantidad de agente de aclarado empleado. (Consulte la sección Agente de aclarado).
- Compruebe la temperatura del agua que entra. Asegúrese de que esté a unos 120°F (49°C).
- Compruebe si el lavavajillas se ha cargado correctamente; no meta las piezas de la vajilla unas dentro de otras.
- Es posible que las piezas de plástico de banarse con un paño.
- Las tazas de fondo cóncavo pueden retener agua. Colóquelas en el extremo izquierdo y derecho de la rejilla superior de modo que queden inclinadas.
- Descargue en primer lugar la rejilla inferior. Durante la descarga, el líquido retenido en las zonas cóncavas de tazas y otros artículos de la vajilla podría caer sobre la vajilla colocada en la rejilla inferior.

Vasos/cubiertos manchados u opacos

- Compruebe la dureza del agua. Para aguas extremadamente duras, puede ser necesario instalar un suavizante de aguas. (Consulte la Tabla de detergentes).
- La temperatura del agua puede ser demasiado baja. Evite temperaturas demasiado bajas o demasiado altas. (Consulte la sección Factores que afectan al rendimiento).
- Evite cargar demasiado el lavavajillas o cargarlo de manera incorrecta. (Consulte la sección Preparación y carga de la vajilla).
- Utilice detergente nuevo. El detergente antiguo no resulta eficaz.
- Asegúrese de que el dispensador del agente de aclarado esté lleno.

Soluciones a Problemas Comunes

- Asegúrese de usar una cantidad de detergente adecuada para el ciclo seleccionado. (Consulte la sección Dispensador de detergente).
- La presión del agua de su hogar puede ser demasiado baja; debería ser de 20 a 120 libras por pulgada cuadrada (psi).
- Pase un paño humedecido con vinagre por los vasos opacos. Si no quedan transparentes, tal vez sea se haya producido cierta corrosión superficial, probablemente a causa del exceso de detergente.

Vajilla desportillada

- Coloque la vajilla con cuidado y no lo cargue en exceso. (Consulte la sección Preparación y carga de la vajilla).
- Coloque las piezas delicada en la rejilla superior.
- Asegure los vasos contra las sujeciones y no por encima.
- Cargue las piezas de modo que queden sujetas y no se suelten al sacar y meter las rejillas. Meta y saque las rejillas lentamente.
- Asegúrese de que los vasos altos y las copas no toquen la parte superior de la tina al meter la rejilla.
- Las piezas antiguas y delicadas de loza y cristal deben lavarse a mano.

Vajilla manchada o descolorida

- El té y el café pueden manchar las tazas. Quite las manchas lavándolas a mano con una solución de 1/2 taza (120 ml) de lejía y un litro de agua tibia. Aclárelas abundantemente.
- Los depósitos de hierro en el agua pueden producir una película amarilla o marrón. Un filtro especial, instalado en la tubería de suministro de agua, solucionará este problema. (Consulte la sección Eliminación de manchas y películas).
- Los utensilios de aluminio pueden dejar marcas grises o negras al rozarse con otros objetos. Cárguelos correctamente.
- Algunos alimentos muy ácidos pueden decolorar el acero inoxidable y los plásticos si se dejan sucios mucho tiempo. Aclárelos a mano si no los va a lavar en el lavavajillas inmediatamente.

Agua en el fondo de la tina

- No es normal que quede agua en el fondo de la tina después de completarse el ciclo. Si esto ocurre, puede significar que el lavavajillas no desagua correctamente. (Consulte la sección El lavavajillas no desagua correctamente).

Corrosión

- Si se usa demasiado detergente, sobre todo en agua blanda o suavizada, pueden producirse daños en la vajilla con aspecto de película que no se puede eliminar. A este suceso se le conoce por corrosión.
- Regule la cantidad de detergente en función de la dureza del agua. (Consulte la Tabla de detergentes).
- Utilice la opción de secado con calor y no deje la vajilla en el lavavajillas más tiempo del necesario.

Restos de detergente en los compartimentos

- El detergente puede ser muy antiguo. Térelo y utilice detergente nuevo.
- Asegúrese de que la carga del lavavajillas no impida la entrada del rociador en el compartimento del detergente.
- Compruebe si ha terminado el ciclo.
- Asegúrese de que las piezas no bloquean la apertura del dispensador del detergente.

Fugas en el lavavajilla

- Utilice solamente detergente nuevo y específico para lavavajillas automáticos. Mida cuidadosamente la cantidad de detergente. Pruebe una marca distinta.
- Compruebe que la junta de la puerta esté correctamente fijada.
- Asegúrese de que las mangueras no presenten grietas y sigan conectadas por cada extremo.
- Compruebe que el lavavajillas esté instalado en posición horizontal, conforme a las instrucciones de instalación incluidas en el equipo o que están en Internet.
- Compruebe que el flotador pueda moverse libremente hacia arriba y hacia abajo.

Soluciones aux Problèmes Usuels

Vapor en el respiradero

- El vapor de agua escapa a través del respiradero durante el ciclo. Esto es normal y necesario para el secado.
- Si se derrama el agente de aclarado, puede generar espuma y producir un desbordamiento. Limpie los derrames con un paño húmedo.
- Compruebe que el lavavajillas esté nivelado. (Consulte la sección Instrucciones de instalación).

Sonidos normales que puede oír

- Los sonidos normales que puede oír son el del agua al llenar el lavavajillas, la circulación del agua, los sonidos del motor y del desagüe de fluidos.

El ciclo tarda mucho tiempo

- Se está demorando el calentamiento de agua en el ciclo?
- Asegúrese de que la temperatura del agua de entrada esté a unos 120°F (49°C).

El lavavajillas no funciona

- Compruebe si se ha disparado un disyuntor o ha saltado un fusible.
- Asegúrese de que la llave del agua esté abierta.
- Compruebe si el ciclo está configurado correctamente. (Consulte la sección Instrucciones de funcionamiento).
- Asegúrese de que la puerta esté cerrada y bloqueada.

El lavavajillas no se llena

- Está abierta la llave del agua?
- Se mueve libremente hacia abajo y hacia arriba el protector de sobrellenado? (Consulte la sección Protector de sobrellenado).

El lavavajillas no desagua correctamente

- Si el lavavajillas está conectado a un triturador de desperdicios, asegúrese de que este último esté vacío.
- Compruebe si se ha quitado el tapón removible del interior de la entrada del triturador de desperdicios.

- Compruebe si la manguera de desagüe está retorcida.
- Asegúrese de que el ciclo ha terminado realmente y no está en pausa.

Mal olor en el lavavajillas

- Utilice el lavavajillas periódicamente, con carga completa o sin ella. Los platos sucios, si se quedan demasiado tiempo en el lavavajillas, pueden provocar malos olores.
- Al instalar el lavavajillas por primera vez, este tendrá olor a "nuevo". Esto es normal.
- Compruebe si el lavavajillas desagua correctamente. (Consulte la sección El lavavajillas no desagua correctamente).

Manchas en el interior de la tina

- Si se lavan grandes cantidades de platos manchados de tomate, pueden aparecer manchas rosadas o anaranjadas. Esta circunstancia no afecta al rendimiento y dichas manchas desaparecerán gradualmente con el tiempo. Si se realiza un aclarado previo, se reducirá la probabilidad de que aparezcan manchas. Si no se utiliza la opción con secado por calor, las manchas se reducirán.

Eliminación de manchas y películas

El agua dura puede provocar la acumulación de depósitos de cal en el interior del lavavajillas. Las manchas y películas que aparecen en platos y vasos pueden tener diversas causas. (Consulte la sección Vasos/cubiertos manchados u opacos). Para eliminar estos depósitos y películas, limpie la vajilla de acuerdo a las instrucciones siguientes:

1. Cargue los platos y vasos limpios de manera normal. No incluya ninguna pieza de metal ni de plata.
2. No añada detergente.
3. Coloque el mando en la posición NORMAL WASH. Cierre la puerta y bloquéela para comenzar.
4. Deje que el lavavajillas funcione durante 20 minutos hasta llegar al tramo principal de lavado del ciclo.
5. Desbloquee la puerta, ábrala y vacíe dos copas de vinagre blanco en el fondo del lavavajillas.
6. Cierre la puerta, bloquéela y deje que prosiga el ciclo hasta su finalización.

Contrats de protection principaux

Félicitations pour votre achat judicieux. Votre nouvel appareil KenmoreMD est conçu et fabriqué dans le but de vous offrir plusieurs années d'utilisation sans tracas. Cependant, comme tous les appareils, il peut nécessiter un entretien préventif ou des réparations occasionnelles. Dans de tels cas, un contrat de protection principal peut vous permettre d'économiser de l'argent et vous éviter des problèmes.

Le contrat de protection principal aide aussi à prolonger la durée de vie de votre nouvel appareil. Voici ce que couvre le contrat* :

- **Les pièces et la main-d'œuvre** requises pour le fonctionnement adéquat de l'appareil **dans des conditions d'utilisation normales**, pas seulement pour les défauts. Notre couverture vous offre **beaucoup plus que la simple garantie du produit**. Aucune franchise, aucune exclusion de défaillance fonctionnelle – **une véritable protection**.
- **Un service professionnel** offert par une équipe de plus de **10 000 techniciens de service Sears autorisés**, ce qui signifie que votre appareil sera confié à une personne de confiance.
- **Des appels de service illimités et un service à la grandeur du pays**, à tout moment, aussi souvent que vous le désirez.
- **La garantie « anti-citron »**, vous assurant le remplacement de l'appareil couvert si quatre défaillances ou plus surviennent à l'intérieur de douze mois.
- **Le remplacement de l'appareil couvert** s'il ne peut être réparé.
- **Une vérification d'entretien préventive annuelle** sur demande et sans frais.
- **Un service d'aide téléphonique rapide**, appelé « **Résolution rapide** », qui vous permet de bénéficier du soutien téléphonique d'un représentant Sears pour tous les produits. Nous sommes votre « guide d'utilisation parlant ».
- **Une protection contre les surtensions** pour les dommages électriques causés par des fluctuations de courant.
- **Une couverture annuelle de 250 \$ pour la perte d'aliments** à la suite de toute détérioration d'aliments résultant d'une défaillance mécanique d'un réfrigérateur ou d'un congélateur couvert.
- **Le remboursement de la location**, si la réparation de l'appareil couvert prend plus de temps que prévu.
- **Un rabais de 25 %** sur le prix régulier de tout service de réparation non couvert et les pièces installées qui en découlent.

Une fois le contrat acheté, un simple appel téléphonique suffit pour obtenir un service de réparation. Vous pouvez téléphoner à toute heure du jour ou de la nuit, ou prendre rendez-vous en ligne pour une réparation.

Le contrat de protection principal est un achat sans risque. Si, pour quelque raison que ce soit, vous annulez le contrat durant la période de garantie du produit, vous serez remboursé en totalité. En cas d'annulation après la période de garantie du produit, vous recevrez un remboursement calculé au prorata. Procurez-vous votre contrat de protection principal dès aujourd'hui !

Certaines restrictions et exclusions s'appliquent. Si vous êtes aux États-Unis et que vous désirez connaître les prix et obtenir de plus amples renseignements, composez le 1-800-827-6655.

* Au Canada, la couverture de certains articles peut varier. Pour connaître tous les détails, communiquez avec Sears Canada au 1-800-361-6665.

Service d'installation Sears

Pour bénéficier du service d'installation professionnel de Sears pour électroménagers, ouvre-portes de garage, chauffe-eau et autres appareils domestiques importants, aux États-Unis et au Canada, composez le 1-800-4-MY-HOME^{MD}.

Get it fixed, at your home or ours!

Your Home

For troubleshooting, product manuals and expert advice:



www.managemylife.com

For repair – in your home – of all major brand appliances, lawn and garden equipment, or heating and cooling systems, no matter who made it, no matter who sold it!

For the replacement parts, accessories and owner's manuals that you need to do-it-yourself.

For Sears professional installation of home appliances and items like garage door openers and water heaters.

1-800-4-MY-HOME® (1-800-469-4663)

Call anytime, day or night (U.S.A. and Canada)

www.sears.com www.sears.ca

Our Home

For repair of carry-in items like vacuums, lawn equipment, and electronics, call anytime for the location of your nearest

Sears Parts & Repair Service Center

1-800-488-1222 (U.S.A.)

www.sears.com

1-800-469-4663 (Canada)

www.sears.ca

To purchase a protection agreement on a product serviced by Sears:

1-800-827-6655 (U.S.A.)

1-800-361-6665 (Canada)

Para pedir servicio de reparación a domicilio, y para ordenar piezas:

1-888-SU-HOGAR®

(1-888-784-6427)

www.sears.com

Au Canada pour service en français:

1-800-LE-FOYER^{MC}

(1-800-533-6937)

www.sears.ca

The Sears logo, featuring the word "Sears" in a large, bold, stylized font with a distinctive 'S' and 'e'.

© Registered Trademark / TM Trademark of KCD IP, LLC in the United States, or Sears Brands, LLC in other countries

© Marca Registrada / TM Marca de Fábrica de KCD IP, LLC en Estados Unidos, o Sears Brands, LLC in otros países

^{MC} Marque de commerce / ^{MD} Marque déposée de Sears Brands, LLC