

Operator's Manual



27 Ton

LOG SPLITTER

Model No. 247.776611

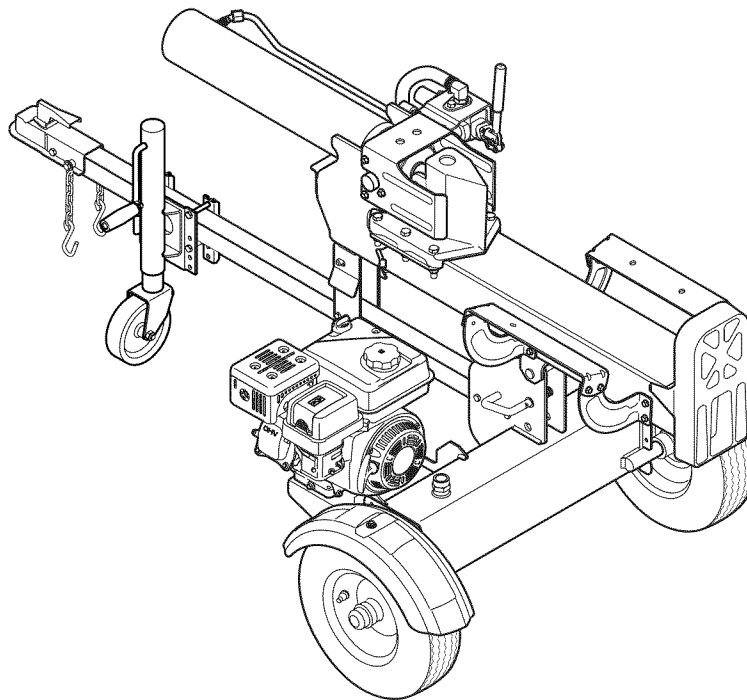

CAUTION: Before using this product, read this manual and follow all safety rules and operating instructions.

- SAFETY
- ASSEMBLY
- OPERATION
- MAINTENANCE
- PARTS LIST
- ESPAÑOL

Sears Brands Management Corporation, Hoffman Estates, IL 60179, U.S.A.

Visit our website: www.craftsman.com

Form No. 769-07173E
(June 15, 2015)

TABLE OF CONTENTS

Warranty Statement.....	2	Off-Season Storage.....	21
Safety Instructions	3	Troubleshooting	22
Assembly	7	Repair Protection Agreement.....	26
Operation	11	Español.....	27
Service and Maintenance	16	Service Numbers.....	Back Cover

WARRANTY STATEMENT

CRAFTSMAN LIMITED WARRANTY

FOR ONE YEAR from the date of sale, this product is warranted against defects in material or workmanship. WITH PROOF OF SALE, a defective product will receive free repair or replacement at option of seller.

For warranty coverage details to obtain free repair or replacement, visit the web page: www.craftsman.com/warranty

This warranty covers ONLY defects in material and workmanship. Warranty coverage does NOT include:

- Expendable items that can wear out from normal use within the warranty period, including but not limited to augers, auger paddles, drift cutters, skid shoes, shave plate, shear pins, spark plug, air cleaner, belts, and oil filter.
- Standard maintenance servicing, oil changes, or tune-ups.
- Tire replacement or repair caused by punctures from outside objects, such as nails, thorns, stumps, or glass.
- Tire or wheel replacement or repair resulting from normal wear, accident, or improper operation or maintenance.
- Repairs necessary because of operator abuse, including but not limited to damage caused by over-speeding the engine, or from impacting objects that bend the frame, auger shaft, etc.
- Repairs necessary because of operator negligence, including but not limited to, electrical and mechanical damage caused by improper storage, failure to use the proper grade and amount of engine oil, or failure to maintain the equipment according to the instructions contained in the operator's manual.
- Engine (fuel system) cleaning or repairs caused by fuel determined to be contaminated or oxidized (stale). In general, fuel should be used within 30 days of its purchase date.
- Normal deterioration and wear of the exterior finishes, or product label replacement.

This warranty is void if this product is ever used while providing commercial services or if rented to another person.

This warranty gives you specific legal rights, and you may also have other rights which vary from state to state.

Sears Brands Management Corporation, Hoffman Estates, IL 60179

PRODUCT SPECIFICATIONS

Ram Pressure:	27 tons
Engine Oil:	10W 30
Engine Oil Capacity:	20 ounces
Fuel:	Unleaded Gasoline
Fuel Capacity:	1.5 quarts
Spark Plug:	F6RTC (Sears Part #951-10292)
Spark Plug Gap:	.030"

MODEL NUMBER

Model Number _____
Serial Number _____
Date of Purchase _____

Record the model number, serial number,
and date of purchase above.

SAFETY INSTRUCTIONS

WARNING

This symbol points out important safety instructions which, if not followed, could endanger the personal safety and/or property of yourself and others. Read and follow all instructions in this manual before attempting to operate this machine. Failure to comply with these instructions may result in personal injury. When you see this symbol, **HEED ITS WARNING!**

WARNING

CALIFORNIA PROPOSITION 65

Engine Exhaust, some of its constituents, and certain vehicle components contain or emit chemicals known to State of California to cause cancer and birth defects or other reproductive harm.

DANGER

This machine was built to be operated according to the safe operation practices in this manual. As with any type of power equipment, carelessness or error on the part of the operator can result in serious injury. This machine is capable of amputating fingers, hands, toes and feet and throwing debris. Failure to observe the following safety instructions could result in serious injury or death.

WARNING

Your Responsibility—Restrict the use of this power machine to persons who read, understand and follow the warnings and instructions in this manual and on the machine.

SAVE THESE INSTRUCTIONS!

TRAINING

- Read, understand, and follow all instructions on the machine and in the manual(s) before attempting to assemble and operate. Keep this manual in a safe place for future and regular reference and for ordering replacement parts.
- Be familiar with all controls and their proper operation. Know how to stop the machine and disengage them quickly.
- Never allow children under 16 years of age to operate this machine. Children 16 and over should read and understand the instructions and safe operation practices in this manual and on the machine and be trained and supervised by an adult.
- Never allow adults to operate this machine without proper instruction.
- Many accidents occur when more than one person operates the machine. If a helper is assisting in stacking logs, never activate the control until the helper is a minimum of 10 feet from the machine.
- Keep bystanders, pets, and children at least 10 feet from the machine while it is in operation.
- Never allow anyone to ride on this machine.
- Never transport cargo on this machine.
- Hydraulic log splitters develop high fluid pressures during operation. Fluid escaping through a pin hole opening can penetrate your skin and cause blood poisoning, gangrene, or death. Give attention to the following instructions at all times:
 - a. Do not check for leaks with your hand.
 - b. Do not operate machine with frayed, kinked, cracked, or damaged hoses, fittings, or tubing.
 - c. Stop the engine and relieve hydraulic system pressure by cycling the valve control lever from forward to reverse several times while engine is not running; returning to neutral before repairing or adjusting fittings, hoses, tubing, or other system components.
 - d. Do not adjust the pressure settings of the pump or valve.
- Leaks can be detected by passing cardboard or wood, while wearing protective gloves and safety glasses, over the suspected area. Look for discoloration of cardboard or wood.
- If injured by escaping fluid, see a doctor immediately. Serious infection or reaction can develop if proper medical treatment is not administered immediately.
- Keep the operator zone and adjacent area clear for safe, secure footing.
- If your machine is equipped with an internal combustion engine and is intended for use near any unimproved forest, brush, or grass covered land, the engine exhaust should be equipped with a spark arrestor. Make sure you comply with applicable local, state, and federal codes. Take appropriate firefighting equipment with you.
- This machine should be used for splitting wood only, do not use it for any other purpose.
- Follow the instructions in the manual(s) provided with any attachment(s) for this machine.

PREPARATION

- Always wear safety shoes or heavy boots.
- Always wear safety glasses or safety goggles when operating this machine.
- Never wear jewelry or loose clothing that might become entangled in moving or rotating parts of the machine.
- Make sure machine is on a flat, dry, solid ground before operating.
- Always block wheels to prevent unintended movement, and lock beam in either the horizontal or vertical position.

SAFETY INSTRUCTIONS

- Always operate this machine from the operator zone(s) specified in the manual. See Figure 1.

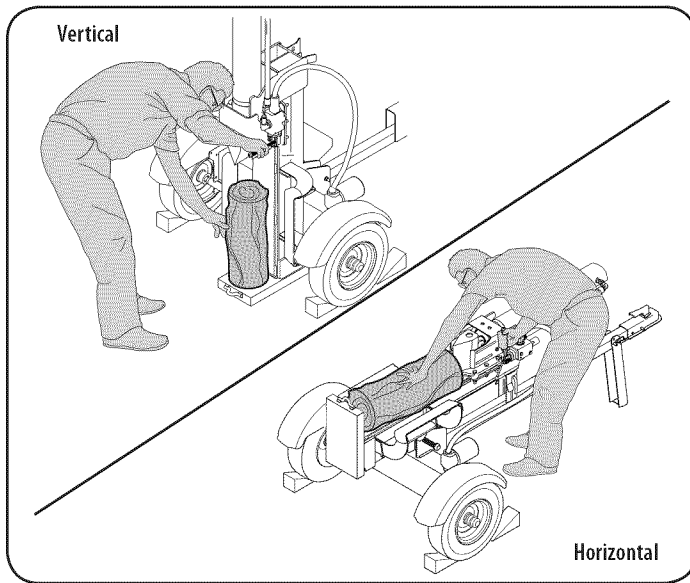

Figure 1

- Logs should be cut with square ends prior to splitting.
- Use log splitter in daylight or under good artificial light.

Safe Handling of Gasoline:

To avoid personal injury or property damage use extreme care in handling gasoline. Gasoline is extremely flammable and the vapors are explosive. Serious personal injury can occur when gasoline is spilled on yourself or your clothes which can ignite. Wash your skin and change clothes immediately.

- Use only an approved gasoline container.
- Extinguish all cigarettes, cigars, pipes, and other sources of ignition.
- Never fuel machine indoors.
- Never remove gas cap or add fuel while the engine is hot or running.
- Allow engine to cool at least two minutes before refueling.
- Never overfill the fuel tank. Fill tank to no more than 1/2 inch below bottom of filler neck to provide space for fuel expansion.
- Replace gasoline cap and tighten securely.
- If gasoline is spilled, wipe it off the engine and equipment and move machine to another area. Wait five (5) minutes before starting the engine.
- Never store the machine or fuel container inside where there is an open flame, spark or pilot light as on a water heater, space heater, furnace, clothes dryer or other gas appliances.
- Allow machine to cool at least five (5) minutes before storing

OPERATION

- Before starting this machine, review the "Safety Instructions". Failure to follow these rules may result in serious injury to the operator or bystanders.
- Never leave this machine unattended with the engine running.

- Do not operate machine while under the influence of alcohol, drugs, or medication.
- Never allow anyone to operate this machine without proper instruction.
- Always operate this machine with all safety equipment in place and working. Make sure all controls are operating properly for safe operation.
- Operator Zone
 - a. Horizontal Operating Position: Stand on the control lever side of the log splitter and stabilize log as shown, if needed. See Figure 1.
 - b. Vertical Operating Position: Stand in front of the log splitter and stabilize log as shown, if needed. See Figure 1.

⚠ WARNING

When stabilizing log with left hand, remove your hand when the wedge just contacts the log or serious injury may occur.

- When loading a log, always place your hands on the side of the log, not on the ends, and never use your foot to help stabilize a log. Failure to do so, may result in crushed or amputated fingers, toes, hand, or foot.
- Use only your right hand to operate the controls.
- Never attempt to split more than one log at a time.
- For logs which are not cut square, the least square end and the longest portion of the log should be placed toward the beam and wedge, and the square end placed toward the end plate.
- When splitting in the vertical position, stabilize the log before moving the control handle. Split as follows:
 - a. Place log on the end plate and turn until it leans against the beam and is stable.
 - a. When splitting extra large or uneven logs, the log must be stabilized with wooden shims or split wood between the log and end plate or ground.
- Always keep fingers away from any cracks that open in the log while splitting. They can quickly close and pinch or amputate your fingers.
- Keep your work area clean. Immediately remove split wood around the machine so you do not stumble over it.
- Do not change the engine governor settings or overspeed the engine. The governor controls the maximum safe operating speed of the engine.
- Never move this machine while the engine is running.
- This machine should not be towed on any street, highway or public road without checking the existing federal, state, or local vehicle requirements. Any licensing or modifications such as taillights, etc., needed to comply, is the sole responsibility of the purchaser. If a "Statement of Origin" is required in your state, see your local dealer.
- Do not tow machine over 45 mph.
- See Transporting the Log Splitter section in this manual for proper towing instructions once all federal, local, or state requirements are met.

SAFETY INSTRUCTIONS

MAINTENANCE AND STORAGE

- Stop the engine, disconnect the spark plug and ground it against the engine before cleaning, or inspecting the machine.
- Stop the engine and relieve hydraulic system pressure by cycling the valve control lever from forward to reverse several times while engine is not running; returning to neutral before repairing or adjusting fittings, hoses, tubing, or other system components.
- To prevent fires, clean debris and chaff from the engine and muffler areas. If the engine is equipped with a spark arrestor muffler, clean and inspect it regularly according to manufacturers instructions. Replace if damaged.
- Periodically check that all nuts and bolts, hose clamps, and hydraulic fittings are tight to be sure equipment is in safe working condition.
- Check all safety guards and shields to be sure they are in the proper position. Never operate with safety guards, shields, or other protective features removed.
- The pressure relief valve is preset at the factory. Do not adjust the valve.
- Never attempt to move this machine over hilly or uneven terrain without a tow vehicle or adequate help.
- For your safety, replace all damaged or worn parts immediately with original equipment manufacturer's (O.E.M.) parts only. Use of parts which do not meet the original equipment specifications may lead to improper performance and compromise safety!
- Do not alter this machine in any manner, alterations such as attaching a rope or extension to the control handle, or adding to the width or height of the wedge may result in personal injury.
- According to the Consumer Products Safety Commission (CPSC) and the U.S. Environmental Protection Agency (EPA), this product has an *Average Useful Life* of seven (7) years, or 130 hours of operation. At the end of the *Average Useful Life* have the machine inspected annually by an authorized service dealer to ensure that all mechanical and safety systems are working properly and not worn excessively. Failure to do so can result in accidents, injuries or death.

DO NOT MODIFY ENGINE

To avoid serious injury or death, do not modify engine in any way. Tampering with the governor setting can lead to a runaway engine and cause it to operate at unsafe speeds. Never tamper with factory setting of engine governor.

NOTICE REGARDING EMISSIONS

Engines which are certified to comply with California and federal EPA emission regulations for SORE (Small Off Road Equipment) are certified to operate on regular unleaded gasoline, and may include the following emission control systems: Engine Modification (EM), Oxidizing Catalyst (OC), Secondary Air Injection (SAI) and Three Way Catalyst (TWC) if so equipped.

SPARK ARRESTOR

WARNING

This machine is equipped with an internal combustion engine and should not be used on or near any unimproved forest-covered, brushcovered or grass-covered land unless the engine's exhaust system is equipped with a spark arrestor meeting applicable local or state laws (if any).







If a spark arrestor is used, it should be maintained in effective working order by the operator. In the State of California the above is required by law (Section 4442 of the California Public Resources Code). Other states may have similar laws. Federal laws apply on federal lands.

A spark arrestor for the muffler is available through your nearest Sears Parts and Repair Service Center.

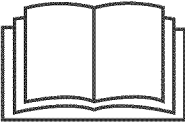
SAFETY INSTRUCTIONS

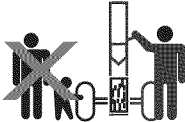
SAFETY SYMBOLS

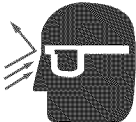
This page depicts and describes safety symbols that may appear on this product. Read, understand, and follow all instructions on the machine before attempting to assemble and operate.

Symbol	Description
	READ THE OPERATOR'S MANUAL(S) Read, understand, and follow all instructions in the manual(s) before attempting to assemble and operate.
	WARNING — CRUSHING HAZARD Keep hands away from wedge, end plate, partially split wood and moving parts.
	BYSTANDERS Keep bystanders, helpers and children at least 10 feet away.
	SINGLE OPERATOR Only one person should operate the machine at a time. The adult who loads and stabilizes the log must be the person who operates control handle.
	WARNING — PRESSURIZED FLUID Never check for hose leaks with your hands. High pressure fluid can escape through a pin hole leak and cause serious injury by puncturing the skin and causing blood poisoning.
	EYE PROTECTION Always wear safety glasses or safety goggles when operating this machine.
	WARNING — MOVING WEDGE Keep hands away from wedge and moving parts.



WARNING: Your Responsibility—Restrict the use of this power machine to persons who read, understand and follow the warnings and instructions in this manual and on the machine.

SAVE THESE INSTRUCTIONS!

ASSEMBLY

⚠ WARNING

Use extreme caution unpacking this machine. Some components are very heavy and will require additional people or mechanical handling equipment.

NOTE: Your log splitter is shipped with motor oil in the engine. However, you MUST check the oil level before operating. Be careful not to overfill. See Gas and Oil Fill-Up in this section.

NOTE: All references in this manual to the left or right side of the log splitter are from the operating position only. See Operator Zone in the Operation section of the Safety Instructions.

NOTE: A minimum of two people are recommended to assemble this unit.

Unpacking & Assembling the Log Splitter

TOOLS NEEDED: Safety glasses, leather gloves, wire cutters, pry bar and/or claw hammer.

1. Use a pry bar or claw hammer to loosen and remove the top of the crate.
2. Use a pry bar or claw hammer to remove the sides of the crate, beginning with the short sides (or front and back side of the log splitter). Set the sides of the crate aside to avoid injury.
3. On the front side of the crate the tongue assembly is attached on the inside of the crate with straps. Cut the cable tie to remove tongue.
4. Remove the large plastic cover and discard.

⚠ WARNING

Do NOT remove any wood or cut any straps securing the log splitter or its components to the log splitter or the crate at this time. Only remove straps and/or wood when instructed to do so.

5. Inspect the bottom of the crate for any protruding staples or wood splinters and remove.
6. Remove any loose parts included with the log splitter (i.e. operator's manual, etc.).
7. Remove the four hex bolts and lock nuts for securing adjustable jack stand from hardware pack.
8. Place the adjustable jack stand halfway between the beam support/latch bracket and end of the tongue. See Figure 2.

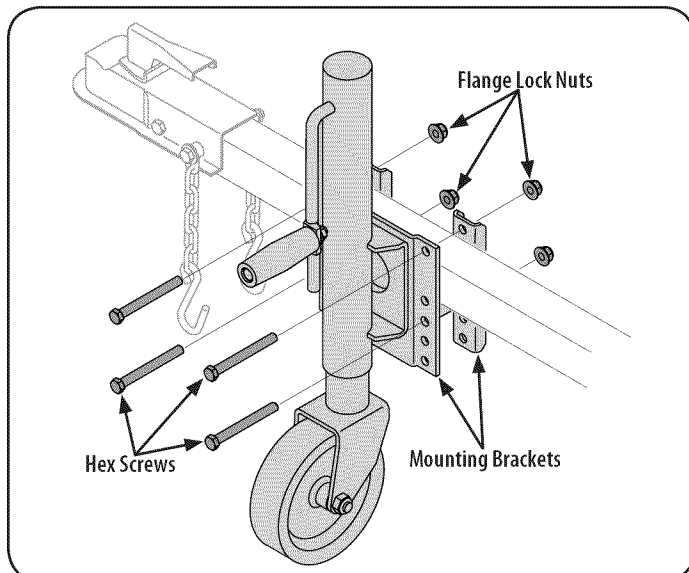

Figure 2

9. Insert the hex bolts through top holes in the jack stand mounting brackets and holes in the adjustable jack stand. Secure with lock nuts.
10. Insert the hex bolts through the upper holes in the bottom of the mounting brackets and adjustable jack stand. Secure with lock nuts.
11. The adjustable jack stand is raised by turning the crank clockwise and lowered by turning counter-clockwise.
12. With the log splitter still secured to the bottom of the crate, remove two hex bolts and hex nuts from the tank bracket and remove the piece of wood inside the tank brackets. See Figure 3.

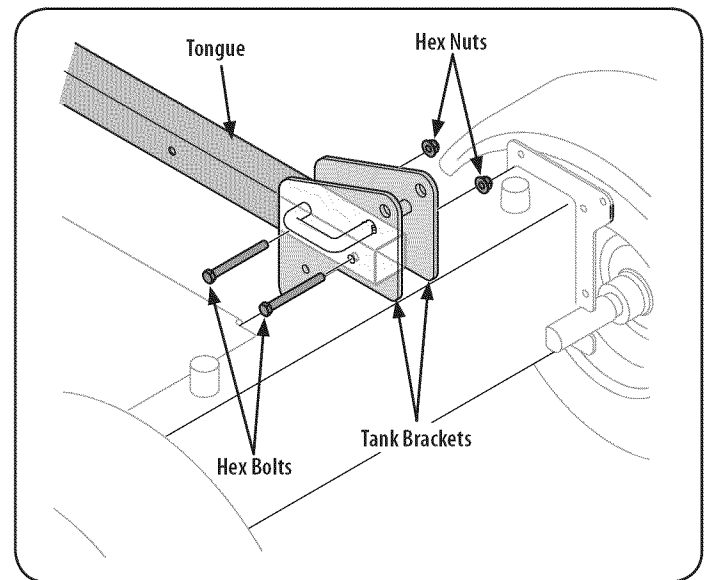

Figure 3

13. Align the holes in the tongue with the holes in the tank bracket and secure with the hex bolts and nuts just removed. See Figure 3.

NOTE: The high pressure hose, which runs from the gear pump to the bottom of the control valve, must be above the tongue assembly.

14. The log splitter is shipped with the beam in a vertical position. Remove any bolts or straps securing the end plate to the bottom of the crate.

ASSEMBLY

15. Pull out the vertical beam lock, rotate it back, and pivot the beam to the horizontal position until it locks, being careful to avoid any possible pinch points. See Figure 4.

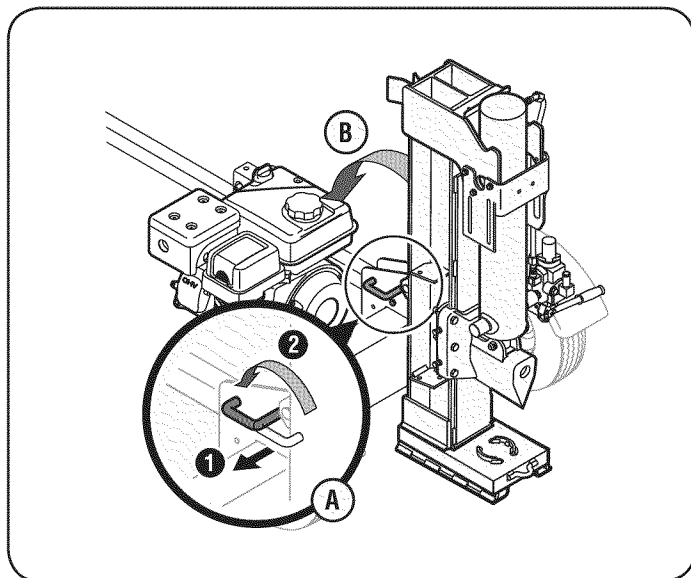

Figure 4

⚠ WARNING

Take extra care when raising and lowering the beam as it is heavy. Having a second person assist with raising or lowering the beam is recommended. Be sure to keep hands away from any possible pinch points.

16. Disconnect the dislodger from the beam weld bracket by removing the six hex screws. See Figure 5.

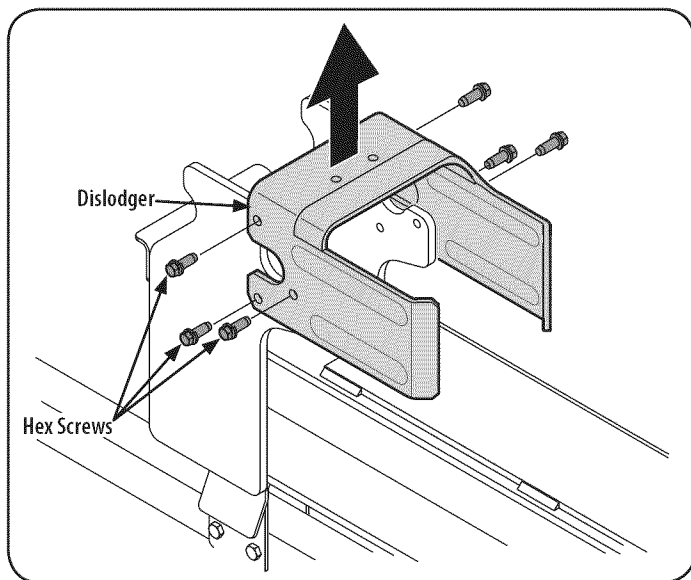

Figure 5

17. Disconnect the log cradle from the beam on the side of the control valve by removing the two hex washer screws that secure it to the beam and the two hex washer screws in the beam flange. The cradle is off-set for shipping purposes. See Figure 6.

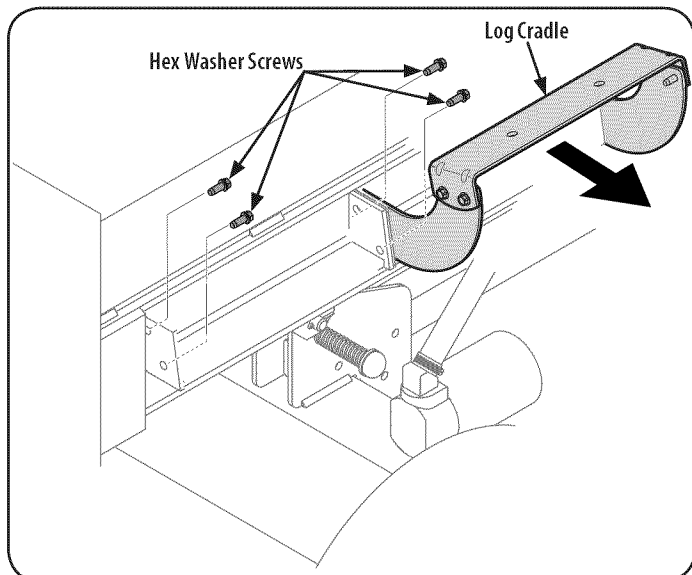

Figure 6

18. Lift and slide the cylinder up to the top of beam and place the cylinder trunnions into the cylinder mount brackets as shown in Figure 7.

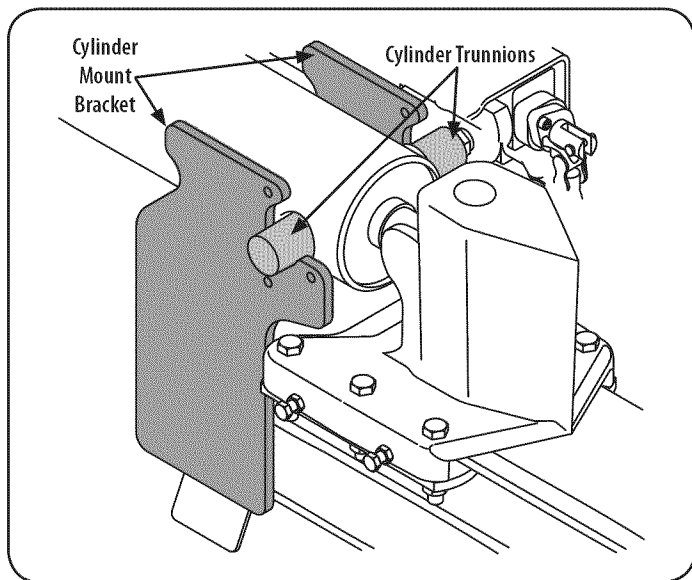

Figure 7

ASSEMBLY

19. Attach the dislodger over the wedge assembly and secure it to the weld brackets with the previously removed hex screws. See Figure 8.

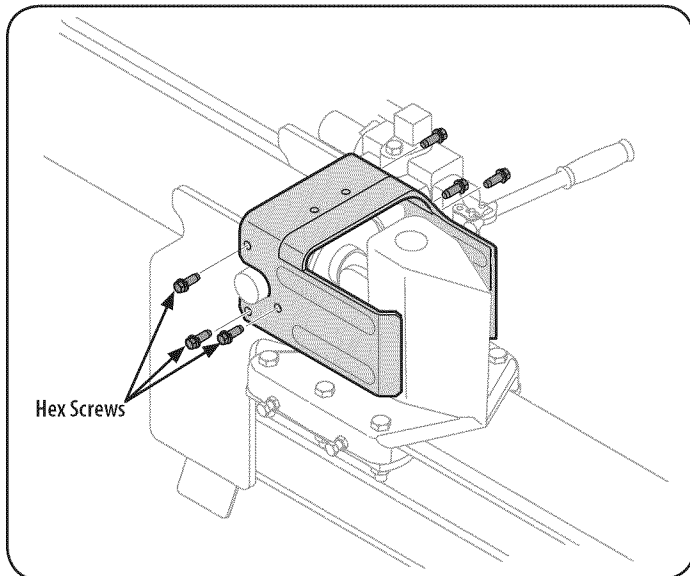

Figure 8

NOTE: Once the six hex screws are tightened, there may be a slight gap between the dislodger and the weld brackets. This gap is normal.

20. Reattach the log cradle to the side of the beam with the control valve, aligning the holes in the cradle with the holes in the beam. See Figure 9.

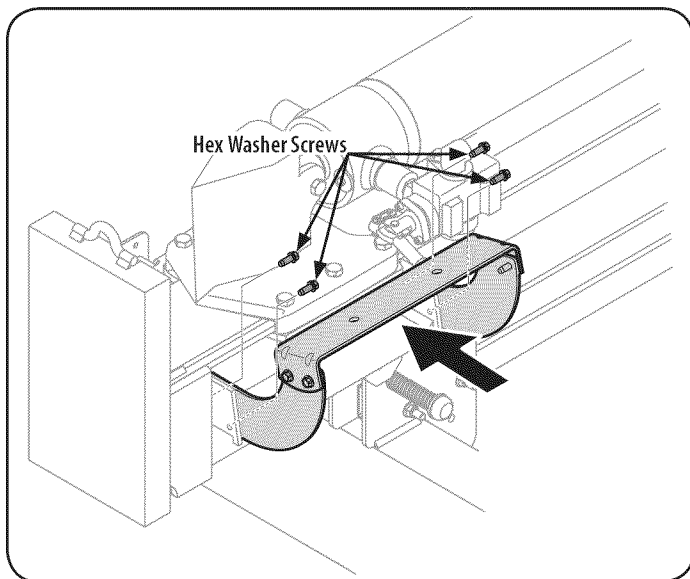

Figure 9

21. Check for and remove any staples on the bottom of the crate that may puncture the tire.
22. Cut the metal strap securing the log splitter to the bottom of the crate and remove the wood under the engine and/or any other wood, then roll the log splitter off the bottom of the shipping crate.

Set-Up

Tire Pressure

The max recommended operating pressure is 30 psi. Do not, under any circumstances, exceed the manufacturer's recommended psi. Maintain equal pressure on all tires.

! WARNING

Excessive pressure when seating beads may cause tire/rim assembly to burst with force sufficient to cause serious injury.

Gas & Oil Fill-Up

Service the engine with gasoline and oil as instructed below. Read the instructions carefully.

! WARNING

Use extreme care when handling gasoline. Gasoline is extremely flammable and the vapors are explosive. Never fuel the machine indoors or while the engine is hot or running.

NOTE: Your log splitter may be shipped with motor oil in the engine. You **MUST** check the oil level before operating. Be careful not to overfill. Gasoline can be added to the engine when the log splitter is in either the horizontal or vertical position. However, it may be easier when the splitter is in the vertical position.

Oil

1. Remove oil fill dipstick.
2. Check the oil level making certain not to rub the dipstick along the inside walls of the oil fill tube. This would result in a false dipstick reading. Refill to between the HIGH (H) and LOW (L) marks on the dipstick, if necessary. Replace the dipstick and tighten. See Figure 10.

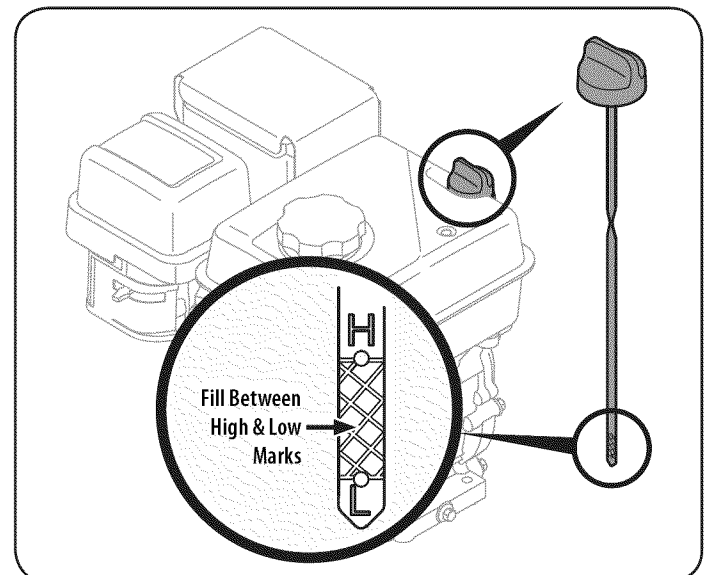

Figure 10

3. If necessary, with the log splitter on level ground, use a funnel to fill engine with oil to between the High (H) and Low (L) marks on the dipstick. Be careful not to overfill. Overfilling will cause the engine to smoke profusely and will result in poor engine performance.
4. Check the oil level three times prior to starting the engine to be certain you've gotten an accurate dipstick reading. Running the engine with too little oil can result in permanent engine damage.

ASSEMBLY

Gasoline

CAUTION

Operating the engine with E85 fuel, an oil/gasoline mixture, dirty gasoline, or gasoline over 30 days old that has not been stabilized using a fuel additive, may result in damage to your engine's carburetor. Subsequent damage would not be covered under the manufacturer's warranty.

Use automotive gasoline (unleaded or low leaded to minimize combustion chamber deposits) with a minimum of 87 octane. Gasoline with up to 10% ethanol or 15% MTBE (Methyl Tertiary Butyl Ether) can be used. Never use an oil/gasoline mixture or dirty gasoline. Avoid getting dirt, dust, or water in the fuel tank. DO NOT use E85 gasoline.

WARNING

An adult should fuel this engine. NEVER allow children to refuel this engine. Gasoline (fuel) vapors are highly flammable and can explode. Fuel vapors can spread and be ignited by a spark or flame many feet away from engine. To prevent injury or death from fuel fires, DO NOT use leaded fuel, Fuel must be fresh and clean. NEVER use fuel left over from last season or stored for long periods, NEVER mix oil with fuel and DO NOT use fuel containing Methanol (Wood Alcohol).

1. Before refueling, allow the engine to cool for two minutes.
2. Be sure engine is outdoors and in a well-ventilated area.
3. Clean area around the fuel fill cap and remove the fuel fill cap.
4. Using an approved red GASOLINE container, add fuel slowly, being careful to avoid spilling.
5. Fill the tank until the fuel reaches the "fuel full" indicator mark. See Figure 11.

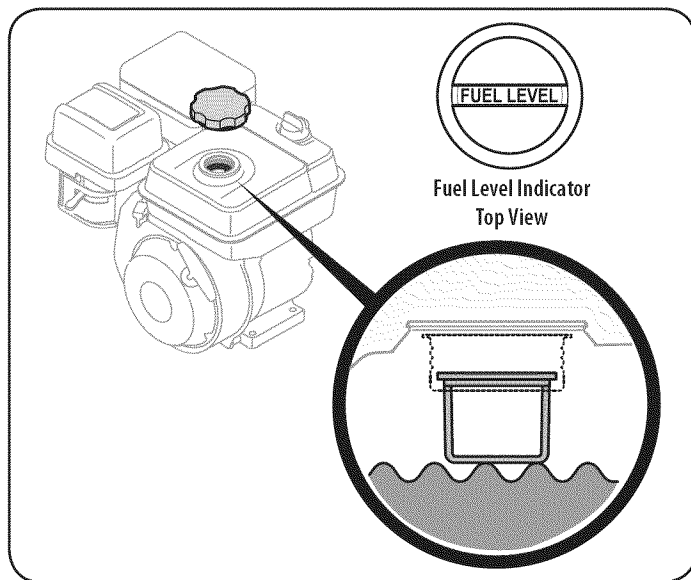

Figure 11

6. Replace the fuel cap and tighten securely. Wipe up spilled fuel before starting engine. If fuel is spilled DO NOT start engine. Move machine away from area of spillage. Avoid creating any source of ignition until fuel vapors are gone.
7. Be sure fuel valve is open.

Preparing the Log Splitter

1. Lubricate the beam area (where the splitting wedge will slide) with engine oil. Do not use grease.
2. Remove the vented dipstick, which is located in front of the engine on top of the reservoir tank. See Figure 12.

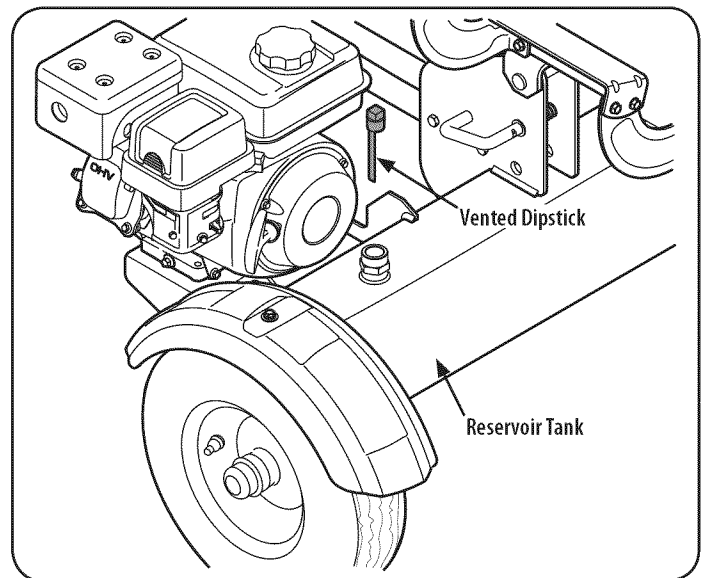

Figure 12

NOTE: The log splitter is filled to the proper operating level from the manufacturer with Shell Tellus® S2 M 32 Hydraulic Fluid. However, you MUST check the fluid level before operating. If not filled, proceed with the following steps:

WARNING

Much of the original fluid has been drawn into the cylinder and hoses. If the reservoir is empty or low, make certain to refill it to prevent damage to the hydraulic pump.

3. Check the fluid level using the dipstick. See Figure 12. Do not overfill.
4. Replace the vented dipstick securely, tightening it until the top of the threads are flush with top of the pipe.
5. Disconnect the spark plug and prime the pump by pulling the recoil starter as far as it will go. Repeat approximately 10 times.
6. Reconnect the spark plug wire and start the engine following the instructions in the Operation section.
7. Use the control handle to engage the wedge to the farthest extended position. Then retract the wedge.
8. Refill the tank as specified on the dipstick.

NOTE: Failure to refill the tank will void the splitter's warranty.

9. Extend and retract the wedge 12 complete cycles to remove any air trapped in the system (the system is "self-bleeding").
10. Refill the reservoir within the range marked on the dipstick.

NOTE: Some fluid may overflow from the vent plug as the system builds heat and the fluid expands and seeks a balanced level.

OPERATION

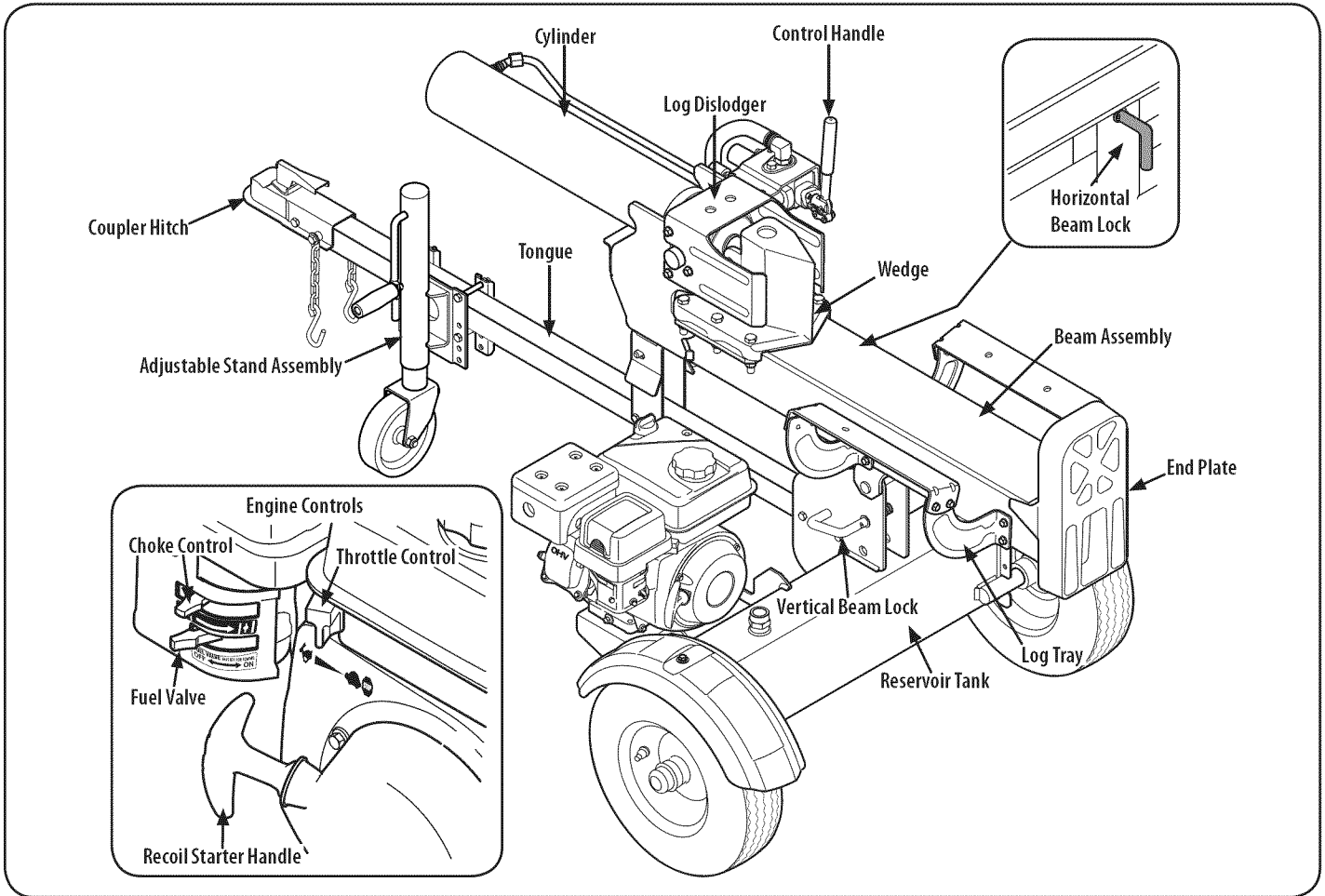

Figure 13

⚠ WARNING

Read this Operator's Manual and the safety rules before operating your log splitter. Compare the illustrations below with your equipment to familiarize yourself with the location of various controls and adjustments. Save this manual for future reference.

⚠ WARNING

Be familiar with all the controls and their proper operation. Know how to stop the machine and disengage them quickly.

⚠ WARNING

Always wear safety glasses when operating this equipment or while performing any adjustments or repairs on it.

Beam Locks

These two locks are used to secure the beam in the horizontal or the vertical position. The vertical beam lock is located on the tank bracket. The horizontal beam lock is located on the beam support latch bracket.

Wedge

The wedge is used to split the wood.

Coupler Hitch

The coupler hitch is at the end of the tongue and attaches to a tow ball for transportation purposes.

Control Handle

The control handle is used to move the wedge up and down to split wood. The control handle has three positions; FORWARD, NEUTRAL and REVERSE. See the "Using the Log Splitter" section for instructions.

Log Dislodger

The log dislodger is designed to remove any partially split wood from the wedge. This may occur while splitting large diameter wood or freshly cut wood.

Recoil Starter Handle

Used to start the engine.

Meets ANSI Safety Standards

Craftsman Log Splitters conform to the safety standard of the American National Standards Institute (ANSI).

OPERATION

Log Tray

The log tray is designed to stabilize the log after it is split.

End Plate



The end plate holds the log in place while the wedge splits the log.

Tongue

The tongue is used to attach to a towing vehicle for transportation.





Choke Control

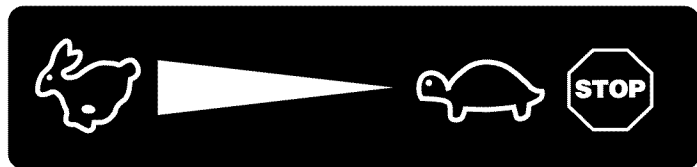

The choke control is used to choke the carburetor and assist in starting the engine. The choke control slides between the CHOKE  and RUN  positions.

Throttle Control



The throttle control regulates the speed of the engine and will shut off the engine when it is moved into the STOP  position. The throttle control moves between the FAST  (rabbit), SLOW  (turtle) and STOP  positions.

Fuel Shut-Off Valve



The fuel shut-off valve is used for controlling the flow of fuel between usage and transport/storage.

To Start Engine

WARNING

The engine must be started by an adult.

WARNING

Always keep hands and feet clear of moving parts. Do not use a pressurized starting fluid. Vapors are flammable.



WARNING



If you are unable to start this engine after following instructions in this manual, contact a Sears Service Center. To avoid serious burn injuries or damage to your engine, DO NOT attempt to start or troubleshoot this engine in any other way. DO NOT use starting fluid, DO NOT spray flammable vapors into the carburetor, DO NOT put flammable liquids into carburetor, DO NOT operate engine or pull on starter rope with spark plug removed because fuel can spray from spark plug hole and ignite

NOTE: Allow the engine to warm up for a few minutes after starting. The engine will not develop full power until it reaches operating temperatures.

WARNING

DO NOT pull starter rope with engine running. Doing so may VOID YOUR WARRANTY.

1. To avoid carbon monoxide poisoning, be sure engine is outdoors in a well-ventilated area.
2. Be sure the fuel valve is open.
3. Move the throttle to the FAST  position.
4. Set the choke control to CHOKE  position.







NOTE: If restarting a warm engine after a short shutdown, move the throttle control to the FAST  position and move the choke control to the RUN  position.

WARNING



When pulling the starter rope, the rope can unexpectedly jerk back toward the engine causing serious injury. To avoid this risk, carefully follow the instructions below.

5. Grasp the recoil starter handle.
6. Pull rope out slowly until you feel drag.
7. Without allowing the rope to retract, continue pulling the rope with one rapid full arm stroke.
8. Return the rope slowly to the original position.
NOTE: Following the instructions listed in the steps above avoids potential damage to the recoil mechanism.
9. If the recoil starter handle is frozen and will not operate the engine, proceed as follows:
 - a. Pull as much rope out of the starter as possible.
 - b. Release the starter handle and let it snap back against the starter to break up ice; these two steps should only be done when the starter is frozen.

OPERATION

10. If the engine fails to start after 3 attempts repeat steps 1 through 8 and try again.
11. When the engine starts:
 - a. Move the choke control to 1/2 CHOKE position until the engine runs smoothly.
 - b. Next, move the choke control to the RUN  position.
 - c. Move the throttle control to the desired speed.
12. If the engine starts, but falters when the choke is moved to the RUN  position:
 - a. Momentarily move choke control back to the CHOKE  position.
 - b. Next, move the choke control to 1/2 CHOKE position until engine runs smoothly.
 - c. Finally, move the choke control to the RUN  position.
 - d. If the engine dies after choke control is moved to RUN  position, repeat steps for starting the engine on page 12.
 - e. If the engine fails to start after 3 attempts in the RUN  position, move the choke control to CHOKE  position and start engine.
 - f. If engine does not start after following these instructions, contact a Sears Service Center. DO NOT attempt to troubleshoot this engine in any other way.

To Stop Engine

1. If operating the engine in the snow or rain, run the engine for a few minutes to help dry off any moisture.
2. Move the throttle control lever to the STOP  position.
3. Move the choke back and forth several times and leave in the CHOKE  position.
4. Be sure the fuel shut-off valve is OFF.
5. Disconnect spark plug wire and ground it to prevent accidental starting while the equipment is unattended.

Using the Log Splitter

NOTE: Read the Operation section in the Safety Instructions section at the beginning of this manual before operating.

1. Place the log splitter on flat, dry, solid ground.
2. Block the front and back of both wheels. See Figure 14.

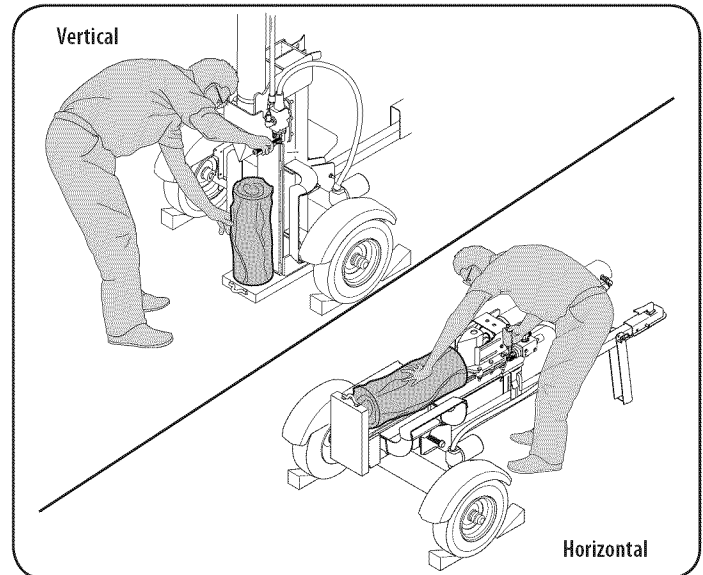

Figure 14

3. Place the beam in either the horizontal or vertical position and lock it into place.
4. Block the front and back of both wheels.
5. Place the log against the end plate and only split wood along the grain (lengthwise).
6. To stabilize the log, place your left hand on the side of the log. Never place a hand between the log and the splitting wedge or the log and end plate.

WARNING

Only one operator is permitted. The adult who loads and stabilizes the log must be the person who operates the control handle.

OPERATION

Control Handle

Refer to Figure 15 for the following steps.

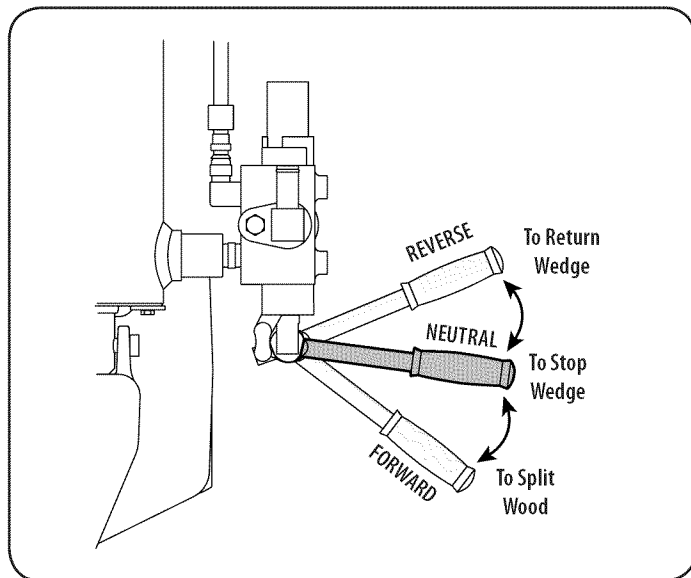

Figure 15

1. Move the control handle to the FORWARD position to split wood.
2. Remove your left hand from the side of the log once wedge just contacts the log. Continue moving control handle forward to split the wood.
3. Release the control handle to stop the wedge movement.
4. Move the control handle to the REVERSE position to return the wedge.

Log Dislodger

The log dislodger is designed to remove any partially split wood from the wedge. This may occur while splitting large diameter wood or freshly cut wood.

WARNING

Never remove partially split wood from the wedge with your hands. Fingers may become trapped between the split wood.

1. To free the wedge from a partially split piece of wood, place the control handle in the REVERSE position. As it moves back, the split wood portion will contact the log dislodger and become detached from the wedge.
2. Once removed from the wedge with the log dislodger, split the wood from the opposite end or in another location.

Vertical Position

1. Pull the horizontal beam lock out to release the beam and pivot the beam to the vertical position.
2. To lock the beam in the vertical position, pull out on the vertical beam lock and rotate it to secure the beam. See Figure 16.

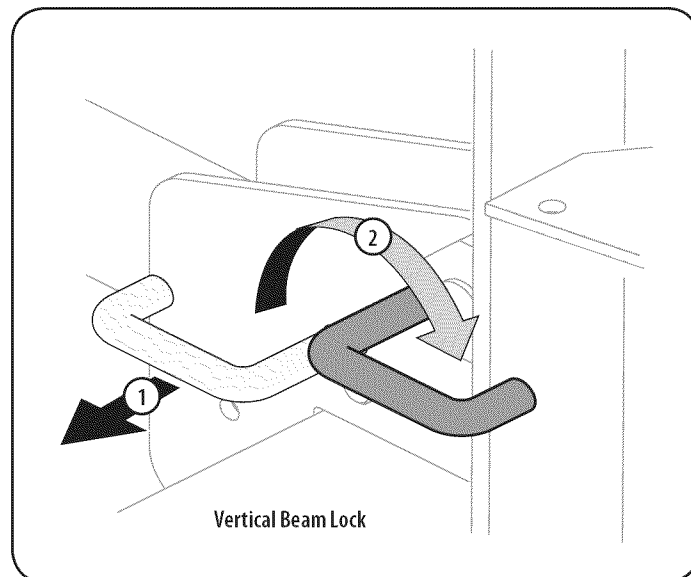

Figure 16

3. Stand in front of the log splitter to operate the control handle and to stabilize the log. See Figure 14.

Horizontal Position

1. Pull the vertical beam lock out and rotate it down. See Figure 17. Pivot the beam to the horizontal position. The beam will lock automatically in the horizontal position.

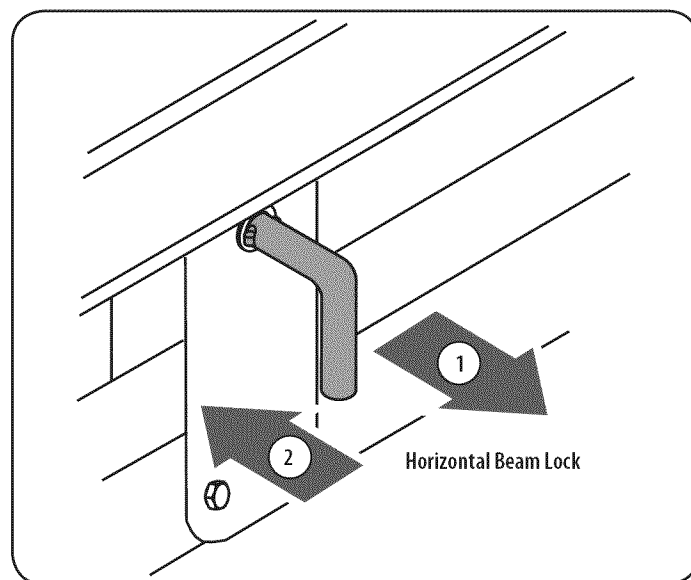

Figure 17

2. Stand behind the reservoir tank to operate the control handle and to stabilize the log. See Figure 14.

OPERATION

Transporting the Log Splitter

WARNING

Do not tow faster than 45 mph and check local, state, and federal requirements before towing on any public road.

1. Lower the beam to its horizontal position. Make certain the beam is locked securely with the horizontal beam lock.
2. Raise the adjustable jack stand by turning the crank clockwise. See Figure 18.

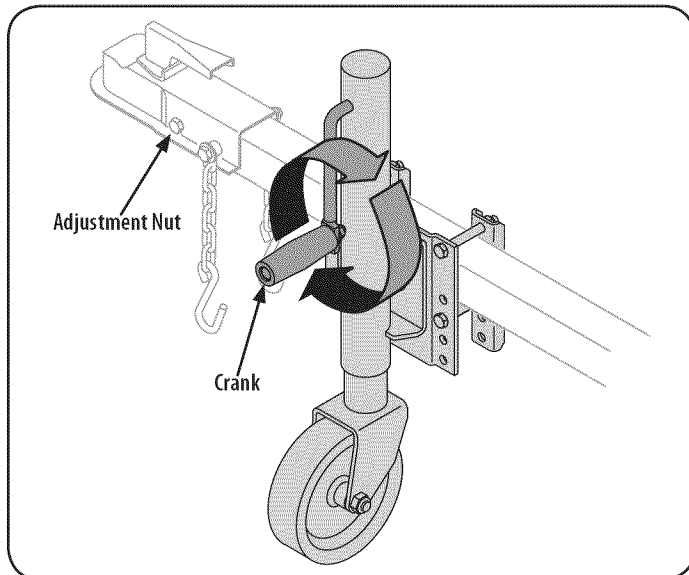

Figure 18

3. Attach the coupler hitch to a class I or higher 2" ball on a towing vehicle. Latch securely.
4. If the coupler hitch does not fit on the ball: Turn the adjustment nut one turn counter-clockwise.
5. If the coupler hitch is too loose on the ball: Turn the adjustment nut one turn clockwise. Then recheck and adjust accordingly.
6. Connect the safety chains to the towing vehicle.

NOTE: Use caution when backing up. Using a spotter outside of the vehicle is recommended.

Operating Tips

Always:

1. Use clean fluid and check the fluid level regularly.
2. Use an approved hydraulic fluid. Approved fluids include Shell Tellus® S2 M 32 Hydraulic Fluid, Dexron® III/Mercon® Automatic Transmission Fluid, Pro-Select™ AW-32 Hydraulic Oil or 10WAW-ISO Viscosity Grade 32 Hydraulic Oil.
NOTE: It is not recommended that hydraulic fluids be mixed.
3. Always ensure that the filter is in place. Clean or replace the filter regularly.
4. This unit comes with a breather cap on the fluid reservoir. Do not use any other type of reservoir cap.
5. Make sure the pump is mounted and aligned properly.
6. This unit comes with a flexible "spider" type coupling between the engine and pump drive shafts. Do not use any other type of coupling.
7. Keep the hoses clear and unblocked.
8. Bleed the air out of the hoses by fully extending and retracting the wedge 12 complete cycles to remove any air trapped in the system before operating.
9. Flush and clean the hydraulic system before restarting after servicing. See Service and Maintenance section.
10. Use liquid thread sealant on all hydraulic fittings.
11. Allow time for the engine to warm-up before splitting wood.
12. Prime the pump before the initial start-up by turning over the engine with spark plug disconnected.
13. Split the wood along the grain (lengthwise) only.

Never:

1. Use when fluid is below 20° F or above 150° F.
2. Use a solid engine/pump coupling.
3. Operate through relief valve for more than 5 seconds. If the wedge stops moving or reaches the end of its stroke, release the control handle or REVERSE it within 5 seconds to avoid putting stress on the hydraulic system and engine.
4. Attempt to adjust unloading or relief valve settings.
5. Operate with air in the hydraulic system.
6. Use teflon tape on the hydraulic fittings.
7. Attempt to cut wood across the grain.
8. Attempt to remove partially split wood from the wedge with your hands. Fully retract the wedge to dislodge the wood with the log dislodger.

SERVICE AND MAINTENANCE

Maintenance Schedule

⚠ WARNING

Before performing any type of maintenance/service, disengage all controls and stop the engine. Wait until all moving parts have come to a complete stop. Disconnect spark plug wire and ground it against the engine to prevent unintended starting. Always wear safety glasses during operation or while performing any adjustments or repairs.

Follow the maintenance schedule given below. This chart describes service guidelines only. Use the Service Log column to keep track of completed maintenance tasks.

To schedule service from Sears Parts & Repair, call 1-888-331-4569.

Interval	Item	Service	Service Log
Each use	1. Beam & wedge. 2. Hydraulic fluid. 3. Engine oil. 4. Engine.	1. Lubricate. 2. Check. 3. Check. 4. Clean.	
1st 5 hours	1. Engine oil.	1. Change.	
Every 25 hours	1. Engine oil. 2. Spark plug.	1. Change. * 2. Check.	
Every 50 hours	1. Engine oil. 2. Hydraulic filter.	1. Change. 2. Change.	
Every 100 hours	1. Spark plug. 2. Fuel filter. 3. Air filter. 4. Reservoir screen. 5. Hydraulic fluid.	1. Clean, replace, re-gap. 2. Replace. 3. Service. 4. Clean. 5. Change.	

* — Heavy load or high ambient temperature use.

General Recommendations

1. Always observe the safety rules when performing any maintenance.
2. The warranty on this log splitter does not cover items that have been subjected to operator abuse or negligence. To receive full value from the warranty, the operator must maintain the equipment as instructed in this manual.
3. Some adjustments will need to be made periodically to maintain your equipment properly.
4. Follow the maintenance schedule above.
5. Periodically check all fasteners and make sure they are tight.

Hydraulic Fluid and Inlet Filter

⚠ WARNING

Stop the engine and relieve hydraulic system pressure before changing or adjusting fittings, hoses, tubing, or other system components.

Check the hydraulic fluid level in the log splitter reservoir tank before each use. Maintain the fluid level within the range specified on the dipstick at all times.

Change the hydraulic fluid in the reservoir every 100 hours of operation. Follow the steps below:

1. Place a suitable oil collection container under the tank.

2. Disconnect the suction hose from the bottom of the reservoir tank. See Figure 19.

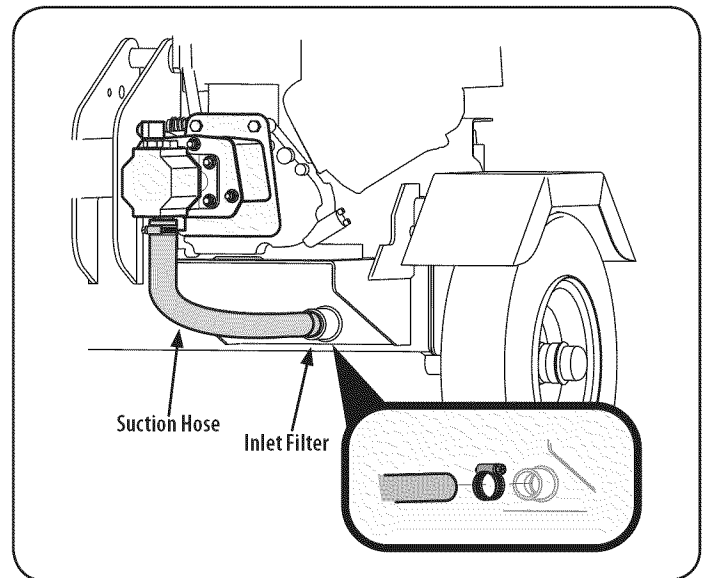

Figure 19

SERVICE AND MAINTENANCE

3. Carefully un-thread the inlet filter and clean it with penetrating oil. See Figure 20.

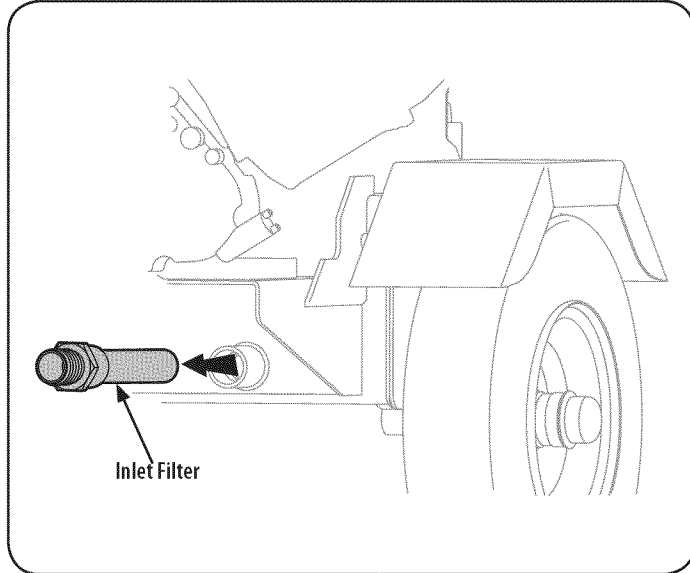

Figure 20

4. Allow the fluid to drain into a suitable container.
NOTE: The reservoir tank has a capacity of 3 gallons and the entire hydraulic system has a capacity of approximately 4.7 gallons.
5. Reinstall the filter inlet screen and hose. Tighten the hose clamp.
6. Check the fluid level using the dipstick. Do not overfill.
NOTE: Approved fluids include Shell Tellus® S2 M 32 Hydraulic Fluid, Dexron® III/Mercon® Automatic Transmission Fluid, Pro-Select™ AW-32 Hydraulic Oil or 10WAW-ISO Viscosity Grade 32 Hydraulic Oil. It is recommended that fluids not be mixed.
7. Replace the vented dipstick securely, tightening it until the top of the threads are flush with top of the pipe.
8. Disconnect the spark plug, turn the fuel shut-off valve OFF and prime the pump by pulling the recoil starter as far as it will go. Repeat approximately 10 times.
9. Reconnect the spark plug wire and start the engine following the instructions in the Operation section of this manual.
10. Use the control handle to engage the wedge to the farthest extended position. Then retract the wedge.

11. If necessary refill the reservoir within range marked on the dipstick. See Figure 21.

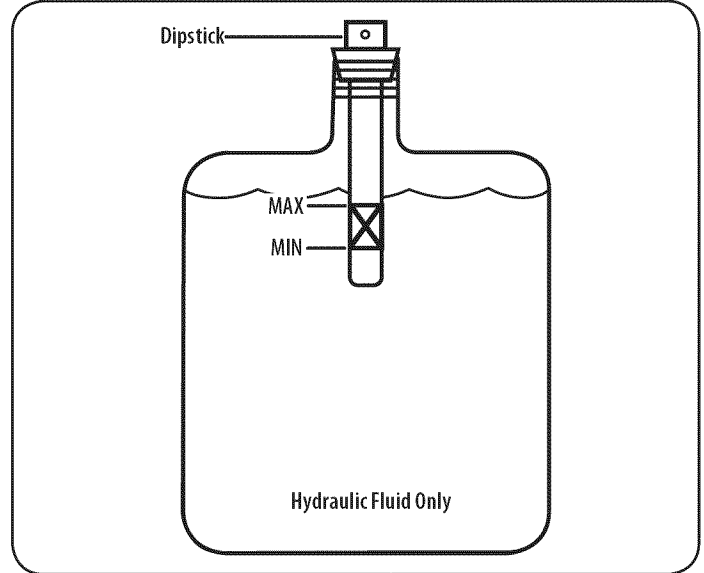

Figure 21

12. Extend and retract the wedge 12 complete cycles to remove trapped air in the system (the system is “self-bleeding”).

! WARNING

Much of the original fluid has been drawn into the cylinder and hoses. Make certain to refill the reservoir to prevent damage to the hydraulic pump. Failure to refill the tank will void the log splitter's warranty.

NOTE: Some fluid may overflow from the vent plug as the system builds heat and the fluid expands and seeks a balanced level. Do not operate the log splitter without the proper amount of fluid in the reservoir tank.

13. Maintain the fluid level within the range specified on the dipstick at all times. When checking the fluid, always make sure to tighten the dipstick until the top of the threads are flush with the top of the pipe.

NOTE: Always dispose of any used hydraulic fluid and engine oil at approved recycling centers only.

14. Contaminants in the fluid may damage the hydraulic components. Flushing the reservoir tank and hoses with kerosene whenever service is performed on the tank, hydraulic pump or valve is recommended. Contact a Sears or other authorized service dealer.

! WARNING

Use extreme caution when working with kerosene. It is an extremely flammable fluid.

SERVICE AND MAINTENANCE

Hydraulic Filter

Change the hydraulic filter every 50 hours of operation. Use only a 10 micron hydraulic filter. Order part number 723-0405.

Beam & Splitting Wedge

Before each use, lubricate both sides of the beam (where it comes into contact with the splitting wedge) with engine oil.

Engine

⚠ WARNING

If the engine has been running, the muffler, engine head and spark plug will be very hot. Be careful not to touch any of these components until they have cooled.

Oil Recommendations

Refer to the viscosity chart (Figure 22) for oil recommendations. Do not over-fill. Use a 4-stroke, or an equivalent high detergent, premium quality motor oil certified to meet or exceed U.S. automobile manufacturer's requirements for service classification of a minimum level SF or SG (higher letter ratings are acceptable such as SJ, SL and SM grades). Motor oil will display this designation on the container.

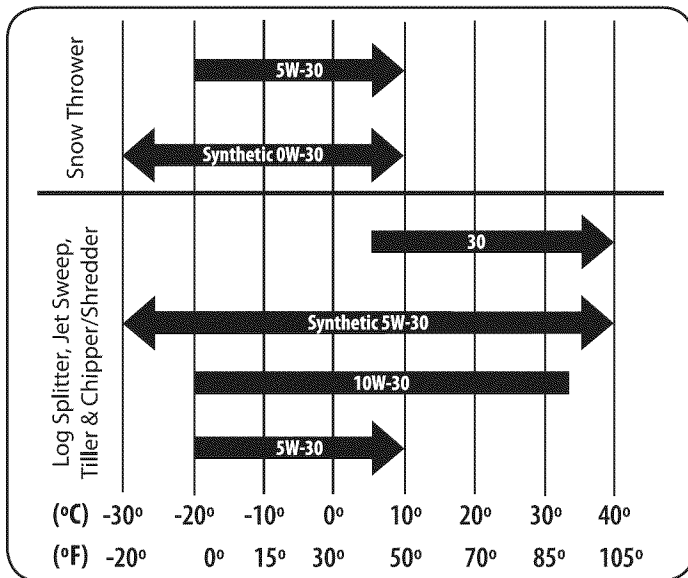

Figure 22

NOTE: Do not use non-detergent oil or 2-stroke engine oil. It could shorten the engine's service life.

Check Engine Oil

1. Stop the engine and wait several minutes before checking the oil level.
2. Remove the oil fill dipstick. See Figure 23.

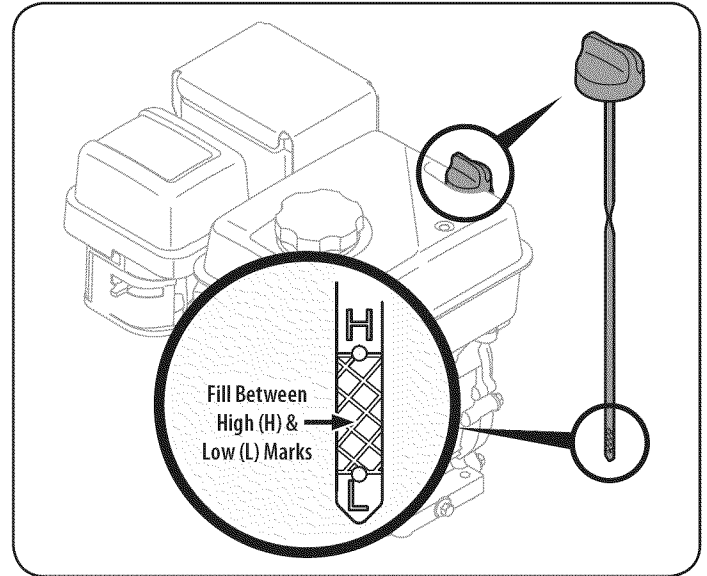

Figure 23

3. Check the oil level on the dipstick. With the engine on level ground, the oil must be between the HIGH and LOW marks on the dipstick.
4. Replace the dipstick and tighten.

Changing Engine Oil

1. Carefully disconnect the spark plug wire and keep it away from the spark plug. Refer to Figure 24 for spark plug location.

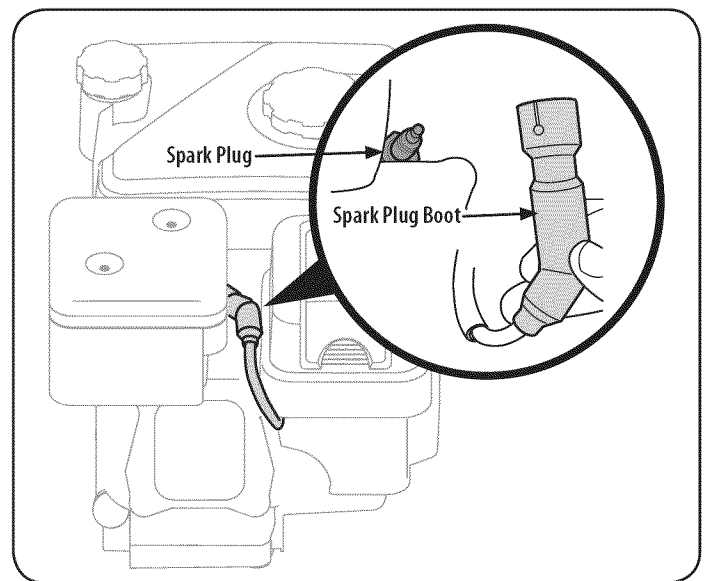

Figure 24

NOTE: To prevent arcing, keep the disconnected spark plug wire securely away from the metal parts where arcing could occur.

2. Be sure that the fuel fill cap is on and securely tightened.
3. Clean area around the oil drain plug.
4. Place an approved recyclable oil container under the oil drain plug.

SERVICE AND MAINTENANCE

5. Remove the oil drain plug. See Figure 25.

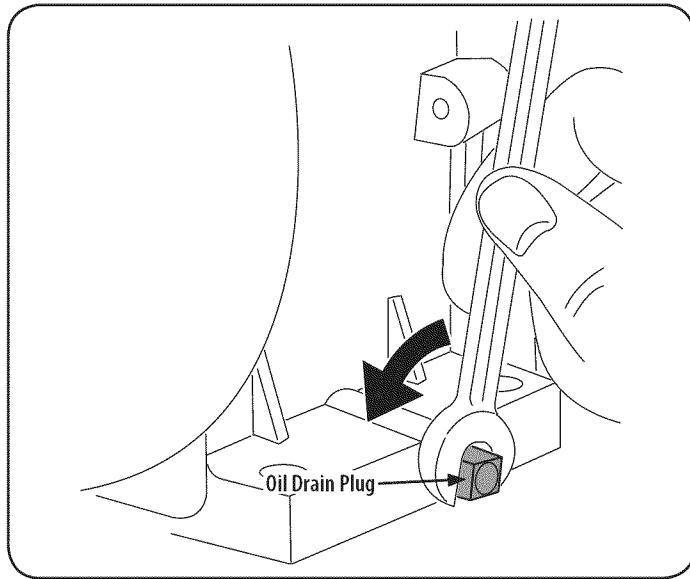

Figure 25

! WARNING

Used motor oil may cause skin cancer if repeatedly left in contact with the skin for prolonged periods. Although this is unlikely unless you handle used oil on a daily basis, it is still advisable to thoroughly wash your hands with soap and water as soon as possible after handling used oil.

6. Tip engine to position the oil flow, so it will drain from the lowest point on the engine.
7. Drain the oil into an approved recyclable oil container.
NOTE: Please dispose of used motor oil in a manner that is compatible with the environment. We suggest you take it in a sealed container to your local service station for reclamation. Do not throw it in the trash or pour it on the ground.
8. Install the oil drain plug and tighten securely.
9. Clean area around the oil drain plug.
10. Remove the oil fill cap dipstick.
11. Fill with the recommended oil. See Figure 22.
NOTE: DO NOT overfill oil filler. Doing so may result in oil carry-over to the equipment and cause malfunction or damage. Overfilling will cause the engine to smoke profusely and will result in poor engine performance.
NOTE: DO NOT allow oil level to fall below and "L" mark on dipstick. Doing so may result in equipment malfunction or damage.
12. Wipe away any spilled oil.
13. Check the oil level.
NOTE: See the Assembly section earlier in this manual for detailed instructions on checking the oil.
14. Once the proper oil level has been confirmed, install the Oil Fill Cap/Dipstick. Tighten securely
15. Carefully reconnect the spark plug wire to the spark plug.
NOTE: It is advisable to recheck the oil level after you have operated the engine for a short while, and the normal engine operating temperature has been achieved.

Service Air Filter

The air filter prevents damaging dirt, dust, etc., from entering the carburetor and being forced into the engine and is important to engine life and performance.

! WARNING

Never run the engine without an air cleaner completely assembled.

Service the air filter every 100 operating hours or every season. Service the air filter more often under dusty conditions.

1. Press the tab on the air filter cover and lift the cover. See Figure 26.

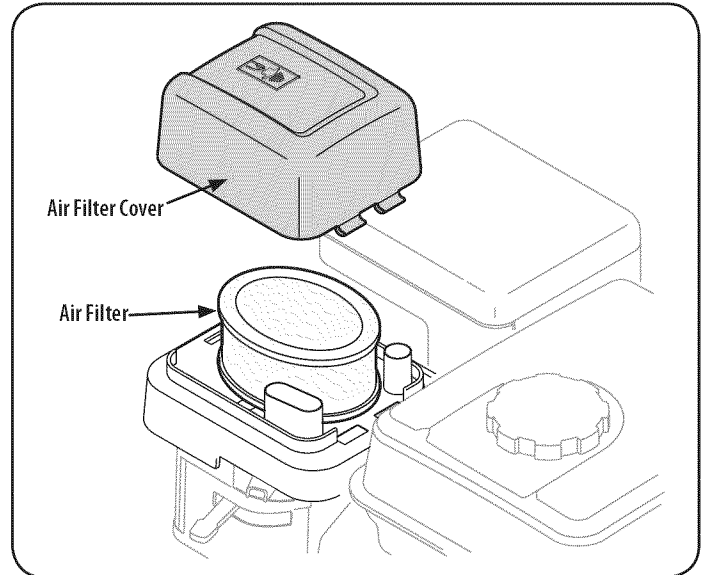

Figure 26

2. Replace paper element when dirty or damaged. Clean foam element or replace when damaged.
3. To clean foam element, separate it from the paper element and wash in liquid detergent and water. Allow to dry thoroughly before using. Do not oil the foam element.

SERVICE AND MAINTENANCE

Service Spark Plug

1. Clean the spark plug and reset the gap to .030" at least once a season or every 50 hours of operation.
2. Clean the area around the spark plug. Remove and inspect the spark plug.
3. Replace the spark plug if the electrodes are pitted, burned or the porcelain is cracked.

NOTE: An F6RTC spark plug must be used for replacement. For Sears purchase, visit a Sears Parts & Repair Center or call 1-888-331-4569. Ask for replacement spark plug 951-10292.

4. Check the electrode gap with a wire feeler gauge and reset the gap to .030 inches. See Figure 27.

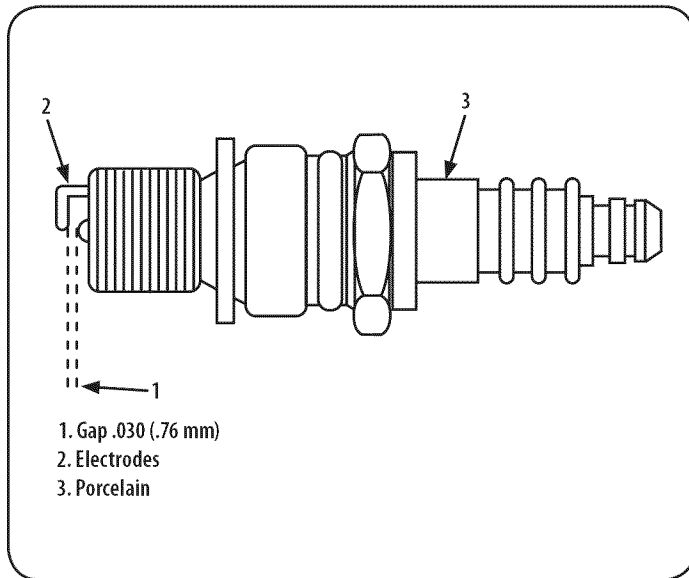

Figure 27

NOTE: Do not sand the spark plug. The spark plug should be cleaned with a wire brush and a commercial solvent.

Clean Engine

1. Clean the engine periodically, by removing dirt and debris with a cloth or brush.

NOTE: Cleaning with a forceful spray of water is not recommended as water could contaminate the fuel system.

2. To ensure smooth operation of the engine, keep the governor linkage, springs and controls free of debris.
3. Every 100 hours of operation, remove combustion deposits from top of cylinder, head, top of piston and around valves.

⚠ WARNING

Do not at any time make any adjustments without first stopping the engine, disconnecting spark plug wire and grounding it against the engine. Always wear safety glasses during operation or while performing any adjustments or repairs.

Hose Clamps

Before each use check all the hose clamps to see if they are tight.

Flexible Pump Coupler

The flexible pump coupler is a nylon "spider" insert, located between the pump and the engine shaft. Over time, the coupler will harden and deteriorate. If you detect vibration or noise coming from the area between the engine and the pump contact a Sears Service Center. If the coupler fails completely, you will experience a loss of power.

Tires

The maximum pressure for the tires is 30 psi. Do not exceed the manufacturer's recommended psi under any circumstances. Maintain equal pressure on all tires.

⚠ WARNING

Excessive pressure when seating beads may cause the tire/rim assembly to burst with force sufficient to cause serious injury. Refer to sidewall of the tire for the recommended pressure.

OFF-SEASON STORAGE

Prepare your log splitter for storage at the end of the season or if the log splitter will not be used for 30 days or more.

WARNING

Never store the machine with fuel in the fuel tank inside of building where fumes may reach an open flame or spark or where ignition sources are present such as hot water and space heaters, furnaces, clothes driers, stoves, electric motors, etc.

NOTE: A yearly check-up by your local Sears service center is a good way to ensure your log splitter will provide the maximum performance next season.

Log Splitter

1. Clean the log splitter thoroughly.
2. Wipe the log splitter with an oiled rag to prevent rust, especially on the wedge and the beam.

Engine

NOTE: It is important to prevent gum deposits from forming in the essential fuel system parts such as the carburetor, fuel filter, fuel hose or tank during storage. Also, alcohol blended fuels (called gasohol or using ethanol or methanol) can attract moisture which leads to separation and formation of acids during storage. Acidic gas can damage the fuel system of an engine while in storage.

1. Drain the fuel tank by running the engine until the fuel lines and carburetor are empty. Be sure the engine is cool. Do not smoke while handling the fuel.

NOTE: Never use engine or carburetor cleaner products in the fuel tank or permanent damage may occur. Use fresh fuel next season.

2. Remove the spark plug, pour approximately ½ oz. of engine oil into cylinder and crank it slowly to distribute the oil.
3. Replace the spark plug.

Fuel Stabilizer

NOTE: Fuel stabilizer is an acceptable alternative in minimizing the formation of fuel gum deposits during storage.

Please follow the instructions below for storing your log splitter with fuel and stabilizer in the engine:

1. Add stabilizer to the gasoline in the fuel tank or storage container. Always follow the mix ratio found on the stabilizer container.
2. Run the engine at least 10 minutes after adding stabilizer to allow the stabilizer to reach the carburetor.

NOTE: Do not drain the gas tank and carburetor if using fuel stabilizer. Drain all the oil from the crankcase (this should be done after the engine has been operated and is still warm) and refill the crankcase with fresh oil.

Other

- Do not store the gasoline from one season to another.
- Replace your gasoline can if it starts to rust.
- Store the log splitter in a clean, dry area. Do not store it next to any corrosive materials, such as fertilizer.
- Wipe the equipment with an oiled rag to prevent rust.

! WARNING

Before performing any type of maintenance/service, disengage all controls and stop the engine. Wait until all moving parts have come to a complete stop. Disconnect spark plug wire and ground it against the engine to prevent unintended starting. Always wear safety glasses during operation or while performing any adjustments or repairs.

This section addresses minor service issues. To locate the nearest Sears Service Center or to schedule service, call 1-888-331-4569.

PROBLEM	CAUSE	REMEDY
Engine fails to start	<ol style="list-style-type: none"> 1. Spark plug wire disconnected. 2. Fuel tank empty or stale fuel. 3. Choke lever not in CHOKE position. 4. Faulty spark plug. 5. Blocked fuel line. 6. Dirty air cleaner. 	<ol style="list-style-type: none"> 1. Connect wire to spark plug. 2. Fill tank with clean, fresh gasoline. 3. Move choke to CHOKE position. 4. Service spark plug following instructions in the Maintenance section. 5. Clean fuel line. 6. Service air cleaner following instructions in the Maintenance section.
Engine running erratically/ inconsistent RPM (hunting or surging)	<ol style="list-style-type: none"> 1. Unit running with CHOKE applied. 2. Spark plug wire loose. 3. Blocked fuel line or stale fuel. 4. Water or dirt in fuel system. 5. Dirty air cleaner. 6. Carburetor not adjusted properly. 	<ol style="list-style-type: none"> 1. Move choke lever to RUN position. 2. Connect and tighten spark plug wire. 3. Clean fuel line; fill tank with clean, fresh (less than 30 days old) gasoline. 4. Drain fuel tank. Refill with fresh fuel. 5. Clean or replace air cleaner. 6. Contact Sears service center.
Engine Overheats	<ol style="list-style-type: none"> 1. Engine oil level low. 2. Dirty air cleaner. 3. Carburetor not adjusted properly. 	<ol style="list-style-type: none"> 1. Fill crankcase with proper oil. 2. Service air cleaner following instructions in the Maintenance section. 3. Contact Sears service center.
Leaking Cylinder	<ol style="list-style-type: none"> 1. Broken seals. 2. Scored cylinder. 	<ol style="list-style-type: none"> 1. Return unit to Sears service center. 2. Return unit to Sears service center.
Will not split logs	<ol style="list-style-type: none"> 1. Reservoir fluid level low. 	<ol style="list-style-type: none"> 1. Refill hydraulic fluid.
Cylinder rod will not move	<ol style="list-style-type: none"> 1. Broken drive shaft. 2. Shipping plugs left in hydraulic hoses. 3. Set screws in flexible pump coupler not adjusted properly. 4. Loose shaft coupling. 5. Gear sections damaged. 6. Damaged relief valve. 7. Hydraulic lines blocked. 8. Incorrect oil level. 9. Damaged or blocked control valve. 	<ol style="list-style-type: none"> 1. Return unit to Sears service center. 2. Disconnect hydraulic hoses, remove shipping plugs, reconnect hoses. 3. Return unit to Sears service center. 4. Return unit to Sears service center. 5. Return unit to Sears service center. 6. Return unit to Sears service center. 7. Flush and clean hydraulic system. 8. Check oil level. Refill if necessary. 9. Return unit to Sears service center.
Engine stalls during splitting	<ol style="list-style-type: none"> 1. Low horsepower/weak engine. 2. Overloaded cylinder. 	<ol style="list-style-type: none"> 1. Return unit to Sears service center. 2. Do not attempt to split wood against the grain. If engine stalls repeatedly, contact Sears service center.

⚠ WARNING

Before performing any type of maintenance/service, disengage all controls and stop the engine. Wait until all moving parts have come to a complete stop. Disconnect spark plug wire and ground it against the engine to prevent unintended starting. Always wear safety glasses during operation or while performing any adjustments or repairs.

This section addresses minor service issues. To locate the nearest Sears Service Center or to schedule service, call 1-888-331-4569.

PROBLEM	CAUSE	REMEDY
Slow cylinder shaft speed while extending and retracting.	<ol style="list-style-type: none"> 1. Gear sections damaged. 2. Excessive pump inlet vacuum. 3. Slow engine speed. 4. Damaged relief valve. 5. Incorrect oil level. 6. Contaminated oil. 7. Directional valve leaking internally. 8. Internally damaged cylinder. 	<ol style="list-style-type: none"> 1. Return unit to Sears service center. 2. Make certain pump inlet hoses are clear and unblocked. Use short, large diameter inlet hoses. 3. Return unit to Sears service center. 4. Return unit to Sears service center. 5. Check oil level. Refill if necessary. 6. Drain oil, clean reservoir, and refill. 7. Return unit to Sears service center. 8. Return unit to Sears service center.
Engine runs but wood will not split or wood splits too slowly	<ol style="list-style-type: none"> 1. Small gear section damaged. 2. Pump check valve leaking. 3. Excessive pump inlet vacuum. 4. Incorrect oil level. 5. Contaminated oil. 6. Directional valve leaking internally. 7. Overloaded cylinder. 8. Internally damaged cylinder. 	<ol style="list-style-type: none"> 1. Return unit to Sears service center. 2. Return unit to Sears service center. 3. Make certain pump inlet hoses are clear and unblocked. Use short, large diameter inlet hoses. 4. Check oil level. Refill if necessary. 5. Drain oil, clean reservoir, and refill. 6. Return unit to Sears service center. 7. Do not attempt to split wood against the grain. 8. Return unit to Sears service center.
Engine will not turn or stalls under low load conditions	<ol style="list-style-type: none"> 1. Engine/pump misalignment. 2. Frozen or seized pump. 3. Low horsepower/weak engine. 4. Hydraulic lines blocked. 5. Blocked directional valve. 	<ol style="list-style-type: none"> 1. Correct alignment as necessary. 2. Return unit to Sears service center. 3. Return unit to Sears service center. 4. Flush and clean hydraulic system. 5. Return unit to Sears service center
Wedge continues to move forward when control handle released	<ol style="list-style-type: none"> 1. Damaged Control Valve 	<ol style="list-style-type: none"> 1. Return unit to Sears service center.
Control handle does not return to neutral when released from forward position	<ol style="list-style-type: none"> 1. Hydraulic fluid too cold. 2. Hydraulic fluid too thick. 3. Hydraulic fluid contaminated. 4. Damaged control valve. 	<ol style="list-style-type: none"> 1. Warm up the engine. 2. Replace hydraulic fluid. 3. Replace hydraulic fluid. 4. Return unit to Sears service center.
Leaking pump shaft seal	<ol style="list-style-type: none"> 1. Broken drive shaft. 2. Engine/pump misalignment. 3. Gear sections damaged. 4. Poorly positioned shaft seal. 5. Plugged oil breather. 	<ol style="list-style-type: none"> 1. Return unit to Sears service center. 2. Correct alignment as necessary. 3. Return unit to Sears service center. 4. Return unit to Sears service center. 5. Make certain reservoir is properly vented.

**Sears Brands Management Corporation (Sears), the California Air Resources Board (CARB)
and the United States Environmental Protection Agency (U.S. EPA)
Emission Control System Warranty Statement (Owner's Defect Warranty Rights and Obligations)**

EMISSION CONTROL WARRANTY COVERAGE IS APPLICABLE TO CERTIFIED ENGINES PURCHASED IN CALIFORNIA IN 1995 AND THEREAFTER, WHICH ARE USED IN CALIFORNIA,

AND TO CERTIFIED MODEL YEAR 1997 AND LATER ENGINES WHICH ARE PURCHASED AND USED ELSEWHERE IN THE UNITED STATES (AND AFTER JANUARY 1, 2001 IN CANADA).

California and United States Emission Control Defects Warranty Statement

The California Air Resources Board (CARB), U.S. EPA and Sears are pleased to explain the Emission Control System Warranty on your model year 2000 and later small off-road engine (SORE). In California, new small off-road engines must be designed, built and equipped to meet the State's stringent anti-smog standards. Elsewhere in the United States, new non-road, spark-ignition engines certified for model year 1997 and later must meet similar standards set forth by the U.S. EPA. Sears must warrant the emission

control system on your engine for the periods of time listed below, provided there has been no abuse, neglect or improper maintenance of your small off-road engine. Your emission control system includes parts such as the carburetor, air cleaner, ignition system, muffler and catalytic converter. Also included may be connectors and other emission related assemblies. Where a warrantable condition exists, Sears will repair your small off-road engine at no cost to you including diagnosis, parts and labor.

Sears Emission Control Defects Warranty Coverage

Small off-road engines are warranted relative to emission control parts defects for a period of one year, subject to provisions set forth below. If any covered part on your

engine is defective, the part will be repaired or replaced by Sears.

Owner's Warranty Responsibilities

As the small off-road engine owner, you are responsible for the performance of the required maintenance listed in your Operating and Maintenance Instructions. Sears recommends that you retain all your receipts covering maintenance on your small off-road engine, but Sears cannot deny warranty solely for the lack of receipts or for your failure to ensure the performance of all scheduled maintenance. As the small off-road engine owner, you should however be aware that Sears may deny you warranty coverage if your small off-road engine or a part has failed due to abuse, neglect,

improper maintenance or unapproved modifications. You are responsible for presenting your small off-road engine to an Authorized Sears Service Dealer as soon as a problem exists. The undisputed warranty repairs should be completed in a reasonable amount of time, not to exceed 30 days. If you have any questions regarding your warranty rights and responsibilities, you should contact a Sears Service Representative at 1-800-469-4663. The emission warranty is a defects warranty. Defects are judged on normal engine performance. The warranty is not related to an in-use emission test.

Sears Emission Control Defects Warranty Provisions

The following are specific provisions relative to your Emission Control Defects Warranty Coverage. It is in addition to the Sears engine warranty for non-regulated engines found in the Operating and Maintenance Instructions.

1. Warranted Parts

Coverage under this warranty extends only to the parts listed below (the emission control systems parts) to the extent these parts were present on the engine purchased.

- a. Fuel Metering System
 - Cold start enrichment system
 - Carburetor and internal parts
 - Fuel Pump
- b. Air Induction System
 - Air cleaner
 - Intake manifold
- c. Ignition System
 - Spark plug(s)
 - Magneto ignition system
- d. Catalyst System
 - Catalytic converter
 - Exhaust manifold
 - Air injection system or pulse valve
- e. Miscellaneous Items Used in Above Systems
 - Vacuum, temperature, position, time sensitive valves and switches
 - Connectors and assemblies

2. Length of Coverage

Sears warrants to the initial owner and each subsequent purchaser that the Warranted Parts shall be free from defects in materials and workmanship which caused the failure of the Warranted Parts for a period of one year from the date the engine is delivered to a retail purchaser.

3.

No Charge

Repair or replacement of any Warranted Part will be performed at no charge to the owner, including diagnostic labor which leads to the determination that a Warranted Part is defective, if the diagnostic work is performed at an Authorized Sears Service Dealer. For emissions warranty service contact your nearest Authorized Sears Service Dealer as listed in the "Yellow Pages" under "Engines, Gasoline," "Gasoline Engines," "Lawn Mowers," or similar category.

4.

Claims and Coverage Exclusions

Warranty claims shall be filed in accordance with the provisions of the Sears Engine Warranty Policy. Warranty coverage shall be excluded for failures of Warranted Parts which are not original Sears parts or because of abuse, neglect or improper maintenance as set forth in the Sears Engine Warranty Policy. Sears is not liable to cover failures of Warranted Parts caused by the use of add-on, non-original, or modified parts.

5.

Maintenance

Any Warranted Part which is not scheduled for replacement as required maintenance or which is scheduled only for regular inspection to the effect of "repair or replace as necessary" shall be warranted as to defects for the warranty period. Any Warranted Part which is scheduled for replacement as required maintenance shall be warranted as to defects only for the period of time up to the first scheduled replacement for that part. Any replacement part that is equivalent in performance and durability may be used in the performance of any maintenance or repairs. The owner is responsible for the performance of all required maintenance, as defined in the Sears Operating and Maintenance Instructions.

6.

Consequential Coverage

Coverage hereunder shall extend to the failure of any engine components caused by the failure of any Warranted Part still under warranty.

In the USA and Canada, a 24 hour hot line, **1-800-469-4663**, has a menu of pre-recorded messages offering you engine maintenance information.

FEDERAL and/or CALIFORNIA EMISSION CONTROL WARRANTY STATEMENT
YOUR WARRANTY RIGHTS AND OBLIGATIONS

MTD Consumer Group Inc, the United States Environmental Protection Agency (EPA), and for those products certified for sale in the state of California, the California Air Resources Board (CARB) are pleased to explain the evaporative emission control system (ECS) warranty on your 2014-2015 small off-road equipment (outdoor equipment). In California, new outdoor equipment must be designed, built and equipped to meet the State's stringent anti-smog standards (in other states, outdoor equipment must be designed, built, and equipped to meet the U.S. EPA small off-road spark ignition engine regulations). MTD Consumer Group Inc must warrant the ECS on your outdoor equipment for the period of time listed below, provided there has been no abuse, neglect, or improper maintenance of the outdoor equipment.

Your ECS may include parts such as fuel tanks, fuel lines, fuel caps, valves, canisters, filters, vapor hoses, clamps, connectors, and other associated emission-related components.

Where a warrantable condition exists, MTD Consumer Group Inc will repair your outdoor equipment at no cost to you including diagnosis, parts, and labor.

MANUFACTURER'S WARRANTY COVERAGE:

This emission control system is warranted for two years. If any emission-related part on your outdoor equipment is defective, the part will be repaired or replaced by MTD Consumer Group Inc.

OWNER'S WARRANTY RESPONSIBILITIES:

As the outdoor equipment owner, you are responsible for performance of the required maintenance listed in your owner's manual. MTD Consumer Group Inc recommends that you retain all receipts covering maintenance on your outdoor equipment, but MTD Consumer Group Inc cannot deny warranty solely for the lack of receipts.

As the outdoor equipment owner, you should however be aware that MTD Consumer Group Inc may deny you warranty coverage if your outdoor equipment or a part has failed due to abuse, neglect, improper maintenance, or unapproved modifications.

You are responsible for presenting your outdoor equipment to MTD Consumer Group Inc's distribution center or service center as soon as the problem exists. The warranty repairs should be completed in a reasonable amount of time, not to exceed 30 days. If you have a question regarding your warranty coverage, you should contact the MTD Consumer Group Inc Service Department at 1-800-800-7310 or at <http://support.mtdproducts.com>.

GENERAL EMISSIONS WARRANTY COVERAGE:

MTD Consumer Group Inc warrants to the ultimate purchaser and each subsequent purchaser that the outdoor equipment is: (1) designed, built, and equipped so as to conform with all applicable regulations; and (2) free from defects in materials and workmanship that cause the failure of a warranted part for a period of two years.

The warranty period begins on the date the outdoor equipment is delivered to an ultimate purchaser or first placed into service.

Subject to certain conditions and exclusions as stated below, the warranty on emission-related parts is as follows:

1. Any warranted part that is not scheduled for replacement as required maintenance in the written instructions supplied is warranted for the warranty period stated above. If the part fails during the period of warranty coverage, the part will be repaired or replaced by MTD Consumer Group Inc according to subsection (4) below. Any such part repaired or replaced under warranty will be warranted for the remainder of the period.
 2. Any warranted part that is scheduled only for regular inspection in the written instructions supplied is warranted for the warranty period stated above. Any such part repaired or replaced under warranty will be warranted for the remaining warranty period.
 3. Any warranted part that is scheduled for replacement as required maintenance in the written instructions supplied is warranted for the period of time before the first scheduled replacement date for that part. If the part fails before the first scheduled replacement, the part will be repaired or replaced by MTD Consumer Group Inc according to subsection (4) below. Any such part repaired or replaced under warranty will be warranted for the remainder of the period prior to the first scheduled replacement point for the part.
 4. Repair or replacement of any warranted part under the warranty provisions herein must be performed at a warranty station at no charge to the owner.
 5. Notwithstanding the provisions herein, warranty services or repairs will be provided at all of our distribution centers that are franchised to service the subject engines or equipment.
 6. The outdoor equipment owner will not be charged for diagnostic labor that is directly associated with diagnosis of a defective, emission-related warranted part, provided that such diagnostic work is performed at a warranty station.
 7. MTD Consumer Group Inc is liable for damages to other engine or equipment components proximately caused by a failure under warranty of any warranted part.
 8. Throughout the off-road engine and equipment warranty period stated above, MTD Consumer Group Inc will maintain a supply of warranted parts sufficient to meet the expected demand for such parts.
 9. Any replacement part may be used in the performance of any warranty maintenance or repairs and must be provided without charge to the owner. Such use will not reduce the warranty obligations of MTD Consumer Group Inc.
 10. Add-on or modified parts that are not exempted by the Air Resources Board may not be used. The use of any non-exempted add-on or modified parts by the ultimate purchaser will be grounds for disallowing a warranty claim. MTD Consumer Group Inc will not be liable to warrant failures of warranted parts caused by the use of a non-exempted add-on or modified part.
-

WARRANTED PARTS:

The repair or replacement of any warranted part otherwise eligible for warranty coverage may be excluded from such warranty coverage if MTD Consumer Group Inc demonstrates that the outdoor equipment has been abused, neglected, or improperly maintained, and that such abuse, neglect, or improper maintenance was the direct cause of the need for repair or replacement of the part. That notwithstanding, any adjustment of a component that has a factory installed, and properly operating, adjustment limiting device is still eligible for warranty coverage. Further, the coverage under this warranty extends only to parts that were present on the off-road equipment purchased.

The following emission warranty parts are covered (if applicable):

1. Fuel Metering System
 - Fuel pump
 - Fuel tank
2. Evaporative Control
 - Fuel hose
 - Fuel hose clamps
 - Tethered fuel cap
 - Carbon canister
 - Vapor lines

REPAIR PROTECTION AGREEMENT

Congratulations on making a smart purchase. Your new Craftsman® product is designed and manufactured for years of dependable operation. But like all products, it may require repair from time to time. That's when having a Repair Protection Agreement can save you money and aggravation.

Here's what the Repair Protection Agreement* includes:

- ☑ **Expert service** by our 10,000 professional repair specialists
- ☑ **Unlimited service and no charge** for parts and labor on all covered repairs
- ☑ **Product replacement** up to \$1500 if your covered product can't be fixed
- ☑ **Discount of 25%** from regular price of service and related installed parts not covered by the agreement; also, 25% off regular price of preventive maintenance check
- ☑ **Fast help by phone** – we call it Rapid Resolution – phone support from a Sears representative. Think of us as a “talking owner's manual.”

Once you purchase the Repair Protection Agreement, a simple phone call is all that it takes for you to schedule service. You can call anytime day or night, or schedule a service appointment online.

The Repair Protection Agreement is a risk-free purchase. If you cancel for any reason during the product warranty period, we will provide a full refund. Or, a prorated refund anytime after the product warranty period expires. Purchase your Repair Protection Agreement today!

Some limitations and exclusions apply. For prices and additional information in the U.S.A. call 1-800-827-6655.

***Coverage in Canada varies on some items. For full details call Sears Canada at 1-800-361-6665.**

Sears Installation Service

For Sears professional installation of home appliances, garage door openers, water heaters, and other major home items, in the U.S.A. call 1-888-331-4569, and in Canada call 1-800-469-4663.

INDICE

Declaración de garantía	27	Almacenamiento fuera de temporada	46
Medidas de seguridad	28	Solución de Problemas	47
Montaje	32	Acuerdo de protección para reparaciones	55
Funcionamiento	36	Números de servicio	Contratapa
Servicio y mantenimiento	41		

DECLARACIÓN DE GARANTÍA

CRAFTSMAN GARANTÍA LIMITADA

Durante un año desde la fecha de venta, este producto está garantizado contra defectos de materiales o mano de obra. CON EL COMPROBANTE DE VENTA, un producto defectuoso recibirá la reparación o sustitución gratuita, a opción del vendedor.

Para detalles de la cobertura de garantía para obtener la reparación o sustitución gratuita, visite la página web: www.craftsman.com/warranty

Esta garantía cubre únicamente defectos de material y mano de obra. La cobertura de garantía no incluye:

- Componentes desechables que pueden gastarse por el uso normal dentro del periodo de garantía, incluyendo pero no limitado a, sinfines, paletas de barrena, cortadores de deriva, zapatas antideslizantes, afeitarse plato, pasadores de seguridad, bujías, filtro de aire, correas y filtros de aceite.
- Servicio de mantenimiento estándar, cambios de aceite o puestas a punto.
- El reemplazo o la reparación de neumáticos causada por pinchazos con objetos externos, como clavos, espinas, tocones o vidrio.
- Tire o rueda de repuesto o reparación resultantes del desgaste normal, accidente u operación o mantenimiento inadecuados.
- Reparaciones necesarias debido al abuso del operador, incluyendo pero no limitado a los daños causados por el exceso de velocidad del motor, o del impacto de objetos que tuerzan el marco, eje de la barrena, etc.
- Las reparaciones necesarias debido a la negligencia del operador, incluyendo pero no limitado a, daños eléctricos y mecánicos causados por el almacenamiento inadecuado, falta de uso del grado y la cantidad de aceite de motor, o por no mantener el equipo de acuerdo con las instrucciones contenidas en el manual del operador.
- Motor (sistema de combustible) de limpieza o reparaciones causadas por combustible determinados a ser contaminado u oxidado (viejo). En general, el combustible debe usarse dentro de los 30 días siguientes a su fecha de compra.
- Deterioro y desgaste normales de las terminaciones exteriores, o reemplazo de las etiquetas del producto.

Esta garantía no es válida si el producto se utiliza nunca, mientras que la prestación de servicios comerciales o si se alquila a otra persona.

Esta garantía le otorga derechos legales específicos, y usted también puede tener otros derechos que varían de un estado a otro.

Sears Brands Management Corporation, Hoffman Estates, IL 60179

ESPECIFICACIONES DEL PRODUCTO

Presión Ram :	27 ton
Tipo de aceite del motor:	10W 30
Capacidad de aceite del motor:	20 onzas
Gasolina:	Gasolina sin plomo
Capacidad de combustible:	1.5 Cuartos de galón
Las bujías:	F6RTC (Sears Parte #951-10292)
Separación de las bujías:	.030"

N.º DE MODELO

Número de modelo _____
Número de serie _____
Fecha de compra _____

Registre arriba el número del modelo, el número de serie y la fecha de compra

INSTRUCCIONES DE SEGURIDAD

⚠ ADVERTENCIA

La presencia de este símbolo indica que se trata de instrucciones importantes de seguridad que se deben respetar para evitar poner en peligro su seguridad personal y/o material y la de otras personas. Lea y siga todas las instrucciones de este manual antes de poner en funcionamiento esta máquina. Si no respeta estas instrucciones podría provocar lesiones personales. Cuando vea este símbolo, ¡preste atención a la advertencia!

⚠ ADVERTENCIA

PROPOSICIÓN 65 DE CALIFORNIA

El escape del motor de este producto, algunos de sus componentes y algunos componentes del vehículo contienen o liberan sustancias químicas que el estado de California considera que pueden producir cáncer, defectos de nacimiento u otros problemas reproductivos.

⚠ PELIGRO

Esta máquina fue construida para ser operada de acuerdo con las reglas de seguridad contenidas en este manual. Al igual que con cualquier tipo de equipo motorizado, un descuido o error por parte del operador puede producir lesiones graves. Esta máquina es capaz de amputar manos y pies y de arrojar objetos con gran fuerza. De no respetar las instrucciones de seguridad siguientes se pueden producir lesiones graves o la muerte.

⚠ ADVERTENCIA

Su responsabilidad—Restrinja el uso de esta máquina motorizada a las personas que lean, comprendan y respeten las advertencias e instrucciones que aparecen en este manual y en la máquina.

GUARDE ESTAS INSTRUCCIONES

CAPACITACIÓN

- Lea, entienda y cumpla todas las instrucciones incluidas en la máquina y en el(los) manual(es) antes de intentar realizar el montaje de la unidad y utilizarla. Guarde este manual en un lugar seguro para consultas futuras y periódicas, así como para solicitar repuestos.
- Familiarícese con todos los controles y con el uso adecuado de los mismos. Sepa cómo detener la máquina y desenganchar los controles rápidamente.
- No permita nunca que los niños menores de 16 años utilicen esta máquina. Los niños de 16 años en adelante deben leer y entender las instrucciones de operación y normas de seguridad contenidas en este manual y en la máquina y deben ser entrenados y supervisados por un adulto.
- Nunca permita que los adultos operen esta máquina sin recibir antes la instrucción apropiada.
- Muchos accidentes ocurren cuando más de una persona hace funcionar la máquina. Si un peón lo está ayudando a cargar los troncos, nunca active el control hasta que el peón se encuentre por lo menos a 10 pies de distancia de la máquina.
- Mantenga a los observadores, mascotas y niños por lo menos a 10 pies de la máquina siempre que esté funcionando.
- Nunca permita que ninguna persona se desplace en la máquina.
- Nunca traslade cargas en esta máquina.
- Las máquinas rompetroncos hidráulicas desarrollan altas presiones de fluido durante el funcionamiento. Si sale fluido a través de la abertura de un orificio de pasador puede penetrar en la piel y causarle envenenamiento de la sangre, gangrena o la muerte. Preste atención a las siguientes instrucciones en todo momento:
 - a. No controle las fugas con la mano.
 - b. No opere la máquina si las mangueras, los accesorios o los tubos están deshilachados, enroscados, agrietados o dañados.
 - c. Detenga el motor y libere la presión del sistema hidráulico haciendo pasar la palanca de control de la válvula de la posición de avance a la de retroceso varias veces mientras el motor no está en marcha; regresando a la posición neutral antes de realizar la reparación o el ajuste de los accesorios, las mangueras, los tubos u otros componentes del sistema.
 - d. No ajuste los valores de presión de la bomba o válvula.
- Las fugas se pueden detectar pasando un cartón o madera sobre el área sospechosa, usando guantes de protección y anteojos de seguridad. Fíjese si el cartón o la madera pierden color.
- Si es lastimado por un escape de fluido, consulte a un médico de inmediato. Si no se administra tratamiento médico adecuado inmediatamente se puede producir una infección o reacción grave.
- Mantenga la zona del operador y el área adyacente despejadas, para poder estar parado con firmeza y seguridad.
- Si la máquina está equipada con un motor de combustión interna y existe la intención de usarla cerca de un terreno agreste cubierto de bosque, arbustos o pasto, el escape del motor debe estar provisto de un amortiguador de chispas. Asegúrese de respetar todos los códigos locales, estatales y federales aplicables. Lleve el equipamiento adecuado para combatir incendios.
- Esta máquina se debe utilizar únicamente para cortar madera, no la use con ningún otro propósito.
- Siga las instrucciones del(de los) manual(es) entregado(s) con cualquier accesorio de esta máquina.

INSTRUCCIONES DE SEGURIDAD

PREPARATIVOS

- Siempre use zapatos de seguridad o botas reforzadas.
- Siempre use anteojos o antiparras de seguridad cuando hace funcionar esta máquina.
- No use nunca joyas ni vestimenta floja que pudieran quedar atrapadas en las partes móviles o giratorias de la máquina.
- Compruebe que la máquina esté sobre suelo nivelado, seco y resistente antes de su operación.
- Siempre bloquee las ruedas para evitar que se mueva accidentalmente y trabe la vigueta ya sea en posición horizontal o vertical.
- Siempre opere la máquina desde la(s) zona(s) del operador que se especifican en el manual. Vea la Figura 1.



Figura 1

- Antes de cortar los troncos con esta máquina se les deben cortar los extremos en escuadra.
- Use la máquina rompetroncos a la luz del día o con buena luz artificial.

Manejo seguro de la gasolina:

Para evitar lesiones personales o daños materiales sea sumamente cuidadoso al manipular la gasolina. La gasolina es sumamente inflamable y sus vapores pueden causar explosiones. Si se derrama gasolina encima o sobre la ropa se puede lesionar gravemente ya que se puede encender. Lávese la piel y cámbiese de ropa de inmediato.

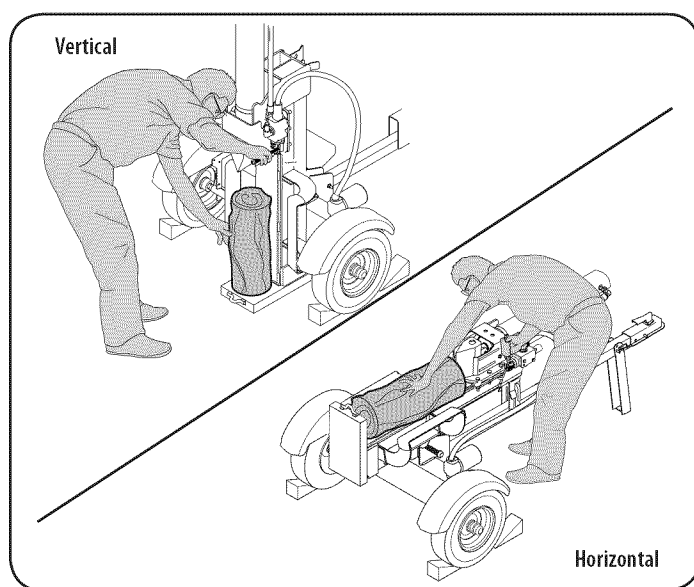
- Utilice sólo los recipientes para gasolina autorizados.
- Apague todos los cigarrillos, cigarros, pipas y otras fuentes de ignición.
- Nunca cargue combustible en la máquina en un espacio cerrado.
- Nunca saque la tapa del combustible ni agregue combustible mientras el motor está caliente o en marcha.
- Deje que el motor se enfríe por lo menos dos minutos antes de volver a cargar combustible.

- Nunca llene en exceso el tanque de combustible. Llene el tanque no más de 1/2 pulgada por debajo de la base del cuello del filtro para dejar espacio para la expansión del combustible.
- Vuelva a colocar la tapa del combustible y ajústela bien.
- Limpie el combustible que se haya derramado sobre el motor y el equipo y mueva la máquina a otra área. Espere cinco minutos antes de encender el motor.
- Nunca guarde la máquina o el recipiente de combustible en un espacio cerrado donde haya fuego, chispas o luz piloto, como por ejemplo de calentadores de agua, calefactores de ambientes, hornos, secadores de ropa u otros aparatos a gas.
- Deje que la máquina se enfríe por lo menos 5 minutos antes de guardarla.

FUNCIONAMIENTO

- Antes de poner en marcha esta máquina, repase las "Medidas de seguridad". Si no se respetan estas normas se pueden producir lesiones graves tanto al operador como a los observadores.
- Nunca deje la máquina en funcionamiento sin vigilancia.
- No utilice la máquina bajo la influencia de alcohol, drogas o medicamentos.
- Nunca permita a nadie operar esta máquina sin recibir antes la instrucción apropiada.
- Siempre opere la máquina con todo el equipamiento de seguridad en su lugar y en condiciones. Asegúrese de que todos los controles funcionen adecuadamente para una operación segura.
- Zona del operador
 - a. Posición horizontal de funcionamiento: Párese del lado de la palanca de control de la máquina rompetroncos y establezca el tronco como se indica, si es necesario. Vea la Figura 1.
 - b. Posición vertical de funcionamiento: Párese delante de la máquina rompetroncos y establezca el tronco como se indica, si es necesario. Vea la Figura 1.

⚠ ADVERTENCIA

Cuando estabiliza el tronco con la mano izquierda, quite la mano después de que la cuña esté justo en contacto con el tronco o puede lesionarse gravemente.

- Cuando cargue un tronco, siempre coloque las manos a los lados del mismo, no en los extremos, y no use nunca el pie para estabilizar un tronco. Si no respeta estas instrucciones, se puede producir el aplastamiento o la amputación de dedos, dedos de los pies, manos o pies.
- Use únicamente la mano derecha para operar los controles.
- Nunca intente cortar más de un tronco a la vez.
- Para los registros que no están cortados en ángulo recto, el extremo menos cuadrado de la sesión se debe colocar hacia el rayo y la cuña, y el extremo cuadrado colocado hacia la placa terminal.

INSTRUCCIONES DE SEGURIDAD

- Cuando corte en posición vertical, establezca el tronco antes de mover la manija de control. Corte según se indica a continuación:
 - a. Coloque el tronco en la placa del extremo y gírelo hasta que se incline contra la vigueta y quede estable.
 - b. Al dividir extra grande o desigual registros, el registro debe ser estabilizado con cuñas de madera o de madera dividida coloca entre el registro y la placa terminal o tierra.
- Siempre mantenga los dedos alejados de cualquier hendidura que se abra en el tronco mientras realiza el cortado. Estas separaciones se pueden cerrar con rapidez y atrapar o amputar dedos.
- Mantenga limpia el área de trabajo. Retire inmediatamente la madera cortada que quede alrededor de la máquina para no tropezarse con la misma.
- No cambie la configuración del regulador del motor ni acelere demasiado el motor. El regulador del motor controla la velocidad máxima de funcionamiento seguro del motor.
- Nunca mueva la máquina mientras el motor está en funcionamiento.
- Esta máquina no se debe remolcar en ninguna calle, ruta o camino público sin verificar los requisitos aplicables a los vehículos según las reglamentaciones federales, estatales o locales que se encuentren en vigencia. Cualquier autorización o modificación que se deba realizar, por ejemplo, en relación con luces traseras, etc., es responsabilidad exclusiva del comprador. Si en su estado se exige una "Declaración de Origen", consulte con su distribuidor local.
- No remolque la máquina por encima de las 45 mph.
- Vea la sección 'Transporte de la máquina rompetroncos' de este manual para consultar las instrucciones de remolque adecuadas después de haber cumplimentado todos los requisitos federales, locales o estatales.

MANTENIMIENTO Y ALMACENAMIENTO

- Detenga el motor, desconecte la bujía y haga masa contra el motor antes de limpiar o inspeccionar la máquina.
- Detenga el motor y libere la presión del sistema hidráulico haciendo pasar la palanca de control de la válvula de la posición de avance a la de retroceso varias veces mientras el motor no está en marcha; regresando a la posición neutral antes de realizar la reparación o el ajuste de los accesorios, las mangueras, los tubos u otros componentes del sistema.
- Para evitar incendios, limpie la suciedad y grasa de las áreas del motor y del silenciador. Si el motor está equipado con un silenciador con amortiguador de chispas, límpielo e inspecciónelo regularmente según las instrucciones de los fabricantes. Reemplácelo si está dañado.
- Periódicamente controle que todas las tuercas y pernos, abrazaderas de mangueras y accesorios hidráulicos estén ajustados, para verificar que el equipo se encuentra en condiciones de trabajo seguras.
- Controle todos los protectores y escudos de seguridad para verificar que se encuentren en posición adecuada. Nunca opere la máquina si se han retirado los protectores o escudos de seguridad u otros dispositivos de protección.

- La válvula de descarga de presión viene preconfigurada de fábrica. No la ajuste.
- No intente nunca mover la máquina en terreno en pendiente o desparejo sin un vehículo de remolque o sin ayuda adecuada.
- Por su seguridad, cambie todas las piezas dañadas o desgastadas inmediatamente utilizando únicamente equipo del fabricante original ('OEM'). El uso de piezas que no cumplen con las especificaciones del equipo original puede resultar en rendimiento inadecuado y puede poner en peligro la seguridad.
- No modifique esta máquina de ningún modo; si se realizan modificaciones tales como agregado de una cuerda o alargado a la manija de control, o el aumento del ancho o la altura de la cuña, se pueden producir lesiones personales graves.
- Según la Comisión de Seguridad de Productos para el Consumidor de los Estados Unidos (CPSC) y la Agencia de Protección Ambiental de los Estados Unidos (EPA), este producto tiene una *vida útil media* de siete (7) años o 130 horas de funcionamiento. Al finalizar la *vida útil media* haga inspeccionar anualmente esta unidad por un distribuidor de servicio autorizado para cerciorarse de que todos los sistemas mecánicos y de seguridad funcionan correctamente y no tienen excesivo desgaste. Si no lo hace, pueden producirse accidentes, lesiones o la muerte.

NO MODIFIQUE EL MOTOR

Para evitar lesiones graves o la muerte, no modifique el motor de ninguna manera. Si altera la configuración del regulador, el motor se puede desbocar y funcionar a velocidades que no son seguras. Nunca cambie la configuración de fábrica del regulador del motor.

AVISO REFERIDO A EMISIONES

Los motores que están certificados y cumplen con las regulaciones de emisiones federales EPA y de California para SORE (Equipos pequeños todo terreno) están certificados para funcionar con gasolina sin plomo común y pueden incluir los siguientes sistemas de control de emisiones: Modificación de motor (EM), catalizador oxidante (OC), inyección de aire secundaria (SAI) y catalizador de tres vías (TWC) si están instalados.

AMORTIGUADOR DE CHISPAS

ADVERTENCIA







Esta máquina está equipada con un motor de combustión interno y no debe ser utilizada en o cerca de un terreno agreste cubierto por bosque, malezas o hierba excepto que el sistema de escape del motor esté equipado con un amortiguador de chispas que cumpla con las leyes locales o estatales correspondientes (en caso de existir).

Si se utiliza un amortiguador de chispas el operador lo debe mantener en condiciones de uso adecuadas. En el Estado de California las medidas anteriormente mencionadas son exigidas por ley (Artículo 4442 del Código de Recursos Públicos de California). Es posible que existan leyes similares en otros estados. Las leyes federales se aplican en territorios federales. Puede conseguir el amortiguador de chispas para el silenciador a través de su distribuidor de mantenimiento de motores autorizado más cercano o poniéndose en contacto con el departamento de servicios, P.O. Box 361131 Cleveland, Ohio 44136-0019.

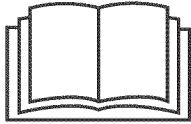
INSTRUCCIONES DE SEGURIDAD

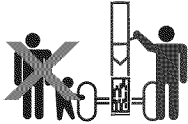
SAFETY SYMBOLS

This page depicts and describes safety symbols that may appear on this product. Read, understand, and follow all instructions on the machine before attempting to assemble and operate.

Symbol	Description
	LEA LOS MANUALES DEL OPERADOR Lea, entienda y cumpla todas las instrucciones incluidas en los manuales antes de realizar el montaje de la unidad y utilizarla.
	ADVERTENCIA — RIESGO DE APLASTAMIENTO Mantenga las manos alejadas de la cuña, la placa del extremo, la madera que esté parcialmente cortada y las piezas móviles.
	OBSERVADORES Mantenga a los observadores, ayudantes y niños por lo menos a 10 pies de distancia.
	OPERADOR ÚNICO Sólo debe operar la máquina una persona a la vez. El adulto que carga y estabiliza el tronco debe ser la persona que opere la manija de control.
	ADVERTENCIA — FLUIDO PRESURIZADO Nunca controle con las manos si los tubos tienen pérdidas. El fluido a presión elevada puede salir a través de la abertura de un orificio de pasador y causarle lesiones graves al penetrar en la piel y causarle envenenamiento de la sangre.
	PROTECCIÓN OCULAR Siempre use anteojos o antiparras de seguridad cuando hace funcionar esta máquina.
	ADVERTENCIA — CUÑA MÓVIL Mantenga las manos alejadas de la cuña y de las piezas móviles.



¡ADVERTENCIA! Su responsabilidad — Restrinja el uso de esta máquina motorizada a las personas que lean, comprendan y respeten las advertencias e instrucciones de este manual y en la máquina.

¡GUARDE ESTAS INSTRUCCIONES!

MONTAJE

⚠ ADVERTENCIA

Tenga mucho cuidado al desembalar esta máquina. Algunos componentes son muy pesados y es necesario que colaboren varias personas o que se use equipo de manipulación mecánico.

NOTA: Su máquina rompetroncos se envía con aceite en el motor. Sin embargo, usted DEBE controlar el nivel de aceite antes de hacerlo funcionar. Tenga cuidado de no llenar en exceso. Consulte Llenado de gasolina y aceite en esta sección.

NOTA: Las referencias que contiene este manual sobre los lados derecho o izquierdo de la máquina rompetroncos se hacen observando la misma desde la posición de operación. Consulte Zona del operador en la sección Funcionamiento de las instrucciones de seguridad.

Cómo Desembalar y Montar la Máquina Rompetroncos

HERRAMIENTAS NECESARIAS: Anteojos de seguridad, guantes de cuero, cortadores de alambre, barreta y/o un martillo de orejas.

1. Use una barreta o un martillo de orejas para aflojar y extraer la tapa de la caja.
2. Use una barreta o un martillo de orejas para extraer los costados de la caja, comenzando por los costados cortos (o el lado izquierdo y derecho de la máquina rompetroncos). Ponga a un lado los costados de la caja para evitar lesiones.
3. En el frente de la caja el conjunto de la lengüeta está sujeto en el interior de la caja con un precinto para cables. Corte el precinto para cables para extraer la lengüeta.
4. Extraiga la cubierta plástica grande y descártela.

⚠ ADVERTENCIA

NO saque madera ni corte las tiras que sujetan la máquina rompetroncos o sus componentes a dicha máquina o la caja en este momento. Saque solamente las tiras y/o la madera cuando se le indique que lo haga.

5. Inspeccione el fondo de la caja para detectar grapas o astillas de madera sobresalientes y extraígalas.
6. Quite cualquier parte suelta que se incluya con la máquina rompetroncos (es decir, el manual del operador, etc.).
7. Retire los cuatro pernos hexagonales y tuercas de seguridad para asegurar el gato ajustable del paquete de ferretería.
8. Coloque el gato ajustable a mitad de camino entre el soporte de la vigüeta/ménsula del sujetador y extremo de lengüeta. Vea la Figura 2.



Figura 2

9. Inserte los pernos hexagonales a través de los orificios superiores en las ménsulas de montaje del gato y los orificios en el gato ajustable. Asegure con las tuercas de seguridad.
10. Inserte los pernos hexagonales a través de los orificios superiores en la parte inferior de las ménsulas de montaje y gato ajustable. Asegure con las tuercas de seguridad.
11. El gato ajustable se eleva girando el arranque en sentido de las agujas del reloj y se baja girando en sentido contrario a las agujas del reloj.
12. Con la máquina rompetroncos todavía sujeta a la base de la caja, extraiga dos pernos hexagonales y tuercas hexagonales del soporte del tanque y extraiga el trozo de madera que está en los soportes del tanque. Vea la Figura 3.

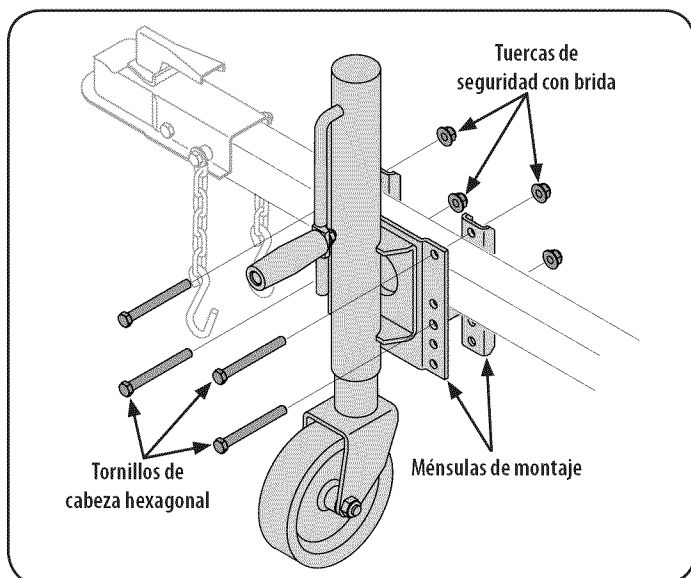

Figura 3

13. Alinee los orificios de la lengüeta con los orificios del soporte del tanque y fíjela con los pernos hexagonales y las tuercas que se acaban de retirar. Vea la Figura 3.
- NOTA:** La manguera de alta presión, que se extiende desde la bomba de engranaje hasta la parte inferior de la válvula de control, debe estar por encima del conjunto de la lengüeta.
14. La máquina rompetroncos se envía con la vigüeta en posición vertical. Extraiga los pernos o las tiras que sujetan la placa del extremo a la base de la caja.

MONTAJE

15. Tire hacia afuera del bloqueo de vigueta vertical, rótelo hacia atrás y gire la vigueta a la posición horizontal hasta que quede trabada, tomando la precaución de evitar los posibles puntos de apriete. Vea la Figura 4.

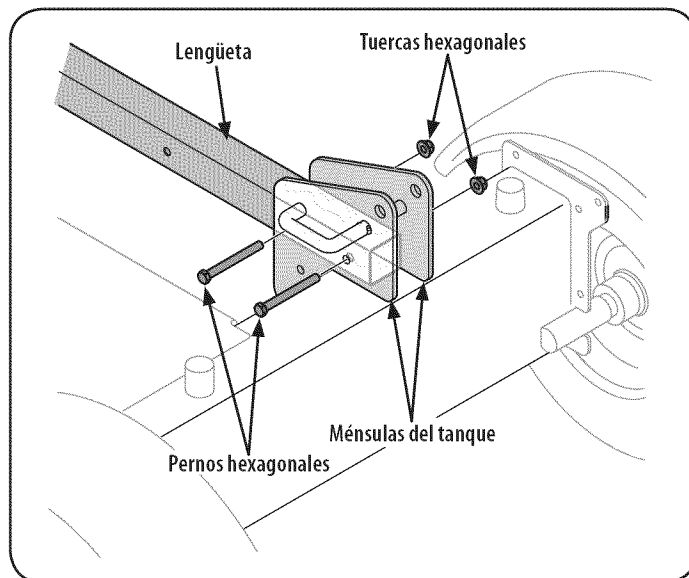

Figura 4

⚠ ADVERTENCIA

Tenga especial cuidado cuando eleve o baje la vigueta dado que es bastante pesada. Se recomienda contar con una segunda persona que ayude a elevar y bajar la vigueta. Asegúrese de mantener las manos tan lejos como sea posible de los puntos de apriete.

16. Desconecte el liberador del soporte soldado de vigueta retirando los seis tornillos de cabeza hexagonal. Vea la Figura 5.

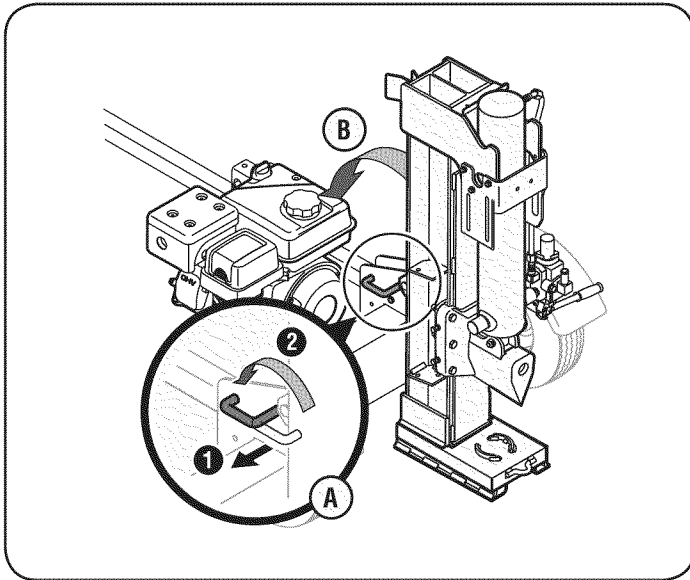

Figura 5

17. Desconecte el bastidor de troncos de la vigueta que está al costado de la válvula de control extrayendo los dos tornillos de las arandelas hexagonales que lo sujetan a la vigueta y los dos tornillos de las arandelas hexagonales de brida de la vigueta. El bastidor está desplazado a los fines del envío. Vea la Figura 6.

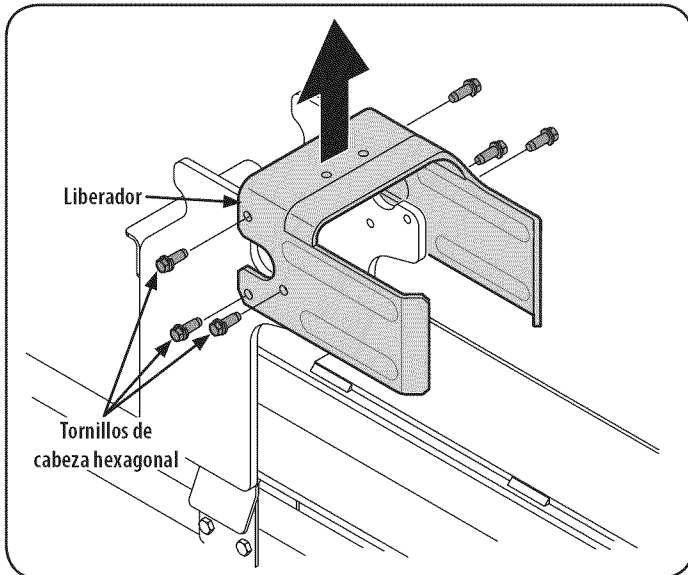

Figura 6

18. Levante y deslice el cilindro hasta la parte superior de la viga y colocar los muñones del cilindro en los soportes de montaje del cilindro como se muestra en la Figura 7

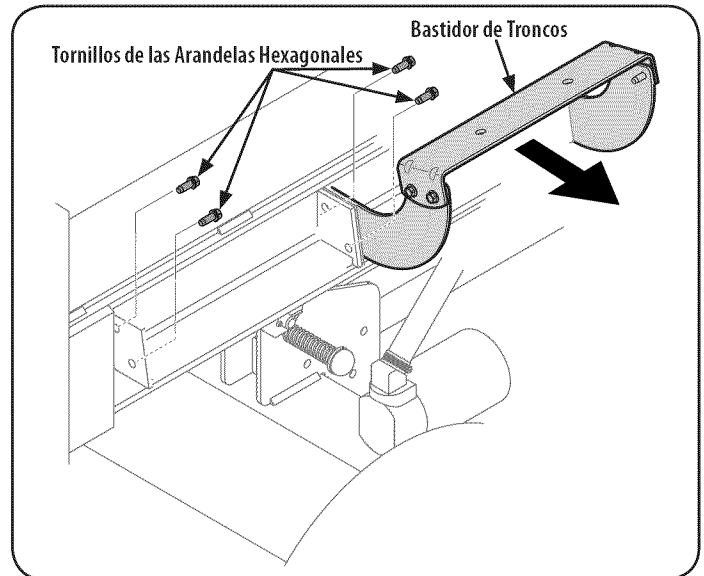

Figura 7

MONTAJE

19. Coloque el liberador por encima del montaje de la cuña y asegure a los soportes soldados con los tornillos hexagonales que quitó antes. Vea la Figura 8.

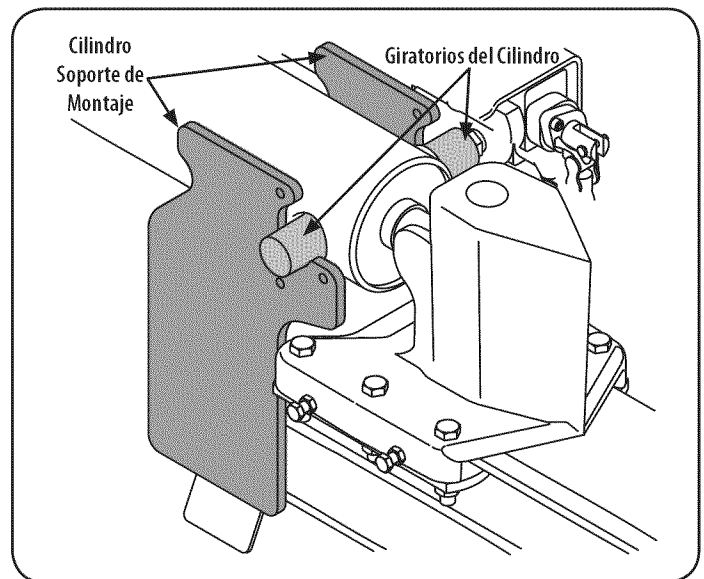

Figura 8

NOTA: Una vez apretados los seis tornillos hexagonales, puede haber una pequeña separación entre el liberador y los soportes soldados. Esta separación es normal.

20. Vuelva a colocar el bastidor de troncos al costado de la vigueta con la válvula de control, alineando los orificios del bastidor con los orificios de la vigueta. Vea la Figura 9.

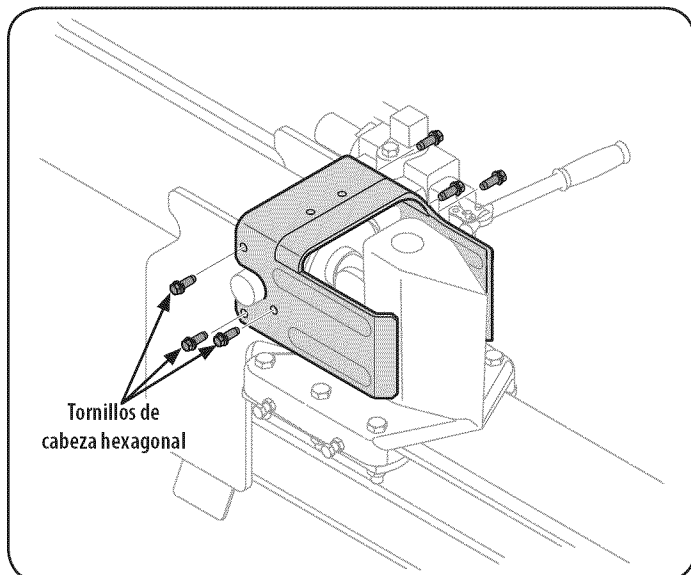

Figura 9

21. Controle si hay grapas y extraígalas de la base de la caja ya que pueden perforar el neumático.
22. Corte la tira de metal que sujeta la máquina rompetroncos a la base de la caja y extraiga la madera que está debajo del motor y/o cualquier otra madera, luego haga rodar la máquina fuera de la base de la caja de embalaje.

Configuración

Presión de los neumáticos

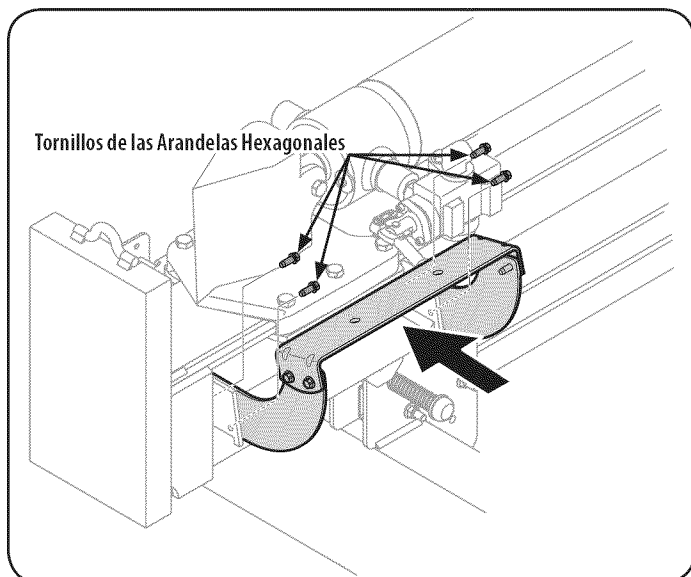
La presión de operación máxima recomendada es 30 psi. Bajo ninguna circunstancia supere la presión en psi recomendada por el fabricante. Mantenga la misma presión en todos los neumáticos.

⚠ ADVERTENCIA

Una presión excesiva al pisar un reborde puede causar que el montaje de neumático / llanta explote con una fuerza suficiente como para causar lesiones graves.

Llenado de gasolina y aceite

Cargue el motor con gasolina y aceite como se indica a continuación. Lea las instrucciones con atención.

⚠ ADVERTENCIA

Tenga mucho cuidado al trabajar con gasolina. La gasolina es sumamente inflamable y sus vapores pueden causar explosiones. Nunca agregue combustible a la máquina en interiores ni mientras el motor está caliente o en funcionamiento.

NOTA: Es posible que su máquina rompetroncos se envíe con aceite en el motor. Usted DEBE controlar el nivel de aceite antes de hacer funcionar la máquina. Tenga cuidado de no llenar en exceso. Se puede agregar gasolina al motor cuando la máquina rompetroncos se encuentra en posición horizontal o vertical. Sin embargo, es posible que resulte más fácil cuando la unidad se encuentra en posición vertical.

Aceite

1. Saque la varilla del nivel de aceite.
2. Compruebe el nivel de aceite asegurándose que la varilla del nivel de aceite no roce con las paredes interiores del tubo de llenado de aceite. De hacerlo se puede producir una lectura falsa de la varilla del nivel de aceite. Recargue hasta que quede entre las marcas de nivel ALTO (H) y nivel BAJO (L) de la varilla del nivel de aceite, si es necesario. Vuelva a colocar la varilla y ajuste. Vea la Figura 10.



Figura 10

3. Si es necesario, con el rompetroncos sobre una superficie nivelada, use un embudo para llenar el motor de aceite hasta las marcas de nivel ALTO (H) y nivel BAJO (L) de la varilla del nivel de aceite. Tenga cuidado de no llenar en exceso. El llenado en exceso hace que el motor emane mucho humo y que el rendimiento del mismo no sea bueno.
4. Verifique el nivel del aceite tres veces antes de encender el motor para asegurarse de que la lectura de la varilla es correcta. Si pone el motor en marcha con muy poco aceite le puede causar daños permanentes.

MONTAJE

Gasolina

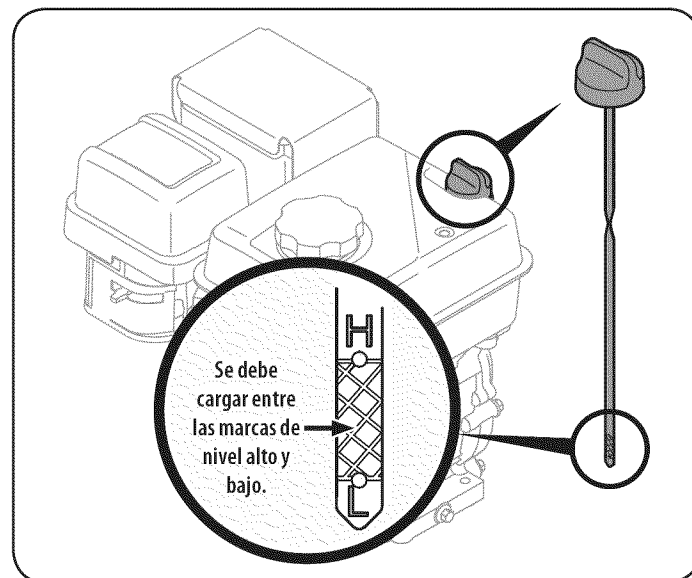
⚠ PRECAUCIÓN

Si se opera el motor con combustible E85, una mezcla de aceite/gasolina, gasolina sucia o gasolina con más de 30 días de antigüedad que no se haya estabilizado con un aditivo de combustible, se puede dañar el carburador del motor. A los daños subsiguientes no los cubre la garantía del fabricante.

Utilice gasolina para automóviles (sin plomo o bajo contenido de plomo para minimizar los depósitos en la cámara de combustión) con un mínimo de 87 octanos. Se puede usar gasolina con hasta un 10% de etanol o un 15% de MTBE (éter metílico terciario-butílico). Nunca use una mezcla de aceite y gasolina ni gasolina sucia. Evite que se introduzca suciedad, polvo o agua en el tanque de combustible. NO utilice gasolina E85.

⚠ ADVERTENCIA

El combustible debe cargarlo un adulto. NUNCA permita que un niño recargue combustible en el motor. Los vapores de la gasolina (el combustible) son sumamente inflamables y pueden explotar. Los vapores del combustible se pueden esparcir y encenderse por una chispa o llama que esté a mucha distancia del motor. A fin de evitar lesiones o muertes por incendios de combustible, NO use combustible con plomo. El combustible debe ser nuevo y estar limpio. NUNCA use el combustible que haya sobrado de la temporada anterior o que haya estado guardado durante períodos prolongados, NUNCA mezcle aceite con combustible y NO use combustible que contenga metanol (alcohol de madera).

1. Antes de recargar combustible, deje que el motor se enfríe dos minutos.
2. Compruebe que el motor esté al aire libre en una zona bien ventilada.
3. Limpie el área que está alrededor del tapón de llenado de combustible y quite dicho tapón.
4. Use un recipiente rojo para GASOLINA aprobado y agregue el combustible lentamente, tomando la precaución de evitar derrames.
5. Llene el tanque hasta que el combustible alcance la marca indicadora "fuel full (combustible lleno)". Vea la Figura 11.



Figura 11

6. Vuelva a colocar la tapa del combustible y ajústela bien. Antes de poner en marcha el motor, debe limpiar el combustible que se haya derramado. Si se derrama combustible NO ponga en marcha el motor. Mueva la máquina para alejarla de la zona del derrame. Evite generar una fuente de encendido hasta que los vapores del combustible hayan desaparecido.
7. Compruebe que la válvula de paso del combustible esté abierta.

Preparación de la Máquina Rompetroncos

1. Lubrique el área de la vigueta donde se desplazará la cuña de corte con aceite de motor. No use grasa.
2. Retire la varilla de nivel venteadada que se encuentra delante del motor, sobre el tanque de depósito. Vea la Figura 12.

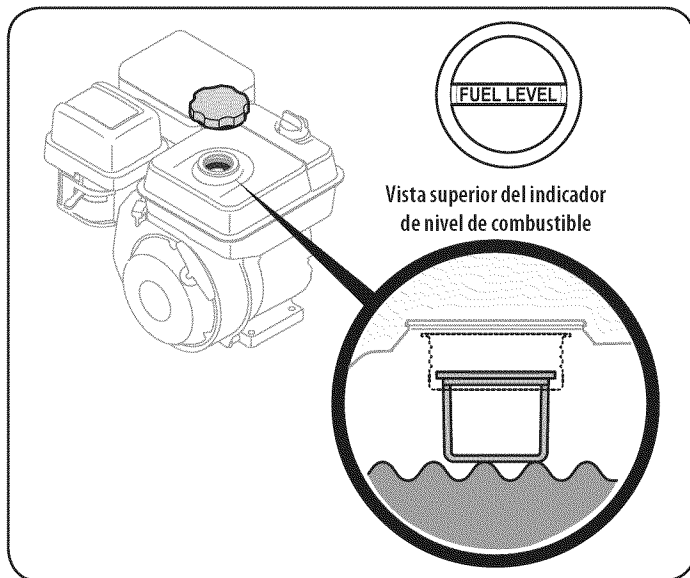

Figura 12

NOTA: La máquina rompetroncos viene de fábrica llena hasta el nivel operativo correcto con fluido hidráulico Shell Tellus® S2 M 32. Sin embargo, usted DEBE controlar el nivel de fluido antes de ponerla en funcionamiento. Si no está lleno, realice los siguientes pasos:

⚠ ADVERTENCIA

Gran parte del líquido original se ha desplazado en el cilindro y los tubos. Si el depósito está vacío o si el nivel es bajo, asegúrese de recargarlo a fin de evitar que se dañe la bomba hidráulica.

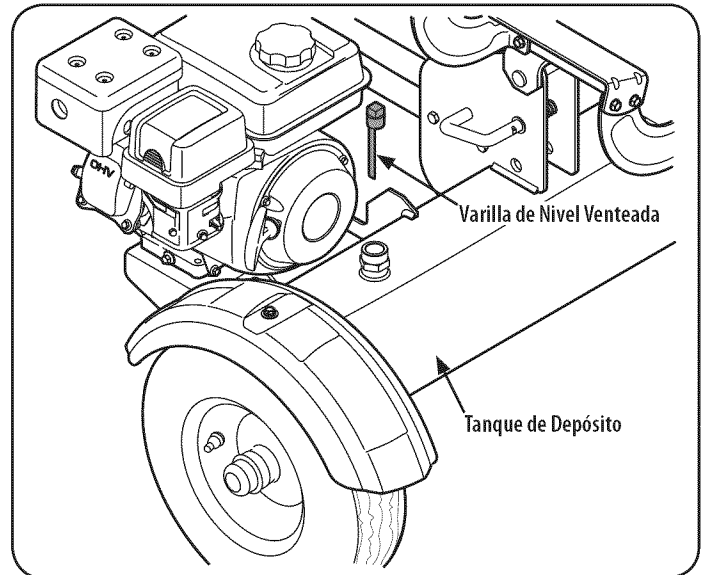
3. Controle el nivel de líquido con la varilla de nivel. Vea la Figura 12. No llene el depósito en exceso.
4. Vuelva a colocar la varilla de nivel venteadada y apriétela bien hasta que el tope de las roscas quede al ras del tope del tubo.
5. Desconecte la bujía y ceba la bomba tirando del arrancador de retroceso hasta el máximo. Repita este paso aproximadamente 10 veces.
6. Vuelva a conectar el cable de la bujía y arranque el motor según las instrucciones de la sección Funcionamiento.
7. Use la manija de control para enganchar la cuña en la posición de extensión máxima. Luego retraiga la cuña.
8. Vuelva a llenar el tanque según lo especificado en la varilla de nivel.

NOTA: La falta de llenado del tanque anula la garantía de la unidad.

9. Extienda y retraiga la cuña 12 ciclos completos para eliminar el aire atrapado en el sistema (el sistema es "autopurgante").
10. Vuelva a llenar el depósito dentro del rango que figura en la varilla de nivel.

NOTA: Parte del líquido puede rebasar el tapón de cierre de la tubería de ventilación ya que el sistema acumula calor y el líquido se expande y busca un nivel balanceado.



Figura 13

Cuña

La cuña se usa para cortar la madera.

Enganche acoplador

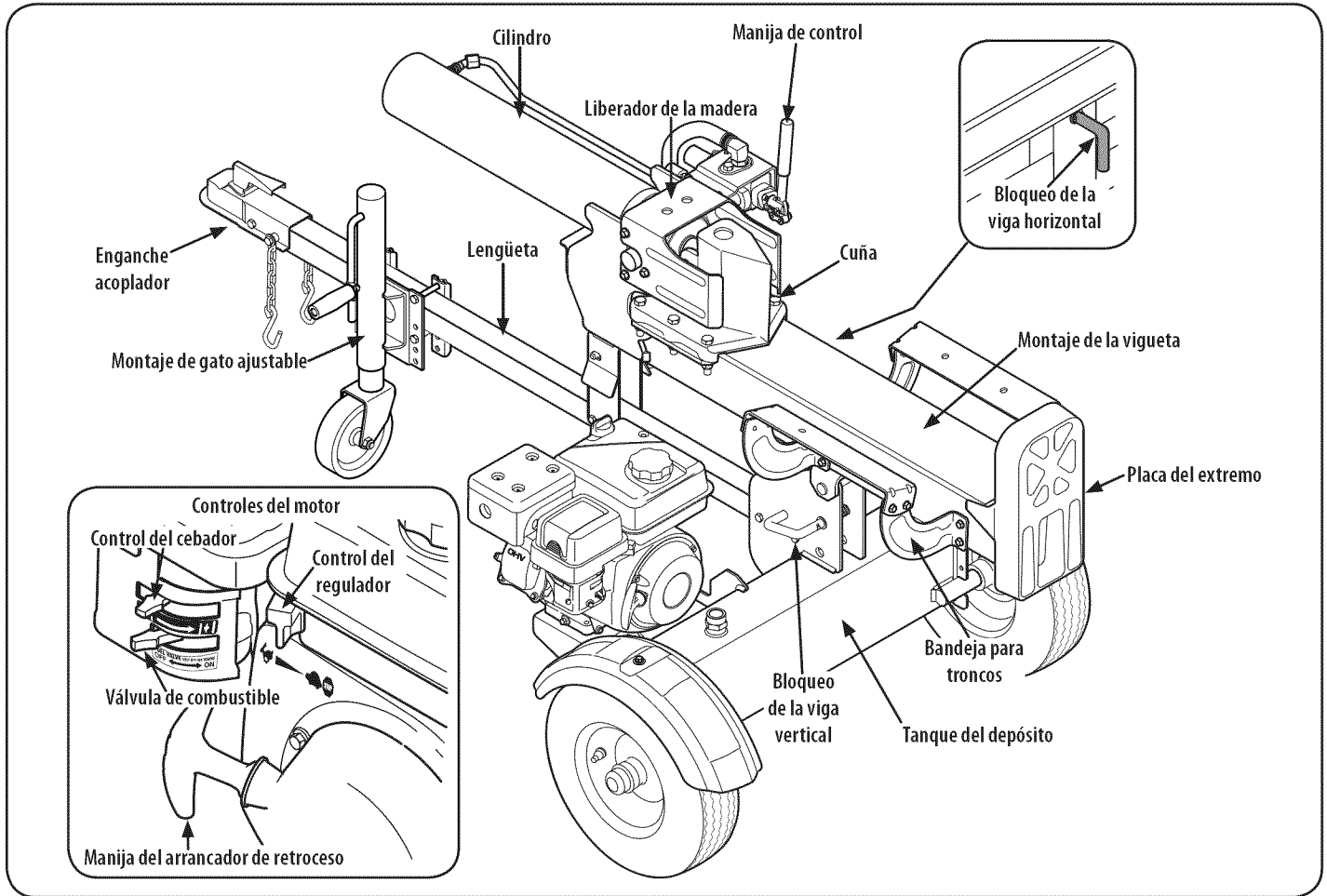
El enganche acoplador está en el extremo de la lengüeta y se sujeta a una bola de remolque a los fines de transportarlo.

Manija de control

La manija de control se usa para mover la cuña hacia arriba y hacia abajo para cortar madera. La manija de control tiene tres posiciones: adelante, neutral, y marcha atrás. Vea la sección "Uso de la máquina rompetroncos" para obtener instrucciones.

Liberador de la madera

El liberador de madera está diseñado para sacar de la cuña la madera parcialmente cortada. Esto puede suceder cuando se corta madera de gran diámetro o que ha sido cortada recientemente.

Manija del arrancador de retroceso

Se utiliza para encender el motor.

⚠ ADVERTENCIA

Lea este manual del operador y las reglas de seguridad antes de poner en funcionamiento la máquina cortadora de madera. Compare las ilustraciones que aparecen a continuación con su equipo para familiarizarse con la ubicación de los distintos controles y ajustes. Guarde este manual para consultas futuras.

⚠ ADVERTENCIA

Familiarícese con todos los controles y su operación apropiada. Sepa cómo detener la máquina y desenganchar los controles rápidamente.

⚠ ADVERTENCIA

Utilice siempre gafas de seguridad para operar el equipo o mientras lo ajusta o lo repara.

Bloqueos de las Vigas

Estas dos trabas, como su nombre lo indica, se usan para ajustar la vigueta en posición horizontal o en posición vertical. La traba de la vigueta vertical está ubicada sobre la ménsula de los depósitos. El bloqueo de la vigueta horizontal está ubicado sobre el soporte del sujetador de la vigueta.

Cumple con los estándares de seguridad de ANSI

Las cortadoras de madera Craftsman cumplen con los estándares de seguridad del Instituto Estadounidense de Estándares Nacionales (ANSI).

Bandeja para troncos

La bandeja para troncos está diseñada para atrapar el tronco después de que se lo rompe.

Placa del extremo

La placa del extremo mantiene el tronco en su lugar mientras la cuña lo rompe.

Lengüeta

La lengüeta se usa para acoplar a un vehículo de remolque para transporte.

Control del cebador

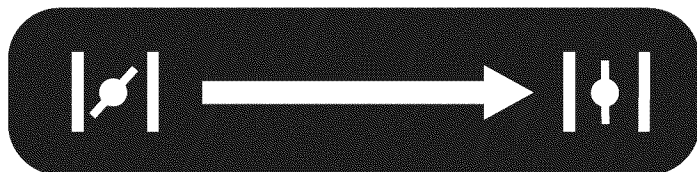

El control del cebador se usa para cebar el carburador y ayudar a que el motor arranque. El control del cebador se desliza entre las posiciones CHOKE (cebador) y RUN (funcionamiento).

Control del acelerador

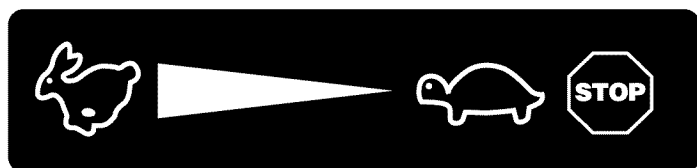

El control del acelerador regula la velocidad del motor y lo apaga cuando se lo coloca en la posición STOP (detención). Las posiciones del control del acelerador son FAST (rápido, representado por una libre), SLOW (lento, representado por una tortuga) y STOP (detener).

Válvula de combustible



La válvula de combustible se usa para controlar el flujo de combustible entre el uso y el transporte/el almacenamiento.

Para Encender el Motor

⚠ ADVERTENCIA

El motor debe ponerlo en marcha un adulto.

⚠ ADVERTENCIA

Siempre mantenga las manos y los pies alejados de las partes móviles. No utilice fluidos comprimidos para arrancar. Los vapores son inflamables.

⚠ ADVERTENCIA

Si no puede poner en marcha este motor después de seguir las instrucciones incluidas en este manual, comuníquese con el centro de servicios técnicos de Sears. Para evitar lesiones graves por quemadura o daños al motor, NO intente poner en marcha este motor ni detectar problemas relacionados con el mismo de ninguna otra manera. NO use fluidos para arrancar. NO rocíe vapores inflamables en el carburador. NO cargue líquidos inflamables en el carburador. NO opere el motor ni tire de la cuerda de arranque si se extrajo la bujía ya que se puede salpicar combustible a través del orificio de la bujía y puede encenderse.

NOTA: Deje que el motor se caliente durante unos minutos tras el arranque. El motor no desarrollará toda su potencia hasta que alcance temperaturas operativas.

⚠ ADVERTENCIA

NO tire de la cuerda de arranque con el motor en funcionamiento. Si lo hace puede ANULAR LA GARANTÍA.







1. Para evitar el envenenamiento por monóxido de carbono, asegúrese de que el motor esté al aire libre en un área bien ventilada.
2. Compruebe que la válvula de paso del combustible esté abierta.
3. Mueva el control del acelerador a la posición FAST (rápido).
4. Coloque el control del cebador en la posición CHOKE (cebador).

NOTA: Si reinicia un motor caliente tras una detención breve, mueva el control del acelerador hasta la posición FAST (rápido) y mueva el control del cebador hasta la posición RUN (funcionamiento).



⚠ ADVERTENCIA

Cuando tire de la cuerda de arranque, esta puede saltar hacia atrás inesperadamente hacia el motor causando lesiones graves. Para evitar este riesgo, siga atentamente las instrucciones que se incluyen a continuación:

5. Tome la manija del arrancador de retroceso.
6. Tire de la cuerda lentamente hacia afuera hasta que sienta resistencia.
7. Si dejar que la cuerda se vuelva, continúe tirando de la cuerda con un golpe rápido de todo el brazo.
8. Vuelva la cuerda lentamente a su posición original.
NOTA: Si se siguen las instrucciones mencionadas en los pasos precedentes se evitan los daños potenciales al mecanismo de retroceso.
9. Si la manija del arrancador de retroceso está congelada y no enciende el motor, proceda de la siguiente manera:
 - a. Saque la mayor cantidad de cuerda posible del arrancador.
 - b. Suelte la manija del arrancador y deje que vuelva y golpee con fuerza contra el arrancador para romper el hielo; estos dos pasos sólo deben hacerse cuando el arrancador está congelado.

10. Si el motor no arranca después de 3 intentos, repita los pasos 1 a 8, e inténtelo nuevamente.
11. Cuando el motor arranca:
 - a. Mueva el control del cebador hasta la posición "1/2 CHOKE (1/2 cebador)" hasta que el motor funcione sin inconvenientes.
 - b. A continuación, mueva el control del cebador hasta la posición  (funcionamiento).
 - c. Coloque la palanca del acelerador en la velocidad deseada.
12. Si el motor arranca pero falla cuando se mueve el control del cebador hasta la posición RUN  (funcionamiento):
 - a. Coloque el control del cebador por un momento nuevamente en la posición CHOKE  (cebador).
 - b. A continuación, mueva el control del cebador hasta la posición "1/2 CHOKE (1/2 cebador)" hasta que el motor funcione sin inconvenientes.
 - c. Finalmente, mueva el control del cebador hasta la posición RUN  (funcionamiento).
 - d. Si el motor se muere después de que se mueve el control del cebador hasta la posición  (funcionamiento), repita los pasos para reiniciar el motor que están en la página 12.
 - e. Si el motor no arranca después de 3 intentos en la posición RUN  (funcionamiento), mueva el control del cebador hasta la posición CHOKE  (cebador) y arranque el motor.
 - f. Si el motor no arranca después de seguir estas instrucciones, comuníquese con el centro de servicio técnico de Sears. NO intente detectar los problemas de este motor de ninguna otra manera.

Para Detener el Motor

1. Si opera el motor en la nieve o la lluvia, haga que funcione durante unos minutos para ayudar a que se seque toda la humedad.
2. Mueva la palanca de control del acelerador hasta la posición STOP  (detención).
3. Mueva el cebador del motor hacia adelante y atrás varias veces y déjelo en la posición CHOKE  (cebador).
4. Compruebe que la válvula de paso del combustible esté apagada.
5. Desconecte el cable de la bujía y haga masa para evitar que se encienda accidentalmente el equipo al dejarlo sin vigilancia.

Uso de la Máquina Rompetroncos

NOTA: Antes de utilizar el equipo, lea la sección Funcionamiento de la sección Prácticas seguras que está al comienzo de este manual.

1. Coloque la máquina rompetroncos sobre suelo nivelado, seco y resistente.
2. Trabe las dos ruedas por delante y por detrás. Vea la Figura 14.



Figura 14

3. Coloque la vigueta en la posición horizontal o vertical y trábela en su lugar.
4. Trabe las dos ruedas por delante y por detrás.
5. Coloque el tronco contra la placa del extremo y sólo corte la madera siguiendo la veta (en sentido longitudinal).
6. Para estabilizar el tronco, coloque la mano izquierda en el costado del tronco. Nunca coloque las manos entre el tronco y la cuña de corte o entre el tronco y la placa de extremo.

ADVERTENCIA

Sólo se permite un operador. El adulto que carga y estabiliza el tronco debe ser la persona que opere la manija de control.

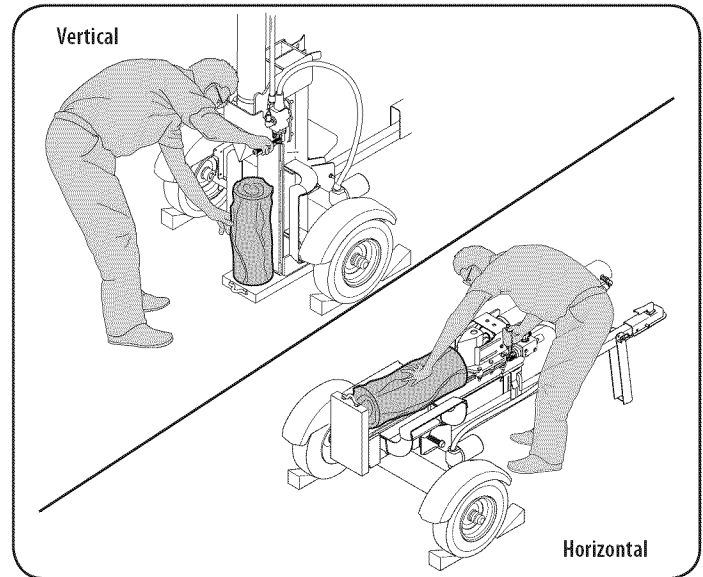
Manija de control

Consulte la Figura 15 para ver los pasos siguientes.



Figura 15

1. Mueva la manija de control hasta la posición "FORWARD (avance)" para cortar la madera.
2. Quite la mano izquierda del costado del tronco después de que la cuña esté justo en contacto con el tronco. Continúe moviendo la manija de control hacia adelante para cortar la madera.
3. Suelte la manija de control para detener el movimiento de la cuña.
4. Mueva la manija de control hasta la posición "REVERSE (retroceso)" para que regrese la cuña.

Liberador de la madera

El liberador de madera está diseñado para sacar de la cuña la madera parcialmente cortada. Esto puede suceder cuando se corta madera de gran diámetro o que ha sido cortada recientemente.

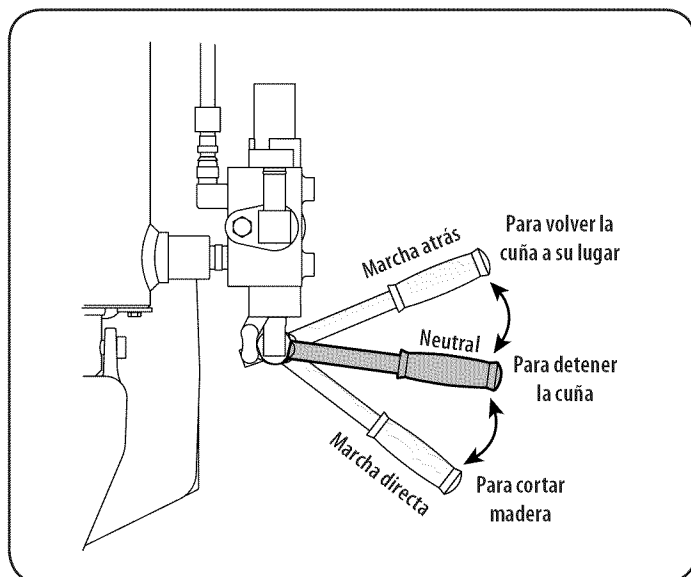
⚠ ADVERTENCIA

No utilice nunca las manos para sacar de la cuña la madera parcialmente cortada. Los dedos pueden quedar atrapados entre la madera cortada.

1. Para sacar la cuña de un trozo de madera parcialmente cortado, coloque la manija de control en la posición "REVERSE (retroceso)". Al moverse hacia atrás, el trozo cortado entrará en contacto con el liberador de madera y se separará de la cuña.
2. Una vez extraída de la cuña mediante el uso del liberador de madera, corte madera desde extremo opuesto o en otra ubicación.

Posición vertical

1. Tire del bloqueo de vigueta horizontal hacia afuera para liberar la vigueta y girarla a la posición vertical.
2. Para trabar la vigueta en posición vertical, tire del bloqueo de vigueta vertical hacia afuera y gírelo para ajustar la vigueta. Vea la Figura 16.



Figura 16

3. Párese delante de la unidad para operar la manija de control y estabilizar la madera. Vea la Figura 14.

Posición horizontal

1. Tire del bloqueo de vigueta vertical hacia afuera y rótelo hacia abajo. Vea la Figura 17. Gire la vigueta a la posición horizontal. La vigueta se trabará automáticamente en posición horizontal.

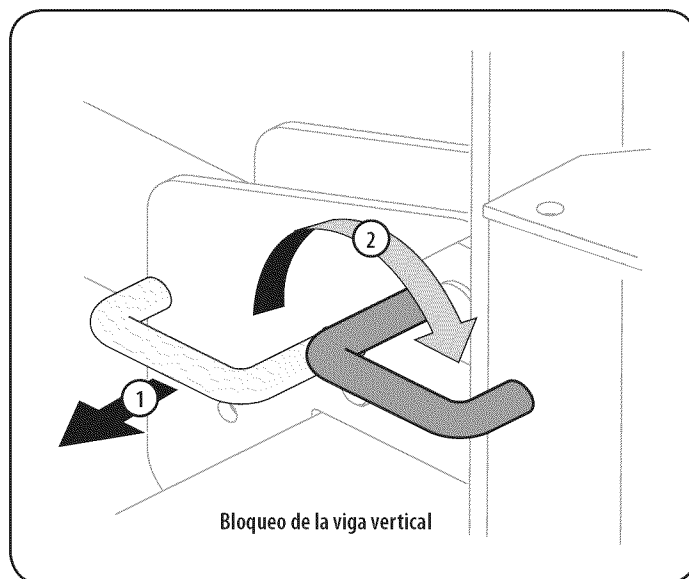

Figura 17

2. Párese detrás del tanque de depósito para operar la manija de control y estabilizar la madera. Vea la Figura 14.

Transporte de la máquina rompetroncos

⚠ ADVERTENCIA

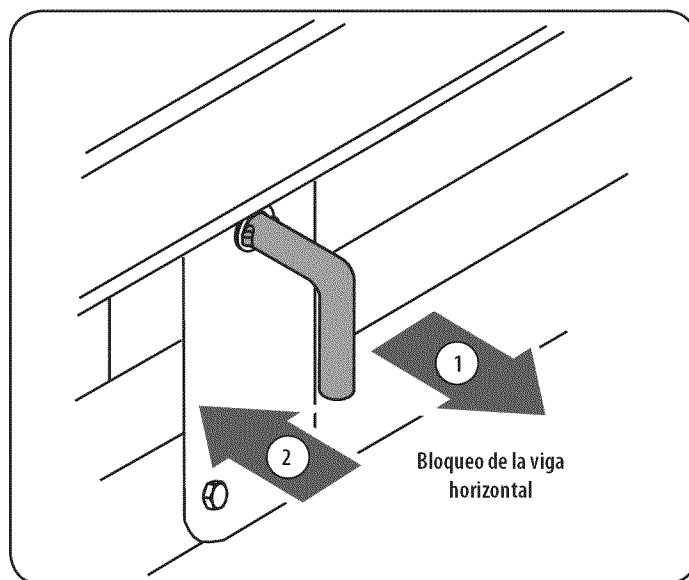
No remolque a velocidad superior a 45 millas por hora, y verifique los requisitos locales, estatales y federales antes de realizar el remolque en cualquier ruta pública.

1. Baje la vigueta a la posición horizontal. Asegúrese de que la vigueta esté trabada firmemente con el bloqueo de vigueta horizontal.
2. Eleve el gato ajustable girando el arranque en sentido de las agujas del reloj. Vea la Figura 18.



Figura 18

3. Sujete el enganche acoplador a una bola clase I o superior de 2" en un vehículo de remolque. Sujete bien.
4. Si el enganche acoplador no encaja sobre la bola: Gire la tuerca de ajuste una vuelta en sentido contrario a las agujas del reloj.
5. Si el enganche acoplador está demasiado flojo sobre la bola: Gire la tuerca de ajuste una vuelta en el sentido de las agujas del reloj. Luego verifique nuevamente y reajuste según sea necesario.
6. Conecte las cadenas de seguridad al vehículo de remolque.

NOTA: Tenga precaución al desplazarse en marcha atrás. Se recomienda usar un observador fuera del vehículo.

Consejos de operación

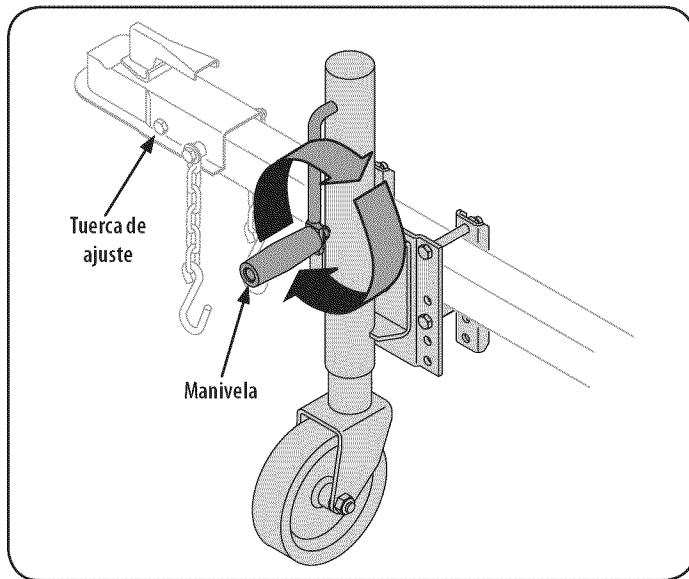
Siempre:

1. Use líquido limpio y controle el nivel de líquido periódicamente.
2. Use un líquido hidráulico aprobado. Entre los fluidos aprobados se encuentran fluido hidráulico Shell Tellus® S2 M 32, fluido para transmisiones automáticas Dexron® III/Mercon®, aceite hidráulico Pro-Select™ AW-32 o aceite hidráulico 32 grado de viscosidad 10WAW-ISO.
NOTA: Se recomienda no mezclar fluidos hidráulicos.
3. Verifique siempre que el filtro se encuentra en su lugar. Limpie o reemplace el filtro periódicamente.
4. Esta unidad está equipada con una tapa con respiradero en el depósito de fluido. No utilice ningún otro tipo de tapa de depósito.
5. Asegúrese de que la bomba esté montada y alineada adecuadamente.
6. Esta unidad está equipada con un acoplamiento flexible tipo "araña" entre los ejes de accionamiento de la bomba y el motor. No utilice ningún otro tipo de acoplamiento.
7. Mantenga los tubos limpios y destapados.
8. Antes de usarla, purgue el aire de las mangueras extendiendo y retrayendo completamente la cuña 12 ciclos completos para eliminar el aire que haya quedado atrapado en el sistema.
9. Enjuague y limpie el sistema hidráulico antes de volver a arrancar la máquina después del mantenimiento. Consulte la sección Servicio y Mantenimiento.
10. Use "lubricante para caños" en todos los accesorios hidráulicos.
11. Deje que el motor se caliente antes de cortar madera.
12. Ceba la bomba antes del arranque inicial haciendo girar el motor con la bujía desconectada.
13. Corte la madera únicamente siguiendo la veta (en sentido longitudinal).

Nunca:

1. Use la máquina cuando el líquido está a temperatura inferior a 20° F o superior a 150° F.
2. Use un acoplamiento de motor/bomba sólido.
3. Opere a través de la válvula de descarga durante más de 5 segundos. Si la cuña se detiene o llega al final de la carrera, suelte la manija de control o póngala en "REVERSE (retroceso)" en menos de 5 segundos para evitar la tensión sobre el sistema hidráulico y el motor.
4. Intente regular los valores de la válvula de descarga o de seguridad.
5. Opere si hay aire en el sistema hidráulico.
6. Use cinta de Teflón en los accesorios hidráulicos.
7. Intente cortar la madera en sentido transversal a la veta.
8. Intente utilizar las manos para sacar de la cuña la madera parcialmente cortada. Retraiga totalmente la cuña para liberar la madera con el liberador de madera.

SERVICIO Y MANTENIMIENTO

Programa de Mantenimiento

⚠ ADVERTENCIA

Antes de realizar cualquier tipo de mantenimiento o servicio, desenganche todos los controles y detenga el motor. Espere a que se detengan completamente todas las piezas móviles. Desconecte el cable de la bujía y póngalo haciendo masa contra el motor para evitar que se encienda accidentalmente. Utilice siempre anteojos de seguridad durante el funcionamiento o mientras ajusta o repara este equipo.

Siga el programa de mantenimiento a continuación. Esta tabla se describen las pautas de servicio solamente. **Utilice la columna Registro de servicio para realizar un seguimiento de las tareas de mantenimiento realizadas. Para programar el servicio de Sears Parts & Repair, llame al 1-888-331-4569.**

Intervalo	Artículo	Servicio	Registro de servicio
Cada uso	1. Vgueta y cuña. 2. Fluido hidráulico. 3. Aceite del motor. 4. Motor.	1. Lubricar. 2. Verificar. 3. Verificar. 4. Limpiar.	
Primero 5 horas	1. Aceite del motor.	1. Cambiar.	
Cada 25 horas	1. Aceite del motor. 2. Bujías de encendido.	1. Cambiar. * 2. Verificar.	
Cada 50 horas	1. Aceite del motor. 2. Filtro hidráulico.	1. Cambiar. 1. Cambiar.	
Cada 100 horas	2. Bujías de encendido. 3. Filtro de combustible. 4. Filtro de aire. 5. Filtro del depósito. 6. Fluido hidráulico.	1. Limpiar, reemplazar, ajústela. 2. Reemplazar. 3. Servicio. 4. Limpiar. 1. Cambiar.	

* — Carga pesada o el uso de alta temperatura ambiente.

Recomendaciones generales

1. Respete siempre las reglas de seguridad cuando realice tareas de mantenimiento.
2. La garantía de esta máquina rompetroncos no cubre elementos que han estado sujetos al mal uso o la negligencia del operador. Para recibir el reembolso total de la garantía, el operador deberá realizar el mantenimiento del equipo tal y como se indica en este manual.
3. Hay que realizar algunos ajustes periódicamente para mantener el equipo adecuadamente.
4. Siga el programa de mantenimiento (Figura 17).
5. Revise periódicamente todos los sujetadores y compruebe que estén bien ajustados.

Líquido Hidráulico y Filtro de Entrada

⚠ ADVERTENCIA

Detenga el motor y libere la presión del sistema hidráulico antes de cambiar o ajustar los accesorios, mangueras, tubos u otros componentes del sistema.

Controle el nivel de líquido hidráulico del depósito de la máquina rompetroncos antes de cada uso. Siempre mantenga el nivel de líquido dentro del rango especificado en la varilla de nivel.

1. Coloque el recipiente de recolección de aceite adecuado debajo del depósito.

2. Desconecte la manguera de succión del fondo del tanque de depósito. Vea la Figura 19.



Figura 19

SERVICIO Y MANTENIMIENTO

3. Con mucho cuidado desenrosque el filtro de entrada y límpielo con aceite penetrante. Vea la Figura 20.

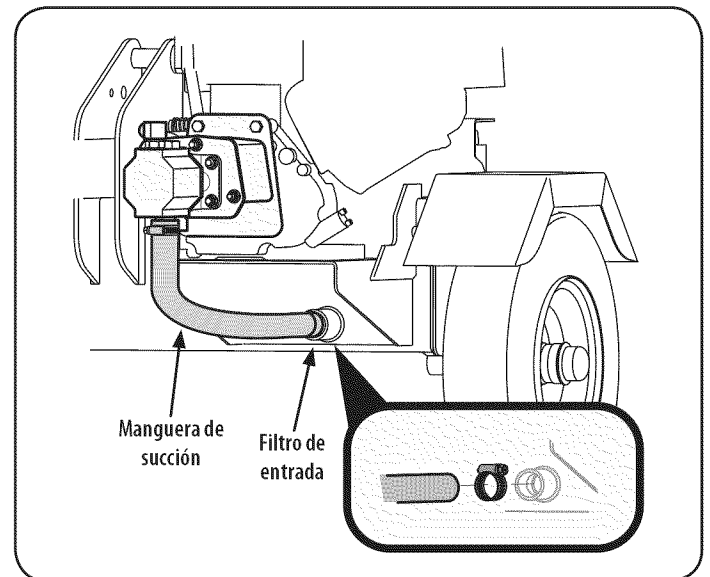

Figura 20

4. Deje que el líquido drene en un recipiente adecuado.
NOTA: El tanque del depósito tiene una capacidad de 3 galones y todo el sistema hidráulico tiene una capacidad de aproximadamente 4,7 galones.
5. Reinstale la rejilla de entrada del filtro y la manguera. Ajuste la abrazadera de la manguera.
6. Controle el nivel de líquido con la varilla de nivel. No lo llene en exceso.
NOTA: Entre los fluidos aprobados se encuentran fluido hidráulico Shell Tellus® S2 M 32, fluido para transmisiones automáticas Dexron® III / Mercon®, aceite hidráulico Pro-Select™ AW-32 o aceite hidráulico 32 grado de viscosidad 10WAW-ISO. Se recomienda no mezclar fluidos.
7. Vuelva a colocar la varilla de nivel venteadada y apriétela bien hasta que el tope de las roscas quede al ras del tope del tubo.
8. Desconecte la bujía y cebe la bomba tirando del arrancador de retroceso hasta el máximo. Repita este paso aproximadamente 10 veces.
9. Vuelva a conectar el cable de la bujía y arranque el motor según las instrucciones de la sección Funcionamiento de este manual.
10. Use la manija de control para enganchar la cuña en la posición de extensión máxima. Luego retraiga la cuña.

11. Si es necesario, vuelva a llenar el depósito dentro del rango que figura en la varilla de nivel. Vea la Figura 21.

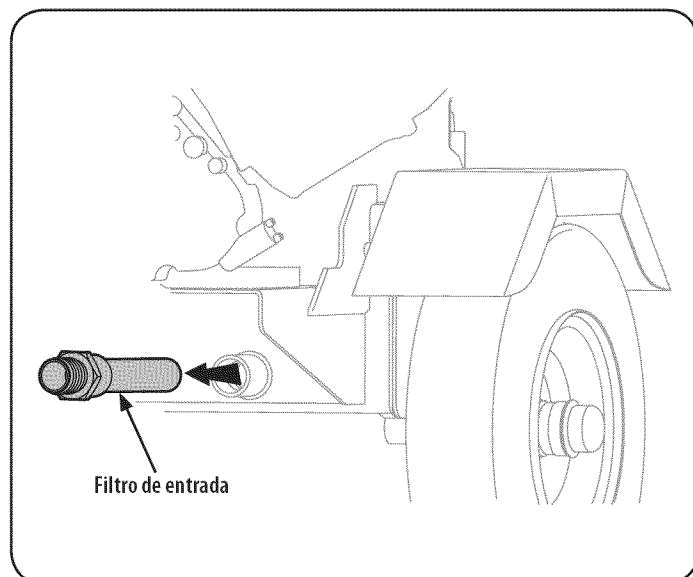

Figura 21

12. Extienda y retraiga la cuña 12 ciclos completos para eliminar el aire atrapado en el sistema (el sistema es "autopurgante").

⚠ ADVERTENCIA

Gran parte del líquido original se ha desplazado en el cilindro y los tubos. Asegúrese de volver a llenar el depósito para evitar que se dañe la bomba hidráulica. La falta de llenado del tanque anula la garantía de la máquina rompetracos.

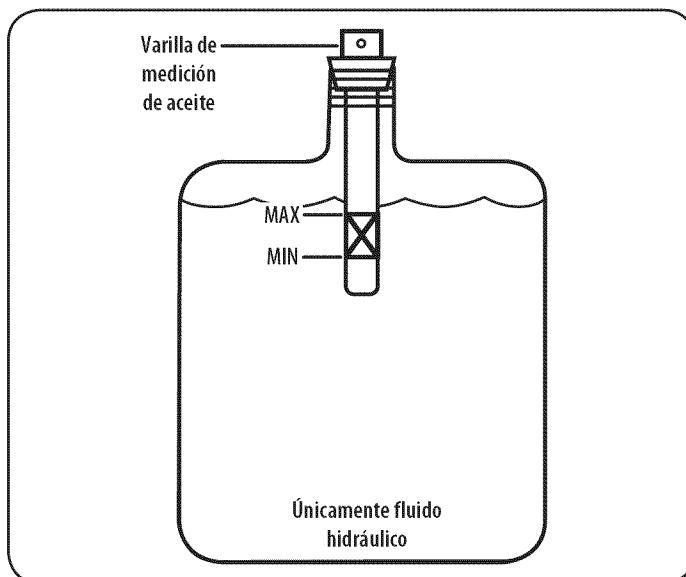
- NOTA:** Parte del líquido puede rebasar el tapón de cierre de la tubería de ventilación ya que el sistema acumula calor y el líquido se expande y busca un nivel balanceado. No opere la máquina rompetracos sin la cantidad adecuada de líquido en el tanque del depósito.
13. Siempre mantenga el nivel de líquido dentro del rango especificado en la varilla indicadora. Cuando controle el fluido, siempre asegúrese de apretar la varilla indicadora de nivel hasta que el tope de la rosca quede al ras del tope del tubo.
NOTA: Siempre deseche el líquido hidráulico y el aceite de motor usados únicamente en centros de reciclaje aprobados.
 14. Los contaminantes que se encuentran en el líquido pueden dañar los componentes hidráulicos. Se recomienda enjuagar el tanque de depósito y las mangueras con keroseno cada vez que se realiza el servicio del tanque, de la bomba hidráulica o de la válvula. Comuníquese con Sears u otro distribuidor de servicio autorizado.

⚠ ADVERTENCIA

Sea muy cuidadoso cuando trabaje con queroseno. Es un líquido muy inflamable.

SERVICIO Y MANTENIMIENTO

Filtro hidráulico

Cambie el filtro hidráulico cada 50 horas de funcionamiento. Use únicamente un filtro hidráulico de 10 micrones. Haga el pedido del número de pieza 723-0405.

Vigueta y Cuña de Corte

Antes de cada uso, lubrique con aceite de motor los dos lados de la vigueta (donde hace contacto con la cuña de corte).

Motor

⚠ ADVERTENCIA

Si el motor estuvo en marcha, el silenciador, la culata del motor y la bujía estarán muy calientes. Tenga cuidado de no tocar ninguno de estos componentes hasta que se hayan enfriado.

Recomendaciones Sobre el Aceite

Consulte la tabla de viscosidad (Figura 22) para las recomendaciones relacionadas con el aceite. No llene excesivamente. Use un aceite para motor de cuatro tiempos, o un aceite detergente de calidad premium equivalente con certificado que cubra o exceda las exigencias de los fabricantes de automóviles americanos respecto de la clasificación de servicio de nivel SG y SF como mínimo (se aceptan clasificaciones de letras superiores como grados SJ, SL y SM). El aceite para motor tendrá esta designación en el envase.



Figura 22

NOTA: No utilice aceites sin detergente ni aceite para motor de dos tiempos. Podría reducirse la vida útil del motor.

Inspeccione el aceite del motor

1. Detenga el motor y espere varios minutos antes de verificar el nivel de aceite.
2. Saque la varilla del nivel de aceite. Vea la Figura 23.

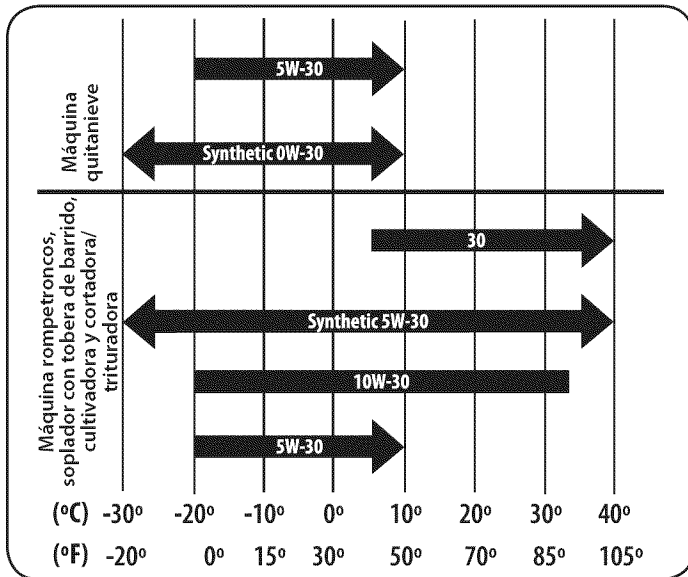

Figura 23

3. Revise el nivel de aceite de la varilla. Con el motor sobre una superficie pareja, el aceite debe estar entre las marcas de nivel ALTO (H) y nivel BAJO (L) de la varilla de medición.
4. Vuelva a colocar la varilla y ajústelo.

Cambio del aceite del motor

1. Desconecte con cuidado el cable de la bujía y manténgalo alejado de la misma. Consulte la Figura 24 para determinar dónde está la bujía.

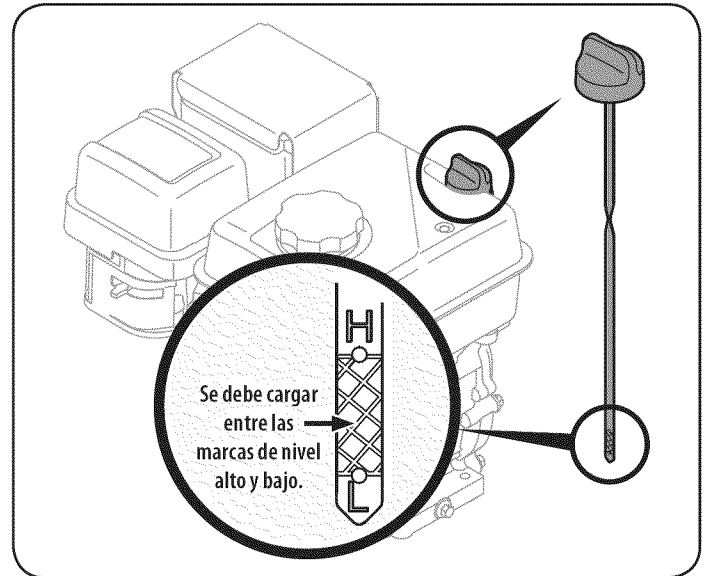

Figura 24

NOTA: Mantenga el cable de la bujía que está desconectado de forma segura, alejado de las piezas metálicas para evitar que se forme un arco eléctrico.

SERVICIO Y MANTENIMIENTO

- Asegúrese de que el tapón de llenado del combustible esté puesto y ajustado de forma segura.
- Limpie el área alrededor del tapón de drenaje del aceite.
- Coloque un recipiente de aceite reciclable aprobado bajo el tapón del drenaje del aceite.
- Saque el tapón de drenaje del aceite. Vea la Figura 25.

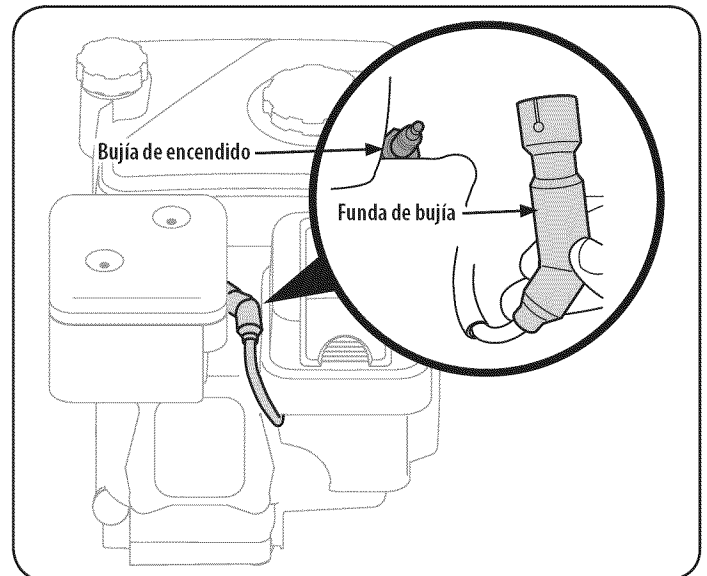

Figura 25

⚠ ADVERTENCIA

El aceite usado del motor puede causar cáncer de piel si entra en contacto con la piel de manera reiterada y por períodos prolongados. Si bien esto es improbable a menos que manipule aceite usado todos los días, sin embargo es recomendable lavarse bien las manos con agua y jabón inmediatamente después de haber manipulado aceite usado.

- Incline el motor para ubicar el flujo de aceite de manera que se drene desde el punto más bajo del motor.
- Drene el aceite en un recipiente de aceite reciclable aprobado.

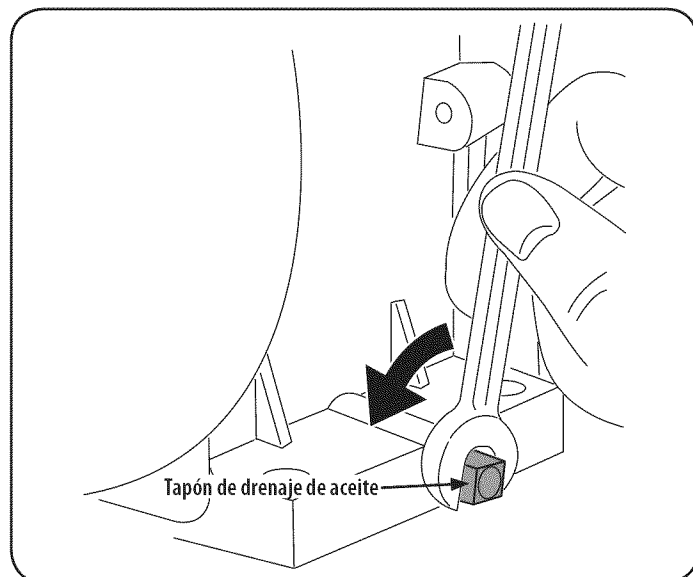
NOTA: Elimine el aceite del motor usado de la manera que sea compatible con el medio ambiente. Sugerimos que lo coloque en un recipiente sellado y lo lleve a la estación de servicio local para su recuperación. No lo tire a la basura ni lo vierta en el suelo.

- Instale el tapón de drenaje del aceite y ajuste bien.
- Limpie el área alrededor del tapón de drenaje del aceite.
- Saque la varilla de medición de aceite del tapón.
- Llene con el aceite recomendado. Vea la Figura 21.

NOTA: NO cargue en exceso el cuello de llenado. Si lo hace, se puede producir arrastre al equipo y causar que funcione mal o se dañe. El llenado en exceso hace que el motor emane mucho humo y que el rendimiento del mismo no sea bueno.

NOTA: NO permita que el nivel de aceite se reduzca por debajo de la marca "L" de la varilla de medición. Si lo hace el equipo puede funcionar mal o dañarse.

- Limpie todo el aceite que se haya derramado.
- Controle el nivel de aceite.

NOTA: Vea la sección Montaje que aparece antes en este manual para obtener las instrucciones detalladas para verificar el aceite.

- Una vez que se haya confirmado el nivel de aceite, instale el tapón de llenado/varilla de medición del aceite. Ajuste bien.
- Reconecte con cuidado el cable de la bujía a la bujía.

NOTA: Es recomendable volver a verificar el nivel de aceite una vez que haya hecho funcionar el motor durante un rato, y que se haya alcanzado la temperatura operativa normal del motor.

Mantenimiento del filtro de aire

El filtro de aire evita que la suciedad, el polvo, etc. ingresen en el carburador y sean forzados hacia el motor causando daño. El filtro es importante para la vida útil y el rendimiento del motor.

⚠ ADVERTENCIA

No ponga nunca en funcionamiento el motor sin haber montado totalmente el filtro de aire.

Hágale un servicio al filtro de aire cada 100 horas de funcionamiento o cada temporada. Realice el servicio más frecuentemente cuando haya mucho polvo.

- Oprima las pestañas ubicadas en la tapa del filtro de aire y levántela. Vea la Figura 26.



Figura 26

- Reemplace el elemento de papel si está sucio o dañado. Limpie el elemento de espuma o reemplácelo si está dañado.
- Para limpiar el elemento de espuma, sepárelo del elemento de papel y lávelo con detergente líquido y agua. Permita que se seque bien antes de usarlo. No lubrique el elemento de espuma.

SERVICIO Y MANTENIMIENTO

Mantenimiento de la bujía

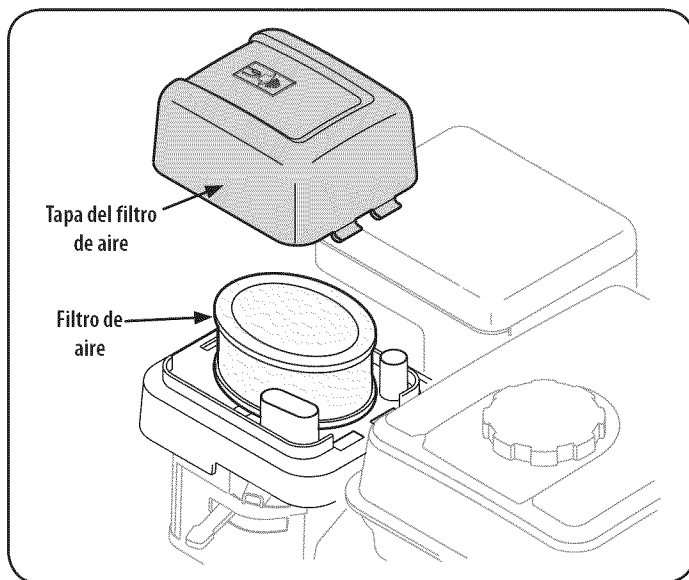
1. Limpie la bujía y ajuste la separación a 0,030" al menos una vez por estación o cada 50 horas de funcionamiento.
2. Limpie el área alrededor de la bujía. Saque e inspeccione la bujía.
3. Cambie la bujía si los electrodos están picados, quemados o la porcelana está rota.

NOTA: Una bujía F6RTC debe ser utilizado para el reemplazo. Para la compra de Sears, visite una de servicio Sears Center o llame 1-888-331-4569. Consultar para bujía 951-10292.

4. Compruebe la separación de electrodos con un calibre de separación de alambre y fije la separación en 0,030 pulgadas. Vea la Figura 27.



Figura 27

NOTA: No lije la bujía de encendido. La bujía se debe limpiar con un cepillo de alambre y un solvente comercial.

Limpie el motor

1. Limpie el motor periódicamente quitando la suciedad y los desechos con un trapo o cepillo.
NOTA: No se recomienda limpiar con un chorro de agua a presión, el agua podría contaminar el sistema de combustible.
2. Para garantizar el funcionamiento sin problemas del motor, mantenga libres de residuos el enlace del regulador, los resortes y controles.
3. Cada 100 horas de funcionamiento, retire los depósitos producto de la combustión de encima del cabezal del cilindro, encima del pistón y alrededor de las válvulas.

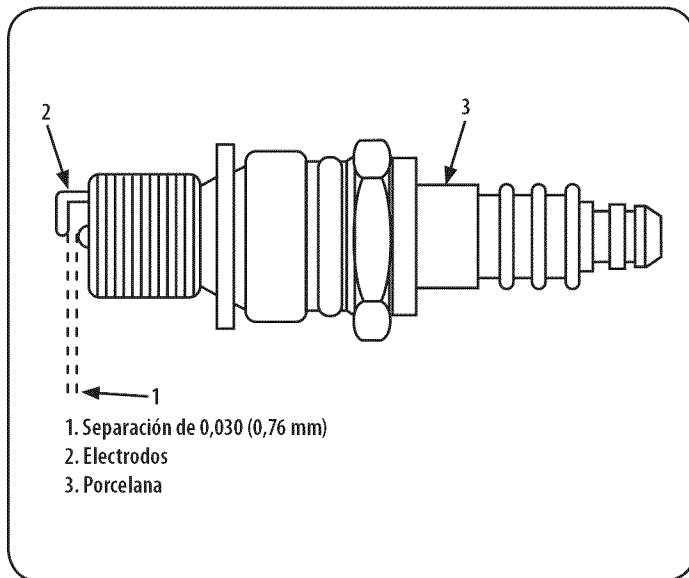
⚠ ADVERTENCIA

Siempre detenga el motor, desconecte el cable de la bujía y póngalo para que haga masa contra el motor antes de realizar cualquier ajuste. Utilice siempre anteojos de seguridad durante el funcionamiento o mientras ajusta o repara este equipo.

Abrazaderas de la manguera

Antes de cada uso, verifique que todas las abrazaderas de mangueras estén ajustadas.

Acoplador flexible de la bomba

El acoplador flexible de la bomba es una pieza de sujeción "araña" de nylon ubicada entre la bomba y el eje del motor. El acoplador se endurece y deteriora con el transcurso del tiempo. Si detecta vibración o ruido provenientes del área que se encuentra entre el motor y la bomba, comuníquese con un centro de servicios técnicos de Sears. Si el acoplador falla completamente, experimentará pérdida de potencia.

Neumáticos

La presión máxima de los neumáticos es 30 psi. Bajo ninguna circunstancia supere la presión en psi recomendada por el fabricante. Mantenga la misma presión en todos los neumáticos.

⚠ ADVERTENCIA

Una presión excesiva al pisar un reborde puede causar que el montaje de neumático / llanta explote con una fuerza suficiente como para causar lesiones graves. En la pared lateral del neumático encontrará la presión recomendada.

ALMACENAMIENTO FUERA DE TEMPORADA

Prepare la máquina rompetroncos para su almacenamiento al finalizar la temporada o si la unidad no se utilizará durante 30 días o más.

ADVERTENCIA

Nunca almacene la máquina con combustible en el tanque dentro de un edificio donde los vapores puedan alcanzar una llama expuesta o chispas, o donde existan fuentes de ignición, tales como calentadores de agua, calefactores de ambientes, hornos, secadoras de ropa, estufas, motores eléctricos, etc.

Nota: Un buen método para asegurar que la máquina rompetroncos funcione en óptimas condiciones la siguiente temporada es que su centro de servicio Sears Local le realice una inspección anual.

Máquina Rompetroncos

1. Limpie a fondo la máquina rompetroncos.
2. Limpie la unidad con un trapo embebido en aceite para evitar la formación de óxido, especialmente en la bujía y la vigueta.

Motor

Nota: Es importante evitar que durante el almacenamiento se formen depósitos de goma en las piezas esenciales del sistema de combustible, como el carburador, el filtro de combustible, la manguera de combustible o el depósito. Asimismo, los combustibles con mezcla de alcohol (denominado gasohol, o que utilizan etanol o metanol) pueden atraer la humedad, lo que conduce a la separación y formación de ácidos durante el almacenamiento. El gas ácido puede dañar el sistema de combustible de un motor durante el almacenamiento del mismo.

1. Drene el tanque de combustible haciendo funcionar el motor hasta vaciar las líneas de combustible y el carburador. Asegúrese de que el motor está frío. No fume mientras trabaja con combustible.

Nota: No use nunca productos de limpieza para motores o carburadores en el depósito de combustible, se pueden ocasionar daños permanentes. La siguiente temporada use combustible nuevo.

2. Extraiga la bujía, vierta aproximadamente 1/2 onza de aceite de motor en el cilindro y hágalo rotar lentamente para distribuir el aceite.
3. Vuelva a colocar la bujía.

Estabilizador de Combustible

Nota: El uso de estabilizadores de combustible es una alternativa aceptable para minimizar la formación de depósitos de goma de combustible durante el almacenamiento.

Para almacenar la máquina rompetroncos con combustible y estabilizador en el motor, siga estas instrucciones:

1. Agregue el estabilizador a la gasolina que se encuentra en el depósito de combustible o en el recipiente de almacenamiento. Respete siempre la proporción de mezcla que figura en el recipiente del estabilizador.
2. Ponga el motor en marcha por lo menos 10 minutos después de agregar el estabilizador para permitirle llegar al carburador.

Nota: No drene el depósito de combustible ni el carburador si está utilizando un estabilizador de combustible. Drene todo el aceite del cárter (se debe hacer después de hacer funcionar el motor, mientras está caliente) y vuelva a llenarlo con aceite nuevo.

Otros

- No guarde gasolina de una temporada a la otra.
- Reemplace el recipiente de gasolina si comienza a oxidarse.
- Almacénela en un área despejada y seca. No lo almacene cerca de productos corrosivos como por ejemplo fertilizantes.
- Limpie el equipo con un trapo embebido en aceite para evitar la formación de óxido.

TROUBLESHOOTING

ADVERTENCIA

Antes de realizar cualquier tipo de mantenimiento o servicio, desenganche todos los controles y detenga el motor. Espere a que se detengan completamente todas las piezas móviles. Desconecte el cable de la bujía y póngalo haciendo masa contra el motor para evitar que se encienda accidentalmente. Utilice siempre anteojos de seguridad durante el funcionamiento o mientras ajusta o repara este equipo.

En esta sección se analizan problemas menores de servicio. Para ubicar el Centro de Servicio Sears más cercano o para programar un servicio, simplemente comuníquese con Sears al teléfono 1-800-4-MY-HOME®.

Problema	Causa	Remedio
El motor no arranca	<ol style="list-style-type: none"> 1. Se ha desconectado el cable de la bujía. 2. El depósito de combustible está vacío o el combustible se ha echado a perder. 3. La palanca del cebador no está en posición CHOKE (cebador). 4. La bujía no funciona correctamente. 5. La línea del combustible está bloqueada. 6. El depurador de aire está sucio. 	<ol style="list-style-type: none"> 7. Conecte el cable a la bujía. 8. Llene el tanque con gasolina limpia y nueva. 9. Ponga el cebador en la posición CHOKE (cebador). 10. Haga el servicio de la bujía siguiendo las instrucciones de la sección Mantenimiento. 11. Limpie la línea del combustible. 12. Haga el servicio del depurador de aire siguiendo las instrucciones de la sección Mantenimiento.
El motor funciona de manera errática/RPM desiguales (oscilación o sobretensión)	<ol style="list-style-type: none"> 1. La unidad está funcionando con el cebador (CHOKE) activado. 2. El cable de la bujía está flojo. 3. La línea del combustible está tapada o el combustible se ha echado a perder. 4. Hay agua o suciedad en el sistema de combustible. 5. El depurador de aire está sucio. 6. El carburador no está bien regulado. 	<ol style="list-style-type: none"> 1. Mueva la palanca del cebador a la posición RUN (marcha). 2. Conecte y ajuste el cable de la bujía. 3. Limpie la línea de combustible; llene el depósito con gasolina limpia y nueva (que tenga menos de 30 días). 4. Vacíe el tanque de combustible. Vuelva a llenar el depósito con combustible nuevo. 5. Limpie o cambie el filtro de aire. 6. Comuníquese con el centro de servicio Sears.
El motor recalienta	<ol style="list-style-type: none"> 1. El nivel de aceite del motor está bajo. 2. El depurador de aire está sucio. 3. El carburador no está bien regulado. 	<ol style="list-style-type: none"> 1. Llene el cárter con aceite adecuado. 2. Haga el servicio del depurador de aire siguiendo las instrucciones de la sección Mantenimiento. 3. Comuníquese con el centro de servicio Sears.
La varilla del cilindro no se mueve	<ol style="list-style-type: none"> 1. El eje de accionamiento está roto. 2. Se han dejado los tapones de envío en las mangueras hidráulicas. 3. Los tornillos de fijación del acoplador flexible de la bomba no están correctamente ajustados. 4. El acoplamiento del eje está flojo. 5. Hay partes de los engranajes dañadas. 6. La válvula de descarga está dañada. 7. Las tuberías hidráulicas están bloqueadas. 8. El nivel de aceite es incorrecto. 9. Válvula de control dañada o bloqueada. 	<ol style="list-style-type: none"> 1. Devuelva la unidad al centro de servicio Sears. 2. Desconecte las mangueras hidráulicas, retire los tapones colocados para el envío, vuelva a conectar las mangueras. 3. Devuelva la unidad al centro de servicio Sears. 4. Devuelva la unidad al centro de servicio Sears. 5. Devuelva la unidad al centro de servicio Sears. 6. Devuelva la unidad al centro de servicio Sears. 7. Enjuague y limpie el sistema hidráulico. 8. Revise el nivel de aceite. Agregue líquido de ser necesario. 9. Devuelva la unidad al centro de servicio Sears.

TROUBLESHOOTING

Problema	Causa	Remedio
El motor se detiene mientras está cortando	<ol style="list-style-type: none"> 1. Baja potencia/motor débil. 2. Sobrecarga de cilindro. 	<ol style="list-style-type: none"> 1. Devuelva la unidad al centro de servicio Sears. 2. No intente cortar madera en sentido transversal a la veta. Si el motor se cala constantemente, comuníquese con el centro de servicio Sears.
Cilindro con pérdidas	<ol style="list-style-type: none"> 1. Juntas rotas. 2. Cilindro ranurado. 	<ol style="list-style-type: none"> 1. Devuelva la unidad al centro de servicio Sears. 2. Devuelva la unidad al centro de servicio Sears.
No rompe los troncos	<ol style="list-style-type: none"> 1. El fluido del depósito está bajo. 	<ol style="list-style-type: none"> 1. Recargue con fluido hidráulico.
Velocidad lenta del eje del cilindro durante la extensión o retracción.	<ol style="list-style-type: none"> 1. Hay partes de los engranajes dañadas. 2. Vacío excesivo en la entrada de la bomba. 3. Velocidad del motor lenta. 4. La válvula de descarga está dañada. 5. El nivel de aceite es incorrecto. 6. El aceite está contaminado. 7. La válvula direccional tiene pérdidas internas. 8. El cilindro está dañado internamente. 	<ol style="list-style-type: none"> 1. Devuelva la unidad al centro de servicio Sears. 2. Asegúrese de que las mangueras de entrada estén despejadas y sin bloqueos. Use mangueras de entrada cortas y de gran diámetro. 3. Devuelva la unidad al centro de servicio Sears. 4. Devuelva la unidad al centro de servicio Sears. 5. Revise el nivel de aceite. Agregue líquido de ser necesario. 6. Vacíe el aceite, limpie el depósito y vuelva a llenarlo. 7. Devuelva la unidad al centro de servicio Sears. 8. Devuelva la unidad al centro de servicio Sears.
El motor funciona pero la madera no se corta o se corta con demasiada lentitud	<ol style="list-style-type: none"> 1. La sección de engranajes pequeños está dañada. 2. La válvula de retención de la bomba tiene pérdidas. 3. Vacío excesivo en la entrada de la bomba. 4. El nivel de aceite es incorrecto. 5. El aceite está contaminado. 6. La válvula direccional tiene pérdidas internas. 7. Sobrecarga de cilindro. 8. El cilindro está dañado internamente. 	<ol style="list-style-type: none"> 1. Devuelva la unidad al centro de servicio Sears. 2. Devuelva la unidad al centro de servicio Sears. 3. Asegúrese de que las mangueras de entrada estén despejadas y sin bloqueos. Use mangueras de entrada cortas y de gran diámetro. 4. Revise el nivel de aceite. Agregue líquido de ser necesario. 5. Vacíe el aceite, limpie el depósito y vuelva a llenarlo. 6. Devuelva la unidad al centro de servicio Sears. 7. No intente cortar madera en sentido transversal a la veta. 8. Devuelva la unidad al centro de servicio Sears.
El motor no gira o se detiene en condiciones de carga baja	<ol style="list-style-type: none"> 1. Alineación incorrecta del motor/la bomba. 2. Bomba congelada o atascada. 3. Baja potencia/motor débil. 4. Las tuberías hidráulicas están bloqueadas. 5. La válvula direccional está bloqueada. 	<ol style="list-style-type: none"> 1. Corrija la alineación según sea necesario. 2. Devuelva la unidad al centro de servicio Sears. 3. Devuelva la unidad al centro de servicio Sears. 4. Enjuague y limpie el sistema hidráulico. 5. Devuelva la unidad al centro de servicio Sears.
La cuña continúa moviéndose hacia adelante cuando se suelta la manija de control	<ol style="list-style-type: none"> 1. Válvula de control dañada 	<ol style="list-style-type: none"> 1. Devuelva la unidad al centro de servicio Sears.
La manija de control no regresa al punto neutro cuando se la suelta de la posición de avance	<ol style="list-style-type: none"> 1. El fluido hidráulico está demasiado frío. 2. El fluido hidráulico está demasiado espeso. 3. El fluido hidráulico está contaminado. 4. Válvula de control dañada. 	<ol style="list-style-type: none"> 1. Caliente el motor. 2. Reemplace el fluido hidráulico. 3. Reemplace el fluido hidráulico. 4. Devuelva la unidad al centro de servicio Sears.
La junta del eje de la bomba pierde	<ol style="list-style-type: none"> 1. El eje de accionamiento está roto. 2. Alineación incorrecta del motor/la bomba. 3. Hay partes de los engranajes dañadas. 4. La junta del eje no está bien posicionada. 5. Respiradero de aceite tapado. 	<ol style="list-style-type: none"> 1. Devuelva la unidad al centro de servicio Sears. 2. Corrija la alineación según sea necesario. 3. Devuelva la unidad al centro de servicio Sears. 4. Devuelva la unidad al centro de servicio Sears. 5. Asegúrese de que el depósito tenga ventilación adecuada.

NOTAS

NOTAS

Sears Brands Management Corporation, el Consejo de Recursos Ambientales de California (CARB) y la Agencia de Protección Ambiental de los Estados Unidos (EPA) Declaración de garantía del sistema de control de emisiones (derechos y obligaciones de la garantía de defectos del propietario)

LA COBERTURA DE LA GARANTÍA DE CONTROL DE EMISIONES ES APLICABLE A LOS MOTORES CERTIFICADOS COMPRADOS EN CALIFORNIA EN 1995 Y POSTERIORMENTE QUE SE UTILIZAN EN CALIFORNIA, Y PARA LOS MODELOS CERTIFICADOS DEL AÑO 1997 Y POSTERIORES, QUE SE COMPREN

Y UTILICEN EN CUALQUIER PARTE DE LOS ESTADOS UNIDOS (Y A PARTIR DEL 1 DE ENERO DE 2001 EN CANADÁ).

Declaración de garantía sobre defectos en el control de emisiones para California y los Estados Unidos

El Consejo de Recursos Ambientales de California (CARB), la EPA (Agencia de Protección Ambiental de los EE.UU.) y Sears tienen el gusto de explicar la garantía del sistema de control de emisiones para motores del año 2000 y para el futuro con relación a motores pequeños todo terreno (SORE). En California, los nuevos motores pequeños todo terreno deben estar diseñados, contruidos y equipados para cumplir con las rigurosas normas anti-smog del estado. En el resto de los Estados Unidos, los motores nuevos todo terreno de encendido por chispa certificados para el año 1997 deben cumplir estándares similares establecidos por la EPA. Sears debe garantizar

el sistema de control de emisiones de su motor para los períodos de tiempo enumerados a continuación, siempre que no haya abuso, negligencia o mantenimiento indebido de su motor todo terreno pequeño. Su sistema de control de emisiones puede incluir piezas tales como el carburador, el filtro de aire, el sistema de encendido, el silenciador y el convertidor catalítico. También puede incluir conectores y otras unidades relacionadas con las emisiones. Donde exista una condición cubierta por la garantía, Sears reparará su pequeño motor todo terreno sin costo alguno incluyendo diagnóstico, piezas y mano de obra

Cobertura de la garantía Sears para defectos en el control de emisiones

Los motores todo terreno pequeños están garantizados en lo relativo al control de emisiones para defectos en piezas durante un período de dos años, sujeto a las

disposiciones que se indiquen a continuación. Si una parte de su motor cubierta por la garantía es defectuosa, Sears reparará o sustituirá dicha parte.

Responsabilidades del propietario en relación con la garantía

Como propietario del motor todo terreno pequeño, Ud. es responsable de la realización del mantenimiento requerido que se incluye en las instrucciones de operación y mantenimiento. Sears recomienda que se conserven todos los recibos relativos al mantenimiento de su motor todo terreno pequeño, pero no puede denegar la garantía simplemente por la falta de los mismos, o por su incumplimiento del mantenimiento programado. Como propietario del motor pequeño todoterreno debe saber que, sin embargo, Sears le puede negar la cobertura de la garantía si su motor todoterreno pequeño o una pieza del mismo han fallado debido a abuso, negligencia, mantenimiento indebido o a modificaciones no aprobadas. Ud. es responsable de presentar su

motor todoterreno pequeño a un distribuidor de servicios Sears autorizado tan pronto como aparezca un problema. Las reparaciones de la garantía sin conflicto deben completarse en un plazo de tiempo razonable, no superior a 30 días. Si tiene alguna pregunta respecto a sus derechos y responsabilidades referentes a la garantía, debe contactar con un representante de servicios Sears al 1--800--469--4663. La garantía de emisiones es una garantía por defectos. Los defectos se juzgan de acuerdo con el funcionamiento normal de un motor. La garantía no está relacionada con una prueba de emisiones en uso.

Disposiciones de la garantía Sears para defectos en el control de emisiones

Las siguientes son disposiciones específicas relacionadas con la cobertura de la garantía para defectos en el control de emisiones. Es un añadido a la garantía de motor Sears para motores no regulados que se encuentra en las instrucciones de funcionamiento y mantenimiento.

1. Piezas con garantía

La cobertura de esta garantía se extiende únicamente a las piezas que aparecen a continuación (las partes de los sistemas de control de emisiones), siempre que dichas piezas estuvieran ya en el motor en el momento de su compra.

- a. Sistema de medición de combustible
 - Sistema de enriquecimiento para arranque en frío
 - Carburador y partes internas
 - Bomba de combustible
- b. Sistema de inducción de aire
 - Filtro de aire
 - Colector de admisión
- c. Sistema de encendido
 - Bujía(s) de encendido
 - Sistema de encendido magneto
- d. Sistema del catalizador
 - Convertidor catalítico
 - Colector de escape
 - Sistema de inyección de aire o válvula de impulsos
- e. Elementos variados usados en los sistemas anteriores
 - Válvulas de vacío, sensibles a temperatura, posición y tiempo e interruptores
 - Conectores y montajes

2. Alcance de la cobertura

Sears garantiza al poseedor inicial y a los compradores subsiguientes que las piezas con garantía no tendrán defectos en materiales ni mano de obra que provoquen la falla de las mismas durante un período de dos años a partir de la fecha en que el motor se entrega a un comprador particular.

3. Sin cargo

La reparación o reemplazo de cualquier parte con garantía se realizará sin cargo alguno para el poseedor, incluyendo tareas de diagnóstico que permitan determinar si una parte con garantía es defectuosa, siempre que dicho diagnóstico se realice en un distribuidor de servicios Sears autorizado. Para el servicio de la garantía de emisiones, contacte al distribuidor de servicios Sears autorizado más cercano incluido en las "Páginas amarillas" en las categorías "Motores, gasolina", "Motores de gasolina", "Podadoras de césped", o similares.

4. Reclamaciones y exclusiones a la cobertura

Las reclamaciones de la garantía deben enviarse de acuerdo con las disposiciones de la política de garantía para motores Sears. La cobertura de la garantía excluirá defectos en piezas con garantía que no sean partes originales Sears, o abuso, negligencia o mantenimiento incorrecto, tal y como se establece en la política de garantía para motores Sears. Sears no es responsable de las fallas en piezas con garantía provocadas por el uso de partes añadidas, que no sean originales o que se hayan modificado.

5. Mantenimiento

Cualquier parte con garantía que no esté programada para ser reemplazada como mantenimiento requerido, o que sólo deba inspeccionarse regularmente al efecto de "inspeccione o reemplace según sea necesario", estará garantizada contra defectos durante el período de la garantía. Todas las piezas garantizadas que estén programadas para su reemplazo para cumplir con los requisitos de mantenimiento estarán garantizadas sólo por el período anterior al primer reemplazo programado para dicha pieza. Cualquier pieza de reemplazo que sea equivalente en funcionamiento y durabilidad puede usarse para realizar mantenimiento o reparaciones. El propietario es responsable de realizar todo el mantenimiento requerido, tal y como se define en las instrucciones de funcionamiento y mantenimiento Sears

6. Cobertura indirecta

Por la presente, la cobertura se extiende a la falla de cualquier componente de motor provocada por la falla de una pieza con garantía que esté todavía en período de garantía.

En los Estados Unidos y Canadá hay una línea de atención de 24 horas, 1-800-469-4663, que cuenta con un menú con mensajes pre-grabados que contienen información para el mantenimiento de motores.

DECLARACIÓN FEDERAL y/o DE CALIFORNIA SOBRE GARANTÍAS EN EL CONTROL DE EMISIONES SUS DERECHOS Y OBLIGACIONES EN CUANTO A LA GARANTÍA

MTD Consumer Group Inc, la Agencia de Protección Medioambiental de los Estados Unidos (EPA), y para aquellos productos certificados para su venta en el estado de California, el Departamento de los Recursos del Aire de California (CARB) se complacen en explicar la garantía que evaporativo sistema de control de emisiones (ECS) de su equipo (equipos de exteriores) de encendido por chispa para todo terreno, pequeño, de exteriores del año 2014-2015. En California, los nuevos motores de equipos de exteriores deben estar diseñados, construidos y equipados para cumplir con las estrictas normas antipolución del Estado (en otros estados, equipos de exteriores deben ser estar diseñados, construidos y equipados para cumplir con las regulaciones de motores de encendido por chispa para todo terreno pequeños de la Agencia de Protección Medioambiental de los Estados Unidos, (EPA). MTD Consumer Group Inc. debe garantizar el sistema de control de emisiones (ECS) de su motor de equipos de exteriores por el período de tiempo indicado más abajo, siempre y cuando no exista uso incorrecto, negligencia o mantenimiento inadecuado de equipos de exteriores.

Su ECS puede incluir piezas tales como el los depósitos de combustible, las líneas de combustible, los tapones de combustible, las válvulas, contenedores, filtros, mangueras de vapor, abrazaderas, conectores y otros componentes afines relacionados con las emisiones.

Donde exista una condición cubierta por la garantía, MTD Consumer Group Inc. reparará de equipos de exteriores sin costo alguno incluyendo el diagnóstico, las piezas y la mano de obra.

COBERTURA DE LA GARANTÍA DEL FABRICANTE:

Este sistema de control de emisiones se garantiza por el término de dos años. Si alguna pieza relacionada con las emisiones de su motor de equipos de exteriores es defectuosa, MTD CONSUMER GROUP INC. reparará o sustituirá dicha pieza.

RESPONSABILIDADES DEL PROPIETARIO SEGÚN LA GARANTÍA:

En su carácter de propietario de equipos de exteriores, usted es responsable del mantenimiento requerido que se especifica en el manual del propietario. MTD Consumer Group Inc le recomienda que conserve todos los recibos que cubren el mantenimiento de equipos de exteriores, obstante lo cual MTD Consumer Group Inc no podrá denegar el cumplimiento de la garantía únicamente por la falta de los recibos.

Como propietario de equipos de exteriores, usted debe saber que MTD Consumer Group Inc. puede denegar la cobertura de la garantía si su equipos de exteriores o una pieza del mismo fallan debido a uso incorrecto, negligencia, mantenimiento indebido o a modificaciones no aprobadas.

Usted es responsable de presentar su equipos de exteriores al centro de distribución o servicio técnico de MTD Consumer Group Inc. tan pronto como aparezca el problema. Las reparaciones cubiertas por la garantía se deben llevar a cabo en un lapso razonable que no exceda de 30 días. Si tiene alguna pregunta respecto de la cobertura de la garantía, póngase en contacto con el Departamento del Servicio Técnico de MTD Consumer Group Inc. al teléfono 1-800-800-7310 o por correo electrónico en <http://support.mtdproducts.com>.

COBERTURA DE LA GARANTÍA DE EMISIONES GENERALES:

MTD Consumer Group Inc garantiza al comprador final y a cada comprador subsiguiente que el equipos de exteriores: está diseñado, construido y equipado de modo de cumplir con todas las regulaciones aplicables y que se encuentra libre de defectos de materiales y de fabricación que pudieren causar la falla de una pieza garantizada idéntica, en todos los aspectos materiales a la pieza descrita en la solicitud de certificación de MTD Consumer Group Inc.

El período de garantía comienza en la fecha de entrega del equipos de exteriores al comprador final o en la fecha en que la máquina se pone en funcionamiento por primera vez. El período de garantía es de dos años.

Sujeto a ciertas condiciones y exclusiones que se indican a continuación, la garantía de las piezas relacionadas con las emisiones es la siguiente:

1. Cualquier pieza garantizada que no esté programada para ser reemplazada como parte del mantenimiento requerido en las instrucciones escritas suministradas se garantiza por el período de garantía arriba mencionado. Si la pieza falla durante el período de cobertura de la garantía, la misma será reparada o reemplazada por MTD Consumer Group Inc. de acuerdo con el párrafo (4) a continuación. Cualquier pieza reparada o reemplazada según la garantía se garantizará por el resto del período de garantía.
2. Cualquier pieza garantizada que esté programada solamente para inspección regular en las instrucciones escritas suministradas se garantiza por el período de garantía arriba mencionado. Cualquier pieza reparada o reemplazada según la garantía se garantizará por el resto del período.
3. Cualquier pieza garantizada que esté programada para reemplazo según el mantenimiento requerido de conformidad con las instrucciones escritas suministradas, se garantiza por el período de tiempo anterior a la primera fecha de reemplazo programada para esa pieza. Si la pieza falla antes del primer reemplazo programado, la misma será reparada o reemplazada por MTD Consumer Group Inc. de acuerdo con el párrafo (4) a continuación. Cualquier pieza reparada o reemplazada bajo garantía se garantizará por el resto del período anterior al primer reemplazo programado puntual para esa pieza.
4. La reparación o el reemplazo de cualquier pieza garantizada de conformidad con las disposiciones de la garantía que aquí se estipula se deben realizar en un centro de garantía sin costo alguno para el propietario.
5. No obstante las disposiciones que aquí se estipulan, los servicios o reparaciones bajo garantía se suministrarán en todos nuestros centros de distribución bajo franquicia de mantenimiento para los motores o equipos en cuestión.
6. El propietario de equipos de exteriores no deberá pagar el trabajo de diagnóstico directamente asociado con una pieza garantizada defectuosa en relación con las emisiones, siempre y cuando dicho trabajo de diagnóstico se realice en un centro cubierto por la garantía.
7. MTD Consumer Group Inc es responsable por daños causados a otros componentes de motores o equipos derivados de la falla bajo garantía de cualquier pieza garantizada.

8. Durante la totalidad del período de garantía del motor y equipo para todo terreno arriba mencionado, MTD Consumer Group Inc mantendrá un suministro de piezas bajo garantía suficiente para satisfacer la demanda esperada de tales piezas.
9. Cualquier pieza de reemplazo se podrá usar para el cumplimiento del mantenimiento o las reparaciones bajo garantía y se suministrarán sin cargo para el propietario. Dicho uso no reducirá las obligaciones de garantía de MTD Consumer Group Inc.
10. No se podrán usar piezas adicionales ni modificadas que no estén exentas de acuerdo con el Departamento de los Recursos del Aire (Air Resources Board). El uso de cualquier pieza adicional o modificada no exenta por el comprador final será causal de invalidez de los reclamos bajo garantía. MTD Consumer Group Inc no tendrá responsabilidad por la garantía de fallas de piezas garantizadas que fueren causadas por el uso de una pieza adicional no exenta o modificada.

PIEZAS GARANTIZADAS:

La reparación o el reemplazo de cualquier pieza garantizada que de otro modo pudiese estar cubierta por la garantía podrá ser excluida de tal cobertura de garantía si MTD Consumer Group Inc demuestra que el equipo de exteriores es objeto de uso incorrecto, negligencia o mantenimiento inadecuado, y que tal uso incorrecto, negligencia o mantenimiento inadecuado fue causa directa de la necesidad de reparación o reemplazo de dicha pieza. No obstante lo antedicho, cualquier ajuste de un componente con un dispositivo de limitación de ajuste instalado en fábrica y que funcione adecuadamente, podrá ser cubierto por la garantía. Además, la cobertura bajo esta garantía se extiende solo a piezas que estuvieron presentes en y equipo todo terreno adquiridos.

Están cubiertas las siguientes piezas con garantía para emisiones (de corresponder):

1. Sistema de medición de combustible
 - Bomba de combustible
 - Depósito de combustible
2. Control evaporativo
 - Manguera de combustible
 - Abrazaderas de la manguera de combustible
 - Tapón del combustible atado por correa
 - Caja de carbono
 - Líneas de vapor

ACUERDO DE PROTECCIÓN PARA REPARACIONES

Felicitaciones por haber realizado una adquisición inteligente. El producto Craftsman® que ha adquirido está diseñado y fabricado para brindar muchos años de funcionamiento confiable. Pero como todos los productos a veces puede requerir de reparaciones. Es en ese momento cuando el disponer de un Acuerdo de protección para reparaciones le puede ahorrar dinero y problemas.

A continuación se detallan los puntos incluidos en el Acuerdo:

- ☑ **Servicio experto** prestado por nuestros 10,000 especialistas en reparaciones profesionales
- ☑ **Servicio ilimitado sin cargo** para las piezas y la mano de obra en todas las reparaciones cubiertas
- ☑ **Reemplazo del producto** hasta 1500 dólares si no es posible reparar el producto cubierto
- ☑ **Descuento de 25%** del precio normal del servicio y de las piezas relacionadas con el mismo que no estén cubiertas por el acuerdo; además, 25% del precio normal de la verificación de mantenimiento preventivo
- ☑ **Ayuda rápida por teléfono** - lo llamamos Resolución Rápida – el apoyo telefónico de un Chamusca al representante. Piense en nosotros como el manual “de un dueño hablador.”

Una vez adquirido el Acuerdo, puede programar el servicio con tan sólo realizar una llamada telefónica. Puede llamar en cualquier momento del día o de la noche o programar un servicio en línea.

El Acuerdo de Protección de Reparación es una compra sin riesgo. Si usted anula por alguna razón durante el período de garantía de producto, proporcionaremos un reembolso lleno. O, un reembolso prorrateado en cualquier momento después del período de garantía de producto expira. ¡Adquiera hoy su acuerdo de protección para reparaciones!

Se aplican determinadas limitaciones y exclusiones. Para obtener información adicional y precios en los Estados Unidos llame al 1-800-827-6655.

El *Coverage en Canadá varía en algunos artículos. Para detalles llenos la llamada Chamusca Canadá en 1-800-361-6665.

Servicio de instalación de Sears

*Para la instalación profesional de Sears de electrodomésticos, abridores de puertas de garaje, calentadores de agua y otros importantes, en los Estados Unidos llame **1-888-331-4569** y en Canadá, llame **1-800-469-4663**.*

CRAFTSMAN®

Product questions or problems?

1-888-331-4569

Customer Care Hot Line

**Get answers to questions, troubleshoot problems,
order parts, or schedule repair service.**

Para respuestas a preguntas o problemas, y ordenar
piezas o pedir servicio para la reparación de su equipo.

To help us help you, register your product at www.craftsman.com/registration

Para poderte ayudar mejor, registra tu producto en www.craftsman.com/registration

Join the Craftsman Club today!

CRAFTSMAN CLUB®

www.craftsman.com/signup

**Receive exclusive member benefits including special pricing and offers,
project sharing, expert advice, and SHOP YOUR WAY REWARDS!**

Como miembro exclusivo, recibe diversos beneficios como ofertas, precios especiales, proyectos nuevos, consejos de expertos y nuestro programa de puntos SHOP YOUR WAY REWARDS!