

OPERATOR'S MANUAL MANUAL DEL USUARIO

CRAFTSMAN

2 Speed - 8 Amp Electric Blower

Sopladora eléctrica de 2 velocidades y 8
Amps de potencia

Model No.
151.30382

Modelo n^o
151.30382

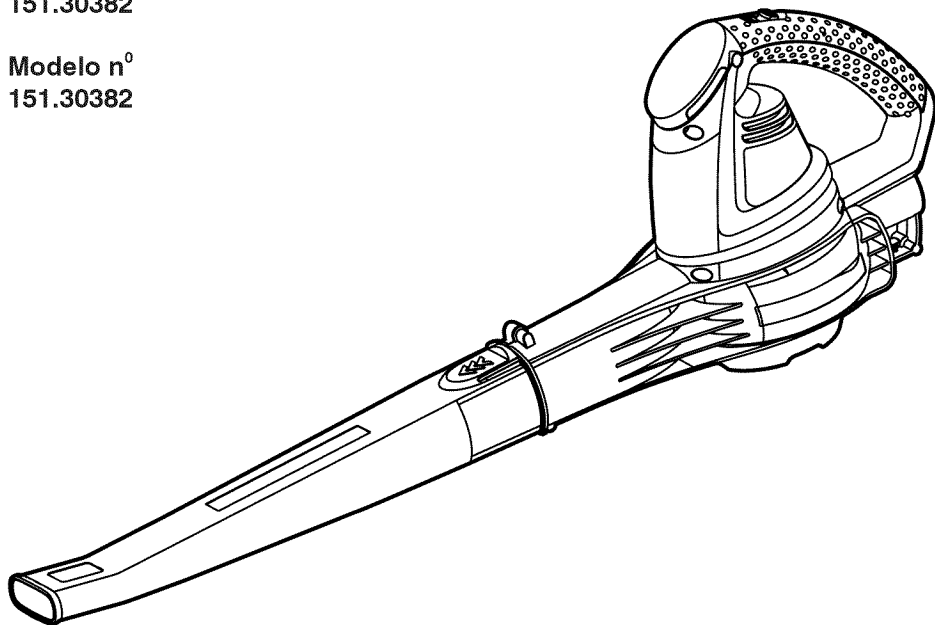

CAUTION: To reduce the risk of injury, the user must read and understand the operator's manual before using this product.

PRECAUCIÓN: Para reducir el riesgo de lesiones, el usuario debe leer y comprender el manual antes de utilizar este producto.

Sears Brands Management Corporation, Hoffman Estates, IL 60179 USA
Visit the Craftsman web page: www.craftsman.com
Visite el sitio Web de Craftsman: www.craftsman.com

**Save this manual for future reference
Conserve este manual para futura referencia.**



ETL
Intertek
3084514

TABLE OF CONTENTS / TABLA DE CONTENIDOS

ENGLISH

■ Warranty	2
■ Introduction.....	2
■ Important safety instructions	3-4
■ Specific safety rules	5
■ Symbols.....	6
■ Features	7
■ Electrical information.....	8
■ Assembly.....	9
■ Operation.....	10
■ Care and maintenance.....	11
■ Troubleshooting.....	11
■ Illustrated parts list	12-13

SPANISH

■ Garantía	Sección de Inglés pág. 2
■ Introducción.....	Sección de Inglés pág. 2
■ Importantes instrucciones de seguridad.....	3-4
■ Reglas de seguridad específicas	5
■ Símbolos	6
■ Características	7
■ Información eléctrica	8
■ Armado	9
■ Funcionamiento.....	10
■ Cuidado y mantenimiento.....	11
■ Resolución de problemas.....	11
■ Lista de piezas, ilustrada.....	12-13
■ Figura numeras (ilustraciones).....	i-ii

CRAFTSMAN LIMITED WARRANTY

FOR TWO YEARS from the date of sale, this product is warranted against defects in material or workmanship. WITH PROOF OF SALE, a defective product will be replaced free of charge.

For warranty coverage details to obtain free replacement, visit the web page: www.craftsman.com/warranty

This warranty is void if this product is ever used while providing commercial services or if rented to another person.

This warranty gives you specific legal rights, and you may also have other rights which vary from state to state.

Sears Brands Management Corporation, Hoffman Estates, IL 60179

* * *

GARANTÍA LIMITADA CRAFTSMAN

DURANTE DOS AÑOS a contar de la fecha de venta, este producto está garantizado contra defectos en sus materiales o fabricación.

Un producto defectuoso puede reemplazarse por uno nuevo, de manera gratuita, considerando que se presente una PRUEBA DE VENTA.

Para conocer la cobertura de la garantía y obtener un reemplazo gratuito, visite el sitio Web www.craftsman.com/warranty

La garantía de un año se anula si el producto se usa para proporcionar servicios comerciales o si se le arrienda a otra persona.

Esta garantía le entrega derechos legales específicos que pueden variar según su estado (podría tener otros derechos adicionales).

Sears Brands Management Corporation, Hoffman Estates, IL 60179

INTRODUCTION / INTRODUCCIÓN

This tool has many features for making its use more pleasant and enjoyable. Safety, performance, and dependability have been given top priority in the design of this product making it easy to maintain and operate.

* * *

Esta herramienta tiene muchas funciones para hacerla más agradable y cómoda de usar. Se ha dado máxima prioridad a la seguridad, rendimiento y confiabilidad en las etapas de diseño de este producto para que sea fácil de utilizar y mantener.

IMPORTANT SAFETY INSTRUCTIONS

⚠ WARNING!

READ AND UNDERSTAND ALL INSTRUCTIONS. Failure to follow all instructions listed below may result in electric shock, fire, and/or serious personal injury.

⚠ WARNING!

TO REDUCE THE RISK OF FIRE, ELECTRIC SHOCK OR INJURY:

- Do not operate power tools in explosive environments (such as in the presence of flammable liquids, gases, or dust), or use to pick up flammable or combustible liquids. Power tools create sparks which may ignite the dust or fumes.
- To reduce the risk of electric shock, this tool has a polarized plug (one blade is wider than the other) and will require the use of a polarized extension cord. The plug will fit into a polarized extension cord only one way. If the plug does not fit fully into the extension cord, reverse the plug. If the plug still does not fit, obtain a correct polarized extension cord. A polarized extension cord will require the use of a polarized wall outlet. This plug will fit into the polarized wall outlet only one way. If the plug does not fit fully into the wall outlet, reverse the plug. If the plug still does not fit, contact a qualified electrician to install the proper wall outlet. Do not change the equipment plug, extension cord receptacle, or extension cord plug in any way.
- Avoid body contact with grounded surfaces such as pipes, radiators, ranges, and refrigerators. There is an increased risk of electric shock if your body is grounded.
- Don't expose power tools to rain or wet conditions. Water entering a power tool will increase the risk of electric shock.
- Do not handle plug or tool with wet hands.
- Use outdoor extension cords marked W-A, W, SW-A, SOW-A, STW-A, STOW-A, SJW-A, SJTW-A, or SJTOW-A. These cords are rated for outdoor use and reduce the risk of electric shock.

- Never allow children to operate the equipment. Never allow adults to operate the equipment without proper instruction.
- Wear eye protection with side shields which is marked to comply with ANSI Z87.1 as well as hearing protection when operating this product.
- Always use face or dust mask if operation is dusty.
- Use extra care when cleaning on stairs.
- Do not leave appliance plugged in. Unplug from outlet when not in use and before servicing.
- Do not expose to rain, store indoors.
- Use only as described in this manual. Use only manufacturer's recommended attachments.
- Keep hair, loose clothing, fingers and all body parts away from openings and moving parts.
- Wear heavy long pants, long sleeves, boots, and gloves. Avoid loose garments or jewelry that could get caught in moving parts of the machine or its motor.
- Do not force tool. Use the correct tool for your application. The correct tool will do the job better and safer at the rate for which it is designed.
- Do not operate the equipment while barefoot or when wearing sandals or similar lightweight footwear. Wear protective footwear that will protect your feet and improve your footing on slippery surfaces.
- Do not use on steps, a ladder, roof top, tree, or other unstable support. Stable footing on a solid surface enables better control of the blower in unexpected situations.
- Secure long hair so it is above shoulder level to prevent entanglement in any moving parts.
- Keep firm footing and balance. Do not overreach. Overreaching can result in loss of balance.

IMPORTANT SAFETY INSTRUCTIONS

- Turn off all controls before unplugging.
- Do not allow to be used as a toy. Close attention is necessary when used by or near children.
- Avoid accidental starting. Be sure the power switch is not on before plugging in. Turn off power switch before unplugging.
- Do not use tool if switch does not turn it on or off. Any tool that cannot be controlled with the switch is dangerous and must be repaired.
- Do not use with damaged plug. If tool is not working as it should or has been dropped, damaged, left outdoors, or dropped into water, take it to a qualified service dealer for inspection and possible repair.
- Do not leave the tool when plugged in. Unplug from the power outlet when not in use, before servicing, and before storing the tool. Such preventative safety measures reduce the risk of starting the tool accidentally.
- Keep all bystanders, children, and pets at least 50 ft. away.
- Do not operate this unit when you are tired, ill, upset or under the influence of alcohol, drugs, or medication.
- Do not operate in poor lighting.
- Keep all parts of your body away from any moving parts and all hot surfaces of the unit.
- Do not put any object into openings. Do not use with any opening blocked; keep openings free of dust, lint, hair, and anything that may reduce air flow.
- Check the work area before each use. Remove all objects such as rocks, broken glass, nails, wire, or string which can be thrown or become entangled in the machine.
- Never use blower near fires, fireplaces, hot ashes, barbecue pits, etc., which may cause fire to spread.
- Do not pull or carry by cord, use cord as a handle, close a door on a cord, or pull cord around sharp edges or corners. Do not run appliance over cord. Keep cord away from heated surfaces.
- Do not unplug by pulling on cord. To unplug, grasp the plug, not the cord.
- Do not handle plug or appliance with wet hands.
- Use only identical manufacturer's replacement parts and accessories. Use of any other parts may create a hazard or cause product damage.
- In a double insulated appliance, two systems of insulation are provided instead of grounding. No grounding means is provided on a double insulated appliance, nor should a means for grounding be added to the appliance. Servicing a double insulated appliance requires extreme care and knowledge of the system and should be done only by qualified service personnel. Replacement parts for a double insulated appliance must be identical to the parts they replace.
- For household use only.

SPECIFIC SAFETY RULES



- Make sure your extension cord is in good condition. When using an extension cord, be sure to use one heavy enough to carry the current your product will draw. A wire gauge size (A.W.G.) of at least 14 is recommended for an extension cord 50 feet or less in length. If in doubt, use the next heavier gauge. The smaller the gauge number, the heavier the cord. An undersized cord will cause a drop in line voltage resulting in loss of power and overheating.
- Do not point the blower nozzle in the direction of people or pets.
- Never place blower on any surface, except a hard, clean surface when motor is running. Gravel, sand, and other debris can be picked up by the air inlet and thrown at the operator or bystanders, causing possible serious injuries.
- Never run the unit without the proper equipment attached. Always ensure the blower tubes are installed.
- When not in use, blower should be stored indoors in a dry, locked up place—out of the reach of children.
- Maintain tool with care. Keep fan area clean for best and safest performance. Follow instructions for proper maintenance.
- Do not attempt to clear clogs from tool without first unplugging it.
- Do not pull or carry by cord, use cord as a handle, or pull cord around sharp edges or corners. Keep cord away from heated surfaces.
- Do not unplug by pulling on cord. To unplug, grasp the plug, not the cord.
- To reduce the risk of electrical shock, do not expose to rain, do not use on wet surfaces. Store indoors.
- If the power supply cord is damaged, stop using the unit. Take the unit to a qualified service dealer for inspection and possible repair.
- Protect your lungs. Wear a face or dust mask if the operation is dusty. Following this rule will reduce the risk of serious personal injury.

■ Save these instructions.











Refer to them frequently and use them to instruct others who may use this power tool. If you loan someone this power tool, loan them these instructions also.

SYMBOLS

The following signal words and meanings are intended to explain the levels of risk associated with this product.

SYMBOL	SIGNAL	MEANING
	DANGER:	Indicates an imminently hazardous situation, which, if not avoided, will result in death or serious injury.
	WARNING:	Indicates a potentially hazardous situation, which, if not avoided, could result in death or serious injury.
	CAUTION:	Indicates a potentially hazardous situation, which, if not avoided, may result in minor or moderate injury.
	CAUTION:	(Without Safety Alert Symbol) Indicates a situation that may result in property damage.

Some of the following symbols may be used on this product. Please study them and learn their meaning. Proper interpretation of these symbols will allow you to operate the product better and safer.

SYMBOL	NAME	DESIGNATION/EXPLANATION
V	Volts	Voltage
A	Amperes	Current
Hz	Hertz	Frequency (cycles per second)
W	Watt	Power
min	Minutes	Time
	Alternating Current	Type of current
	Direct Current	Type or a characteristic of current
	Class II Construction	Double-insulated construction
	Safety Alert	Indicates a potential personal injury hazard.
	Read The Operator's Manual	To reduce the risk of injury, user must read and understand operator's manual before using this product
	Eye and Hearing Protection	Always wear eye protection with side shields marked to comply with ANSI Z87.1, along with hearing protection.
	Wet Conditions Alert	Do not expose to rain or use in damp locations.
	Keep Bystanders Away	Keep all bystanders at least 50 ft. away.
	Long Hair	Failure to keep long hair away from the air inlet could result in personal injury
	Blower Tubes	Do not operate without tubes in place.
	Loose Clothing	Failure to keep loose clothing from being drawn into air intake could result in personal injury

FEATURES

PRODUCT SPECIFICATIONS

Voltage.....	120V~ 60Hz
Amp	8 A
Air Speed	Low = 125 MPH / High = 160 MPH Max
Air Volume	Low = 145 CFM / High = 180 CFM Max
Weight	1.7 kg (3.8 lbs)

KNOW YOUR BLOWER

This product has many features for making its use more pleasant and enjoyable. Safety, performance, and dependability have been given top priority in the design of this product making it easy to maintain and operate.

The safe use of this product requires an understanding of the information on the tool and in this operator's manual as well as a knowledge of the project you are attempting. Before use of this product, familiarize yourself with all operating features and safety rules.

BLOWER TUBE

The blower tube can be easily installed on the blower without any additional tools.

CORD RETAINER

A convenient cord retainer helps keep the extension cord connection secure during blower operation.

TWO SPEEDS

This Blower is designed with two speeds to assist in varying jobs.

ELECTRICAL INFORMATION

DOUBLE INSULATION

Double insulation is a concept in safety in electric power tools, which eliminates the need for the usual three-wire grounded power cord. All exposed metal parts are isolated from the internal metal motor components with protecting insulation. Double insulated tools do not need to be grounded.

⚠ WARNING! The double insulated system is intended to protect the user from shock resulting from a break in the tool's internal insulation. Observe all normal safety precautions to avoid electrical shock.

NOTE: Servicing of a product with double insulation requires extreme care and knowledge of the system and should be performed only by a qualified service technician. Take the unit to a qualified service dealer for inspection and possible repair using only identical replacement parts.

ELECTRICAL CONNECTION

This product has a precision-built electric motor. It should be connected to a power supply that is 120 volts, AC only (normal household current), 60 Hz.

Do not operate this product on direct current (DC). A substantial voltage drop will cause a loss of power and the motor will overheat. If your product does not operate when plugged into an outlet, double-check the power supply.

GFCI

Ground Fault Circuit Interrupter (GFCI) protection should be provided on the circuit(s) or outlet(s) to be used for the product. Receptacles are available having built-in GFCI protection and may be used for this measure of safety.

GUIDELINES FOR USING EXTENSION CORDS

USE THE PROPER EXTENSION CORD. Make sure your extension cord is in good condition. When using an extension cord, be sure to use one heavy enough to carry the current your product will draw. An undersized cord will cause overheating. The table below shows the correct size to use depending on cord length and nameplate ampere rating. If in doubt, use the next heavier gauge. The smaller the gauge number, the heavier the cord.

Minimum Gauge for Extension Cords (AWG)
(when using 120V only)

Ampere Rating		Total Length of Cord in Feet (meters)			
More Than	Not More Than	25' (7.6 m)	50' (15.2 m)	100' (30.4 m)	150' (45.7 m)
0	6	18	16	16	14
6	10	18	16	14	12
10	12	16	16	14	12
12	16	14	12	Not recommended	

Make sure your extension cord is properly wired and in good electrical condition. Always replace a damaged extension cord or have it repaired by a qualified person before use.

Keep extension cords away from sharp objects, excessive heat and damp or wet areas.

Use a separate electrical circuit for your tools. This circuit should comprise a wire of at least 12 gauge and should be protected with a 15 A time-delayed fuse. Before connecting the motor to the power line, make sure the switch is in the OFF position and the electric current is identical to that stamped on the motor nameplate. Running at a lower voltage will damage the motor.

⚠ WARNING! ALTHOUGH THIS TOOL IS DOUBLE INSULATED, THE EXTENSION CORD AND RECEPTACLE MUST STILL BE GROUNDED WHILE IN USE TO PROTECT THE OPERATOR FROM ELECTRICAL SHOCK.

⚠ WARNING! Check extension cords before each use. If damaged replace immediately. Never use product with a damaged cord since touching the damaged area could cause electrical shock resulting in serious injury.

ASSEMBLY

UNPACKING

This product requires assembly.

■ Carefully remove the product and any accessories from the box. Make sure that all items listed in the packing list are included.

 **WARNING!** Do not use this product if any parts on the Packing List are already assembled to your product when you unpack it. Parts on this list are not assembled to the product by the manufacturer and require customer installation. Use of a product that may have been improperly assembled could result in serious personal injury.

- Inspect the product carefully to make sure no breakage or damage occurred during shipping.
- Do not discard the packing material until you have carefully inspected and satisfactorily operated the product.
- If any parts are damaged or missing, do not operate the blower. Return it for replacement to the retailer from which it was purchased.

PACKING LIST

Blower
Blower Tube
Operator's Manual

 **WARNING!** If any parts are damaged or missing do not operate this product until the parts are replaced. Use of this product with damaged or missing parts could result in serious personal injury.

 **WARNING!** Do not attempt to modify this product or create accessories not recommended for use with this product. Any such alteration or modification is misuse and could result in a hazardous condition leading to possible serious personal injury.

 **WARNING!** Do not connect to power supply until assembly is complete. Failure to comply could result in accidental starting and possible serious personal injury.

ASSEMBLING THE BLOWER TUBE

See Figure 2.

Slide blower tube forward until the lock button clicks into the top of the tube.

OPERATION

⚠ WARNING! Do not allow familiarity with products to make you careless. Remember that a careless fraction of a second is sufficient to inflict serious injury.

⚠ WARNING! Always wear eye protection with side shields marked to comply with ANSI Z87.1, along with hearing protection. Failure to do so could result in objects being thrown into your eyes, resulting in possible serious injury.

⚠ WARNING! Do not use any attachments or accessories not recommended by the manufacturer of this product. The use of attachments or accessories not recommended can result in serious personal injury.

APPLICATIONS

You may use this product for the purposes listed below:

- Clearing leaves and other yard debris from your lawn
- Keeping decks, patios, garages and driveways free from leaves, pine needles and other debris

STARTING/STOPPING THE BLOWER

See Figure 3-4.

- Attach the outlet end of an extension cord to the plug on the rear of the blower.

NOTE: Use only an approved outdoor extension cord as described previously in this manual.

- Route the extension cord through the side of the loop located on the rear of the blower housing and place underneath the cord retainer.
- To start the blower, place the power switch in the I position (If more power is desired, push power button forward to second position(II) for more power).
- To stop the blower, place the power switch in the **OFF** position.
- Use low speed for jobs requiring better control and less air flow.
- High speed best suitable for jobs requiring more air speed and volume.

OPERATING THE BLOWER

See Figure 5.

- To keep from scattering debris, blow around the outer edges of a debris pile. Never blow directly into the center of a pile.
- To reduce sound levels, limit the number of pieces of equipment used at any one time.
- Use rakes and brooms to loosen debris before blowing. In dusty conditions, slightly dampen surfaces when water is available.
- Watch out for children, pets, open windows, or freshly washed cars, and blow debris safely away.
- Hold the blower with the handle in your right hand. (Proper operating position is shown in figure 5.)
- Operate power equipment at reasonable hours only — not early in the morning or late at night when people might be disturbed. Comply with the times listed in local ordinances.
- After using blowers or other equipment, **CLEAN UP!** Dispose of debris properly.

CARE AND MAINTENANCE

⚠ WARNING! When servicing, use only identical replacement parts. Use of any other parts may create a hazard or cause product damage.

⚠ WARNING! Always wear eye protection with side shields marked to comply with ANSI Z87.1, along with hearing protection. Failure to do so could result in objects being thrown into your eyes, resulting in possible serious injury.

⚠ WARNING! Before inspecting, cleaning or servicing the machine, unplug the power cord and wait for all moving parts to stop. Failure to follow these instructions can result in serious personal injury or property damage.

GENERAL MAINTENANCE

Avoid using solvents when cleaning plastic parts. Most plastics are susceptible to damage from various types of commercial solvents and may be damaged by their use. Use clean cloths to remove dirt, dust, oil, grease, etc.

⚠ WARNING! Do not at any time let brake fluids, gasoline, petroleum-based products, penetrating oils, etc., come in contact with plastic parts. Chemicals can damage, weaken or destroy plastic, which may result in serious personal injury.

STORAGE (1 MONTH OR LONGER)

- Clean all foreign materials from the blower.
- Store indoors in a place that is out of reach of children. Keep away from corrosive agents such as garden chemicals and de-icing salts.

TROUBLESHOOTING

PROBLEM	CAUSE	REMEDY
Motor fails to start when switch is turned on.	Power cord is not plugged in or connection is loose. Household circuit breaker is tripped.	Plug in the power cord. Check circuit breaker.

2 Speed - 8 Amp Blower – MODEL NUMBER 151.30382

The model number will be found on a label attached to the motor housing.

TO PURCHASE REPLACEMENT PARTS, CALL 1-888-331-4569

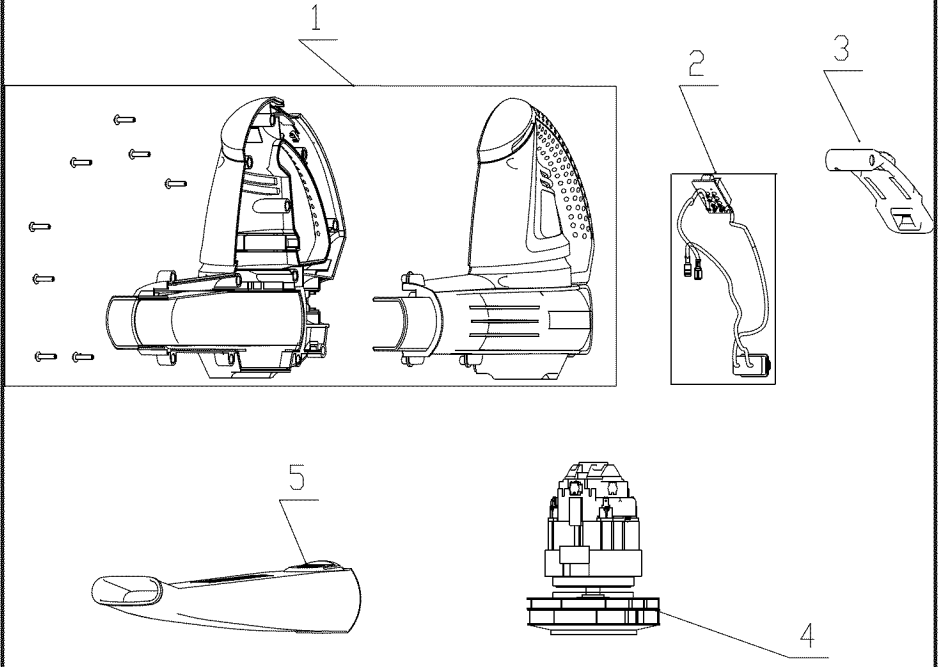

2 Speed - 8 Amp Blower – MODEL NUMBER 151.30382

The model number will be found on a label attached to the motor housing.

TO PURCHASE REPLACEMENT PARTS, CALL 1-888-331-4569

ITEM NO.	PART NO.	DESCRIPTION	QTY
1	GF26BL.10.01.X1.02	Motor Shell Assembly	1
2	GF27BL.10.20	Power Cord Assembly	1
3	GF27BL.10.10	Switch Button	1
4	GF26BL.X0.01	Motor Assembly	1
5	GF26BL.00.01	Blower Tube	1

See this section for all of the figures referenced in the operator's manual.

Consulte esta sección para ver todas las figuras mencionadas en el manual del usuario.

Fig. 1

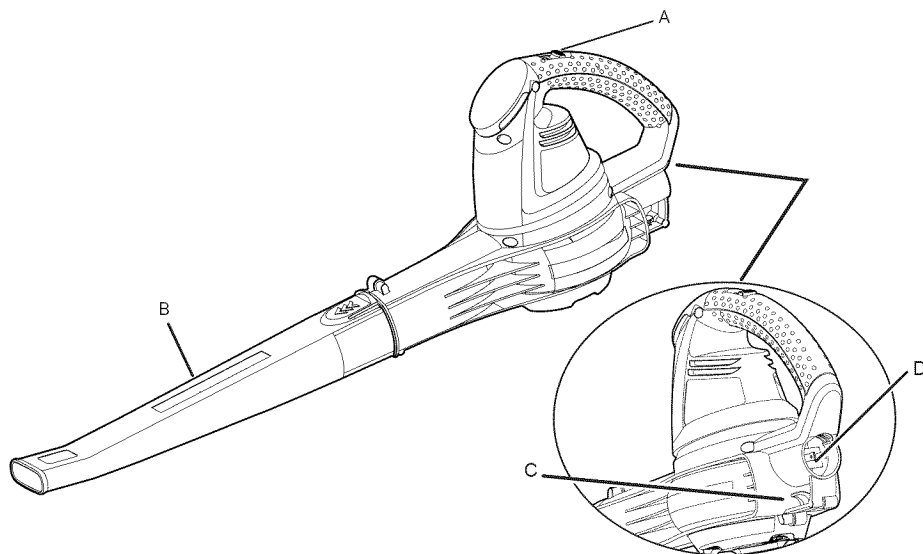

- A - ON/OFF switch (Interruptor de Encendido/Apagado)
- B - Blower tube (Tubo de la sopladora)
- C - Cord retainer (Enganche para el cable)
- D - Plug (Enchufe)

Fig. 2

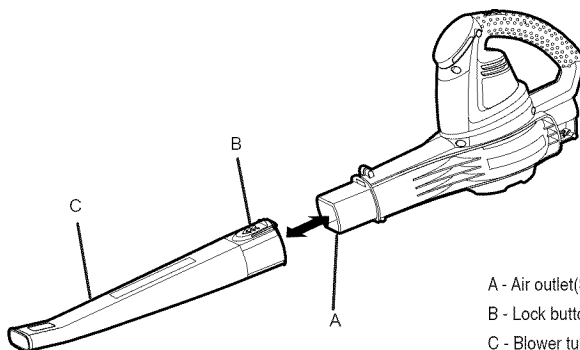

- A - Air outlet (Salida de aire)
- B - Lock button (Botón de bloqueo)
- C - Blower tube (Tubo de la sopladora)

Fig. 3

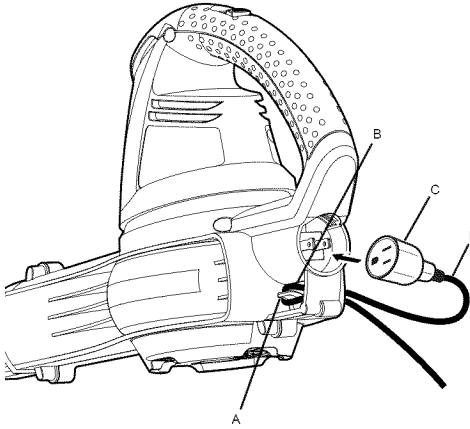

- A - Cord retainer(Enganche para el cable)
- B - Loop(Collar)
- C - Plug(Enchufe)
- D - Extension cord(Cable alargador)

Fig. 4

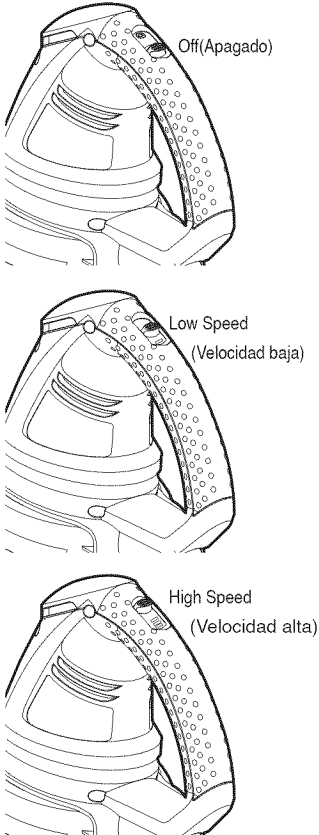
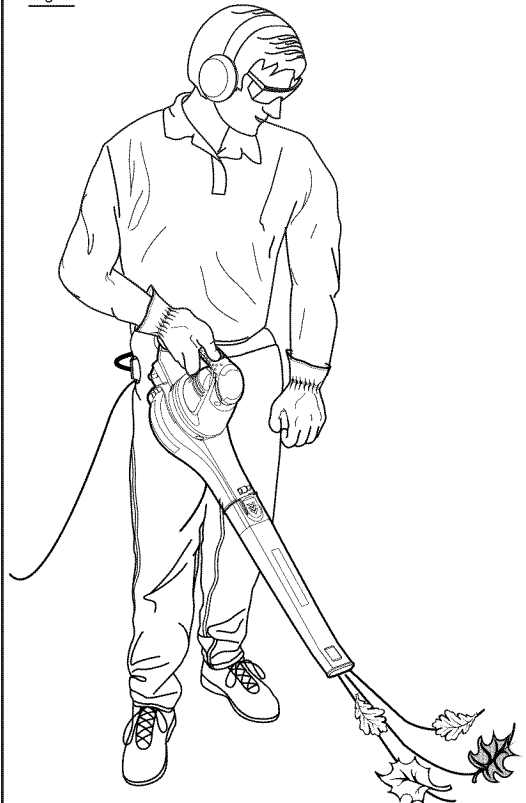

Fig. 5



INSTRUCCIONES DE SEGURIDAD IMPORTANTES

⚠ ¡ADVERTENCIA!

LEA Y ASEGÚRESE DE COMPRENDER TODAS LAS INSTRUCCIONES. El incumplimiento de las instrucciones detalladas a continuación puede derivar en descargas eléctricas, incendios o lesiones graves.

⚠ ¡ADVERTENCIA!

PARA REDUCIR EL RIESGO DE INCENDIO, DESCARGA ELÉCTRICA O LESIONES:

- No utilice herramientas eléctricas en entornos explosivos (tales como aquellos donde haya líquidos inflamables, gases o polvo), ni la utilice para recoger líquidos inflamables o combustibles, ya que las herramientas eléctricas crean chispas que pueden encender polvos o gases.
- Para reducir el riesgo de descarga eléctrica, esta herramienta posee un enchufe polarizado (un aspa es más ancha que la otra), por lo que será necesario el uso de un alargador polarizado. El enchufe calzará con el alargador polarizado solo en una posición. Si el enchufe no entra completamente en el alargador, póngalo al revés. Si aún no entra, consiga el alargador polarizado correcto. Un alargador polarizado requerirá el uso de un tomacorriente de pared polarizado. Este enchufe calzará en el tomacorriente de pared polarizado solo en una posición. Si el enchufe no entra completamente en el tomacorriente de pared, póngalo al revés. Si el enchufe aún no calza, contacte a un técnico electricista calificado que pueda ayudarle a instalar el tomacorriente indicado. No cambie el enchufe del equipo, receptáculo del alargador o enchufe del alargador de manera alguna.
- Evite que su cuerpo entre en contacto con superficies conectadas a tierra, como por ejemplo tuberías, radiadores, hornillos y refrigeradores. Que el cuerpo esté conectado a tierra aumenta el riesgo de descargas eléctricas.
- No exponga las herramientas eléctricas a la lluvia o a condiciones de humedad. Si entra agua en una herramienta eléctrica, se

incrementará el riesgo de que se produzcan descargas eléctricas.

- No manipule el enchufe o la herramienta con las manos mojadas.
- Utilice alargadores para exteriores rotulados con W-A, W, SW-A, SOW-A, STW-A, STOW-A, SJW-A, SJTW-A o SJTOW-A. Estos cables están diseñados para uso en exteriores y reducen el riesgo de descarga eléctrica.
- Jamás permita que niños utilicen el equipo. Jamás permita que adultos utilicen el equipo sin saber cómo utilizarlo.
- Mientras use este producto, utilice siempre protección ocular con protectores laterales que cumplan con ANSI Z87.1, así como también protección auditiva.
- Utilice siempre una mascarilla o máscara facial si el uso del equipo genera polvo.
- Tenga precaución adicional al limpiar en escaleras.
- No deje conectado el dispositivo. Desconéctelo del tomacorriente cuando no esté en uso y antes de realizarle mantenimiento.
- No lo exponga a la lluvia, guárdelo en espacios interiores.
- Utilice el producto solo como se describe en este manual. Utilice solo los accesorios recomendados por el fabricante.
- Al utilizarlo, mantenga su pelo, ropas holgadas, dedos y partes de su cuerpo lejos de las aberturas y piezas móviles del producto.
- Utilice pantalones largos y pesados, ropa de manga larga, botas y guantes. Evite usar vestimentas holgadas o joyas que puedan quedar atrapadas en las partes móviles de la máquina o su motor.
- No fuerce la herramienta. Utilice la herramienta correcta para su necesidad. La herramienta correcta hará el trabajo de mejor manera y con mayor seguridad si la utiliza de la manera para la que está diseñada.
- No utilice el equipo a pies descalzos, con sandalias u otro tipo similar de calzado ligero. Utilice un calzado que proteja su pie y mejore su agarre en superficies resbalosas.

INSTRUCCIONES DE SEGURIDAD IMPORTANTES

- No utilizar en escalones, en una escalera vertical, techos, árboles u otras superficies inestables. Pisar sobre una superficie sólida permite un mejor control de la sopladora bajo situaciones inesperadas.
- Asegure su pelo, en caso de tenerlo largo, sobre el nivel de sus hombros para evitar que éste se enrede con las partes móviles.
- Párese firmemente y de manera equilibrada. No se extralimite. Extralimitarse puede causar una pérdida del equilibrio.
- Apague todos los controles antes de desconectar el dispositivo.
- No permita que se utilice como un juguete. Se debe prestar estricta atención cuando el aparato lo usen niños o cuando se use cerca de ellos.
- Evite un encendido accidental. Antes de desconectar el aparato, asegúrese de que el interruptor de encendido no esté activado. Apague el interruptor antes de desconectar.
- No utilice la herramienta si el interruptor no enciende o apaga. Una herramienta que no puede controlarse con un interruptor es peligrosa y debe ser reparada.
- No utilizar si el enchufe está dañado. Si la herramienta no funciona como debiera o si se ha caído, dañado, dejado en exteriores o sumergido bajo el agua, llévela a un centro de servicio autorizado para que la inspeccionen y reparen, en caso de que sea necesario.
- No deje la herramienta sin supervisión mientras esté conectada. Desconéctela cuando no la utilice, antes de realizarle mantenimiento y antes de guardarla. Estas medidas preventivas de seguridad reducen el riesgo de que la herramienta se encienda de manera accidental.
- Mantenga a todas las personas, niños y mascotas alejados al menos 15 metros (50 pies).
- No use esta herramienta cuando esté cansado, enfermo o bajo la influencia de drogas, alcohol o medicamentos.
- No utilice la herramienta bajo mala iluminación.
- Mantenga su cuerpo lejos de las partes móviles y de todas las superficies calientes del producto.
- No ponga objetos sobre las aberturas. No utilizar si las aberturas están bloqueadas; mantenga las aberturas libres de polvo, pelo, pelusas y cualquier cosa que pueda reducir el flujo de aire.
- Verifique el área de trabajo antes de comenzar. Retire todos los objetos que pudiesen enredarse o provocar problemas, tales como rocas, vidrios rotos, uñas, alambres o cuerdas.
- Jamás utilice la sopladora cerca del fuego, chimeneas, cenizas calientes, parrillas para asar carne, etc. que podrían causar que el fuego se esparza.
- No jale o transporte utilizando el cable como manilla, no apriete el cable al cerrar puertas ni lo jale alrededor de bordes afilados o esquinas. No utilice el producto sobre el cable. Mantenga el cable alejado de superficies calientes.
- No desconecte jalando el cable. Para desconectarlo tire del enchufe, no del cable.
- No manipule el enchufe o la herramienta con las manos mojadas.
- Utilice solo las piezas y accesorios de repuesto del fabricante. El uso de otras piezas podría generar un peligro o dañar al producto.
- En un aparato con aislación doble, se incluyen dos sistemas de aislación en vez de una conexión a tierra. No se incluyen conexiones a tierra en un aparato con aislación doble, por lo que tampoco debiera agregarse una conexión a tierra a dicho aparato. El mantenimiento de un aparato con doble aislación requiere extremo cuidado y conocimiento del sistema, por lo que debe realizarlo personal de servicio calificado. Las piezas de repuesto utilizadas en un aparato de aislación doble deben ser iguales a las originales.
- Exclusivamente para uso doméstico.

REGLAS DE SEGURIDAD ESPECÍFICAS



- Asegúrese de que su alargador esté en buenas condiciones. Al utilizar un alargador, asegúrese de utilizar uno lo suficientemente potente como para llevar la corriente necesaria que el producto necesita. Para alargadores de 15 metros o menos, se recomienda un cable con calibre (A.W.G.) de al menos 14. Si tiene dudas, utilice el calibre más alto que le siga. Mientras menor sea el número del calibre, más fuerte será el cable. Un cable muy pequeño provocará una baja en el voltaje, lo que causará pérdida de energía y sobrecalentamiento.
- No apunte la boca de la sopladora hacia personas o mascotas.
- Mientras el motor esté funcionando, jamás ponga la sopladora en una superficie que no sea dura y esté despejada. La grava, arena y otros sedimentos pueden entrar por la toma de aire y salir disparados hacia el operador o personas cercanas, causando posibles lesiones severas.
- Jamás utilice el producto sin el equipo adecuado. Siempre asegúrese de que estén instalados los tubos de la sopladora.
- Cuando no esté en uso, la sopladora debe almacenarse en interiores bajo un ambiente seco y en un lugar cerrado con llave, lejos del alcance de los niños.
- Cuida la herramienta. Mantenga limpia la zona del ventilador para un desempeño óptimo y seguro. Siga las instrucciones para realizar un mantenimiento adecuado.
- No intente limpiar aglomeraciones en la herramienta sin antes desconectarla.
- No jale o transporte utilizando el cable como manilla ni lo jale cerca de bordes afilados o esquinas. Mantenga el cable alejado de superficies calientes.
- No desconecte jalando el cable. Para desconectarlo tire del enchufe, no del cable.
- Para reducir el riesgo de descarga eléctrica, no exponga el aparato a la lluvia ni lo use en superficies húmedas.
- Almacenar en interiores.
- Si el cable de alimentación está dañado, deje de usar el producto. Lleve el producto a un concesionario de servicio calificado para que lo inspeccione y repare, en caso de ser necesario.
- Proteja sus pulmones. Utilice una mascarilla o máscara facial si el uso del equipo genera polvo. Siga esta regla y reducirá el riesgo de sufrir lesiones severas.

■ Guarde estas instrucciones.











Consúltelas con frecuencia y úselas para enseñar a otras personas a utilizar esta herramienta. Si le presta esta herramienta a alguien, hágalo junto con estas instrucciones.

SÍMBOLOS

Las siguientes palabras y significados están diseñados para explicar los niveles de riesgo asociado a este producto.

SÍMBOLO	SEÑAL	SIGNIFICADO
	PELIGRO	Indica una situación peligrosa inminente, la cual, de no evitarse, causará la muerte o lesiones severas.
	ADVERTENCIA	Indica una situación potencialmente peligrosa, la cual, de no evitarse, podría causar la muerte o lesiones severas.
	PRECAUCIÓN	Indica una situación potencialmente peligrosa, la cual, de no evitarse, podría causar una lesión menor o moderada.
	PRECAUCIÓN	(Sin símbolo de alerta de seguridad) Indica una situación que podría causar daños a la propiedad.

Algunos de los siguientes símbolos podrían aparecer en este producto. Estúdielos y aprenda su significado. La interpretación adecuada de estos símbolos le permitirá utilizar el producto de mejor manera y con más seguridad.

SÍMBOLO	NOMBRE	NOMBRE/EXPLICACIÓN
V	Volts	Voltaje
A	Amperes	Corriente
Hz	Hertz	Frecuencia (ciclos por segundo)
W	Vatio	Energía
min	Minutos	Tiempo
	Corriente alterna	Tipo de corriente
	Corriente continua	Tipo o característica de la corriente
	Construcción clase II	Construcción con aislamiento doble
	Alerta de seguridad	Indica un riesgo potencial de lesiones a la persona.
	Lea el manual de uso	Para reducir el riesgo de lesiones, el usuario debe leer y comprender el manual de uso antes de utilizar este producto.
	Protección ocular y auditiva	Use siempre protección ocular con escudos laterales para cumplir con la normativa ANSI Z78.1, junto con protección auditiva.
	Alerta de condiciones húmedas	No exponer a la lluvia ni usar en lugares húmedos.
	Mantenga a las personas alejadas	Mantenga a todas las personas alejadas al menos 50 pies (15 metros).
	Cabello largo	El no mantener el cabello alejado de la toma de aire puede causar lesiones personales.
	Tubos de la sopladora	No usar sin los tubos.
	Ropa holgada	El no mantener la ropa holgada lejos de la toma de aire puede causar lesiones personales.

CARACTERÍSTICAS

ESPECIFICACIONES DEL PRODUCTO

Voltaje.....	120V~ 60Hz
Amp	8 A
Velocidad del aire	Baja = 201 Km/h / Alta = 257 Km/h Máx
Volumen de aire.....	Bajo = 145 CFM / Alto = 180 CFM Máx
Peso	1,7 kg (3,8 lbs)

CONOZCA SU SOPLADORA

Este producto tiene muchas funciones para hacerlo más agradable y cómodo de usar. Se ha dado máxima prioridad a la seguridad, rendimiento y confiabilidad en las etapas de diseño de este producto para que sea fácil de utilizar y mantener.

El uso seguro de este producto requiere que conozca la información de la herramienta y la que aparece en este manual ,así como también el proyecto en el que está trabajando. Antes de usar este producto, familiarícese con todas las funciones operativas y reglas de seguridad.

TUBO DE LA SOPLADORA

El tubo de la sopladora se puede instalar fácilmente sin herramientas adicionales.

CONTENEDOR DEL CABLE

Un práctico contenedor para el cable ayuda a mantener el alargador seguro mientras se usa la sopladora.

DOS VELOCIDADES

Este soplador está diseñado con dos velocidades, a fin de ser útil en variados trabajos.

INFORMACIÓN ELÉCTRICA

AISLAMIENTO DOBLE

El aislamiento doble en las herramientas eléctricas elimina la necesidad del cable tradicional de tres patas con conexión a tierra. Todas las piezas metálicas expuestas están aisladas de los componentes internos metálicos del motor mediante una aislación protectora. Las herramientas con doble aislación no necesitan conexión a tierra.

 **¡ADVERTENCIA!** El sistema de doble aislación está diseñado para proteger al usuario de descargas resultantes de una falla en el aislamiento interno de la herramienta. Tenga en cuenta todas las precauciones de seguridad normales para evitar una descarga eléctrica.electrical shock.

NOTA: El mantenimiento de un producto con doble aislación requiere extremo cuidado y conocimiento del sistema, por lo que debiera realizarlo personal de servicio calificado. Lleve el producto a un concesionario de servicio calificado para que lo inspeccione y repare, en caso de ser necesario.

CONEXIÓN ELÉCTRICA

Este producto tiene un motor eléctrico de precisión. Debe conectarse a un suministro eléctrico de 120

volts, solo CA (corriente normal domiciliaria) de 60 Hz. No utilice este producto en corriente continua (CC). Una baja sustancial del voltaje causará una pérdida de energía y el motor se sobrecalentará. Si su producto no funciona estando enchufado a un tomacorriente, revise dos veces el suministro eléctrico.

ICFT

Debe haber protección del interruptor de circuito por pérdida a tierra (GFCI, por sus siglas en inglés) en el circuito(s) o toma(s) de corriente que usará el producto. Hay disponible receptáculos con protección GFCI integrada, los cuales se pueden utilizar para esta medida de seguridad.

PAUTAS PARA UTILIZAR ALARGADORES

USE EL ALARGADOR ADECUADO Asegúrese de que su alargador esté en buenas condiciones. Al utilizar un alargador, asegúrese de utilizar uno lo suficientemente potente como para llevar la corriente necesaria que el producto necesita. Un cable de menor tamaño causará sobrecalentamiento. La tabla que aparece a continuación muestra el tamaño correcto dependiendo del largo del cable y clasificación del amperaje. Si tiene dudas, utilice el calibre más alto que le siga. Mientras menor sea el número del calibre, más fuerte será el cable.

Calibre mínimo para alargadores (AWG)

(solo al utilizar 120V)

Amperaje		Largo total del cable en pies (metros)			
Más de	No más de	25' (7.6 m)	50' (15.2 m)	100' (30.4 m)	150' (45.7 m)
0	6	18	16	16	14
6	10	18	16	14	12
10	12	16	16	14	12
12	16	14	12	No recomendado	

Asegúrese de que su alargador esté en buenas condiciones eléctricas. Reemplace siempre un alargador dañado o haga que lo repare una persona calificada antes de usarlo.

Mantenga los alargadores lejos de objetos filosos, calor excesivo y zonas mojadas o húmedas.

Utilice un circuito eléctrico separado para sus herramientas. Este circuito debiese tener un cable de al menos calibre 12 y estar protegido con un fusible con retardo de tiempo de 15 A. Antes de conectar el motor a la alimentación eléctrica, asegúrese de que el interruptor esté en la posición de apagado (OFF) y que la corriente sea igual a la estampada en la placa del motor. El uso a un voltaje menor dañará el motor.

 **¡ADVERTENCIA!** SI BIEN ESTA HERRAMIENTA TIENE DOBLE AISLACIÓN, EL ALARGADOR Y SU RECEPTÁCULO DEBEN TENER CONEXIÓN A TIERRA PARA PROTEGER AL USUARIO DE DESCARGAS ELÉCTRICAS.

 **¡ADVERTENCIA!** Revise los alargadores antes de cada uso. Si está dañado, reemplácelo inmediatamente. Jamás utilice el producto con un cable dañado ya que tocar las zonas dañadas podría causar descargas eléctricas y lesiones severas.

ARMADO

DESEMBALAJE

Este producto requiere armado.

■ Con cuidado, extraiga el producto y sus accesorios de la caja. Asegúrese de que todos los elementos mencionados en la lista de componentes del empaque estén incluidos.

 **¡ADVERTENCIA!** No utilice este producto si alguna de las piezas mencionadas en la lista de componentes del empaque ya está ensamblada en el producto al desempacar. Las piezas mencionadas en esta lista no vienen ensambladas al producto y requieren que el cliente las instale. Usar un producto que pueda haberse ensamblado de manera errónea podría causar graves lesiones.

- Inspeccione el producto cuidadosamente para asegurarse de que no se haya roto o dañado durante el transporte.
- No bote el material del empaque hasta que haya inspeccionado completamente y utilizado satisfactoriamente el producto.
- No utilice el soplador si alguna de las piezas está dañada o falta. Devuélvala para que el vendedor a quien compró la herramienta la repare.

LISTA DE EMPAQUE

Sopladora
Tubo de la sopladora
Manual del usuario

 **¡ADVERTENCIA!** Si alguna pieza está dañada o falta, no utilice este producto hasta reemplazarlas. Usar este producto con piezas dañadas o faltantes podría causar lesiones severas.

 **¡ADVERTENCIA!** No intente modificar este producto o crear accesorios no recomendados para su uso con este producto. Cualquier alteración de este tipo o modificación se considera un uso indebido que podría causar potenciales lesiones severas.

 **¡ADVERTENCIA!** No conectar a la alimentación hasta que el armado esté completo. El no cumplir con esto podría causar un funcionamiento inicial erróneo y posibles lesiones severas.

INSTRUCCIONES PARA ARMAR EL TUBO DE LA SOPLADORA

Consulte la Figura 2.

Deslice el tubo de la sopladora hacia adelante hasta que el botón de bloqueo haga clic en la parte superior del tubo.

FUNCIONAMIENTO

⚠ ¡ADVERTENCIA! No permita que estar acostumbrado a usar un producto genere descuidos en usted. Recuerde que una sola fracción de segundo en que se descuide es suficiente para generar una lesión severa.

⚠ ¡ADVERTENCIA! Use siempre protección ocular con escudos laterales para cumplir con la normativa ANSI Z78.1, junto con protección auditiva. El no seguir esta instrucción podría causar que objetos salgan disparados hacia sus ojos, causando una posible lesión severa.

⚠ ¡ADVERTENCIA! No utilice accesorios no recomendados por el fabricante de este producto. El uso de accesorios no recomendados puede causar lesiones severas.

APLICACIONES

Puede utilizar este producto para los propósitos mencionados a continuación:

- Quitar hojas y otras suciedades de su césped.
- Mantener patios, estacionamientos, caminos y cubiertas libres de hojas, agujas de pino y otras suciedades.

CÓMO ENCENDER/DETENER LA SOPLADORA

Consulte la Figura 3-4.

- Inserte el extremo de salida de un alargador en el enchufe de la parte posterior de la sopladora.

NOTA: Utilice solo alargadores aprobados para uso en exteriores según se describe anteriormente en este manual.

- Enrute el alargador por el costado del bucle ubicado en la parte posterior de la carcasa de la sopladora y colóquela debajo del retén del cable.
- Para comenzar, coloque el interruptor en la posición I ; en caso de desear más potencia, empuje el botón de encendido hacia adelante hacia la segunda posición (II).
- Para detener la sopladora, coloque el interruptor de encendido en la posición de apagado(OFF) .
- Utilice una baja velocidad para trabajos que requieran un mejor control y menos flujo de aire.
- Una alta velocidad funciona mejor con trabajos que requieran más velocidad y volumen de aire.

CÓMO UTILIZAR LA SOPLADORA

Consulte la Figura 5.

- Para mantener el producto libre de acumulaciones de sedimentos, sopla alrededor de los bordes exteriores de una pila de suciedad. Jamás sopla directamente hacia el centro de una pila.
- Para reducir los niveles de ruido, limite el número de piezas adicionales que utiliza cada vez.
- Utilice cepillos y rastrillos para soltar los sedimentos antes de soplar. En condiciones de operación polvorientas, de ser posible humedezca las superficies con agua.
- Tenga cuidado con los niños, mascotas, ventanas abiertas o automóviles recién lavados y sopla los sedimentos de manera segura con cuidado.
- Sostenga la sopladora con la manilla en su mano derecha. (La posición de funcionamiento correcta se muestra en la figura 5).
- Utilice el equipo solo en horarios razonables (no muy temprano en la mañana ni tarde en la noche cuando podría molestar a las demás personas). Cumpla con los horarios señalados en las ordenanzas de su localidad.
- Después de usar la sopladora u otro equipo, ¡LIMPIE! Elimine los desechos de manera adecuada.

CUIDADO Y MANTENIMIENTO

 **¡ADVERTENCIA!** Al realizar mantenimiento, utilice solo piezas de repuesto idénticas. El uso de otras piezas podría generar un peligro o dañar al producto.

 **¡ADVERTENCIA!** Use siempre protección ocular con escudos laterales para cumplir con la normativa ANSI Z78.1, junto con protección auditiva. El no seguir esta instrucción podría causar que objetos salgan disparados hacia sus ojos, causando una posible lesión severa.

 **¡ADVERTENCIA!** Antes de inspeccionar, limpiar o realizar mantenimiento a la máquina, desconecte el cable de alimentación y espere a que se detengan todas las piezas móviles. El no seguir estas instrucciones puede causar lesiones severas o daños a la propiedad.

MANTENIMIENTO GENERAL

Evite el uso de solventes al limpiar piezas plásticas. La mayoría de los plásticos son susceptibles a daños causados por varios tipos de solventes comerciales. Utilice paños limpios para retirar la suciedad, polvo, aceite, grasa, etc.

 **¡ADVERTENCIA!** En ningún momento permita que fluidos de frenos, gasolina, productos derivados del petróleo, aceites penetrantes, etc. entren en contacto con las piezas móviles. Los químicos pueden dañar, debilitar o destruir el plástico, lo cual podría causar graves lesiones personales.

ALMACENAMIENTO (1 MES O MÁS TIEMPO)

- Limpie todos los materiales externos de la sopladora.
- Almacene en interiores, en un lugar alejado del alcance de los niños. Mantenga alejado de agentes corrosivos como químicos para jardín y sales descongelantes.

RESOLUCIÓN DE PROBLEMAS

PROBLEMA	CAUSA	SOLUCIÓN
El motor no enciende al poner el interruptor en la posición de encendido.	El cable de alimentación no está conectado o se perdió la conexión.	Conecte el cable de alimentación. Revise el diferencial del circuito.

El número de modelo se encuentra en la etiqueta adjunta a la carcasa del motor.

PARA ADQUIRIR PIEZAS DE REPUESTO, LLAME AL 1-888-331-4569

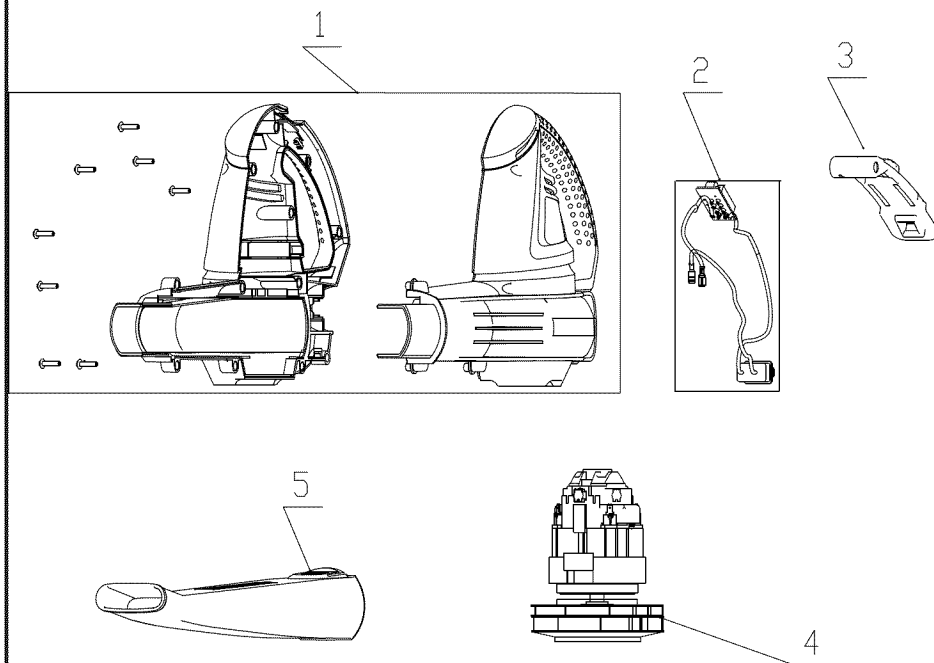

Sopladora de 2 velocidad y 8 Amps, NÚMERO DE MODELO 151.30382

El número de modelo se encuentra en la etiqueta adjunta a la carcasa del motor.

PARA ADQUIRIR PIEZAS DE REPUESTO, LLAME AL 1-888-331-4569

N° DE ARTÍCULO	N° DE PIEZA	DESCRIPCIÓN	CANT
1	GF26BL.10.01.X1.02	Conjunto de piezas de la carcasa del motor	1
2	GF27BL.10.20	Conjunto de piezas del cable de energía	1
3	GF27BL.10.10	Botón interruptor	1
4	GF26BL.X0.01	Montaje motor	1
5	GF26BL.00.01	Tubo de la sopladora	1

CRAFTSMAN[®]

Product questions or problems?

1-888-331-4569

Customer Care Hot Line

**Get answers to questions, troubleshoot problems,
order parts, or schedule repair service.**

Para respuestas a preguntas o problemas, y ordenar
piezas o pedir servicio para la reparación de su equipo.

To help us help you, register your product at www.craftsman.com/registration

Para poderte ayudar mejor, registra tu producto en www.craftsman.com/registration

Join the Craftsman Club today!

CRAFTSMAN[®] CLUB

www.craftsman.com/signup

**Receive exclusive member benefits including special pricing and offers,
project sharing, expert advice, and SHOP YOUR WAY REWARDS!**

Como miembro exclusivo, recibe diversos beneficios como ofertas, precios especiales, proyectos nuevos, consejos de expertos y nuestro programa de puntos SHOP YOUR WAY REWARDS!

® Registered Trademark / [™] Trademark of KCD IP, LLC in the United States, or Sears Brands, LLC in other countries

® Marca Registrada / [™] Marca de Fábrica de KCD IP, LLC en Estados Unidos, o Sears Brands, LLC in otros países