

MODEL/MODELO: 1418433

Sears / Kmart USA



ASSEMBLY INSTRUCTIONS

INSTRUCCIONES DE ARMADO



Please contact us before returning the product to the store.

Por favor póngase en contacto con nosotros antes de devolver el producto a la tienda.

LIMITED 90 DAYS WARRANTY

This product is covered by a limited warranty that is effective for 90 days from the date of purchase. If, during the limited warranty period, a part is found to be defective or breaks, we will offer replacement part at no cost to you, the customer. The only exceptions to the warranty include mainframe, table tops, playing surfaces, batteries or tools.

The above warranty will not apply in cases of damages due to improper usage, alteration, misuse, abuse, accidental damage or neglect.

This Limited Warranty gives you specific legal rights and you may also have other rights which vary from one State (province) to another.

"PLEASE SAVE THESE INSTRUCTIONS AND PURCHASE RECEIPT!"

A PURCHASE RECEIPT (or other proof of purchase date) will be required before any warranty service is initiated. All requests for warranty service, please feel free to contact our Consumer Service Department at :

WEBSITE: www.themdsports.com

*Please be aware of your product's Limited Warranty for the return/refund policy from the store, We, at Medal Sports, can not handle the product which is out of product's limited warranty since we only provide available parts.

PLEASE CONTACT US BEFORE RETURNING THE PRODUCT TO THE STORE.

THANK YOU VERY MUCH!

STAPLE YOUR RECEIPT HERE / GRAPA SU RECIBO AQUÍ

NOTICE!

- 1 - Please leave your name, address, phone number, model number, parts needed on the answering machine if there is no attendant. Failure to do so will result in a delay in shipping parts to you.
- 2 - Please review the replacement parts list and make sure that you have all your parts before beginning assembly. For questions that may arise or for missing/damaged parts, please contact us.
- 3 - Since you build all tables upside down, please inspect tabletops or playing surfaces right away before putting together, all damaged table tops/playing surfaces need to be returned to the store. Please contact with retailer for their return policy. Thank you very much.

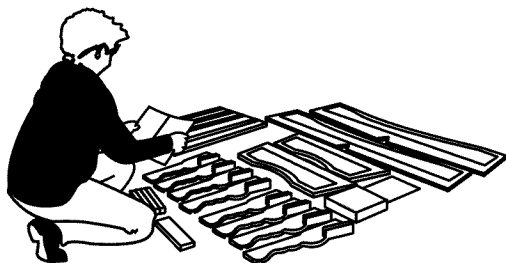
**GARANTÍA LIMITA DE 90 DIAS**

Este producto está cubierto por una garantía efectiva de 90 días a partir de la fecha de su compra. Durante el período límite de la garantía, si una parte defectuosa o quebrada es encontrada, nosotros ofreceremos una reparación o un reemplazo de la parte sin ningún costo para ud, nuestro cliente. Las únicas excepciones de la garantía incluyen marcos unidad principal, tableros de mesa, superficies, pilas o herramientas.

La susodicha garantía no se aplicará en los casos de daños y perjuicios debido al uso impropio, la alteración, el mal uso, el abuso, el daño accidental o la negligencia.

Esta garantía limitada le da a usted derechos legales específicos, usted también puede tener otros derechos que varían de un estado (provincia) a otro.

"¡POR FAVOR GUARDE ESTAS INSTRUCCIONES Y RECIBO DE LA COMPRA! "

EL RECIBO DE LA COMPRA (o cualquier otra prueba de la fecha de su compra) sería requerida antes que cualquier servicio de garantía fuera iniciada. Toda solicitud para el servicio de garantía, por favor siéntase libre de ponerse en contacto con nuestro Departamento de Servicio de Consumidor en:

WEBSITE: www.themdsports.com

*Por favor tenga atención sobre el Límite de Garantía de su producto de la política de vuelta/reembolsa desde la tienda, Nosotros, Medal Sports, no podemos manejar el producto que está fuera del límite de garantía ya que proporcionamos solamente partes disponibles.

POR FAVOR PÓNGASE EN CONTACTO CON NOSOTROS ANTES DE DEVOLVER EL PRODUCTO A LA TIENDA.

¡MUCHAS GRACIAS!

¡AVISO!

- 1 - Por favor deje su nombre, dirección, número telefónico, número de modelo, partes necesarios a la máquina contestadora si no fuera atendido. El fracaso de hacer así le causará un retraso del envío de partes.
- 2 - Por favor consultar la lista de piezas de recambio y asegurarse que usted tiene todas sus piezas antes de comenzar la asamblea. Para preguntas o para piezas que no se hayan incluidos/dañadas, por favor pongase en contacto con nosotros.
- 3 - Ya que usted construye todas las mesas al revés, por favor inspeccione las partes superiores de mesa o superficies de juego enseguida antes de poner juntos, que todo tableros de mesa/superficies dañado tiene que ser devuelto a la tienda. Por favor comunique con el minorista por su política de devolución. ¡Muchas gracias!

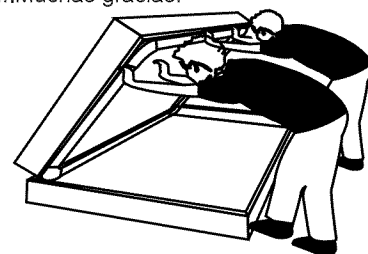

TOOLS REQUIRED

Phillips Screwdriver - **Not Included**
 Standard (Flat Head Screwdriver) - **Not Included**
 Wrench - **Included**
 Allen Key - **Included**

CAUTION!

Electric Screwdrivers may be helpful during assembly; however, please set a low torque and use extreme caution.

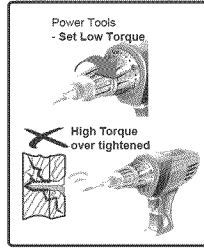
**ASSEMBLY TIPS**

- 1 - Please read the instructions carefully, and follow all assembly, operation or safety instructions properly in order to avoid damage or injury. For the assembly, at least two adults are required.
- 2 - Some figures or drawings may not look exactly like your product. Please read and understand the text before beginning each assembly step.

IMPORTANT NOTICE!

- 1 - This product is intended for INDOOR use only.
- 2 - Please Do Not sit, climb or lean on the product.
- 3 - Please Do Not drag the product when moving it in order to avoid the damaged on the legs.
- 4 - Please only use spray furniture polish to clean the exterior surfaces on the product.
- 5 - This is not a child's toy, adult supervision is required for children playing this game.

⚠ WARNING: Adult Assembly Required.

⚠ WARNING: CHOKING HAZARD -- This item contains small parts or / and small balls. Not suitable for children under 3 years.

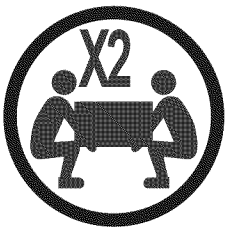

Strong Adults Needed

Se requiere de dos personas para ensamblar



No Children in Assembly Area

Mantener a los niños alejados del área de ensamble

Herramientas Necesarias

Destornillador Phillips - **No incluido**
 Destornillador de Cabeza Plana - **No incluido**
 Llave Inglesa - **Incluido**
 Llave Allen - **Incluido**

¡PRECAUCIÓN!

Los destornilladores eléctricos pueden ser de gran ayuda durante el ensamblado; sin embargo, por favor ajuste el par de giro bajo y sea extremadamente precavido.

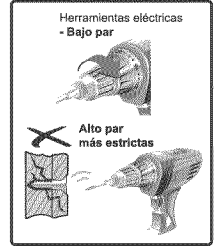
**CONSEJOS PARA EL ENSAMBLADO**

- 1 - Por favor lea las instrucciones con cuidado y siga todo durante el montaje, la operación o instrucciones de seguridad correctamente para evitar el daño o la herida. Para el montaje, por lo menos se requieren dos adultos.
- 2 - Algunas figuras o dibujos podrían parecer no estén exactamente como su producto. Por favor lea y entienda el texto antes de iniciar cada paso del montaje.

¡AVISO IMPORTANTE!

- 1 - Este producto está destinado para el uso INTERIOR solamente.
- 2 - Por favor No sientes, subas o inclínes la producto.
- 3 - Por favor No arrastres la producto cuando está en movimiento para evitar el daño sobre las piernas.
- 4 - Por favor use sólo la cera espray de muebles para limpiar las superficies exteriores sobre la producto.
- 5 - Esto no es un juguete de niños, se requieren la supervisión adulta para niños cuando está jugando este juego.

⚠ ADVERTENCIA: El ensamblaje debe ser realizado por una persona adulta.

⚠ ADVERTENCIA: PELIGRO DE ASFIXIO - - Este artículo contiene piezas pequeñas y / o pequeñas bolas. No apto para menores de 3 años.



Keep away from pets

Mantener a animales alejados

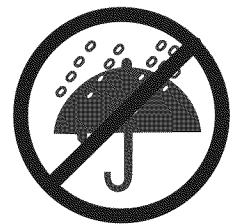

Do not use or keep product outdoors. For indoor use only. No wet/humid conditions.

no usar y no guardar el producto al aire libre. Para uso en interior solamente. No guardar en condiciones mojadas / húmedas

IMPORTANT SAFETY INSTRUCTIONS

Read all instructions

1. Read all instructions-All the safety and operating instructions should be read carefully before this hockey game is played.
2. Caution-This is not a toy and is intended for use by or under the supervision of adults. Adults should review safety guidelines with children to avoid possible risk of electric shock or other injuries.
3. Power sources-This hockey game should be operated only from 110-120V A.C., 60 cycle current as indicated on the identification label. If you are not sure of the type of power supply to your home, consult your appliance dealer or local power company.
4. Power cord protection-Power cord should be routed so that it is not likely to be walked on or pinched by items placed upon or against it. Pay particular attention to cords at plugs, convenience receptacles, and the point of exit from the game.
5. Overloading-Do not overload wall outlets and extension cords as this can result in a risk of fire or electric shock.
6. Object and liquid entry-Never push objects of any kind into this game through openings as they may touch dangerous voltage points or short-out parts which could result in a fire or electric shock. Never spill liquid of any kind on the game.
7. Ventilation-Openings in the game are provided for the exhaust air to create a cushion effect. The openings on the air blower are for the intake air. Keep clear of the air blower when it is on. Do not put hand or other objects near the intake openings. To ensure reliable operation of the game and protect it from overheating these openings must not be blocked or covered.
8. Damage requiring service-Unplug the game from the wall outlet.
Do not attempt to service the blower yourself as opening or removing covers may expose you to dangerous voltage or other hazards. Refer servicing to qualified service personnel under the following conditions.
 - A. When the power supply cord or plug is damaged.
 - B. If liquid has spilled, or objects have fallen into the blower.
 - C. When the air blower exhibits a distinct change in performance e.g. abnormal noise, this indicates a need for service.
9. Grounding or Polarization-This game is equipped with a polarized alternating current line plug (a plug having one blade wider than the other). This plug will fit into the power outlet only one way. This is a safety feature. If you are unable to insert the plug fully into the outlet, try reversing the plug. If the plug should still fail to fit, contact your electrician to replace your obsolete outlet. Do not defeat the safety purpose of the polarized plug.

IMPORTANTES INSTRUCCIONES DE SEGURIDAD

Lea todas las instrucciones

1. Lea todas las instrucciones – Todas las instrucciones de seguridad y operación deberían ser leído con cuidado antes de que este juego de hockey sea jugado.
2. Advertencia - Esto no es un juguete y que está intencionado por el uso o bajo la supervisión de adultos. Los adultos deberían repasar las directrices de seguridad con niños para evitar el riesgo de posible choque eléctrico u otras heridas.
3. Fuente de potencia - Este juego de hockey debería ser operado solamente de 110-120V A.C., 60 ciclos de corriente como indicado sobre la etiqueta de identificación. Si usted no está seguro sobre el tipo de suministro de energía de su casa, consulte con su distribuidor de aparato o la empresa de energía local.
4. Protección del cable eléctrico- El cable eléctrico debería ser encaminado de modo que no sea probablemente andado encima o pellizcado por artículos colocados encima o contra ello. Preste atención especial sobre los cables en enchufes, receptáculos convenientes y el punto de salida del juego.
5. La sobrecarga - No sobrecargues las salidas de pared y cuerdas de extensión como esto puede causar un riesgo de fuego o choque eléctrico.
6. El objeto y la entrada de líquido - Nunca empujes los objetos de cualquier clase a este juego por aperturas como ellos puedan tocar puntos de voltaje peligrosos o corto - partes externas podrían causar un fuego o choque eléctrico. Nunca derrame cualquier clase de líquido sobre el juego.
7. Ventilación- Las aperturas en el juego son proporcionadas para el escape de aire para crear un efecto de cojín. Las aperturas sobre el soplador de aire son para la entrada de aire. Guarde libre del soplador de aire cuando está conectado. No pongas la mano u otros objetos cerca de las aperturas de entrada. Para asegurar una operación confiable del juego y protejalo de recalentarse estas aperturas que no deben ser bloqueados o cubiertos.
8. El servicio de requisito de daño - Desconecte el juego de la salida de pared. No intentes de atender el soplador por usted mismo como la apertura o la eliminación de cubiertas puedan exponerle al voltaje peligroso u otros peligros. Mandé a la persona calificada de servicios bajo las siguientes condiciones:
 - A. Cuando la cuerda de suministro de energía o el enchufe están dañados.
 - B. Si se ha derramado el líquido o se han caído los objetos en el soplador.
 - C. Cuando el soplador de aire exponga un cambio distinto del funcionamiento, por ejemplo ruido anormal, se indica una necesidad del servicio.
9. Conectando con tierra o la Polarización - Este juego está equipado con un enchufe de línea de corriente alterna polarizada (un enchufe que tiene una hoja más amplia que el otro). Este enchufe encajará a la salida de potencia por un sólo camino. Esto es una característica de seguridad. Si usted está incapaz de insertar totalmente el enchufe en la salida, trate de examinar el enchufe. Si el enchufe todavía falla en encajar, ponerse en contacto con su electricista para sustituir la salida anticuada. No derrotes el objetivo de seguridad del enchufe polarizado.

IMPORTANT SAFETY INSTRUCTIONS

Read all instructions

10. CAUTION-ELECTRICALLY OPERATED
PRODUCT-Not recommended for children under 8 years of age. As with all electrical products, precautions should be observed during handling and use to reduce the risk of electric shock.
11. We recommend that the game be periodically examined for conditions that may result in the risk of fire, electrical shock, or injury to persons. In the event such conditions exist, the game should not be used until properly repaired.
12. **RISK OF FIRE, ELECTRIC SHOCK, OR INJURY TO PERSONS**
WARNING-When using electric appliances, basic precautions should always be followed, including the following:
- A) Read all the instructions before using the appliances.
 - B) To reduce the risk of injury, close supervision is necessary when an appliance is used near children.
 - C) Do not contact moving parts.
 - D) Only use attachment recommended or sold by the manufacturer.
 - E) Do not use outdoors.
 - F) For a cord-connected appliance, the following shall be included:
 - To disconnect, turn all controls to the off position, then remove plug from outlet.
 - Do not unplug by pulling on cord. To unplug, grasp the plug, not the cord.
 - Unplug from outlet when not in use and before servicing or cleaning.
 - Do not operate any appliance with a damaged cord or plug, or after the appliance malfunctions or is dropped or damaged in any manner. Return appliance to the nearest authorized service facility for examination, repair, or electrical or mechanical adjustment.
13. To reduce the risk of electric shock, this appliance has a polarized plug (one blade is wider than the other). This plug will fit in a polarized outlet only one way. If the plug does not fit fully in the outlet, reverse the plug. If it still does not fit, contact a qualified electrician to install the proper outlet. Do not change the plug in any way.

SAVE THESE INSTRUCTIONS

WARNING: To Reduce The Risk Of Fire Or Electric Shock, Do Not Use This Fan With Any Solid-State Speed Control Device.

For Household use only.

IMPORTANTES INSTRUCCIONES DE SEGURIDAD

Lea todas las instrucciones











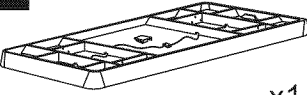
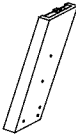
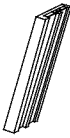
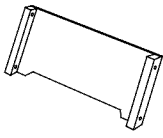

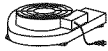



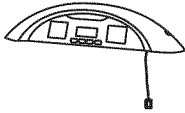
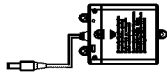

10. Advertencia –PRODUCTO OPERADO
ELECTRICAMENTE - No recomendado para niños bajos de 8 años de edad. Como con todos los productos eléctricos, las precauciones deberían ser observadas durante el manejo y el empleo para reducir el riesgo de choque eléctrico.
11. Recomendamos que el juego de vez en cuando sea examinado de las condiciones que puedan causar el riesgo de fuego, electrochoque, o herida a personas. En el caso de que mientras existan tales condiciones, el juego no debería ser usado hasta correctamente reparado.
12. **RIESGOS DE FUEGO, ELECTROCHOQUE, O HERIDA A PERSONAS ADVERTENCIA**
- Cuando está usando aparatos eléctricos, siempre deberían ser seguidas las precauciones básicas, incluyendo los siguientes:
- A) Lea todas las instrucciones antes de usar los aparatos.
 - B) Para reducir el riesgo de herida, la supervisión cercana es necesaria cuando el aparato está usado cerca de niños.
 - C) No pongas en contacto con partes móviles.
 - D) Sólo use el accesorio recomendado o vendido por el fabricante.
 - E) No uses al aire libre.
 - F) Para un aparato de cuerda - conectada, será incluida los siguientes:
 - Para desconectar, gire todos los mandos a la posición OFF, luego quite el enchufe de la salida.
 - No desconectes a través del tiro de la cuerda. Para desconectar, agarre el enchufe, no la cuerda.
 - Desconecte desde la salida cuando no esté en uso y antes de revisar o limpiar.
 - Que no operes el aparato cuando la cuerda o enchufe esté dañado, o luego de malfuncionamiento del aparato o fue caído o dañado de cualquier modo. Vuelve el aparato al servicio autorizado más cercano para examen, reparación o ajuste eléctrico o mecánico.
13. Para reducir el riesgo de choque eléctrico, este aparato tiene un enchufe polarizado (una hoja es más amplia que la otra). Este enchufe encajará en una salida polarizada por sólo un camino. Si el enchufe no cabe totalmente en la salida, examine el enchufe. Si esto todavía no se cabe, póngase en contacto con un electricista calificado para instalar la salida apropiada. No cambie el enchufe de ningún modo.

SALVE ESTAS INSTRUCCIONES

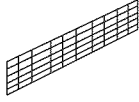

ADVERTENCIA: Para reducir el riesgo de fuego o choque eléctrico, no uses este abanico con cualquier dispositivo de control sólido - velocidad estatal.

Para Uso Doméstico Sólo.

1418433 PARTS LIST / LISTA DE PARTES

<p>1</p>  <p>x1</p> <p>Mainframe Unidad Principal</p>	<p>2</p>  <p>x2</p> <p>Left Leg Pierna Izquierda</p>	<p>3</p>  <p>x2</p> <p>Right Leg Pierna Derecha</p>	<p>4</p>  <p>x2</p> <p>Leg Panel Panel de Pierna</p>
<p>5</p>  <p>x2</p> <p>Table Tennis Top Parte Superior del Tenis de Mesa</p>	<p>6</p>  <p>x1</p> <p>Blower Soplador</p>	<p>7</p>  <p>x2</p> <p>Puck Catcher Colector Puck</p>	<p>8</p>  <p>x4</p> <p>Leg leveler Nivelador de Pierna</p>
<p>9</p>  <p>x12</p> <p>5/16" x 1-1/8" Bolt Cerrojo 5/16" x 1-1/8"</p>	<p>10</p>  <p>x5</p> <p>T4 x 5/8" Screw Tornillo T4x5/8"</p>	<p>11</p>  <p>x7</p> <p>T4 x 1/2" Screw Tornillo T4x1/2"</p>	<p>12</p>  <p>x2</p> <p>T4 x 1" Screw Tornillo T4x1"</p>
<p>13</p>  <p>x8</p> <p>1/4" x 1-1/2" Bolt Cerrojo 1/4" x 1-1/2"</p>	<p>14</p>  <p>x1</p> <p>Electronic Scorer Marcador Electrónico</p>	<p>15</p>  <p>x1</p> <p>Battery Box Caja de Batería</p>	<p>16</p>  <p>x4</p> <p>Pusher Conecte</p>
<p>17</p>  <p>x4</p> <p>Felt Pad Almohadilla de Feltro</p>	<p>18</p>  <p>x4</p> <p>Puck Puck</p>	<p>19</p>  <p>x1</p> <p>Table Tennis Support Soporte de Mesa de Tenis</p>	<p>20</p>  <p>x2</p> <p>Table Tennis Post Poste de Mesa de Tenis</p>
<p>21</p>  <p>x2</p> <p>Table Tennis Paddle Paletas del Tenis de la Mesa</p>	<p>22</p>  <p>x1</p> <p>Table Tennis Net Red de Mesa de Tenis</p>	<p>23</p>  <p>x2</p> <p>Table Tennis Ball Pelota de Mesa de Tenis</p>	<p>24</p>  <p>x1</p> <p>Allen Key Llave Allen</p>

1418433 PRE-INSTALLED PARTS / PIEZAS PREINSTALADAS

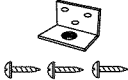
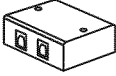
<p>P1</p>  <p>x2</p> <p>Puck Catcher Wire Cable del Colector Puck</p>	<p>P2</p>  <p>x4</p> <p>Apron Corner Delantal de Rincón</p>	<p>P3</p>  <p>x12</p> <p>5/16" T - Nut Tuerca 5/16"</p>	<p>P4</p>  <p>x4</p> <p>"L" Nut with Screws Tuerca "L" con Tornillos</p>
<p>P5</p>  <p>x1</p> <p>Connect Box Caja de Conexión</p>			

ASSEMBLY INSTRUCTIONS:

1. Find a clean, level place to begin the assembly of your Air Hockey Table. The table will be assembled upside down and then turned over on its legs once the assembly completed. This game table is heavy, and turning it over will require at least two strong adults.
2. Remove all the parts from the box and verify that you have all of the listed parts as shown on the parts list page. Carefully cut or tear the four corners of the box so that the bottom of the box can be used as your work surface.

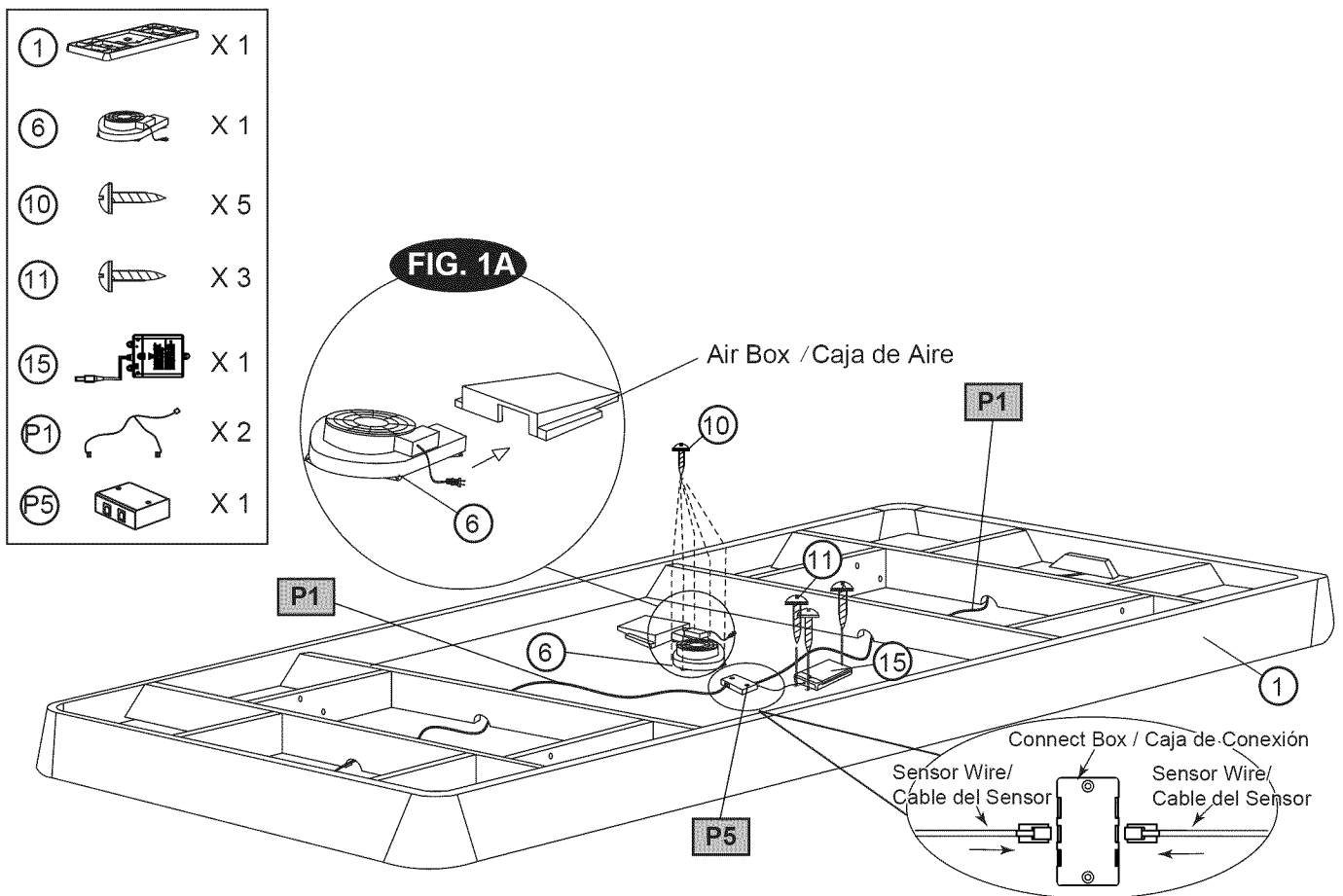
FIG. 1**FIG.1**

3. Attach the Blower (#6) to the Mainframe (#1) using five Screws (#10). **See FIG.1 & 1A.**
4. Attach the Battery Box (#15) to the Mainframe (#1) using three Screws (#11). **See FIG.1.**

INSTRUCCIONES DE ENSAMBLAJE

1. Encuentre un lugar limpio, plano para comenzar el montaje de su Mesa de Hockey de Aire. La mesa será montada al revés y luego voltee sobre sus piernas una vez completado el montaje. Esta mesa de juego es pesada y requerirá por lo menos dos adultos fuertes para el volteo.
2. Quite todas las partes de la caja y verifique que están todas las partes catalogadas como mostrado en la página de lista de partes. Con cuidado de cortar o rasgar los cuatro rincones de caja de modo que el fondo de la caja podría ser usado como su superficie de trabajo.

FIG.1

3. Atornille los Soplador (#6) al Unidad Principal (#1) usando 5 Tornillos (#10). **Vea la FIG. 1 & 1A.**
4. Atornille los Caja de Batería (#15) al Unidad Principal (#1) usando 3 Tornillos (#11). **Vea la FIG. 1.**

FIG. 2

7		X 2
11		X 4

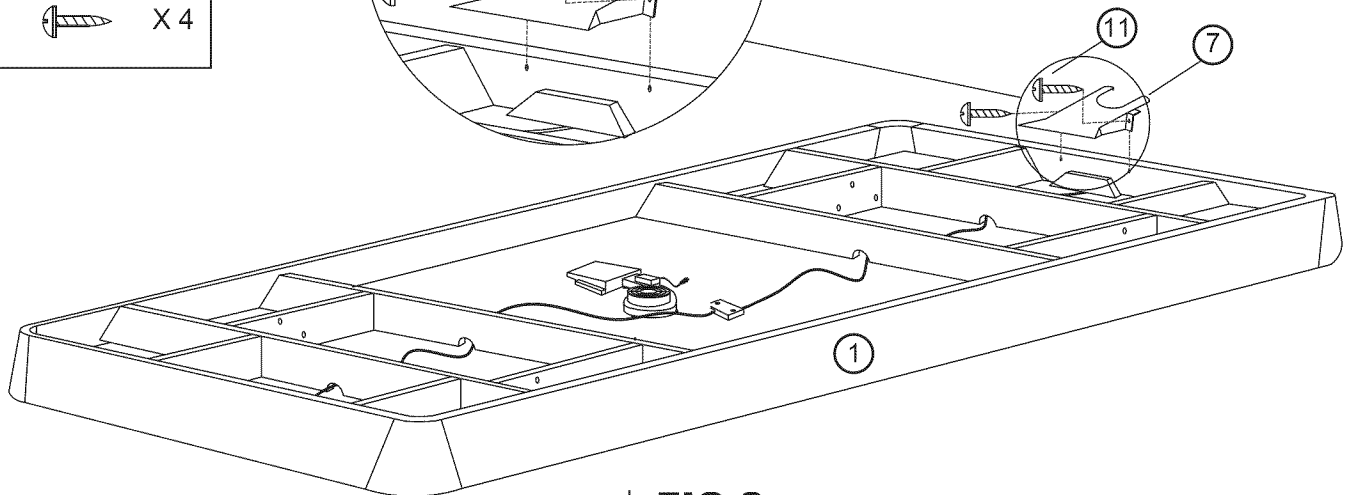
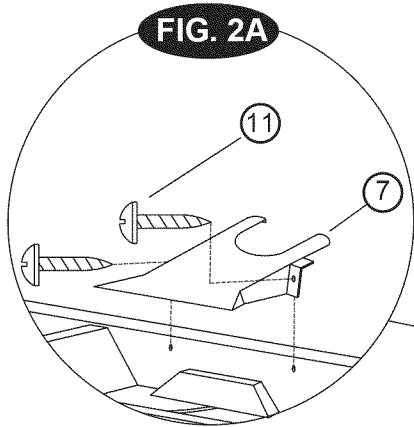

FIG.2

5. Attach the Puck Catcher (#7) to the Mainframe (#1) using two Screws (#11) per Puck Catcher. **See FIG.2 & 2A.**

FIG.2

5. Atornille los Colector Puck (#7) al Unidad Principal (#1) usando 2 Tornillos (#11) por Colector Puck. **Vea la FIG. 2 & 2A.**

FIG. 3

2		X 2
3		X 2
8		X 4
9		X 12
P2		X 4
P3		X 12
P4		X 4

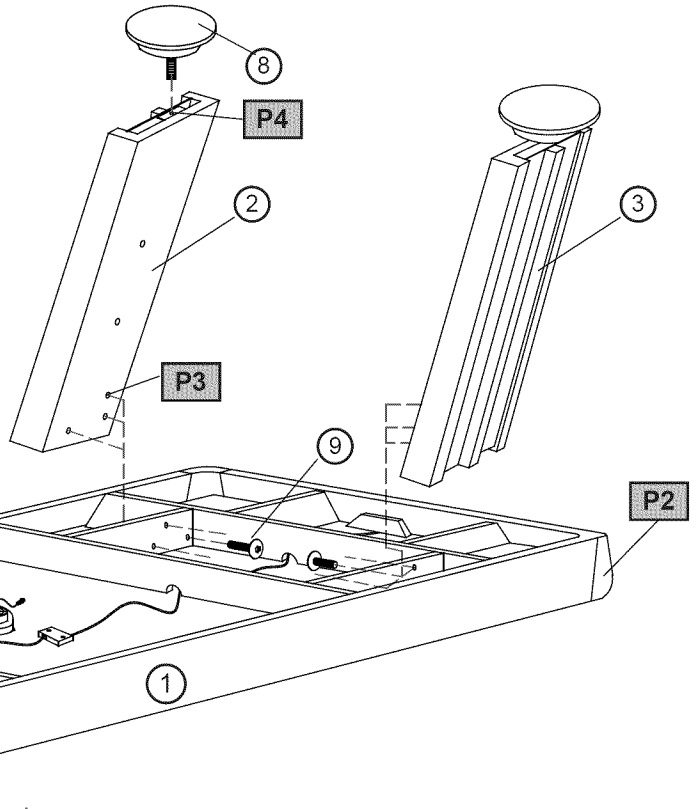

FIG.3

6. Attach the Legs (#2 and #3) to the Mainframe (#1) using three Bolts (#9) per leg. **See FIG. 3.**

7. Screw the Leg Levelers (#8) into the bottom of each leg. **See FIG. 3.**

FIG.3

6. Adjunte las Piernas (#2 & #3) al Unidad Principal (#1) usando 3 Cerrojos (#9) por pierna. **Vea la FIG. 3.**

7. Atornille los Niveladores de Pierna (#8) al fondo de cada pierna. **Vea la FIG. 3.**

FIG. 4

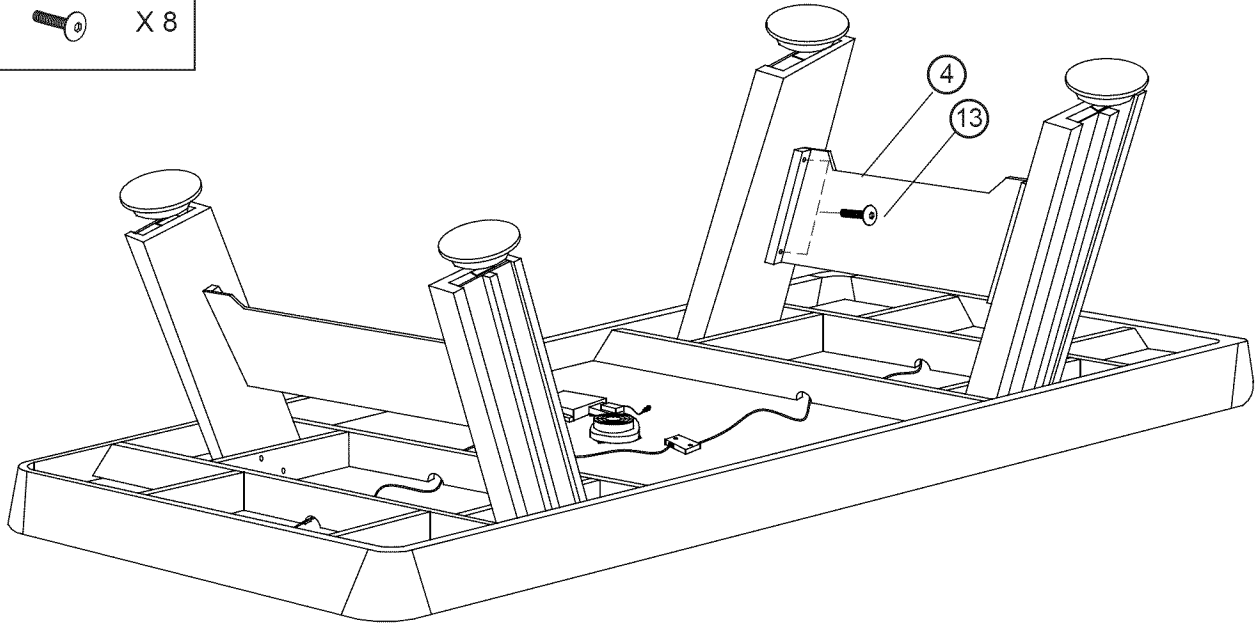
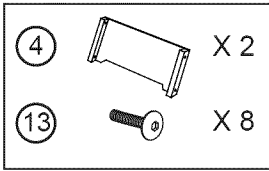
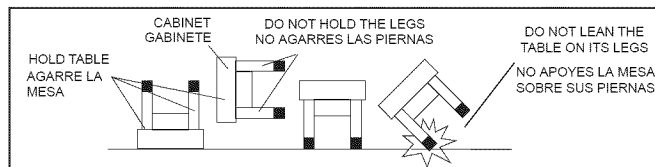

FIG.4

8. Attach the Leg Panel (#4) to the Legs using four Bolts (#13) per Leg Panel. **See FIG. 4.**

FIG.4

8. Adjunte las Panel de Pierna (#4) a las Piernas usando 4 Cerrojos (#13) por Panel de Pierna. **Vea la FIG. 4.**



CAUTION: Two strong adults are recommended to turn the table over as shown.

1. Lift the table off the ground.
2. Turn the table over.
3. Place it on all four feet at the same time on the ground.

PRECAUCION: Recomienda voltear la mesa por dos adultos fuertes como mostrado.

1. Levante la mesa desde el piso.
2. Voltee la mesa.
3. Coloque los cuatro pies de la mesa sobre el piso al mismo tiempo.

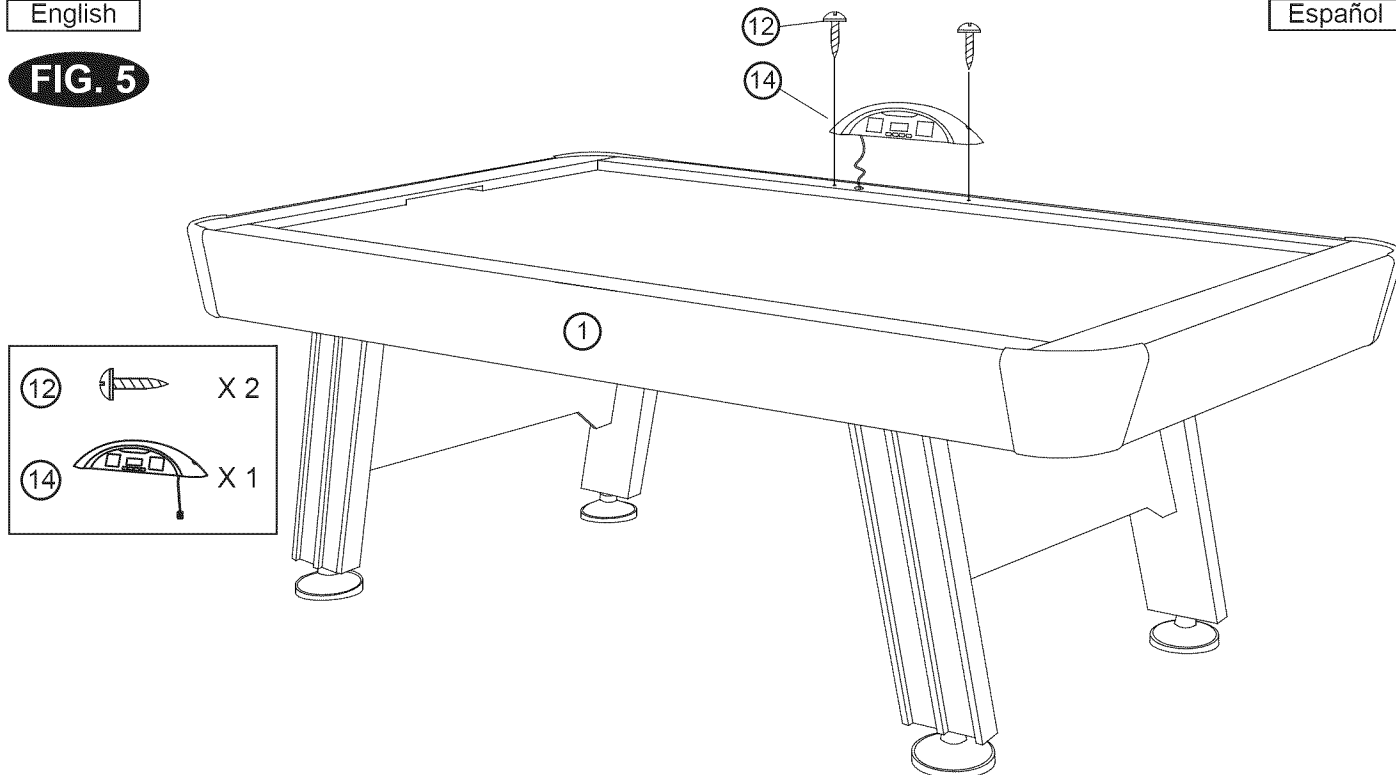
FIG. 5**FIG.5**

9. Attach the Electronic Scorer (#14) to the Mainframe (#1) using two Screws (#12). **See FIG. 5.**

FIG.5

9. Adjunte las Marcador Electrónico (#14) al Unidad Principal (#1) usando 2 Tornillos (#12). **Vea la FIG. 5.**

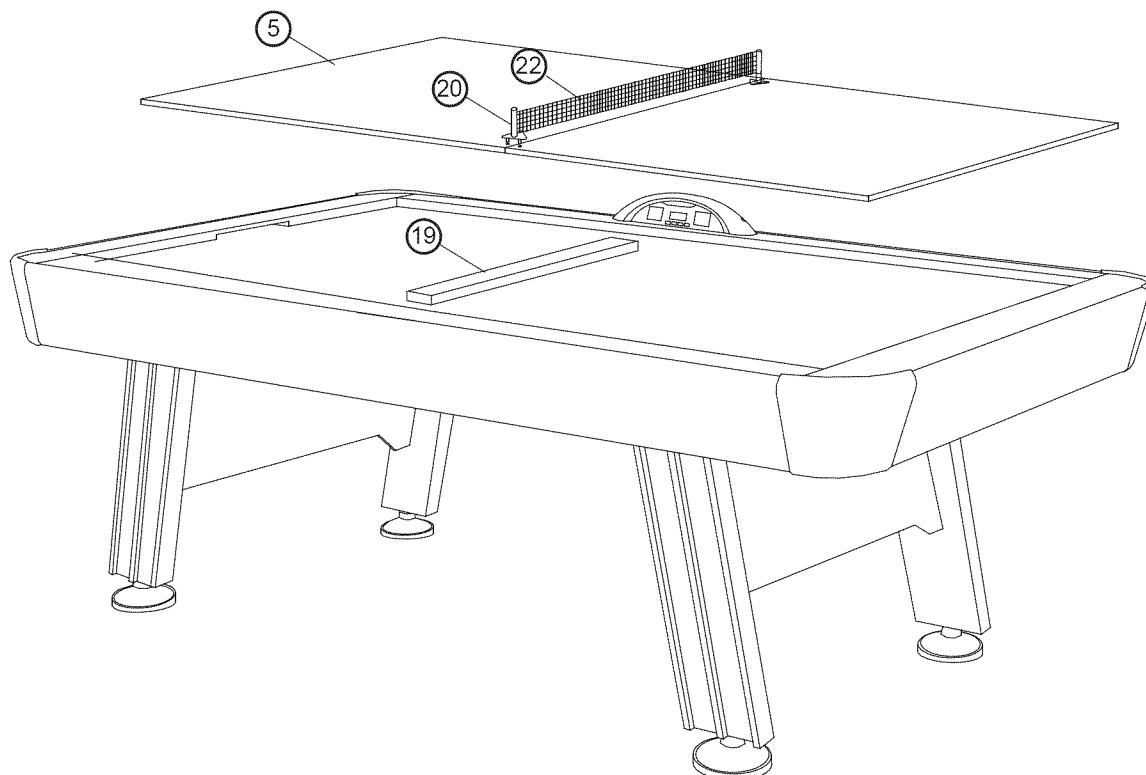
FIG. 6**FIG.6**

10. Place the Table Tennis Support (#19) on the Mainframe and place the Table Tennis Tops (#5) on the Hockey surface. And then Insert the Net Posts (#20) and Net (#22) on the Table Tennis Top. **See FIG. 6.**

FIG.6

10. Coloque el Soporte del Tenis de Mesa (#19) sobre el Unidad Principal y coloque las Partes Superiores del Tenis de Mesa (#5) sobre la superficie hockey. Y luego inserte los Postes de Red (#20) y la Red (#22) sobre la Parte Superior del Tenis de Mesa. **Vea la FIG. 6.**

FIG. 7

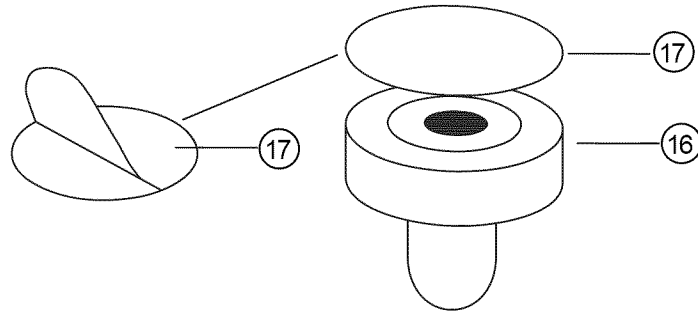
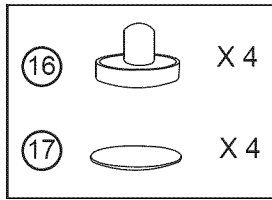
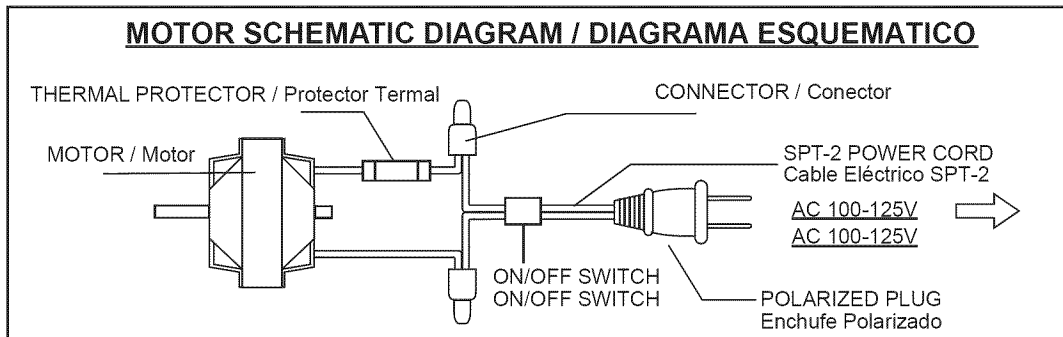
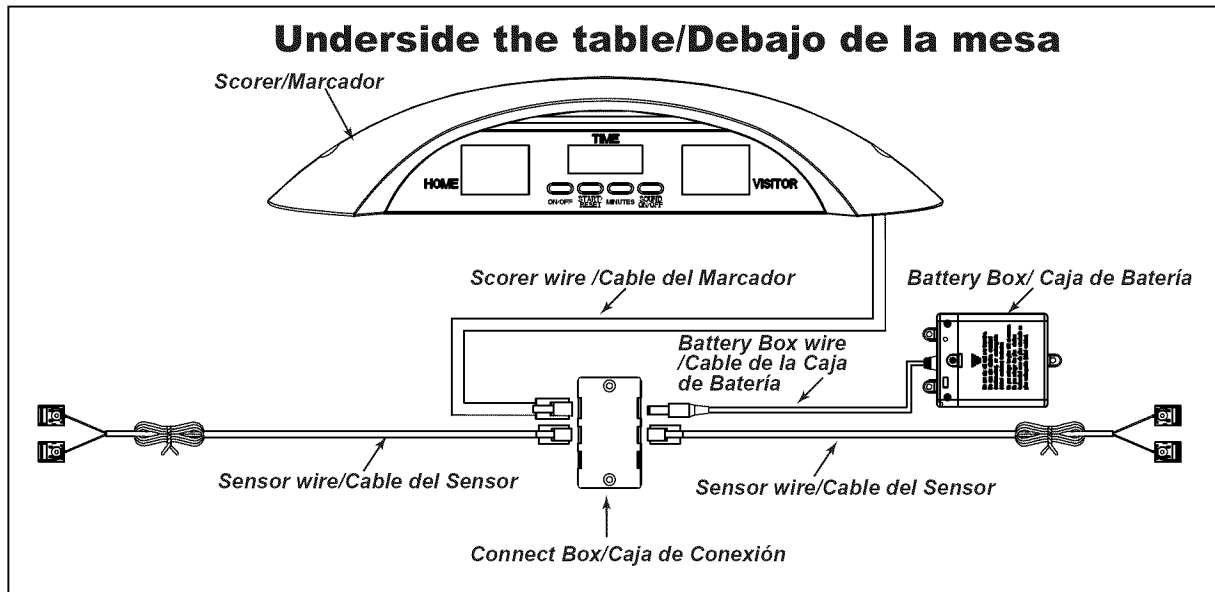

FIG.7

11. Tear off the backside paper of the Felt Pad (#17) and stick them at the bottom of the Pushers (#16).

FIG.7

11. Arranque la trasera del papel de la Almohadilla de Feltro (#17) y péguelos en el fondo del Camello (#16).



ELECTRONIC SCORER OPERATION

Install Batteries

Battery Box: Unscrew bolt using a screwdriver and open the battery box. Insert 4 "AA" batteries (not included) in the order of polarity as shown on the inside cover. Then close the cover using a screwdriver. Turn the power ON using the ON/OFF switch.

Reminding:

- Batteries must be installed according to the correct polarization (+ and -) requires.
- Please clean the battery contacts and also those of the devices prior to battery installation.
- If the game will not be used for a long period of time, we recommend that the batteries should be removed.

OPERACIÓN DEL MARCADOR ELECTRÓNICO

Instalación de las pilas

Caja de Batería: Desatornille el cerrojo por usando un destornillador y abra la Caja de Batería, inserte 4 "AA" baterías (no incluido) al orden de polaridad como mostrado el interno de la Caja de Batería. Y luego atornille sobre la cubierta usando un destornillador.

Atención:

- Las pilas deben ser instaladas según la polarización correcta requerido (+ y -).
- Limpie los contactos de baterías y también los aparatos antes de la instalación de batería.
- Si no jugará el juego por un largo período de tiempo, recomendamos que quite las baterías.

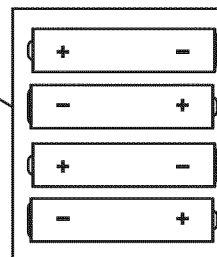
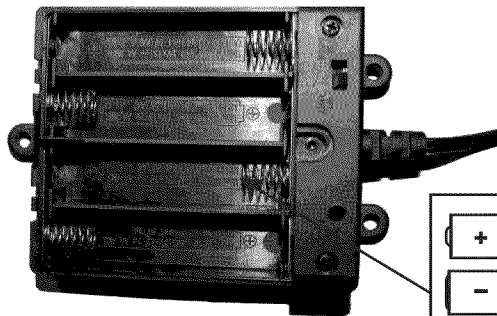
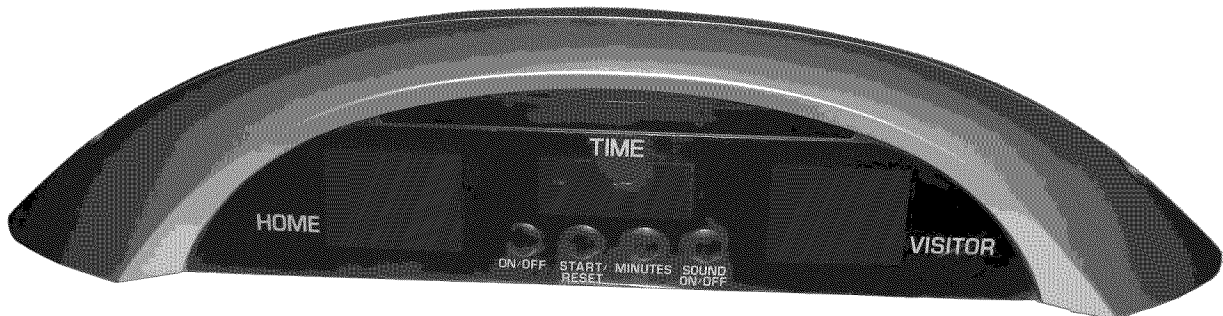

⚠ WARNING:

- Requires 4 "AA" batteries (not included).
- Do not mix old and new batteries.
- Do not mix alkaline, standard (carbon zinc), or rechargeable (nickel-cadmium) batteries.

⚠ ADVERTENCIA:

- Requiere 4 "AA" baterías (no incluido).
- No mezcles baterías viejas y nuevas.
- No mezcles baterías alcalina, estándar (carbón, cinc), o recargable (níquel-cadmio).

Electronic Connections Diagram

ELECTRONIC SCORER

OPERATION

1. Plug battery box wire into the connect box.
2. Press the "ON/OFF" button into the "ON" position. "Time" displayed will be "15:00" accompanied with a "fifteen minute" warning.
3. Press the "MINUTES" button to set up playing time.
4. Press "START/RESET" to begin game play. The time display will count down after the music stops.
5. When the "HOME" player scores, "HOME" indicator will show 1 point.
6. When the "VISITOR" player scores, "VISITOR" indicator will show 1 point.
7. Score only counts when goal made after cheering sound is finished.
8. Once game is started, the "Minutes" button cannot be adjusted. This only option is to reset the time to the starting time.

NOTE: THIS WILL RESET THE SCORES TO ZERO.

9. The scorer will turn off automatically when idle for 15 minutes.
10. Press "MINUTES" or "START/RESET" to turn on the scorer again after the stoppage period.

Caution: changes or modifications not expressly approved by the party responsible for compliance could void the user's authority to operate this device

This device complies with the part 15 of the FCC rules. Operation is subject to the following two conditions :

- (1) This device may not cause harmful interference.
- (2) This device must accept any interference received, including interference that may cause undesired operation.

YOU ARE NOW READY TO PLAY!

Diagrama de Conexión Electrónica

OPERACION DEL

MARCADOR ELECTRONICO

1. Enchufe el cable de la caja de batería a la caja de conexión.
2. Aprete el botón "ON/OFF" para entrar a la posición "ON". "Time" será mostrado "15:00" acompañado con una advertencia de "fifteen minute".
3. Aprete el botón "MINUTES" para establecer el tiempo de jugar.
4. Aprete el "START/RESET" para iniciar el juego. La demostración del tiempo se contará regresiva luego de parar la música.
5. Cuando marcado por el jugador del "HOME", el indicador del "HOME" mostrará 1 puntaje.
6. Cuando marcado por el jugador del "VISITOR", el indicador del "VISITOR" mostrará 1 puntaje.
7. Se cuenta el puntaje sólo cuando el gol hecho luego del sonido terminado.
8. Una vez iniciada el juego, no podría ser ajustado el botón "Minutes". Esta opción única es para reiniciar el tiempo de partida.

NOTA : Se reiniciará los puntajes a cero.

9. El marcador apagará automáticamente cuando el juego no ha sido jugado por 15 minutos.
10. Aprete "MINUTES" o "START/RESET" para encender otra vez el marcador luego del período de suspensión.

Precaución: los cambios o modificaciones no expresamente aprobadas por el partido responsable del cumplimiento podrían anular la autoridad del usuario para manejar esta dispositivo.

Este dispositivo cumple con la parte 15 de las reglas de FCC. La operación está sujeta a las dos condiciones siguientes:

- (1) Este dispositivo no podría causar interferencia dañosa.
- (2) Este dispositivo debe aceptar cualquier interferencia recibida, incluyendo la interferencia que podría causar operación indeseada.

¡ USTED ESTA AHORA LISTO PARA JUGAR!