

Use & Care Guide  
Guía de Uso y Cuidado  
Guide d'utilisation et d'entretien  
English / Español / Français



For best results, a lower-sudsing, HE High Efficiency Detergent made for front loading washers must be used.

Para obtener mejores resultados, una baja espuma, H.E. Alta eficiencia de detergentes para lavadoras de carga hizo frente debe ser utilizado.



Pour de meilleurs résultats, et un bas niveau de mousse, un détergent haute-efficacité HE conçu pour les laveuses à chargement frontal doit être utilisé.

Models/ Modelos / Modèles: 417.4191\*

# Kenmore®

## Compact Washer

## Lavadora Compacto

## Laveuse Compact

\* = Color number, número de color, le numéro de couleur

P/N 132901490A (1502)  
Sears Brands Management Corporation  
Hoffman Estates, IL 60179 U.S.A.  
[www.kenmore.com](http://www.kenmore.com)

Sears Canada Inc.  
Toronto, Ontario, Canada M5B 2C3  
[www.sears.ca](http://www.sears.ca)



# IMPORTANT SAFETY INSTRUCTIONS

## WARNING

Please read all instructions before using this appliance.

### Recognize safety symbols, words and labels

Safety items throughout this manual are labeled with a WARNING or CAUTION based on the risk type as described below:

#### Definitions

 This is the safety alert symbol. It is used to alert you to potential personal injury hazards. Obey all safety messages that follow this symbol to avoid possible injury or death.

## DANGER

DANGER indicates an imminently hazardous situation which, if not avoided, will result in death or serious injury.

## WARNING

WARNING indicates a potentially hazardous situation which, if not avoided, could result in death or serious injury.

## CAUTION

CAUTION indicates a potentially hazardous situation which, if not avoided, may result in minor or moderate injury.

## IMPORTANT

IMPORTANT indicates installation, operation or maintenance information which is important but not hazard-related.

## Record Model/Serial Numbers

The model and serial numbers of your washer are found on the serial plate located inside the door opening. Record and retain these numbers.

Model Number \_\_\_\_\_

Serial Number \_\_\_\_\_

Purchase Date \_\_\_\_\_

Read all instructions before using this appliance. This book contains valuable information about:

- Operation
- Care
- Service

Keep it in a safe place.

This *Use & Care Guide* provides general operating instructions for your washer. It also contains information about features for several other models. Your washer may not have every feature included.

Use the washer only as instructed in this *Use & Care Guide*.

## NOTE

The instructions appearing in this *Use & Care Guide* are not meant to cover every possible condition and situation that may occur. Common sense and caution must be practiced when installing, operating and maintaining any appliance.

**SAVE THESE INSTRUCTIONS FOR FUTURE REFERENCE.**

## Table of Contents

Important Safety Instructions.....	2-3
Warranty / Protection Agreement.....	5
Features.....	6
Operating Instructions.....	7-16
Stain Removal Guide .....	17-18
Care and Cleaning.....	19-23
Solutions to Common Problems .....	24-27
Español.....	28
Français.....	54

# IMPORTANT SAFETY INSTRUCTIONS

## **WARNING**

To reduce the risk of fire, electrical shock, or injury to persons when using this washer, comply with the basic warnings listed below. Failure to comply with these warnings could result in serious personal injuries.

You can be killed or seriously injured if you don't follow these Important Safety Instructions:

### **PREVENT FIRE**

- Do not wash items that have been previously cleaned in, soaked in, or spotted with gasoline, cleaning solvents, kerosene, cooking oils, waxes, etc. Do not store these items on or near the washer. These substances give off vapors or chemical reactions that could ignite or explode.
- Do not put oily or greasy rags or clothing on top of the washer. These substances give off vapors that could ignite the materials.
- Do not add gasoline, cleaning solvents, or other flammable or explosive substances to the wash water. These substances give off vapors that could ignite or explode.
- Under certain conditions, hydrogen gas may be produced in a hot water system that has not been used for 2 weeks or more. **HYDROGEN GAS IS EXPLOSIVE.** If the hot water system has not been used for such a period, before using the washer, turn on all hot water faucets and let the water flow from each for several minutes. This will release any accumulated hydrogen gas. Hydrogen gas is flammable; do not smoke or use an open flame during this time.
- Do not store or use gasoline or other flammable vapors or liquids in the vicinity of this or any other appliance.
- Failure to comply with these warnings could result in fire, explosion, serious bodily injury and/or damage to the rubber or plastic parts of the washer.
- Do not continue to use the washer if you hear squeaking, grinding, rubbing or other unusual noises. This could be a sign of mechanical breakdown and lead to fire or serious injury. Contact a qualified technician immediately.

### **PROTECT CHILDREN**

- Do not allow children to play on or in the washer. Close supervision of children is necessary when the washer is used near children. As children grow, teach them the proper, safe use of all appliances.
- Destroy the carton, plastic bag and other packing materials after the washer is unpacked. Children might use them for play. Cartons covered with rugs, bedspreads or plastic sheets can become airtight chambers.
- Keep laundry products out of children's reach. To prevent personal injury, observe all warnings on product labels.
- Before the washer is removed from service or discarded, remove the washer door to prevent accidental entrapment.
- Failure to comply with these warnings could result in serious personal injuries.

# IMPORTANT SAFETY INSTRUCTIONS

## PREVENT INJURY

- To prevent shock hazard and assure stability during operation, the washer must be installed and electrically grounded by a qualified service person in accordance with local codes. Installation instructions are packed in the washer for installer's reference. Refer to *INSTALLATION INSTRUCTIONS* for detailed grounding procedures. If the washer is moved to a new location, have it checked and reinstalled by a qualified service person.
- To prevent personal injury or damage to the washer, the electrical power cord must be plugged into a properly grounded and polarized 3-prong outlet. The third grounding prong must never be removed. Never ground the washer to a gas pipe. Do not use an extension cord or an adaptor plug.
- Follow package directions when using laundry products. Incorrect usage can produce poisonous gas - resulting in serious injury or death.
- Do not combine laundry products for use in same load unless specified on the label.
- Do not mix chlorine bleach with ammonia or acids such as vinegar.

## **⚠ WARNING**

### **FIRE/ELECTRICAL SHOCK HAZARD**

Avoid fire hazard or electrical shock. Do not use an adaptor plug or extension cord or remove grounding prong from electrical power cord. Failure to follow this warning can cause serious injury, fire or death.

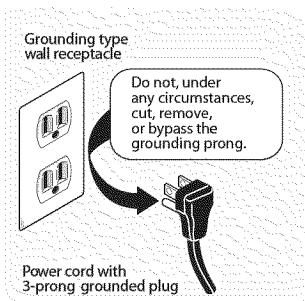

## PREVENT INJURY AND DAMAGE TO THE APPLIANCE

To prevent serious personal injury and damage to the washer:

- All repairs and servicing must be performed by an authorized servicer unless specifically recommended in this *Use & Care Guide*. Use only authorized factory parts.
- Do not tamper with controls.
- Do not install or store the washer where it will be exposed to the weather.
- Do not install on carpet. Install washer on a solid floor. It may be necessary to reinforce the floor to prevent vibration or movement.
- Do not sit on, step on or stand on the washer. Do not rest heavy loads on top. The washer is not meant to support weight.
- To reduce the risk of electric shock, disconnect this appliance from the power supply before attempting any user maintenance. Canceling a cycle or turning the power off at the console does not disconnect this appliance from the power supply.
- To prevent injury, do not reach into the washer while parts are moving. Before loading, unloading or adding items, press POWER button to stop the cycle. Allow the wash tub to coast to a complete stop before reaching inside.
- This washer is equipped with an electrical overload protector. The washer motor will stop if it becomes overheated.
- Failure to comply with these warnings could result in serious personal injuries.

## **⚠ WARNING**

### **HARMFUL VAPOR HAZARD**

Do not use or mix liquid chlorine bleach with other household chemicals such as toilet cleaners, rust removers, acid or products containing ammonia. These mixtures can produce dangerous fumes which can cause serious injury or death.



## Master Protection Agreements

Congratulations on making a smart purchase. Your new Kenmore® product is designed and manufactured for years of dependable operation. But like all products, it may require preventive maintenance or repair from time to time. That's when having a Master Protection Agreement can save you money and aggravation.

**The Master Protection Agreement also helps extend the life of your new product. Here's what the Agreement\* includes:**

- Parts and labor not just for repairing defects, but to help keep products operating properly under normal use. Our coverage goes well beyond the product warranty. No deductibles, no functional failure excluded from coverage—real protection.
- Expert service by a force of more than 10,000 authorized Sears service technicians, which means someone you can trust will be working on your product.
- Unlimited service calls and nationwide service, as often as you want us, whenever you want us.
- "No-lemon" guarantee – replacement of your covered product if four or more product failures occur within twelve months.
- Product replacement if your covered product can't be fixed.
- Annual Preventive Maintenance Check at your request – no extra charge.
- Fast help by phone – we call it Rapid Resolution – phone sup-port from a Sears representative on all products. Think of us as a "talking owner's manual."
- Power surge protection against electrical damage due to power fluctuations.
- \$250 Food Loss Protection annually for any food spoilage that is the result of mechanical failure of any covered refrigerator or freezer.
- Rental reimbursement if repair of your covered product takes longer than promised.
- 25% discount off the regular price of any non-covered repair service and related installed parts.

Once you purchase the Agreement, a simple phone call is all that it takes for you to schedule service. You can call anytime day or night, or schedule a service appointment online.

The Master Protection Agreement is a risk free purchase. If you cancel for any reason during the product warranty period, we will provide a full refund. Or, a prorated refund anytime after the product warranty period expires. Purchase your Master Protection Agreement today!

Some limitations and exclusions apply. For prices and additional information in the U.S.A. call 1-800-827-6655.

\* Coverage in Canada varies on some items. For full details call Sears Canada at 1-800-361-6665.

### Sears Installation Service

For Sears professional installation of home appliances, garage door openers, water heaters, and other major home items, in the U.S.A. or Canada call 1-800-4-MY-HOME®.

## KENMORE LIMITED WARRANTY

FOR ONE YEAR from the date of sale this appliance is warranted against defects in material or workmanship when it is correctly installed, operated and maintained according to all supplied instructions.

WITH PROOF OF SALE, a defective appliance will receive free repair or replacement at option of seller.

For warranty coverage details to obtain free repair or replacement, visit the web page: [www.kenmore.com/warranty](http://www.kenmore.com/warranty)

This warranty applies for only 90 DAYS from the sale date in the United States, and is void in Canada, if this appliance is ever used for other than private household purposes.

**This warranty covers ONLY defects in material and workmanship, and will NOT pay for:**

1. Expendable items that can wear out from normal use, including but not limited to filters, belts, bags or screw-in base light bulbs.
2. A service technician to clean or maintain this appliance, or to instruct the user in correct appliance installation, operation and maintenance.
3. Service calls to correct appliance installation not performed by Sears authorized service agents, or to repair problems with house fuses, circuit breakers, house wiring, and plumbing or gas supply systems resulting from such installation.
4. Damage to or failure of this appliance resulting from installation not performed by Sears authorized service agents, including installation that was not in accord with electrical, gas or plumbing codes.
5. Damage to or failure of this appliance, including discoloration or surface rust, if it is not correctly operated and maintained according to all supplied instructions.
6. Damage to or failure of this appliance, including discoloration or surface rust, resulting from accident, alteration, abuse, misuse or use for other than its intended purpose.
7. Damage to or failure of this appliance, including discoloration or surface rust, caused by the use of detergents, cleaners, chemicals or utensils other than those recommended in all instructions supplied with the product.
8. Damage to or failure of parts or systems resulting from unauthorized modifications made to this appliance.
9. Service to an appliance if the model and serial plate is missing, altered, or cannot easily be determined to have the appropriate certification logo.

### Disclaimer of implied warranties; limitation of remedies

Customer's sole and exclusive remedy under this limited warranty shall be product repair or replacement as provided herein. Implied warranties, including warranties of merchantability or fitness for a particular purpose, are limited to one year or the shortest period allowed by law. Seller shall not be liable for incidental or consequential damages. Some states and provinces do not allow the exclusion or limitation of incidental or consequential damages, or limitation on the duration of implied warranties of merchantability or fitness, so these exclusions or limitations may not apply to you.

**This warranty applies only while this appliance is used in the United States or Canada®.**

This warranty gives you specific legal rights, and you may also have other rights which vary from state to state.

\* In-home repair service is not available in all Canadian geographical areas, nor will this warranty cover user or servicer travel and transportation expenses if this product is located in a remote area (as defined by Sears Canada Inc.) where an authorized servicer is not available.

Sears Brands Management Corporation, Hoffman Estates, IL  
60179

Sears Canada Inc., Toronto, Ontario, Canada M5B 2C3

# Features

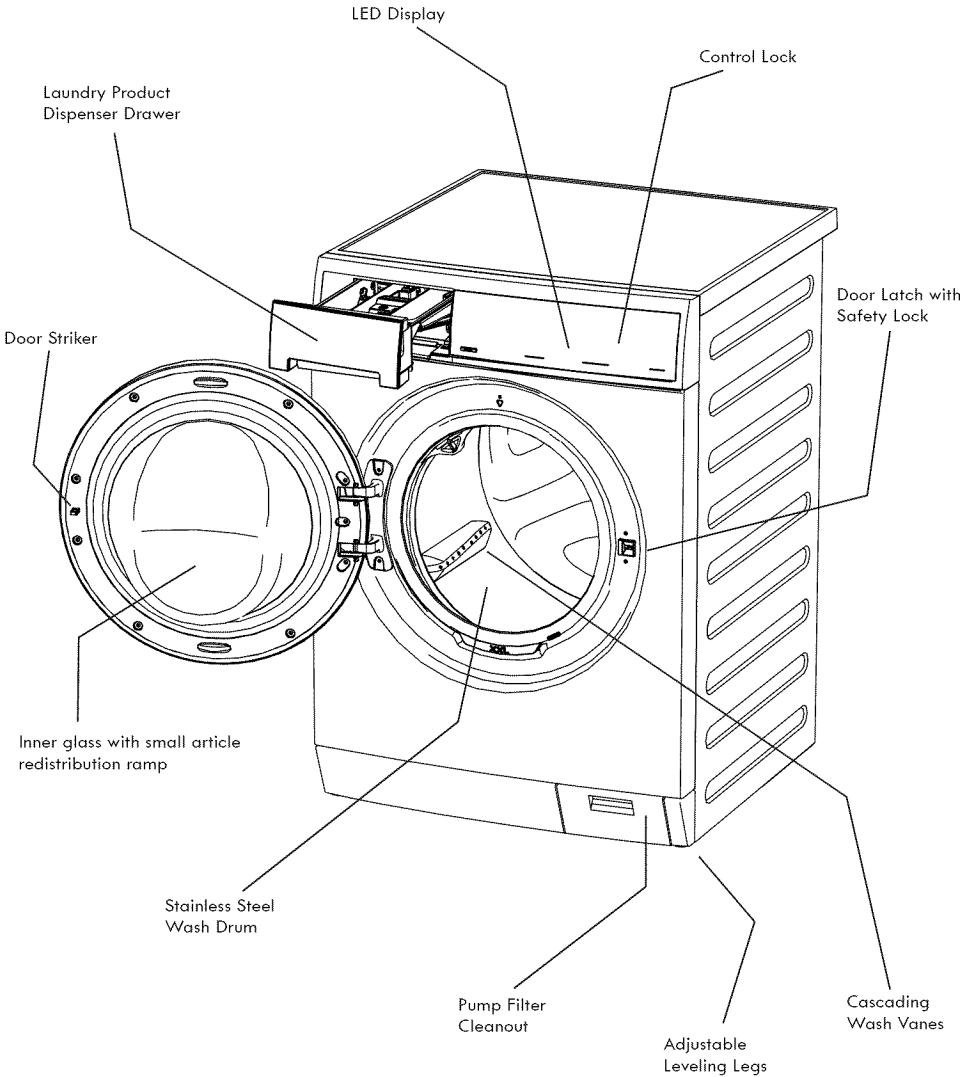

As an ENERGY STAR® Partner, Sears Brands Management Corporation has determined that this product meets the ENERGY STAR® guidelines for energy efficiency.

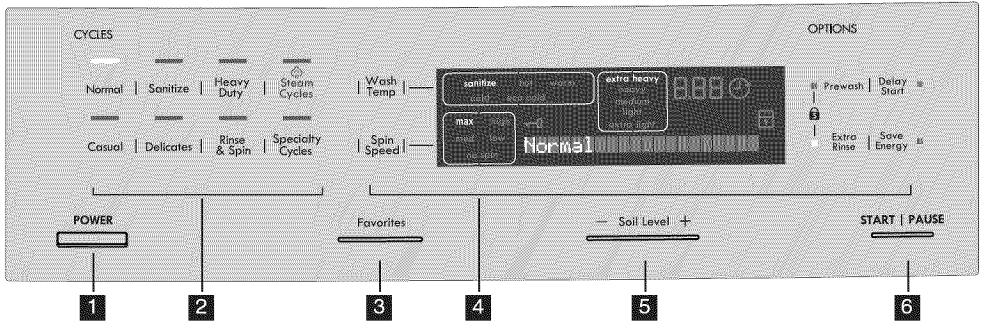

- 1 POWER Button
- 2 Cycle Selection
- 3 Favorites Button
- 4 Cycle Options / Cycle Status Display
- 5 Soil Level Button
- 6 START/PAUSE Button

This manual covers many models and not all cycles, options, or features listed are available on every model. Console shown above for reference only. Your model may differ.

## Cycle Selection

Press the **POWER** button to turn on the unit. Press the icon for the cycle desired and the indicator for that cycle will be illuminated.

To change the cycle once the cycle has begun, press the **POWER** button to cancel the current cycle, press the **POWER** button to turn on unit again, select a new cycle, and press **START** again. Just pressing another cycle icon will not change the cycle.

**For best results**  
Follow the fabric care label instructions on items to be washed.

### Normal

Use this load for cotton, linen, towels, shirts, sheets, denims and mixed loads.

### Sanitize

Use the **Sanitize** cycle to clean and sanitize heavily soiled, colorfast fabrics including towels, bedding, and children's clothing.

It is recommended that you set your water heater to 120° F (49° C) or higher to ensure proper performance during this cycle. If the setting is lower or the load is extra large, the cycle time will be extended by 30 minutes or more.

The **Sanitize** cycle will kill 99.9% of bacteria with no carryover of bacteria between loads. No bleach or harsh chemicals are needed, but higher temperatures are required. Please check fabric care labels to prevent damage.

### NOTE

Only sanitizing cycles have been designed to meet the requirements of NSF P172 protocol for sanitization efficacy.

NSF Protocol P172  
Sanitization Performance of Residential  
and Commercial, Family-Sized Clothes  
Washers

In the **Sanitize** cycle the wash water is heated by an internal boost heater as the load tumbles. Cold water is added to cool down the load prior to drain and spin.

### NOTE

If the voltage at your outlet is under 110 v, the internal heater may not adequately heat the wash water. If the cycle is interrupted while the water is heating, the final temperature of the wash water may be lower and sanitization may be reduced.

### Heavy Duty

Use this cycle for heavily soiled, durable garments such as towels, sports gear or fabric tote bags. For best soil and stain removal, use the hottest water safe for the fabrics being washed.

### Casual

Use this cycle for cottons and blends with a permanent press or no-iron finish.

### Delicates

Use this cycle for lightly soiled knits and delicates which require gentle washing.

### Rinse & Spin

Select **Rinse & Spin** for loads that need a cold water rinse or to add fabric softener that may have been omitted in a regular cycle. Add the fabric softener to the dispenser chamber. Select the spin speed appropriate for the load.

### NOTE

You may deselect **Extra Rinse** if you wish to perform a spin only cycle or select **No Spin** if you want to perform a drain only cycle.

# Operating Instructions

## Steam Cycle Selection

To scroll through the steam cycles, continue to press the **Steam Cycles** icon. The selected cycle will be shown in the text display.

### NOTE

- Steam may not necessarily be visible inside drum during the steam cycles.
- Steam may not be present during entire cycle.

### IMPORTANT

If washer is paused during the steam portion of a steam cycle, the door will remain locked due to higher temperature in drum. **DO NOT** force open - it will unlock upon cooling.

#### **Steam Refresh**

Refresh a small load of dry clothes with the perfect amount of steam. Steam alone will infuse into the dry load as it tumbles to refresh fabrics, remove odors, and release wrinkles, reducing ironing. Remove load, hang or iron as necessary.

### NOTE

**Steam Refresh** is not a washing cycle. It is intended for clean, dry clothes. Take care not to load items with stains.

#### **Normal with Steam**

Steam cycle for cotton, linen, towels, shirts, sheets, denims and mixed loads.

#### **Casual with Steam**

Steam cycle for cycle for cottons and blends with a permanent press or no-iron finish.

## Specialty Cycle Selection

To scroll through the specialty cycles, continue to press the **Specialty Cycles** icon. The selected cycle will be shown in the text display.

#### **Fast Wash**

Quickly wash a small, lightly soiled load in 22 minutes.

#### **Whites**

Use this cycle for white fabrics and lightly colored clothing. Refer to fabric care label for use of liquid chlorine bleach. Hot water is recommended to ensure optimal bleach activation. For peak rinsing performance and to avoid chlorine residues on your laundry add fresh rinse to this cycle.

#### **Wool**

Designed for a small load of machine-washable woolen items, the wool cycle uses gentle washing action along with cold rinses to eliminate shrinking and damage to wool. You may use an  wool detergent approved for front load washers.

### NOTE

Washing wool garments labeled "Dry Clean Only" or using chlorine bleach can result in permanent damage.

#### **Jeans**

Select this specialty cycle for washing an entire load of lightly to normally soiled denim jeans or similarly-colored cotton khakis.

#### **Clean Washer**

To clean and freshen the washer, perform the clean washer cycle. This maintenance cycle uses hot water and two cold rinses to remove residue that may cause odor. See "Inside Routine Cleaning (Preventive)" for detailed information about the clean washer cycle.



# Operating Instructions

## Cycle Settings



### For best results

Follow the fabric care label instructions on items to be washed.

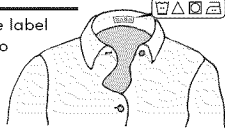

Appropriate wash temperature, spin speeds, soil level and options will be displayed for each cycle. The settings can be changed before the cycle is started. Make modifications according to fiber content, colorfastness and soil level. If changes are attempted after the cycle starts a signal will beep and "Not possible" will be displayed.

### NOTE

To change settings after the cycle starts, press **PAUSE**, adjust the setting and press **START** to resume the cycle.

### Wash Water Temperature

To change the preset temperature, press the **Wash Temp** icon to scroll to the desired setting. A cold water rinse saves energy and reduces wrinkling.

To protect your fabrics, not all temperatures are available with every cycle. The indicator will not light if the setting is not available with that cycle.

Wash water temperatures are automatically regulated to maximize detergent effectiveness and improve washing performance. The water heater setting and its distance from the washer, water usage in other parts of the home, and seasonally low ground water temperature in some geographic areas can affect water temperature.

### Sanitize

This setting sanitizes heavily soiled colorfast fabrics such as towels, bedding, and children's clothing by killing 99.9% of bacteria using wash water heated with a boost heater. Cold water is used to cool and rinse the load.

### NOTE

Only sanitizing cycles have been designed to meet the requirements of NSF P172 protocol for sanitization efficacy.

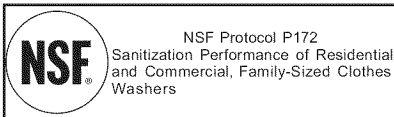

### Hot

Use this setting for heavily soiled white or colorfast cottons and blends.

### Warm

Use this setting for normally soiled white or colorfast cottons or blends.

### Cold

Some warm water will automatically blend with cold

tap supply to achieve a precise cold temperature. Use this setting for lightly soiled non-colorfast items, knits, delicates, and hand washables.

### Eco Cold

Wash and rinse temperatures are equivalent to temperature of cold tap supply. Use this selection for fabrics and colors that are prone to dye transfer. For use with cold water  detergents.

### Spin Speed

**Max, High, Medium** and **Low** spin speeds are available for each cycle. The spin speed and/or duration of final spin vary from model to model and cycle to cycle.

Increasing the spin speed will extract more water, decrease drying time and conserve energy. Decreasing the spin speed will reduce wrinkling.

Select **Low** spin speed to gently spin items that should be line dried.

Use **No Spin** to omit all intermediate spinning phases and the final spin at the end of the cycle. The load will be very wet. Remove items from the wash drum to drip dry or select a **Rinse & Spin** cycle to remove excess water at a more convenient time.

### Soil Level

Adjust the wash time based on the soil level of each load. **Extra Heavy, Heavy, Medium, Light,** and **Extra Light** soil levels are available.

### Cycle Options

To add options, press the corresponding option's icon to illuminate the selection desired. To delete options, press the option's icon again and the indicator light will turn off. Not all options are available on every model. To protect your fabrics, not all options are available with every cycle. If an option is not appropriate for the cycle, the indicator will not light. Occasionally, a setting and option in the same cycle will conflict with each other, like **No Spin** (or **Low Spin**) and **Save Energy**. When this happens, the **Save Energy** option will override any incompatible selections.

### NOTE

To change the options once the cycle has begun, press the **PAUSE** button, make the new selection and press **START** again.

### Prewash

Select this option to add a short initial wash period to a cycle. Heavily soiled and stained loads will prewash for approximately 15-20 minutes. The water will drain and the load will automatically advance to the regular wash cycle.

### Extra Rinse

Use this option when additional rinsing is desired to remove excess dirt and detergent. It is recommended for heavily soiled loads or if household members have sensitive skin.

### Save Energy

The **Save Energy** option reduces the amount of hot water usage and total cycle duration to save energy. See Washer Settings Chart for compatible cycles.

# Operating Instructions

## Other Features

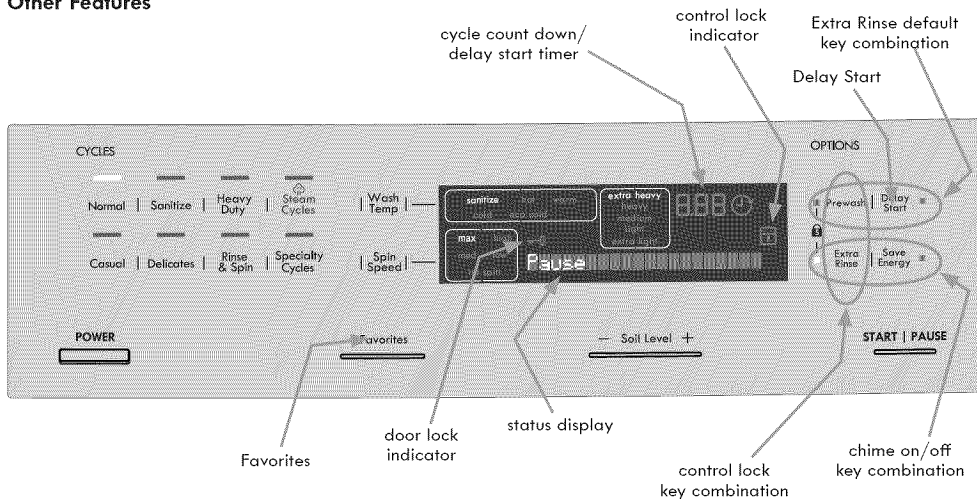

### Favorites

After some time of initial usage, the washer will automatically remember the 3 most used cycles with their settings and options. To cycle through this list continue to press the **Favorites** button. Press **Start** after your desired cycle appears.

### Door Lock Indicator

While the cycle is in progress the door lock indicator will be lit. When the indicator is lit, do not force open the door. Wait until the indicator is off.



### Chime

A chime will sound at the end of the cycle when this option is selected. The chime signal can be turned on or off by pressing the **Extra Rinse** and **Save Energy** icons at the same time.

### Delay Start

Press **Delay Start** to select a wash time convenient to your schedule or during off peak energy hours. The delay time selected will be displayed and begin counting down when you select **START**.

### Control Lock

To avoid having someone accidentally start or stop the washer, press **Prewash** and **Extra Rinse** at the same time and hold until the  indicator is lit. To unlock the controls, press **Prewash** and **Extra Rinse** at the same time and hold until the  indicator is no longer lit.

### Status Display/Timer

The estimated total cycle time will be displayed when the cycle is selected. The time may increase if water pressure is low, oversudsing occurs or the load becomes unbalanced. The estimated remaining cycle time is displayed during the cycle.

### Extra Rinse Default

To program your unit to perform a default **Extra Rinse** at the end of every compatible cycle, press **Prewash** and **Delay Start** icons simultaneously. Press **Extra Rinse** to turn it off for any given cycle while in **Default Extra Rinse** mode. To turn **Default Extra Rinse** mode off, press **Prewash** and **Delay Start** again until **Extra Rinse** light turns off.

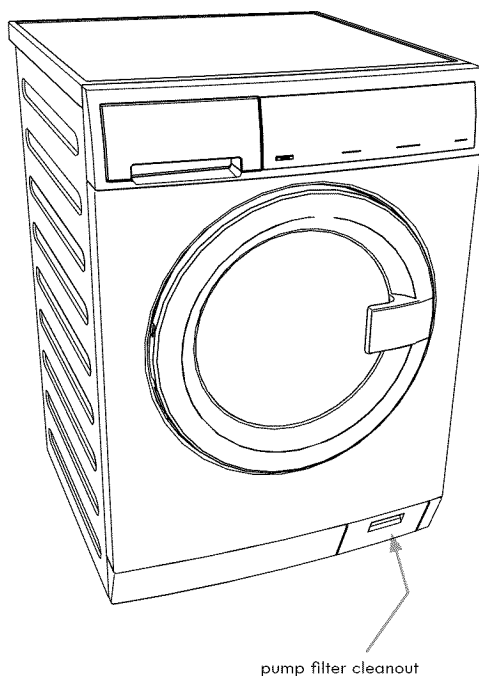

### Pump Cleanout/Manual Drain

In the event the washer will not drain under its own power due to a power outage or clogged drain pump you can drain the water left in the tub manually.

# Operating Instructions

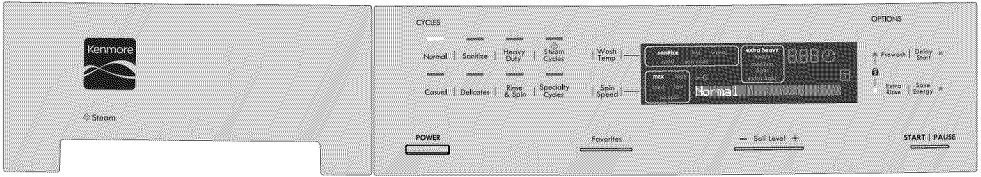

## Washer Settings Table

These Temperatures, Spin Speeds, Soil Levels and Options are available with the following cycles:

	Normal	Sanitize	Heavy Duty	Steam Cycles			Casual	Delicates	Rinse & Spin	Specialty Cycles			
				Steam Refresh	Normal with Steam	Casual with Steam				Fast Wash	Whites	Wool	Jeans
<b>Wash Temp</b>													
Sanitize		✓											
Hot	✓		✓	✓	✓						✓		
Warm	✓		✓		✓	✓	✓	✓	✓	✓	✓	✓	
Cold	✓		✓				✓	✓		✓	✓	✓	
Eco Cold	✓		✓				✓	✓	✓		✓		
<b>Spin Speed</b>													
Max	✓	✓	✓		✓				✓	✓	✓		
High	✓	✓	✓		✓	✓	✓	✓	✓		✓		
Medium	✓				✓	✓	✓	✓	✓		✓	✓	
Low	✓				✓	✓	✓	✓			✓		
No Spin				✓				✓	✓				
<b>Soil Level</b>													
Extra Heavy	✓	✓	✓		✓								
Heavy	✓	✓	✓		✓								
Medium	✓	✓	✓		✓	✓	✓	✓			✓	✓	
Light	✓				✓	✓	✓	✓		✓	✓		
Extra Light	✓				✓	✓	✓	✓	✓	✓			
<b>Options</b>													
Extra Rinse	✓	✓	✓		✓	✓	✓	✓	✓		✓	✓	
Prewash	✓		✓		✓						✓		
Save Energy	✓		✓				✓				✓		
Add Steam			✓	✓	✓								
Delay Start	✓	✓	✓	✓	✓	✓	✓	✓	✓	✓	✓	✓	
Chime	✓	✓	✓	✓	✓	✓	✓	✓	✓	✓	✓	✓	

NO OPTIONS AVAILABLE WITH THIS CYCLE. DO NOT LOAD ANY ITEMS IN DRUM DURING CLEAN WASHER CYCLE.

✓ = Available selections. [Light Gray Box] = Cycle defaults. [Dark Gray Box] = Non-modifiable presets.

# Operating Instructions

## Normal Operating Sounds

You may or may not hear the following sounds from your new washer:

- A. DRAIN HOSE** The washer has a flexible drain hose to carry water from the washer to the stand pipe of your home. You will hear water flowing into your stand pipe. This is a normal part of the operation of the washer.
- B. WATER VALVES/DISPENSER** As water enters the dispenser system, it is common to hear a water flowing sound. This normal sound will vary slightly based on the water pressure in your home.
- C. DOOR LOCK** Your washer is equipped with a door lock with an electric solenoid. There will be a clicking sound as the washer door is being locked or unlocked.
- D. DRAIN PUMP** Your washer is equipped with a high velocity drain pump. It is normal to hear humming and gurgling sounds as water is pumped from the washer. Both of these sounds are normal and indicate that your pump is functioning correctly.
- E. HIGH SPEED MOTOR** A powerful motor is used to drive the drum to high spin speeds to extract water from your load. You will hear a sound associated with these higher spin speeds. This sound is normal and will vary slightly as the spin speed varies with load size and cycle selected.

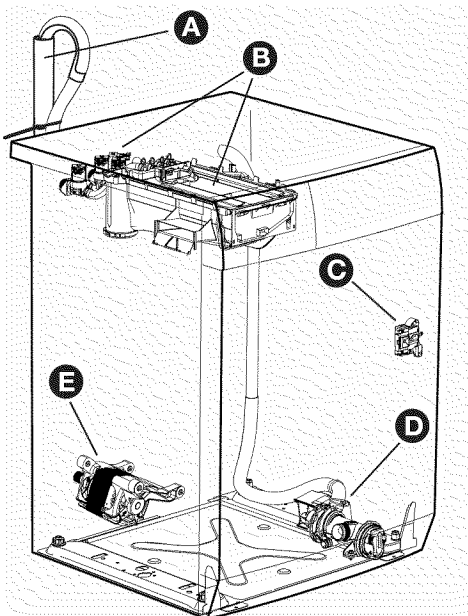

### **⚠ CAUTION**

Abnormal, on-going sounds may be an indication of a pending washer failure and should be investigated by a qualified technician.

# Operating Instructions

## Operating Your Washer

### **⚠ WARNING**

To reduce the risk of fire, electric shock or injury to persons, read the **IMPORTANT SAFETY INSTRUCTIONS** in this Use and Care Guide before operating your washer.

#### 1 Sort laundry into loads that can be washed together.

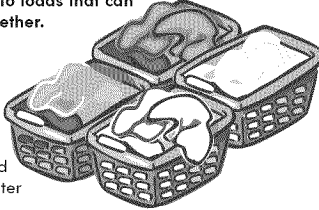

- Sort items by recommended cycle and water temperature.
- Separate white, light and colorfast items from dark and non-colorfast items.
- Separate items that shed lint from items that attract lint. Casual, synthetic, knit, and corduroy items will pick up lint from towels, rugs, and chenille bedspreads.
- Separate heavily soiled items from lightly soiled items.
- Separate lacy, sheer, loosely knit, or delicate items from durable items.
- Do not machine wash items containing fiberglass. Small particles of fiberglass left in the drum may transfer to fabrics in other loads and cause skin irritation.

#### 2 Prepare items for washing.

- Empty pockets.



- Brush off lint and dirt. Shake out rugs and beach towels.
- Close zippers, fasten hooks, tie strings and sashes, and remove non-washable trims and ornaments.
- Mend rips and tears to prevent further damage during washing.
- Turn knit items inside out to prevent pilling.
- Place delicate and small items such as bras, hosiery and baby socks in a mesh bag.

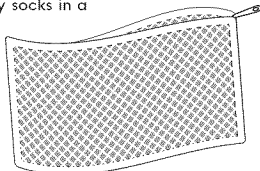

(Mesh bag not included.)

#### 3 Pretreat stains and heavy soil.

- See Stain Removal Guide in this guide for safe, successful stain removal instructions.



#### 4 Add laundry load to washer.

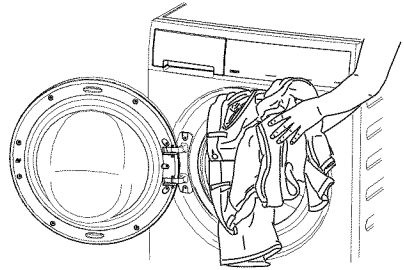

- Combine large and small items in a load.
- Load large items first. Large items should not be more than half the total wash load.

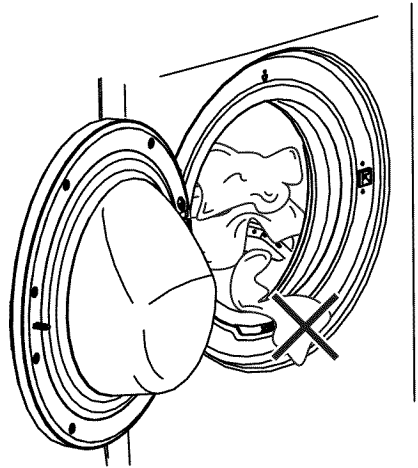

### **⚠ IMPORTANT**

Make sure that no items stay between the seal and the door. There is a risk of water leakage or damage to the load.

- Washing single items such as a sweater, towel or jeans is inefficient and may cause an out-of-balance load. Add 1 or 2 similar items to help balance the load.
- The washer can be fully loaded, but the items should not be tightly packed. The door should close easily.

# Operating Instructions

## Operating Your Washer, continued

### 5 Add laundry products to the dispenser compartments.



#### For best results

Use a low-sudsing, high efficiency detergent to prevent oversudsing in front load washers. Look for this symbol on the detergent label: 

Detergent, liquid chlorine bleach and liquid fabric softener will be dispensed at the proper times in the cycle.

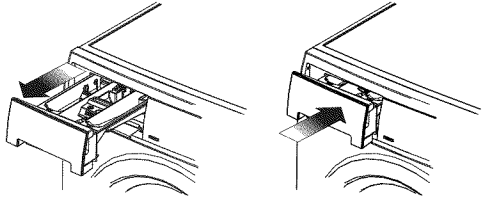

#### IMPORTANT

Open and close the dispenser drawer slowly. Closing the drawer too quickly could result in early dispensing of the bleach or fabric softener.

#### Mainwash Detergent Compartment

Use the cap or scoop provided by the detergent manufacturer to measure the amount recommended. Detergent dosage may need to be adjusted for water temperature, water hardness, load size and soil level.

#### IMPORTANT

Do not mix liquids and powders.

#### Mainwash - Liquid Detergent

- Ensure the flap is in the downward position.
- Add the recommended amount of liquid detergent to the Mainwash detergent compartment.

#### NOTE

From time to time you may see water in the mainwash (liquid) compartment. This is part of the normal operation of the washer.

#### Mainwash - Powder Detergent

- Ensure the flap is in the upward position.
- Add the recommended amount of high-efficiency powder detergent to the Mainwash detergent compartment.

#### NOTE

If detergent flap is mounted in the rearward set of holes, you will have to "unlock" the drawer and pull it out slightly to reposition the flap.



Place the mainwash detergent flap in the downward position for liquid detergent.

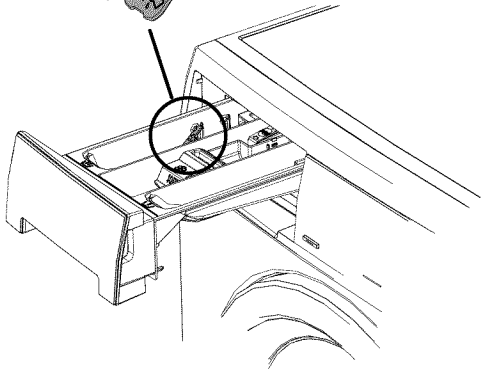

Place the mainwash detergent flap in the rearward position for powder detergent.

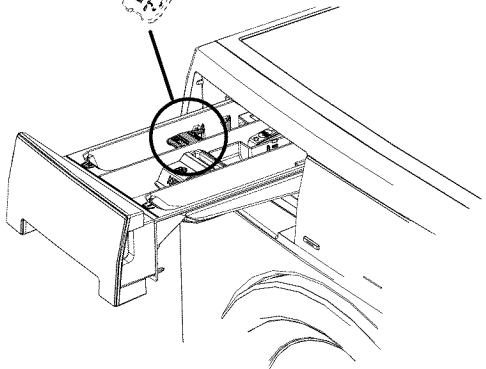

## Operating Your Washer, continued

### Other Wash Products

Color-safe bleach, water conditioner, detergent booster and enzyme products may be added with the detergent. Put only liquid additives with liquid detergent and powder additives with powder detergent into the mainwash compartment.

### **IMPORTANT**

Do not mix liquids and powders.

### **IMPORTANT**

Use of multi-product (detergent plus softener) sheets or color-absorbing sheets NOT recommended. They could disable your machine and result in repair costs not covered by the warranty.

### **NOTE**

From time to time you may see water in the liquid bleach and fabric softener chambers. This is part of the normal operation of the washer.

### Prewash

- For heavily soiled or stained loads, select the **Prewash** option and add the recommended amount of detergent to the prewash detergent compartment.

### Liquid Chlorine Bleach

- If desired, add liquid chlorine bleach to the compartment.
- **DO NOT** fill above the maximum fill line.
- Add color-safe bleach with the detergent.

### **IMPORTANT**

To prevent fabric damage, do not overfill the liquid bleach compartment or pour liquid chlorine bleach directly onto the load.

### Liquid Fabric Softener

- If desired, pour the recommended amount of liquid fabric softener into the compartment marked with this symbol .
- Fill to the MAX line for large loads.
- **DO NOT** fill above the maximum fill line.
- Use of a fabric softener-dispensing ball is not recommended in tumble action washers.

### **NOTE**

To prevent staining, do not overfill the fabric softener compartment or pour liquid fabric softener directly on the wash load.

## Laundry Products Dispensing Compartments

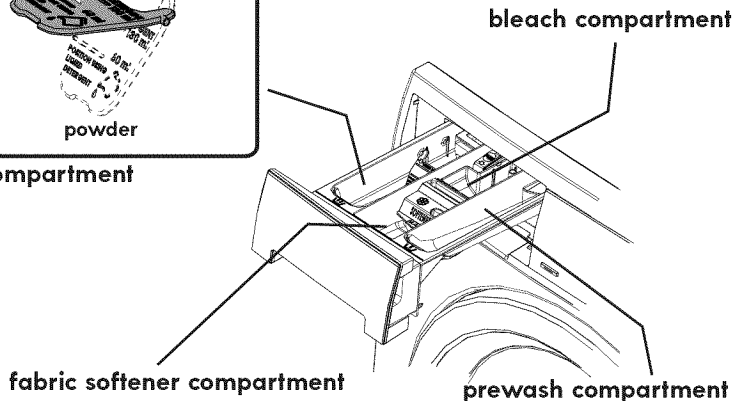
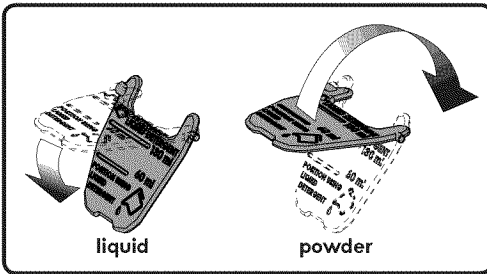

# Operating Instructions

## Operating Your Washer, continued

### 6 Select the appropriate cycle and settings for the load.

- Press the **POWER** button to turn on the unit.
- Select a desired cycle by pressing its icon.
- The estimated cycle time, rinse water temperatures, final spin speed, and soil level for each cycle will be indicated for the cycle selected. See the “Washer Settings Chart” for more details.
- To change the settings, press the **Wash Temp**, **Spin Speed** and **Soil Level** icons to scroll to the desired settings.
- To select or delete an option, press the icon for that option. The indicator will be illuminated when the option has been selected. The indicator will no longer be lighted when the option has been deleted.

- If changes to the settings or options are attempted after the cycle starts, you will hear several beeps when the buttons are pressed. To change the settings or options, press **PAUSE**, make the new selections and press **START** again.
- To change the cycle once the cycle has begun, press the **POWER** button to cancel the current cycle, press the **POWER** button to turn on unit again, select a new cycle, and press **START** again. Just pressing another cycle icon will not change the cycle.
- To stop the cycle, press the **POWER** button.
- A signal will sound at the end of the cycle if the **chime** option has been selected.
- Remove items from the washer when the cycle ends and place in dryer, line dry or dry flat as directed on the fabric care label.

### **NOTE**

To provide the best care for your laundry, not every setting or option is available with every cycle. If a setting or option is not available for the cycle selected, the indicator will not light.

### 7 Start the washer.

- Close the door and press **START**. The washer will not operate with the door open. “*Check the door*” will be displayed as a reminder to close the door.
- Select **Delay Start** to delay the beginning of the cycle, if desired.
- As a safety measure, the door will automatically lock during the entire wash cycle and the door lock indicator will be lighted.
- To add a forgotten item to the wash drum, press **PAUSE** and open the door. “*Pause*” will be displayed along with the estimated remaining cycle time. Add the item, close the door and press **START** to resume the cycle.



- Excess wrinkling, color transfer or odors may develop in items left in the washer after the cycle has ended, if not removed promptly.

### **CAUTION**

#### **ENTRAPMENT and TIP-OVER HAZARD**

Do not leave the door open if there are small children or pets present. An open door could entice children to hang on the door or crawl inside the washer. If there are no small children present, you may leave the door ajar to prevent odor build up.



# Stain Removal Guide

## Safe Stain Removal Procedures

To reduce the risk of fire or serious injury to persons or property, comply with the basic warnings listed below:

- Read and comply with all instructions on stain removal products.
- Keep stain removal products in their original labeled containers and out of children's reach.
- Thoroughly wash any utensils used.
- Do not combine stain removal products, especially ammonia and chlorine bleach. Dangerous fumes can result.
- Never wash items which have been previously cleaned in, washed in, soaked in or spotted with gasoline, dry cleaning solvents or other flammable or explosive substances because they give off vapors that could ignite or explode.
- Never use highly flammable solvents, such as gasoline, inside the home. Vapors can explode on contact with flames or sparks.

## For Successful Stain Removal:

- Remove stains promptly.
- Determine the kind of stain, then follow the recommended treatment in the stain removal chart on the next page.
- To pretreat stains, use a prewash product, liquid detergent, or a paste made from powder detergent and water.
- Use cold water on unknown stains as hot water can set stains.
- Consult care label instructions for treatments to avoid on specific fabrics.
- Check for colorfastness by testing stain remover products on an inside seam.
- Rinse and wash items after stain removal.

## WARNING

### HARMFUL VAPOR HAZARD

Do not use or mix liquid chlorine bleach with other household chemicals such as toilet cleaners, rust removers, acid or products containing ammonia. These mixtures can produce dangerous fumes which can cause serious injury or death.



## For best results

Follow the fabric care label instructions on items to be washed.

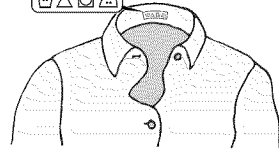

# Stain Removal Guide

## Stain Removal Suggestions

STAIN	TREATMENT
Adhesive tape, chewing gum, rubber cement	Apply ice. Scrape off excess. Place stain face down on paper towels. Saturate with prewash stain remover or nonflammable dry cleaning fluid.
Baby formula, dairy products, egg	Use product containing enzymes to pretreat or soak stains. Soak for 30 minutes or more. Wash.
Beverages (coffee, tea, soda, juice, alcoholic beverages)	Pretreat stain. Wash using cold water and bleach safe for fabric.
Blood	Rinse with cold water. Rub with bar soap. Or, pretreat or soak with product containing enzymes. Wash using bleach safe for fabric.
Candle wax, crayon	Scrape off surface wax. Place stain face down between paper towels. Press with warm iron until wax is absorbed. Replace paper towels frequently. Treat remaining stain with prewash stain remover or nonflammable dry cleaning fluid. Hand wash to remove solvent. Wash using bleach safe for fabric.
Chocolate	Pretreat or soak in warm water using product containing enzymes. Wash using bleach safe for fabric.
Collar or cuff soil, cosmetics	Pretreat with prewash stain remover or rub with bar soap.
Dye transfer on white fabric	Use packaged color remover. Wash using bleach safe for fabric.
Grass	Pretreat or soak in warm water using product containing enzymes. Wash using bleach safe for fabric.
Grease, oil, tar (butter, fats, salad dressing, cooking oils, car grease, motor oils)	Scrape residue from fabric. Pretreat. Wash using hottest water safe for fabric. For heavy stains and tar, apply nonflammable dry cleaning fluid to back of stain. Replace towels under stain frequently. Rinse thoroughly. Wash using hottest water safe for fabric.
Ink	Some inks may be impossible to remove. Washing may set some inks. Use prewash stain remover, denatured alcohol or nonflammable dry cleaning fluid.
Mildew, scorch	Wash with chlorine bleach if safe for fabric. Or, soak in oxygen bleach and hot water before washing. Badly mildewed fabrics may be permanently damaged.
Mud	Brush off dry mud. Pretreat or soak with product containing enzymes.
Mustard, tomato	Pretreat with prewash stain remover. Wash using bleach safe for fabric.
Nail polish	May be impossible to remove. Place stain face down on paper towels. Apply nail polish remover to back of stain. Repeat, replacing paper towels frequently. Do not use on acetate fabrics.
Paint, varnish	WATER BASED: Rinse fabric in cool water while stain is wet. Wash. Once paint is dry, it cannot be removed. OIL BASED AND VARNISH: Use solvent recommended on can label. Rinse thoroughly before washing.
Perspiration	Use prewash stain remover or rub with bar soap. Rinse. Wash using nonchlorine bleach in hottest water safe for fabric.
Rust, brown or yellow discoloration	Use rust remover safe for fabric. Do not use chlorine bleach because it may intensify discoloration.
Shoe polish	LIQUID: Pretreat with a paste of powder detergent and water. PASTE: Scrape residue from fabric. Pretreat with prewash stain remover or nonflammable dry cleaning fluid. Rinse. Rub detergent into dampened area. Wash using bleach safe for fabric.
Tomato	Pretreat with prewash stain remover. Wash using bleach safe for fabric.
Urine, vomit, mucus, feces	Pretreat or soak in product containing enzymes. Wash using bleach safe for fabric.
Wine	Pretreat or soak in cold water. Wash in hottest water and bleach safe for fabric.

## Inside Routine Cleaning (Preventive)

To help prevent odors, mold or mildew, leave the door open for a few hours after use or whenever the washer is not in use.

### ⚠ CAUTION

#### ENTRAPMENT and TIP-OVER HAZARD

Do not leave the door open if there are small children or pets present. An open door could entice children to hang on the door or crawl inside the washer. If there are no small children present, you may leave the door ajar to prevent odor build up.

## TO REFRESH OR CLEAN INSIDE OF WASHER

To clean and freshen the washer, perform the **Clean Washer** cycle. For best results use the **Clean Washer** cycle once a month.

Press the **POWER** button to wake up the unit. Select the **Clean Washer** cycle by continuing to press the **Specialty Cycle** icon until **Clean Washer** is displayed.

### 📌 IMPORTANT

Items left in washer while performing the clean washer cycle will cause a severe out-of-balance situation that could damage the washing machine.

Place the mainwash detergent flap in the upward position. REMOVE ALL ITEMS FROM WASH DRUM before filling the detergent chamber with one (1) cup of liquid chlorine bleach OR one (1) pouch of TIDE® WASHING MACHINE CLEANER. DO NOT use both. Press **START** to begin.



### For best results

Immediately follow up with a spin cycle. Select fresh rinse on max spin speed with no detergent or bleach to help clear any residual bleach left after the clean washer cycle.

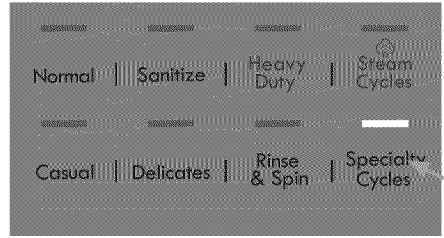

Press specialty cycle icon until **Clean Washer** cycle is displayed.

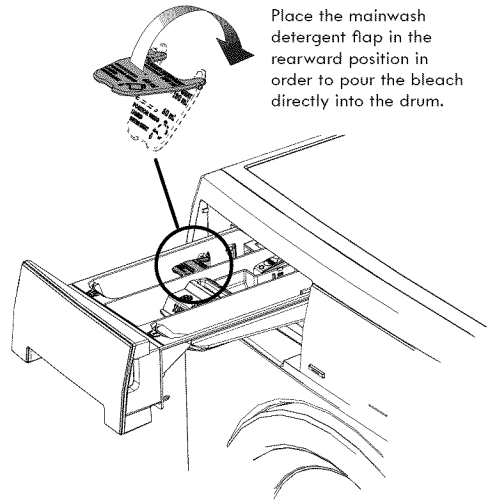

Place the mainwash detergent flap in the rearward position in order to pour the bleach directly into the drum.

### ⚠ WARNING

#### HARMFUL VAPOR HAZARD

Do not use or mix liquid chlorine bleach with other household chemicals such as toilet cleaners, rust removers, acid or products containing ammonia. These mixtures can produce dangerous fumes which can cause serious injury or death.



# Care and Cleaning

## Performing Manual Drain

In the event the washer will not drain under its own power due to a power outage or clogged drain pump you can drain the water left in the drum manually.

### ⚠ CAUTION

#### BURN HAZARD

Do not attempt to manually drain the drum if it is full of hot water. Allow water to cool before proceeding with manual draining.

With a catch pan ready, pinch the two flaps on the sides drain spout and flip it down.

### 🔧 NOTE

Removing the pump cleanout door completely may be necessary to place your catch pan under the drain spout.

When the water has stopped flowing, press the drain spout back up and in until the outer flaps snap into place.

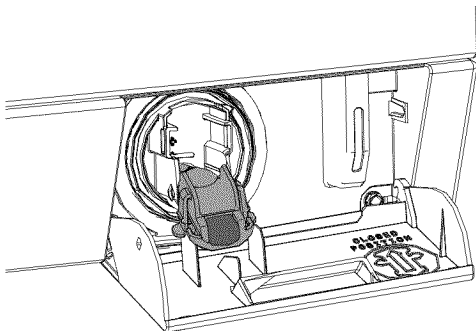
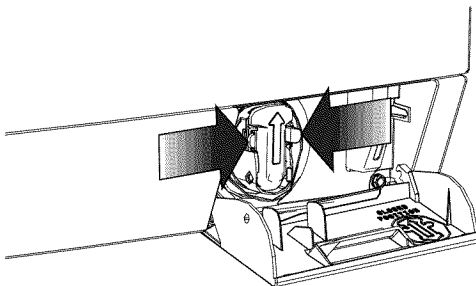

## Cleaning Pump Filter

With the wash tub and drain hose drained of all water and the drain spout snapped in place, follow these directions to remove, clean, and reinsert the pump filter.

1. "Unscrew" the filter and pull it out.
2. Dump foreign contents from the filter tray and inspect the opening for any loose objects.
3. Rinse the filter completely before putting it back in place.

### 🔧 IMPORTANT

Check to make sure O-ring is in place before reinserting pump filter. Take care to not cross threads when turning pump filter during reinsertion.

4. "Screw" filter back in place until it stops. The arrow on the drain spout should be pointing upward.
5. Reinstall pump cleanout door if removed earlier.

### 🔧 NOTE

You may have to add about 2 quarts of clean water through the mainwash detergent compartment to reprime the drain pump.

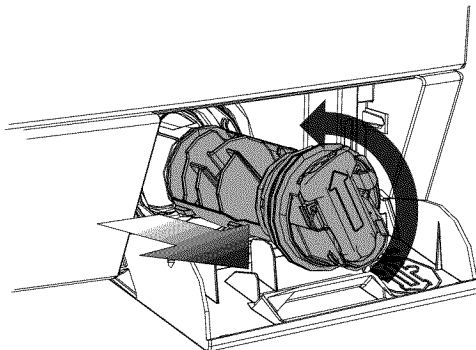

Inspect for O-ring before reinserting pump filter

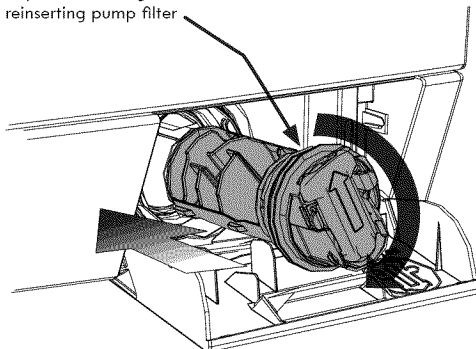

## Other Inside Routine Cleaning (Preventive)

### Cleaning Dispenser Drawer Area

#### NOTE

Detergent and fabric softener may build up in the dispenser drawer. Residue should be removed once or twice a month.

- Remove the drawer by pulling the drawer out until it stops.
- Reach back into the back of the drawer cavity and press down firmly on the lock tab. Pull out the drawer.
- Remove the inserts from the bleach and fabric softener compartments.
- Rinse the drawer and inserts with a combination of  $\frac{3}{4}$  cup liquid chlorine bleach and 1 gallon hot tap water to remove traces of accumulated powders and liquids. Large amounts of fabric softener residue may indicate improper dilution or more frequent cleaning is required. Rinse well with tap water.
- To clean the drawer opening, use a small brush to clean the recess. Remove all residue from the upper and lower parts of the recess.
- Replace the inserts by pressing in place until you hear a slight click. Return the dispenser drawer.

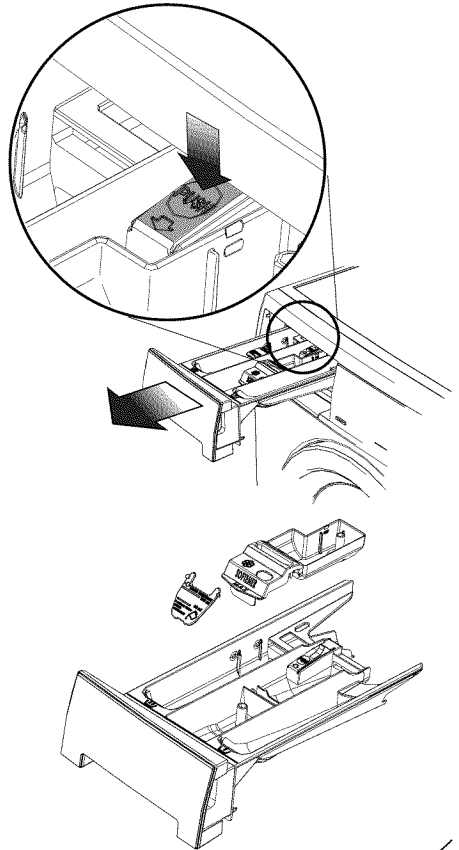

#### Daily Preventive Maintenance

- Remove items from the washer as soon as the cycle ends. Excess wrinkling, color transfer, and odors may develop in items left in the washer.
- If there are no small children or pets present, you may leave the door ajar when the washer is not in use.
- Leave the dispenser drawer open slightly at the end of the wash day.
- Dry around the washer door opening, flexible gasket, and door glass. These areas should always be clean to ensure a water tight seal.
- When extremely soiled items have been washed, a dirty residue may remain on the drum. Remove this by wiping the drum with a nonabrasive household cleanser. Rinse thoroughly with water.
- Periodically, wipe dry the folds in the bottom of the flexible gasket to remove lint and other debris.

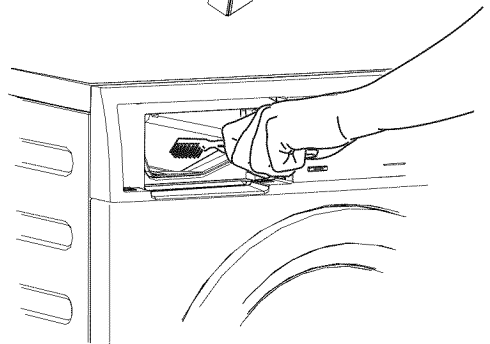

# Care and Cleaning

## Inside Cleaning (Aggressive)

In cases where the clean washer cycle along with care and cleaning of rubber gasket folds isn't done, and severe odor, mold, mildew, or residue buildup have developed, follow the cleaning procedure below to help alleviate the problem.

### CLEANING PROCEDURE - Washer Drum

Ensure the wash tub is empty (or no clothes load). Open the detergent drawer and pour eight (8) cups of bleach into the detergent compartment. Select **Clean Washer** cycle as described previously in *Inside Routine Cleaning (Preventive)*.

Upon cycle completion inspect the interior of the washer to see if the odor/residue has been eliminated. If any additional cleaning is required, repeat the above procedure. This may take several cycles depending on the severity of the odor/residue. You may observe some remaining discoloration due to the long term effects of this residue.

Especially contaminated areas visible inside the drum (including the front rubber seal) may be more effectively cleaned by spraying a Bleach Cleaner on a scrub brush, soft sponge, or towel and scrubbing.



Press specialty cycle icon until clean washer cycle is displayed.

### IMPORTANT

Always wear rubber or latex gloves and protect floor and clothing from damage.

If odor is still left after bleach cycle(s) and bleach cleaner, open the detergent drawer and pour one (1) pouch of TIDE® WASHING MACHINE CLEANER in detergent drawer. Select **Clean Washer** cycle and start the washer.

### For best results

Immediately follow up with a spin cycle. Select fresh rinse on max spin speed with no detergent or bleach to help clear any residual bleach left after the clean washer cycle.

### IMPORTANT

See Inside Routine Cleaning (Preventive) for future cleaning maintenance which is necessary to avoid repeating issues.

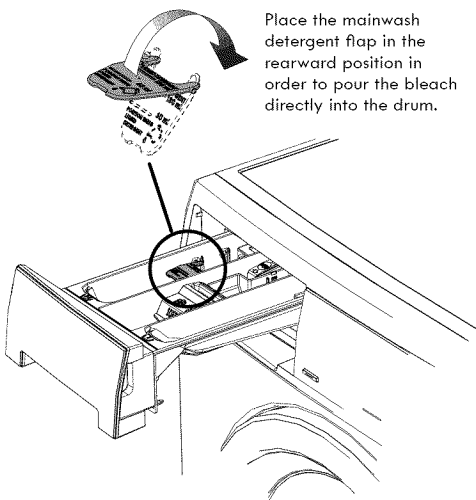

### WARNING

#### HARMFUL VAPOR HAZARD

Do not use or mix liquid chlorine bleach with other household chemicals such as toilet cleaners, rust removers, acid or products containing ammonia. These mixtures can produce dangerous fumes which can cause serious injury or death.



## Outside Routine Cleaning

- When washing is completed, wipe top and sides of washer with a damp cloth. Turn water faucets off to prevent pressure build-up in the hoses.
- Clean the cabinet with mild soap and water. Never use harsh, gritty or abrasive cleansers
- If the cabinet becomes stained, clean with diluted chlorine bleach (1 part bleach to 8 parts water). Rinse several times with clear water.
- Remove glue residue from tape or labels with a mixture of warm water and mild detergent. Or, touch residue with the sticky side of tape.
- When cleaning chrome parts use a window cleaner with ammonia or mild soap and water.
- Before moving the washer, place a strip of cardboard or thin fiberboard under the front leveling legs to prevent damage to the floor.

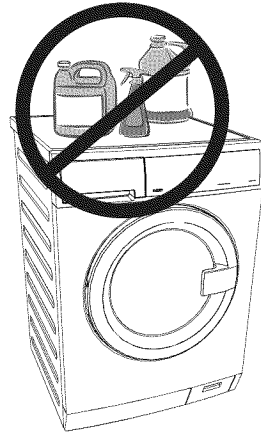

### **IMPORTANT**

Do not store or place laundry products on top of washer at any time. They can damage the finish or controls.

## Winterizing Instructions

### **IMPORTANT**

If the washer is stored in an area where freezing can occur or moved in freezing temperatures, follow these winterizing instructions to prevent damage to the washer:

- 1 Turn off water supply faucets.
- 2 Disconnect hoses from water supply and drain water from hoses.
- 3 Plug electrical cord into a properly grounded electrical outlet.
- 4 Perform manual drain to remove all water from the washer. Follow manual draining instructions in the Care and Cleaning section.
- 5 Remove dispenser drawer. Drain any water in compartments and dry compartments. Replace drawer.
- 6 Store washer in an upright position.

**Follow WINTERIZING INSTRUCTIONS** for cold weather storage and care.



# Solutions to Common Problems

## Common Washing Problems

Many washing problems involve poor soil and stain removal, residues of lint and scum, and fabric damage. For satisfactory washing results, follow these suggestions provided by The Soap and Detergent Association.

PROBLEM	POSSIBLE CAUSES	SOLUTIONS	PREVENTIVE MEASURES
Blue stains	<ul style="list-style-type: none"> <li>• Undiluted liquid detergent or fabric softener dispensed directly onto fabric.</li> </ul>	<ul style="list-style-type: none"> <li>• If caused by detergent, mix 1 cup (240 ml) white vinegar with 1 quart (.95 L) water in a plastic container. Soak item 1 hour. Rinse.</li> <li>• If caused by fabric softener, rub stains with bar soap. Wash.</li> </ul>	<ul style="list-style-type: none"> <li>• Avoid overfilling detergent and fabric softener compartments of dispenser.</li> </ul>
Discoloration, graying	<ul style="list-style-type: none"> <li>• Not enough detergent.</li> <li>• Wash water temperature too low.</li> <li>• Incorrect sorting.</li> </ul>	<ul style="list-style-type: none"> <li>• Rewash with correct amount of detergent and hottest water safe for fabric.</li> <li>• Add bleach safe for fabric.</li> </ul>	<ul style="list-style-type: none"> <li>• Sort items by soil level and color.</li> <li>• Use correct amount of detergent, hottest water and bleach safe for fabric.</li> </ul>
Greasy, oily stains	<ul style="list-style-type: none"> <li>• Not enough detergent.</li> <li>• Undiluted liquid fabric softener poured directly on fabric.</li> </ul>	<ul style="list-style-type: none"> <li>• Treat with prewash stain remover or liquid detergent.</li> <li>• Increase detergent and water temperature. Rewash.</li> <li>• Rub fabric softener stains with bar soap.</li> </ul>	<ul style="list-style-type: none"> <li>• Use correct amount of detergent and hottest water safe for fabric.</li> <li>• Do not pour liquid fabric softener directly on fabric. See Operating Your Washer.</li> </ul>
Holes, tears, or snags	<ul style="list-style-type: none"> <li>• Incorrect use of chlorine bleach.</li> <li>• Unfastened zippers, hooks, buckles.</li> <li>• Rips, tears and broken threads.</li> <li>• Overloading the washer.</li> <li>• Degradation of fabric.</li> </ul>	<ul style="list-style-type: none"> <li>• May be irreversible if rips, tears and seams cannot be mended.</li> </ul>	<ul style="list-style-type: none"> <li>• Never pour chlorine bleach directly on fabric.</li> <li>• Check condition of items before washing. See Operating Your Washer.</li> </ul>
Lint	<ul style="list-style-type: none"> <li>• Incorrect sorting.</li> <li>• Tissues left in pocket.</li> <li>• Overloading the washer.</li> <li>• Not enough detergent.</li> <li>• Undissolved detergent has left a residue resembling lint.</li> <li>• Static cling is attracting lint.</li> <li>• Load washed too long.</li> </ul>	<ul style="list-style-type: none"> <li>• Reduce load size. Rewash using correct water temperature, water level, and amount of detergent.</li> <li>• Add nonprecipitating water conditioner to wash water to remove detergent residue.</li> <li>• Add liquid fabric softener to final rinse.</li> <li>• Dry load in dryer.</li> <li>• Remove lint with lint brush or roller.</li> </ul>	<ul style="list-style-type: none"> <li>• See Operating Your Washer.</li> <li>• Do not overload washer.</li> <li>• Use correct temperature and amount of detergent, water and wash time.</li> </ul>
Pilling (Fibers ball up and cling to fabric.)	<ul style="list-style-type: none"> <li>• Pilling is normal with synthetic and permanent press fabrics. This is due to abrasion from normal wear.</li> </ul>	<ul style="list-style-type: none"> <li>• Use a lint brush or shaver to remove pills.</li> </ul>	<ul style="list-style-type: none"> <li>• Use fabric softener in the washer to lubricate fibers.</li> <li>• When ironing, use spray starch or fabric finish on collars and cuffs.</li> <li>• Turn items inside out to reduce abrasion.</li> </ul>
Residue or powder on dark items; Stiff, harsh fabrics.	<ul style="list-style-type: none"> <li>• Undissolved detergent.</li> <li>• Some granular detergents can combine with hard water minerals to form a residue.</li> <li>• Overloading the washer.</li> </ul>	<ul style="list-style-type: none"> <li>• Rewash load.</li> </ul>	<ul style="list-style-type: none"> <li>• Increase water temperature using hottest water safe for fabric.</li> <li>• Do not overload washer.</li> <li>• Use liquid detergent or use non-precipitating water conditioner with powder detergent.</li> </ul>



# Solutions to Common Problems

## Common Washing Problems, continued

PROBLEM	POSSIBLE CAUSES	SOLUTIONS	PREVENTIVE MEASURES
Wrinkling	<ul style="list-style-type: none"> <li>Overloading the washer.</li> <li>Incorrect wash cycle for wash load.</li> </ul>	<ul style="list-style-type: none"> <li>Reduce load size.</li> <li>Rinse in cold water with liquid fabric softener using the casual or delicate cycle.</li> </ul>	<ul style="list-style-type: none"> <li>Do not overload washer.</li> <li>Remove items from washer as soon as cycle is completed.</li> <li>Use liquid fabric softener.</li> </ul>
Yellow buildup of body soil on synthetic fabrics	<ul style="list-style-type: none"> <li>Agitation time too short.</li> <li>Wash water temperature too low.</li> <li>Not enough detergent.</li> </ul>	<ul style="list-style-type: none"> <li>Soak in detergent booster or product containing enzymes.</li> <li>Wash in hottest water safe for fabric using casual cycle.</li> <li>Increase detergent.</li> <li>Add bleach safe for fabric or treat with color remover.</li> </ul>	<ul style="list-style-type: none"> <li>Select correct wash cycle.</li> <li>Use correct amount of detergent.</li> <li>Wash synthetics frequently using hot or warm water.</li> </ul>
Yellow or brown rust stains	<ul style="list-style-type: none"> <li>Iron or manganese in water supply, water pipes, or water heater.</li> </ul>	<ul style="list-style-type: none"> <li>To restore discolored load of whites, use rust remover safe for fabric.</li> <li>Do not use chlorine bleach to remove rust stains. It may intensify discoloration.</li> </ul>	<ul style="list-style-type: none"> <li>Use nonprecipitating water softener.</li> <li>Before washing, run hot water for a few minutes to clear lines.</li> <li>Drain water heater occasionally.</li> <li>For an ongoing problem, install an iron filter in your water supply system.</li> </ul>
Residue stains / buildup, mold or mildew stains in gasket	<ul style="list-style-type: none"> <li>Moisture in the washer.</li> <li>Use of non-HE detergent.</li> <li>Overdosing detergent.</li> <li>Overloading wash drum.</li> <li>Leaving a wet load set in washer.</li> <li>Cold water washes which may not completely dissolve and remove detergents.</li> </ul>	<ul style="list-style-type: none"> <li>Perform CLEAN WASHER cycle.</li> <li>Scrub gasket with Comet™ Spray Gel Mildew Stain Remover using brush to remove stains.</li> <li>Use only HE (high efficiency detergent) along with recommended dosage.</li> <li>Remove wash load immediately upon cycle completion.</li> </ul>	<ul style="list-style-type: none"> <li>Run dehumidifier in laundry room.</li> <li>Avoid overfilling detergent and fabric softener compartments of dispenser.</li> <li>Dry the inside of washer and gasket after every run.</li> </ul>
Residue stains / buildup, mold or mildew stains in dispenser drawer	<ul style="list-style-type: none"> <li>Moisture in the washer.</li> <li>Use of non-HE detergent.</li> <li>Overdosing detergent.</li> </ul>	<ul style="list-style-type: none"> <li>Remove dispenser drawer and wipe dispenser and inserts with combination of ¼ cup liquid chlorine bleach and one gallon hot water. Rinse well, and repeat if necessary. Return drawer to location. NOTE: Wear rubber of latex gloves. Protect floor and clothing from bleach damage.</li> <li>Use only HE (high efficiency detergent) along with recommended dosage.</li> </ul>	<ul style="list-style-type: none"> <li>Avoid overfilling detergent and fabric softener compartments of dispenser.</li> </ul>
Water in fold of flexible gasket	<ul style="list-style-type: none"> <li>Result of washing and part of normal operation.</li> </ul>	<ul style="list-style-type: none"> <li>At the end of each wash, dry inside of gasket fold with clean dry towel all around gasket.</li> </ul>	
Odor	<ul style="list-style-type: none"> <li>Moisture in the washer.</li> <li>Use of non-HE detergent.</li> <li>Overdosing detergent.</li> <li>Leaving a wet load remain in washer.</li> <li>Cold water washes which may not completely dissolve and remove detergents.</li> </ul>	<ul style="list-style-type: none"> <li>Perform CLEAN WASHER cycle.</li> <li>At the end of each wash, dry inside of gasket fold with clean, dry towel all around gasket.</li> <li>Use only HE (high efficiency detergent) along with recommended dosage.</li> <li>Remove wash load immediately upon cycle completion.</li> <li>Pour one cup liquid chlorine bleach in standpipe; let remain a day and flush with water.</li> </ul>	<ul style="list-style-type: none"> <li>Leave door and dispenser drawer open for a few hours after use or whenever washer is not in use.</li> </ul>

# Solutions to Common Problems

## Service Prevention Checklist

Before calling for service, review this list. It may save both time and expense. The list includes common occurrences that are not the result of defective workmanship or materials in this washer.

OCCURRENCE	POSSIBLE CAUSE	SOLUTION
<b>NOISE</b>		
High pitch "jet engine" noise.	A certain amount of motor whine is normal during the spin cycle.	
Rattling and clanking noise.	Foreign objects such as coins or safety pins may be in drum or pump.	Stop washer and check drum. If noise continues after washer is restarted, objects may be in pump. Call a Sears or other qualified service dealer.
	Belt buckles and metal fasteners are hitting wash drum.	To prevent unnecessary noise and damage to drum, fasten fasteners and turn items inside out.
Thumping sound.	Heavy wash loads may produce a thumping sound. This is usually normal. If sound continues, washer is probably out of balance.	Stop washer and redistribute wash load.
Vibrating noise.	Washer is not resting firmly on floor.	Move washer so it rests firmly on floor. Adjust leveling legs. See INSTALLATION INSTRUCTIONS for details.
	Shipping bolts and foam block have not been removed during installation.	See INSTALLATION INSTRUCTIONS for removing shipping bolts and foam block.
	Wash load unevenly distributed in drum.	Stop washer and rearrange wash load.
<b>OPERATING</b>		
Washer does not start.	Electrical power cord may not be plugged in or connection may be loose.	Make sure plug fits tightly in wall outlet.
	House fuse blown, circuit breaker tripped, or a power outage has occurred.	Reset circuit breaker or replace fuse. Do not increase fuse capacity. If problem is a circuit overload, have it corrected by a qualified electrician. If problem is a power outage, call local electric company.
	Water supply faucets are not turned on.	Turn on water supply faucets.
	Motor is overheated. Washer motor will stop if it becomes overheated.	It will automatically restart after a cool down period of up to 30 minutes (if washer has not been manually turned off).
	Washer door is not completely closed.	Close door completely.
Washer won't spin.	Load is too small.	Add 1 or 2 similar items to help balance the load.
Residue left in drum.	Heavily soiled items.	Wipe drum with a nonabrasive household cleanser, then rinse. Shake or brush excess dirt and sand from items before washing.
<b>SPICING/WATER DISBURG</b>		
"Check the tap"	Water inlet hoses are not installed.	Install Hot and Cold water hoses and turn on Hot and Cold water supply valves.
No or slow water fill	Water supply valves are not turned on.	Turn on Hot and Cold water supply valves.
	Water supply is not adequate in installation.	Test water pressure at another faucet in the house. Water pressure must be at least 30 psi (260 kPa).
	Water is being used elsewhere in the house.	Avoid running water elsewhere while washer is filling.
	Water inlet hoses are kinked.	Straighten hoses.
	Water inlet screens are clogged.	Remove hoses and clean sediment from screens.
"Check drain filter"	Drain pipe blocked.	Unclog drain pipe.
Washer experiencing drain problems during cycle	Pump filter clogged.	See Care and Cleaning for pump filter cleaning instructions.
"Check the door"		Close door completely.
Washer door is open or not closed completely		
"Water safety alert"	Drain pipe position too low and water siphoning out drain hose.	Drain pipe height must be minimum 24" above bottom of unit. Refer to <i>Installation Instructions</i> for correct drain pipe installation requirements and adjust accordingly.
Washer not maintaining water level	If drain pipe height is adequate, error detected can only be resolved by calling service technician.	Close all water supply faucets and call a Sears or other qualified service dealer.
"Detergent overdosing"	An excessive amount of detergent has been added, causing extra suds; additional rinsing has not corrected the issue.	Use less detergent. Verify detergent is fit for use in front load washers. Look for this symbol on the detergent label: 
Too many suds detected		

# Solutions to Common Problems

## Service Prevention Checklist, continued

OCCURRENCE	POSSIBLE CAUSE	SOLUTION
Water collects in folds of the bellows at the end of the cycle.	This is a result of the washing action and is part of the normal operation of the washer.	
Water collects in bleach and fabric softener compartments.	This is a result of the siphoning action and is part of the normal operation of the washer.	Water may be removed by removing the dispenser drawer (see Care and Cleaning in this guide) and draining water into the empty drum or sink.
Wash load too wet after spin.	Washer is overloaded.	Do not overload washer. See Operating Your Washer.
	Load is too small.	Add 1 or 2 similar items to help balance the load.
	Load is out of balance.	Rearrange load to allow proper spinning.
Water does not enter washer or it enters slowly.	Drain hose is kinked.	Straighten drain hose.
	Water supply is not adequate in area.	Check another faucet in the house. Wait until water supply and pressure increase.
	Water supply faucets are not completely open.	Fully open hot and cold faucets.
Warm or hot water is not hot enough.	Water is being used elsewhere in the house. Water pressure must be at least 10 psi (70 kPa).	Avoid running water elsewhere while washer is filling.
	Water inlet hoses are kinked.	Straighten hoses.
	Hot water heater is set too low or is a distance from washer.	Measure hot water temperature at nearby faucet with candy or meat thermometer. Water temperature should be at least 120°F (49°C). Adjust water heater as necessary.
Water in washer does not drain or drains slowly.	Hot water is being used elsewhere in the house.	Avoid using hot water elsewhere before or during washer use. There may not be enough hot water available for proper cleaning. If problem persists, your hot water system may be unable to support more than 1 use at a time.
	Drain hose is kinked or clogged.	Clean and straighten the drain hose.
	Drain hose standpipe is too tall. Maximum standpipe height is 56.5" (144 cm).	Reduce standpipe height to less than 56.5" (144 cm). See <i>INSTALLATION INSTRUCTIONS</i> .
Water leaks.	House drain pipes are clogged.	Unclog drain pipes. Contact plumber if necessary.
	Fill hose connection is loose at faucet or washer.	Check and tighten hose connections. Ensure rubber sealing washers are installed.
Oversudsing.	Wrong detergent.	Run rinse cycle. Use a low-sudsing, high efficiency detergent.
	Too much detergent.	Run rinse cycle. Use less detergent in future loads.
Incorrect wash and rinse temperatures.	Hot and cold water hoses are connected to wrong supply faucets.	Connect hot water hose to hot water faucet and cold water hose to cold water faucet.
Water is entering washer but tub does not fill.	Drain hose standpipe is too low. Standpipe must be a minimum of 24" (61 cm) high to prevent siphoning.	Increase standpipe height to at least 24" (61 cm). See <i>INSTALLATION INSTRUCTIONS</i> .

# INSTRUCCIONES IMPORTANTES DE SEGURIDAD

## **ADVERTENCIA**

Lea todas las instrucciones antes de usar este lavadora.

### Identificación de los símbolos, palabras y avisos de seguridad

Las indicaciones de seguridad incluidas en este manual aparecen precedidas de un aviso titulado "ADVERTENCIA" o "PRECAUCIÓN", de acuerdo con el nivel de riesgo.

### Definiciones

 Este es el símbolo de alerta de seguridad. Se usa para alertar sobre peligros potenciales de lesiones personales. Obedezca todos los mensajes de seguridad que tengan este símbolo para evitar posibles lesiones personales o la muerte.

## **PELIGRO**

PELIGRO indica una situación de peligro inminente que, si no se evita, podría causar lesiones graves o la muerte.

## **ADVERTENCIA**

ADVERTENCIA indica una situación potencialmente peligrosa que, si no se evita, podría causar lesiones personales graves o la muerte.

## **PRECAUCIÓN**

PRECAUCIÓN indica una situación potencialmente peligrosa que, si no se evita, podría causar lesiones personales leves o moderadas.

## **IMPORTANTE**

IMPORTANTE indica información de instalación, funcionamiento o mantenimiento que es importante, pero que no está relacionada con la seguridad.

## Anote su Número de Modelo y de Serie

Anote a continuación el número de modelo y de serie que se encuentran en la placa de serie situada en el interior de la puerta de la lavadora. Conserve estos números para referencia futura.

Número de modelo \_\_\_\_\_

Número de serie \_\_\_\_\_

Fecha de compra \_\_\_\_\_

Lea en su totalidad las instrucciones antes de usar este electrodoméstico. Este manual contiene información importante acerca de:

- Funcionamiento
- Cuidado
- Servicio

Guarde el manual en un lugar seguro.

Este Manual del Usuario le proporciona instrucciones de funcionamiento generales para su lavadora. Además contiene información sobre las características para varios otros modelos. Su lavadora pueden no tener todas las características descritas en este manual.

Use la lavadora solamente como se indica en este Manual y en las tarjetas de Instrucciones de Funcionamiento que se incluyen con la lavadora.

## **NOTA**

Las instrucciones que aparecen en esta Guía de Uso y Cuidado no tienen como objetivo cubrir todas las posibles condiciones o situaciones que puedan presentarse. Al instalar, utilizar o reparar/mantener cualquier artefacto, se debe proceder con cuidado y sentido común.

## CONSERVE ESTAS INSTRUCCIONES PARA REFERENCIA FUTURA.

## Índice

Instrucciones Importantes de Seguridad.....	28-30
Garantía / Acuerdos Maestros de Protección.....	31
Características .....	32
Instrucciones de Funcionamiento.....	33-42
Guía para Quitar Manchas.....	43-44
Cuidado y Limpieza .....	45-49
Soluciones de Problemas Comunes.....	50-53

# INSTRUCCIONES IMPORTANTES DE SEGURIDAD

## ADVERTENCIA

Para reducir el riesgo de incendio, descarga eléctrica o lesiones personales durante el uso de esta lavadora, siga las advertencias básicas enumeradas a continuación. Si no se siguen estas advertencias podrían producirse lesiones personales graves.

Si no sigue estas instrucciones importantes de seguridad, podría sufrir lesiones graves o la muerte:

### EVITE INCENDIOS

- No lave prendas que previamente se hayan limpiado, remojado, o que se les hayan quitado manchas con gasolina, solventes de limpieza, kerosén, aceites comestibles, ceras, etc. No almacene estos productos sobre ni cerca de la lavadora. Estas sustancias emiten vapores o producen reacciones químicas que pueden provocar fuego o explotar.
- No coloque ropa ni trapos que contengan aceite o grasa sobre la lavadora. Estas sustancias emiten vapores que pueden provocar fuego y quemar los materiales.
- No agregue gasolina, solventes de limpieza ni otras sustancias inflamables o explosivas al agua del lavado. Estas sustancias emiten vapores que pueden encenderse o explotar.
- Bajo determinadas condiciones, puede producirse gas hidrógeno en un sistema de agua caliente que no se ha utilizado durante 2 o más semanas. **EL GAS HIDRÓGENO ES EXPLOSIVO.** Si no se ha utilizado el sistema de agua caliente durante este periodo, antes de utilizar la lavadora, abra todos los grifos de agua caliente y deje que el agua corra durante varios minutos. Esto liberará el gas de hidrógeno acumulado. El gas de hidrógeno es inflamable, no fume ni utilice ninguna llama abierta durante ese tiempo.
- No almacene ni utilice gasolina ni otros líquidos o vapores inflamables en las inmediaciones de este o cualquier otro artefacto.
- Si no se siguen estas advertencias podría producirse un incendio, explosiones, lesiones físicas graves y/o daños a las piezas plásticas o de goma de la lavadora.
- No siga utilizando la lavadora si oye chirridos, rechinchidos, roces u otros ruidos no habituales. Puede ser señal de un fallo mecánico y provocar un incendio o lesiones peligrosas. Póngase inmediatamente en contacto con un técnico cualificado.

### PROTEJA A LOS NIÑOS

- No permita que los niños jueguen encima ni dentro de la lavadora. Es necesario supervisar de cerca a los niños cuando se utilice la lavadora cerca de ellos. A medida que crezcan, enséñeles el uso correcto y seguro de todos los artefactos.
- Después de desembalar la lavadora, destruya los cartones, las bolsas de plástico y otros materiales de empaque. Los niños podrían utilizarlos para jugar. Los cartones cubiertos con alfombras, cubrecamas, o láminas de plástico pueden convertirse en cámaras de aire herméticamente cerradas.
- Mantenga los productos de lavandería fuera del alcance de los niños. Para evitar lesiones personales, siga todas las advertencias de las etiquetas de los productos.
- Antes de dejar fuera de uso o de desechar la lavadora, quite la puerta del mismo para evitar que alguien quede atrapado accidentalmente.
- Si no se siguen estas advertencias podrían producirse lesiones personales graves.

# INSTRUCCIONES IMPORTANTES DE SEGURIDAD

## EVITE LESIONES

- Para evitar el peligro de electrocución y asegurar la estabilidad durante el funcionamiento, un técnico de reparaciones calificado debe instalar la lavadora y hacer la conexión a tierra de acuerdo con los códigos locales. Las instrucciones de instalación se encuentran dentro del empaque de la lavadora para referencia del instalador. Para ver los procedimientos detallados de conexión a tierra, consulte la sección INSTRUCCIONES DE INSTALACIÓN. Si se traslada la lavadora a un nuevo sitio, haga que un técnico de reparaciones calificado la revise y la vuelva a instalar.
- Para evitar lesiones personales o daños a la lavadora, el cable de alimentación eléctrica de la lavadora se debe conectar a un tomacorriente polarizado para enchufes de tres patas, que cuente con una conexión a tierra adecuada. Nunca se debe quitar la tercera pata de conexión a tierra. Nunca conecte la lavadora a un tubo de gas para hacer la conexión a tierra. No utilice un cable de extensión ni un enchufe adaptador.
- Al utilizar productos de lavandería, siga las instrucciones del paquete. El uso incorrecto puede producir un gas venenoso, y provocar lesiones graves o incluso la muerte.
- No mezcle productos de lavandería para utilizar en un mismo lavado, a menos que lo especifique la etiqueta.
- No mezcle blanqueador de cloro con amoníaco ni ácido, tal como el vinagre.

## ⚠ ADVERTENCIA

### PELIGRO DE DESCARGA ELÉCTRICA/INCENDIO

Evite el riesgo de incendio o de choque eléctrico. No utilice un enchufe adaptador ni un cable de extensión, y tampoco quite la espiga de conexión a tierra del cable de alimentación eléctrica. De lo contrario podría provocar lesiones graves, incendios o incluso la muerte.

Tomacorriente con puesta a tierra

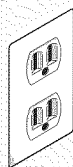

No corte, retire ni deshabilite la clavija de conexión a tierra bajo ninguna circunstancia.

Cordón eléctrico de 3 clavijas con puesta a tierra



## EVITE LESIONES Y DAÑOS A LA LAVADORA

Para evitar lesiones personales graves y daños a la lavadora:

- Todas las reparaciones deben ser llevadas a cabo por un técnico de reparaciones autorizado a menos que se recomiende lo contrario en esta guía de uso y cuidado. Utilice sólo piezas de fábrica autorizadas.
- No trate de forzar los controles.
- No instale ni almacene la lavadora donde se vea expuesta a la intemperie.
- No la instale sobre una alfombra. Instale la lavadora sobre un piso firme. Es posible que sea necesario reforzar el piso para evitar vibraciones o movimientos.
- No pise, se siente ni se pare sobre la lavadora. No coloque cargas pesadas arriba. La lavadora no está hecha para soportar peso.
- Para reducir el riesgo de descarga eléctrica, desconecte este artefacto de la alimentación eléctrica antes de llevar a cabo cualquier tarea de mantenimiento que esté a cargo del usuario. Girar los controles a la posición "OFF" (apagado) no desconecta el electrodoméstico del suministro eléctrico.
- Para evitar lesiones, no coloque la mano dentro de la lavadora mientras las piezas están en movimiento. Antes de colocar, retirar o agregar prendas, oprima el selector de ciclos y espere a que el tambor se detenga completamente antes de colocar la mano dentro del mismo.
- Esta lavadora está equipada con un protector contra sobrecarga. El motor se detendrá en caso de recalentarse.
- Si no se siguen estas advertencias podrían producirse lesiones personales graves.

## ⚠ ADVERTENCIA

### PELIGRO DE VAPORES NOCIVOS

No utilice ni mezcle blanqueador líquido de cloro con otros productos químicos del hogar, como limpiadores de baño, desoxidantes, ácidos o productos que contengan amoníaco. Estas mezclas pueden despedir gases peligrosos que pueden provocar lesiones graves o la muerte.



## ACUERDOS MAESTROS DE PROTECCIÓN

Enhorabuena por haber hecho una compra inteligente. Su nuevo producto Kenmore® está diseñado y fabricado para brindarle años de funcionamiento fiable. Pero, como cualquier producto, puede necesitar mantenimiento preventivo o reparaciones periódicas. Es por eso que tener un Acuerdo maestro de protección podría ahorrarle dinero y molestias.

**El Acuerdo maestro de protección también sirve para prolongar la durabilidad de su nuevo producto. El acuerdo\* incluye lo siguiente:**

- Piezas y mano de obra necesarias para contribuir a mantener el funcionamiento adecuado de los productos utilizados en condiciones normales de uso, no sólo en caso de defectos de los productos. Nuestra cobertura va mucho más allá que la garantía del producto. No se aplican deducibles ni exclusiones por fallas del funcionamiento: es decir, verdadera protección.
- Servicio técnico por expertos (más de 10,000 técnicos autorizados de Sears), lo cual significa que quien repare o realice el mantenimiento de su producto será un profesional de confianza.
- Servicio técnico a escala nacional y número limitado de llamadas de solicitud de servicio técnico: se puede poner en contacto con nosotros cuantas veces lo desee y cuando lo desee.
- Garantía "sin sorpresas": se reemplaza el producto cubierto por el acuerdo si ocurren cuatro o más fallas del producto en un periodo de 12 meses.
- Reemplazo del producto: en caso de que no se pueda reparar el producto cubierto por el acuerdo.
- Revisión anual preventiva de mantenimiento del producto: puede solicitarla en cualquier momento, sin costo alguno.
- Rápida asistencia telefónica, la cual denominamos Solución rápida: es decir, asistencia telefónica a través de cualquiera de nuestros representantes de Sears, sobre cualquiera de nuestros productos. Piense en nosotros como en un "manual parlante del usuario".
- Protección contra fallas eléctricas, contra daños debidos a fluctuaciones de la corriente eléctrica.
- \$250 al año para cubrir cualquier posible deterioro de alimentos que haya tenido que deshechar debido a una falla mecánica de cualquiera de nuestros refrigeradores o congeladores cubiertos por este acuerdo.
- Devolución de gastos de alquiler de electrodomésticos si la reparación de su producto asegurado toma más que el tiempo prometido.
- 25% de descuento aplicable tanto a los costos del servicio de reparación, como de las piezas instaladas relacionadas que no hayan quedado cubiertos por este acuerdo.

Una vez que haya realizado el pago de este acuerdo, bastará una simple llamada telefónica para concertar una visita de servicio. Puede llamar a cualquier hora del día o de la noche, o concertar una visita de servicio por Internet.

La adquisición del Acuerdo maestro de protección es una inversión exenta de riesgos. Si por cualquier motivo decide cancelar dicho acuerdo durante el periodo de garantía del producto, le haremos un reintegro total del valor. O bien un importe proporcional si cancela el acuerdo en cualquier otro momento posterior al vencimiento del periodo de garantía del producto. ¡Adquiera hoy mismo su Acuerdo maestro de protección!

Algunas limitaciones y exclusiones podrían aplicarse. Para solicitar precios e información adicional, llame al 1-800-827-6655 (en los EE.UU.).

\* La cobertura en Canadá varía en el caso de algunos artículos. Para obtener detalles completos al respecto, llame al 1-800-361-6665 de Sears de Canadá.

### Servicio de instalación de Sears

Para solicitar la instalación por profesionales de Sears de electrodomésticos, abridores de puertas de garaje, calentadores de agua y otros artículos de uso prioritario en el hogar, llame al 1-800-4-MY-HOME® en los EE.UU. o Canadá.

## GARANTÍA LIMITADA DE KENMORE

DURANTE UN AÑO desde la fecha de la venta, este electrodoméstico está garantizado contra defectos de materiales o mano de obra cuando se instala, opera y mantiene correctamente de acuerdo con todas las instrucciones provistas.

CON EL COMPROBANTE DE VENTA, un electrodoméstico defectuoso será objeto de reparación o sustitución gratuita, a opción del vendedor.

Para detalles sobre la cobertura de garantía para reparación o sustitución gratuita, visite la página web: [www.kenmore.com/warranty](http://www.kenmore.com/warranty).

Esta garantía es válida solamente durante 90 DÍAS desde la fecha de la venta en los Estados Unidos y es nula en Canadá, si este electrodoméstico se utiliza para fines distintos que hogares particulares.

**Esta garantía cubre SOLO defectos de material y de mano de obra. NO pagará:**

1. Componentes desechables que pueden gastarse debido al uso habitual, incluidos entre otros, los filtros, las correas, las bolsas o las lámparas con base rosca.
2. Un técnico de servicio para limpiar o mantener este electrodoméstico o para indicar al usuario la instalación, la operación y el mantenimiento correcto del electrodoméstico.
3. Las llamadas al servicio técnico para la instalación correcta del electrodoméstico no realizada por agentes de servicio autorizados por Sears o para reparar problemas con mangueras internas, frenos del circuito, cableado interno y tuberías o sistemas de suministro de gas que resultan de dicha instalación.
4. Daño o falla de este electrodoméstico que resulta de la instalación no realizada por agentes de servicio autorizados de Sears, incluso la instalación que no estaba de acuerdo con los códigos eléctricos, de gas o tuberías.
5. Daños o falla a este electrodoméstico, incluso decoloración o herrumbre de la superficie, si no está operado y mantenido correctamente de acuerdo con todas las instrucciones suministradas.
6. Daños o fallas del electrodoméstico, incluso decoloración o herrumbre de la superficie, que sean resultado de accidentes, modificación, abuso, uso indebido o uso ajeno a los fines previstos.
7. Daños o fallas en el electrodoméstico, incluso decoloración o herrumbre de la superficie, causados por el uso de detergentes, limpiadores, productos químicos o utensilios que no sean los recomendados en todas las instrucciones provistas con el producto.
8. Daños o fallas de las piezas o los sistemas como resultado de modificaciones no autorizadas hechas al electrodoméstico.
9. Servicio a un electrodoméstico si el modelo y la placa de serie están faltando, está modificada o no se puede determinar fácilmente para tener el logotipo de certificación adecuado.

### Renuncia de responsabilidades de garantías implícitas; limitación de acciones legales

La única y exclusiva opción del cliente en virtud de esta garantía limitada será la reparación o sustitución del producto según lo indicado en el presente documento. Las garantías implícitas, incluidas las garantías de aptitud para la venta o de idoneidad para un fin en particular, están limitadas a un año o al periodo más corto permitido por la ley. El vendedor no se responsabiliza por daños incidentales o consecuentes. Algunos estados y provincias no permiten la exclusión o limitación de daños incidentales o consecuentes o las limitaciones de duración de las garantías implícitas de comercialización o aptitud, por lo que estas exclusiones o limitaciones pueden no aplicarse en su caso.

**Esta garantía se aplica únicamente mientras este electrodoméstico se use dentro de los Estados Unidos o Canadá\*.**

Esta garantía le otorga derechos legales específicos. Usted puede tener también otros derechos que varían de un estado a otro.

\*En Canadá, el servicio de reparación a domicilio no está disponible en todas las áreas, así como tampoco está cubierto el viaje del usuario o del técnico y los gastos de transporte por esta garantía si este producto está ubicado en un área remota (como lo define Sears Canada Inc.) en donde no está disponible un técnico de reparaciones autorizado.

Sears Brands Management Corporation,  
Hoffman Estates, IL 60179

Sears Canada Inc., Toronto, Ontario, Canada M5B 2C3

# Características

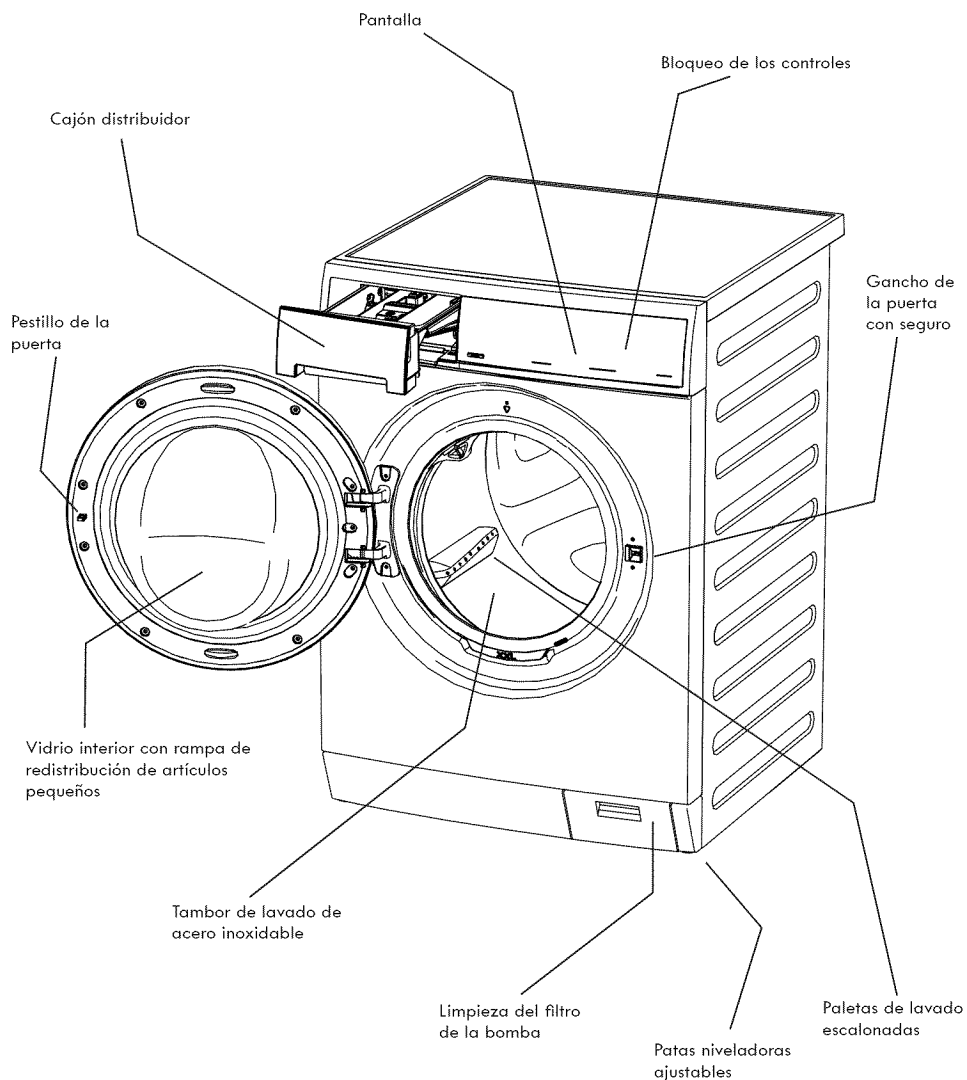

Como socio de ENERGY STAR®, Sears Brands Management Corporation ha determinado que este producto cumple con las pautas de eficiencia de energía de ENERGY STAR®.



# Instrucciones de Funcionamiento

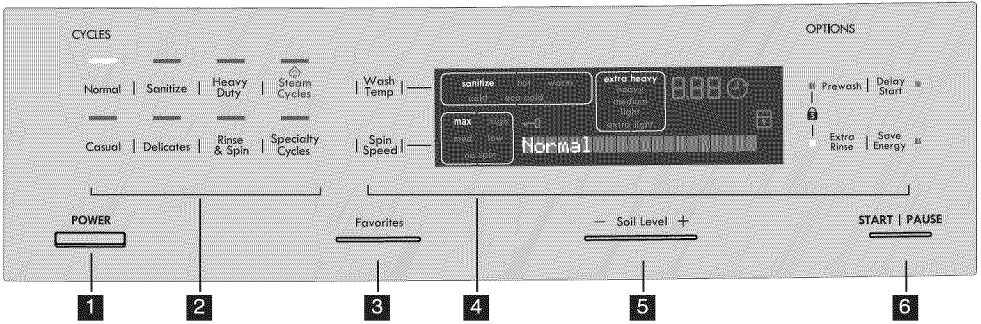

- 1** Botón Encendido
- 2** Selector de Ciclo
- 3** Botón « Favoritos » (Favoritos)
- 4** Opciones de ciclos / Pantalla de Estado
- 5** Botón « Soil Level » (Nivel de Sábete)
- 6** Botón « START/PAUSE » (Inicio/Pausa)

Este manual incluye muchos modelos y no todos los ciclos, opciones o características que se muestran están disponibles en todos los modelos. La consola que se muestra arriba es sólo para referencia. Su modelo puede ser diferente.

## Selección de Ciclos

Presione el botón encendido para encender la unidad. Presione el icono del ciclo que desea y se ilumina el indicador de ese ciclo.

Para cambiar el ciclo una vez que éste haya comenzado, presione el botón encendido para cancelar el ciclo en curso, presione el botón encendido para volver a encender la unidad, seleccione un nuevo ciclo y presione "START" (Inicio) nuevamente. Si presiona el icono de otro ciclo no se cambia de ciclo.



### Para obtener los mejores resultados

Siga las instrucciones de cuidado de las telas que aparecen en las etiquetas de las prendas que desee lavar.

#### Normal (Normal)

Utilice esta carga para ropa de algodón, toallas, camisas, mezclilla y cargas mixtas con suciedad leve a normal.

#### Sanitize (Desinfectar)

Use el ciclo **Sanitize** para limpiar y desinfectar las telas muy sucias que no destiñen como toallas, sábanas y ropa de niños.

Se recomienda que ajuste su calentador de agua a 120 °F (49 °C) o más para garantizar el rendimiento adecuado durante este ciclo. Si el ajuste es menor o la carga es demasiado grande, el tiempo del ciclo se extenderá 30 minutos o más.

El ciclo **Sanitize** elimina el 99,9% de las bacterias sin remanente de bacterias entre cargas. No se necesitan blanqueadores ni sustancias químicas fuertes, pero se requieren temperaturas más altas. Lea las etiquetas de cuidado de las telas para evitar daños.

## NOTA

Únicamente los ciclos de desinfección han sido diseñados para satisfacer los requerimientos del protocolo NSF P172 de eficacia de desinfección.



NSF Protocol P172  
Sanitization Performance of Residential  
and Commercial, Family-Sized Clothes  
Washers

## NOTA

Si el voltaje de su tomacorriente es inferior a 110 V, el calentador interno puede no calentar en forma adecuada el agua de lavado. Si se interrumpe el ciclo mientras el agua se está calentando, la temperatura final del agua de lavado puede ser más baja y puede disminuir la desinfección.

#### Heavy Duty (Carga Pesada)

Use este ciclo para ropa extremadamente sucia, ropa durable. Ejemplo: toallas, artículos deportivos o para bolsas de tela muy fuerte. Para quitar mejor la suciedad y las manchas, utilice el agua más caliente posible que sea segura para la tela que se lava.

#### Casual (Planchado Permanente)

Use este ciclo para mezclas de ropa con estampados ó prendas que no requieren planchado.

#### Delicates (Delicados)

Use este ciclo para tejidos ligeramente sucios y telas delicadas que requieran agitación suave.

#### Rinse & Spin (Enjuague y Centrifugado)

Seleccione **Rinse & Spin** para las cargas de prendas que necesitan enjuague con agua fría o para agregar suavizante que ha sido omitido en un ciclo regular. Agregue el suavizante de prendas en el dosificador correspondiente. Seleccione la velocidad de centrifugado apropiada para la carga.

## NOTA

Puede anular la selección del "Extra Rinse" (Enjuague Adicional) si desea realizar un ciclo de sólo centrifugado, o puede seleccionar la opción "No Spin" (Sin Centrifugado) para iniciar un ciclo de sólo desague.

# Instrucciones de Funcionamiento

## Ciclos de Vapor

Para desplazarse por los ciclos de vapor, siga presionando el icono de **Steam Cycles**. El ciclo seleccionado se muestra en la pantalla de texto.

### **NOTA**

- El vapor no necesariamente estará visible en el interior del tambor durante un ciclo de lavado con vapor.
- Es posible que no vea vapor en todo el ciclo de lavado con vapor.

### **IMPORTANTE**

Si se interrumpe el uso de la lavadora durante un ciclo de vapor temperaturas presentes en el interior del tambor. **NO** fuerce la puerta para abrirla; se desbloqueará cuando se enfríe.

#### **Steam Refresh (Refrescado de Vapor)**

Refresque una pequeña carga de ropa seca con la cantidad perfecta de vapor. Únicamente el vapor se impregnará en la carga seca, a medida que gira, para refrescar las telas y eliminar olores y arrugas, lo que reduce la necesidad de planchado. Retire la carga de ropa y cuelgue o planche, según sea necesario.

### **NOTA**

**Steam Refresh** (Refrescado de Vapor) no es un ciclo de lavado. Se ha concebido para prendas limpias y secas. Tenga cuidado de no cargar prendas con manchas.

#### **Normal with Steam (Normal con Vapor)**

Ciclo con vapor para ropa de algodón, toallas, camisas, mezclilla y cargas mixtas con suciedad leve a normal.

#### **Casual with Steam (Planchado Permanente con Vapor)**

Ciclo con vapor Use este ciclo para mezclas de ropa con estampados ó prendas que no requieren planchado.

## Ciclos de Especialidad

Para desplazarse por los ciclos especiales, siga presionando el icono de **Specialty Cycles**. El ciclo seleccionado se muestra en la pantalla de texto.

#### **Fast Wash (Rápido Lavado)**

Lave en 22 minutos cargas pequeñas y ligeramente sucias.

#### **Whites (Blancos)**

Use este ciclo para ropa blanca ó para ropa ligeramente teñida. Vea las etiquetas de sus telas para el uso de cloro. Se recomienda utilizar agua caliente para garantizar la activación óptima del blanqueador. Para obtener un rendimiento de enjuague máximo y evitar que queden residuos de cloro en la ropa, añada **"Extra Rinse"** (Enjuague Adicional) a este ciclo.

#### **Wool (Lana)**

Diseñado para cargas pequeñas de artículos de lana que puedan ser lavados en la lavadora. El ciclo de LANA utiliza un lavado suave y enjuague frío para eliminar encogimiento ó daños a la lana. Usted puede utilizar un detergente  especial para lana aprobado para lavadoras de carga frontal.

### **NOTA**

El lavado de prendas de lana que lleven la etiqueta "Limpieza en seco únicamente" o el uso de blanqueador con cloro pueden ocasionar un daño permanente.

#### **Jeans (Mezclilla)**

Seleccione el ciclo para lavar una carga completa de pantalones de mezclilla con suciedad mínima a normal, o pantalones caquis de algodón de colores similares.

#### **Clean Washer (Limpiar Lavado)**

Para limpiar y refrescar la lavadora, use el ciclo **"Clean Washer"** (Limpiar Lavado). En este ciclo de mantenimiento se usa agua caliente y dos enjuagues para retirar los residuos que pueden causar mal olor. Consulte la sección Limpieza interior periódica (preventiva) para obtener información detallada sobre el ciclo de **Clean Washer**.

# Instrucciones de Funcionamiento

## Nivel de Ciclos



### Para obtener los mejores resultados

Siga las instrucciones de cuidado de las telas que aparecen en las etiquetas de las prendas que desee lavar.

La apropiada temperatura de lavado, el velocidad de centrifugado, el nivel de secado y opciones serán mostrados para cada ciclo. Las indicaciones pueden ser modificadas antes de iniciar el ciclo. Seleccione los modificaciones según el contenido de fibras, la inalterabilidad del color y el nivel de suciedad. Si intenta efectuar cambios tras el inicio del ciclo se emite un pitido y se muestra "Not possible" (No seleccionable).

### NOTA

Para cambiar los niveles una vez que el ciclo haya comenzado, oprima el botón **PAUSE**, haga la nueva selección y oprima **START** nuevamente.

## Temperatura del Agua para Lavar

Para cambiar la temperatura, oprima el botón **Wash Temp** para seleccionar el ajuste deseado. Seleccione una temperatura de lavado según el contenido de fibras, la inalterabilidad del color y el nivel de suciedad. Un enjuague de agua fría ahorra energía y reduce la formación de arrugas.

Para proteger la tela de la ropa, no todas las temperaturas están disponibles con todos los ciclos. El indicador no se encenderá si el ajuste no está disponible para ese ciclo.

Temperaturas automáticas de lavado y enjuague se regulan automáticamente para maximizar la eficacia del detergente y mejorar el rendimiento del lavado. El ajuste del calentador de agua y su distancia de la lavadora, el uso de agua en otras partes de la casa y la baja temperatura del agua subterránea en algunas zonas geográficas pueden afectar la temperatura del agua.

### Sanitize (Desinfectar)

Este ajuste higieniza tejidos de colores sólidos con mucha suciedad como toallas, ropa de cama y ropa de niños eliminando el 99,9% de las bacterias mediante agua caliente. Se agrega agua fría para enfriar la carga antes de drenar y centrifugar.

### NOTA

Únicamente los ciclos de desinfección han sido diseñados para satisfacer los requerimientos del protocolo NSF P172 de eficacia de desinfección.



NSF Protocol P172  
Sanitization Performance of Residential  
and Commercial, Family-Sized Clothes  
Washers

### Hot (Caliente)

Utilice este ajuste para toallas y prendas muy sucias de algodón blanco o colores que no destiñen y mezclas.

### Warm (Tibia)

Utilice este ajuste para toallas y prendas normalmente muy sucias de algodón blanco o colores que no destiñen o mezclas.

### Cold (Fría)

Un poco de agua caliente se mezclará automáticamente con el agua fría para alcanzar la temperatura fría. Utilice este ajuste para prendas ligeramente sucias que no destiñen, tejidos, telas delicadas, telas de lavado a mano y seda lavable.

## Eco Cold (Fría Ecológica)

Las temperaturas de lavado y de enjuague son iguales a la temperatura del suministro de agua fría. Use esta selección de temperatura para telas y colores que tengan la tendencia a perder el color. Para uso con detergentes para agua fría.

## Spin Speed (Velocidad de Centrifugado)

Las velocidades de centrifugado **Max** (Máxima), **High** (Rápida), **Medium** (Media) y **Low** (Lenta) están disponibles para cada ciclo. La velocidad de centrifugado y/o la duración de centrifugado final variarán de un ciclo a otro.

Una mayor velocidad de centrifugado extrae más agua, disminuye el tiempo de secado y ahorra energía. Una menor velocidad de centrifugado reduce las arrugas.

Seleccione la velocidad **Low** (Lenta) para un lavado suave de prendas que deban ser secadas en línea.

Use la opción **No Spin** (Sin Girar) para omitir el centrifugado final cuando termina el ciclo. La carga estará muy mojada. Retire las prendas del tambor de lavado para que goteen y se sequen o seleccione el ciclo **Rinse & Spin** (Enjuague y Centrifugado) para retirar el exceso de agua en un momento más conveniente.

## Soil Level (Niveles de Seguridad)

Ajuste el tiempo de lavado según el nivel de suciedad de cada carga. Los niveles de suciedad **Extra Heavy** (Máxima), **Heavy** (Fuerte), **Medium** (Media), **Light** (Ligero) y **Extra Light** (Extra Ligero) están disponibles.

## Opciones de Ciclos

Para agregar opciones, oprima el botón de opciones correspondiente para que se iluminen las selecciones deseadas. Para borrar opciones, oprima nuevamente el botón de opciones y se apagarán las luces indicadores. El indicador no se encenderá si la opción no está disponible para ese ciclo. Para proteger la tela de la ropa, no todas las opciones están disponibles con todos los ciclos. Ocasionalmente, dos opciones del mismo ciclo presentarán conflictos, como las opciones de **No Spin** o **Low Spin** (Sin Centrifugado o Centrifugado Lento) y **Save Energy** (Ahorro de Energía). Cuando esto sucede, la opción **Save Energy** elimina las selecciones incompatibles.

### NOTA

Para cambiar las opciones una vez que el ciclo haya comenzado, oprima el botón **PAUSE**, haga la nueva selección y oprima **START** nuevamente.

### Prewash (Prelavado)

Seleccione esta opción para agregar un breve período de lavado inicial a un ciclo. Las cargas muy sucias y muy manchadas se lavarán previamente durante aproximadamente 15-20 minutos. El agua drenará y la carga avanzará automáticamente al ciclo de lavado regular.

### Extra rinse (Enjuague Adicional)

Utilice esta opción cuando desee un enjuague adicional para quitar el exceso de suciedad y de detergente. Se recomienda para cargas muy sucias o si los miembros de la familia tienen piel sensible.

### Save Energy (Ahorro de Energía)

La opción **Save Energy** (Ahorro de Energía) reduce la temperatura de agua tibia algunos grados para ahorrar energía y extrae más agua para reducir el tiempo de secado. Consulte los ciclos compatibles en la tabla de ajustes de la lavadora.

# Instrucciones de Funcionamiento

## Otra Características

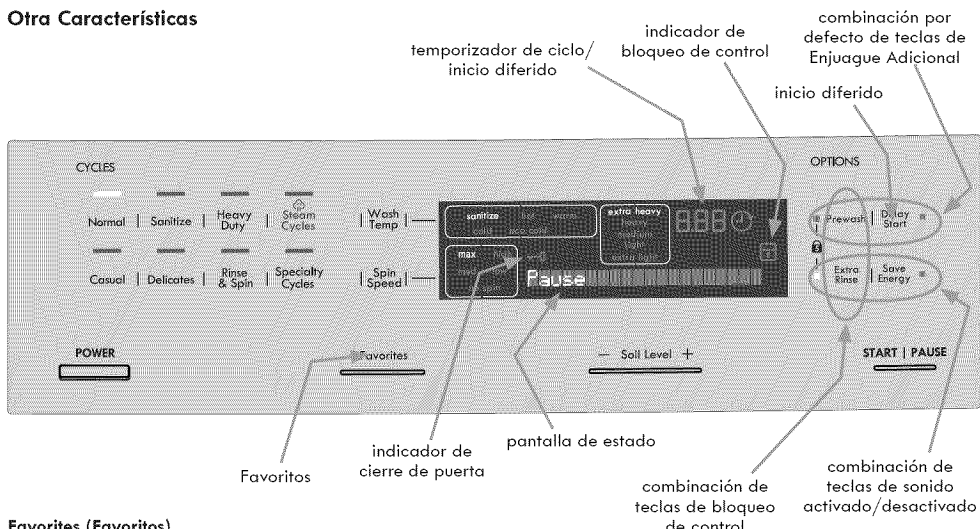

### Favoritos (Favoritos)

Transcurrido un tiempo tras el uso inicial, la lavadora recuerda automáticamente los 3 ciclos más utilizados con sus ajustes y opciones. Para desplazarse por esta lista, siga pulsando la tecla de **Favoritos**. Presione **START** (Inicio) cuando aparezca el ciclo que desea.

### Indicador de Cierre de Puerta

Mientras se realiza el ciclo, el indicador de cierre de puerta se mantiene iluminado. Cuando el indicador esté encendido, no fuerce la apertura de la puerta. Espere hasta que se apague el indicador.

### Campanilla

Sonará una campanilla al final del ciclo cuando se seleccione esta opción. La señal puede activarse o desactivarse pulsando simultáneamente los iconos de **Extra Rinse** y **Save Energy**.

### Delay Start (Inicio Diferido)

Presione **Delay Start** para seleccionar el tiempo de lavado conveniente a su horario o durante horas pico de escasez de energía. El tiempo diferido seleccionado se mostrará en la pantalla y el conteo comenzará cuando oprima **START**.

### Control Lock

Para evitar que alguien pueda poner en marcha o detener accidentalmente la lavadora, mantenga pulsados simultáneamente **Prewash** y **Extra Rinse** hasta que se ilumine el indicador . Para desbloquear los controles, mantenga pulsado simultáneamente **Prewash** y **Extra Rinse** hasta que se apague el indicador .

### Pantalla de Estado/Reloj Automático

Cuando se seleccione el ciclo, se mostrará el tiempo estimado para completarlo. El tiempo puede aumentar si la presión de agua es baja, si se forma demasiada espuma o la carga se desequilibra. El tiempo aproximado restante se mostrará durante el ciclo.

### Enjuague Adicional por Defecto

Para programar la unidad para que realice un enjuague fresco por defecto al final de cada ciclo compatible, pulse simultáneamente los iconos de **Prewash** e **Delay Start**. Pulse aclarado fresco para desactivarlo en cualquier ciclo dado mientras se encuentra en modo de **Extra Rinse** por defecto. Para desactivar el enjuague fresco por defecto, pulse de nuevo **Prewash** e **Delay Start** simultáneamente hasta que la luz de aclarado fresco se apague.

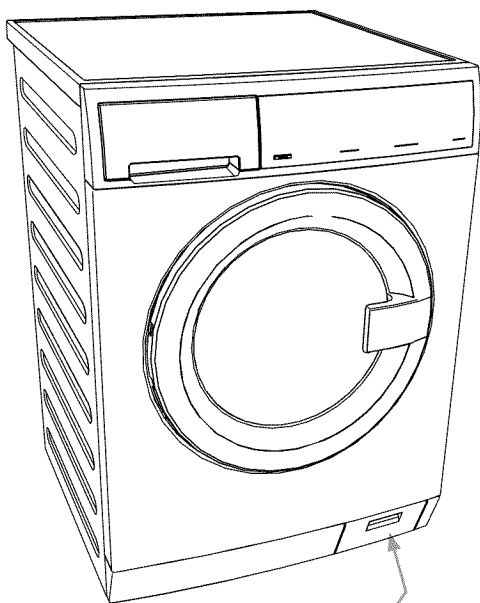

limpieza del filtro de la bomba

### Limpieza de la Bomba/Desagüe Manual

En caso de que la lavadora no desagüe por sí sola debido a un corte de alimentación o un atasco en la bomba de desagüe, puede desaguar manualmente el agua de la cuba.

# Instrucciones de Funcionamiento

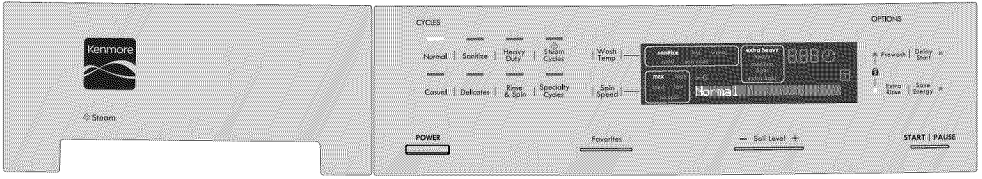

## Tabla de ajustes de la lavadora

Estos niveles de temperatura, velocidades de centrifugado, niveles de suciedad y opciones están disponibles con los siguientes ciclos:

	Normal (Normal)	Sanitize (Desinfectar)	Heavy Duty (Carga Pesada)	Steam Cycles (Ciclos de Vapor)			Casual (Planchado Permanente)	Delicates (Delicados)	Rinse & Spin (Enjuague y Centrifugado)	Specialty Cycles (Ciclos de Especialidad)			
				Steam Refresh (Refrescado de Vapor)	Normal with Steam (Normal con Vapor)	Casual with Steam (Planch. Perm. con Vapor)				Fast Wash (Rápido Lavado)	Whites (Blancos)	Wool (Lana)	Jeans (Mezclilla)

### Wash Temp (Temperatura)

Sanitize (Desinfectar)		✓											
Hot (Caliente)	✓		✓	✓	✓							✓	
Warm (Tibia)	✓		✓		✓	✓	✓	✓		✓	✓	✓	
Cold (Fría)	✓		✓				✓	✓		✓	✓		✓
Eco Cold (Fría Ecológica)	✓		✓				✓	✓	✓	✓	✓		

### Spin Speed (Velocidad de Centrifugado)

Max (Máxima)	✓	✓	✓		✓			✓	✓	✓			
High (Rápida)	✓	✓	✓		✓	✓	✓	✓		✓			
Medium (Media)	✓				✓	✓	✓	✓	✓	✓			✓
Low (Lenta)	✓				✓	✓	✓	✓	✓		✓		
No Spin (Sin Centrifugado)				✓				✓	✓				

### Soil Level (Niveles de Suciedad)

Extra Heavy (Máxima)	✓	✓	✓		✓								
Heavy (Fuerte)	✓	✓	✓		✓								
Medium (Media)	✓	✓	✓		✓	✓	✓	✓		✓	✓	✓	✓
Light (Ligero)	✓				✓	✓	✓	✓		✓	✓		
Extra Light (Extra Ligero)	✓				✓	✓	✓	✓		✓	✓		

### Options (Opciones)

Extra Rinse (Enjuague Adicional)	✓	✓	✓		✓	✓	✓	✓	✓	✓		✓	✓
Prewash (Prelavado)	✓		✓		✓							✓	
Save Energy (Ahorro de Energía)	✓		✓				✓					✓	
Add Steam (Agregar Vapor)			✓	✓	✓								
Delay Start (Inicio Diferido)	✓	✓	✓	✓	✓	✓	✓	✓	✓	✓	✓	✓	✓
Campanilla	✓	✓	✓	✓	✓	✓	✓	✓	✓	✓	✓	✓	✓

✓ = Selecciones disponibles.  = Ajustes predeterminados de los ciclos.  = Opciones no modificables.

SIN OPCIONES DISPONIBLES PARA ESTE CICLO. NO CARGE NINGUN ARTÍCULO EN EL TAMBOR DURANTE EL CICLO DE LIMPIAR LAVADORA.

# Instrucciones de Funcionamiento

## Sonidos normales de funcionamiento

Es posible que escuche o no los siguientes sonidos en su lavadora nueva:

- A. MANGUERA DE DRENAJE** La lavadora cuenta con una manguera de drenaje flexible para llevar el agua desde la lavadora hasta el tubo vertical de desagüe del hogar. Escuchará el agua fluir dentro del tubo vertical. Esta es una parte normal del funcionamiento de la lavadora.
- B. DISTRIBUIDOR/VÁLVULAS DE AGUA** A medida que el agua entra en el sistema de distribución, es normal escuchar el sonido del agua corriente. Este sonido es normal y variará levemente según la presión de agua del hogar.
- C. SEGURO DE LA PUERTA** Esta lavadora viene equipada con un seguro con solenoide eléctrico para la puerta. Escuchará un chasquido cuando la puerta de la lavadora se bloquee o desbloquee.
- D. BOMBA DE DRENAJE** Esta lavadora viene equipada con una bomba de drenaje de alta velocidad. Es normal escuchar zumbidos y gorgoteos durante el bombeo del agua de la lavadora. Ambos sonidos son normales e indican que la bomba está funcionando correctamente.
- E. MOTOR DE ALTA VELOCIDAD** Esta lavadora usa un potente motor para hacer girar el tambor a altas velocidades para extraer el agua de la ropa. Escuchará un sonido particular de estas altas velocidades de centrifugado. Este sonido es normal y varía levemente según la velocidad de centrifugado, según el tamaño de la carga y según el ciclo seleccionado.

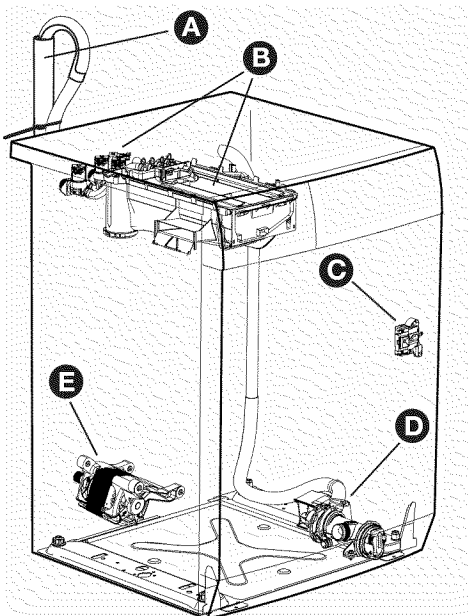

## **⚠ PRECAUCIÓN**

La presencia de sonidos anormales continuos puede ser indicativo de una falla pendiente de la lavadora y debe ser investigado por un técnico calificado.

## Funcionamiento de su lavadora

### ⚠ ADVERTENCIA

Para reducir el riesgo de incendio, descarga eléctrica o lesiones personales, lea las INSTRUCCIONES IMPORTANTES DE SEGURIDAD de la Guía de uso y cuidado antes de poner su lavadora en funcionamiento.

#### 1 Clasifique la ropa sucia en cargas que puedan lavarse juntas.

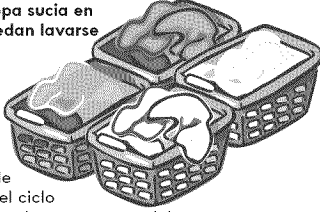

- Clasifique las prendas de acuerdo con el ciclo recomendado y la temperatura del agua.
- Reúna las prendas blancas, de colores claros y que no destiñen, y sepárelas de las prendas oscuras y que destiñen.
- Separe las prendas que desprendan pelusas de aquellas que la atraen. Las prendas casuales, sintéticas, de lana y de corderoy atraerán las pelusas de las toallas, las alfombras y los cubrecamas de chenilla.
- Separe las prendas muy sucias de las ligeramente sucias.
- Separe las prendas muy finas, de encaje, de tejido suelto o muy delicadas de aquellas que sean más resistentes.
- No lave prendas que contengan fibra de vidrio en la lavadora automática. Puede que algunas de las partículas de fibra de vidrio que queden en el tambor se transfieran a las telas en otros lavados y provoquen irritación en la piel.

#### 2 Prepare las prendas para el lavado.

- Vacíe los bolsillos.

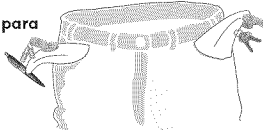

- Cepille las prendas para quitar las pelusas y la suciedad. Sacuda las alfombras y las toallas playeras.
- Cierre las cremalleras, abroche los ganchos, ate los cordones y las cintas, y quite los adornos y ornamentos no lavables.
- Remiende rasgones y roturas para evitar que sigan dañándose con el lavado.
- Voltee al revés la ropa de lana para evitar que se formen "bolitas".
- Coloque las prendas pequeñas y delicadas como sostenes, calcetines y medias de bebés en una bolsa de malla.

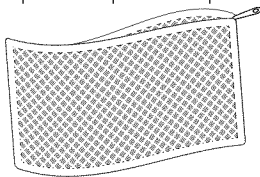

(Bolsa de malla no incluida.)

#### 3 Trate con anterioridad las manchas y la suciedad profunda.

- Consulte la "Guía para quitar las manchas" de esta guía para obtener instrucciones seguras y eficaces para quitar las manchas.



#### 4 Coloque la carga de ropa sucia en la lavadora.

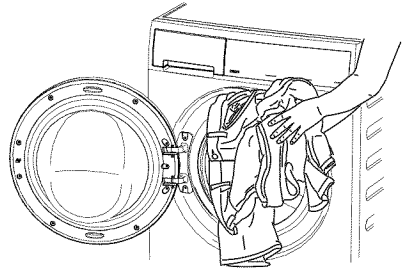

- Combine prendas grandes y pequeñas en la misma carga.
- Cargue primero las prendas grandes. El total de prendas grandes no debe ser más de la mitad de la carga completa.

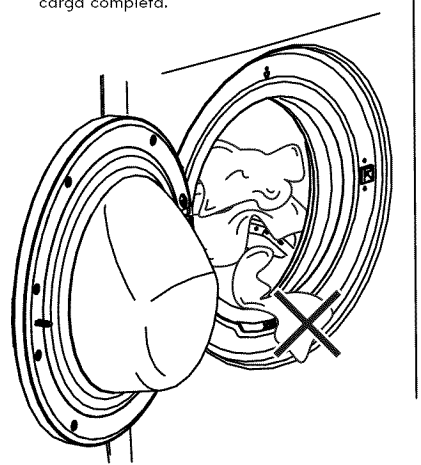

### ⚠ IMPORTANTE

Cerciorarse de que no haya elementos entre el sello y la puerta. Hay riesgo de que se derrame agua o se dañe la carga.

- Lavar prendas como suéteres, toallas o jeans en forma individual no es eficiente y puede hacer que la carga no quede balanceada. Agregue 1 ó 2 prendas similares para ayudar a balancear la carga.
- La lavadora puede estar totalmente cargada, pero las prendas no deben estar apretadas. La puerta debe cerrarse con facilidad.

# Instrucciones de Funcionamiento

## Funcionamiento de su lavadora, continuación

- 5 Coloque los productos comerciales de lavado en el distribuidor.



### Para obtener los mejores resultados

Utilice un detergente para ropa que produzca poca espuma y que sea de alta eficiencia para evitar que se forme demasiada espuma en la lavadora de carga frontal. Busque el siguiente símbolo en la etiqueta del detergente.

El detergente, el blanqueador líquido de cloro y el suavizante líquido se distribuirán en los momentos adecuados durante el ciclo.

### IMPORTANTE

Abra y cierre despacio el cajón del distribuidor. Cerrar el cajón demasiado rápido puede hacer que el blanqueador o el suavizante se derramen.

### Mainwash (Detergente Principal)

Utilice la tapa o la paleta provista por el fabricante del detergente para medir la cantidad recomendada. La dosis del detergente para ropa deberá ajustarse a la temperatura y dureza del agua, y a la suciedad y tamaño de la carga.

### IMPORTANTE

No mezcle líquidos con polvos.

### Mainwash - Detergente Líquido

- Asegure la compuerta en la posición hacia abajo.
- Agregue la cantidad recomendada de detergente líquido de alta eficiencia al depósito denominado "mainwash" (detergente líquido).

### NOTA

De vez en cuando notará acumulación de agua en los depósitos mainwash (detergente líquido). Esta es una parte normal del funcionamiento de la lavadora.

### Mainwash - Detergente en Polvo

- Asegure la compuerta en la posición hacia arriba.
- Agregue la cantidad recomendada de detergente en polvo de alta eficiencia al depósito denominado "mainwash" (detergente en polvo).

### NOTA

Si la compuerta de detergente está montada en los orificios traseros, tendrá que "desbloquear" el cajetín y extraerla ligeramente para reubicarla.

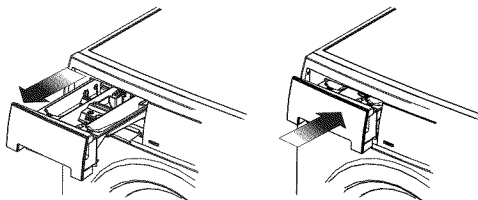

Coloque la compuerta de detergente principal en posición hacia abajo para detergente líquido.

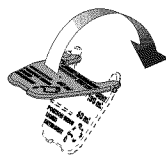
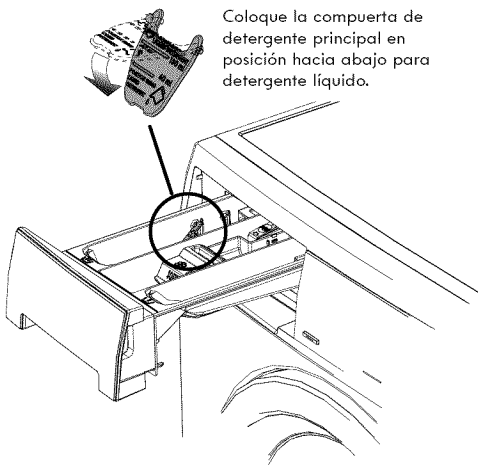

Coloque la compuerta de detergente principal en posición hacia arriba para detergente en polvo.

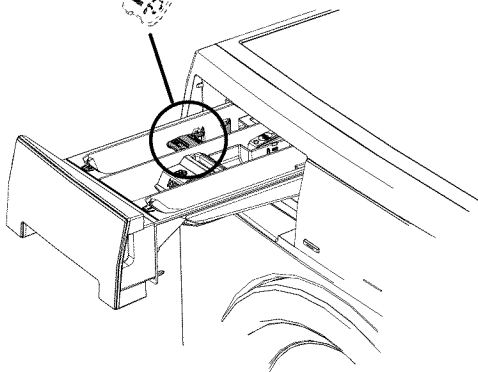



# Instrucciones de Funcionamiento

## Funcionamiento de su lavadora, continuación

### Otros productos de lavado

Se pueden agregar al detergente blanqueadores para ropa de color, ablandadores de agua, reforzadores de detergente y productos con enzimas. Coloque productos líquidos con el detergente líquido en el depósito líquido o productos en polvo con el detergente en polvo en el depósito en polvo.

### IMPORTANTE

No mezcle líquidos con polvos.

### IMPORTANTE

El uso de productos multi-usos (detergente más suavizante). Pueden causar daños.

### NOTA

De vez en cuando notará acumulación de agua en los depósitos blanqueador líquido y suavizante. Esta es una parte normal del funcionamiento de la lavadora.

### Prewash (Prelavado)

- Para cargas muy sucias o manchadas, seleccione la opción de **Prewash** (Prelavado) y agregue la cantidad recomendada de detergente en el depósito de detergente **Prewash**.

### Blanqueador Líquido de Cloro

- Si lo desea, puede agregar blanqueador líquido de cloro en el depósito etiquetado blanqueador líquido.
- NO llene por encima de la línea de llenado máximo.
- Coloque blanqueador para ropa de color junto con el detergente.

### IMPORTANTE

Para evitar que se dañen las telas, no sobrecargue la cámara ni vierta blanqueador líquido de cloro directamente sobre la carga.

### Suavizante Líquido

- Si lo desea, vierta la cantidad recomendada de suavizante líquido en el compartimiento que se encuentra marcado con este símbolo .
- Llene hasta la línea MÁX para cargas grandes.
- NO llene por encima de la línea de llenado máximo.
- No se recomienda utilizar la bola dispensadora de suavizante en lavadoras con acción giratoria.

### NOTA

Para evitar las manchas, no sobrecargue la cámara ni vierta suavizante líquido directamente sobre la carga del lavado.

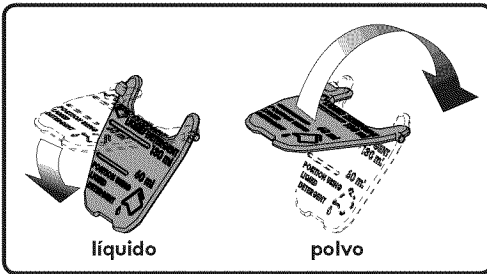

detergente principal

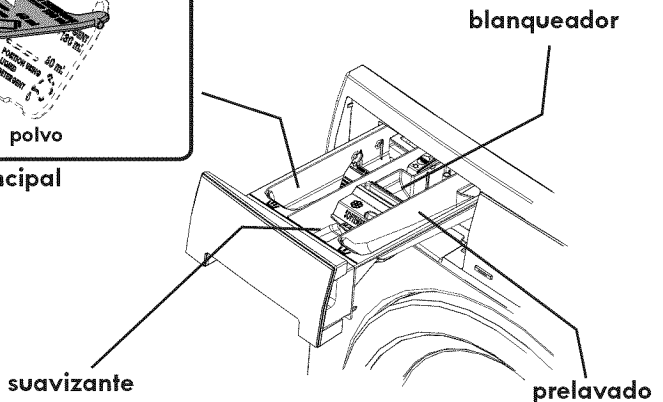

# Instrucciones de Funcionamiento

## Funcionamiento de su lavadora, continuación

### 6 Seleccione el ciclo y los ajustes adecuados para la carga.

- Presione el botón encendido para encender la unidad.
- Seleccione un ciclo presionando su icono.
- Se indicará el tiempo estimado para la duración del ciclo, las temperaturas de agua para lavado y enjuague adecuadas, la velocidad final de centrifugado, el nivel de suciedad y las opciones de cada ciclo para el ciclo seleccionado. Consulte la "Tabla de ajustes de lavado" para obtener más detalles.
- Para cambiar los ajustes, oprima los botones **Wash Temp** (temperatura), **Spin Speed** (velocidad de centrifugado) y **Soil Level** (suciedad) para programar el ajuste deseado.
- Para seleccionar o borrar una opción, oprima el botón correspondiente a esa opción. El indicador se encenderá cuando se haya seleccionado la opción. No se iluminará más cuando se haya borrado la opción.

- Si se intenta realizar cambios a los ajustes o a las opciones después de que el ciclo haya comenzado, escuchará varias señales sonoras cuando oprima los botones. Para cambiar los ajustes o las opciones, oprima **PAUSE**, haga las nuevas selecciones y oprima **START** nuevamente.
- Para cambiar el ciclo una vez que éste haya comenzado, presione el botón encendido para cancelar el ciclo en curso, presione el botón encendido para volver a encender la unidad, seleccione un nuevo ciclo y presione **START** nuevamente. Si presiona el icono de otro ciclo no se cambia de ciclo.
- Para detener el ciclo, oprima el botón encendido.
- Se escuchará una señal cuando la opción de **campañilla** se haya seleccionado.
- Retire las prendas de la lavadora cuando termine el ciclo y colóquelas en la secadora, colgadas o sobre una superficie plana, tal como lo indique la etiqueta de cuidado de las telas.

### NOTA

Para brindar el mejor cuidado a su ropa sucia, no todos los ajustes o las opciones están disponibles con todos los ciclos. Si algún ajuste u opción no está disponible para el ciclo seleccionado, el indicador no se encenderá.

### 7 Encienda la lavadora.

- Cierre la puerta y presione **START** (Inicio). La lavadora no operará con la puerta abierta. La leyenda "*Check the Door*" (Compruebe la puerta) será mostrada como recordatorio para cerrar la puerta.
- Si lo desea, seleccione **Delay Start** (encendido diferido) para demorar el comienzo del ciclo.
- Como medida de seguridad, se cerrará la puerta durante todo el ciclo de lavado.
- Para agregar alguna prenda olvidada a la carga de ropa, presione **PAUSE**, abra la puerta, coloque la prenda dentro de la lavadora, cierre la puerta y presione **START** (Inicio) para continuar el ciclo.

### Para obtener los mejores resultados

Siga las instrucciones de cuidado de las telas que aparecen en las etiquetas de las prendas que desee secar.

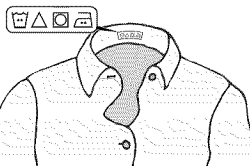

- Cuando las prendas quedan en la lavadora una vez que el ciclo terminó, pueden quedar demasiado arrugadas, perder color o tomar mal olor si no se retiran inmediatamente.

### PRECAUCIÓN

#### PELIGRO DE ATRAPAMIENTO Y VOLCAMIENTO

No deje la puerta abierta si hay niños pequeños o mascotas cerca. La puerta abierta podría incitar a los niños a colgarse de ella o meterse dentro de la lavadora. Si no hay niños pequeños presentes, puede dejar la puerta abierta para evitar que se acumule mal olor.

## Procedimientos Seguros Para Quitar Manchas

Para reducir el riesgo de incendio o lesiones graves a personas o daños a la propiedad, cumpla con las advertencias básicas enumeradas a continuación.

- Lea y siga todas las instrucciones para quitar las manchas.
- Mantenga los productos quitamanchas en sus envases originales y fuera del alcance de los niños.
- Lave completamente cualquier utensilio que utilice.
- No mezcle productos quitamanchas, especialmente el amoníaco con el blanqueador de cloro. Se pueden provocar gases peligrosos.
- Nunca lave prendas que previamente se hayan limpiado, remojado, o que se les hayan quitado manchas con gasolina, solventes de limpieza en seco u otras sustancias inflamables o explosivas debido a que las mismas despiden gases que pueden encenderse o explotar.
- Nunca utilice solventes altamente inflamables, como la gasolina, dentro de su hogar. Los gases pueden producir explosiones al entrar en contacto con llamas o chispas.

## Para Eliminar las Manchas Satisfactoriamente:

- Quite las manchas de inmediato.
- Determine el tipo de mancha, luego siga el tratamiento recomendado en la tabla de la página siguiente.
- Para tratar las manchas antes del lavado, utilice un producto de prelavado, detergente líquido para ropa o una pasta a base de detergente en polvo para ropa y agua.
- Si no conoce el origen de la mancha, utilice agua fría, porque el agua caliente puede fijar algunas manchas.
- Revise las instrucciones de cuidado en las etiquetas de las telas para saber si hay algún tratamiento que se debe evitar.
- Verifique si el color es inalterable, probando el quitamanchas en una costura interna.
- Enjuague y lave las prendas después de quitar la mancha.

## ⚠️ ADVERTENCIA

### PELIGRO DE VAPORES NOCIVOS

No utilice ni mezcle blanqueador líquido de cloro con otros productos químicos del hogar, como limpiadores de baño, desoxidantes, ácidos o productos que contengan amoníaco. Estas mezclas pueden despidir gases peligrosos que pueden provocar lesiones graves o la muerte.



## Para obtener los mejores resultados

Siga las instrucciones de cuidado de las telas que aparecen en las etiquetas de las prendas que desee lavar.



# Guía para Quitar Manchas

## Sugerencias para quitar manchas

MANCHA	TRATAMIENTO
Cinta adhesiva, goma de mascar, goma de pegar	Aplíquela hielo. Raspe el excedente. Coloque la macha boca abajo sobre una toalla de papel. Empápela con quitamanchas de prelavado o con líquido de limpiado en seco no inflamable.
Leche para bebés, productos lácteos, huevos	Utilice productos que contengan enzimas para tratar o remojar las manchas. Remójeela durante 30 minutos o más. Lave.
Bebidas (café, té, soda, jugo, bebidas alcohólicas)	Trate la macha antes del lavado. Lave con agua fría y un blanqueador que sea apto para el tipo de tela.
Sangre	Enjuague con agua fría. Frote con una barra de jabón. O trátela o remójeela con productos que contengan enzimas. Lave con un blanqueador que sea apto para el tipo de tela.
Cera de vela, crayón	Raspe la cera superficial. Coloque la macha boca abajo entre toallas de papel. Plánchela con plancha caliente hasta que se absorba la cera. Cambie con frecuencia las toallas de papel. Trate lo que queda de la mancha con quitamanchas de prelavado o con líquido de limpiado en seco no inflamable. Lave a mano para quitar el solvente. Lave con un blanqueador que sea apto para el tipo de tela.
Chocolate	Trátela o remójeela en agua tibia con productos que contengan enzimas. Lave con un blanqueador que sea apto para el tipo de tela.
Suciedad en el cuello o en los puños, cosméticos	Trátela con quitamanchas de prelavado o frótela con una barra de jabón.
Manchas de color sobre la tela blanca	Utilice un decolorante. Lave con un blanqueador que sea apto para el tipo de tela.
Pasto	Trátela o remójeela en agua tibia con productos que contengan enzimas. Lave con un blanqueador que sea apto para el tipo de tela.
Grasa, aceite, alquitrán (mantequilla, grasas, aderezos para ensalada, aceites de cocina, grasa de autos, aceites para motor)	Raspe el residuo de la tela. Trátela antes de lavar. Lave con agua a la mayor temperatura apta para la tela. Para las manchas profundas y alquitrán, aplique líquido de limpieza en seco no inflamable detrás de la mancha. Cambie con frecuencia las toallas debajo de la mancha. Enjuague bien. Lave con agua a la mayor temperatura apta para la tela.
Tinta	Puede que algunas manchas de tinta sean imposibles de quitar. El lavado puede fijar algunas tintas. Utilice quitamanchas de prelavado, alcohol desnaturalizado o líquido de limpieza en seco no inflamable.
Moho, quemadura	Lave con blanqueador de cloro, si es apto para la tela. O remójeela con blanqueador y agua caliente antes de lavar la prenda. Probablemente las telas con mucho moho queden dañadas para siempre.
Barro	Quite el barro seco con un cepillo. Trátela previamente o remójeela con productos que contengan enzimas.
Mostaza, tomate	Trátela con quitamanchas de prelavado. Lave con un blanqueador que sea apto para el tipo de tela.
Esmalte de uñas	Puede que sea imposible quitarla. Coloque la macha boca abajo sobre una toalla de papel. Aplique quitaesmalte detrás de la mancha. Repita el procedimiento, cambiando con frecuencia las toallas de papel. No lo utilice sobre telas de acetato.
Pintura, barniz	AL AGUA: Enjuague la tela en agua fría cuando la mancha aún esté húmeda. Lave. Una vez que la pintura esté seca, ya no se puede quitar. AL ÓLEO Y BARNIZ: Utilice el solvente recomendado en la lata. Enjuague bien antes de lavar.
Transpiración	Utilice quitamanchas de prelavado o frote con una barra de jabón. Enjuague. Lave utilizando blanqueador libre de cloro en agua a la mayor temperatura apta para la tela.
Óxido, decoloración marrón o amarilla	Use un removedor de óxido que sea seguro para la tela. No utilice blanqueador de cloro porque podría intensificar la decoloración.
Betún	LÍQUIDO: Trátela antes del lavado con una pasta a base de detergente en polvo para ropa y agua. PASTA: Raspe el excedente de la tela. Trátela antes del lavado con quitamanchas de prelavado o con líquido de limpiado en seco no inflamable. Enjuague. Frote con detergente para ropa sobre la parte húmeda. Lave con un blanqueador que sea apto para el tipo de tela.
Tomate	Trátela con quitamanchas de prelavado. Lave con un blanqueador que sea apto para el tipo de tela.
Orina, vómito, mucosidad, heces	Trátela previamente o remójeela con productos que contengan enzimas. Lave con un blanqueador que sea apto para el tipo de tela.
Vino	Trate previamente la mancha o remoje en agua fría. Lave a la temperatura más alta posible con un blanqueador que sea apto para el tipo de tela.

## Limpieza interior periódica (preventiva)

Para ayudar a evitar olores causados por moho, deje la puerta abierta durante varias horas después del uso o cuando la lavadora no esté en uso.

### ⚠ PRECAUCIÓN

#### PELIGRO DE ATRAPAMIENTO Y VOLCAMIENTO

No deje la puerta abierta si hay niños pequeños o mascotas cerca. La puerta abierta podría incitar a los niños a colgarse de ella o meterse dentro de la lavadora. Si no hay niños pequeños presentes, puede dejar la puerta abierta para evitar que se acumule mal olor.

## PARA REFRESCAR O LIMPIAR EL INTERIOR DE LA LAVADORA

Para limpiar y refrescar la lavadora, use el ciclo **Clean Washer** (limpieza del sistema). Para obtener los mejores resultados, utilice el ciclo de limpieza del sistema una vez al mes.

Presione el botón de encendido para encender la unidad. Seleccione el ciclo de limpieza de la lavadora presionando repetidamente el icono de **Specialty Cycles** hasta que aparezca **Clean Washer**.

### 📌 IMPORTANTE

Los artículos que se queden en el interior de la lavadora durante el ciclo de limpieza del sistema causarán un desbalance que podría dañar la lavadora.

Coloque la cámara de detergente de lavado principal en posición hacia arriba. **RETIRE TODOS LOS ARTÍCULOS DEL TAMBOR DE LA LAVADORA** antes de llenar el depósito con una taza de blanqueador líquido con cloro **O** una bolsa de LIMPIADOR DE LAVADORAS TIDE®. **NO** utilice ambos. Oprima **START** (Inicio) para comenzar.

### 🏆 Para obtener los mejores resultados

Siga el proceso inmediatamente con un ciclo sólo de centrifugado y elija la opción de enjuague adicional con velocidad de centrifugado máxima sin detergente ni blanqueador para ayudar a eliminar residuos de cloro que hayan quedado en el interior de la lavadora después del ciclo de limpieza del sistema.

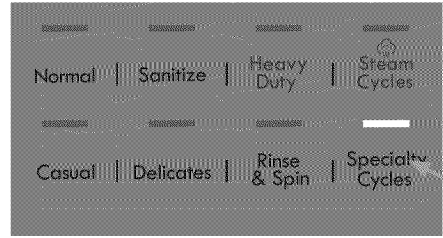

Presione el icono de **Specialty Cycles** hasta que aparezca limpieza de lavadora.

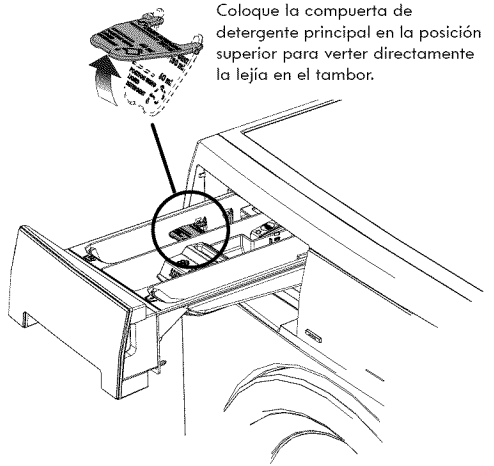

### ⚠ ADVERTENCIA

#### PELIGRO DE VAPORES NOCIVOS

No utilice ni mezcle blanqueador líquido de cloro con otros productos químicos del hogar, como limpiadores de baño, desoxidantes, ácidos o productos que contengan amoníaco. Estas mezclas pueden despedir gases peligrosos que pueden provocar lesiones graves o la muerte.



# Cuidado y Limpieza

## Realización del Desagüe Manual

En caso de que la lavadora no desagüe por sí sola debido a un corte de alimentación o un atasco en la bomba de desagüe, puede desaguar manualmente el agua del tambor.

### ⚠ PRECAUCIÓN

#### RIESGO DE QUEMADURAS

No intente desaguar manualmente el tambor si está lleno de agua caliente. Deje que el agua se enfríe antes de continuar con el desagüe manual.

Con un recipiente preparado, pince las dos compuertas laterales de la salida de desagüe e inclínela hacia abajo.

### 📌 NOTA

Puede ser necesario retirar completamente la puerta de limpieza de la bomba para colocar el recipiente bajo la salida de desagüe.

Cuando deje de fluir el agua, vuelva a colocar la salida de desagüe hasta que las compuertas laterales encajen en su posición.

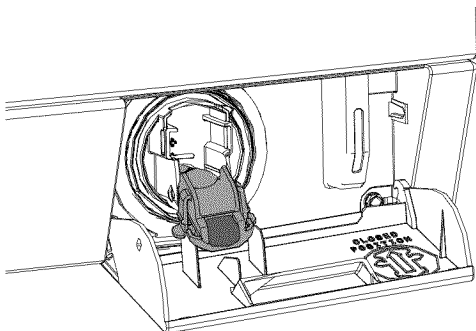
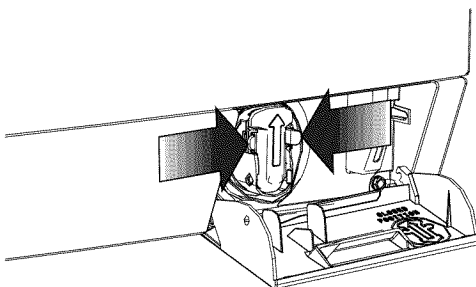

## Limpieza del Filtro de la Bomba

Con la cuba de lavado y la manguera de desagüe totalmente vaciados de agua y la salida de desagüe colocada en su lugar, realice los pasos siguientes para retirar, limpiar y reinsertar el filtro de la bomba.

1. "Desatornille" el filtro y extráigalo.
2. Retire el filtro e inspeccione la abertura en busca de objetos sueltos.
3. Aclare completamente el filtro antes de volver a colocarlo en su lugar.

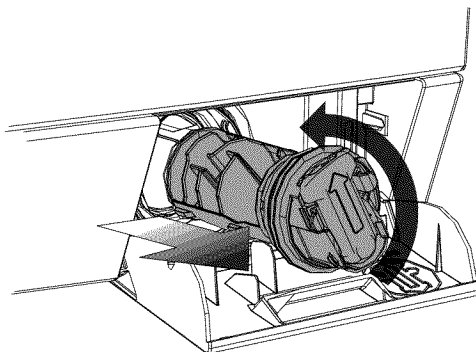

Inspeccione la junta tórica antes de reinsertar el filtro de la bomba.

### 🚫 IMPORTANTE

Compruebe que la junta tórica se encuentre en su lugar antes de reinsertar el filtro de la bomba. Tenga cuidado de respetar el roscado cuando gire el filtro de la bomba durante la re inserción.

4. Vuelva a "atornillar" el filtro en su lugar hasta que se detenga. La flecha de la salida de agua debe señalar hacia arriba.
5. Reinstale la puerta de limpieza de la bomba si la ha retirado anteriormente.

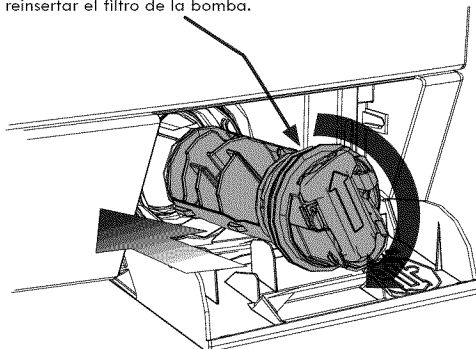

### 📌 NOTA

Quizá tenga que añadir unos 2 litros de agua limpia a través del compartimento de detergente de lavado principal para volver a cebar la bomba de desagüe.

## Otra limpieza interior periódica (preventiva)

### Limpieza del Área del cajón Distribuidor

#### NOTA

Puede que se acumulen cantidades residuales de detergente para ropa y suavizante en la gaveta dispensadora. Se deben extraer los residuos una o dos veces al mes.

- Retire el cajón tirando de él hasta que llegue al tope.
- Extienda su brazo hacia la esquina trasera izquièrda de la cavidad del cajón y presione la lengüeta de bloqueo firmemente hacia abajo. Jale la gaveta hasta retirarla por completo.
- Quite los insertos de los compartimientos de prelavado, blanqueador y suavizante.
- Enjuague el cajón y los insertos con una combinación de 3/4 de taza de blanqueador líquido con cloro y 1 galón de agua caliente del grifo para remover rastros acumulados de polvo y líquido. Una gran cantidad residual de suavizante puede indicar que no ha sido diluido correctamente o que es necesario limpiar la gaveta con más frecuencia.
- Para limpiar la abertura de la gaveta, utilice un cepillo pequeño para limpiar el hueco. Quite todos los residuos de la parte superior e inferior del hueco.
- Vuelva a instalar el inserto presionándolo en su lugar hasta que escuche un chasquido. Vuelva a instalar el cajón distribuidor.

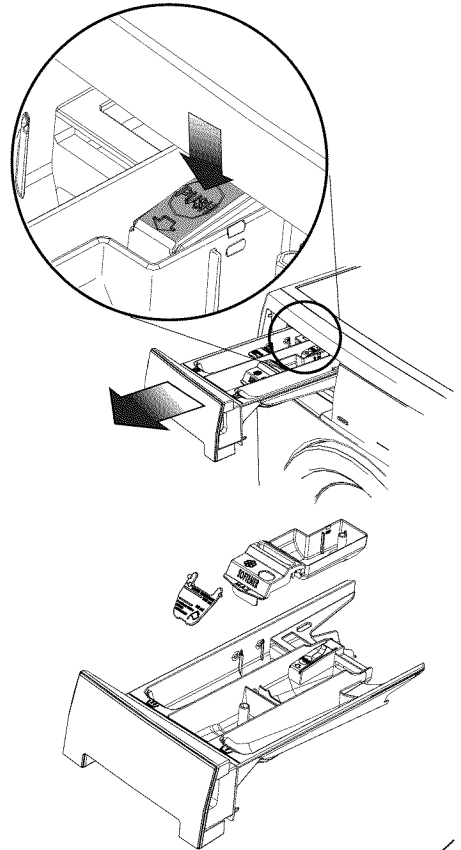

#### Mantenimiento Preventivo Diario

- Retire la ropa de la lavadora tan pronto como termine el ciclo. Si deja la ropa en la lavadora una vez que el ciclo haya terminado, puede que quede demasiado arrugada, pierda el color y huela mal.
- Si no hay niños pequeños o mascotas presentes, puede dejar la puerta abierta cuando la lavadora no esté en uso.
- Deje levemente abierto el cajón distribuidor al final del día de lavado.
- Seque alrededor de la abertura, la junta flexible, y el vidrio de la puerta de la lavadora. Estas zonas deben estar siempre limpias para asegurar que se cree un cierre hermético que no permita el paso del agua.
- Cuando se han lavado prendas extremadamente sucias, es posible que queden restos de suciedad en el tambor. Quítelos pasando un paño con un limpiador no abrasivo por el tambor. Enjuague bien con agua.
- Limpie con frecuencia los dobleces en la parte inferior de la junta flexible para remover pelusas y otros tipos de suciedad.

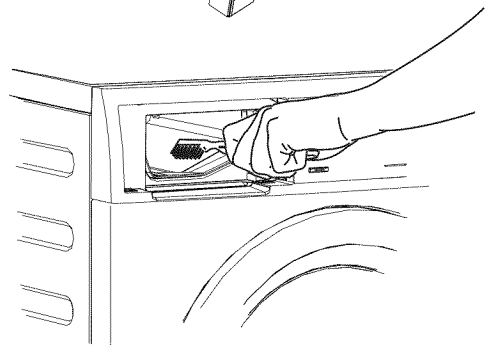

# Cuidado y Limpieza

## Limpieza Interior (Fuerte)

En los casos en los que no se realice el ciclo de limpieza del sistema y la limpieza de los dobleces de la junta de goma y note olores o la acumulación de moho o residuos, siga el procedimiento que se indica a continuación.

### PROCEDIMIENTO DE LIMPIEZA: tambor de la lavadora

Asegúrese de que la tina de lavado esté vacía (o una carga sin ropa). Abra el cajón de detergente y vierta ocho (8) tazas de cloro en el compartimiento de detergente a la izquierda. Seleccione el ciclo de Limpieza del Sistema. Seleccione el ciclo Limpieza del Sistema como se indica anteriormente en la sección *Limpieza interior periódica (preventiva)*.

Cuando termine el ciclo, inspeccione el interior de la lavadora para determinar si se eliminó el olor o residuo. Si desea realizar limpieza adicional, repita el procedimiento anterior. Es posible que requiera varios ciclos dependiendo de la severidad del olor o residuo. Es posible que observe decoloración causada por los efectos a largo plazo del residuo.

Para las áreas con contaminación excesiva visibles en el interior del tambor (incluyendo la junta de goma delantera), puede limpiarlas más efectivamente rociando un limpiador de cloro en un cepillo de restregar, una esponja o una toalla y restregando las manchas.

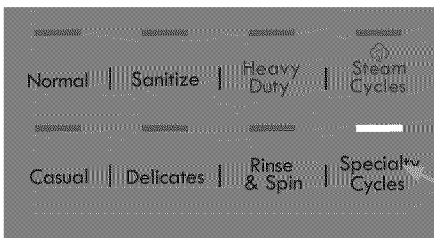

Presione el icono de ciclo especial hasta que aparezca limpieza de lavadora.

### IMPORTANTE

Siempre use guantes de goma o látex y proteja el piso y la ropa de posibles daños.

Si el olor persiste después del (de los) ciclo(s) de cloro y del restregado con blanqueador, abra el cajón de detergente y vierta un (1) empaque de LIMPIADOR DE LAVADORAS TIDE® en el compartimiento de detergente. Seleccione el ciclo de limpieza del sistema como se indica arriba y encienda la lavadora.

### Para obtener los mejores resultados

Siga el proceso inmediatamente con un ciclo sólo de centrifugado y elija la opción de enjuague adicional con velocidad de centrifugado máxima sin detergente ni blanqueador para ayudar a eliminar residuos de cloro que hayan quedado en el interior de la lavadora después del ciclo de limpieza del sistema.

### IMPORTANT

Consulte la sección Limpieza interior periódica (preventiva) para realizar limpieza de mantenimiento en el futuro, lo que es necesario para evitar que se repitan estos problemas.

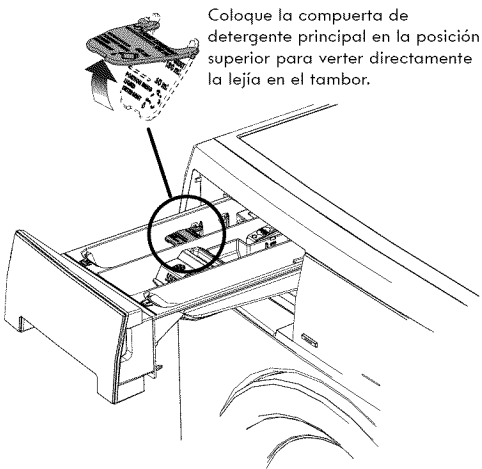

### ADVERTENCIA

#### PELIGRO DE VAPORES NOCIVOS

No utilice ni mezcle blanqueador líquido de cloro con otros productos químicos del hogar, como limpiadores de baño, desoxidantes, ácidos o productos que contengan amoníaco. Estas mezclas pueden despedir gases peligrosos que pueden provocar lesiones graves o la muerte.





## Limpieza Exterior Periódica

- Una vez que el lavado haya terminado, limpie la parte superior y las partes laterales de la lavadora con un paño húmedo. Cierre los grifos para evitar que se presuricen las mangueras.
- Limpie el gabinete con agua y jabón suave. Nunca utilice limpiadores fuertes, granulados o abrasivos.
- Si se mancha el gabinete, límpielo con blanqueador de cloro diluido, (1 parte de blanqueador en 8 partes de agua). Enjuague varias veces con agua limpia.
- Retire los restos de pegamento de cinta adhesiva o etiquetas con una mezcla de agua tibia y detergente suave. También puede retirar el residuo usando el lado adhesivo de la cinta.
- Cuando limpie las piezas de cromo, use un limpiador para vidrios con amoníaco o jabón suave y agua.
- Antes de trasladar la lavadora, coloque un trozo de cartón o un panel de fibra delgado debajo de las patas niveladoras delanteras para evitar dañar el piso.

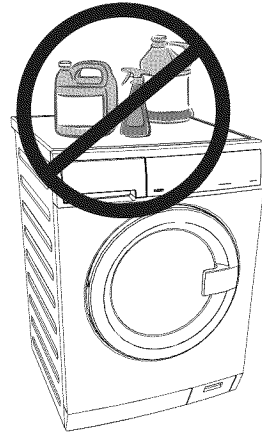

### **IMPORTANT**

Nunca almacene ni coloque productos de lavandería sobre la lavadora. Pueden dañar el acabado y los controles.

## Instrucciones de Preparación para el Invierno

### **IMPORTANTE**

Si la lavadora se encuentra en un área donde la temperatura es bajo cero, o se traslada cuando la temperatura es bajo cero, siga estas instrucciones de preparación para el invierno para evitar que la lavadora se dañe:

- 1 Cierre los grifos de suministro de agua.
- 2 Desconecte las mangueras de la entrada de agua y extraiga el agua de las mangueras.
- 3 Conecte el cable eléctrico a un tomacorriente con una conexión a tierra adecuada.
- 4 Realice un desagüe manual para retirar toda el agua de la lavadora. Siga las instrucciones de desagüe manual de la sección Mantenimiento y limpieza.
- 5 Retire el cajón distribuidor. Quite el agua de los compartimientos y séquelos. Vuelva a instalar el cajón.
- 6 Conserve la lavadora en posición vertical.

Siga las **INSTRUCCIONES DE PREPARACIÓN PARA EL INVIERNO** para cuidar el electrodoméstico y almacenarlo en climas fríos.



# Soluciones de Problemas Comunes

## Problemas comunes de lavado

Muchos problemas de lavado incluyen poco poder de limpieza de la suciedad y de las manchas, restos de pelusa y suciedad, y daño a las prendas. Para obtener resultados de lavado satisfactorios, siga estas instrucciones que proporciona la Asociación de Jabones y Detergentes (Soap and Detergent Association).

PROBLEMA	CAUSAS POSIBLES	SOLUCIONES	MEDIDAS PREVENTIVAS
Manchas azules	<ul style="list-style-type: none"> <li>Detergente líquido para ropa o suavizante no diluidos que caen directamente sobre las telas.</li> </ul>	<ul style="list-style-type: none"> <li>Si fueron causadas por el detergente para ropa, mezcle 1 taza (240 ml) de vinagre blanco con 0,95 l (1 cuarto de galón) de agua en un recipiente plástico. Remoje la prenda durante 1 hora. Enjuague.</li> <li>Si fueron causadas por el suavizante, frote las manchas con una barra de jabón. Lave.</li> </ul>	<ul style="list-style-type: none"> <li>Evite llenar demasiado los compartimientos de detergente y de suavizante de telas.</li> </ul>
Decoloración, colores pardos	<ul style="list-style-type: none"> <li>Insuficiente cantidad de detergente para ropa.</li> <li>Temperatura del agua de lavado demasiado baja.</li> <li>Clasificación incorrecta.</li> </ul>	<ul style="list-style-type: none"> <li>Vuelva a lavar con la cantidad exacta de detergente para ropa y la mayor temperatura de agua apta para la tela.</li> <li>Agregue un blanqueador que sea apto para el tipo de tela.</li> </ul>	<ul style="list-style-type: none"> <li>Clasifique las prendas de acuerdo con el nivel de suciedad y el color.</li> <li>Utilice la cantidad exacta de detergente para ropa, la mayor temperatura de agua y el blanqueador que sean aptos para el tipo de tela.</li> </ul>
Manchas de grasa o de aceite	<ul style="list-style-type: none"> <li>Insuficiente cantidad de detergente para ropa.</li> <li>Suavizante sin diluir vertido directamente sobre las telas.</li> </ul>	<ul style="list-style-type: none"> <li>Trátelas con quitamanchas de prelavado o con detergente líquido para ropa.</li> <li>Aumente la cantidad de detergente para ropa y la temperatura del agua. Vuelva a lavar.</li> <li>Frote las manchas de suavizante con una barra de jabón.</li> </ul>	<ul style="list-style-type: none"> <li>Utilice la cantidad exacta de detergente para ropa y la mayor temperatura de agua apta para la tela.</li> <li>No vierta suavizante líquido directamente sobre la tela. Consulte la sección "Cómo usar la lavadora".</li> </ul>
Agujeros, rasgones o enganches	<ul style="list-style-type: none"> <li>Uso incorrecto del blanqueador de cloro.</li> <li>Cierres abiertos y ganchos y hebillas desprendidos.</li> <li>Rasgones, roturas e hilos cortados.</li> <li>Se ha sobrecargado la lavadora.</li> <li>Deterioro de las telas.</li> </ul>	<ul style="list-style-type: none"> <li>Puede que sean irreversibles si se rasgan, se rompen y parece que no pueden remendarse.</li> </ul>	<ul style="list-style-type: none"> <li>Nunca vierta blanqueador de cloro directamente sobre la tela.</li> <li>Controle la condición de las prendas antes de lavar. Consulte la sección "Cómo usar la lavadora".</li> </ul>
Pelusa	<ul style="list-style-type: none"> <li>Clasificación incorrecta.</li> <li>Pañuelos de papel olvidados en los bolsillos.</li> <li>Se ha sobrecargado la lavadora.</li> <li>Insuficiente cantidad de detergente para ropa.</li> <li>El detergente sin disolver dejó un residuo que parece pelusa.</li> <li>Una película adherente atrae a las pelusas.</li> <li>La carga se lavó durante demasiado tiempo.</li> </ul>	<ul style="list-style-type: none"> <li>Reduzca el tamaño de la carga. Vuelva a lavar con la temperatura del agua, el nivel de agua y la cantidad de detergente para ropa adecuados.</li> <li>Agregue al agua, un ablandador que no forme un precipitado, a fin de quitar el excedente de detergente para ropa.</li> <li>Agregue suavizante líquido en el enjuague final.</li> <li>Seque la carga en la secadora.</li> <li>Quite las pelusas con un cepillo o un rodillo para pelusas.</li> </ul>	<ul style="list-style-type: none"> <li>Consulte la sección "Cómo usar la lavadora".</li> <li>No sobrecargue la lavadora.</li> <li>Utilice la temperatura adecuada y la cantidad correcta de detergente para ropa, agua y tiempo de lavado.</li> </ul>
Formación de "bolitas" (Las fibras forman bolitas y se adhieren a la tela.)	<ul style="list-style-type: none"> <li>La formación de "bolitas" es normal en las telas sintéticas y de planchado permanente. Esto se debe al roce que produce el uso normal.</li> </ul>	<ul style="list-style-type: none"> <li>Utilice un cepillo para pelusas o una afeitadora para quitar las "bolitas".</li> </ul>	<ul style="list-style-type: none"> <li>Utilice suavizante en la lavadora para lubricar las fibras.</li> <li>Al planchar, utilice un rociador a base de almidón o apresto sobre los cuellos y puños.</li> <li>Voltee las prendas al revés para reducir la abrasión.</li> </ul>
Residuo o polvo en prendas oscuras. Telas duras y ásperas.	<ul style="list-style-type: none"> <li>Detergente sin disolver.</li> <li>Algunos detergentes granulados para ropa se pueden mezclar con minerales del agua pesada y formar un residuo.</li> <li>Se ha sobrecargado la lavadora.</li> </ul>	<ul style="list-style-type: none"> <li>Vuelva a lavar la carga.</li> </ul>	<ul style="list-style-type: none"> <li>Aumente la temperatura del agua, utilizando la mayor temperatura de agua apta para la tela.</li> <li>No sobrecargue la lavadora.</li> <li>Utilice detergente líquido para ropa o bien un ablandador de agua que no forme un precipitado con el detergente en polvo para ropa.</li> </ul>

# Soluciones de Problemas Comunes

## Problemas comunes de lavado, continuación

PROBLEMA	CAUSAS POSIBLES	SOLUCIONES	MEDIDAS PREVENTIVAS
Formación de arrugas	<ul style="list-style-type: none"> <li>Se ha sobrecargado la lavadora.</li> <li>Ciclo de lavado inapropiado para la carga de ropa.</li> </ul>	<ul style="list-style-type: none"> <li>Reduzca el tamaño de la carga.</li> <li>Enjuague con agua fría y suavizante líquido utilizando el ciclo casual o "delicate (ropa delicada).</li> </ul>	<ul style="list-style-type: none"> <li>No sobrecargue la lavadora.</li> <li>Refire las prendas de la lavadora tan pronto como termine el ciclo.</li> <li>Utilice suavizante líquido.</li> </ul>
Acumulación de suciedad amarillenta producida por el roce del cuerpo en las telas sintéticas	<ul style="list-style-type: none"> <li>Periodo de agitación demasiado breve.</li> <li>Temperatura del agua de lavado demasiado baja.</li> <li>Insuficiente cantidad de detergente para ropa.</li> </ul>	<ul style="list-style-type: none"> <li>Remoje en reforzador de detergente o en productos que contengan enzimas.</li> <li>Lave a la temperatura más alta que resista la tela usando el ciclo casual.</li> <li>Aumente la cantidad de detergente para ropa.</li> <li>Agregue blanqueador apto para el tipo de tela o utilice decolorantes.</li> </ul>	<ul style="list-style-type: none"> <li>Seleccione el ciclo de lavado correcto.</li> <li>Utilice la cantidad correcta de detergente para ropa.</li> <li>Lave con frecuencia los tejidos sintéticos con agua caliente o tibia.</li> </ul>
Manchas de óxido amarillas o marrones	<ul style="list-style-type: none"> <li>Presencia de hierro o de manganeso en el suministro, en los caños o en el calentador de agua.</li> </ul>	<ul style="list-style-type: none"> <li>Para devolverles el color original a las prendas blancas, utilice un quita óxido que no dañe la tela.</li> <li>No utilice blanqueador de cloro para quitar las manchas de óxido. Puede intensificar las decoloración.</li> </ul>	<ul style="list-style-type: none"> <li>Utilice un ablandador de agua que no forme un precipitado.</li> <li>Antes de lavar, haga correr el agua caliente durante unos minutos para limpiar los caños.</li> <li>Desagüe el calentador de agua ocasionalmente.</li> <li>Si el problema persiste, instale un filtro en el sistema de entrada de agua a fin de eliminar el hierro.</li> </ul>
Acumulación o manchas residuales, manchas de moho en la junta	<ul style="list-style-type: none"> <li>Humedad en la lavadora.</li> <li>Uso de un detergente que no es de alta eficiencia (HE).</li> <li>Demasiado detergente.</li> <li>Sobrecarga del tambor de lavado.</li> <li>Se dejó una carga húmeda en la lavadora.</li> <li>Lavados en agua fría que no removieron o disolvieron completamente los detergentes.</li> </ul>	<ul style="list-style-type: none"> <li>Realice un ciclo de LIMPIEZA DEL SISTEMA.</li> <li>Limpie la junta usando el removedor de manchas de moho en rociador de gel Comet<sup>MC</sup> usando un cepillo para remover las manchas.</li> <li>Sólo use detergente de alta eficiencia (HE) en las cantidades recomendadas.</li> <li>Retire la carga de ropa inmediatamente al finalizar el ciclo.</li> </ul>	<ul style="list-style-type: none"> <li>Utilice un deshumidificador en el área de lavandería.</li> <li>Evite llenar demasiado los compartimientos de detergente y de suavizante de telas.</li> <li>Seque el interior de la lavadora y la junta después de cada uso.</li> </ul>
Acumulación o manchas residuales, manchas de moho en el cajón distribuidor	<ul style="list-style-type: none"> <li>Humedad en la lavadora.</li> <li>Uso de un detergente que no es de alta eficiencia (HE).</li> <li>Demasiado detergente.</li> </ul>	<ul style="list-style-type: none"> <li>Retire el cajón distribuidor y limpie el distribuidor y los insertos usando una combinación de 3/4 de taza de blanqueador líquido con cloro y un galón de agua caliente. Enjuague bien y repita de ser necesario. Vuelva a colocar el cajón en su lugar. NOTA: Use guantes de goma o de látex. Proteja el piso y la ropa de los daños causados por el blanqueador.</li> <li>Sólo use detergente de alta eficiencia (HE) en las cantidades recomendadas.</li> </ul>	<ul style="list-style-type: none"> <li>Evite llenar demasiado los compartimientos de detergente y de suavizante de telas.</li> </ul>
Agua en el doblez de la junta flexible	<ul style="list-style-type: none"> <li>Es el resultado del lavado y del funcionamiento normal.</li> </ul>	<ul style="list-style-type: none"> <li>Al final de cada ciclo de lavado, seque el interior del doblez y la totalidad de la junta con una toalla limpia y seca.</li> </ul>	
Olor	<ul style="list-style-type: none"> <li>Humedad en la lavadora.</li> <li>Uso de un detergente que no es de alta eficiencia (HE).</li> <li>Demasiado detergente.</li> <li>Se dejó una carga húmeda en la lavadora.</li> <li>Lavados en agua fría que no removieron o disolvieron completamente los detergentes.</li> </ul>	<ul style="list-style-type: none"> <li>Realice un ciclo de LIMPIEZA DEL SISTEMA.</li> <li>Al final de cada ciclo de lavado, seque el interior del doblez y la totalidad de la junta con una toalla limpia y seca.</li> <li>Sólo use detergente de alta eficiencia (HE) en las cantidades recomendadas.</li> <li>Refire la carga de ropa inmediatamente al finalizar el ciclo.</li> <li>Vierta una taza de blanqueador líquido con cloro en el tubo vertical; déjelo que repose por un día y luego límpielo haciendo correr agua.</li> </ul>	<ul style="list-style-type: none"> <li>Deje la puerta y el cajón distribuidor abiertos por varias horas después del uso o cuando la lavadora no esté en uso.</li> </ul>

# Soluciones de Problemas Comunes

## Lista de verificación de prevención de servicio

Antes de llamar al técnico, revise esta lista. Puede ahorrarle tiempo y gastos. Esta lista incluye problemas habituales que no son causados por defectos de fabricación ni de materiales de esta lavadora.

SITUACIÓN	POSIBLE CAUSA	SOLUCIÓN
<b>NOISE</b>		
Sonido agudo como de un "motor a propulsión".	Un poco de quejido del motor es normal durante el ciclo de centrifugado.	
Ruido metálico y golpeteo.	Es posible que haya objetos extraños como monedas o broches de seguridad en el tambor o en la bomba. Hebillas de cinturón o broches de metal están golpeando el tambor de lavado.	Detenga la lavadora y revise el tambor. Si el ruido continúa cuando vuelve a encender la lavadora, es posible que los objetos se encuentren en la bomba. Comuníquese con un técnico de reparaciones autorizado. Para evitar ruidos innecesarios y daños al tambor, cierre los broches y voltee al revés las prendas.
Ruido de golpes violentos.	Las cargas pesadas pueden producir golpes violentos. Por lo general, esto es normal. Si el sonido continúa, probablemente la lavadora no está balanceada.	Detenga la lavadora y redistribuya la carga.
Vibraciones.	La lavadora no está bien afirmada sobre el piso.	Mueva la lavadora a fin de que quede bien afirmada sobre el piso. Ajuste las patas niveladoras. Para obtener más detalles, consulte las INSTRUCCIONES DE INSTALACIÓN.
	Durante la instalación no se han quitado los pernos de embalaje y las placas de espuma.	Vea las INSTRUCCIONES DE INSTALACIÓN para quitar los pernos de embalaje y las placas de espuma.
	La carga de lavado no está distribuida de manera uniforme dentro del tambor.	Detenga la lavadora y vuelva a acomodar la carga de lavado.
<b>FUNCIONAMIENTO</b>		
La lavadora no enciende.	Es posible que el cable de alimentación eléctrica esté desenchufado o que la conexión esté floja.	Asegúrese de que el enchufe esté bien ajustado en el tomacorriente.
	Se ha quemado el fusible de la casa, se ha disparado el interruptor automático o se ha producido un corte de luz.	Vuelva a conectar el interruptor automático o reemplace el fusible. No aumente la capacidad del fusible. Si el problema es una sobrecarga del circuito, haga que un electricista calificado lo solucione. Si el problema es un corte de luz, comuníquese con la compañía eléctrica.
	Los grifos de entrada de agua no están abiertos.	Abra los grifos de entrada de agua.
	El motor se recalentó. El motor de la lavadora se detendrá en caso de recalentamiento.	Volverá a ponerse en marcha automáticamente después de un periodo de enfriamiento de hasta 30 minutos (si no lo ha apagado manualmente).
	La puerta de la lavadora no se encuentra totalmente cerrada.	Cierre bien la puerta.
La lavadora no centrifuga.	La carga es demasiado pequeña.	Agregue 1 o 2 prendas similares para ayudar a balancear la carga.
Quedó un residuo en el tambor.	Prendas muy sucias.	Limpie el tambor con un limpiador no abrasivo, luego enjuague. Sacuda o cepille el excedente de suciedad o arena de las prendas antes de lavar.
<b>AGUA</b>		
"Check the tap" (Revisar grifo)	Las mangueras de admisión de agua no están instaladas.	Instale las mangueras de admisión de agua fría y caliente, y abra las válvulas de agua fría y caliente.
Carga de agua lenta o nula	Las válvulas de suministro de agua no están abiertas.	Abra las válvulas de suministro de agua fría y caliente.
	El suministro de agua no es adecuado para la instalación.	Verifique la presión de agua en otro grifo de la casa. La presión de agua debe ser al menos 260 kPa (30 psi).
	Se está utilizando agua en otro sector de la casa.	Evite utilizar agua de otros grifos cuando la lavadora se esté llenando.
	Las mangueras de admisión de agua están enroscadas.	Enderece las mangueras.
	Los filtros de agua están obstruidos.	Retire las mangueras y limpie los residuos de los filtros.
"Check drain filter" (Revisar filtro)	La tubería de drenaje está bloqueada.	Destape la tubería de drenaje.
La lavadora presenta problemas de drenaje durante un ciclo	Filtro de la bomba atascado.	Véase también la sección Cuidado y Limpieza para instrucciones de limpieza del filtro de la bomba.
"Check the door" (Revisar puerta)		Cierre bien la puerta.
La puerta de la lavadora no se encuentra totalmente cerrada.		
"Water safety alert" (Alerta Seguridad Agua)	La posición de la tubería de drenaje es muy baja y el agua comienza el efecto sifón cuando sale por la manguera de drenaje.	La altura de la tubería de drenaje debe ser al menos de 61 cm (24") por encima de la base de la unidad. Consulte las Instrucciones de Instalación para revisar los requisitos de instalación correcta de la tubería de drenaje y realice los ajustes necesarios.
El agua no mantiene el nivel	Si la tubería de drenaje está posicionada a una altura adecuada, el error detectado sólo puede ser solucionado por un técnico de servicio.	Cierre todas las llaves de paso de suministro de agua y llame al servicio técnico autorizado.
"Detergent overdosing" (Exceso detergente)	Se ha agregado demasiado detergente y el exceso de espuma no se ha podido corregir con un aclarado adicional.	Use menos detergente. Verifique que el detergente sea adecuado para lavadoras de carga frontal. Busque el siguiente símbolo en la etiqueta del detergente: 
Se ha detectado un exceso de espuma		

# Soluciones de Problemas Comunes

## Lista de verificación de prevención de servicio, continuación

SITUACIÓN	POSIBLE CAUSA	SOLUCIÓN
El agua se acumula en los dobleces del fuelle al final del ciclo.	Esto es resultado de la acción del lavado y es parte del funcionamiento normal de la lavadora.	
El agua se acumula en los compartimientos del blanqueador y del suavizante.	Esto es resultado del efecto sifón y es parte del funcionamiento normal de la lavadora.	Es posible eliminar el agua retirando el cajón distribuidor (consulte la sección de cuidado y limpieza de esta guía) y drenando el agua al interior del tambor vacío o del fregadero.
La carga de lavado queda demasiado húmeda después del centrifugado.	La lavadora está sobrecargada.	No sobrecargue la lavadora. Consulte la sección "Cómo usar la lavadora".
	La carga es demasiado pequeña.	Agregue 1 o 2 prendas similares para ayudar a balancear la carga.
	La carga no se encuentra balanceada.	Vuelva a acomodar la carga para permitir un centrifugado adecuado.
El agua no entra a la lavadora o bien entra despacio.	La manguera de desagüe está enroscada.	Enderece la manguera de desagüe.
	El suministro de agua no es adecuado en la zona.	Intente con otro grifo de la casa. Espere a que la entrada de agua y la presión aumenten.
	Los grifos de entrada de agua no están completamente abiertos.	Abra completamente los grifos de agua caliente y fría.
	Se está utilizando agua en otro sector de la casa. La presión de agua debe ser de por lo menos 70 kPa (10 psi. [libras por pulgada cuadrada]).	Evite utilizar agua de otros grifos cuando la lavadora se está llenando.
El agua caliente o tibia no es lo suficientemente caliente.	Las mangueras de entrada de agua están enroscadas.	Enderece las mangueras.
	El calentador de agua está posicionado en una temperatura demasiado baja o está lejos de la lavadora.	Mida la temperatura del agua caliente en un grifo que se encuentre cerca con un termómetro para caramelo o carnes. La temperatura del agua debe ser por lo menos 49° C (120° F). Ajuste el calentador de agua según sea necesario.
	Se está utilizando agua caliente en otro sector de la casa.	Evite utilizar agua caliente en otro grifo de la casa mientras utiliza la lavadora. Es posible que no haya suficiente agua caliente para que el lavado se lleve a cabo correctamente. Si el problema persiste, es posible que el sistema de su calentador de agua no resista más de un uso por vez.
La lavadora no desagua o desagua lentamente.	La manguera de desagüe está enroscada u obstruida.	Limpie y enderece la manguera de desagüe.
	El tubo vertical de la manguera de desagüe es demasiado alto. La altura máxima del tubo vertical es de 56.5" (144 cm).	Reduzca la altura del tubo vertical a menos de 56.5" (144 cm). Vea las INSTRUCCIONES DE INSTALACIÓN.
	Los tubos de desagüe de la casa están obstruidos.	Destape las tuberías de desagüe. Comuníquese con un plomero si fuera necesario.
Se producen fugas de agua.	La conexión de la manguera de llenado está floja en el grifo o en la lavadora.	Controle y apriete la conexión. Instale la arandela selladora de goma.
Demasiada espuma.	Detergente equivocado.	Active el ciclo de enjuague. Use un detergente de alta eficiencia que produzca poca espuma.
	Demasiado detergente.	Active el ciclo de enjuague. Use menos detergente en cargas futuras.
Las temperaturas del agua del lavado y del enjuague no son las adecuadas.	Las mangueras de agua caliente y fría están conectadas a los grifos de entrada incorrectos.	Conecte la manguera de agua caliente al grifo de agua caliente y la manguera de agua fría al grifo de agua fría.
El agua entra a la lavadora pero la tina no se llena.	El tubo vertical de la manguera de desagüe es demasiado bajo. El tubo vertical debe medir por lo menos 24" (61 cm) de altura para prevenir el efecto sifón.	Aumente la altura del tubo vertical a un mínimo de 24" (61 cm). Vea las INSTRUCCIONES DE INSTALACIÓN.

# MESURES DE SÉCURITÉ IMPORTANTES

## AVERTISSEMENT

Veuillez lire ces instructions au complet avant d'utiliser la laveuse.

### Sachez reconnaître les symboles, les avertissements et les étiquettes de sécurité

Les mesures de sécurité présentées dans ce guide sont identifiées par le mot AVERTISSEMENT ou ATTENTION selon le type de risque présenté ci-dessous.

### Définitions

 Voici le symbole d'avertissement concernant la sécurité. Il est utilisé pour vous avertir des risques de blessures potentiels. Respectez tous les messages qui suivent ce symbole afin de prévenir les blessures ou la mort.

## DANGER

La mention DANGER indique un risque imminent qui causera la mort ou de graves blessures, s'il n'est pas évité.

## AVERTISSEMENT

La mention AVERTISSEMENT indique une situation potentiellement dangereuse qui, si elle n'est pas évitée, pourrait entraîner des blessures graves ou même la mort.

## ATTENTION

La mention ATTENTION signale la présence d'une situation potentiellement dangereuse susceptible de causer des blessures mineures ou moyennement graves si elle n'est pas évitée.

## IMPORTANT

IMPORTANT - Cette mention précède des renseignements importants relatifs à l'installation, au fonctionnement ou à l'entretien. Toutefois, ceux-ci n'impliquent aucune notion de danger.

## Noter les numéros de modèle et de série

Les numéros de modèle et de série de la laveuse se trouvent sur la plaque signalétique à la gauche de l'ouverture de la porte. Noter et conserver ces numéros.

N° de modèle \_\_\_\_\_

N° de série \_\_\_\_\_

Date de l'achat \_\_\_\_\_

Lire ce manuel en entier avant de se servir de cet appareil. Ce manuel renferme de précieuses informations sur :

- le fonctionnement
- l'entretien
- le service après-vente

Le conserver en lieu sûr.

Le présent Guide de l'utilisateur décrit le mode d'emploi général de la laveuse. Il contient également des renseignements sur les caractéristiques de divers autres modèles. Les caractéristiques décrites ici peuvent ne pas s'appliquer à toutes les laveuses.

N'utiliser la laveuse que conformément au guide de l'utilisateur et à la Notice de fonctionnement qui l'accompagne.

## REMARQUE

Les instructions données dans ce Guide d'utilisation et d'entretien ne sont pas conçues pour couvrir toutes les éventualités ou situations qui pourraient survenir. Faites preuve de bon sens et de prudence durant l'installation, l'emploi et l'entretien de tout appareil ménager.

**CONSERVEZ CES INSTRUCTIONS POUR VOUS Y REPORTER ULTÉRIEUREMENT.**

## Table des Matières

Mesures de Sécurité Importantes .....	54-56
Garantie / Contrats de Protection Principaux .....	57
Caractéristiques .....	58
Instructions d'Utilisation .....	59-68
Guide d'Élimination des Taches .....	69-70
Entretien et Nettoyage .....	71-75
Solutions aux Problèmes Courants .....	76-79

# MESURES DE SÉCURITÉ IMPORTANTES

## AVERTISSEMENT

Pour réduire les risques d'incendie, de choc électrique, de blessures ou de dommages à la propriété lors de l'utilisation de cette laveuse, suivez les consignes ci-dessous : Tout défaut de se conformer à ces avertissements pourrait entraîner de graves blessures.

Vous pouvez être tué ou blessé grièvement si vous ne suivez pas ces instructions de sécurité importantes :

### PRÉVENTION DES INCENDIES

- Ne lavez pas d'articles qui ont préalablement été lavés, trempés ou éclaboussés avec de l'essence, des solvants, du kérosène, des huiles de cuisson, de la cire, etc. Ne rangez pas ces articles sur la laveuse ou près de celle-ci. Ces substances dégagent des vapeurs ou peuvent entraîner une réaction chimique qui pourrait causer un incendie ou une explosion.
- Ne placez pas de chiffons ni de vêtements huileux ou graisseux sur la laveuse. Ces substances dégagent des vapeurs qui pourraient enflammer les tissus.
- N'ajoutez pas d'essence, de solvant de nettoyage ni toute autre substance inflammable ou explosive dans l'eau de lavage. Ces substances dégagent des vapeurs qui pourraient s'enflammer ou exploser.
- Dans certaines conditions, de l'hydrogène gazeux peut être produit dans un système à eau chaude qui n'a pas été utilisé depuis au moins deux semaines. L'HYDROGÈNE GAZEUX EST EXPLOSIF. Si le système à eau chaude n'a pas été utilisé depuis une certaine période, ouvrez tous les robinets d'eau chaude et laissez l'eau couler pendant plusieurs minutes avant d'utiliser la laveuse. Cela permet d'évacuer tout hydrogène gazeux qui a pu s'accumuler. L'hydrogène gazeux est inflammable; ne fumez pas ou n'utilisez pas une flamme nue en présence de ce gaz.
- Vous ne devez ni entreposer, ni utiliser d'essence ou d'autres vapeurs ou liquides inflammables à proximité de cet appareil ou de tout autre appareil électroménager.
- Tout défaut de se conformer à ces avertissements pourrait entraîner un incendie, de graves blessures ou des dommages aux pièces en plastique et en caoutchouc de la laveuse.
- Cessez d'utiliser la laveuse si vous entendez un craquement, un grincement, un frottement ou tout autre bruit inhabituel. Cela pourrait être le signe d'un problème mécanique et entraîner un incendie ou une blessure grave. Communiquez avec un technicien qualifié immédiatement.

### PROTECTION DES ENFANTS

- Ne laissez pas les enfants grimper sur la laveuse ou jouer autour de celle-ci. Assurez une supervision attentive lorsque l'appareil est utilisé près des enfants. Lorsque les enfants grandissent, enseignez-leur la façon d'utiliser les appareils électroménagers de façon appropriée et sécuritaire.
- Détruisez le carton, les sacs en plastique et tout matériau d'emballage externe immédiatement après le déballage de la laveuse. Les enfants pourraient les utiliser pour jouer. Le carton recouvert de tapis, les couvertures et les feuilles de plastique peuvent être étanches à l'air.
- Tenez les produits de lavage hors de la portée des enfants. Pour prévenir les blessures, respectez tous les avertissements des étiquettes des produits.
- Avant de mettre la laveuse hors service ou au rebut, enlevez la porte pour éliminer les risques d'enfermement.
- Tout défaut de se conformer à ces avertissements pourrait entraîner de graves blessures.

# MESURES DE SÉCURITÉ IMPORTANTES

## PRÉVENTION DES BLESSURES

- Pour éliminer tout risque de choc électrique et assurer le bon fonctionnement de l'appareil, la laveuse doit être installée et mise à la terre par un technicien autorisé en vertu des règlements locaux. Les instructions d'installation sont situées dans la laveuse et sont destinées à l'installateur. Reportez-vous aux INSTRUCTIONS D'INSTALLATION pour consulter les procédures de mise à la terre détaillées. Si la laveuse est déplacée vers un autre endroit, vous devez la faire vérifier et réinstaller par un technicien qualifié.
- Pour prévenir les blessures ou les dommages à la laveuse, le cordon d'alimentation de la laveuse doit être branché dans une prise à trois fiches mise à la terre et polarisée. La fiche de mise à la terre ne doit jamais être retirée. N'utilisez jamais un tuyau de gaz pour effectuer la mise à la terre de la laveuse. N'utilisez pas de rallonge électrique ni de fiche d'adaptation.
- Suivez les directives de l'emballage lorsque vous utilisez des produits de lavage. Un usage incorrect peut entraîner la production de gaz qui pourrait causer des blessures graves, voire la mort.
- Ne combinez pas des produits de lavage dans une même charge à laver, sauf si cela est indiqué sur l'étiquette.
- Ne combinez pas de javellisant avec de l'ammoniaque ou de l'acide tel le vinaigre.

## ⚠ AVERTISSEMENT

### RISQUE D'INCENDIE ET DE CHOC ÉLECTRIQUE

Évitez tout risque d'incendie ou de choc électrique. N'utilisez pas de rallonge électrique ni de fiche d'adaptation et n'enlevez pas la broche de mise à la terre du cordon d'alimentation. Le non-respect de cet avertissement peut entraîner des blessures graves, un incendie ou la mort.

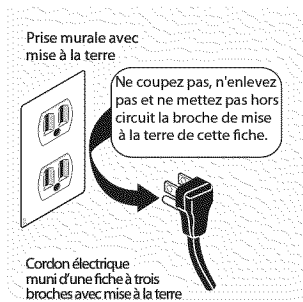

## PRÉVENTION DES BLESSURES ET DES DOMMAGES À LA LAVEUSE

Pour prévenir les blessures et les dommages à la laveuse :

- Toutes les réparations et l'entretien doivent être effectués par un fournisseur autorisé à moins d'avis contraire dans ce Guide d'utilisation et d'entretien. Utilisez seulement des pièces d'origine autorisées.
- Ne modifiez pas les commandes.
- N'installez pas ou n'entreposez pas la laveuse dans un endroit où elle sera exposée aux intempéries.
- N'installez pas l'appareil sur un tapis. Installez la laveuse sur un plancher solide. Il peut être nécessaire de renforcer le plancher pour prévenir la vibration ou le mouvement de l'appareil.
- Ne vous assoyez pas, ne montez pas et ne vous tenez pas debout sur la laveuse. Ne posez pas de charge lourde sur le dessus de la laveuse. Cette appareil ne sont pas conçus pour supporter des charges.
- Pour réduire les risques de choc électrique, débranchez l'appareil de son alimentation électrique avant d'en faire l'entretien. Vous ne coupez pas l'alimentation électrique de cet appareil en mettant les commandes à la position Arrêt.
- Pour éviter tout risque de blessure, ne plongez pas la main à l'intérieur de la laveuse si celle-ci est en fonction. Avant de charger ou de décharger la laveuse, ou d'y ajouter des articles, appuyez sur le bouton de alimentation pour permettre au tambour de s'arrêter avant d'y insérer la main.
- Cette laveuse est équipée d'un dispositif de protection contre les surcharges électriques. Le moteur de la laveuse s'arrête s'il surchauffe.
- Tout défaut de se conformer à ces avertissements pourrait entraîner de graves blessures.

## ⚠ AVERTISSEMENT

### DANGER DE VAPEUR NOCIVE

Ne combinez pas de javellisant avec d'autres produits chimiques domestiques comme des produits de nettoyage pour toilettes, des produits antirouille, de l'acide ou des produits contenant de l'ammoniaque. Ces mélanges peuvent entraîner la production de vapeurs nocives pouvant causer des blessures graves, voire la mort.





## CONTRATS DE PROTECTION PRINCIPAUX

Félicitations! Vous avez fait un bon achat. Votre nouvel appareil Kenmore® est conçu et fabriqué dans le but de vous offrir plusieurs années d'utilisation sans tracas. Cependant, comme tout appareil, il peut nécessiter un entretien préventif ou des réparations occasionnelles. C'est pourquoi un contrat de protection principal peut vous permettre d'épargner de l'argent et vous éviter des problèmes.

**Le contrat de protection principal contribue également à prolonger la durée de vie de votre nouvel appareil. Voici ce que couvre le contrat\* :**

- Les pièces et la main-d'œuvre requises pour le fonctionnement adéquat de l'appareil dans des conditions d'utilisation normales, pas seulement pour les défauts. Notre couverture vous offre beaucoup plus que la simple garantie du produit. Aucune franchise, aucune exclusion de défaillance fonctionnelle, une véritable protection.
- Un service professionnel offert par une équipe de plus de 10,000 techniciens de service Sears autorisés, ce qui signifie que votre appareil sera confié à une personne de confiance.
- Des appels de service illimités et un service à la grandeur du pays, à tout moment, aussi souvent que vous le désirez.
- La garantie (« anti-citron »), vous assurant le remplacement de l'appareil couvert si quatre défaillances ou plus surviennent à l'intérieur de douze mois.
- Le remplacement de l'appareil couvert s'il ne peut être réparé.
- Une vérification d'entretien préventive annuelle sur demande et sans frais.
- Un service d'aide téléphonique rapide, appelé « Résolution rapide », qui vous permet de bénéficier du soutien téléphonique d'un représentant Sears pour tous les produits. Nous sommes votre (« guide d'utilisation parlant »).
- Une protection contre les surtensions pour les dommages électriques causés par des fluctuations électriques.
- Une couverture annuelle de 250 \$ pour la perte d'aliments à la suite de toute détérioration d'aliments résultant d'une défaillance mécanique d'un réfrigérateur ou d'un congélateur couvert.
- Le remboursement de la location, si la réparation de l'appareil couvert prend plus de temps que prévu.
- Un rabais de 25 % sur le prix régulier de tout service de réparation non couvert et les pièces installées qui en découlent.

Une fois le contrat acheté, un simple appel téléphonique suffit pour obtenir un service de réparation. Vous pouvez téléphoner à toute heure du jour ou de la nuit, ou prendre rendez-vous en ligne pour une réparation.

Le contrat de protection principal est un achat sans risque. Si, pour quelque raison que ce soit, vous annulez le contrat durant la période de garantie du produit, vous serez remboursé en totalité. En cas d'annulation après la période de garantie du produit, vous recevrez un remboursement calculé au prorata. Procurez-vous votre contrat de protection principal dès aujourd'hui!

Certaines restrictions et exclusions s'appliquent. Si vous êtes aux États-Unis et que vous désirez connaître les prix et obtenir de plus amples renseignements, téléphonez au 1 800 827-6655.

\* Au Canada, la couverture de certains articles peut varier. Pour connaître tous les détails, communiquez avec Sears Canada au 1 800 361-6665.

Service d'installation Sears

Pour bénéficier du service d'installation professionnel de Sears pour électroménagers, ouvre-portes de garage, chauffe-eau et autres appareils domestiques importants, aux États-Unis et au Canada, téléphonez au 1-800-LE-FOYER.

## GARANTIE LIMITÉE KENMORE

Cet appareil est garanti **PENDANT UN AN** à compter de la date d'achat contre les vices de matériaux ou de fabrication à condition qu'il soit installé, utilisé et entretenu correctement conformément à l'ensemble des instructions fournies.

EN PRÉSENCE D'UNE PREUVE D'ACHAT, un appareil défectueux sera réparé ou remplacé gratuitement, selon le choix du vendeur.

EN PRÉSENCE D'UNE PREUVE D'ACHAT, un appareil défectueux sera réparé ou remplacé gratuitement, selon le choix du vendeur.

Pour des détails sur la couverture de la garantie pour obtenir une réparation ou un remplacement gratuit, visitez la page web : [www.kenmore.com/warranty](http://www.kenmore.com/warranty)

Cette garantie s'applique seulement pendant 90 JOURS à compter de la date d'achat aux États-Unis et est nulle au Canada, si cet appareil est utilisé à d'autres fins qu'à des fins domestiques.

**Cette garantie couvre SEULEMENT les défauts de fabrication et les vices de matériau, et ne paiera PAS :**

1. Les éléments extensibles sujets à l'usure normale, notamment les filtres, courroies, sacs et ampoules incandescentes.
2. Un technicien de service pour nettoyer ou entretenir l'appareil, ou donner des instructions à l'utilisateur pour l'installation, l'utilisation et l'entretien corrects de l'appareil.
3. Les appels de service visant à corriger une installation qui n'a pas été effectuée par ou les agents de service autorisés Sears, ni les réparations à des fusibles, des disjoncteurs, au câblage, à la plomberie ou au système d'alimentation en gaz de la maison découlant d'une telle installation.
4. Les dommages ou les défaillances de cet appareil résultant d'une installation non effectuée par des agents de service Sears autorisés, y compris une installation non conforme aux codes de l'électricité, du gaz ou de la plomberie.
5. Les dommages ou la défaillance, y compris la décoloration ou la rouille superficielle, causés par une installation, une utilisation ou un entretien non conformes aux instructions fournies.
6. Les dommages ou la défaillance, y compris la décoloration ou la rouille superficielle, causés par un accident, une modification, une mauvaise utilisation ou toute utilisation autre que celle pour laquelle l'appareil a été conçu.
7. Les dommages ou la défaillance, y compris la décoloration ou la rouille superficielle, causés par l'utilisation de détergents, de nettoyeurs, de produits chimiques ou d'ustensiles autres que ceux recommandés dans les instructions fournies avec le produit.
8. Les dommages ou la défaillance causés par des pièces ou des systèmes ayant fait l'objet de modifications non autorisées.
9. L'entretien d'un appareil si le numéro de modèle et le numéro de série ont été enlevés, modifiés, ou s'il est impossible de déterminer aisément la présence ou non du logo de certification.

Exonération de garanties implicites; limitations des recours

L'unique recours du client en vertu de cette garantie limitée est la réparation ou le remplacement du produit comme décrit précédemment. Les garanties implicites, y compris les garanties de qualité marchande et d'adaptation à un usage particulier, sont limitées à un an ou à la période la plus courte permise par la loi. Le vendeur n'aura pas d'obligations à l'égard des dommages accessoires ou consécutifs. Certains états et certaines provinces n'autorisent pas d'exclusion ou de restriction des dommages accessoires ou indirects, ni de restriction sur les garanties implicites de qualité marchande ou d'adaptation à un usage particulier. Dans ce cas, ces restrictions ou exemptions ne seraient pas applicables.

**Cette garantie est valide seulement si ce produit est utilisé aux États-Unis ou au Canada®.**

Vous pouvez aussi bénéficier d'autres droits qui varient d'un état à un autre ou d'une province à une autre.

\* Le service de réparation à domicile n'est pas offert dans toutes les régions canadiennes, et cette garantie ne couvre pas les dépenses de transport et de déplacement de l'utilisateur ou du réparateur si vous résidez dans un endroit éloigné (tel que déterminé par Sears Canada Inc.) où il n'y a pas de réparateur autorisé.

Sears Brands Management Corporation,  
Hoffman Estates, IL 60179

Sears Canada Inc., Toronto, Ontario, Canada M5B 2C3

# Caractéristiques

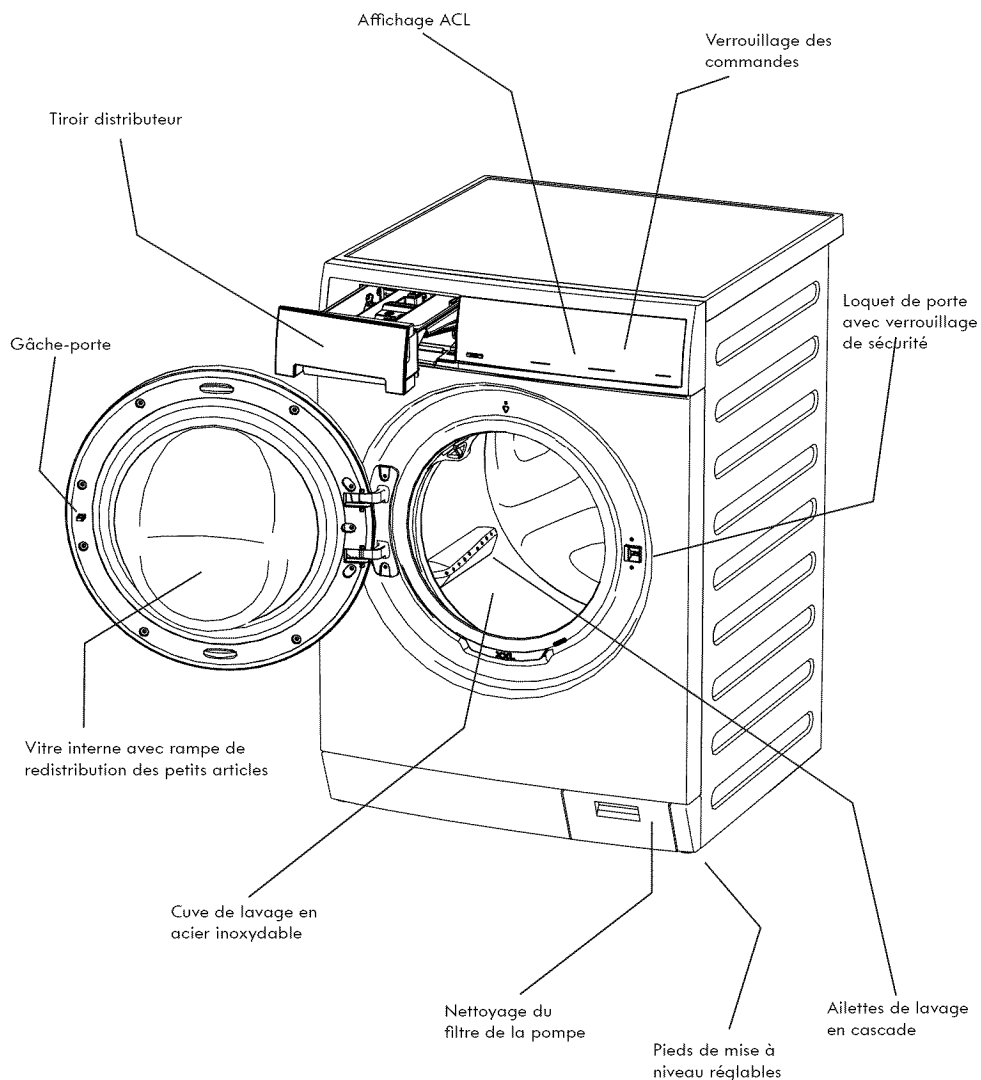

À titre de partenaire ENERGY STAR®, Sears Brands Management Corporation a déterminé que cet appareil répond aux normes ENERGY STAR® relativement à l'efficacité énergétique.

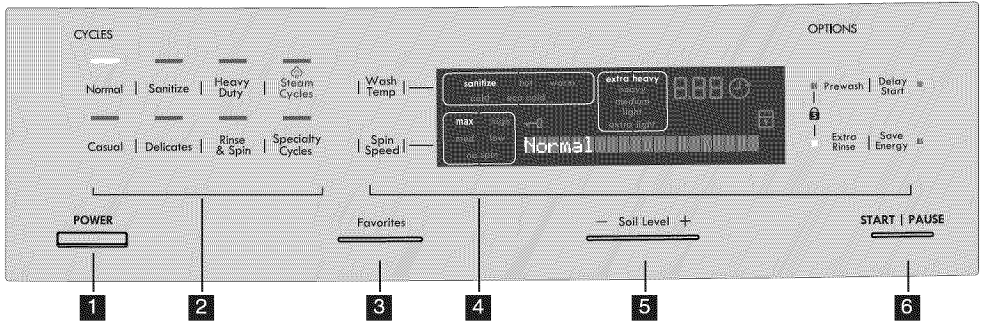

- 1 Bouton de Alimentation
- 3 Bouton de « Favorites » (Préférences)
- 5 Bouton de « Soil Level » (Niveau de Saleté)
- 2 Sélecteur de Programme
- 4 Options de Cycles / L'état du cycle
- 6 Bouton « START/PAUSE » (Démarrer/Pause)

Ce manuel couvre plusieurs modèles et certaines options, cycles ou caractéristiques décrites ne sont pas disponibles sur des modèles particuliers. La console montrée ci-haut est fournie à titre de référence seulement et votre modèle pourrait être différent.

## Sélection d'un Programme

Appuyez sur le bouton de alimentation pour démarrer l'appareil. Appuyez sur l'icône associé au cycle désiré et l'indicateur lié à ce cycle s'allumera.

Pour changer de programme après son démarrage, appuyez sur le bouton de alimentation pour annuler le cycle en cours, puis appuyez à nouveau sur le bouton de alimentation pour redémarrer l'appareil. Sélectionnez un nouveau programme, puis appuyez à nouveau sur « START » (démarrer). Le simple fait d'appuyer sur l'icône associé à un autre cycle ne changera pas le cycle.



### Pour de meilleurs résultats

Suivez les instructions sur les étiquettes des articles à laver.

#### Normal (Normal)

Utilisez cette charge pour laver des vêtements en coton, en denim, des serviettes, des chemises et des articles mélangés légèrement.

#### Sanitize (Désinfection)

Utilisez le programme sanitize pour nettoyer et désinfecter les articles très souillés et grand teint, dont les serviettes, la literie et les vêtements pour enfants.

Nous vous recommandons de régler votre chauffe-eau à 49 °C (120 °F) ou plus pour assurer une performance adéquate de l'appareil durant ce programme. Si le réglage de la température est inférieur à celui indiqué ci-dessus ou que la lessive est très volumineuse, la durée du programme sera prolongée de 30 minutes ou plus.

Ce cycle élimine 99,9 % des bactéries sans les transmettre d'une lessive à l'autre. Il n'est pas nécessaire d'utiliser de

### REMARQUE

Seuls les programmes de désinfection ont été conçus pour répondre aux exigences de la norme P172 de la NSF.



NSF Protocol P172  
Sanitization Performance of Residential  
and Commercial, Family-Sized Clothes  
Washers

javellisant ni de produits chimiques forts, mais une eau à température élevée est nécessaire. Reportez-vous aux étiquettes d'entretien des vêtements pour éviter de les endommager. L'eau de lavage est chauffée par une chauffe-terme interne qui permet à l'eau d'atteindre, pendant que le culbutage des articles. De l'eau froide est ajoutée pour refroidir la charge avant la vidange et l'essorage.

### REMARQUE

Si la tension de votre prise électrique est inférieure à 110 V, la chauffe-terme interne peut ne pas être en mesure de réchauffer adéquatement l'eau de lavage. Si le programme est suspendu pendant le chauffage de l'eau, la température maximale atteinte par l'eau peut être plus basse, ce qui pourrait compromettre l'efficacité de la désinfection.

#### Heavy Duty (Robuste)

Utiliser ce cycle pour linge très sale, vêtements durables -ex. serviettes, tenue de sport, ou grands sacs (fourre-tout). Pour une élimination efficace de la saleté et des taches, lavez les articles dans l'eau la plus chaude convenant au tissu.

#### Casual (Tout-Aller)

Utiliser ce cycle pour tissus mélanges a pli permanent ou sans repassage nécessaire.

#### Delicates (Délicat)

Utiliser ce cycle pour linge tricot légèrement sale et délicat qui a besoin d'un lavage doux.

#### Rinse & Spin (Rinçage et Essorage)

Utiliser ce cycle pour les charges qui nécessitent un rinçage à l'eau froide ou pour ajouter de l'assouplisseur de tissus qui pourrait avoir été oublié au cours du cycle régulier. Versez l'assouplisseur de tissus dans le compartiment du dispensateur. Sélectionnez la vitesse d'essorage appropriée à la charge.

### REMARQUE

Vous pouvez désélectionner Extra Rinse (Rinçage Supplémentaire) si vous désirez effectuer un cycle essorage seulement ou sélectionner No Spin (Aucun Essorage) si vous désirez effectuer un cycle égouttement seulement.

# Instructions d'Utilisation

## Sélection du Cycle de Vapeur

Pour faire défiler les cycles de vapeur, continuez d'appuyer sur l'icône **Steam Cycles** (cycles de vapeur). Le cycle sélectionné sera affiché sur l'affichage texte.

### REMARQUE

- La vapeur n'est pas toujours visible à l'intérieur du tambour pendant le programme de nettoyage à la vapeur.
- Il se pourrait qu'aucune vapeur ne soit visible pendant tout le programme de nettoyage à la vapeur.

### IMPORTANT

Si la laveuse est mise en pause pendant le programme de lavage à la vapeur, la porte demeurera verrouillée en raison de la température élevée dans le tambour. Ne tentez PAS d'ouvrir la porte de force. Elle se déverrouillera une fois le tambour refroidi.

#### Steam Refresh (Rafrâichissement à la Vapeur)

Rafrâichissez un petit nombre d'articles secs en diffusant une quantité idéale de vapeur. La vapeur sera diffusée dans la charge pendant le culbutage pour rafrâichir les tissus, éliminer les odeurs et éliminer les plis afin de réduire le repassage. Retirez la charge, puis suspendez-la ou repassez-la au besoin.

### REMARQUE

**Steam Refresh** (Rafrâichissement à la Vapeur) n'est pas un cycle de lavage. Il est destiné aux vêtements propres et secs. Veillez à ne pas charger d'articles souillés.

#### Normal with Steam (Normale à la Vapeur)

Cycle de vapeur pour laver des vêtements en coton, en denim, des serviettes, des chemises et des articles mélangés légèrement.

#### Casual with Steam (Tout-Aller à la Vapeur)

Cycle de vapeur pour tissus mélanges a pli permanent ou sans repassage nécessaire.

## Sélection du Cycle de Spécialité

Pour faire défiler les cycles de spécialité, continuez d'appuyer sur l'icône **Specialty Cycles** (cycles de spécialité). Le cycle sélectionné sera affiché sur l'affichage texte.

#### Fast Wash (Lavage Rapide)

Laver rapidement une petite charge de linge légèrement sale en 22 minutes.

#### Whites (Blancs)

Utiliser ce cycle pour du linge blanc et des vêtements à couleur claire. Voir l'instruction de lavage du tissu pour l'utilisation du javellisant liquide. Nous vous recommandons d'utiliser de l'eau chaude pour optimiser l'action du javellisant. Pour optimiser l'efficacité du rinçage et éviter que des résidus de chlore ne se déposent sur vos tissus, ajoutez l'option « **extra rinse** » (rinçage additionnel) à ce programme.

#### Wool (Laine)

Fait pour petite charge d'articles en laine lavable à la machine, ce cycle utilise une action de lavage modérée avec rinçage à froid pour éviter le rétrécissement et l'endommagement de la laine. Vous pouvez utiliser un détergent  pour laine approuvé par pour laveuse à porte frontal.

### REMARQUE

Le lavage des articles en laine portant la mention Nettoyage à sec seulement sur leur étiquette ou l'utilisation d'un javellisant peut causer des dommages permanents.

#### Jeans (Jeans)

Sélectionnez le programme de lavage pour laver une charge complète de jeans légèrement ou moyennement sales ou de kakis d'une couleur similaire.

#### Clean Washer (Nettoyage du Laveuse)

Pour nettoyer et rafrâichir la laveuse, utilisez le programme **Clean Washer**. Ce programme d'entretien enlève les résidus qui pourraient causer des odeurs. Reportez-vous à la section « Nettoyage courant de l'intérieur de l'appareil (à des fins préventives) » pour obtenir des directives.

## Réglage de cycles



### Pour de meilleurs résultats

Suivez les instructions sur les étiquettes des articles à laver.

La température de lavage, vitesse d'essorage, niveau de saleté et options appropriée s'affichera pour le programme sélectionné. Les réglages peuvent être modifiés avant le début du cycle. Si nécessaire, modifiez les réglages de lavage en tenant compte du type de fibre des articles à laver, de la solidité de leur couleur et du niveau de saleté. Si vous tentez de faire des changements après que le cycle a débuté, un signal sonore se fera entendre et l'indication « *Not possible* » (pas possible) sera affichée.

## REMARQUE

Pour changer des réglages lorsque la laveuse est en marche, appuyez sur le bouton **PAUSE**, sélectionnez un nouveau réglage et appuyez de nouveau sur **START**.

### Températures de Lavage

Pour changer la température, appuyez sur le bouton **Wash Temp** pour naviguer vers le réglage désiré. Un rinçage à l'eau froide économise l'énergie et réduit le froissage.

Pour protéger vos articles, certaines températures ne sont pas offertes avec chaque programme. Si un réglage ne convient pas à un programme en particulier, le voyant correspondant à ce réglage ne s'allumera pas.

Toutes les températures d'eau de lavage sont réglées automatiquement pour maximiser l'efficacité du détergent et améliorer les performances de lavage. Toutefois, le réglage du chauffe-eau et la longueur des tuyaux entre le chauffe-eau et la laveuse, l'utilisation d'eau dans d'autres sections de la maison et la basse température de l'eau souterraine selon la saison dans certaines régions sont des facteurs qui peuvent influencer la température de l'eau.

### Sanitize (Désinfection)

Ce réglage permet de désinfecter les tissus grand teint très souillés tels que les serviettes, les articles de literie et les vêtements d'enfant en tuant 99,9 % des bactéries à l'aide d'une eau de lavage chauffée avec un surchauffeur. La laveuse utilise ensuite de l'eau froide pour refroidir les articles et rincer la lessive.

## REMARQUE

Seuls les programmes de désinfection ont été conçus pour répondre aux exigences de la norme P172 de la NSF.



NSF Protocol P172  
Sanitization Performance of Residential and Commercial, Family-Sized Clothes Washers

### Hot (Chaud)

Permet de nettoyer les articles très sales, ainsi que les articles en coton blanc ou grand teint.

### Warm (Tiède)

Utilisez ce réglage pour laver les articles blancs ou grand teint moyennement sales faits en coton ou en fibres mélangées.

### Cold (Froid)

Pour obtenir une température d'eau froide précise, un peu d'eau tiède sera automatiquement mélangée à l'eau froide. Utilisez ce réglage pour nettoyer les articles légèrement sales autres que grand teint, les tricots, les articles délicats et les articles lavables à la main.

### Eco Cold (Froid Eco)

Les températures de lavage et de rinçage seront les mêmes que celle de l'alimentation d'eau froide. Choisissez cette option de température pour le lavage des tissus dont les couleurs sont susceptibles de déteindre sur d'autres tissus. Pour un lavage avec des détergents pour l'eau froide.

### Spin Speed (Vitesse d'Essorage)

Les vitesses d'essorage **Max** (Maximum), **High** (Rapide), **Medium** (Moyenne) et **Low** (Lente) sont accessibles pour tous les programmes. La vitesse et/ou le temps d'essorage final varient selon le programme.

L'accroissement de la vitesse d'essorage permet d'évacuer plus d'eau des vêtements, de diminuer le temps de séchage et d'économiser de l'énergie. La diminution de la vitesse d'essorage réduit le froissage.

Sélectionnez la vitesse d'essorage **Low** (Lente) pour essorer délicatement les articles à étendre.

Utilisez l'option **No Spin** (Aucun Essorage) pour que la laveuse n'effectue pas d'essorage final à la fin du programme.

Les vêtements seront très humides. Retirez les articles de la laveuse pour égoutter les vêtements ou sélectionnez le programme **Rinse & Spin** (Rinçage et Essorage) pour retirer l'excédent d'eau à un moment plus opportun.

### Soil Level (Niveau de Saleté)

Ajustez le temps de lavage selon le niveau de saleté de chaque lessive. **Extra Heavy** (Maximum), **Heavy** (Grand), **Medium** (Normal), **Light** (Léger) et **Extra Light** (Extra-Léger) sont accessibles.

### Options de Cycles

Pour ajouter des options, appuyez sur les boutons des options désirées. Les voyants correspondants à celles-ci s'allumeront. Pour désactiver des options, appuyez de nouveau sur les boutons des options désirées. Leur voyant respectif s'éteindra. Les options ne sont pas toutes disponibles pour chaque programme. Pour protéger vos articles, les options ne sont pas toutes disponibles pour chaque programme. Il peut arriver que deux options d'un même cycle entrent en conflit, par exemple **No Spin** (omettre essorage) et **Save Energy** (Économiseur d'Énergie). Lorsque cela se produit, l'option **Save Energy** l'emportera sur toute sélection incompatible.

## REMARQUE

Pour changer les options lorsque la laveuse est en marche, appuyez sur le bouton **PAUSE**, sélectionnez les nouveaux réglages et appuyez de nouveau sur **START**.

### Prewash (Prélavage)

Sélectionnez cette option pour ajouter une courte période de lavage avant de commencer un programme. La lessive très sale ou tachée sera prélavage pendant environ 15-20 minutes. L'eau sera ensuite évacuée, puis la laveuse passera automatiquement au programme de lavage régulier.

### Extra rinse

Utilisez cette option lorsqu'un rinçage supplémentaire est désiré pour enlever la saleté et le détergent excessifs. Il est recommandé pour les charges très sales ou si des membres de la famille ont la peau sensible.

### Save Energy (Économiseur d'Énergie)

L'option **Save Energy** (Économiseur d'Énergie) réduit de quelques degrés la température de l'eau chaude pour économiser l'énergie. Consultez le Tableau des réglages de la laveuse pour connaître les cycles compatibles.

# Instructions d'Utilisation

## Autres Caractéristiques

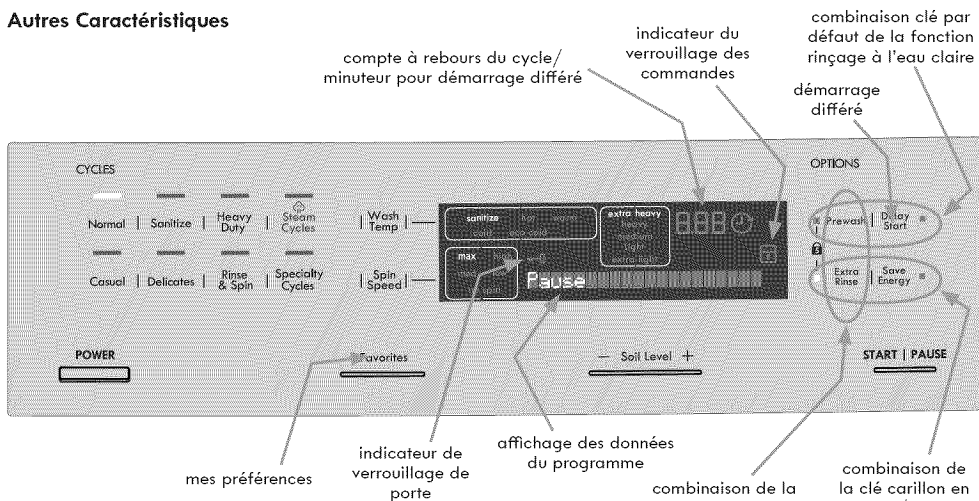

### Favorites (Préférences)

Quelques temps après avoir utilisé la laveuse pour la première fois, celle-ci se souviendra automatiquement des trois cycles les plus utilisés, de même que les réglages et les options qui leur sont associés. Pour parcourir cette liste, continuez d'appuyer sur le bouton **Favorites (Mes Préférences)**. Appuyez sur **START (Démarrer)** après l'apparition du cycle que vous désirez.

### Indicateur de Verrouillage de Porte

Lorsque le cycle est en cours, l'indicateur de verrouillage de porte sera allumé. Lorsque l'indicateur est allumé, n'ouvrez pas la porte de force. Attendez que l'indicateur soit éteint.



### Carillon

Un signal sonore est émis à la fin du programme si cette option est sélectionnée. Le signal peut être allumé ou éteint en appuyant sur les icônes **Extra Rinse** et **Save Energy** en même temps.

### Delay Start (Démarrage Différé)

Appuyez sur **Delay Start** pour sélectionner l'heure de lavage la plus pratique en fonction de votre horaire ou hors des heures de pointe de demande d'énergie. La durée du délai sélectionnée s'affichera et le décompte débutera une fois que vous aurez appuyé sur la touche **START (Démarrer)**.

### Verrouillage des commandes

Pour éviter qu'une personne démarre ou arrête la laveuse accidentellement, appuyez sur **Prewash** et **Extra Rinse** en même temps et continuez d'appuyer jusqu'à ce que l'indicateur  s'allume. Pour déverrouiller les commandes, appuyez sur **Prewash** et **Extra Rinse** en même temps et continuez d'appuyer jusqu'à ce que l'indicateur  ne s'allume plus.

### Affichage des données du programme/Minuteur

La durée approximative totale du programme s'affiche lorsque le programme est sélectionné. La durée réelle peut être plus longue si la pression d'eau est faible, s'il y a surmoussage ou si la charge se déséquilibre. La durée approximative qui reste au cycle s'affiche pendant le cycle.

### Rinçage à l'Eau Claire par Défaut

Pour programmer votre appareil de manière à ce qu'il effectue un rinçage à l'eau claire par défaut à la fin de chaque cycle compatible, appuyez sur les icônes **Prewash** et **Delay Start** simultanément. Appuyez sur **Extra Rinse** pour l'éteindre pour n'importe quel cycle lorsqu'il est en mode rinçage à l'eau claire par défaut. Pour éteindre le mode rinçage à l'eau claire par défaut, appuyez sur **Prewash** et

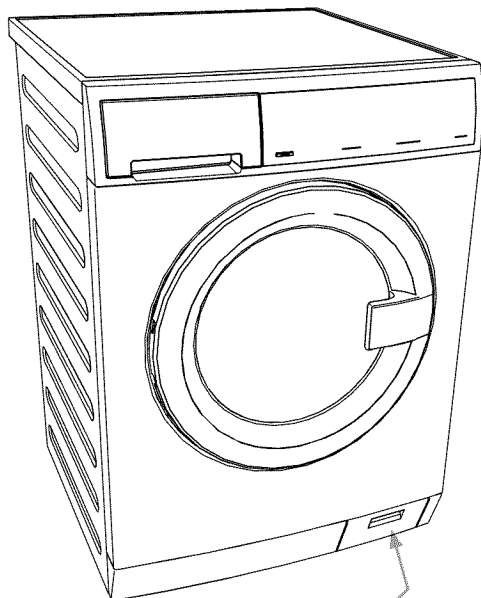

nettoyage du filtre de la pompe

une fois de plus sur **Delay Start** jusqu'à ce que la lumière relative à la fonction rinçage à l'eau claire s'éteigne.

### Nettoyage de la Pompe/Vidange Manuelle

Si la laveuse ne se vidange pas d'elle-même en raison d'une panne d'électricité ou d'une pompe de vidange bouchée, vous pouvez vidanger l'eau qui reste dans la cuve manuellement.

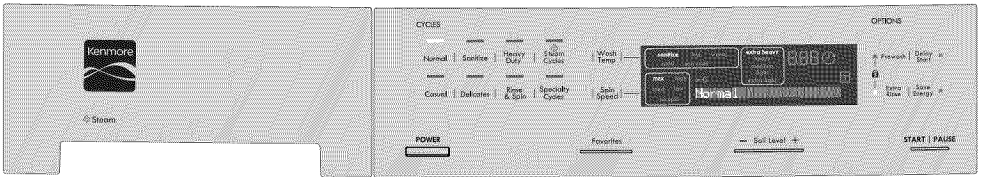

## Tableau des Réglages de la Laveuse

Ces températures, vitesses d'essorage, niveaux de saleté et options sont accessibles dans les programmes suivants :

	Normal (Normal)	Sanitize (Désinfection)	Heavy Duty (Robuste)	Steam Cycles (Cycles de Vapeur)				Casual (Jour-Allier)	Delicates (Délicat)	Rinse & Spin (Rinçage et Essorage)	Specialty Cycles (Cycles de Spécialité)			
				Steam Refresh (Rafraîch. à la Vapeur)	Normal with Steam (Normal à la Vapeur)	Casual with Steam (Jour-Allier à la Vapeur)	Fast Wash (Lavage Rapide)				Whites (Blancs)	Wool (Laine)	Jeans	Clean Washer (Nettoyage du Laveuse)

### Wash Temp (Température)

Sanitize (Désinfection)		✓												
Hot (Chaud)	✓		✓	✓	✓								✓	
Warm (Tiède)	✓		✓		✓	✓	✓	✓			✓	✓	✓	
Cold (Froid)	✓		✓					✓	✓		✓	✓		✓
Eco Cold (Froid Éco)	✓		✓					✓	✓	✓	✓			

### Spin Speed (Vitesses d'Essorage)

Max (Maximum)	✓	✓	✓		✓					✓	✓	✓		
High (Élevée)	✓	✓	✓		✓	✓				✓		✓		
Medium (Moyenne)	✓				✓	✓	✓	✓	✓			✓		✓
Low (Basse)	✓				✓	✓	✓	✓	✓				✓	
No Spin (Aucun Essorage)				✓					✓	✓				

### Soil Level (Niveau de Saleté)

Extra Heavy (Maximum)	✓	✓	✓		✓									
Heavy (Grand)	✓	✓	✓		✓									
Medium (Normal)	✓	✓	✓		✓	✓	✓	✓			✓	✓	✓	✓
Light (Légère)	✓				✓	✓	✓	✓			✓	✓		
Extra Light (Extra-Légère)	✓				✓	✓	✓	✓			✓	✓		

### Options (Options)

Extra Rinse (Rinçage Supplé.)	✓	✓	✓		✓	✓	✓	✓	✓	✓		✓	✓	✓
Prewash (Prélavage)	✓		✓		✓							✓		
Save Energy (Économiseur d'Énergie)	✓		✓					✓				✓		
Add Steam (Ajout de Vapeur)			✓	✓	✓	✓								
Delay Start (Démarrage Différé)	✓	✓	✓	✓	✓	✓	✓	✓	✓	✓	✓	✓	✓	✓
Carillon	✓	✓	✓	✓	✓	✓	✓	✓	✓	✓	✓	✓	✓	✓

✓ = Valeurs définies en usine.    = Paramètres par défaut.    = Paramètres non-modifiables.

NON OPTIONS SONT DISPONIBLES AVEC CE PROGRAMME. N'ajoutez pas de vêtements ou autres articles dans la laveuse lorsque vous utilisez le programme Nettoyage du laveuse.

# Instructions d'Utilisation

## Bruits d'un fonctionnement normal

Il est possible que vous entendiez ou non des sons provenant de votre nouvelle laveuse :

- A. TUYAU DE VIDANGE** La laveuse est pourvue d'un tuyau de vidange flexible qui achemine l'eau de la laveuse vers la colonne montante de votre résidence. Vous entendrez le débit d'eau dans votre colonne montante. Ce bruit est tout à fait normal.
- B. ROBINETS D'EAU/DISTRIBUTEUR** Lorsque l'eau est acheminée vers le système de distribution d'eau, il est normal d'entendre un bruit de débit d'eau. Ce son normal varie légèrement selon la pression d'eau de votre résidence.
- C. VERROU DE PORTE** Votre laveuse est équipée d'un verrou de porte commandé par une électrovanne. Vous entendrez un cliquetis lorsque la porte est verrouillée ou déverrouillée.
- D. POMPE D'ÉVACUATION** Votre laveuse est équipée d'une pompe de vidange à grande vitesse. Il est normal d'entendre des ronronnements et des gargouillements lorsque l'eau de la laveuse est pompée. Ces deux sons sont normaux et indiquent que votre pompe fonctionne normalement.
- E. MOTEUR HAUTE VITESSE** Un puissant moteur est utilisé pour entraîner la cuve à haute vitesse d'essorage afin d'extraire l'eau de vos vêtements. Ces essorages à haute vitesse produisent des sons, ce qui est tout à fait normal. L'intensité de ces bruits varie selon la vitesse d'essorage, la charge et le programme choisi.

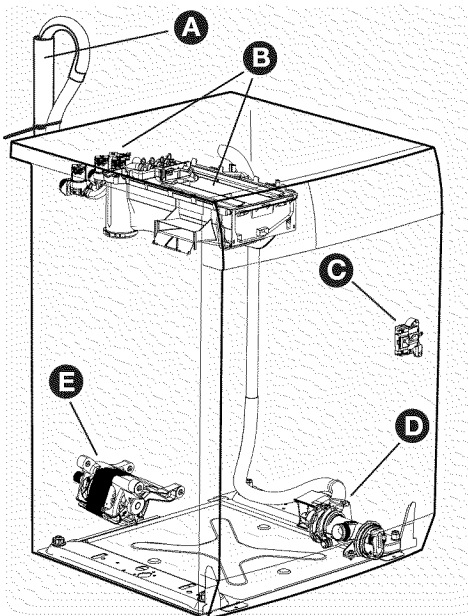

### **⚠ ATTENTION**

Des bruits anormaux répétitifs pourraient indiquer une panne imminente de la laveuse et devraient faire l'objet d'un examen par un technicien qualifié.



## Instructions d'Utilisation de Votre Laveuse

### **AVERTISSEMENT**

Pour réduire les risques d'incendie, de choc électrique ou de blessure, lisez les MESURES DE SÉCURITÉ IMPORTANTES contenues dans ce guide d'utilisation et d'entretien avant d'utiliser votre laveuse.

#### 1 Triez les articles de la charge qui peuvent être lavés ensemble.

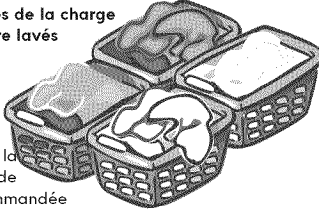

- Triez les articles selon la température de lavage recommandée et le temps de lavage.
- Séparez les articles pâles, blancs et grand teint des articles noirs et qui ne sont pas grand teint.
- Séparez les articles qui produisent de la charpie de ceux qui attirent celle-ci. Les articles tout-aller, synthétiques, en velours côtelé et les tricots captent la charpie des serviettes, des tapis et des couvertures de chenille brodée.
- Séparez les articles très sales de ceux qui le sont moins.
- Séparez les articles en dentelle, transparents et délicats des vêtements plus robustes.
- N'utilisez pas la laveuse pour laver des articles contenant de la fibre de verre. De petites particules de fibre de verre laissées dans le tambour pourraient se fixer à d'autres articles de lavages subséquents et causer des irritations cutanées.

#### 2 Préparez les articles à laver.

- Videz les poches.

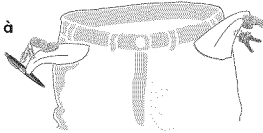

- Brossez la charpie et la poussière. Secouez les tapis et les serviettes de plage.
- Fermez les fermetures à glissière et les agrafes, attachez les cordes et les ceintures, retirez les décorations et les garnitures non lavables.
- Réparez les déchirures pour éviter d'aggraver les dommages pendant le lavage.
- Placez les articles en tricot à l'envers pour minimiser le peluchage.
- Placez les petits articles et les articles délicats comme les soutiens-gorge, les bonnetteries et les bas pour bébés dans un sac-filet.

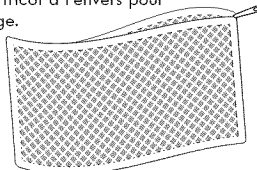

(Sac-filet non compris.)

#### 3 Effectuez un prétraitement des taches et de la saleté tenace.

- Reportez-vous au Guide d'élimination des taches dans ce guide pour obtenir des instructions sur l'élimination efficace des taches.



#### 4 Ajoutez la charge à la laveuse.

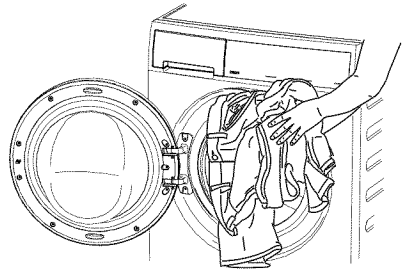

- Combinez de grands et de petits articles dans le même lavage.
- Chargez les grands articles en premier. Les grands articles ne doivent pas compter pour plus de la moitié de la charge totale.

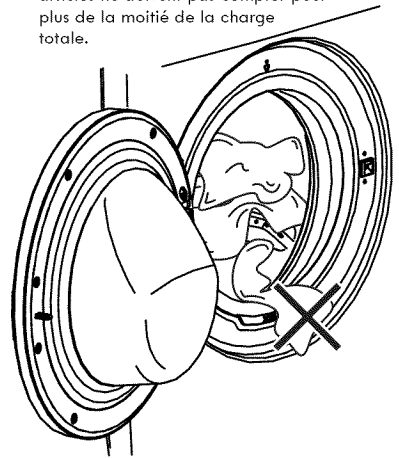

### **IMPORTANT**

Assurez-vous qu'aucun article ne reste entre le joint et la porte. Il existe un risque de fuite d'eau ou d'endommagement de la brassée.

- Le lavage d'articles seuls, comme un chandail, une serviette ou un jean peut causer le déséquilibre de la charge. Ajoutez un ou deux articles pour équilibrer la charge.
- La laveuse peut être complètement chargée, mais les articles ne doivent pas être à l'étroit. La porte doit pouvoir se fermer facilement.

# Instructions d'Utilisation

## Instructions d'Utilisation de Votre Laveuse (suite)

### 5 Mettez les produits de lessive dans le distributeur.



#### Pour de meilleurs résultats

Utilisez un détergent haute efficacité qui produit peu de mousse pour éviter le surmoussage dans la laveuse à chargement frontal. Recherchez ce symbole sur l'étiquette du détergent :

Le détergent, le javellisant et l'assouplissant liquide seront distribués au bon moment durant le programme.

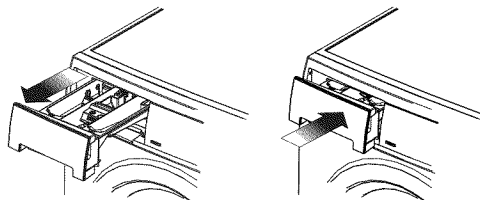

#### IMPORTANT

Ouvrez et fermez le tiroir distributeur lentement. Fermer le tiroir trop rapidement pourrait entraîner une distribution prématurée du javellisant ou de l'assouplissant.

#### Mainwash (Détergent Principal)

Utilisez le capuchon ou la pelle fournie par le fabricant pour mesurer la quantité recommandée. La quantité de détergent utilisée peut devoir être ajustée en fonction de la température de l'eau, de sa dureté, de l'importance de la charge et du niveau de saleté.

#### IMPORTANT

Ne mélangez pas les produits liquides avec les produits en poudre.

#### Mainwash - Détergent Liquide

- Assurez-vous que le réservoir est incliné vers le bas.
- Ajoutez la quantité recommandée de détergent liquide haute efficacité dans le réservoir de « Mainwash » (détergent principal).

#### REMARQUE

De temps à autre, vous pouvez apercevoir de l'eau dans les compartiments « mainwash » (détergent liquide). Cela fait partie du fonctionnement normal de l'appareil.

#### Mainwash - Détergent en Poudre

- Mainwash » - Détergent en Poudre
- Assurez-vous que le réservoir est incliné vers le haut.
- Ajoutez la quantité recommandée de détergent en poudre haute efficacité dans le réservoir de « Mainwash » (détergent principal).

#### REMARQUE

Si le rabat à détergent est monté dans la série de trous arrière, vous devrez « déverrouiller » le tiroir et le tirer légèrement pour repositionner le rabat.



Inclinez le réservoir de détergent principal vers le bas lorsque vous utilisez du détergent liquide.

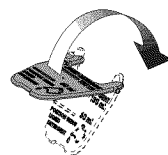
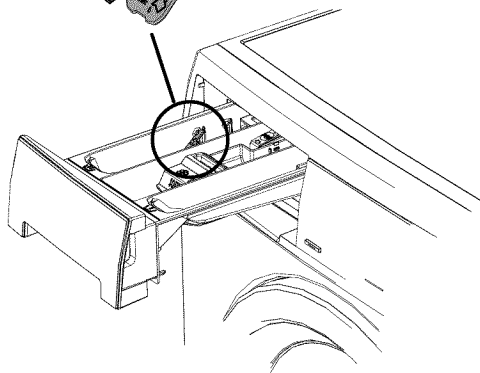

Inclinez le réservoir de détergent principal vers le haut lorsque vous utilisez du détergent en poudre.

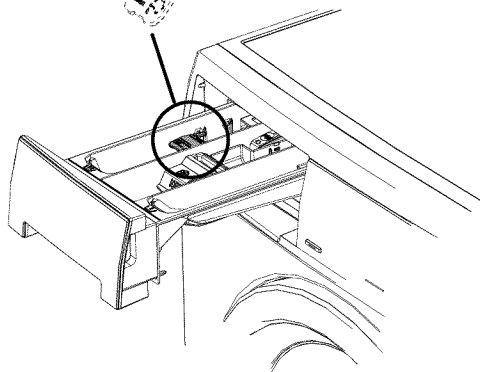

## Instructions d'Utilisation de Votre Laveuse (suite)

### Autres Produits de Lessive

De l'adoucisseur, un renforteur pour détergents ou des enzymes peuvent être ajoutés au détergent. Mettez les produits liquides avec le détergent liquide dans le réservoir de détergent liquide ou les produits en poudre avec le détergent en poudre dans le compartiment de détergent en poudre.

### IMPORTANT

Ne mélangez pas les produits liquides avec les produits en poudre.

### IMPORTANT

L'usage de produit-multiple (détergent plus assouplissant) feuilles ou feuilles d'absorptions de couleur N'EST PAS recommandé. Ils peuvent mettre hors services votre machine et causer une réparation qui n'est pas couvert par la garantie.

### REMARQUE

De temps à autre, vous pouvez apercevoir de l'eau dans les compartiments de javellisant et d'assouplissant. Cela fait partie du fonctionnement normal de l'appareil.

### Prewash (Prélavage)

- Pour la lessive très sale ou tachée, sélectionnez l'option de « Prewash » (pré lavage) et ajoutez la quantité de détergent recommandée dans le réservoir de détergent pour le pré lavage.

### Javellisant Liquide

- Si désiré, ajoutez du javellisant liquide dans le compartiment javellisant liquide.
- NE DÉPASSEZ PAS la ligne de remplissage maximale.
- Ajoutez le javellisant pour tissus de couleurs au détergent.

### IMPORTANT

Pour éviter d'endommager les tissus, ne remplissez pas le compartiment du distributeur de façon excessive et ne versez pas de javellisant liquide directement sur la lessive.

### Assouplissant Liquide

- Si désiré, versez la quantité d'assouplissant liquide recommandée dans le compartiment assouplissant et indiqué par ce symbole .
- Remplissez le compartiment jusqu'à la ligne MAX (Maximum) pour les grandes lessives.
- NE DÉPASSEZ PAS la ligne de remplissage maximale.
- L'utilisation d'une balle de distribution d'assouplissant n'est pas recommandée dans les laveuses à culbutage.

### REMARQUE

Pour éviter la formation de taches, ne remplissez pas le compartiment du distributeur de façon excessive et ne versez pas d'assouplissant liquide directement sur la lessive.

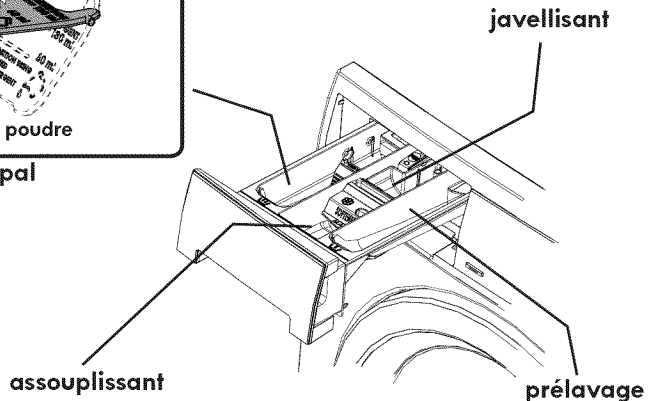
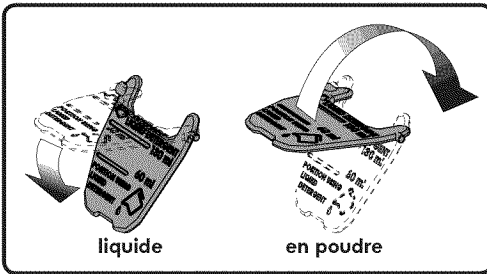

# Instructions d'Utilisation

## Instructions d'Utilisation de Votre Laveuse (suite)

### 6 Sélectionnez le programme et les réglages appropriés pour la charge.

- Appuyez sur le bouton de alimentation pour démarrer l'appareil.
- Sélectionnez le cycle désiré en appuyant sur l'icône qui lui est associé.
- La durée approximative du programme, les températures de lavage et de rinçage adéquates, la vitesse de l'essorage final, le niveau de saleté et les options de chaque programme s'afficheront pour le programme sélectionné. Consultez la section « Tableau des réglages de la laveuse » de ce guide pour connaître les réglages offerts pour chaque programme.
- Pour modifier les réglages, appuyez sur les touches « **Wash Temp** », « **Spin Speed** » (vitesse d'essorage) et « **Soil Level** » (niveau de saleté) pour naviguer vers les réglages désirés.
- Pour sélectionner ou désactiver une option, appuyez sur le bouton lié à l'option en question. Le voyant s'allume lorsque l'option est sélectionnée. Le voyant ne s'allume plus lorsque l'option est supprimée.

### REMARQUE

Pour sélectionner ou désactiver une option, appuyez sur le bouton lié à l'option en question. Le voyant s'allume lorsque l'option est sélectionnée. Le voyant ne s'allume plus lorsque l'option est supprimée.

### 7 Démarrez la laveuse.

- Fermez la porte et appuyez sur la touche « **START** » (démarrer). La laveuse ne fonctionne pas si la porte est ouverte et « **Check the door** » (Vérifier la porte) s'affiche.
- Sélectionnez « **Delay Start** » (départ différé) pour retarder le début du programme, si désiré.
- Par mesure de sécurité, la porte se verrouillera automatiquement pour toute la durée du programme de lavage.
- Pour pouvoir ajouter un article dans la cuve à n'importe quel moment durant la période de lavage du programme, appuyez sur « **PAUSE** » (pause). Lorsque la porte se déverrouille, ouvrez-la, ajoutez l'article, fermez la porte et appuyez sur la touche « **START** » (démarrer) pour reprendre le programme.

- Si vous tentez de changer les réglages ou les options après le début du programme, l'appareil émettra plusieurs bips lorsque vous appuierez sur les boutons. Pour modifier les réglages ou les options, appuyez sur « **PAUSE** » (pause), sélectionnez les nouveaux réglages et appuyez de nouveau sur « **START** » (démarrer).
- Pour changer de programme après son démarrage, appuyez sur le bouton de alimentation pour annuler le cycle en cours, puis appuyez à nouveau sur le bouton de alimentation pour redémarrer l'appareil. Sélectionnez un nouveau programme, puis appuyez à nouveau sur **START**. Le simple fait d'appuyer sur l'icône associé à un autre cycle ne changera pas le cycle.
- Pour arrêter le programme, appuyez sur le bouton de alimentation.
- Un bip est émis à la fin du programme si l'option carillon est sélectionnée.
- À la fin du programme, retirez les articles de la cuve de la laveuse et placez-les dans une sècheuse, sur une corde à linge ou à plat, comme indiqué sur l'étiquette de chaque article.

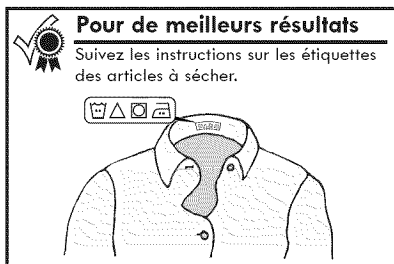

- Un froissage excessif, un transfert de couleurs ou des odeurs peuvent apparaître si les articles sont laissés dans la laveuse après la fin du programme.

### ATTENTION

#### RISQUE D'ENFERMEMENT et DE BASCULEMENT

Ne laissez pas la porte ouverte s'il y a de jeunes enfants ou des animaux domestiques dans la maison. Une porte ouverte pourrait inciter les enfants à s'y pendre ou à pénétrer dans la laveuse. Vous pouvez laisser la porte entrouverte pour prévenir la formation d'odeurs si aucun enfant en bas âge n'est présent.

## Procédures Sécuritaires d'élimination des Taches

Pour réduire les risques d'incendie, de choc électrique, de blessures ou de dommages à la propriété, suivez les consignes ci-dessous :

- Lisez et observez les instructions des produits d'élimination des taches.
- Conservez les produits d'élimination des taches dans leur contenant d'origine et hors de la portée des enfants.
- Lavez soigneusement tout ustensile utilisé pour manipuler ces produits.
- Ne combinez pas les produits d'élimination des taches, surtout l'ammoniaque et le javellisant. Des vapeurs nocives pourraient être produites.
- Ne lavez pas d'articles qui ont préalablement été lavés, trempés ou éclaboussés avec de l'essence, des solvants de nettoyage à sec ou d'autres substances inflammables ou explosives, puisqu'ils dégagent des vapeurs qui pourraient s'enflammer ou exploser.
- N'utilisez jamais de solvants inflammables, comme de l'essence, à l'intérieur de votre domicile. Les vapeurs pourraient exploser au contact des flammes ou d'étincelles.

## Pour Enlever Efficacement les Taches :

- Éliminez les taches rapidement.
- Déterminez le type de tache, puis suivez le traitement recommandé dans le tableau de la page suivante.
- Pour effectuer un prétraitement des taches, utilisez un produit de pré-lavage, du détergent liquide ou de la pâte composée de détergent en poudre et d'eau.
- Utilisez de l'eau froide sur des taches de nature inconnue puisque l'eau chaude peut les rendre permanentes.
- Consultez les instructions sur les étiquettes pour connaître les traitements à éviter selon le tissu.
- Vérifiez la solidité de la couleur en essayant le produit détachant sur une couture intérieure.
- Rincez et lavez les articles après les avoir détachés.

## AVERTISSEMENT

### DANGER DE VAPEUR NOCIVE

Ne combinez pas de javellisant avec d'autres produits chimiques domestiques comme des produits de nettoyage pour toilettes, des produits anti-rouille, de l'acide ou des produits contenant de l'ammoniaque. Ces mélanges peuvent entraîner la production de vapeurs nocives pouvant causer des blessures graves, voire la mort.



## Pour de meilleurs résultats

Suivez les instructions sur les étiquettes des articles à laver.

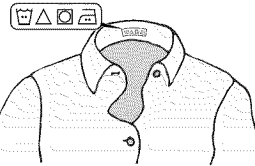

# Guide d'Élimination des Taches

## Suggestions pour éliminer les taches

TACHE	TRAITEMENT
Ruban adhésif, gomme à mâcher, colle caoutchouc	Appliquez des glaçons. Essuyez l'excédent. Placez la tache (face vers le bas) sur des papiers essuie-tout. Saturez de produit détachant de prélavage ou d'un liquide de nettoyage à sec ininflammable.
Purée pour nourrissons, produits laitiers, œufs	Utilisez un produit contenant des enzymes pour prétraiter ou faire tremper les taches. Faites tremper pendant au moins 30 minutes. Lavez.
Boissons (café, thé, boisson gazeuse, jus, boissons alcoolisées)	Prétraitez la tache. Lavez à l'eau froide avec du javellisant non dommageable pour le tissu.
Sang	Rincez à l'eau froide. Frottez avec un pain de savon ou prétraitez et trempez dans un produit contenant des enzymes. Lavez avec du javellisant non dommageable pour le tissu.
Cire de chandelle, crayon	Grattez l'excédent de cire. Placez la tache (face vers le bas) entre des papiers essuie-tout. Appuyez avec un fer à repasser chaud jusqu'à ce que la cire soit absorbée. Remplacez fréquemment les papiers essuie-tout. Traitez la tache qui reste avec un produit détachant de prélavage ou un liquide de nettoyage à sec ininflammable. Lavez à la main pour éliminer le solvant. Lavez avec du javellisant non dommageable pour le tissu.
Chocolat	Prétraitez et trempez dans de l'eau chaude et un produit contenant des enzymes. Lavez avec du javellisant non dommageable pour le tissu.
Saleté de col ou de manchette, produits cosmétiques	Prétraitez avec un produit détachant de prélavage ou frottez avec un pain de savon.
Décoloration sur un tissu blanc	Utilisez un produit décolorant vendu dans le commerce. Lavez avec du javellisant non dommageable pour le tissu.
Gazon	Prétraitez et trempez dans de l'eau chaude et un produit contenant des enzymes. Lavez avec du javellisant non dommageable pour le tissu.
Graisse, huile, goudron (beurre, matières grasses, vinaigrette, huile de cuisson, graisse pour véhicule, huile à moteur)	Grattez les résidus du tissu. Prétraitez. Lavez avec l'eau la plus chaude convenant au tissu. Pour les taches tenaces, appliquez un liquide de nettoyage à sec ininflammable au dos de la tache. Remplacez fréquemment les papiers essuie-tout sous la tache. Rincez soigneusement. Lavez avec l'eau la plus chaude convenant au tissu.
Encre	Certaines encres peuvent être impossibles à éliminer. Le lavage peut rendre certaines taches permanentes. Utilisez un produit détachant de prélavage, de l'alcool dénaturé ou un liquide de nettoyage à sec ininflammable.
Moisissure, roussissement	Lavez avec du javellisant s'il est non dommageable pour le tissu ou trempez dans du javellisant oxygéné et de l'eau chaude avant le lavage. Des vêtements gravement atteints par la moisissure peuvent être endommagés de façon permanente.
Boue	Brossez la boue sèche. Prétraitez et trempez dans un produit contenant des enzymes.
Moutarde, tomate	Prétraitez avec un produit détachant de prélavage. Lavez avec du javellisant non dommageable pour le tissu.
Vernis à ongles	Certaines taches peuvent être impossibles à éliminer. Placez la tache (face vers le bas) sur des papiers essuie-tout. Appliquez du dissolvant de vernis à ongles au dos de la tache. Répétez l'opération, en remplaçant fréquemment les papiers essuie-tout. N'utilisez pas cette technique avec un tissu de soie à l'acétate de cellulose.
Peinture, vernis	À BASE D'EAU : Rincez le tissu à l'eau froide alors que la tache est toujours humide. Lavez. Lorsque la peinture est sèche, la tache ne peut pas être éliminée. À BASE D'HUILE ET VERNIS : Utilisez le solvant recommandé sur l'étiquette du contenant de produit. Rincez soigneusement avant de laver.
Transpiration	Utilisez un produit détachant de prélavage ou frottez avec un pain de savon. Rincez. Lavez avec un javellisant sans chlorure décolorant dans l'eau la plus chaude convenant au tissu.
Rouille, décoloration brune ou jaune	Utilisez un décapant pour la rouille sécuritaire pour le tissu. N'utilisez pas de javellisant contenant du chlorure décolorant puisqu'il pourrait aggraver la décoloration.
Cirage	LIQUIDE : Prétraitez avec une pâte composée de détergent en poudre et d'eau. PÂTE : Grattez l'excédent du tissu. Prétraitez avec un produit détachant de prélavage ou un liquide de nettoyage à sec ininflammable. Rincez. Appliquez un détergent sur la section détrempee et frottez. Lavez avec du javellisant non dommageable pour le tissu.
Tomate	Prétraitez avec un produit détachant de prélavage. Lavez avec du javellisant non dommageable pour le tissu.
Urine, vomissure, mucus, matière fécale	Prétraitez ou trempez dans un produit contenant des enzymes. Lavez avec du javellisant non dommageable pour le tissu.
Vin	Prétraitez ou trempez dans l'eau froide. Lavez à l'eau chaude avec du javellisant non dommageable pour le tissu.

## Nettoyage courant de l'intérieur de l'appareil (à des fins préventives)

Pour prévenir la formation de moisissures et de mauvaises odeurs, laissez la porte ouverte pendant quelques heures après l'utilisation de la laveuse ou en tout temps lorsqu'elle n'est pas utilisée.

### ATTENTION

#### RISQUE D'ENFERMEMENT et DE BASCULEMENT

Ne laissez pas la porte ouverte s'il y a de jeunes enfants ou des animaux domestiques dans la maison. Une porte ouverte pourrait inciter les enfants à s'y pendre ou à pénétrer dans la laveuse. Vous pouvez laisser la porte entrouverte pour prévenir la formation d'odeurs si aucun enfant en bas âge n'est présent.

## POUR RAFRAÎCHIR OU NETTOYER L'INTÉRIEUR DE LA LAVEUSE

Pour nettoyer et rafraîchir la laveuse, utilisez le programme **Clean Washer** (nettoyage du système). Pour obtenir les meilleurs résultats de lavage, utilisez le programme nettoyage du système une fois par mois.

Appuyez sur le bouton de alimentation pour démarrer l'appareil. Sélectionnez le cycle **Clean Washer** (nettoyage de la laveuse) en continuant d'appuyer sur l'icône specialty cycle jusqu'à ce que **Clean Washer** s'affiche.

### IMPORTANT

Les articles laissés dans la laveuse durant le programme de nettoyage du système causeront un déséquilibre important dans le tambour qui pourrait endommager la machine à laver.

Placez le réservoir « mainwash » (détergent liquide) vers le haut. RETIREZ TOUS LES ARTICLES DU TAMBOUR DE LAVAGE avant de remplir le compartiment à détergent de 235 ml (1 tasse) d'eau de javel OU d'un sachet de Nettoyant de machine à laver TIDE® WASHING MACHINE CLEANER. N'UTILISEZ PAS les deux produits. Pour démarrer le programme, appuyez sur le bouton **START**.



### Pour de meilleurs résultats

Faites immédiatement suivre ce programme par un cycle d'essorage seulement et sélectionnez

**Extra Rinse** (Rinçage Additionnel) à la vitesse d'essorage maximale sans détergent ni javellisant pour aider à éliminer tout résidu de javellisant laissé par le programme de nettoyage du système.



Appuyez sur l'icône **Specialty Cycle** jusqu'à ce que le cycle **Clean Washer** (nettoyage de la laveuse) s'affiche.

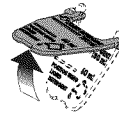

Placez le réservoir de détergent principal vers le haut afin de verser le javellisant directement dans le tambour.

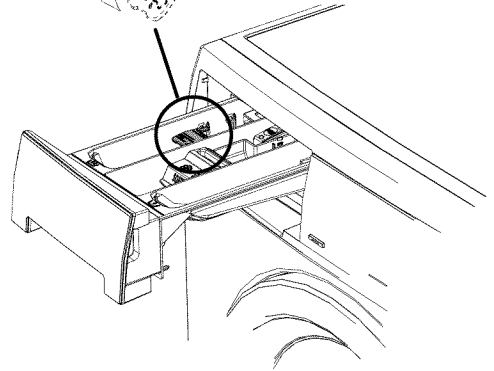

### AVERTISSEMENT

#### DANGER DE VAPEUR NOCIVE

Ne combinez pas de javellisant avec d'autres produits chimiques domestiques comme des produits de nettoyage pour toilettes, des produits antirouille, de l'acide ou des produits contenant de l'ammoniaque. Ces mélanges peuvent entraîner la production de vapeurs nocives pouvant causer des blessures graves, voire la mort.



# Entretien et Nettoyage

## Entretien et Nettoyage

Si la laveuse ne se vidange pas d'elle-même en raison d'une panne d'électricité ou d'une pompe de vidange bouchée, vous pouvez vidanger l'eau qui reste dans la cuve manuellement.

### ⚠ ATTENTION

#### RISQUE DE BRÛLURE

N'essayez pas de vidanger le tambour manuellement si celui-ci est rempli d'eau chaude. Laissez l'eau se refroidir avant d'effectuer une vidange manuelle.

À l'aide d'un égouttoir, pincez les deux réservoirs sur le bec verseur sur le côté et inclinez celui-ci vers le bas.

### ℹ REMARQUE

Il peut s'avérer nécessaire de retirer la porte de nettoyage de la pompe complètement pour placer votre égouttoir sous le bec verseur.

Lorsque l'eau cesse de couler, appuyez sur le bec verseur vers le haut de nouveau et vers l'intérieur jusqu'à ce que les réservoirs extérieurs s'enclenchent.

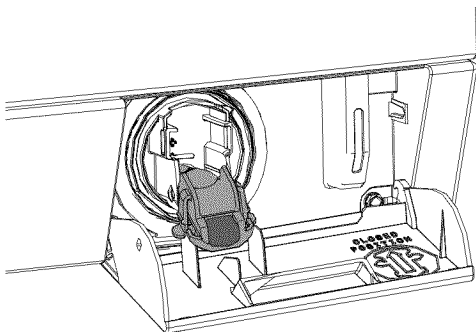
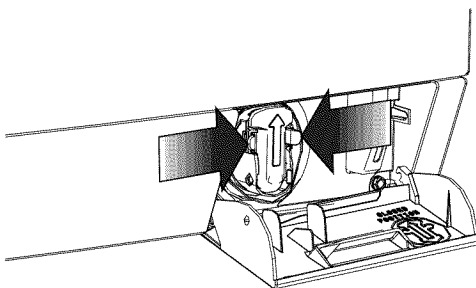

## Nettoyage du Filtre de la Pompe

Une fois que la cuve de lavage et le tuyau de vidange sont vidangés de toute l'eau présente et que le bec verseur est enclenché, suivez ces directives pour enlever, nettoyer et réinsérer le filtre de la pompe.

1. « Dévissez » le filtre et retirez-le.
2. Jetez le filtre et inspectez l'ouverture en cherchant tout objet non fixé.
3. Rincez le filtre complètement avant de le remettre en place.

### 🔑 IMPORTANT

Assurez-vous que le joint annulaire est en place avant de réinsérer le filtre de la pompe. Prenez garde de ne pas croiser les fils lorsque vous tournez le filtre de la pompe au moment de la réinsertion.

4. « Revissez » le filtre à sa place jusqu'à ce qu'il arrête. La flèche sur le bec verseur doit pointer vers le haut.
5. Réinstallez la porte de nettoyage de la pompe si celle-ci a été retirée précédemment.

### ℹ REMARQUE

Il se peut que vous deviez ajouter environ 2 litres d'eau propre dans le réservoir de détergent liquide pour réamorcer la pompe de vidange.

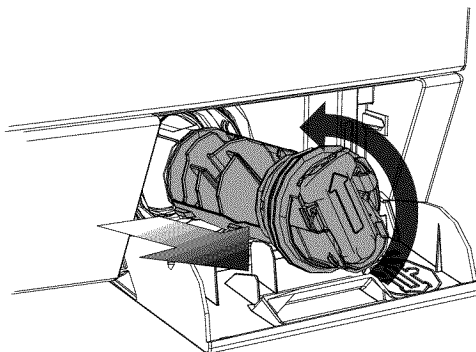

Inspectez le joint annulaire avant de réinsérer le filtre de la pompe

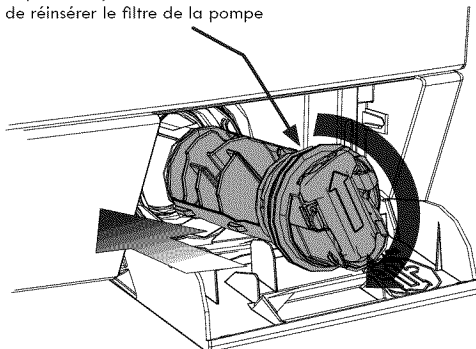



## Autres nettoyages courants à l'intérieur de l'appareil (à des fins préventives)

### Nettoyage du Distributeur

#### REMARQUE

Le détergent et l'assouplissant peuvent s'accumuler dans le tiroir distributeur. Les résidus doivent être éliminés une ou deux fois par mois.

- Retirez le tiroir en l'ouvrant jusqu'à ce qu'il repose contre la butée
- Appuyez fermement sur la languette de verrouillage située à l'arrière gauche du tiroir. Retirez le tiroir.
- Retirez les contenants des compartiments de prélavage, javellisant et d'assouplissant.
- Rincez le tiroir et les contenants dans un mélange de 175 ml (¾ de tasse) d'eau de javel dans 3,8 l (1 gal) d'eau chaude pour éliminer les accumulations de poudre et de liquide. Une grande quantité de résidus d'assouplissant peut indiquer une dilution inadéquate; un nettoyage plus fréquent peut également être requis.
- Pour nettoyer la cavité de l'orifice du tiroir, utilisez une petite brosse. Éliminez les résidus des parties supérieures et inférieures de la cavité.
- Remplacez la languette en l'insérant dans son orifice jusqu'à ce que vous entendiez un clic. Remettez le tiroir du distributeur en place.

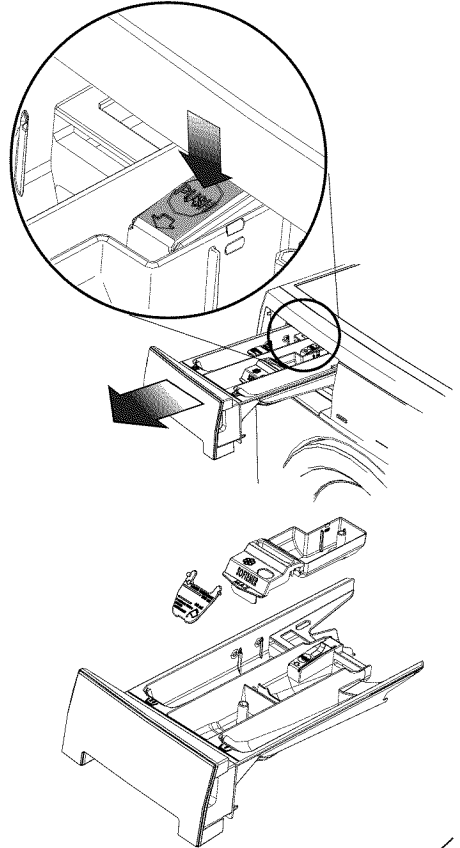

#### Entretien Préventif Quotidien

- Retirez les articles de la laveuse dès la fin du cycle. Un froissage excessif, un transfert de couleurs ou des odeurs peuvent apparaître sur des articles ayant été laissés dans la laveuse.
- Si aucun animal domestique ou enfant en bas âge n'est présent, vous pouvez laisser la porte entrouverte lorsque la laveuse n'est pas utilisée.
- À la fin de la journée de lavage, laissez le tiroir distributeur légèrement entrouvert.
- Asséchez le pourtour de l'ouverture de la porte, le joint flexible et la vitre de la porte. Ces composants doivent toujours être propres pour assurer un joint étanche.
- Après le lavage d'articles très sales, un résidu de saleté peut demeurer sur le tambour. Éliminez ce résidu en essuyant le tambour avec un produit nettoyant domestique non abrasif. Rincez soigneusement à l'eau.
- À l'occasion, essuyez les plis inférieurs du joint flexible pour éliminer la charpie et les autres débris.

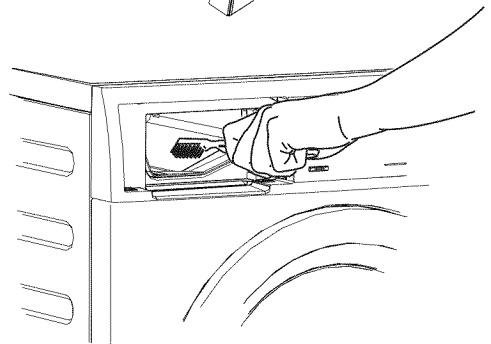

# Entretien et Nettoyage

## Nettoyage de l'intérieur de l'appareil (en profondeur)

Si le programme de nettoyage du système n'a pas été effectué, que l'entretien et le nettoyage des plis du joint en caoutchouc ont été négligés et que de fortes odeurs, de la moisissure ou des accumulations de résidus se sont formées, suivez la procédure de nettoyage ci-dessous pour aider à éliminer le problème.

### PROCÉDURE DE NETTOYAGE - Cuve de la laveuse

Assurez-vous que la cuve est vide (ou qu'il ne s'y trouve aucun vêtement). Ouvrez le tiroir à détergent et versez huit (8) tasses (1,9 L) de javellisant dans le compartiment de détergent de gauche. Sélectionnez le programme **Clean Washer** (nettoyage du système) en suivant la procédure décrite dans la section Nettoyage courant de l'intérieur de l'appareil (à des fins préventives).

Après la fin du programme, vérifiez l'intérieur de la laveuse pour savoir si les odeurs ou les résidus ont été éliminés. S'il est nécessaire d'effectuer un autre nettoyage, répétez la procédure indiquée ci-dessus. Il est possible que le nettoyage nécessite plusieurs programmes selon l'importance des odeurs ou des résidus. Il se peut que les pièces de l'appareil conservent une certaine décoloration en raison des effets qu'auront produits les résidus à long terme.

Pour les zones particulièrement sales qui sont visibles à l'intérieur de la cuve (dont le joint avant en caoutchouc), il est possible de les nettoyer plus efficacement en vaporisant un nettoyant à base de javellisant sur une brosse à récurage, une éponge douce ou un chiffon, puis en frottant ces zones.



Appuyez sur l'icône **Specialty Cycle** jusqu'à ce que le cycle **Clean Washer** (nettoyage de la laveuse) s'affiche.

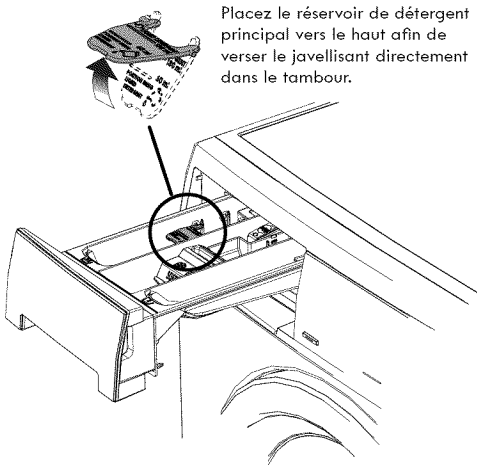

Placez le réservoir de détergent principal vers le haut afin de verser le javellisant directement dans le tambour.

### IMPORTANT

Portez toujours des gants en caoutchouc ou en latex, et protégez le plancher et les vêtements contre tout dommage.

Si l'odeur persiste après les programmes de nettoyage au javellisant et le nettoyage au moyen du nettoyant à base de javellisant, ouvrez le tiroir à détergent et mettez-y un sachet de nettoyant pour machines à laver TIDE® WASHING MACHINE CLEANER. Sélectionnez un programme de nettoyage du système et mettez la laveuse en marche.



### Pour de meilleurs résultats

Faites immédiatement suivre ce programme par un cycle d'essorage seulement et sélectionnez **Extra Rinse** (Ringage Additionnel) à la vitesse d'essorage maximale sans détergent ni javellisant pour aider à éliminer tout résidu de javellisant laissé par le programme de nettoyage du système.

### IMPORTANT

À l'avenir, reportez-vous à la section « Nettoyage courant de l'intérieur de l'appareil (à des fins préventives) » pour effectuer le nettoyage de l'appareil, ce qui permettra d'éviter que les problèmes ne se reproduisent.

### AVERTISSEMENT

#### DANGER DE VAPEUR NOCIVE

Ne combinez pas de javellisant avec d'autres produits chimiques domestiques comme des produits de nettoyage pour toilettes, des produits antirouille, de l'acide ou des produits contenant de l'ammoniaque. Ces mélanges peuvent entraîner la production de vapeurs nocives pouvant causer des blessures graves, voire la mort.



## Nettoyage courant de l'extérieur de l'appareil

- Lorsque le lavage est terminé, essuyez le dessus et les côtés de la laveuse avec un linge humide. Fermez les robinets pour empêcher une montée de pression dans les tuyaux.
- Lavez le corps de l'appareil avec du savon doux et de l'eau. N'utilisez jamais de nettoyeurs puissants, granuleux ou abrasifs.
- Si le corps de l'appareil est taché, nettoyez-le à l'aide de javellisant dilué (1 mesure de javellisant pour 8 d'eau). Rincez plusieurs fois à l'eau claire.
- Éliminez la colle laissée par le ruban ou les étiquettes à l'aide d'un mélange d'eau chaude et de détergent doux. Ou, appliquez le côté collant du ruban.
- Lorsque vous nettoyez les pièces chromées, utilisez du nettoie-vitres contenant de l'ammoniac ou du savon doux et de l'eau.
- Avant de déplacer la laveuse, placez une lisière de carton ou un mince panneau de fibres sous les pieds de mise à niveau avant pour ne pas endommager le plancher.

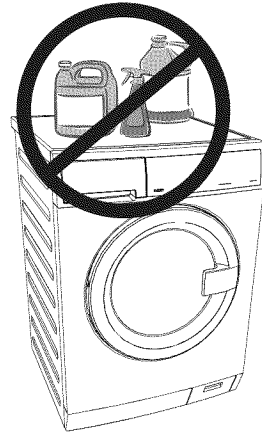

### **IMPORTANT**

À tout moment, vous ne devez ni ranger ni placer des produits de lessive sur le dessus de la laveuse. Ils pourraient endommager son fini ou ses commandes.

## Instructions d'Hivernage

### **IMPORTANT**

Si la laveuse est entreposée dans un endroit propice au gel, ou qu'elle est déplacée dans des conditions de gel, suivez ces instructions d'hivernage pour prévenir tout dommage à l'appareil :

- 1 Fermez les robinets d'alimentation en eau.
- 2 Débranchez les tuyaux de l'alimentation en eau et purgez l'eau des tuyaux.
- 3 Branchez le cordon d'alimentation dans une prise mise à la terre.
- 4 Effectuez une vidange manuelle pour enlever toute l'eau de la laveuse. Suivez les directives de vidange manuelle dans la section Entretien et Nettoyage.
- 5 Retirez le distributeur de détergent. Videz l'eau des compartiments et asséchez-les. Remplacez le tiroir.
- 6 Entrez la laveuse en position debout.

Suivez les **INSTRUCTIONS D'HIVERNEMENT** pour l'entretien par temps froid.



# Solutions aux Problèmes Courants

## Problèmes de lavage fréquents

L'élimination inadéquate de la saleté et des taches, la présence de résidus de charpie ou d'écume et les dommages causés aux tissus constituent les problèmes reliés au lavage les plus fréquents. Pour éviter ces problèmes et obtenir des résultats de lavage optimaux, suivez ces suggestions fournies par la Soap and Detergent Association.

PROBLÈME	CAUSES POSSIBLES	SOLUTIONS	MESURES PRÉVENTIVES
Taches bleues	<ul style="list-style-type: none"> <li>Détergent liquide ou assouplissant non dilué versé directement sur le tissu.</li> </ul>	<ul style="list-style-type: none"> <li>Si le détergent est en cause, mélangez 1 tasse (240 ml) de vinaigre blanc avec 1 litre d'eau dans un contenant en plastique. Faites tremper l'article pendant 1 heure. Rincez.</li> <li>Si l'assouplissant est en cause, frottez les taches avec un pain de savon. Lavez.</li> </ul>	<ul style="list-style-type: none"> <li>Évitez d'ajouter un surplus de détergent et d'assouplissant dans les compartiments du distributeur.</li> </ul>
Décoloration, grisonnement	<ul style="list-style-type: none"> <li>Quantité insuffisante de détergent.</li> <li>La température de l'eau est trop basse.</li> <li>Mauvais triage.</li> </ul>	<ul style="list-style-type: none"> <li>Lavez de nouveau avec la quantité de détergent recommandée et l'eau la plus chaude convenant au tissu.</li> <li>Ajoutez du javellissant non dommageable pour le tissu.</li> </ul>	<ul style="list-style-type: none"> <li>Triez les articles par degré de saleté et par couleur.</li> <li>Utilisez la quantité de détergent recommandée, l'eau la plus chaude convenant au tissu et un javellissant non dommageable pour ce dernier.</li> </ul>
Taches grises-uses et huileuses	<ul style="list-style-type: none"> <li>Quantité insuffisante de détergent.</li> <li>Assouplissant non dilué versé directement sur le tissu.</li> </ul>	<ul style="list-style-type: none"> <li>Traitez avec un produit détachant de pré-lavage ou un détergent liquide.</li> <li>Augmentez la quantité de détergent ou la température de l'eau. Lavez de nouveau.</li> <li>Frottez les taches d'assouplissant avec un pain de savon.</li> </ul>	<ul style="list-style-type: none"> <li>Utilisez la quantité de détergent recommandée et l'eau la plus chaude convenant au tissu.</li> <li>Ne versez pas l'assouplissant directement sur le tissu. Consultez « Instructions d'utilisation ».</li> </ul>
Trous, déchirures ou accrocs	<ul style="list-style-type: none"> <li>Usage incorrect de javellissant.</li> <li>Fermetures à glissière, agrafes ou boucles non fermées.</li> <li>Déchirures et fils brisés.</li> <li>Surcharge de l'appareil.</li> <li>Dégradation du tissu.</li> </ul>	<ul style="list-style-type: none"> <li>Peut être irréversible si les déchirures et les coutures ne peuvent pas être réparées.</li> </ul>	<ul style="list-style-type: none"> <li>Ne versez jamais de javellissant directement sur le tissu.</li> <li>Vérifiez l'état des articles avant le lavage. Consultez « Instructions d'utilisation de votre laveuse ».</li> </ul>
Charpie	<ul style="list-style-type: none"> <li>Mauvais triage.</li> <li>Mouchoirs laissés dans les poches.</li> <li>Surcharge de l'appareil.</li> <li>Quantité insuffisante de détergent.</li> <li>Du détergent non dissous a laissé un résidu ressemblant à de la charpie.</li> <li>L'électricité statique attire la charpie.</li> <li>La charge a été lavée trop longtemps.</li> </ul>	<ul style="list-style-type: none"> <li>Réduisez la taille de la charge. Lavez de nouveau en utilisant les bonnes quantités d'eau (à la température recommandée) et de détergent.</li> <li>Ajoutez du conditionneur d'eau sans précipitation à l'eau de lavage pour éliminer les résidus de détergent.</li> <li>Ajoutez de l'assouplissant liquide au dernier rinçage.</li> <li>Séchez la charge dans la sècheuse.</li> <li>Éliminez la charpie avec une brosse à charpie ou avec un rouleau.</li> </ul>	<ul style="list-style-type: none"> <li>Consultez « Instructions d'utilisation de votre laveuse ».</li> <li>Ne surchargez pas l'appareil.</li> <li>Suivez toutes les recommandations (température et quantité d'eau, quantité de détergent et durée du lavage).</li> </ul>
Peluchage (Les fibres se détachent en formant des balles qui s'accrochent au tissu.)	<ul style="list-style-type: none"> <li>Le peluchage est normal avec des tissus synthétiques et sans repassage. Cela est causé par l'usure normale.</li> </ul>	<ul style="list-style-type: none"> <li>Utilisez une brosse à charpie ou un grattoir pour éliminer les peluches.</li> </ul>	<ul style="list-style-type: none"> <li>Utilisez de l'assouplissant dans la laveuse pour lubrifier les fibres.</li> <li>Pendant le repassage, utilisez de l'empois ou un produit de finition sur les cols et manchettes.</li> <li>Placez les articles à l'envers pour minimiser le frottement.</li> </ul>
Résidus ou poudre sur les articles foncés. Tissus raidés et rugueux.	<ul style="list-style-type: none"> <li>Détergent non dissous.</li> <li>Certains détergents à granules peuvent se combiner aux minéraux contenus dans l'eau dure pour former un résidu.</li> <li>Surcharge de l'appareil.</li> </ul>	<ul style="list-style-type: none"> <li>Lavez de nouveau.</li> </ul>	<ul style="list-style-type: none"> <li>Augmentez la température de l'eau, lavez avec l'eau la plus chaude permise pour le tissu.</li> <li>Ne surchargez pas l'appareil.</li> <li>Utilisez un détergent liquide ou un conditionneur d'eau sans précipitation avec un détergent en poudre.</li> </ul>
Froissage	<ul style="list-style-type: none"> <li>Surcharge de l'appareil.</li> <li>Programme de lavage incorrect pour la charge.</li> </ul>	<ul style="list-style-type: none"> <li>Réduisez la taille de la charge.</li> <li>Rincez à l'eau froide avec de l'assouplissant liquide au programme CASUAL (Tout-aller) ou DELICATE (Délicat).</li> </ul>	<ul style="list-style-type: none"> <li>Ne surchargez pas l'appareil.</li> <li>Retirez les articles de la laveuse dès la fin du programme.</li> <li>Utilisez de l'assouplissant liquide.</li> </ul>

# Solutions aux Problèmes Courants

## Problèmes de lavage fréquents (suite)

PROBLÈME	CAUSES POSSIBLES	SOLUTIONS	MESURES PRÉVENTIVES
Accumulation de saleté corporelle jaune sur les tissus synthétiques.	<ul style="list-style-type: none"> <li>• Temps d'agitation trop court.</li> <li>• La température de l'eau est trop basse.</li> <li>• Quantité insuffisante de détergent.</li> </ul>	<ul style="list-style-type: none"> <li>• Trempez dans un renforteur de détergent ou dans un produit contenant des enzymes.</li> <li>• Lavez avec l'eau la plus chaude convenant au tissu et utilisez le programme CASUAL (Tout-aller).</li> <li>• Ajoutez du détergent.</li> <li>• Ajoutez du javellisant convenant au tissu ou traitez avec un produit décolorant.</li> </ul>	<ul style="list-style-type: none"> <li>• Sélectionnez le bon programme de lavage.</li> <li>• Utilisez la quantité de détergent recommandée.</li> <li>• Lavez régulièrement les tissus synthétiques dans l'eau chaude ou tiède.</li> </ul>
Taches de rouille jaunes ou brunes	<ul style="list-style-type: none"> <li>• Fer ou manganèse dans l'alimentation en eau, les conduites ou le chauffe-eau.</li> </ul>	<ul style="list-style-type: none"> <li>• Pour restaurer une charge de blancs décolorés, utilisez un décapant pour la rouille non dommageable pour le tissu.</li> <li>• N'utilisez pas de javellisant pour éliminer les taches de rouille. Cela pourrait accentuer la décoloration.</li> </ul>	<ul style="list-style-type: none"> <li>• Utilisez un adoucisseur d'eau sans précipitation.</li> <li>• Avant le lavage, faites couler l'eau chaude pendant quelques minutes pour nettoyer les tuyaux.</li> <li>• Occasionnellement, vidangez le chauffe-eau.</li> <li>• Pour un problème persistant, installez un filtre à matières ferreuses dans votre système d'alimentation en eau.</li> </ul>
Taches et accumulations de résidus ou croissance de moisissures sur le joint d'étanchéité	<ul style="list-style-type: none"> <li>• Humidité dans la laveuse.</li> <li>• Utilisation de détergents non classés HE.</li> <li>• Dosage trop grand de détergent.</li> <li>• Surcharge du tambour de lavage.</li> <li>• Oubli d'une charge mouillée dans la laveuse.</li> <li>• Lavages à l'eau froide qui ne dissoudraient ou n'élimineraient pas complètement le détergent.</li> </ul>	<ul style="list-style-type: none"> <li>• Effectuez un cycle de nettoyage du système (Clean Washer)</li> <li>• Pour éliminer les taches, vaporisez le joint d'étanchéité de nettoyant de moisissures Comet<sup>MC</sup> Spray Gel Mildew Stain Remover et frottez-le à l'aide d'une brosse.</li> <li>• N'utilisez seulement que des détergents de type HE (Haute efficacité) avec les dosages prescrits.</li> <li>• Retirez la charge lavée immédiatement après le cycle de lavage.</li> </ul>	<ul style="list-style-type: none"> <li>• Faites fonctionner un déshumidificateur dans la salle de lavage.</li> <li>• Évitez d'ajouter un surplus de détergent et d'assouplissant dans les compartiments du distributeur.</li> <li>• Essuyez l'intérieur de la laveuse et le joint d'étanchéité après chaque lavage.</li> </ul>
Taches et accumulations de résidus ou croissance de moisissures dans le tiroir distributeur	<ul style="list-style-type: none"> <li>• Humidité dans la laveuse.</li> <li>• Utilisation de détergents non classés HE.</li> <li>• Dosage trop grand de détergent.</li> </ul>	<ul style="list-style-type: none"> <li>• Retirez le tiroir distributeur et, avec un chiffon humecté d'une solution de 175 ml (¾ de tasse) d'eau de javel mélangée à 3,8 l (1 gal) d'eau chaude, essuyez-le ainsi que ses contenants. Rincez à fond et répétez au besoin. Remettez le tiroir en place. REMARQUE : Portez des gants en latex d'élastomère-caoutchouc. Protégez le plancher et vos vêtements des égouttements ou des éclaboussures de javellisant.</li> <li>• N'utilisez seulement que des détergents de type HE (Haute efficacité) avec les dosages prescrits.</li> </ul>	<ul style="list-style-type: none"> <li>• Évitez d'ajouter un surplus de détergent et d'assouplissant dans les compartiments du distributeur.</li> </ul>
Résidus d'eau dans le pli du joint flexible	<ul style="list-style-type: none"> <li>• Résultat du lavage et fait partie du fonctionnement normal.</li> </ul>	<ul style="list-style-type: none"> <li>• Après chaque lavage, essuyez l'intérieur du pli du joint avec une serviette propre et sèche.</li> </ul>	
Odeurs	<ul style="list-style-type: none"> <li>• Humidité dans la laveuse.</li> <li>• Utilisation de détergents non classés HE.</li> <li>• Dosage trop grand de détergent.</li> <li>• Oubli d'une charge mouillée dans la laveuse.</li> <li>• Lavages à l'eau froide qui ne dissoudraient ou n'élimineraient pas complètement le détergent.</li> </ul>	<ul style="list-style-type: none"> <li>• Effectuez un cycle de nettoyage du système (Clean Washer).</li> <li>• Après chaque lavage, essuyez l'intérieur du pli du joint avec une serviette propre et sèche.</li> <li>• N'utilisez seulement que des détergents de type HE (Haute efficacité) avec les dosages prescrits.</li> <li>• Retirez la charge lavée immédiatement après le programme de lavage.</li> <li>• Versez 235 ml (1 tasse) d'eau de javel dans le tuyau de drainage vertical; laissez agir 24 heures et rincez à l'eau courante.</li> </ul>	<ul style="list-style-type: none"> <li>• Laissez la porte de la laveuse et le tiroir distributeur ouverts durant quelques heures après les lavages ou en tout temps lorsque la laveuse n'est pas utilisée.</li> </ul>

# Solutions aux Problèmes Courants

## Liste de vérification avant service

Avant de faire appel au service après-vente, consultez cette liste. Cela pourrait vous faire économiser temps et argent. Cette liste décrit des situations courantes qui ne sont causées ni par un défaut de fabrication ni par un matériau défectueux de la laveuse.

PROBLÈME	CAUSE POSSIBLE	SOLUTION
<b>BRUIT</b>		
Bruit aigu de « moteur d'avion ».	Un certain bruit de moteur pendant le programme d'essorage est tout à fait normal.	
Son de crécelle ou cognement.	Des corps étrangers, comme la monnaie ou des épingles, peuvent s'être logés dans le tambour ou la pompe. Des boucles de ceinture ou des attaches métalliques frappent le tambour.	Arrêtez la laveuse et vérifiez le tambour. Si le bruit persiste après avoir redémarré la laveuse, des objets sont peut-être logés dans la pompe. Téléphonez à votre technicien de service autorisé. Pour éviter tout bruit inutile et tout dommage au tambour, fermez les agrafes et retournez les articles à laver.
Claquement.	De lourdes charges peuvent produire un bruit de cognement. Cela est habituellement normal. Si les bruits persistent, la laveuse est probablement déséquilibrée.	Arrêtez la laveuse et répartissez la charge de nouveau.
Bruit de vibration.	La laveuse ne repose pas correctement sur le plancher.	Déplacez la laveuse pour qu'elle repose fermement sur le plancher. Réglez les pieds de mise à niveau. Reportez-vous aux INSTRUCTIONS D'INSTALLATION pour plus de détails.
	Les boulons d'expédition et le bloc en mousse n'ont pas été retirés pendant l'installation.	Consultez les INSTRUCTIONS D'INSTALLATION pour savoir comment retirer les boulons d'expédition et le bloc en mousse.
	La charge est mal distribuée dans le tambour.	Arrêtez la laveuse et répartissez la charge.
<b>EN MARCHÉ</b>		
La laveuse ne démarre pas.	Le cordon d'alimentation n'est pas branché ou la fiche est lâche.	Assurez-vous que la fiche est bien serrée dans la prise murale.
	Les fusibles domestiques sont grillés, le disjoncteur du circuit est déclenché ou une panne électrique est survenue.	Remplacez le fusible ou réenclenchez le disjoncteur. N'augmentez pas la capacité du fusible. Si le circuit est surchargé, faites corriger le problème par un électricien qualifié. Si le problème est lié à une panne électrique, appelez votre fournisseur d'électricité.
	Les robinets d'alimentation en eau ne sont pas ouverts.	Ouvrez les robinets d'alimentation en eau.
	Le moteur surchauffe. Le moteur de la laveuse s'arrête s'il surchauffe.	Il redémarre automatiquement après une période de refroidissement allant jusqu'à 30 minutes (si la laveuse n'a pas été arrêtée manuellement).
La porte de la laveuse n'est pas complètement fermée.	Fermez la porte.	
La laveuse n'essore pas.	La charge est trop petite.	Ajoutez un ou deux articles pour équilibrer la charge.
Résidus dans le tambour.	Articles très souillés.	Essuyez le tambour avec un nettoyeur domestique non abrasif, puis rincez. Secouez ou brossez l'excédent de saleté et de sable des articles avant le lavage.
<b>CODES APPLIQUÉS DOMESTIQUES</b>		
"Check the tap" (Vérifier robinet eau)	Les robinets ne sont pas installés.	Installez les tuyaux d'alimentation en eau chaude et eau froide, et raccordez les robinets d'eau chaude et d'eau froide.
	Les robinets ne sont pas ouverts.	Ouvrez les robinets d'eau chaude et d'eau froide.
Aucun remplissage ou remplissage d'eau lent	L'alimentation en eau n'a pas été installée correctement.	Testez la pression de l'eau à partir d'un autre robinet dans la maison. La pression de l'eau doit être d'au moins 260 kPa (30 lb/po <sup>2</sup> ).
	De l'eau est utilisée à un autre endroit dans la maison.	Évitez d'utiliser de l'eau à un autre endroit de la maison pendant que la laveuse se remplit.
	Les tuyaux d'alimentation en eau sont entortillés.	Redressez les tuyaux.
	Les grilles d'arrivée d'eau sont bouchées.	Retirez les tuyaux et nettoyez les sédiments de la grille.
"Check drain filter" (Vérifier le filtre)	Tuyau de vidange bloqué.	Débouchez les tuyaux de vidange.
	Filtre de pompe bouché.	Voir « Entretien et Nettoyage » du filtre de pompe.
La laveuse a connu des problèmes de vidange pendant le programme		
"Check the door" (Vérifier la porte)		Fermez la porte.
La porte de la laveuse n'est pas complètement fermée		
"Water safety alert" (Alerte sécurité d'eau)	Tuyau de vidange trop bas et siphonnement de l'eau hors du tuyau de vidange.	La hauteur minimale requise pour le tuyau de vidange est de 61 cm (24 po) au-dessus de l'appareil. Reportez-vous aux Instructions d'Installation pour installer correctement les tuyaux de vidange et apporter les ajustements nécessaires.
Niveau d'eau non maintenu	Si la hauteur du tuyau de vidange est adéquate, l'erreur détectée peut être résolue uniquement en téléphonant au technicien de l'entretien.	Fermez tous les robinets d'arrivée d'eau et appelez votre réparateur agréé.
"Detergent overdosage" (Surdosage détergent)	Une quantité excessive de détergent a été ajoutée, produisant trop de mousse et un rinçage supplémentaire n'a pas corrigé le problème.	Utilisez moins de détergent. Assurez-vous que le détergent est propre à l'usage avec les laveuses à chargement frontal. Recherchez ce symbole sur l'étiquette du détergent: 
Trop de mousse		

# Solutions aux Problèmes Courants

## Liste de vérification avant service (suite)

PROBLÈME	CAUSE POSSIBLE	SOLUTION
De l'eau s'accumule dans les pls du soufflet à la fin du programme.	C'est le résultat du lavage et cela fait partie du fonctionnement normal de l'appareil.	
De l'eau s'accumule dans les compartiments d'assouplissant et de javellisant.	Cela est dû au siphonnement et fait partie du fonctionnement normal de l'appareil.	L'eau peut être retirée en retirant le tiroir distributeur (reportez-vous à la section Entretien et nettoyage de ce guide) et en vidangeant l'eau dans le tambour vide ou dans l'évier.
La charge est trop mouillée après l'essorage.	La laveuse est surchargée.	Ne surchargez pas l'appareil. Consultez « Instructions d'utilisation de votre laveuse ».
	La charge est trop petite.	Ajoutez un ou deux articles pour équilibrer la charge.
	La charge est déséquilibrée.	Redistribuez la charge pour permettre un essorage adéquat.
	Le tuyau de vidange est entortillé.	Redressez le tuyau de vidange.
L'eau ne pénètre pas dans la laveuse ou elle y pénètre très lentement.	L'alimentation en eau n'est pas adéquate.	Vérifiez le fonctionnement d'un autre robinet de la maison. Attendez que l'alimentation en eau et la pression augmentent.
	Les robinets d'alimentation en eau ne sont pas complètement ouverts.	Ouvrez complètement les robinets d'eau chaude et d'eau froide.
	De l'eau est utilisée à un autre endroit dans la maison. La pression de l'eau doit être d'au moins 70 kPa (10 lb/po <sup>2</sup> ).	Évitez d'utiliser de l'eau ailleurs pendant que la laveuse se remplit.
	Les tuyaux d'alimentation en eau sont entortillés.	Redressez les tuyaux.
L'eau chaude ou tiède n'est pas assez chaude.	La température du chauffe-eau est trop basse ou le chauffe-eau est situé à une trop grande distance de la laveuse.	Mesurez la température de l'eau chaude près du robinet avec un thermomètre à friction ou à viande. La température de l'eau doit être d'au moins 49 °C (120 °F). Modifiez les réglages du chauffe-eau au besoin.
	L'eau chaude est utilisée à un autre endroit dans la maison.	Évitez d'utiliser l'eau chaude à un autre endroit de la maison avant ou pendant un lavage. Il peut ne pas y avoir suffisamment d'eau chaude pour effectuer un lavage convenable. Si le problème persiste, votre système d'eau chaude peut ne pas pouvoir alimenter plus d'une source à la fois.
L'eau dans la laveuse ne s'écoule pas ou s'écoule lentement.	Le tuyau de vidange est entortillé ou obstrué.	Redressez et nettoyez le tuyau de vidange.
	Le tuyau d'évacuation est trop haut. La hauteur maximale du tuyau d'évacuation est de 144 cm (56.5 po).	Réduisez la hauteur du tuyau d'évacuation à moins de 144 cm (56.5 po). Reportez-vous aux INSTRUCTIONS D'INSTALLATION.
	Les tuyaux de vidange de la maison sont obstrués.	Débouchez les tuyaux de vidange. Communiquez avec un plombier au besoin.
Fuites d'eau.	Le raccord du tuyau de remplissage est lâche au robinet ou à la laveuse.	Vérifiez et redressez les raccords. Installez des rondelles d'étanchéité en caoutchouc.
Températures de lavage et de rinçage inadéquates.	Mauvais détergent.	Effectuez un programme de rinçage. Utilisez un détergent haute efficacité qui produit une faible quantité de mousse.
	Surplus de détergent.	Effectuez un programme de rinçage. Utilisez moins de détergent à l'avenir.
Températures de lavage et de rinçage inadéquates.	Les tuyaux d'eau chaude et d'eau froide sont raccordés aux mauvais robinets.	Raccordez le tuyau d'eau chaude au robinet d'eau chaude et le tuyau d'eau froide au robinet d'eau froide.
L'eau pénètre dans la cuve de lavage, mais ne la remplit pas.	Le tuyau d'évacuation est trop bas. Le tuyau d'évacuation doit être à au moins 61 cm (24 po) de hauteur pour empêcher l'effet de siphon.	Augmentez la hauteur du tuyau d'évacuation à au moins 61 cm (24 po). Reportez-vous aux INSTRUCTIONS D'INSTALLATION.

# Kenmore®

For Sears Home Services in-home repair  
of all Kenmore major appliances.

For the replacement parts, accessories and  
Use & Care Guides that you need to do-it-yourself.

For professional installation of major home appliances  
and items like air conditioners and water heaters.

**1-844-553-6667**

[www.kenmore.com](http://www.kenmore.com)

**In Canada 1-800-469-4663**

[www.sears.ca](http://www.sears.ca)

---

Call anytime for the location of your nearest  
**Sears Parts & Repair Service Center**

**1-800-488-1222** (U.S.A.)

**1-800-469-4663** (Canada)

---

To purchase a protection agreement on a serviceable product:

**1-800-827-6655** (U.S.A.)

**1-800-361-6665** (Canada)

---

Para pedir servicio de reparación  
a domicilio, y ordenar piezas:

**1-888-SU-HOGAR®**

(1-888-784-6427)

[www.kenmore.com](http://www.kenmore.com)

Au Canada pour service en français:

**1-800-LE-FOYER<sup>MC</sup>**

(1-800-533-6937)

[www.sears.ca](http://www.sears.ca)

