

CRAFTSMAN®

INDUSTRIAL

INDUSTRIAL ROLLER CABINET

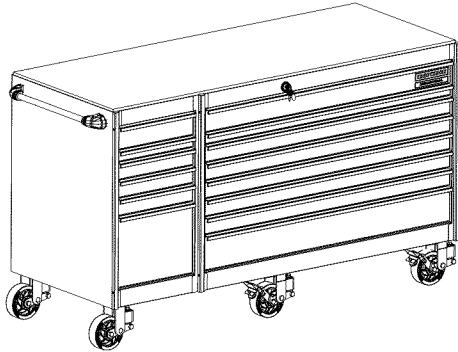

56-INCH CABINET
MAXIMUM WEIGHT LIMIT (4800) LBS.

75-INCH CABINET
MAXIMUM WEIGHT LIMIT (5600) LBS.

SERVICE PARTS

CALL 1-800-833-4405 FOR SERVICE PARTS. Refer to Service Parts Drawing for full listing of Service Parts.

LOCATING MODEL # INFORMATION

Model numbers and other information required for service parts is located on a label on the interior right side of the top most drawer.

CAPACITIES

- The maximum weight for each 2-inch deep drawer is 120 pounds.
- The maximum weight for each drawer 3-inches deep or more is 200 pounds.
- The maximum weight for the top 4-inch drawer on roller cabinets is 320 pounds.
- The maximum weight for each drawer 9-inches deep or more is 400 pounds.

MAINTENANCE

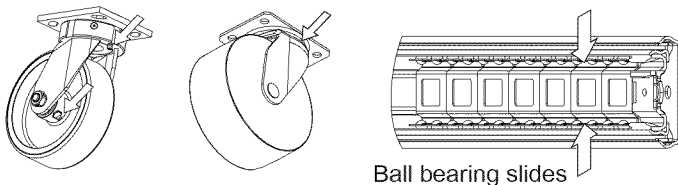

Ball bearing slides

- For casters, use high quality bearing grease (yearly).
- Lubricate the slides with grease or equivalent (twice yearly.)
- Lubricate lock with graphite (yearly).

- Periodically the drawer fronts, drawer trim, and other surfaces should be cleaned with a mild detergent and water.
- Auto wax will preserve the unit's luster finish. Apply the wax as to a car. The wax will also help protect the unit against scratches.
- Grease and oil can be removed with most standard cleaning fluids. For safety, use a nonflammable cleaning fluid.
- If drawer liners are supplied, it is recommended they are used to protect the finish inside the drawers and to make the drawers easier to clean. The drawer liners may be cleaned with soap and water.

SAFETY

DANGER ⚠ is used to indicate a hazardous situation which, if not avoided, will result in serious injury or death.

WARNING ⚠ indicates a hazardous situation which, if not avoided, could result in serious injury or death.

CAUTION is used to indicate a hazardous situation which, if not avoided, may result in minor injury, moderate injury, or property damage.

CAUTION: Read and follow all Safety Rules and Operating Instructions before first use of this product.

DANGER ⚠

- **DO NOT** stand on this product. You may fall or cause product to tip.
- **DO NOT** open more than one drawer. The product may become unstable and tip.
- **DO NOT** step in the drawers. You may fall or cause product to tip.
- **DO NOT** mount this product on a truck bed or any other moving object.
- **DO NOT** move the product prior to closing and locking all the drawers. The drawers could come open and make the product unstable and tip.
- The work surface must be removed if a chest is placed on top of a cabinet. Stacked products should be bolted together. The products could become unstable and tip.

WARNING ⚠

- **WEAR SAFETY GLASSES** when removing or repositioning the slides.
- **DO NOT** pull the unit, push it when moving.
- **USE THE BRAKES** when not moving this product. This will prevent the product from rolling.
- **DO NOT** alter this product in any manner. For example, do not weld external lockbars or attach electrical equipment.
- Keep the product on level surfaces. The product may become unstable and tip if stored or moved on an uneven surface.

CAUTION

- This product is not designed to be directly lifted with a fork lift, or to be towed with any mechanical devices.
- The maximum weight for each drawer should never be exceeded.
- Only transport this product empty. Properly secure when transporting.
- **DO NOT** exceed maximum product weight, including contents. See Capacities for more information.

LIFTING YOUR BOX

Use spacer blocks (1-1/2 minimum) in front and back for support when lifting your box. Place support blocks as close to front and back flanges as possible.

Always use adequate support to lift your box. Failure to do so could result in product damage.

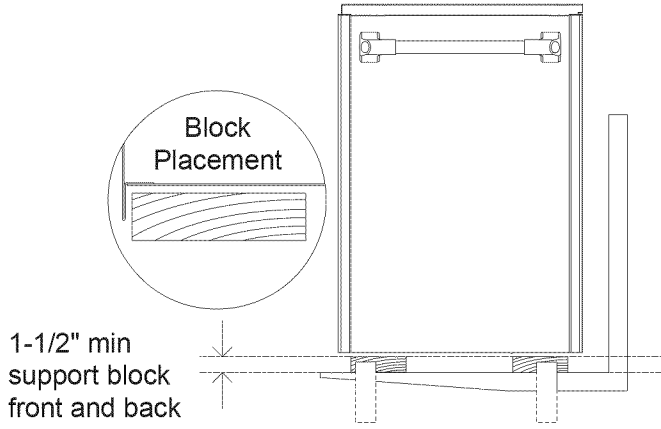

HARDWARE

TOOLS REQUIRED:

Screwdriver

HARDWARE INCLUDED:

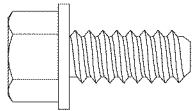

1/4-20 x 1-1/2 Hex Screw
(Qty: 4)

CARTON CONTENTS

Cabinet:

Literature
Hardware Bag
Handle

ASSEMBLY

1 SIDE HANDLE ATTACHMENT

- Attach handle using four 1/4-20 x 1-1/2 screws.
- Tighten with screwdriver.

OPERATION

A REMOVING AND INSTALLING DRAWERS

NOTE: The drawers in these units can be rearranged to fit your specific needs. This means that drawers may be moved or replaced as desired. For example, a 6-inch drawer may be replaced by a 2-inch and a 4-inch drawer, or three 2-inch drawers. The quick release slides detach easily from the drawers and the unit.

- Empty the drawer.
- Fully extend the drawer.

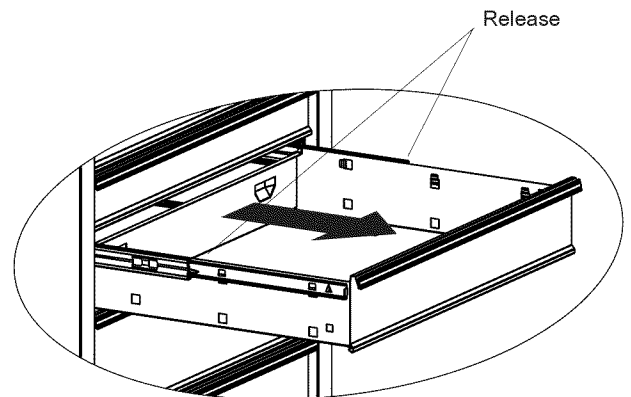

Lever Style - Lift or lower, depending on the slide, the release lever on both sides, (this allows the slides to ride over the stops.) Pull out to remove.

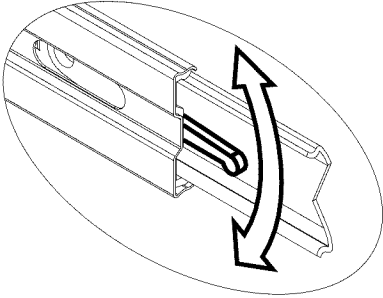

Tab Style - Depress the release tabs on both sides, (this allows the slides to ride over the stops.) Pull out to remove.

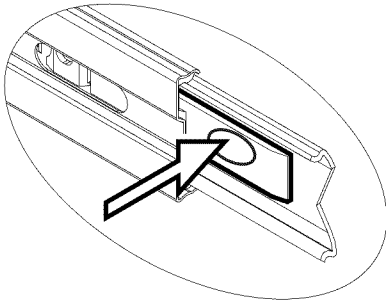

C REMOVING AND INSTALLING SLIDES

To remove the slide

- Remove the drawer. (See drawer removal section.)
- Position inside of slide for access. Remove retaining screw from front slide connection.
- Push the slide toward back of unit to remove.

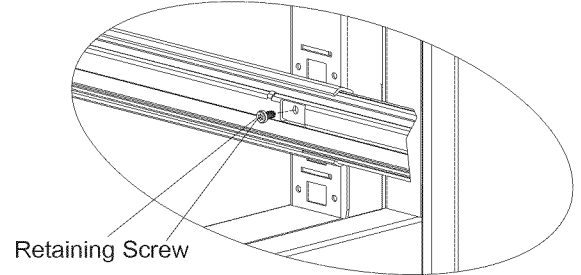

To reinstall the slide

- Place the slide in the desired position in the unit.
- Pull the slide toward the front of the unit.
- Reinstall retaining screw to lock slide in place.

B INSTALLING DRAWERS

Ball bearing slide - Pull slides and slide carrier out to fully extended position (see illustration.) Hold the slide on the cabinet while aligning it with the slide on drawer. Slightly insert one side and repeat for the other side. Slowly push drawer to its fully closed position to engage slide. Open drawer and reclose to ensure proper operation.

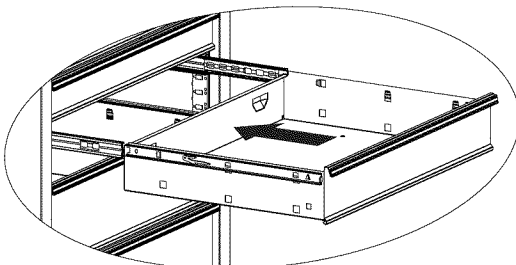
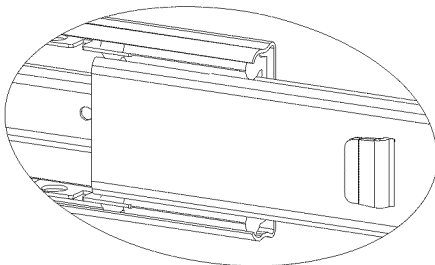
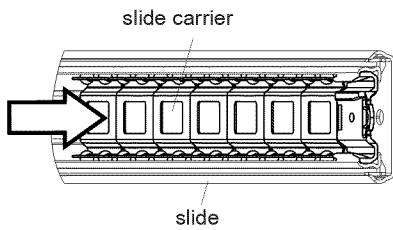

D LOCKING THE UNIT

- Make sure drawers are fully closed.
- Insert the key and turn fully to the left.
- Return key to center position to remove key.

UNLOCKING THE UNIT

- Insert the key and turn fully to the right.
- Return key to center position to remove key.

CRAFTSMAN®

INDUSTRIAL

GABINETES RODANTES DE TIPO INDUSTRIAL

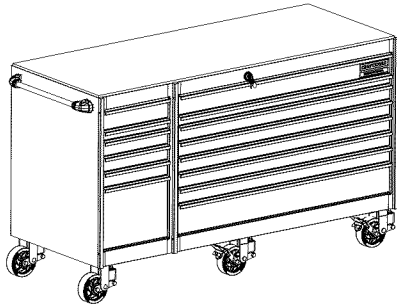

56 PUL. ARMARIO
EL LÍMITE DE PESO MAXIMO (2179,2) KG.

75 PUL. ARMARIO
EL LÍMITE DE PESO MAXIMO (2542,4) KG.

PIEZAS DE SERVICIO

EN ESTADOS UNIDOS LLAME AL 1-800-833-4405 PARA PIEZAS DE REPUESTO. FUERA DE ESTADOS UNIDOS LLAME A SU DISTRIBUIDOR LOCAL. Suministre el número de modelo al comunicarse.

UBICACIÓN DE INFORMACIÓN DEL NO. DE MODELO

El número de modelo y demás información requerida para las piezas de servicio se encuentran en una etiqueta en el lado interior derecho de la gaveta superior.

CAPACIDAD

- El peso máximo por cada gaveta de 2 pulgadas (5 cm) es 120 libras (54,4 kg).
- El peso máximo por cada gaveta de 3 pulgadas (7,6 cm) es 200 libras (90,7 kg).
- El peso máximo para la gaveta superior de 4 pulgadas (10,1 cm) es 300 libras (145,12 kg)
- El peso máximo por cada gaveta de 9 pulgadas (22,8 cm) es 400 libras (181,6 kg)

MANTENIMIENTO

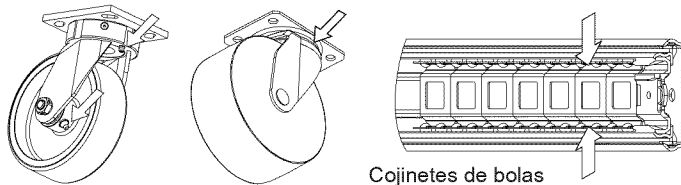

Cojinetes de bolas

- Para las ruedas, utilice grasa para rodamientos de alta calidad (anualmente).
- Lubrique las guías con grasa o equivalente (dos veces por año).
- Lubrique la cerradura con grafito (anualmente).

- Limpie con detergente suave y agua los frontales y los bordes laterales de los cajones y las demás superficies.
- La cera para automóviles preservará el acabado brillante de la unidad. Aplique la cera como lo haría al carro. La cera también ayudará a proteger la unidad contra raspones.
- La grasa y el aceite pueden retirarse con la mayoría de los líquidos estándar para limpieza. Por razones de seguridad, utilice un líquido incombustible para limpieza.
- Si se suministran forros para las gavetas, se recomienda que se utilicen para proteger el acabado interno de las mismas y para facilitar la limpieza. Los forros para gavetas pueden limpiarse con agua y jabón.

SEGURIDAD

- PELIGRO** se utiliza para indicar una situación peligrosa que, de no evitarse, resultará en lesiones graves o la muerte.
- ADVERTENCIA** indica una situación peligrosa que, de no evitarse, podría producir lesiones graves o la muerte.
- PRECAUCIÓN** se utiliza para indicar una situación peligrosa que, de no evitarse, puede derivar en lesiones leves o moderadas, o en daño a la propiedad.
- ATENCIÓN:** Lea y siga todas las Normas de Seguridad y las Instrucciones de Funcionamiento antes de utilizar por primera vez este producto.

- PELIGRO** se utiliza para indicar una situación peligrosa que, de no evitarse, resultará en lesiones graves o la muerte.
- **NO** se ponga de pie sobre esta unidad. Puede caerse u ocasionar que el producto se vuelque.
 - **NO** abra más de una gaveta. El producto podría quedar inestable y volcarse.
 - **NO** utilice las gavetas como peldaños. Puede caerse u ocasionar que el producto se vuelque.
 - **NO** monte este producto en una cama de carro o ningún otro objeto móvil.
 - **NO** mueva la unidad antes de cerrar y asegurar todas las gavetas. Las gavetas podrían abrirse y hacer que la unidad se vuelva inestable y se vuelque.
 - Se debe quitar la superficie de trabajo si se pone una caja portaherramientas encima de un gabinete. Los productos apilados deben empujarse entre sí. Estos podrían perder el equilibrio y volcarse.

ADVERTENCIA

- **USE GAFAS DE SEGURIDAD** al quitar o volver a poner las correderas.
- **NO** jale la unidad, empújela cuando la mueva.
- **UTILICE LOS FRENOS** cuando el producto no esté en movimiento. Esto impedirá que se deslice.
- **NO** altere la unidad en modo alguno. Por ejemplo, no suelde las barras de sujeción externas ni le incorpore equipos eléctricos.
- Mantenga la unidad en superficies niveladas. La unidad puede tornarse inestable y volcarse si se almacena o se moviliza en una superficie no nivelada.

PRECAUCIÓN

- Este producto no está diseñado para ser levantado directamente con un montacargas, ni para ser remolcado con unidades mecanizadas.
- Nunca debe exceder el peso máximo de cada gaveta.
- Sólo transporte esta unidad cuando esté vacía. Asegúrela adecuadamente cuando la transporte.
- **NO** exceda el peso máximo del producto, incluyendo el contenido. Refiérase a las Capacidades para más información.

CÓMO LEVANTAR SU CAJA

Utilice bloques espaciadores (de 1-1/2" [3,8 cm] mínimo) en la parte frontal y posterior para apoyo cuando levante su caja. Coloque bloques de apoyo tan cercano como sea posible a las bridas del frente y posteriores.

Siempre utilice apoyo adecuado para levantar su caja. No hacerlo podría ocasionar daño al producto.

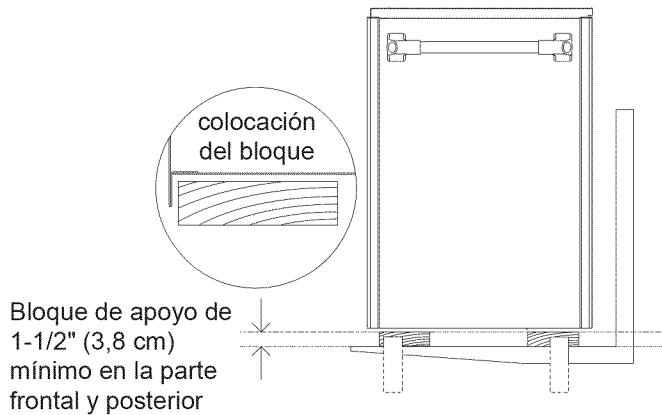

FERRETERÍA

HERRAMIENTAS NECESARIAS:

Desarmador

PIEZAS INCLUIDAS:

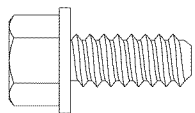

Tornillo Hexagonal de 1/4-20 x 1-1/2
(Cant: 4)

CONTENIDO DE LA CAJA DE CARTÓN

Gabinete:

Material Impreso
Bolsa de Accesorios
Mango

ENSAMBLAJE

1 INSTALACION DE LA MANIJA LATERAL

- Instale manija en cada extremo del baúl, utilizando (4) tornillos 1/4-20 x1-1/2 en cada manija.
- Apriete los tornillos.

FUNCIONAMIENTO

A REMOCIÓN E INSTALACIÓN DE GAVETAS

NOTA: Los cajones en estas unidades se pueden cambiar para caber sus necesidades específicas. Esto significa que los cajones se pueden mover o substituir según lo deseado. Por ejemplo, un cajón de 6 pulgadas se puede substituir por cajones de 2 pulgadas y un cajón de 4 pulgadas, o tres de 2 pulgadas. Las diapositivas del lanzamiento rápido separan fácilmente de los cajones y de la unidad.

- Vacíe la gaveta.
- Abra completamente la gaveta.

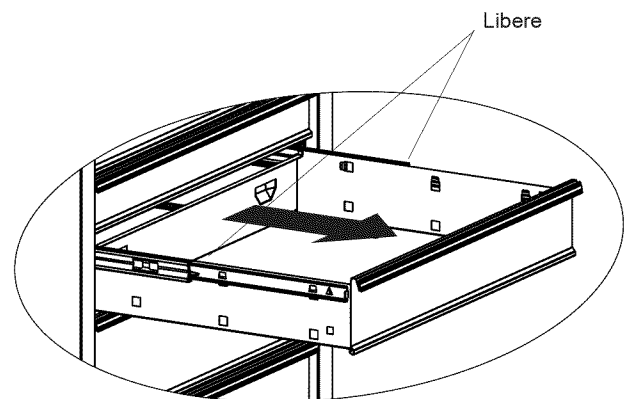

Estilo palanca – Levante o baje (dependiendo de la corredera) la palanca de liberación en ambos lados (esto permite que las correderas pasen sobre los topes). Jale hacia afuera para retirar.

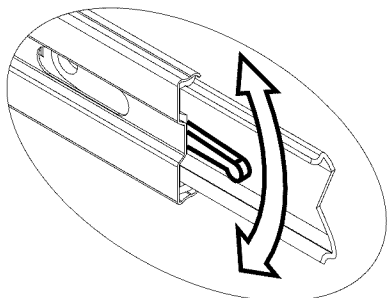

Estilo lengüeta – Oprima las lengüetas de liberación en ambos lados (esto permite que las correderas pasen sobre los topes). Jale hacia afuera para retirar.

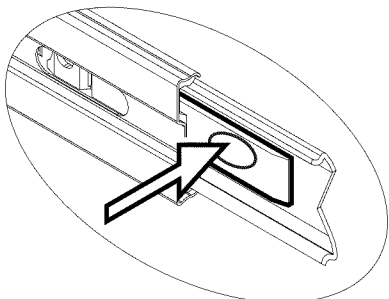

INSTALACIÓN Y DESINSTALCIÓN DE CORREDERAS

Para retirar la corredera.

- Quite el cajón (Vea las instrucciones para la extracción de los cajones.)
- Posicione la parte interior de la corredera para acceso. Retire el tornillo retenedor de la conexión de la corredera del frente.
- Empuje la corredera hacia la parte posterior de la unidad para retirarla.

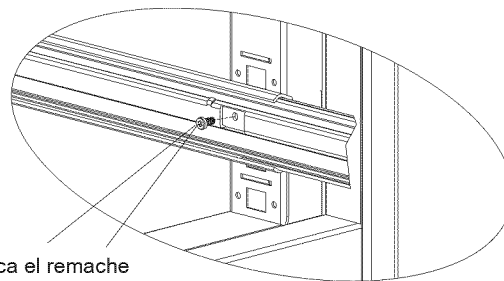

Saca el remache con el taladro

Para volver a instalar la corredera.

- Coloque la corredera en la posición deseada en la unidad.
- Jale la corredera hacia el frente de la unidad.
- Vuelva a colocar el tornillo de retención para asegurar la corredera en su sitio.



INSTALACIÓN DE GAVETAS

Correderas de rodamientos esféricos - hale hacia afuera las correderas y el soporte de las correderas hasta que queden en posición totalmente extendida (ver ilustración). Sostenga la corredera en el gabinete mientras lo alinea con la corredera de la gaveta.

Soporte de las correderas

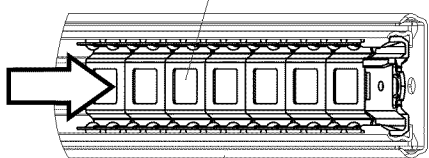

Corredera

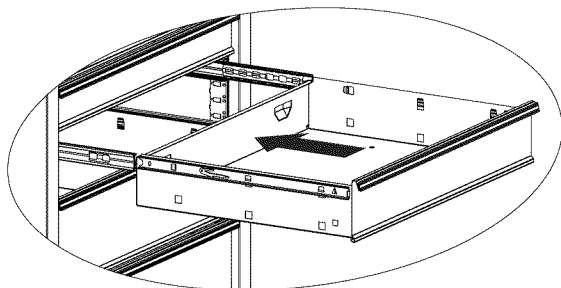
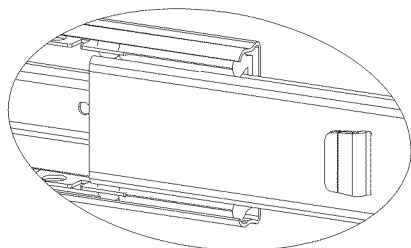

CÓMO BLOQUEAR LA UNIDAD

- Compruebe que las gavetas estén completamente cerradas.
- Inserte la llave y gire completamente hacia la izquierda.
- Regrese la llave a la posición central para retirar la llave.

DESBLOQUEO DE LA UNIDAD

- Inserte la llave y gire completamente hacia la derecha.
- Regrese la llave a la posición central para retirar la llave.

