

Refrigerator user manual

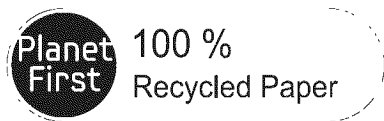

This manual is made with 100 % recycled paper.

the possibilities

Thank you for purchasing this Samsung product



Free Standing Appliance



Contents

SAFETY INFORMATION.....	2
SETTING UP YOUR SIDE-BY-SIDE REFRIGERATOR	9
OPERATING THE SAMSUNG SIDE-BY-SIDE REFRIGERATOR.....	20
TROUBLESHOOTING.....	34

Safety information

SAFETY INFORMATION

Before using your new Samsung Side-By-Side Refrigerator, please read this manual thoroughly to ensure that you know how to operate the features and functions that your new appliance offers safely and efficiently.

This appliance is not intended for use by persons (including children) with reduced physical, sensory, or mental capabilities, or those who lack experience and knowledge, unless they have been given supervision or instruction concerning the use of the appliance by a person responsible for their safety.

Because the following instructions cover various models, the characteristics of your refrigerator may differ slightly from the refrigerator described in this manual.

If you have any question, contact us at 1-800-SAMSUNG or find help and information online at www.samsung.com.









Important safety symbols and precautions:

WARNING

Hazards or unsafe practices that may result in severe personal injury or death.

CAUTION

Hazards or unsafe practices that may result in minor personal injury or property damage.

	Do NOT attempt.
	Do NOT disassemble.
	Do NOT touch.
	Follow directions carefully.
	Unplug the power plug from the wall socket.
	Make sure the refrigerator is grounded to prevent electric shock.
	Call the contact center for help.
	Note.

These warning symbols are here to prevent injury to you and others. Please follow them carefully. After reading this section, keep it in a safe place for future reference.

WARNING

CRITICAL INSTALLATION WARNINGS



- Do not install the refrigerator in a damp location or place where it may come in contact with water.
- Deteriorated insulation on electrical parts may cause an electric shock or fire.
- Do not place this refrigerator in direct sunlight or expose it to the heat from stoves, room heaters, or other appliances.
- Do not plug several appliances into the same multiple power strip.
The refrigerator should always be plugged into its own individual electrical outlet which has a voltage rating that matches the voltage listed on the refrigerator's rating plate.
- This provides the best performance and also prevents overloading of house wiring circuits, which could cause a fire hazard from overheated wires.
- If the wall socket is loose, do not insert the power plug.
- There is a risk of electric shock or fire.
- Do not use a power cord that has cracks or abrasion damage along its length or at either end.
- Do not bend the power cord excessively or place heavy objects on it.
- Do not twist or tie the power cord.
- Do not hook the power cord over a metal object, place a heavy object on the power cord, insert the power cord between objects, or push the power cord into the space behind the appliance.
- When moving the refrigerator, be careful not to roll over or damage the power cord.
 - This may result in an electric shock or fire.
- Never unplug your refrigerator by pulling on the power cord.
Always grip the plug firmly and pull straight out from the outlet.
- Damage to the cord may cause a short-circuit, fire, and/or electric shock.
- Do not use aerosols near the refrigerator.
- Using aerosols near the refrigerator may cause an explosion or fire.
- Do not install this appliance near a heater or inflammable material.

- Do not install this appliance in a humid, oily, or dusty location, or in a location exposed to direct sunlight or water (rain, etc.).
- Do not install this appliance in a location where gas may leak.
 - This may result in an electric shock or fire.



- This refrigerator must be properly located and installed in accordance with the instructions in this manual before you use it.
- Connect the power plug in the proper position with the cord hanging down.
- If you connect the power plug upside down, the wire can get cut off and cause a fire or electric shock.
- When moving the refrigerator, be careful not to roll over or damage the power cord.
 - This constitutes a fire hazard.
- Make sure that the power plug is not crushed or damaged by the back of the refrigerator.
- Keep the packing materials out of reach of children.
- There is a risk of death from suffocation if a child puts the packing materials on his or her head.
- The appliance must be positioned so that the plug is accessible after installation.
- Failing to do so may result in an electric shock or fire due to electric leakage.
- You need to remove all the protective plastic film before you initially plug the product in.



- The refrigerator must be safely grounded.
 - Always make sure that you have grounded the refrigerator before attempting to investigate or repair any part of the appliance.
Power leakages can cause severe electric shock.
- Never use gas pipes, telephone lines, or other potential lightning attractors as an electrical ground.
- Improper use of the grounding plug can result in a risk of electric shock.
If it is necessary to use an extension cord, use only a 3-wire extension cord that has a 3-blade grounding plug and a 3-slot receptacle that will accept the plug on the appliance.
The marked rating of the extension cord should be AC 115-120 V, 10 A, or more.
If a grounding adapter is used, make sure the

- receptacle box is fully grounded.
- Plug the power plug into the wall socket firmly. Do not use a damaged power plug, damaged power cord, or loose wall socket.
- This may result in an electric shock or fire.



- If the supply cord is damaged, it must be replaced by the manufacturer, its service agent or similarly qualified persons in order to avoid a hazard.

⚠ CAUTION

INSTALLATION CAUTIONS



- Allow sufficient space around the refrigerator and install it on a flat surface.
- If your refrigerator is not level, cooling efficiency and durability decrease.
- Keep the ventilation space in the appliance enclosure or mounting structure clear of obstructions.
- Allow the refrigerator to stand for two hours after it has been installed and turned on before loading it with food.
- We strongly recommend you have a qualified technician or service company install the refrigerator.
- Failing to do so may result in an electric shock, fire, explosion, problems with the product, or injury.

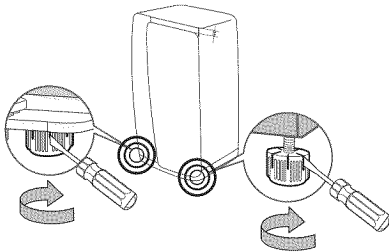

- When installing the refrigerator, make sure both legs contact the floor for secure installation. Legs are located at the bottom back of each door.
Insert a flathead screwdriver and turn it in the direction of the arrow until it is level.

- Always balance the load on each door.
- Overload on any one door may fell the refrigerator, causing physical injury.

⚠ WARNING

CRITICAL USAGE WARNINGS



- Do not insert the power plug into a wall socket with wet hands.
- Do not store articles on the top of the appliance.
- When you open or close the door, the articles may fall and cause personal injury and/or material damage.
- Do not insert hands, feet or metal objects (such as knives, etc.) into the bottom or the back of the refrigerator.
- This may result in an electric shock or injury.
- Any sharp edges may cause a personal injury
- Do not put a container filled with water on the refrigerator.
- If spilled, there is a risk of fire or electric shock.
- Children should be supervised to ensure that they do not play with the appliance.
- Keep fingers out of "pinch point" areas. Clearances between the doors and cabinet are necessarily small. Be careful when you open the doors if children are in the area.
- Do not let children hang on the door. A serious injury may occur.
- Do not let children go inside the refrigerator. They could become trapped.
- Do not insert your hands into the bottom area under the appliance.
- Any sharp edges may cause personal injury.
- Do not let children step on a drawer cover.
- The drawer may break and cause them to slip.
- Do not overfill the refrigerator with food.
- When you open the door, an item may fall out and cause personal injury or material damage.
- Do not touch the inside walls of the freezer or products stored in the freezer with wet hands.
- This may cause frostbite.
- Never put fingers or other objects into the water dispenser hole, ice chute, or ice maker bucket.
- It may cause personal injury or material damage.
- Do not use or place any substances sensitive

to temperature such as flammable sprays, flammable objects, dry ice, medicine, or chemicals near or inside the refrigerator.

- Do not keep volatile or flammable objects or substances (such as benzene, thinner, propane gas, alcohol, ether, LP gas, etc.) in the refrigerator.
- This refrigerator is for storing food only.
- This may result in fire or explosion.
- Do not store pharmaceutical products, scientific materials, or temperature sensitive products in the refrigerator.
- Products that require strict temperature controls must not be stored in the refrigerator.
- Do not place or use an electrical appliance inside the refrigerator, unless it is of a type recommended by the manufacturer.
- Do not stand on top of the appliance or place objects (such as laundry, lighted candles, lighted cigarettes, dishes, chemicals, metal objects, etc.) on the appliance.
This may result in an electric shock, fire, problems with the product, or injury.
- Do not put a container filled with water on the appliance.
- If spilled, there is a risk of fire or electric shock.
- Do not use mechanical devices or any other means to accelerate the defrosting process, other than those recommended by the manufacturer.
- Do not damage the refrigerant circuit.
- Do not spray volatile material such as insecticide onto the surface of the appliance.
- As well as being harmful to humans, it may also result in an electric shock, fire, or problems with the product.
- Never stare directly at the UV LED lamp for long periods of time.
- This may result in eye strain due to the ultraviolet rays.



- Do not attempt to repair, disassemble, or modify the refrigerator yourself.
- Do not use any fuse (such as copper, steel wire, etc.) other than a standard fuse.
- If your refrigerator needs to be repaired or reinstalled, contact your nearest service center.
- Failing to do so may result in an electric shock, fire, problems with the product, or injury.
- If the interior or exterior LED lamp has gone out, please contact your nearest service center.



- Children should be supervised to ensure that they do not play with the appliance.
- Keep fingers out of "pinch point" areas. : Clearances between the doors and cabinet are necessarily small.
Be careful when you open the doors if children are in the area.
- Do not let children hang on the door.
A serious injury may occur.
- Do not let children go inside the refrigerator.
They could become trapped.
- Bottles should be stored tightly together so that they do not fall out.
- This product is intended only for the storage of food in a domestic environment.
- If a gas leak is detected, avoid any naked flames or potential sources of ignition, and air the room in which the appliance is standing for several minutes.
- Do not touch the appliance or power cord.
- Do not use a ventilating fan.
- A spark may result in an explosion or fire.
- Use only the LED Lamps provided by the manufacturer or its service agents.



- If the refrigerator emits a burning smell or smoke, unplug the refrigerator immediately and contact your Samsung Electronics service center.
- If you experience difficulty changing a non-LED light, contact a Samsung service center.
- If the product is equipped with LED Lamps, do not disassemble the Lamp Covers and LED Lamps yourself.
- Please contact your service agents.
- If dust or water enters the refrigerator, unplug the refrigerator and contact your Samsung Electronics service center.
- There is a risk of fire.

CAUTION

USAGE CAUTIONS



- Do not re-freeze frozen foods that have thawed completely.
Do not place carbonated or fizzy drinks in the freezer compartment.
Do not put bottles or glass containers in the freezer.
- When the contents freeze, the glass may break and cause personal injury.
- Use only the ice maker provided with the refrigerator.
- Have the refrigerator's water supply connected only to a potable water supply.
To operate the ice maker properly, water pressure of 20 ~ 125 psi (138 ~ 862 kPa) is required.
If you will be away from home for a long period of time (on vacation, for example) and won't be using the water or ice dispensers, close the water valve.
- Otherwise, water leakage may occur.
- If you won't be using the refrigerator for a very long period of time, (3 weeks or more) empty the refrigerator including ice bucket, unplug it, close the water valve, wipe excess moisture from the inside walls, and leave the doors open to prevent odors and mold.



- Service Warranty and Modification.
- Any changes or modifications performed by a 3rd party on this finished appliance are not covered under Samsung warranty service, nor is Samsung responsible for safety issues that result from 3rd party modifications.
- Do not block the air vents inside the refrigerator.
- If the air vents are blocked, especially with a plastic bag, the refrigerator can be over cooled.
If this cooling period lasts too long, the water filter may break and cause water leakage.
- If the refrigerator is disconnected from the power supply, you should wait for at least five minutes before plugging it back in.
- If you have a long vacation planned or do not intend to use the refrigerator for a long period of time, (3 weeks or more) empty the refrigerator including ice bucket, pull out the power plug, close the water valve, wipe excess moisture from the inside walls, and leave the doors open

to prevent odors and mold.



- To get the best performance from the product:
- Do not place food too close to the vents at the rear of the refrigerator as it can obstruct free air circulation in the refrigerator compartment.
- Wrap food up properly or place it in airtight containers before putting it into the refrigerator.
- Do not place glass bottles or carbonated beverages into the freezer.
They can freeze and break.
Broken beverage containers can cause injury.
- Please observe maximum storage times and expiration dates of frozen goods.
- There is no need to disconnect the refrigerator from the power supply if you will be away for less than three weeks.
However, if you will be away for more than three weeks, remove all the food and the ice in the ice bucket, unplug the refrigerator, close the water valve, wipe excess moisture from the inside walls, and leave the doors open to prevent odors and mold.
- Fill the water tank and ice cube trays with potable water only (tap water, mineral water, or purified water).
- Do not fill the tank with tea or a Sports drink.
This may damage the refrigerator.
- Do not strike or apply excessive force to any glass surface.
- Broken glass may result in a personal injury and/or property damage.



- If the product is flooded, make sure to contact your nearest service center.
- There is a risk of electric shock or fire.

CAUTION

CLEANING CAUTIONS

-  • Do not spray water directly on the inside or outside the refrigerator.
 - There is a risk of fire or electric shock.
 - Do not use a hair dryer to dry the inside of the refrigerator.
 - Do not place a lighted candle in the refrigerator to remove bad odors.
 - This may result in an electric shock or fire.
-
-  • Use a clean, dry cloth to remove any foreign matter or dust from the power plug blades.
Do not use a wet or damp cloth when cleaning the plug.
 - Otherwise, there is a risk of fire or electric shock.
-
-  • Before cleaning or performing maintenance, unplug the appliance from the wall socket.
 - Failing to do so may result in an electric shock or fire.

WARNING

- This product contains chemicals known to the State of California to cause cancer and reproductive toxicity.

WARNING

CRITICAL DISPOSAL WARNINGS

-  • **DANGER** : Risk of child entrapment.
Before you throw away your old refrigerator or freezer:
 - Take off the doors and door latch.
 - Leave the shelves in place so that children cannot easily climb inside.
 - Children trapped inside a refrigerator can hurt themselves or suffocate to death.
- Please dispose of the packaging material from this product in an environmentally friendly manner.
- Ensure that none of the pipes on the back of the refrigerator are damaged prior to disposal.
- R-600a or R-134a is used as a refrigerant. Check the compressor label on the rear of the appliance or the rating label inside the fridge to see which refrigerant is used for your refrigerator.
If this product contains flammable gas (Refrigerant R-600a), contact your local authority in regard to safe disposal of this product.
- When disposing of this refrigerator, remove the door/door seals and door latch so that small children or animals cannot become trapped inside.
Children should be supervised to ensure that they do not play with the appliance.
If trapped inside, the child may get hurt or suffocate to death.
- Cyclopentane is used in the insulation. The gases in the insulation material require a special disposal procedure.
Please contact your local authorities in regard to the environmentally safe disposal of this product.
- Keep all packaging materials well out of the reach of children, as packaging materials can be dangerous to children.
- If a child places a bag over his or her head, the child could suffocate.



ADDITIONAL TIPS FOR PROPER USAGE

- In the event of a power failure, call the local office of your Electricity Company and ask how long it is going to last.
- Most power failures that are corrected in an hour or two will not affect your refrigerator temperatures. However, you should minimize the number of door openings while the power is off.
- Should the power failure last more than 24 hours, remove and discard all frozen food.
- The refrigerator might not operate consistently (frozen contents can thaw or temperatures can become too warm in the frozen food compartment) when sited for an extended period of time in a location where ambient air temperatures are constantly below the temperatures for which it is designed.
- Refrigeration can have an adverse effect on certain foods (bananas, for example) and cause them to deteriorate. Do not refrigerate these foods.
- Your appliance is frost free, which means there is no need to manually defrost your appliance. This will be carried out automatically.
- Temperature rise during defrosting complies with ISO requirements.
If you want to prevent an undue rise in the temperature of frozen food while the refrigerator defrosts, wrap the frozen food in several layers of newspaper.
- Do not re-freeze frozen foods that have thawed completely.

Saving Energy Tips

- Install the refrigerator in a cool, dry room with adequate ventilation.
Ensure that it is not exposed to direct sunlight and never put it near a direct source of heat (a radiator, for example).
- For the highest energy efficiency, do not block any internal or external grills or vents.
- Allow warm food to cool down before placing it in the refrigerator.
- Put frozen food in the refrigerator to thaw.
You can then use the low temperatures of the frozen products to cool food in the refrigerator.
- Do not keep the door of the appliance open for too long when putting food in or taking food out.
The shorter the time the door is open, the less frost build-up you'll have in the freezer.
- To reduce power consumption and keep your energy bills low, we recommend that you install the refrigerator with at least 2 inches of clearance on the back and sides.

Setting up your side-by-side refrigerator

GETTING READY TO INSTALL THE REFRIGERATOR

Congratulations on the purchase of your Samsung Side-By-Side Refrigerator. We hope you will enjoy the many state-of-the-art features and efficiencies that this new appliance has to offer.

Selecting the best location for the refrigerator

- Select a location with easy access to a water supply.
- Select a location without direct exposure to sunlight.
- Select a location with level (or nearly level) flooring.
- Select a location with enough space for the refrigerator doors to open easily.
- Select a location that allows sufficient space to the right, left, back, and top for air circulation.
- Select a location that allows you to move the refrigerator easily if it needs maintenance or service.
- Do not install the refrigerator in locations where the temperature is over 110 °F (43 °C) or below 50 °F (10 °C).

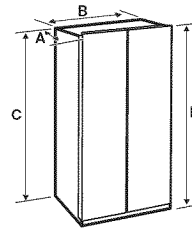

Depth "A"	36 1/8" (916 mm)
Width "B"	35 7/8" (912 mm)
Height "C"	69 1/4" (1760 mm)
Overall Height "D"	69 6/8" (1774 mm)

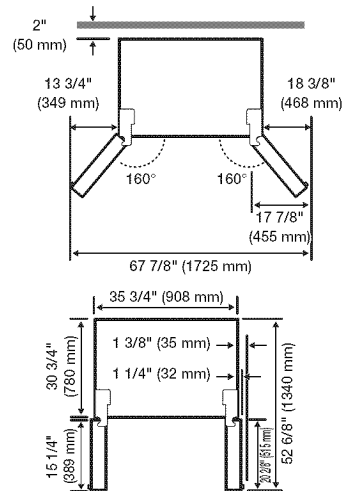

- Measurements reflect the design dimensions. The actual dimensions of your refrigerator may differ slightly.

When moving your refrigerator

To prevent floor damage, be sure the front levelling legs are in the up position (above the floor). See "Leveling the Refrigerator" on page 14 for instructions.

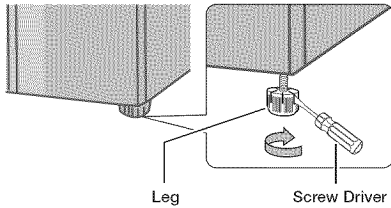

Flooring

For proper installation, you must place this refrigerator on a level, hard surface that is the same height as the rest of the floor. This surface should be strong enough to support a fully loaded refrigerator. To protect the finish of the flooring, cut a large section of the cardboard carton and place it under the refrigerator where you are working. When moving the refrigerator, you need to pull and push it straight forwards or back. Do not wiggle it from side to side.

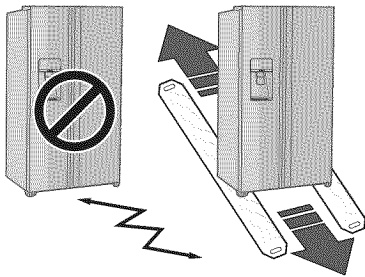

Required Tools (Not provided)

Phillips screwdriver (+)	Flat-blade screwdriver (-)	Socket wrench (13/32") (10 mm)
Allen wrench (3/16") (5 mm)		

REMOVING THE REFRIGERATOR DOORS

If your entrance won't allow the refrigerator to pass easily through it, you can remove the doors.

To remove the doors, follow the steps starting below.

If you do not need to remove the doors, go to "Leveling the Refrigerator" on page 14.

1. SEPARATE THE WATER SUPPLY LINES FROM THE FRIDGE

1. Pull the two water lines (which are in the Fixer) out to the front.

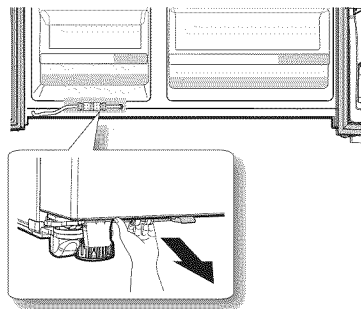

- Remove the two water lines (White for water and the other for ice) by pressing the coupler (1) and pulling the water line (2) away.

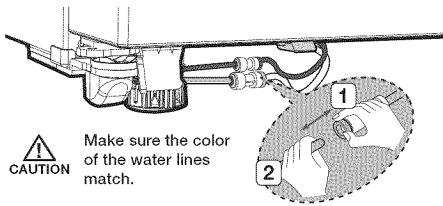

⚠ CAUTION

When reconnecting the supply hoses, make sure you connect hoses of the same color together.

2. DISASSEMBLE THE FREEZER DOOR

- Remove the cover screw using a Phillips screwdriver (1). Then push the hooks on the sides using a flathead screwdriver to loosen the cover (2). Open the freezer door and lift up the back part of the cover (3) and then pull the cover up and towards you to detach it (4).
- Detach the hinge cover with the door open and then close the door once the hinge cover has been detached.

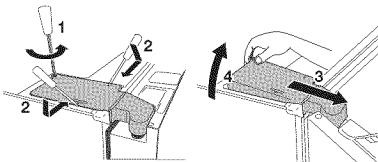

- Remove the hinge cover and then disconnect the electrical wire connector.

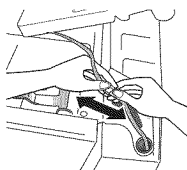

- Flip the clamp (A) up in direction 1 and then pull it off in direction 2.

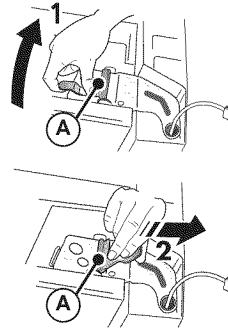

- Remove the hinge (B).

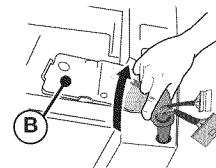

- Lift up the door and detach it from the refrigerator.

⚠ CAUTION

- Be careful not to damage the electrical wires when assembling or disassembling the doors.
- Make sure the doors do not fall over and become damaged while they are detached from the refrigerator.

3. DISASSEMBLE THE SHOW CASE DOOR OF THE FRIDGE

1. Remove the screw on the upper hinge cover (**1**).
With the door open, disengage the two locking tabs with a flat-head screw driver (**2**) and remove it while the lifting up the rear of the cover (**3**).

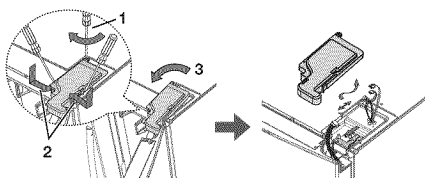

2. Disassemble the housing connector.

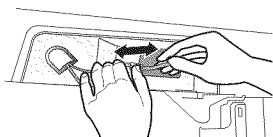

3. Remove the three fastening screws on the top hinge of the show case.

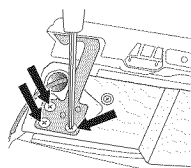

4. Remove the show case door.

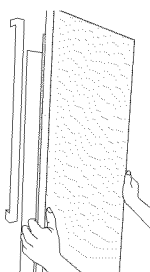

4. DISASSEMBLE THE FRIDGE DOOR

1. Push the fixer hinge up, and pull it forward to remove it.

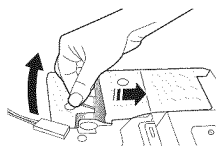

2. Remove the top hinge from the front of the door.

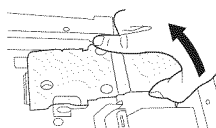

3. Remove the entire door.

REASSEMBLING THE DOORS

To reassemble the doors, follow the steps below.

1. REASSEMBLING THE FREEZER DOOR

CAUTION

- Be sure to reassemble the Freezer Door before reassembling the Fridge Door.
- Before reassembling, make sure that all the wire connectors at the bottom of the Freezer Door are connected.

How to Reassemble the Freezer Door

1. Attach the doors to the hinges at the bottom of the refrigerator.

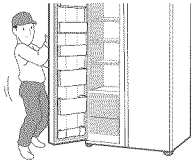

2. Insert the hinge (**B**) into the hinge slot on the refrigerator, and then press down over the hinge hole on the door.

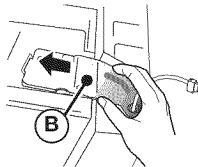

3. Insert the clamp (**A**) in the direction of arrow (**1**) and then lower it in the direction of arrow (**2**) to lock it in place.

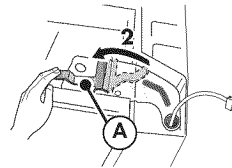
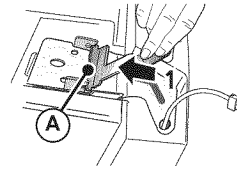

4. Hook up the electrical wire connector.

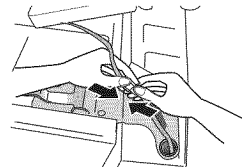

5. Insert the front part of the cover first, push down on the back part of the cover, and then secure the cover in place using a Phillips screwdriver.

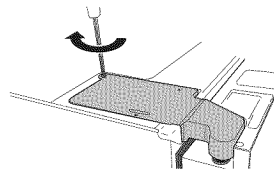

CAUTION

The display may not function properly if you neglect to connect the electrical wires while assembling the door.

2. REASSEMBLING THE FRIDGE DOOR AND THE SHOW CASE DOOR OF THE FRIDGE

To reassemble the FRIDGE DOOR and the SHOW CASE DOOR OF FRIDGE, assemble the parts in reverse order.

3. REASSEMBLING THE WATER SUPPLY LINES

1. Both water lines must be fully inserted to the center of the transparent coupler to prevent water leakage from the dispenser.
2. Insert the clips in the install pack and check that each clip holds each line firmly.

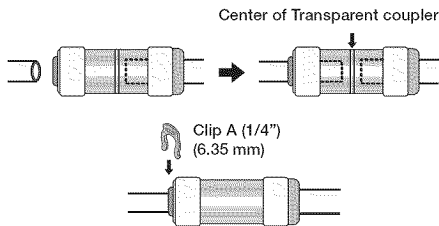

CAUTION

- Keep the clips out of the reach of children and make sure that children do not play with them or put them into their mouths.
- When reconnecting the supply hoses, make sure you connect hoses of the same color together.

LEVELING THE REFRIGERATOR AND ADJUSTING THE HEIGHT AND GAP OF THE DOORS

How to level the refrigerator

If the front of the appliance is slightly higher than the rear, the door can be opened and closed more easily.

Setting up the refrigerator on an uneven surface will cause the refrigerator to lean.

If the freezer side is lower:

- Insert a flathead screwdriver into the height leveler located at the bottom back of the freezer door and turn it in the direction of the arrow until it is level.

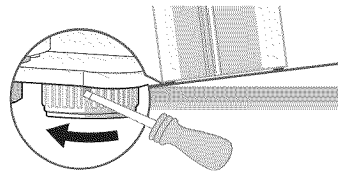

If the refrigerator side is lower:

- Insert a flathead screwdriver into the height leveler located at the bottom back of the refrigerator door and turn in the direction of the arrow until it is level.

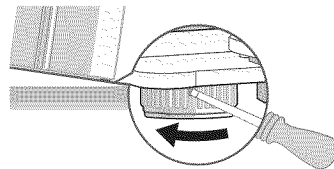



- Raise the front of the refrigerator so that the doors close by themselves. Adjusting the levelers so that the back of the refrigerator is much higher than the front of the refrigerator can make it difficult to open the doors.

- If the back of the refrigerator is not level, put an appropriately sized thin piece of wood or tile where the refrigerator leg you want to raise will be set, and then secure it in place using tape. Slide the refrigerator into its spot, with the back leg you want to raise on the tile or wood. Then, adjust the level of the front legs.
- When pushing the refrigerator in, be careful not to damage the floor.

HOW TO ADJUST THE DOOR HEIGHT

If one door is lower than the other:

- The refrigerator door height can be adjusted using the adjustment nuts located at the bottom of each door.
- Raising the door too high can cause the door to interfere with the hinge cover when it is opened or closed.

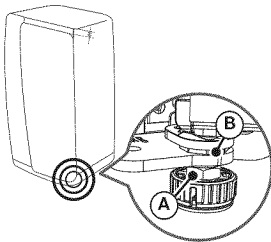

1. Open the door that needs to be adjusted and loosen the clamping nut (**A**) at the bottom of the door by turning it clockwise (↻) using the spanner included in the product package. (Raise the lower of the two doors first.)

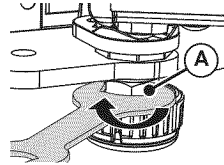

2. Adjust the height of the door by turning the adjustment nut (**B**) with a spanner. (Turn it counterclockwise (↻) to increase the height of the door and clockwise (↻) to decrease it.)
- Open the door and adjust it from the inside.

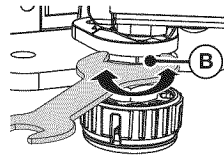

3. Once the doors are level, turn the clamping nut (**A**) counterclockwise (↻) to tighten it.

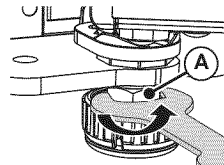

- Adjusting the level when the refrigerator is empty can result in the refrigerator becoming uneven again once items have been placed inside. If this occurs, adjust the level again.

HOW TO ADJUST THE GAP BETWEEN THE DOORS

If the gap between the refrigerator door and the freezer door is uneven:

- Use the gap adjuster located at the top of the refrigerator door (right side).
- Excessive force can cause the adjuster bolt to break.

1. Remove the refrigerator door's hinge cover.
 - Detach the hinge cover with the door open and then close the door once the hinge cover has been detached.

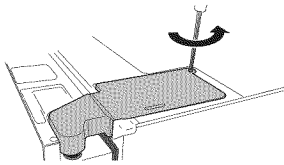

2. Adjust the gap using a 4 mm Allen wrench (not included).

Rotate the bolt clockwise (↻) to widen the gap. Rotate it counterclockwise (↺) to narrow the gap.

Adjust until the gap between the refrigerator door and the freezer door appears even.

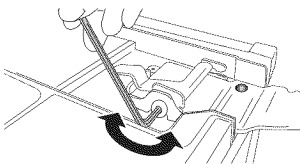

⚠ CAUTION

When arranging the cables, take caution not to tear or peel off the cable coating.

HOW TO ADJUST THE GAP BETWEEN THE REFRIGERATOR DOOR AND THE REFRIGERATOR BODY

If the gap between the refrigerator door and the refrigerator is uneven :

- Use the adjusters located at the top edge of the refrigerator, inside each door.

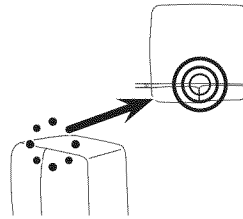

1. Open the door where the gap with the refrigerator is narrower and then turn the adjustor counterclockwise (↺) until the gap is even.

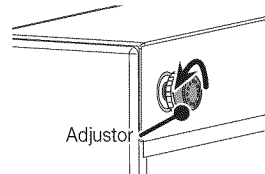

2. Once the gap between the door and the refrigerator has been adjusted, turn the adjustor nut clockwise (↻) to lock the adjustor in place.

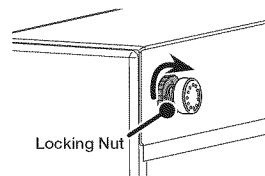

INSTALLING THE WATER DISPENSER LINE

A water dispenser is one of the helpful features on your new Samsung Refrigerator.

To help promote better health, the Samsung water filter removes unwanted particles from your water. However, it does not sterilize or destroy microorganisms.

You may need to purchase a water purifying system to do that.

The water line also connects to the ice maker.

For the ice maker to operate properly, water pressure of 20 ~ 125 psi (138 ~ 862 kPa) is required.

If the refrigerator is installed in an area with low water pressure (below 20 psi), you can install a booster pump to compensate for the low pressure.

After you have connected the water line, make sure the water storage tank inside the refrigerator is properly filled.

To do this, press the water dispenser lever until water runs from the water dispenser.



Water line installation kits are available at extra cost from your dealer.

We recommend using a water supply kit that contains copper tubing.

The Samsung refrigerator warranty does not cover water line installation.

We strongly recommend you have a plumber or authorized installer install the water line.

Connecting to the water supply line

1. First, shut off the main water supply line and make sure the ice maker is turned off.



The refrigerator should NOT be plugged in at this point.

2. Locate the nearest cold water drinking water line.
3. Install the pipe clamp and shut off valve.
4. Connect the water line installation kit to the shut off valve.

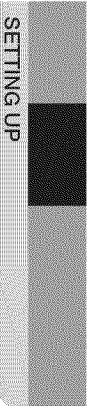
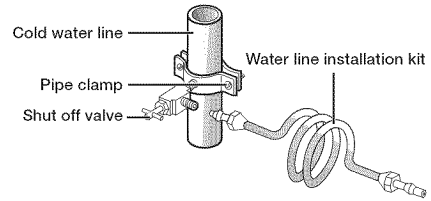

Connecting the water supply line to the refrigerator

There are several items that you need to purchase to complete this connection.

You may find these items sold as a kit at your local hardware store.

Use Copper Tubing	Use Plastic Tubing
<ul style="list-style-type: none"> • ¼" copper tubing • ¼" compression nut (1pc) • Ferrule (2pc) 	<ul style="list-style-type: none"> • ¼" plastic tubing → Molded end (Bulb) • ¼" compression nut (1pc)

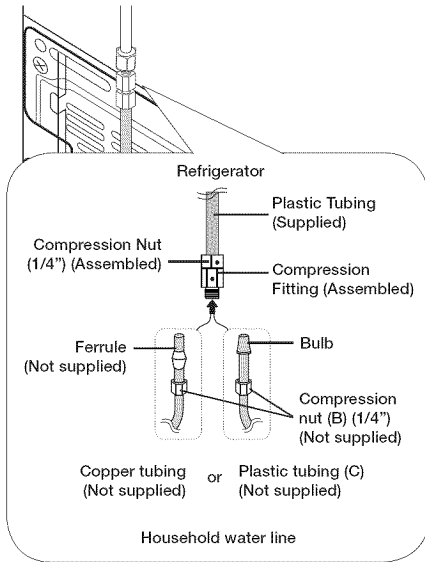

1. Connect the household water line to the assembled compression fitting.
 - If you are using copper tubing, slip the compression nut (**B**) (not supplied) and ferrule (not supplied) on the copper tubing (not supplied) as shown.
 - If you are using plastic tubing (**C**), insert the molded end (Bulb) of the plastic tubing (**C**) into the compression fitting.

CAUTION

Do not use plastic tubing (**C**) without the molded end (Bulb).

2. Tighten the compression nut (**B**) onto the compression fitting.
Do not over-tighten the compression nut (**B**).
3. Turn the water on and check for any leaks inside the refrigerator, around the water filter, and in any connection areas.
If you find water drops or leaks, turn off the main water supply.
If the leaks are in the connection areas, check the connections and, if necessary, tighten.
If there are leaks in the refrigerator, check the water filter and confirm it is in the locked position.
Turn on the water supply and check for leaks again.
4. Plug in the refrigerator.
5. Flush 3 gallons of water through the filter before drinking or using the water from the refrigerator. (Flush approximately 6 minutes.)
This will clean the water supply system and remove air from the lines.

To flush, press the Water button, and then press a large glass or cup against the water dispenser lever. Fill the glass, empty it into the kitchen sink after it is filled, and then repeat.



Additional flushing may be required in some households.

6. Open the refrigerator door and make sure there are no water leaks coming from the water filter.



- After you turn on the refrigerator, let the ice maker make ice for 1 to 2 days.
Over that period of time, throw out the first 1 or 2 buckets of ice the ice maker makes to ensure all impurities have been removed from the water line.
- Only connect the water line to a drinkable water source.
- If you have to repair or disassemble the water line, cut off 1/4" of the plastic tubing to make sure you get a snug, leak-free connection.
- You can test the water line quickly using a paper cup.
Under normal conditions, the water dispenser can fill a 5.75 oz. (170 cc) cup in about 10 seconds.

COMPLETING THE SET UP

Now that you have your new refrigerator installed in place, you are ready to set up and enjoy the features and functions of the appliance.

By completing the following steps, your refrigerator should be fully operational.

1. Make sure your refrigerator is in an appropriate location with reasonable clearance between it and the wall. Refer to installation instructions in this manual.
2. Once the refrigerator is plugged in, make sure the interior light turns on when you open the doors.
3. Set the Temperature control to the coldest temperature and wait for an hour. The freezer will get slightly chilled and the motor will run smoothly. Reset the refrigerator and freezer to the temperatures you want.
4. After you plug the refrigerator in, it will take a few hours to reach the appropriate temperature. You can store food and drinks in the refrigerator after the temperature is sufficiently cool.
5. Once installation is complete, press the dispenser lever to check if the water or the ice is properly dispensed.
6. Make sure the front side of the refrigerator is 0.6 degree higher than its rear side.



If condensation or water drops appear on dispenser surrounding (**a**) and partition between freezer and refrigerator (**b**), turn the Energy Saver mode off after removing the condensation.

(See the explanation of the Energy Saver button in "Using the Control Panel" on page 20.)

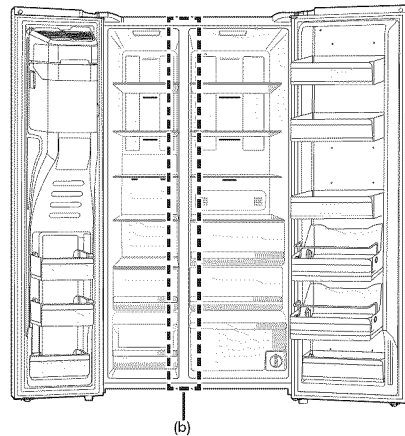
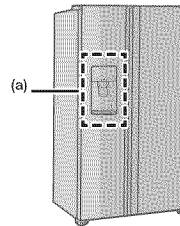

SETTING UP

Operating the SAMSUNG side-by-side refrigerator

USING THE CONTROL PANEL

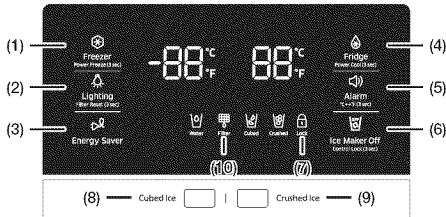

(1) Freezer / Power Freeze (3sec)

The Freezer button serves two purposes:

- To set the Freezer to your desired temperature.
- To turn the Power Freeze function on and off.

1. To set the Freezer temperature, touch the Freezer button.
You can set the temperature between 5 °F (-15 °C) and -8 °F (-23 °C).

2. Power Freeze function
Touch and hold this button for 3 seconds to decrease the time needed to freeze products in the Freezer.

It can be helpful if you need to quickly freeze easily spoiled items or if the temperature in the freezer has warmed dramatically.

(For example, if the door was left open.)
When you use this function, the energy consumption of the refrigerator will increase.

Remember to turn it off when you don't need it and return the freezer to your original temperature setting.

If you need to freeze a large amount of food, activate the Power Freeze function at least 20 hours before you put the food into the freezer.

To cancel the Power Freeze function, press and hold the Freezer/Power Freeze (3 sec) button again for 3 seconds.



(2) Lighting / Filter Reset (3sec)

The Lighting button serves two purposes:

- To turn the dispenser light on and off
- To reset the water filter life indicator.

1. Light Function

Touching the Lighting button turns on the Dispenser LED lamp in continuous mode so that it stays on continuously. The button also lights up. If you want the Dispenser lamp to come on only when some one uses the dispenser, press the Lighting button to turn the continuous mode off.



2. Filter Reset (3sec) Function

After you replace the water filter, touch and hold this button for 3 seconds to reset the water filter life indicator.

When you reset the water filter life indicator, the Filter icon on the panel turns Off.

The Filter icon turns red to let you know it is time to change the filter.

See page 23 for more information.

(3) Energy Saver

Touching this button turns Energy Saver mode on and off.
When you turn Energy Saver on, the Energy Saver icon lights.
Turn Energy Saver off and the icon goes off.



The Energy Saver function automatically turns on when power is supplied to the refrigerator.
If condensation or water drops appear on the doors, turn the Energy Saver mode off.

(4) Fridge / Power Cool (3sec)

The Fridge button serves two purposes:

- To set the Fridge to your desired temperature.
- To turn the Power Cool function on and off.

1. To set the Fridge temperature, press the Fridge button.
You can set the temperature between 34 °F (1 °C) and 44 °F (7 °C).



2. Power Cool function
Touch and hold this button for 3 seconds to decrease the time needed to cool products in the Refrigerator.
It can be helpful if you need to quickly cool easily spoiled items or if the temperature in the fridge has warmed dramatically. (for example, if the door was left open)
To cancel the Power Cool function, just press and hold the Fridge/Power Cool (3 sec) button again for 3 seconds.

(5) Alarm / °C↔°F (3sec)

The Alarm button serves two purposes:

- To turn the door open alarm on and off
- To switch the temperature units between °C and °F.

1. Door Alarm Function
If the door alarm is set to On, an alarm beeps if a refrigerator door is left open for more than two minutes.
The beeping stops when you close the door. The door alarm function is pre-set to On in the factory.
You can turn it off by pressing and then releasing the Alarm button.
You can turn it back on in the same fashion.



The icon lights up when the function is on. When the Door Alarm function is on and the alarm sound is triggered, the Door Alarm Icon will blink while the alarm sounds.

2. To switch the temperature units between °C and °F.
Touch and hold this button for 3 seconds to select the temperature display you want.
Each time you press and hold the button, the °C and °F temperature modes alternate and the °C or °F icon lights up, indicating your selection.

(6) Ice Maker Off

The Ice Maker Off button serves two purposes:

- To turn the Ice maker on and off
- To turn the Control Lock Function on and off.

1. Ice Maker Off Function

If you don't want to make more ice, press the Ice Maker Off button.

2. Control Lock Function

Touch and hold this button for 3 seconds to lock the display and the dispenser buttons so the buttons cannot be used.

When Control Lock is on, the refrigerator does not dispense ice or water, even if the Dispenser Lever is pressed.

The Control Lock icon lights up to indicate you've activated the Control Lock function. Press 3 seconds to unlock.

If the ice maker function is ON, and the water Line is not connected, there will be a water valve noise from the back of the unit. Press the Ice Maker Off (Control Lock (3sec)) button for less than 3 seconds until the Ice Off Indicator () illuminates.



Display Off

To conserve energy, the Panel Display turns off automatically under the following conditions: When no button has been pressed, when no doors are open, or when no Dispenser Lever has been pushed for a period of time.

However, the icon indicating your cubed or crushed ice selection, will stay on.

When you press a button, open a door, or push a Dispenser Lever, the Panel Display turns on again. Except for the Water, and Cubed / Crushed Ice buttons, all function buttons become operational after you remove your finger from the button you are currently pressing.

(7) Control Lock Icon

This icon lights when you activate the Lock function.

When the Control Lock icon is lit, all the panel buttons, including the Ice button and the dispensers, are locked and deactivated.

Press and hold the Ice Maker Off/Control Lock button for 3 seconds to turn Control Lock off and re-activate the panel buttons.



Water



Water

The Water icon is on continuously, indicating that you can dispense water at any time.

(8) Cubed Ice

(9) Crushed Ice



Cubed



Crushed

Touch the Cubed Ice or Crushed Ice button to select the type of ice you want to dispense.

Each time you press the button, the cubed and crushed ice modes alternate and the Cubed or Crushed ice icon lights up, indicating your selection.

If you don't need ice, turn the function off to save on water and energy consumption (See Ice Maker Off above.)

(10) Filter Icon

Water filter usage

This icon lights when you need to change the filter, usually after the refrigerator has dispensed about 300 gallons of water (after about 6 months). The icon will blink red for several seconds when you open or close the door.

After you replace the water filter, touch and hold the Lighting / Filter Reset (3sec) button for 3 seconds to reset the water filter life indicator.

- If water is not dispensing or dispensing slowly, you need to replace the water filter because the water filter is clogged.
- Some areas have large amounts of lime in their water, which causes the water filter to clog more quickly.

If this is the case in your area, you will need to change the water filter more frequently than every six months.



⚠ CAUTION

If your refrigerator appears to be working, but it is not cooling, and the Freezer and Fridge Temperature Indicators are moving, the Fridge is in Cooling Off mode.

To cancel Cooling Off mode, follow the directions under Cooling Off Mode below.

Cooling Off Mode

- North American (US and Canadian) Models Only:

Cooling Off mode (also called Shop mode), is designed for use by retailers when they are displaying refrigerators on the shop floor.

In Cooling Off mode, the refrigerator's fan motor and lights work normally, but the compressors do not run, and the refrigerator and freezer do not get cold.

To start Cooling Off mode, touch and hold the Lighting, the Freezer and the Fridge buttons for 5 seconds during normal operation.

The refrigerator chime sounds and the temperature display flashes OFF.

To cancel Cooling Off mode, touch and hold the Freezer, the Lighting and the Fridge buttons again for 5 seconds.



PARTS AND FEATURES

Use this page to become more familiar with the parts and features of the Refrigerator.

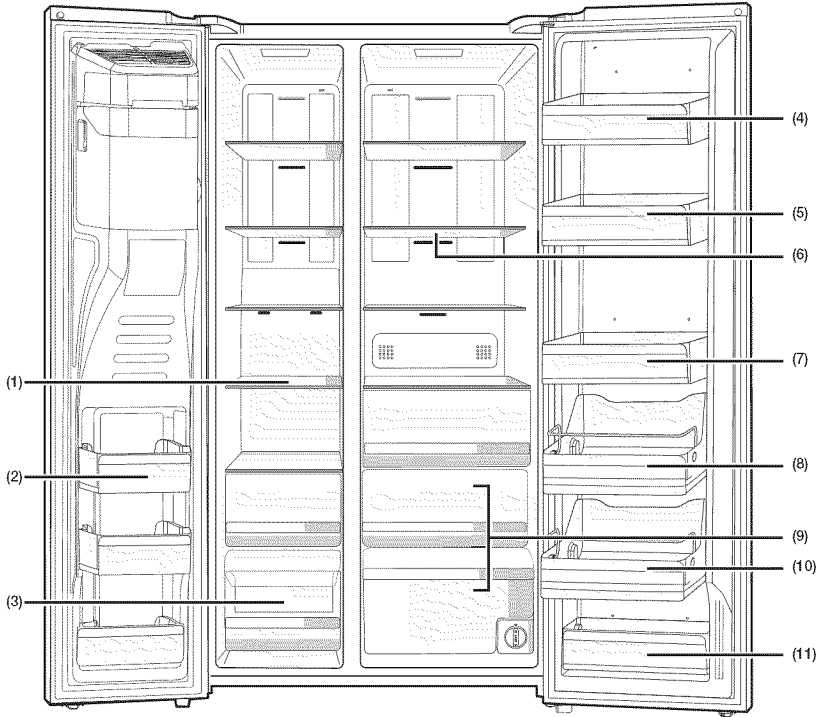

For the greatest energy efficiency, leave all selves, drawers, and baskets in their original positions, as shown in the illustrations above.

(1) Freezer Shelves

Use for storing meat, fish, frozen dumplings, ice cream and other types of frozen food.

(2) Multipurpose Freezer Compartments

Features tall freezer compartments for more efficient food storage.
Do not use these compartments for ice cream or items you intend to store for a long time.

(3) Dried Food and Meat Storage Bin

Use for long-term storage of dried food and meat.
Wrap the items in aluminum foil or kitchen wrap before storing them.

(4) Cheese Case

Use for storing eggs, cheese, butter, and other types of dairy products.

(5) Sauce Case

Use for storing different types of sauces.

(6) Fridge Shelves

Use for storing general types of food that require refrigeration.

(7) Drink Case

Use for storing water, milk, juice, and other types of beverage.

(8) Snack Case

Use for storing salads and side dishes.

(9) Well-Being Vegetable Bin

Use to keep fruit and vegetables fresh.

(10) Kids' Case

Located at a height within easy reach of children.
Use for storing yogurt, snacks, and other items for kids.

(11) Multi Case

Use for storing dehydrated food such as dried pasta (spaghetti), beef jerky etc.

⚠ WARNING

- If you plan to go away for a significant amount of time, empty the refrigerator and turn it off. Wipe the excess moisture from the inside of the appliance and leave the doors open. This helps keep odor and mold from developing.
- If you do not intend to use the refrigerator for a long period of time, pull out the power plug.
 - Deterioration in the power cord insulation may cause a fire.

CONTROLLING THE TEMPERATURE

Basic temperature of Freezer and Fridge Compartments

The recommended temperatures of the Freezer and Fridge compartments are 0 °F and 37 °F (or -18 °C and 3 °C) respectively.

If the temperature of the Freezer or Fridge Compartments are too high or low, adjust the temperature manually.

Controlling the Freezer temperature

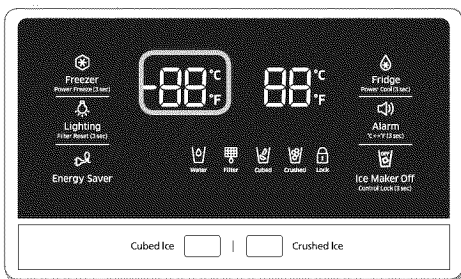

Recommend Temp (Freezer) : 0 °F (or -18 °C)

The Freezer temperature can be set between -8 °F and 5 °F (or between -23 °C and -15 °C) to suit your particular needs.

Press the Freezer button repeatedly until the desired temperature is shown in the temperature display.

The temperature will change by 1 °F (or 1 °C) with each press. See below.

Fahrenheit : 0 °F → -1 °F → -2 °F → -3 °F → -4 °F → -5 °F → -6 °F → -7 °F → -8 °F → 5 °F → 4 °F → 3 °F → 2 °F → 1 °F → 0 °F.

Centigrade : -18 °C → -19 °C → -20 °C → -21 °C → -22 °C → -23 °C → -15 °C → -16 °C → -17 °C → -18 °C.

Keep in mind that foods such as ice cream may/melt at 4 °F (or -15.5 °C).

The temperature display will move sequentially from -8 °F to 5 °F (or from -23 °C to -15 °C).

Controlling the Fridge temperature

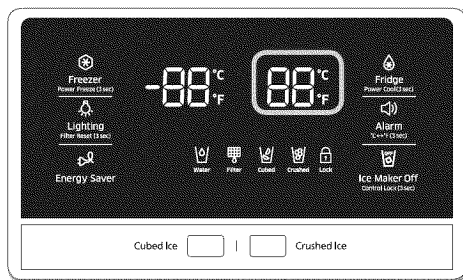

Recommend Temp (Fridge) : 37 °F (or 3 °C)

The fridge temperature can be set between 34 °F and 44 °F (or between 1 °C and 7 °C) to suit your particular needs.

Press the Fridge button repeatedly until the desired temperature is shown in the temperature display.

The temperature will change by 1 °F (or 1 °C) with each press. See below.

Fahrenheit : 37 °F → 36 °F → 35 °F → 34 °F → 44 °F → 43 °F → 42 °F → 41 °F → 40 °F → 39 °F → 38 °F → 37 °F.

Centigrade : 3 °C → 2 °C → 1 °C → 7 °C → 6 °C → 5 °C → 4 °C → 3 °C.

The temperature control process for the Fridge works just like the Freezer process.

Press the Fridge button to set your desired temperature.

After a few seconds, the Fridge will begin adjusting the temperature.

This will be reflected in the digital display.



- The temperature of the Freezer or Fridge may rise if you open the doors too frequently, or if a large amount of warm or hot food is placed inside.
- This may cause the digital display to blink. Once the Freezer and Fridge temperatures return to their normal set temperatures, the blinking will stop.
- If the blinking continues, you may need to “reset” the refrigerator. Try unplugging the refrigerator, waiting for around 10 minutes, and then plugging the power cord back in.

USING THE ICE AND COLD WATER DISPENSERS

Push the appropriate button to select what you want to dispense.

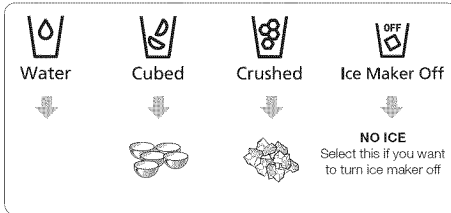

Using the ice lever (1)

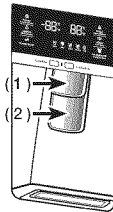

Push the Ice lever dispenser (1) gently with your glass. Ice will be released from the dispenser. You can choose the type of ice by pushing the cubed or crushed button first.



Make sure the glass is in line with the dispenser to prevent the ice from bouncing out. If you select Cubed Ice after using the Crushed Ice feature, a small amount of residual crushed ice might be produced.

Using the Water lever (2)

Push the Water lever dispenser (2) gently with your glass. Water will be released from the dispenser.

-  If you push the water and ice lever at about the same time, only the lever you actually pushed first will function.
-  To prevent spills, please wait 2 seconds after dispensing water or ice before removing your cup or glass from under the dispenser. Do not pull out the lever dispenser after dispensing ice or water. It comes back automatically.

Using the Ice & Water Dispenser together

To get Ice and water, push the Ice lever (1) first for ice, then move your glass down and press the water dispenser lever (2) for water.

⚠ CAUTION

If the refrigerator door is open, the dispenser does not work.

- Do not pull the lever out. You could damage or break the lever's spring.
- To clean the ice bin/bucket, wash with a mild detergent, rinse well, and dry thoroughly it. Do not use harsh or abrasive cleaners or solvents.
- In case ice doesn't come out, pull out the ice bucket and press the test button located on the right side of ice maker.
- Do not press the test button continuously when the tray is filled with ice or water. Water may overflow or ice may jam the bucket.
-  • When you press the Test button, you will hear the refrigerator chime (ding-dong). When the chime sounds, release the Test button.
- The chime sounds automatically again to let you know the ice maker is working well.

⚠ CAUTION

If a power failure occurs, ice cubes may melt then freeze together when the power comes back on, causing the dispenser to be out of order. To prevent this problem, after a power failure, pull out the ice bucket and discard the residual ice or water.

After you dump the ice from the ice bucket, you should press the dispenser lever with the 'ICE CUBED' or 'CRUSHED' function ON.

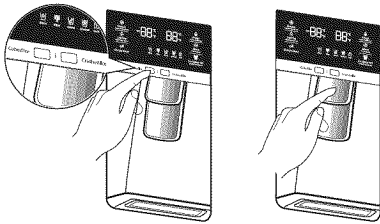

The ice maker will make new ice faster after you return the ice bucket to the refrigerator.

⚠ WARNING

- Do not put your fingers, hands, or any unsuitable objects in the chute or ice-maker bucket.
- This can cause personal injury or material damage.
- Use only the ice maker provided with the refrigerator.
- The water line to this refrigerator must be installed / connected by a suitably qualified person and must be connected to a potable water supply.
- The ice maker requires water pressure of 20 - 125 psi (138-862 kPa) to operate properly.

⚠ CAUTION

- If you are going on a long vacation or business trip and won't be using the water or ice dispensers for that period of time, close the water valve to prevent leaks.
- If you have not used the Ice maker for a while, or you have opened the freezer door frequently, the Ice may stick together.

If this occurs, empty the ice bucket or break up the ice with a wood kitchen tool.

Do not use sharp items such as knives or forks.

- When you remove the ice bucket, there may still be some residual ice in the ice maker. The ice maker may eject this ice into the freezer.

USING THE ICE MAKER

- To Remove the Ice Bucket.
 - Hold the handle as shown in figure1.
 - Lift up and pull the Bucket out slowly.
 - Take out Ice Bucket slowly to prevent damage.
 - When you reinstall the ice bucket, press and hold the ICE button for 6 seconds.

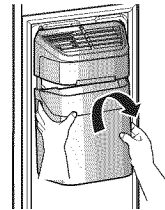
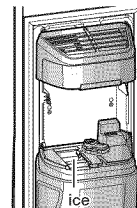

Figure 1

- Normal Operation
 - Any sounds you hear when the ice maker dumps ice into the bucket are part of normal operation.
 - Ice may clump in the bucket if you do not dispense ice for long periods of time. If this occurs, remove all the ice and empty the bucket.
 - If ice does not come out, check for any ice stuck in the chute and remove it.
 - The first batch of ice cubes after installation may be small because air has entered the water line. Any air will be purged during normal use.



⚠ CAUTION

- When Ice Maker Off blinks on the display panel, reinsert the ice bucket and/or make sure it's installed properly.
- When the door is open, the Ice and water dispenser do not work.
- If you close the door hard, it may cause water to spill over the ice maker.
- To prevent the ice bucket from dropping, use both hands when removing it.
- To prevent injury, be sure to clean up any ice or water that may have dropped on the floor.
- Do not let the children hang on the ice dispenser or on the bucket. They may get hurt.
- Be sure not to put your hand or any object into the ice chute. It may cause personal injury or damage mechanical parts.

SMART ECO FEATURES

Smart Eco System

Keeps food at its freshest by using four sensors to monitor the external environment, usage patterns, and the refrigerator's operating status while conserving energy and saving on electricity costs.

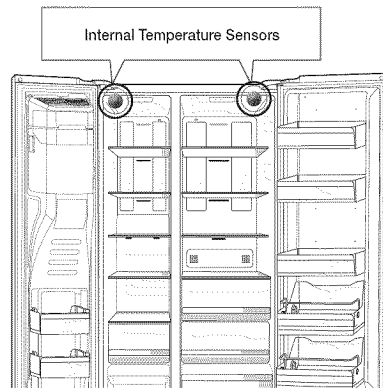
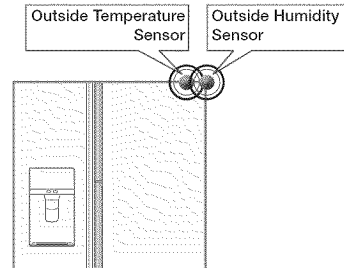

OPERATING

FRIDGE MULTI-PURPOSE DOOR BIN

A detachable divider makes it easy to store food in convenient, temporary compartments.

Food products can be stored by type or size.

- Put the divider in place when storing slim-size condiment bottles and canned drinks together.
- Take out the divider when storing carton-size milks or drinks.

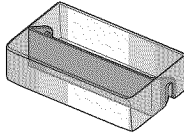

How to Use the DIVIDER

1. Insert the divider as shown in the diagram to compartmentalize the bin.
2. When not in use, simply flip it around and move it out of the way as shown in the diagram.

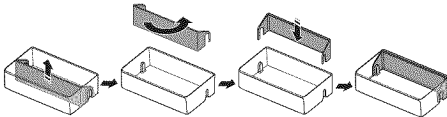
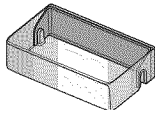
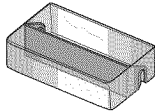

How to Use the MULTI SUPPORTER

1. When not in use, leave the Multi Supporter flipped over as shown in the diagram.
2. Flip the Multi Supporter to position 1 to prevent items from falling out and over.

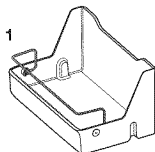
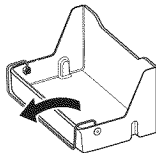

3. Flip the Multi Supporter to position 2 to use it as a divider.

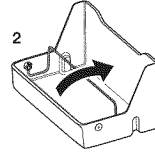

REMOVING THE REFRIGERATOR ACCESSORIES

1. Shelves (Freezer/Fridge)

- Open the door completely and then lift up the shelf as you pull it out to remove it.

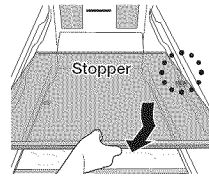

- If you are unable to open the door completely, pull out the shelf, lift it up, and then turn it to remove it.

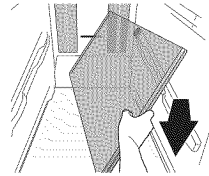

- When reinserting the shelf, make sure the stopper is at the bottom.

⚠ CAUTION

Do not insert the shelves upside down.

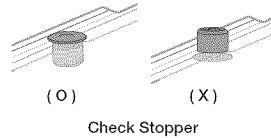

Glass containers can scratch the surface of the glass shelves.

2. Door Bins

- To remove a Door Bin, hold the bin with both hands, and then gently lift it up.

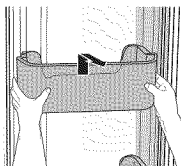

3. Drawers

- To remove a Drawer, pull the drawer out, and then lift it up slightly.

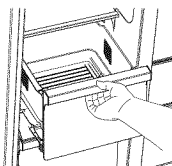

4. Vegetable Bin/Dry Bin Cover

- Take out the bin above the Vegetable Bin (refrigerator)/Dry Bin (freezer).
- Press down on the clips on either side of the Vegetable Bin (refrigerator)/Dry Bin (freezer) and pull it out towards you.

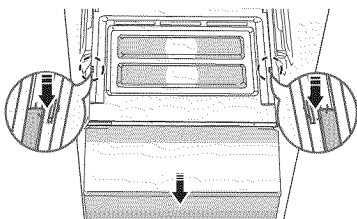

(Optional)

5. Vegetable Bin/Dry Bin

- Before taking out the Vegetable Bin/Dry Bin, you need to remove the multipurpose compartments from the door.
- Lift the bin up slightly as you pull it out.

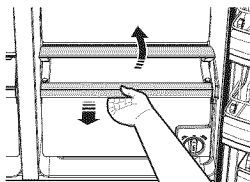

6. Ice Bucket (Freezer)

- Remove the Icemaker Bucket by lifting it up, and then pulling it out slowly.
- Grip the handle as shown in the figure.
- Remove the Ice Bucket slowly to prevent damage.

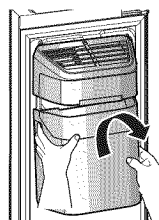

Do not use excessive force when removing the drawer cover. You can break the cover and cause injury.



Before removing any accessories, make sure that no food is in the way. When possible, remove the food altogether to reduce the risk of accidents.

CLEANING THE REFRIGERATOR

WARNING

Do not use benzene, thinner, Clorox, or car detergent to clean the refrigerator. They can damage the surface of the appliance and may cause a fire.

Do not spray the refrigerator with water while it is plugged in.

This can cause an electric shock.

To clean the refrigerator, follow these steps:

To Clean the Refrigerator

1. Unplug the power cord of the refrigerator.
2. Slightly dampen a soft, lint-free-free cloth or paper towel with water.



Do not use any kind of detergent to clean the refrigerator. Detergent can discolor or damage the refrigerator.

3. Wipe the inside and outside of the refrigerator until it is clean and dry.
4. Plug the power cord of the refrigerator back in.

CHANGING THE INTERIOR LIGHTS

Freezer / Fridge LED Lamp

- If the LED Lamp Cover is stained with foreign substances, the LED lamp may not look bright. Wipe the surface cover with a clean, dry cloth to return the light to full brightness.

CAUTION

Do not disassemble or replace the LED type lighting yourself.

To replace the LED lights, contact a Samsung service center or your authorized Samsung dealer.



If you attempt to replace the LED lamps yourself, you risk subjecting yourself to an electric shock or serious personal injury.

CHANGING THE WATER FILTER

WARNING

To reduce risk of water damage to your property DO NOT use generic brands of water filters in your SAMSUNG Refrigerator.

USE ONLY SAMSUNG BRAND WATER FILTERS.

SAMSUNG is not legally responsible for any damage, including, but not limited to property damage caused by water leakage from the use of a generic water filter.

SAMSUNG Refrigerators are designed to work ONLY WITH SAMSUNG Water Filters.

How to Change the Water Filter

The "Filter Indicator" light lets you know when it is time to change your water filter cartridge.

To give you preparation time to get a new filter, the red light will come on just before the capacity of the current filter runs out.

Changing the filter on time provides you with the freshest, cleanest water from your fridge.

To change the water filter, follow these steps:

1. Turn the water filter 90° counter-clockwise.

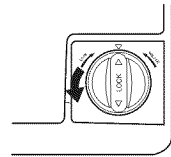

2. Pull the water filter from the filter housing.

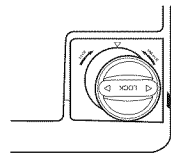

3. Insert the new water filter inside the filter housing.

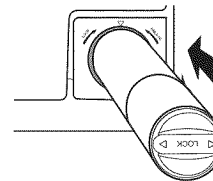

4. Turn the new water filter 90° clockwise.

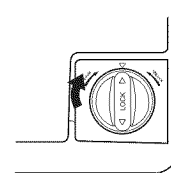

5. Touch and hold the "Lighting/Filter Reset(3 sec)" button () for about 3 seconds to reset the water filter. The indicator turns off.



A newly installed water filter cartridge may cause water to briefly spurt from the water dispenser.

This is due to air getting into the line. It should pose no problem to operation.

CAUTION

When you replace the water filter, water can drip from the bottom front of the refrigerator. Make sure to clean up any drips or spills after you have changed the filter.

Removing residual matter inside the water supply line after installing a new filter

1. Press the Water button, and then push the Dispenser Lever with a cup or glass.
2. Flush 1 gallon of water through the filter, one cup or glass at a time.
(Flush approximately 6 minutes.)
This will clean the water supply system and remove air from the lines.
 - Additional flushing may be required in some households.
3. Open the refrigerator door and make sure there are no water leaks coming from the water filter.

Reverse Osmosis Water Supply IMPORTANT:

The pressure of the water supply coming out of a reverse osmosis system going to the water inlet valve of the refrigerator needs to be between 35 and 120 psi (241 and 827 kPa).

If a reverse osmosis water filtration system is connected to your cold water supply, the water pressure to the reverse osmosis system needs to be a minimum of 40 to 60 psi (276 to 414 kPa.)

If the water pressure to the reverse osmosis system is less than 40 to 60 psi (276 to 414 kPa):

- Check to see whether the sediment filter in the reverse osmosis system is blocked. Replace the filter if necessary.
- Allow the storage tank on the reverse osmosis

system to refill after heavy usage.

- If your refrigerator has a water filter, it may further reduce the water pressure when used in conjunction with a reverse osmosis system. Remove the water filter.

If you have questions about your water pressure, call a licensed, qualified plumber.

Ordering replacement filters

To order more water filter cartridges, contact your authorized Samsung dealer.

Troubleshooting

PROBLEM	SOLUTION
The refrigerator does not work at all or it does not chill sufficiently.	<ul style="list-style-type: none"> • Check if the power plug is properly connected. • Is the temperature control on the display panel set to the correct temperature? Try setting it to a lower temperature. • Is the refrigerator in direct sunlight or located too near a heat source? If so, it may not be able to cool sufficiently. Install it in a location that is out of direct sunlight and not near a heat source. • Is the back of the refrigerator too close to the wall, preventing proper ventilation? If so, the refrigerator may not be able to cool sufficiently. Keep the wall at least two inches from the back and sides of the refrigerator. • Is there too much food inside so that the food is blocking the outlet vent? To keep the refrigerator at a suitable temperature, do not fill the refrigerator with too much food.
The food in the fridge is frozen.	<ul style="list-style-type: none"> • Is the temperature control on the display panel set to the correct temperature? Try setting it to a warmer temperature. • Is the temperature in the room very low? • Did you store the food with a high water content in the coldest part of the fridge? Move the food to another part of the fridge.
You hear unusual noise or sounds.	<ul style="list-style-type: none"> • Check if the refrigerator is level and stable. • Is the back of the refrigerator too close to the wall, keeping air from circulating? • Was anything dropped behind or under the refrigerator? • If you hear a "ticking" sound from inside the refrigerator, this is normal. It occurs because various parts contract or expand in response to temperature changes in the refrigerator interior.
The front corners of the appliance are hot and condensation is occurring.	<ul style="list-style-type: none"> • Some heat is normal as anti-condensators are installed in the front corners of the refrigerator to prevent condensation. • Is the refrigerator door ajar? Condensation can occur when you leave the door open for a long time. • Water condensation in a drawer may occur if the drawer contains vegetables. The condensation will dissipate naturally as time passes.
Ice is not dispensing.	<ul style="list-style-type: none"> • Did you wait for 12 hours after the installation of the refrigerator and water supply line before making ice? The refrigerator can take longer to make ice if it is not sufficiently cool, such as during the first 12 hours after it was installed. • Is the water line connected and the shut-off valve open? • Did you manually stop the ice making function? Make sure the Ice Maker is on and Ice Type is set to Cubed or Crushed. • Are there any ice clumps in the ice maker bucket? Remove them. • Is the freezer temperature too warm? Try setting the freezer temperature lower.
You can hear water bubbling in the refrigerator.	<ul style="list-style-type: none"> • This is normal. The bubbling comes from the refrigerant coolant liquid circulating through the refrigerator.

PROBLEM	SOLUTION
<p>There is a bad smell in the refrigerator.</p>	<ul style="list-style-type: none"> • Has a food item spoiled? • Make sure that strong smelling food (for example, fish) is wrapped so that it is airtight. • Clean out your freezer periodically and throw away any spoiled food. <p>When cleaning the inside of the fridge, store food elsewhere and unplug the appliance. Wipe with a dry dishcloth after 2-3 hours and then circulate air inside the refrigerator.</p>
<p>Frost forms on the walls of the freezer.</p>	<ul style="list-style-type: none"> • Is the air vent blocked? Remove any obstructions so air can circulate freely. • Allow sufficient space between the stored food for efficient air circulation. • Is the freezer door closed properly? • Is the freezer drawer closed properly? If the freezer drawer is not completely closed or is blocked, humidity from outside may enter and cause severe frost to form.
<p>The water dispenser is not functioning.</p>	<ul style="list-style-type: none"> • Is the water line connected and the shut-off valve open? • Has the water supply line tubing been crushed or kinked? Make sure the tubing is free and clear of any obstruction. • Is the water tank frozen because the refrigerator temperature is too low? Try selecting a warmer setting on the main display panel. • Check if the filter is properly installed. If it is not properly installed, the water dispenser may not work.
<p>The freezer door is not closing properly.</p>	<ul style="list-style-type: none"> • Push the water lever dispenser and confirm that it dispenses water. • Push the ice lever dispenser and confirm that the auger motor is operating. • Remove objects on the shelves that might obstruct drive auger or the door. <p>Precautions : If you have not dispensed water or ice for an extended time, ice clumps can accumulate in the ice bucket and interfere with the drive auger, preventing the ice dispenser from dispensing ice.</p> <p>Remove the remaining ice from the ice bucket to ensure the auger is not being blocked by ice clumps, and then operate the ice and water dispensers more frequently. This will improve the auto-closing function of the freezer door.</p>

Warranty (USA)

WARRANTY ON SAMSUNG REFRIGERATOR

LIMITED WARRANTY TO ORIGINAL PURCHASER

This Samsung brand product, as supplied and distributed by Samsung Electronics America, Inc. (Samsung) and delivered new, in the original carton to the original consumer purchaser, is warranted by Samsung against manufacturing defects in materials and workmanship for a limited warranty period of:

One (1) year Parts and Labor on Refrigerator

Five (5) years Parts and Labor on sealed Refrigeration system only*

Ten (10) years Parts and Five (5) years Labor on Digital Inverter Compressor

(*Compressor, evaporator, condenser, drier, connecting tubing)

This limited warranty begins on the original date of purchase, and is valid only on products purchased and used in the United States. To receive warranty service, the purchaser must contact Samsung for problem determination and service procedures. Warranty service can only be performed by a Samsung authorized service center. The original dated bill of sale must be presented upon request as proof of purchase to Samsung or Samsung authorized service center.

Samsung will repair or replace any part found to be defective, at our option and at no charge as stipulated herein, with new or reconditioned parts during the limited warranty period specified above. All replaced parts and products become the property of Samsung and must be returned to Samsung. Replacement parts and products assume the remaining original warranty, or ninety (90) days, whichever is longer.

In-home service will be provided during the warranty labor period subject to availability within the contiguous United States. In-home service is not available in all areas. To receive in-home service, the product must be unobstructed and accessible from floor level to service personnel. If during in-home service repair cannot be completed, it may be necessary to remove, repair and return the product. If in-home service is unavailable, Samsung may elect, at our option, to provide for transportation of our choice to and from a Samsung authorized service center. Otherwise, transportation to and from the Samsung authorized service center is the responsibility of the purchaser.

This limited warranty covers manufacturing defects in materials and workmanship encountered in normal, noncommercial use of this product, and shall not apply to the following, including, but not limited to: damage which occurs in shipment; delivery and installation; applications and uses for which this product was not intended; altered product or serial numbers; cosmetic damage or exterior finish; accidents, abuse, neglect, fire, water, lightning or other acts of nature; use of products, equipment, systems, utilities, services, parts, supplies, accessories, applications, installations, repairs, external plumbing and leaks, external wiring, circuit breakers, fuses or connectors not supplied and authorized by Samsung, or which damage this product or result in service problems; incorrect electrical line voltage, fluctuations and surges; customer adjustments and failure to follow operating instructions, cleaning, maintenance and environmental instructions that are covered and prescribed in the instruction book; loss of food due to spoilage; consumable items including filters and light.

THERE ARE NO EXPRESS WARRANTIES OTHER THAN THOSE LISTED AND DESCRIBED ABOVE, AND NO WARRANTIES WHETHER EXPRESS OR IMPLIED, INCLUDING, BUT NOT LIMITED TO, ANY IMPLIED WARRANTIES OF MERCHANTABILITY OR FITNESS FOR A PARTICULAR PURPOSE, SHALL APPLY AFTER THE EXPRESS WARRANTY PERIODS STATED ABOVE, AND NO OTHER EXPRESS WARRANTY OR GUARANTY GIVEN BY ANY PERSON, FIRM OR CORPORATION WITH RESPECT TO THIS PRODUCT SHALL BE BINDING ON SAMSUNG. SAMSUNG SHALL NOT BE LIABLE FOR LOSS OF REVENUE OR PROFITS, FAILURE TO REALIZE SAVINGS OR OTHER BENEFITS, OR ANY OTHER SPECIAL, INCIDENTAL OR CONSEQUENTIAL DAMAGES CAUSED BY THE USE, MISUSE OR INABILITY TO USE THIS PRODUCT, REGARDLESS OF THE LEGAL THEORY ON WHICH THE CLAIM IS BASED, AND EVEN IF SAMSUNG HAS BEEN ADVISED OF THE POSSIBILITY OF SUCH DAMAGES. NOR SHALL RECOVERY OF ANY KIND AGAINST SAMSUNG BE GREATER IN AMOUNT THAN THE PURCHASE PRICE OF THE PRODUCT SOLD BY SAMSUNG AND CAUSING THE ALLEGED DAMAGE. WITHOUT LIMITING THE FOREGOING, PURCHASER ASSUMES ALL RISK AND LIABILITY FOR LOSS, DAMAGE OR INJURY TO PURCHASER AND PURCHASER'S PROPERTY AND TO OTHERS AND THEIR PROPERTY ARISING OUT OF THE USE, MISUSE OR INABILITY TO USE THIS PRODUCT SOLD BY SAMSUNG NOT CAUSED DIRECTLY BY THE NEGLIGENCE OF SAMSUNG. THIS LIMITED WARRANTY SHALL NOT EXTEND TO ANYONE OTHER THAN THE ORIGINAL PURCHASER OF THIS PRODUCT, IS NONTRANSFERABLE AND STATES YOUR EXCLUSIVE REMEDY.

Some states do not allow limitations on how long an implied warranty lasts, or the exclusion or limitation of incidental or consequential damages, so the above limitations or exclusions may not apply to you. This warranty gives you specific legal rights, and you may also have other rights, which vary from state to state.

To obtain warranty service, please contact Samsung at:

SAMSUNG CUSTOMER CARE CENTER

Samsung Electronics America, Inc. 85 Challenger Road Ridgefield Park, NJ 07660
1-800-SAMSUNG (1-800-726-7864) and www.samsung.com/us/support

If your refrigerator needs service

Do not hesitate to call any Samsung Authorized Service Center nearby giving them your name, address and telephone number when your product is not functioning properly.

Warranty Information (CANADA)

Limited Warranty for Original Purchaser

This Samsung product is warranted by Samsung Electronics Canada Inc. (hereafter referred to as SECA) against manufacturing defects in material or workmanship for the following periods:

Labor : 1 years (in-home)

Parts : 1 years

Inverter Compressor : 10 years

SECA further warrants that if this product fails to operate properly within the specified warranty period and the failure is due to improper workmanship or defective material, SECA will repair or replace the product at its option. In-home service is not available in all areas. Contact us to find out if in-home service is currently available in your area by using the contact information at the back of this warranty.

All warranty repairs or part replacements must be performed by a SECA Authorized Service Center. (To find the nearest SECA Service Center, call 1-800-SAMSUNG (7267864) or visit our web site at www.samsung.com/ca)

Obligation to the Original Owner

The original dated sales receipt must be retained by the customer and is the only acceptable proof of purchase. It must be presented to a SECA Authorized Service Center at the time service is requested before warranty services are rendered. On all carry-in models, transportation to and from the Authorized Service Center is the responsibility of the customer.

Exclusions of the Warranty

This warranty does not cover damage due to accident, fire, flood, and/or other Acts of God, misuse, incorrect line voltage, improper installation, improper or unauthorized repairs, commercial use, or damage that occurs during shipping. Customer adjustments which are explained in this owners manual are not covered under the terms of this warranty. This warranty will automatically be voided for any unit found with a missing or altered serial number. This warranty is valid only on products purchased and used in the Canada.

**If you have any questions or comments relating to Samsung products,
please contact the SAMSUNG customer care center.
Samsung Electronics Canada Inc. 2050 Derry Road West, Mississauga, Ontario L5N 0B9 Canada
1-800-SAMSUNG (726-7864)
www.samsung.com/ca/support (English)
www.samsung.com/ca_fr/support (French)**

Memo

Memo



Scan this with your smartphone

Scan the QR code* or visit
www.samsung.com/spsn
to view our helpful
How-to Videos and Live Shows

* Requires reader to be installed on your
smartphone

Contact SAMSUNG WORLD WIDE

If you have any questions or comments relating to Samsung products, please contact the SAMSUNG customer care center.

Country	Contact Center	Web Site	Subsidiaries office address
U.S.A	1-800-SAMSUNG (726-7864)	www.samsung.com/us/support	Samsung Electronics America, Inc. 85 Challenger Road Ridgefield Park, NJ 07660
CANADA	1-800-SAMSUNG (726-7864)	www.samsung.com/ca/support (English) www.samsung.com/ca_fr/support (French)	Samsung Electronics Canada Inc. 2050 Derry Road West, Mississauga, Ontario L5N 0B9

Refrigerador

Manual del usuario

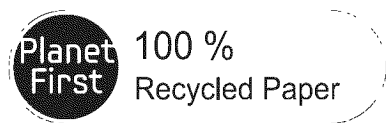

Este manual está hecho con papel 100 % reciclado.

las posibilidades

Gracias por adquirir este producto Samsung



Electrodoméstico independiente



Contenido

INFORMACIÓN DE SEGURIDAD	2
INSTALACIÓN DEL REFRIGERADOR SIDE-BY-SIDE	9
FUNCIONAMIENTO DEL REFRIGERADOR SIDE-BY-SIDE SAMSUNG	20
SOLUCIÓN DE PROBLEMAS	34

Información de seguridad

INFORMACIÓN DE SEGURIDAD

Antes de utilizar su nuevo frigorífico Samsung Side-By-Side, por favor lea este manual detenidamente para asegurarse de que sabe cómo operar las funciones y características que su nuevo electrodoméstico ofrece de manera segura y eficiente.

Este electrodoméstico no está destinado para ser utilizado por personas (incluyendo niños) con habilidades físicas, sensoriales o mentales reducidas, o con falta de experiencia y conocimiento, salvo que hayan recibido supervisión o instrucción acerca del uso del electrodoméstico por una persona responsable de su seguridad.

Las siguientes instrucciones cubren varios modelos, y por lo tanto las características de su refrigerador puede variar de las descritas en este manual.

Si tiene alguna pregunta, contacte con nosotros llamando al 1-800-SAMSUNG o busque ayuda e información en línea en www.samsung.com.









Símbolos y precauciones de seguridad importantes:

ADVERTENCIA

Peligros o prácticas peligrosas que pueden resultar en lesiones personales graves o la muerte.

PRECAUCIÓN

Peligros o prácticas peligrosas que pueden resultar en lesiones personales o daños leves a la propiedad.

	NO intente.
	NO desmonte.
	NO toque.
	Siga las instrucciones detenidamente.
	Desconecte el enchufe de la toma del tomacorriente de la pared.
	Asegúrese de que el refrigerador esté conectado a tierra para evitar una descarga eléctrica.
	Llame al centro de contacto para pedir ayuda.
	Nota.

Estos símbolos de advertencia tienen la función de prevenir lesiones para usted y otras personas.

Por favor, sígalos detenidamente. Después de leer esta sección, guárdela en un lugar seguro para referencia futura.

ADVERTENCIA

ADVERTENCIAS IMPORTANTES SOBRE LA INSTALACIÓN

-  • No instale en refrigerador en un lugar húmedo o un lugar donde pueda entrar en contacto con el agua.
- El aislamiento deteriorado en partes eléctricas puede causar una descarga eléctrica o un incendio.
- No exponga este refrigerador directamente a la luz del sol ni a una fuente de calor como hornillas, calefactores u otros electrodomésticos.
- No enchufe más de un electrodoméstico al mismo múltiple eléctrico. El refrigerador debe estar enchufado siempre en su propio tomacorriente con el voltaje nominal que coincida con el voltaje indicado en la placa de características del refrigerador.
- Esto proporciona el mejor rendimiento y evita la sobrecarga de los circuitos de cableado de la casa, lo que podría suponer un riesgo de incendios por cables sobrecalentados.
- Si el tomacorriente de la pared está suelto, no conecte el enchufe.
- Hay riesgo de descarga eléctrica o incendio.
- No utilice un cable eléctrico que tenga grietas o daños por abrasión a lo largo o en un extremo.
- No doble el cable excesivamente ni coloque objetos pesados encima.
- No retuerza ni ate el cable eléctrico.
- No cuelgue el cable en un objeto metálico, no coloque un objeto pesado sobre el cable, no inserte el cable entre objetos, ni empuje el cable en el espacio detrás del electrodoméstico.
- Cuando desplace el refrigerador, tenga cuidado de no pasar por encima del cable ni dañarlo.
- Esto puede causar una descarga eléctrica o un incendio.
- No desconecte el refrigerador tirando del cable. Sujete el cable firmemente y tire hacia afuera de del tomacorriente.
- Si el cable está dañado, se podría causar un cortocircuito, incendio o descarga eléctrica.
- No utilice aerosoles cerca del refrigerador.
- Utilizar aerosoles cerca del refrigerador puede causar una explosión o un incendio.
- No instale este electrodoméstico cerca de un

calefactor o material inflamable.

- No instale este electrodoméstico en una ubicación húmeda, con grasa o polvo, ni lo exponga directamente a la luz del sol o al agua (lluvia, etc.).
- No instale este electrodoméstico en una ubicación donde pueda haber fugas de gas.
- Esto puede causar una descarga eléctrica o un incendio.



- Este frigorífico debe colocarse e instalarse correctamente según las instrucciones de este manual antes de utilizarlo.
- Conecte el enchufe en la posición correcta con el cable colgando hacia abajo.
- Si conecta el cable de forma invertida, se puede romper y causar un incendio o una descarga eléctrica.
- Cuando desplace el refrigerador, tenga cuidado de no pasar por encima del cable ni dañarlo.
- Esto constituye un peligro de incendio.
- Asegúrese de que el cable no esté atrapado ni dañado por la parte trasera del refrigerador.
- Mantenga los materiales de embalaje fuera del alcance de los niños.
- Existe riesgo de muerte por asfixia si un niño mete la cabeza en algún material de embalaje.
- El electrodoméstico debe estar situado de manera que el cable sea accesible después de la instalación.
- De lo contrario se podría causar una descarga eléctrica o un incendio por fuga eléctrica.
- Antes de enchufar el producto por primera vez, retire toda la película protectora de plástico.



- El refrigerador debe estar conectado a tierra de manera segura.
- Asegúrese de que ha conectado el refrigerador a tierra antes de intentar investigar o reparar cualquier parte del electrodoméstico. Las fugas eléctricas pueden causar una descarga eléctrica grave.
- No utilice tuberías de gas, cables de teléfono u otros materiales que atraigan a los rayos como la conexión a tierra.
- El uso indebido del cable de conexión a tierra puede resultar en un riesgo de descarga eléctrica.
- Si es necesario utilizar un cable de extensión, utilice solamente un cable de 3 hilos con un cable de conexión a tierra de 3 clavijas y un

receptáculo de 3 ranuras compatible con el cable del electrodoméstico.

La clasificación indicada en el cable de extensión debería ser AC 115-120 V, 10 A o superior.

Si se utiliza un adaptador de conexión a tierra, asegúrese de que la caja del receptáculo esté completamente conectada a tierra.

- Conecte el enchufe del tomacorriente de la pared firmemente. No utilice un enchufe o cable de conexión dañado, o una conexión de pared suelta.
- Esto puede causar una descarga eléctrica o un incendio.



- Si el cable de alimentación está dañado, debe ser reemplazado por el fabricante, su agente de servicios o personas igualmente calificadas para evitar riesgos.

⚠ PRECAUCIÓN

PRECAUCIONES DE INSTALACIÓN



- Deje suficiente espacio alrededor del refrigerador e instálelo en una superficie plana.
- Si el refrigerador no está nivelado, la eficacia de refrigeración y la durabilidad podrían verse afectadas negativamente.
- Mantenga el espacio de ventilación en el electrodoméstico o la estructura de montaje sin obstrucciones.
- Después de instalar y encender el refrigerador, manténgalo vacío durante 2 horas antes de introducir alimentos.
- Le recomendamos encarecidamente que un técnico cualificado o una empresa de servicio instale el refrigerador.
- De lo contrario se podría producir una descarga eléctrica, un incendio, una explosión, problemas con el producto o lesiones.

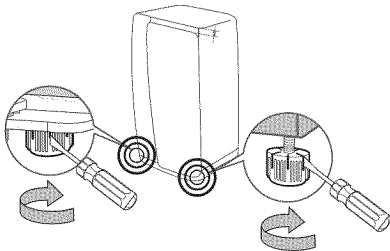

- Cuando instale el refrigerador, asegúrese de que ambas patas estén tocando el suelo para fijar la instalación.

Las patas están situadas en la parte inferior trasera de cada puerta.

Inserte un destornillador plano y gírelo en la dirección de la flecha hasta que esté nivelado.

- Equilibre siempre la carga en cada puerta.
- La sobrecarga en cualquier puerta puede derribar el refrigerador, causando lesiones físicas.

⚠ ADVERTENCIA

ADVERTENCIAS CRÍTICAS DE USO



- No inserte el enchufe en un tomacorriente de pared con las manos mojadas.
- No guarde artículos encima del electrodoméstico.
- Cuando abra o cierre la puerta, los artículos podrían caerse y causar lesiones personales o daños materiales.
- No introduzca las manos, los pies u objetos metálicos (como cuchillos, etc.) en la parte inferior o trasera del refrigerador.
- Esto puede causar una descarga eléctrica o un incendio.
- Cualquier borde afilado podría causar lesiones personales.
- No coloque un contenedor lleno de agua en el frigorífico.
- Si se derrama existe el riesgo de incendio o descarga eléctrica.
- Los niños deben ser supervisados para asegurarse de que no jueguen con el electrodoméstico.
- Mantenga los dedos alejados de los sitios donde pueda pellizcárselos. Los espacios entre las puertas y los armarios son necesariamente pequeños. Tenga cuidado al abrir las puertas cuando haya niños cerca.
- No deje que los niños se cuelguen de la puerta. Podría producirse una lesión grave.
- No deje que los niños se metan en el refrigerador. Podrían quedarse atrapados.
- No introduzca las manos en la zona inferior del electrodoméstico.

- Cualquier borde afilado podría causar lesiones personales.
- No deje que los niños se suban en la cubierta de un cajón.
- El cajón podría romperse y causar una caída.
- No llene el refrigerador con una cantidad excesiva de alimentos.
- Cuando abra la puerta, los artículos podrían caerse y causar lesiones personales o daños materiales.
- No toque las paredes interiores del congelador o los productos almacenados en el congelador con las manos mojadas.
- Esto podría causar congelación.
- Nunca meta los dedos u otros objetos en el agujero de dispensación de agua, el conducto del hielo o el cubo de la máquina de hacer hielo.
- Puede causar lesiones personales o daños materiales.
- No utilice ni coloque ninguna sustancia sensible a la temperatura como aerosoles u objetos inflamables, hielo seco, medicamentos o sustancias químicas cerca o dentro del refrigerador.
- No guarde sustancias u objetos volátiles o inflamables (benceno, diluyente, gas propano, alcohol, éter, GLP y otros productos similares) en el refrigerador.
- Este refrigerador solo debe utilizarse para guardar alimentos.
- Esto podría causar un incendio o una explosión.
- No almacene productos farmacéuticos, materiales científicos o productos sensibles a la temperatura en el refrigerador.
- Los productos que requieran controles de temperatura estrictos no deben guardarse en el refrigerador.
- No coloque ni utilice un electrodoméstico eléctrico dentro del refrigerador, a no ser que sea de un tipo recomendado por el fabricante.
- No se suba al electrodoméstico ni coloque objetos (como ropa para lavar, velas encendidas, cigarrillos encendidos, platos, sustancias químicas, objetos metálicos, etc) encima del electrodoméstico.
De lo contrario podría producirse una descarga eléctrica, un incendio, problemas con el producto o lesiones.
- No coloque un contenedor lleno de agua en el refrigerador.

- Si se derramase existiría el riesgo de incendio o descarga eléctrica.
- No utilice dispositivos mecánicos u otros medios de acelerar el proceso de descongelado, salvo los recomendados por el fabricante.
- No dañe el circuito refrigerante.
- No rocíe materiales volátiles como insecticidas sobre la superficie del electrodoméstico.
- Además de ser peligrosos para los seres humanos, también pueden causar una descarga eléctrica, un incendio o problemas con el producto.
- Nunca mire fijamente a la luz LED UV durante períodos prolongados de tiempo.
- Esto puede causar fatiga en los ojos por los rayos ultravioletas.



- No intente reparar, desmontar o modificar el electrodoméstico usted mismo.
- No utilice ningún fusible (como cobre, cable de acero, etc) que no sea un fusible estándar.
- Si su electrodoméstico debe ser reparado o reinstalado, contacte con el centro de servicio más cercano.
- De lo contrario se podría producir una descarga eléctrica, un incendio, problemas con el producto o lesiones.
- Si la luz LED interior o exterior se ha apagado, contacte con el centro de servicio más cercano.



- Los niños deben ser supervisados para asegurarse de que no jueguen con el electrodoméstico.
- Mantenga los dedos alejados de los sitios donde pellizcárselos. Los espacios entre las puertas y los armarios son necesariamente pequeños.
Tenga cuidado al abrir las puertas cuando haya niños cerca.
- No deje que los niños se cuelguen de la puerta. Podría producirse una lesión grave.
- No deje que los niños se metan en el refrigerador. Podrían quedarse atrapados.
- Las botellas deben guardarse muy cerca las unas de las otras para que no se caigan.
- Este producto solo está pensado para almacenar alimentos en un entorno doméstico.
- Si se detecta una fuga de gas, evite llamas vivas o posibles fuentes de ignición, y airee la

habitación en la que esté el electrodoméstico durante varios minutos.

- No toque el electrodoméstico o cable de corriente.
- No utilice un ventilador.
- Una chispa podría causar una explosión o un incendio.
- Utilice solamente las luces LED proporcionadas por el fabricante o sus agentes de servicio.



- Si el refrigerador emite un olor a quemado o a humo, desenchúfelo inmediatamente y contacte con su centro de servicio de Samsung Electronics.
- Si experimenta dificultad para cambiar una luz que no sea LED, contacte con el centro de servicio de Samsung.
- Si el producto está equipado con luces LED, no desmonte las cubiertas de las luces ni las luces LED usted mismo.
 - Contacte con sus agentes de servicio.
- Si entra polvo o agua en el refrigerador, desenchúfelo y contacte con su centro de servicio de Samsung Electronics.
- Existe riesgo de incendio.

PRECAUCIÓN

PRECAUCIONES DE USO



- No vuelva a congelar alimentos descongelados que se hayan descongelado completamente. No introduzca bebidas con gas en el compartimento del congelador. No introduzca botellas o contenedores de cristal en el congelador.
 - Cuando el contenido se congela, el cristal puede romperse y causar una lesión personal.
- Utilice solo la máquina de hielo proporcionada con el refrigerador.
- Conecte la entrada del agua del refrigerador a una fuente de agua potable solamente. Para operar la máquina de hielo correctamente, la presión del agua debe ser 20 ~ 125 psi (138 ~ 862 kPa). Si va a estar fuera de casa durante un período de tiempo prolongado (de vacaciones por ejemplo) y no va a utilizar el dispensador de

agua y hielo, cierre la válvula del agua.

- De lo contrario, podría ocurrir una fuga de agua.
- Si no va a utilizar el refrigerador durante un período prolongado (3 semanas o más), vacíe el refrigerador, incluido el cubo de hielo, desenchúfelo, cierre la válvula del agua, seque el exceso de humedad de las paredes interiores y deje las puertas abiertas para evitar la aparición de moho y olores.



- Garantía de Servicio y Modificación
- Cualquier cambio o modificación realizados por terceros en este electrodoméstico terminado no están cubiertos por el servicio de garantía de Samsung, y Samsung no será responsable de los problemas de seguridad que resulten de modificaciones realizadas por terceros.
- No obstruya las salidas de aire dentro del refrigerador.
 - Si las conductos de salida de aire están obstruidos, especialmente con una bolsa de plástico, el refrigerador puede enfriarse excesivamente. Si este período de enfriamiento dura demasiado tiempo, el filtro del agua se puede romper y causar fugas de agua.
- Si el refrigerador está desconectado del suministro eléctrico, deberá esperar por lo menos cinco minutos antes de volver a enchufarlo.
- Si ha planeado unas vacaciones largas o no va a utilizar el frigorífico durante un período prolongado (3 semanas o más), vacíe el refrigerador, incluido el cubo de hielo, desenchúfelo, cierre la válvula del agua, seque el exceso de humedad de las paredes interiores y deje las puertas abiertas para evitar la aparición de moho y olores.
- Para conseguir el mejor rendimiento del producto:
 - No coloque alimentos demasiado cerca de las salidas de aire en la parte trasera del electrodoméstico ya que podrían obstruir la circulación libre del aire en el compartimento del refrigerador.
 - Envuelva los alimentos correctamente o guárdelos en recipientes herméticos antes de meterlos en el refrigerador.
 - No meta botellas de cristal o bebidas con gas en el congelador.

Podrían congelarse y romperse.

Los recipientes de bebidas rotos pueden causar lesiones.

- Respete los tiempos de almacenamiento y caducidad máximos de los alimentos congelados.
- No es necesario desconectar el refrigerador de la corriente si no va a estar fuera más de tres semanas.

Sin embargo, si va a estar fuera más de tres semanas, extraiga todos los alimentos y el hielo del cubo de hielo, desconecte el refrigerador, cierre la válvula de agua, seque el exceso de humedad de las paredes interiores y deje las puertas abiertas para evitar la aparición de moho y olores.

- Llene el depósito de agua y las bandejas de cubitos de hielo con agua potable solamente (agua del grifo, agua mineral o purificada).
- No llene el depósito con té o bebidas deportivas. Esto podría dañar el refrigerador.
- No golpee ni aplique fuerza excesiva en cualquier superficie de cristal.
- El cristal roto podría producir lesiones personales o daños a la propiedad.



- Si el producto está inundado, contacte con el centro de servicio más cercano.
- Existe riesgo de descarga eléctrica o incendio.

PRECAUCIÓN

PRECAUCIONES DE LIMPIEZA



- No rocíe agua directamente dentro o fuera del refrigerador.
- Existe riesgo de incendio o descarga eléctrica.
- No utilice un secador de pelo para secar el interior del refrigerador.
- No coloque una vela encendida en el refrigerador para eliminar malos olores.
- Esto puede causar una descarga eléctrica o un incendio.



- Utilice un paño limpio y seco para retirar cualquier materia extraña o polvo de las clavijas del enchufe eléctrico. No utilice un paño húmedo o mojado cuando limpie el enchufe.
- De lo contrario, existe riesgo de incendio o

descarga eléctrica.



- Antes de limpiar o realizar cualquier tarea de mantenimiento, desconecte el electrodoméstico del enchufe de la pared.
- De lo contrario, se podría causar una descarga eléctrica o un incendio.

ADVERTENCIA

- Este producto contiene sustancias químicas que el Estado de California entiende que podrían causar cáncer y toxicidad reproductiva.

ADVERTENCIA

ADVERTENCIAS CRÍTICAS SOBRE LA ELIMINACIÓN DE DESECHOS



- **PELIGRO:** Los niños pueden quedarse atrapados. Antes de deshacerse de su refrigerador o congelador antiguo:
 - Retire las puertas y la traba de la puerta.
 - Deje las estanterías en su sitio para que los niños no puedan entrar fácilmente.
 - Los niños atrapados dentro de un refrigerador pueden hacerse daño o morir asfixiados.
- Deseche el material de embalaje de este producto de manera ecológica.
- Asegúrese de que ninguno de los tubos de la parte trasera del electrodoméstico esté dañada antes de desecharlo.
- Como refrigerante se utiliza R-600a o R-134a. Compruebe la etiqueta del compresor en la parte trasera del electrodoméstico o la etiqueta de especificaciones dentro del refrigerador para ver qué refrigerante se usa en su refrigerador. Si este producto contiene gas inflamable (Refrigerante R-600a), contacte con su autoridad local acerca de cómo desechar este producto.
- Cuando deseche este refrigerador, extraiga los sellos de las puertas y el cierre para que los niños o animales no queden atrapados en él. Los niños deben ser supervisados para

asegurarse de que no jueguen con el electrodoméstico.

Si se queda atrapado un niño, podría hacerse daño o morir asfixiado.

- Se utiliza ciclopentano en el aislamiento térmico.
Los gases en los materiales de aislamiento térmico requieren un procedimiento especial de desecho.
Contáctese con las autoridades locales acerca del desecho ecológico de este producto.
- Mantenga todos los materiales de embalaje fuera del alcance de los niños, ya que podrían ser peligrosos para los niños.
- Si un niño se pone una bolsa en la cabeza podría asfixiarse.



CONSEJOS ADICIONALES PARA UN USO CORRECTO

- En caso de un fallo eléctrico, llame a la oficina local de su compañía eléctrica y pregunte cuánto va a durar.
- La mayoría de los fallos eléctricos que se corrigen en una hora o dos no afectarán la temperatura del refrigerador. Sin embargo, debe disminuir las veces que abre las puertas mientras no haya electricidad.
- Si el fallo eléctrico dura más de 24 horas, tire todos los alimentos congelados.
- El electrodoméstico podría no funcionar de manera constante (el contenido puede descongelarse o las temperaturas pueden ser demasiado altas en el congelador) cuando se sitúe durante un período largo de tiempo en una ubicación donde las temperaturas del aire ambiente estén constantemente por debajo de las temperaturas para las que fue diseñado.
- En caso de alimentos particulares, mantenerlo por debajo de la refrigeración puede tener un efecto negativo en la conservación debido a sus propiedades.
- Su electrodoméstico no genera escarcha, lo que significa que no necesita descongelarlo manualmente. Esto se hará de manera automática.
- El aumento de temperatura durante el descongelado cumple con los requisitos ISO. Pero si quiere evitar un aumento inesperado en la temperatura de los alimentos congelados mientras se descongela el electrodoméstico,

envuelva los alimentos congelados en varias capas de periódico.

- No vuelva a congelar los alimentos congelados que se descongelaron completamente.

Consejos de ahorro de energía

- Instale el electrodoméstico en una habitación fría y seca con ventilación adecuada. Asegúrese de que no esté expuesto a la luz del sol directa y no lo ponga cerca de una fuente de calor directa (un radiador, por ejemplo).
- Se recomienda no obstruir los respiraderos y las rejillas para un uso eficiente de la energía.
- Permita que los alimentos calientes se enfríen antes de meterlos en el electrodoméstico.
- Meta los alimentos congelados en el refrigerador para que se descongelen. Así puede usar las temperaturas bajas de los productos congelados para enfriar los alimentos en el refrigerador.
- No deje abierta la puerta del electrodoméstico durante demasiado tiempo cuando meta o saque alimentos.
Cuanto menos tiempo esté abierta la puerta, menor será la acumulación de escarcha en el congelador.
- Se recomienda instalar el refrigerador con espacio en la parte trasera y los lados. Esto ayudará a reducir el consumo de energía y mantendrá las facturas eléctricas bajas.

Instalación del refrigerador side-by-side

PREPARACIÓN DE LA INSTALACIÓN DEL REFRIGERADOR

Felicidades por la adquisición de su refrigerador Samsung Side-By-Side. Esperamos que disfrute de las muchas características y eficiencias de última generación que este electrodoméstico tiene que ofrecer.

Seleccionar la mejor ubicación para el frigorífico

- Seleccione una ubicación con fácil acceso a un suministro de agua.
- Seleccione una ubicación sin exposición directa a la luz del sol.
- Seleccione una ubicación con un suelo nivelado (o casi nivelado).
- Seleccione una ubicación con suficiente espacio para que las puertas del refrigerador se abran fácilmente.
- Seleccione una ubicación que tenga suficiente espacio a la derecha, izquierda, delante y arriba para que circule aire.
- Seleccione una ubicación que le permita mover el refrigerador fácilmente si necesita mantenimiento o servicio.
- No instale el refrigerador en ubicaciones donde la temperatura esté por encima de los 110 °F (43 °C) o por debajo de los 50 °C (10 °C).

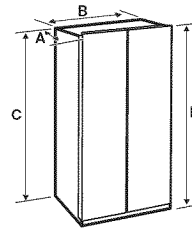

Profundidad "A"	36 1/8" (916 mm)
Ancho "B"	35 7/8" (912 mm)
Altura "C"	69 1/4" (1760 mm)
Altura Total "D"	69 6/8" (1774 mm)

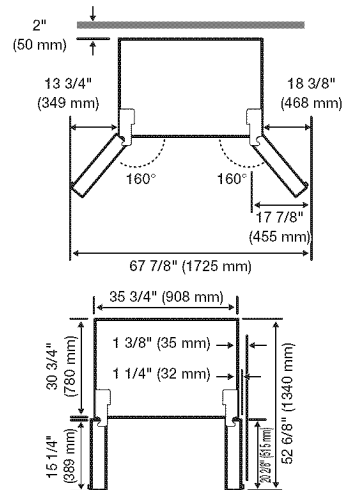

- Cada medida está basada en las dimensiones de diseño, así que puede variar dependiendo del método de medición.

Cuando mueva el refrigerador

Para evitar daños al suelo, asegúrese de que las patas delanteras estén hacia arriba (por encima del suelo).

Consulte "Nivelación del refrigerador" en este manual (página 14).

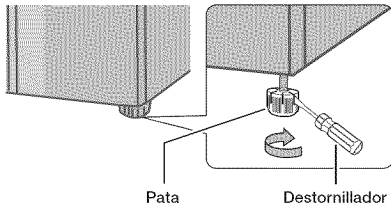

Suelo



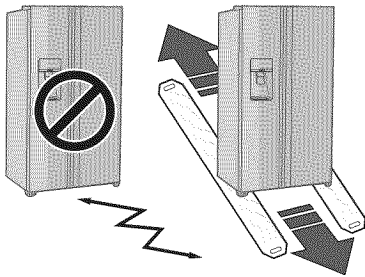

Para una instalación adecuada, coloque este refrigerador en una superficie dura y nivelada que sea de la misma altura que el resto del suelo. Esta superficie debe ser suficientemente fuerte para soportar un refrigerador completamente cargado.

Para proteger el acabado del suelo, corte una sección grande de una caja de cartón y colóquela debajo del frigorífico donde esté trabajando. Cuando mueva el frigorífico, deberá estirar y empujar de forma recta hacia delante o hacia detrás.

No lo mueva de forma lateral.

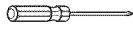

Herramientas requeridas (no incluidas)

		
Destornillador cruz o Phillips (+)	Destornillador plano (-)	Llave de tubo (13/32") (10 mm)
		
Llave Allen (3/16") (5 mm)		

CÓMO RETIRAR LAS PUERTAS DEL REFRIGERADOR

Si la entrada no le permite pasar al frigorífico fácilmente, puede retirar las puertas.

Para retirar las puertas, siga los pasos siguientes. Si no necesita retirarlas, vaya a "Nivelación del refrigerador" en la página 14.

1. SEPARE LAS LÍNEAS DEL SUMINISTRO DEL AGUA DEL REFRIGERADOR

1. Extraiga las dos líneas de agua (que están en el Fijador) hacia delante.

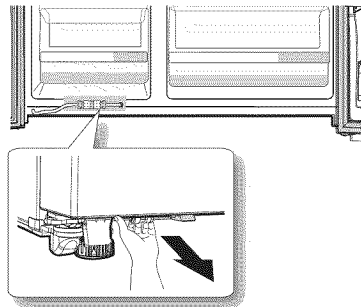

2. Retire las dos líneas de agua (blanca para agua y la otra para hielo) presionando el acoplador (1) y extraer la línea de agua (2).

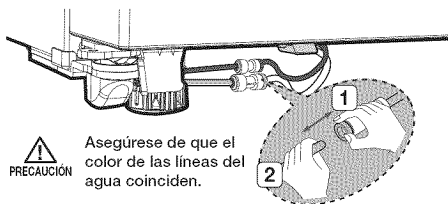

⚠ PRECAUCIÓN

Cuando vuelva a conectar las mangueras de suministro, asegúrese de que las mangueras del mismo color se insertan las unas en las otras.

2. DESMONTE LAS PUERTAS DEL CONGELADOR

1. Retire el tornillo de la cubierta utilizando un destornillador Phillips (1). Luego empuje los ganchos en los lados utilizando un destornillador plano para soltar la cubierta (2). Abra la puerta del congelador y levante la parte trasera de la cubierta (2) y luego levante la cubierta hacia usted para separarla (4).
- Separe la cubierta de la bisagra con la puerta abierta y después cierre la puerta cuando lhaya separado la cubierta de la bisagra.

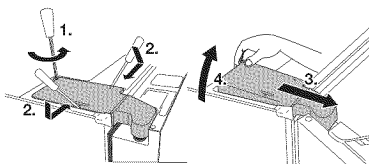

2. Retire la cubierta de la bisagra y después desconecte el conector de cable eléctrico.

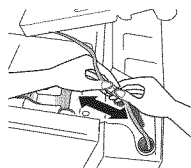

3. Gire la pinza hacia arriba (A) en la dirección 1 y tire de ella en la dirección 2.

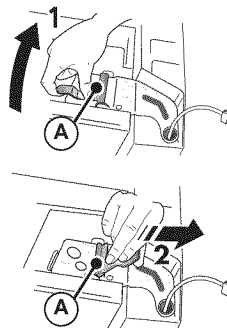

4. Retire la bisagra (B).

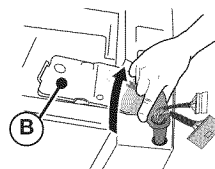

5. Levante la puerta y sepárela del refrigerador.

⚠ PRECAUCIÓN

- Tenga cuidado de no dañar los cables eléctricos cuando monte y desmonte las puertas.
- Asegúrese de que las puertas no caigan ni se dañen mientras las separa del frigorífico.

3. DESMONTE LA PUERTA DE VIDRIO DEL COMPARTIMIENTO DE FRÍO

1. Retire un tornillo de la tapa de la bisagra superior (**1**).
Con la puerta abierta, desenganche las dos lengüetas de cierre con un desarmador de cabeza plana (**2**) y retire la cubierta levantándola por la parte posterior (**3**).

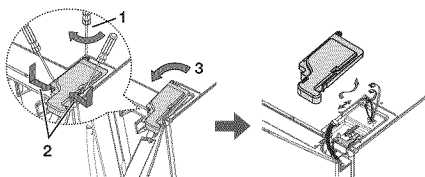

2. Desmonte el conector de la carcasa.

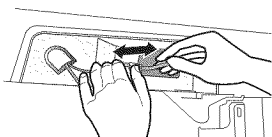

3. Desmonte estos tres tornillos de fijación en la bisagra superior de la caja de vidrio.

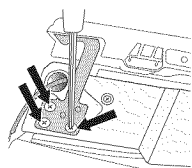

4. Retire la puerta de la caja de vidrio.

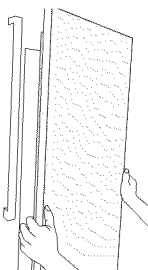

4. DESMONTE LAS PUERTAS DEL REFRIGERADOR

1. Empuje la bisagra fijadora hacia arriba y tire de ella hacia delante para retirarla.

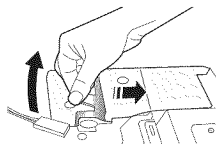

2. Desmonte la bisagra superior de la parte delantera de la puerta.



3. Retire toda la puerta.

CÓMO VOLVER A ENSAMBLAR LAS PUERTAS

Para volver a ensamblar las puertas, siga estos pasos.

1. VUELVA A ENSAMBLAR LA PUERTA DEL CONGELADOR

⚠ PRECAUCIÓN

- Debe volver a ensamblar la puerta del congelador antes de volver a ensamblar la puerta del refrigerador.
- Antes de proceder al reensamble, asegúrese de que todos los conectores del cable de la parte inferior de la puerta del congelador estén conectados.
Cómo volver a ensamblar la puerta del refrigerador

VUELVA A FIJAR LA PUERTA DEL CONGELADOR

1. Fije las puertas a las bisagras de la parte inferior del refrigerador.



2. Inserte la bisagra (**B**) en la ranura de la bisagra del refrigerador y empuje sobre el agujero de la bisagra en la puerta.

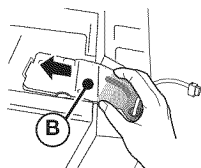

3. Inserte la pinza (**A**) en la dirección de la flecha (**1**) y después bájela en la dirección de la flecha (**2**) para fijarla en su lugar.

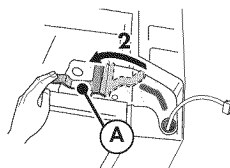
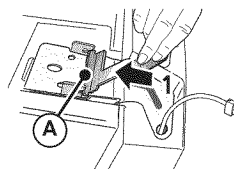

4. Conecte el conector del cable eléctrico.

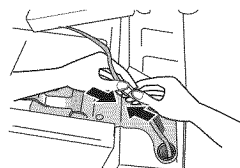

5. Inserte primero la parte delantera de la cubierta, empuje hacia abajo sobre la parte trasera de la cubierta y después dije la cubierta en su lugar con un destornillador Phillips.

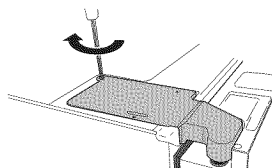

⚠ PRECAUCIÓN

La pantalla no funcionará correctamente si no conecta los cables eléctricos mientras monta la puerta.

2. CÓMO VOLVER A ENSAMBLAR LAS PUERTAS DEL REFRIGERADOR Y LA PUERTA DEL PANEL DEL COMPARTIMIENTO DEL FRÍO.

Para volver a ensamblar las PUERTAS DEL REFRIGERADOR y la PUERTA DEL PANEL DEL COMPARTIMIENTO DEL FRÍO, coloque de nuevo las piezas en orden inverso.

3. CÓMO VOLVER A ENSAMBLAR LA TUBERÍA DE SUMINISTRO DE AGUA

1. La línea de agua debe estar completamente insertada en el centro del acoplador transparente para evitar una fuga del dispensador.
2. Inserte las grapas del paquete de instalación y verifique que las tuberías queden bien fijas.

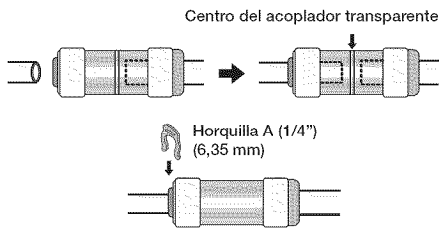

⚠ PRECAUCIÓN

- Mantenga las horquillas fuera del alcance de los niños y asegúrese de que los niños no jueguen con ellas ni se las metan en la boca.
- Cuando vuelva a conectar las mangueras de suministro, asegúrese de que las mangueras del mismo color se insertan las unas en las otras.

NIVELACIÓN DEL REFRIGERADOR Y AJUSTE DE LA ALTURA Y EL ESPACIO ENTRE PUERTAS

Cómo nivelar el frigorífico

Si la parte delantera del refrigerador es ligeramente más alta que la trasera, la puerta puede abrirse y cerrarse con más facilidad.

Instalar el refrigerador sobre una superficie desnivelada podría hacer que el refrigerador se incline.

Si la parte del congelador está más baja:

- Inserte un destornillador plano en el nivelador de altura situado en la parte trasera inferior de la puerta del congelador y gírelo en la dirección de la flecha hasta que esté nivelado.

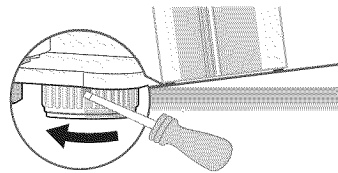

Si la parte del refrigerador está más baja:

- Inserte un destornillador plano en el nivelador de altura situado en la parte trasera inferior de la puerta del frigorífico y gírelo en la dirección de la flecha hasta que esté nivelado.

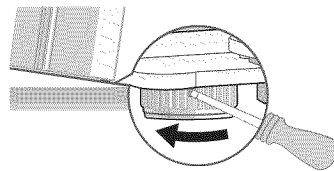



- Levante la parte delantera del refrigerador para que las puertas se cierren por sí solas. Ajustando los niveladores para que la parte trasera del refrigerador sea mucho más alta que la delantera podría hacer difícil abrir la puerta.
- Si la parte trasera del refrigerador no estuviese nivelada, coloque un trozo de madera o baldosa fina donde situará la pata del frigorífico que quiera levantar y fíjela utilizando cinta. Deslice el refrigerador en su sitio, con la pata trasera que quiera levantar en la baldosa o la madera. Después ajuste el nivel de las patas delanteras.
- Cuando empuje el refrigerador hacia adentro, pero tenga cuidado de no dañar el suelo.

CÓMO AJUSTAR LA ALTURA DE LA PUERTA

Si una puerta está más baja que la otra:

- La altura de la puerta del refrigerador puede ajustarse utilizando las tuercas de ajuste situadas en la parte inferior de cada puerta.
- Levantar la puerta demasiado podría hacer que la puerta interfiera con la cubierta de la bisagra cuando se abre o se cierra.

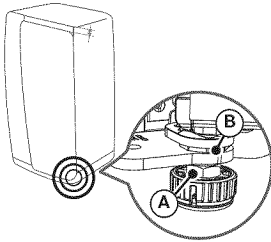

1. Abra la puerta que se debe ajustar y suelte la tuerca de sujeción (**A**) en la parte inferior de la puerta girándola en el sentido de las agujas del reloj (↻) utilizando la llave de tuercas que se incluye en el paquete del producto. (Levante la puerta más baja primero).

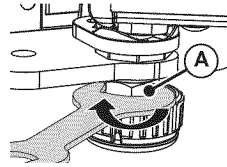

2. Ajuste la altura de la puerta al girar la tuerca de ajuste (**B**) en el sentido contrario a las agujas con la llave de tuercas. (Gire en el sentido contrario a las agujas del reloj (↺) para aumentar la altura de la puerta y en el sentido de las agujas del reloj para (↻) disminuirla).
- Abra la puerta y ajústela desde dentro.

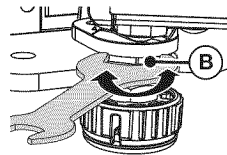

3. Cuando las puertas estén a nivel, gire la tuerca de sujeción (**A**) en el sentido contrario a las agujas del reloj (↺) para apretarla.

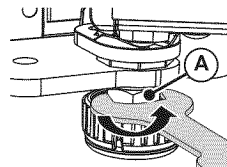

Ajustar el nivel cuando el refrigerador está vacío podría hacer que se desnivele de nuevo al introducir artículos en el mismo. Si esto ocurre, ajuste el nivel de nuevo.

CÓMO AJUSTAR EL ESPACIO ENTRE LAS PUERTAS

Si el espacio entre la puerta del refrigerador y la del congelador no está nivelado:

- Utilice el ajustador de espacios en la parte superior de la puerta del refrigerador (lado derecho).
- Aplicar fuerza excesiva podría hacer que se rompa el perno de ajuste.

1. Retire la cubierta de la bisagra de la puerta del refrigerador.
 - Separe la cubierta de la bisagra con la puerta abierta y después cierre la puerta cuando haya separado la cubierta de la bisagra.

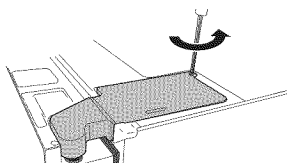
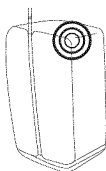

2. Ajuste el espacio utilizando una llave Allen de 4 mm (no incluida). Gire el perno en el sentido de las agujas del reloj (↻) para ensanchar el espacio. Gire en el sentido contrario de las agujas del reloj (↺) para encoger el espacio. Ajuste hasta que el espacio entre la puerta del refrigerador y la del congelador parezca nivelado.

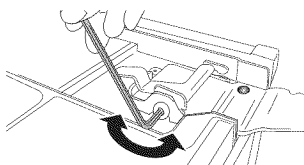

⚠ PRECAUCIÓN

Cuando coloque los cables, tenga cuidado de no rasgar ni pelar el recubrimiento del cable.

CÓMO AJUSTAR EL ESPACIO ENTRE LA PUERTA DEL REFRIGERADOR Y EL CUERPO DEL REFRIGERADOR

Si el espacio entre la puerta del refrigerador y la del congelador no está nivelado:

- Utilice los ajustadores en el extremo superior de la puerta del refrigerador, dentro de cada puerta.

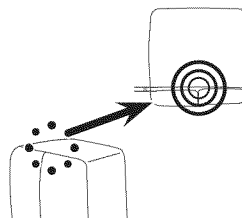

1. Abra la puerta donde el espacio con el refrigerador es más estrecho y gire el ajustador en el sentido contrario a las agujas del reloj (↺) hasta que el espacio sea uniforme.

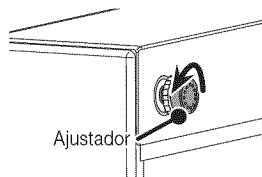

2. Cuando el espacio entre la puerta y el refrigerador se haya ajustado, gire la tuerca ajustadora en el sentido de las agujas del reloj (↻) para fijar el ajustador en su sitio.

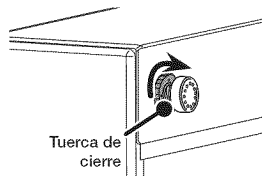

INSTALACIÓN DE LA LÍNEA DE DISPENSACIÓN DE AGUA

El dispensador de agua es una de las características más útiles de su nuevo refrigerador Samsung.

Para ayudar a estar más saludables, el filtro de agua de Samsung elimina partículas no deseadas del agua.

Sin embargo, no esteriliza ni destruye microorganismos.

Podría ser necesario comprar un sistema de purificación de agua para ese fin.

La línea de agua también se conecta a la máquina de hielo.

Para operar la máquina de hielo correctamente, la presión del agua debe ser 20 ~ 125 psi (138 ~ 862 kPa).

Si el refrigerador se instala en una zona con presión de agua baja (por debajo de 20 psi), puede instalar una bomba reforzadora de presión para compensar la baja presión.

Después de haber conectado la línea del agua, asegúrese de que el depósito de almacenamiento de agua dentro del refrigerador se ha llenado correctamente.

Para ello, presione la palanca del dispensador de agua hasta que el agua salga del dispensador de agua.



Puede comprar kits de instalación de líneas de agua de su proveedor. Recomendamos el uso de un kit de suministro de agua con tuberías de cobre. La garantía del refrigerador de Samsung no cubre la instalación de la línea de agua. Le recomendamos encarecidamente que un plomero o instalador autorizado instale la línea de agua.

Conexión de la línea de suministro de agua

1. Primero cierre la línea de suministro de agua principal y apague la máquina de hielo.



El frigorífico NO debería estar conectado en este momento.

2. Localice la línea de agua potable fría más cercana.
3. Instale la pinza del tubo y la válvula de cierre.
4. Conecte el kit de instalación de la línea de agua a la válvula de cierre.

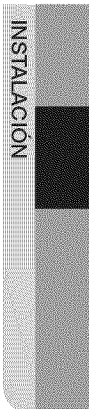
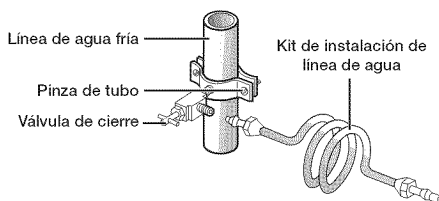

Conexión de la línea de suministro de agua al frigorífico

Hay varios artículos que deberá comprar para completar esta conexión.

Puede encontrar estos artículos en un kit en su ferretería local.

Utilice tuberías de cobre	Utilice tuberías de plástico
<ul style="list-style-type: none"> • Tuberías de cobre de $\frac{1}{4}$" • Tuerca de compresión de $\frac{1}{4}$" (1 unidad) • Casquillo (2 unidades) 	<ul style="list-style-type: none"> • Tuberías de plástico de $\frac{1}{4}$" → extremo moldeado (bulbo) • Tuerca de compresión de $\frac{1}{4}$" (1 unidad)

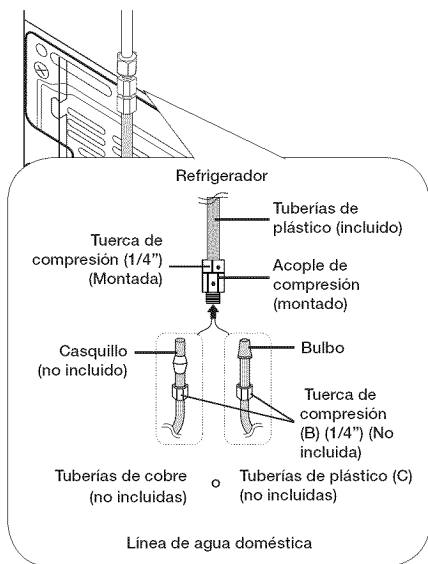

1. Conecte la línea de agua doméstica al acople de compresión montado.
 - Si está utilizando tuberías de cobre, deslice la tuerca de compresión (**B**) (no incluida) y el casquillo (no incluido) en las tuberías de cobre (no incluidas) como se muestra.
 - Si está utilizando tuberías de plástico (**C**), inserte el extremo moldeado (bulbo) de la tubería de plástico (**C**) en el acople de compresión.

⚠ PRECAUCIÓN

No utilice las tuberías de plástico (**C**) sin el extremo moldeado (bulbo).

2. Apriete la tuerca de compresión (**B**) en el acople de compresión.
No apriete demasiado la tuerca de compresión (**B**).
3. Abra el agua y compruebe si hay fugas dentro del refrigerador, alrededor del filtro del agua y en las zonas de conexión.
Si encuentra gotas de agua o fugas, cierre el suministro de agua principal.
Si las fugas aparecen en las zonas de conexión, compruebe las conexiones y si es necesario, apriételas.
Si hay fugas en el refrigerador, compruebe el filtro de agua y confirme que esté posición cerrada.
Cierre el suministro del agua y compruebe si hay fugas.
4. Conecte el refrigerador.
5. Haga pasar 3 galones de agua por el filtro antes de beber o utilizar el agua del refrigerador. (Deje correr durante unos 6 minutos)
Esto limpiará el sistema de suministro de agua y eliminará el aire de las líneas.

Para descargar, presione el botón de agua y después presione un vaso grande contra la palanca de dispensación de agua. Llene el vaso, vacíelo en la pila de la cocina después de llenarlo y repita.



Podría ser necesario descargar más agua en algunos hogares.

6. Abra la puerta del refrigerador y asegúrese de que no haya fugas de agua en el filtro de agua.
 - Después de encender el frigorífico, deje que la máquina de agua haga hielo durante 1 o 2 días.
Durante ese tiempo, tire los primeros 1 o 2 cubos de hielo para asegurarse de que todas las impurezas hayan sido eliminadas de la línea del agua.
 - Conecte la línea de agua solo a una fuente de agua potable.
 - Si tiene que reparar o desmontar la línea de agua, corte $\frac{1}{4}$ " de la tubería de plástico para asegurarse de que tiene una conexión ajustada y sin fugas.
 - Puede probar la línea de agua rápidamente utilizando un vaso de papel.
En condiciones normales, el dispensador de agua puede llenar un vaso de 5,75 oz (170 cc) en unos 10 segundos.

CÓMO COMPLETAR LA INSTALACIÓN

Ahora que tiene su nuevo refrigerador instalado, está listo para configurar y disfrutar de las características y funciones del electrodoméstico. Al completar los siguientes pasos, su refrigerador debería estar completamente operativo.

1. Asegúrese de que su refrigerador está en una ubicación adecuada con suficiente espacio entre la pared. Consulte las instrucciones de instalación de este manual.
2. Cuando esté conectado el refrigerador, asegúrese de que la luz interior se enciende cuando abre las puertas.
3. Ajuste el control de temperatura en la temperatura más fría y espere una hora. El congelador se enfriará y el motor funcionará fluidamente.
Ajuste el refrigerador y el congelador en las temperaturas más bajas.
4. Después de conectar el refrigerador, pasarán un par de horas antes de que alcance la temperatura adecuada.
Puede almacenar comida y bebida en el refrigerador después de que la temperatura se suficientemente baja.
5. Cuando la instalación se haya instalado, presione la palanca dispensadora para comprobar si el agua o el hielo se dispensan correctamente.
6. Asegúrese de que la parte delantera del refrigerador esté 0,6 grados más alta que la parte posterior.



Si hay condensación o gotas de agua en la zona del despachador (**a**) y del separador del congelador y el refrigerador (**b**), apague el modo Ahorro de energía después de retirar la condensación. (Vea la explicación del botón de Ahorro de Energía en la sección "Cómo utilizar el Panel de Control" en la página 20).

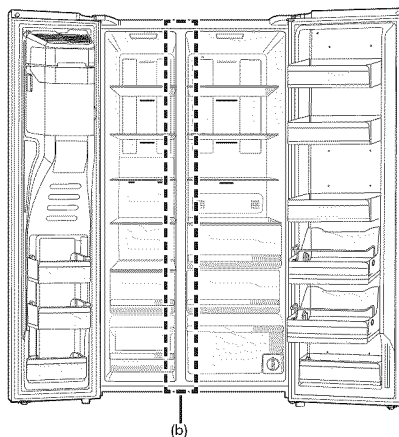
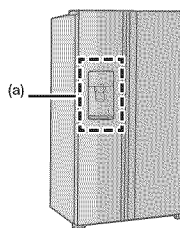

INSTALACIÓN

Funcionamiento del refrigerador side-by-side SAMSUNG

CÓMO UTILIZAR EL PANEL DE CONTROL

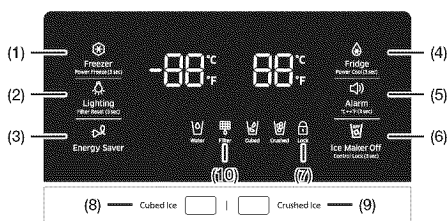

(1) Freezer / Power Freeze (3 sec) (Congelador/Congelación rápida [3 s.])

El botón Freezer (Congelador) tiene dos funciones:

- Ajustar el congelador a la temperatura deseada.
- Encender y apagar la función Congelación rápida.

1. Presione el botón Freezer (Congelador) para ajustar la temperatura del congelador. Puede ajustar la temperatura entre 5 °F (-15 °C) y -8 °F (-23 °C)

2. Función de congelación rápida
Mantenga presionado este botón durante 3 segundos para reducir el tiempo necesario para congelar los productos que se encuentran en el congelador.



Puede ser útil si necesita congelar rápidamente elementos que se deterioran fácilmente o si la temperatura del congelador aumentó drásticamente (por ejemplo, si la puerta quedó abierta).

Cuando utiliza esta función, el consumo de energía del refrigerador aumenta. Recuerde desactivarla cuando no la necesite y restablezca el ajuste de temperatura original del congelador.

Si necesita congelar gran cantidad de alimentos, active la función Congelación rápida como mínimo 20 horas antes.

Para cancelar la función Congelación rápida, mantenga presionado el botón Freezer/Power Freeze (3 sec) (Congelador/Congelación rápida [3 segundos]) nuevamente durante 3 segundos.

(2) Lighting/Filter Reset (3 sec) (Luz/Restablecer filtro [3 s.])

El botón Lighting (Luz) tiene dos funciones:

- Encender y apagar la luz del despachador.
- Restablecer el indicador de vida útil del filtro de agua.

1. Función de luz

Al tocar el botón Lighting (Luz), la luz LED del despachador se enciende en modo continuo y queda encendida. El botón también se ilumina. Si desea que la luz del despachador se encienda solamente cuando se usa el despachador, pulse el botón Lighting (Luz) para desactivar el modo de encendido continuo.



2. Función de restablecer el filtro (3 s)

Cuando haya reemplazado el filtro de agua, mantenga presionado este botón durante 3 segundos para restablecer el indicador de vida útil del filtro de agua. Cuando se restablece el indicador de vida útil del filtro de agua, el ícono Filter (Filtro) que se encuentra en el panel se apaga.

El ícono del filtro se pone rojo para indicar que es momento de cambiar el filtro. Consulte la página 23 para obtener más información.

(3) Energy Saver (Ahorro de energía)

Al tocar este botón se activa y desactiva el modo Ahorro de energía.

Cuando se activa el modo Ahorro de energía, se enciende el ícono Energy Saver (Ahorro de energía).

Cuando se desactiva el modo Ahorro de energía, el ícono se apaga.

La función Ahorro de energía se activa automáticamente cuando se enciende el refrigerador.

Si aparece condensación o gotas de agua en las puertas, apague el modo Ahorro de energía.

(4) Fridge / Power Cool (3 sec) (Refrigerador / Refrigeración rápida [3 s.])

El botón Fridge (Refrigerador) tiene dos funciones:

- Ajustar el refrigerador a la temperatura deseada.
- Encender y apagar la función de refrigeración rápida.

1. Presione el botón Fridge (Refrigerador) para establecer la temperatura del refrigerador.

Puede ajustar la temperatura entre 34 °F (1 °C) y 44 °F (7 °C)

2. Función de refrigeración rápida
Mantenga presionado este botón durante 3 segundos para reducir el tiempo necesario para enfriar los productos que se encuentran en el refrigerador.

Puede ser útil si necesita enfriar rápidamente alimentos que se deterioran fácilmente o si la temperatura del refrigerador ha subido drásticamente. (Por ejemplo, si la puerta quedó abierta.)

Para cancelar la función Refrigeración rápida, mantenga presionado el botón Fridge/Power Cool (3 sec) (Refrigerador/Refrigeración rápida [3 segundos]) nuevamente durante 3 segundos.

(5) Alarm / °C ↔ °F (3 sec) (Alarma/°C ↔ °F [3 s.])

El botón Alarm (Alarma) tiene dos funciones:

- Encender y apagar la alarma de la puerta.
- Cambiar las unidades de temperatura entre °C y °F.

1. Función de alarma de la puerta

Si la alarma de la puerta está activada, cuando una puerta del refrigerador quede abierta durante más de dos minutos, sonará una alarma.

El sonido se detiene cuando se cierra la puerta. La función de alarma de la puerta ya viene activada de fábrica.

Se puede desactivar presionando y liberando el botón Alarm (Alarma).

Puede volver a activarla con el mismo procedimiento.

El ícono se enciende cuando la función se activa.

Cuando la función de Alarma de la puerta está activada y se oye el sonido de la alarma, el ícono Door Alarm (Alarma de la puerta) parpadeará mientras suena la alarma.

2. Cambiar las unidades de temperatura entre °C y °F.

Mantenga presionado este botón durante 3 segundos para seleccionar el tipo de temperatura que quiere que se muestre. Cada vez que se mantiene presionado el botón, se alternan los modos de temperatura °C y °F y se iluminan los indicadores °C o °F para indicar la selección.

(6) Ice Maker Off (Fábrica de hielo desactivada)

El botón Ice Maker Off (Fábrica de hielo desactivada) tiene dos funciones:
Encender y apagar la fábrica de hielo.
Encender y apagar la función de bloqueo de control.

1. Función de fábrica de hielo desactivada
Si no desea hacer más hielo, presione el botón Ice Maker Off (Fábrica de hielo desactivada).

2. Función de bloqueo de control
Mantenga presionado este botón durante 3 segundos para bloquear el visor y los botones del despachador de manera tal que los botones no puedan utilizarse.
Cuando la función de bloqueo control está activada, el refrigerador no despacha hielo ni agua aunque se presione la palanca del despachador .

El ícono Control Lock (Bloqueo de control) se enciende para indicar que está activada la función de bloqueo de control.

Presione 3 segundos para desbloquear. Si la función de fábrica de hielo está encendida y la tubería de agua no está conectada, se escuchará un sonido de válvula de agua desde la parte posterior de la unidad.

Presione el botón Ice Maker Off (Control Lock (3sec)) (Fábrica de hielo desactivada [Bloqueo de control (3 s)] durante menos de 3 segundos hasta que el indicador Ice Off (Hielo desactivado) () se encienda.



Pantalla apagada

Para conservar energía, la Pantalla del Panel se apaga automáticamente bajo las siguientes condiciones: Cuando no se haya presionado ningún botón, no haya puertas abiertas, o cuando no se haya presionado ninguna palanca dispensadora durante algún tiempo.

Sin embargo, el icono que indica su selección de hielo en cubos o triturado, se mantendrá encendido.

Cuando presione un botón, abra una puerta o presione la palanca del dispensador, la pantalla del panel se encenderá de nuevo.

A excepción de los botones de agua y hielo triturado/en cubos, todos los botones de funciones estarán operativos hasta después de quitar el dedo del botón que está presionando actualmente.

(7) Ícono del bloqueo de control

Este ícono se enciende cuando activa la función de bloqueo.

Cuando el ícono del bloqueo de control se enciende, todos los botones del panel, incluidos el botón Ice (Hielo) y los despachadores, se bloquean y se desactivan.



Mantenga presionado el botón Ice Maker Off/Control Lock (Fábrica de hielo desactivada/Bloqueo de control) durante 3 segundos para desactivar la función del bloqueo de control y reactivar los botones del panel.

Agua



Water

El ícono Water (Agua) está encendido en forma permanente, indicando que puede despachar agua en todo momento.

(8) Cubed Ice (Hielo en cubos)

(9) Crushed Ice (Hielo triturado)

Toque el botón Cubed Ice (Hielo en cubos) o Crushed Ice (Hielo triturado) para seleccionar el tipo de hielo que desea obtener.

Cada vez que presiona el botón, los modos de hielo en cubos o triturado alternan y el ícono correspondiente se enciende para indicar su selección.

Si no necesita hielo, apague la función para ahorrar en consumo de agua y de energía (consulte "Fábrica de hielo desactivada" a continuación).



Cubed (Cubos)



Crushed (Machacado)

(10) Ícono del filtro

Cómo se usa el filtro de agua

Este ícono se enciende cuando es necesario reemplazar el filtro, normalmente después de que el refrigerador haya despachado 300 galones de agua (después de aproximadamente 6 meses). El ícono se pondrá de color rojo y parpadeará durante varios segundos cuando se abra o se cierre la puerta. Cuando se haya reemplazado el filtro de agua, mantenga presionado el botón Lighting / Filter Reset (3sec) (Luz/ Restablecer filtro [3 s]) durante 3 segundos para restablecer el indicador de vida útil del filtro de agua.

- Si el agua no sale del despachador o lo hace lentamente, se necesita reemplazar el filtro porque está obstruido.
- Algunas zonas poseen grandes cantidades de cal en el agua, lo que provoca que el filtro de agua se obstruya con más rapidez. Si este es el caso en su zona, deberá cambiar el filtro de agua con una frecuencia superior a seis meses.



⚠ PRECAUCIÓN

Si su refrigerador parece funcionar, pero no enfría, y los indicadores de congelador y frigorífico se mueven, el refrigerador está en modo de refrigeración apagada.

Para cancelar el modo Cooling Off (Enfriamiento desactivado), siga las instrucciones siguientes de Modo de enfriamiento desactivado.

Modo de Refrigeración apagada

- Modelos norteamericanos solamente (EE.UU. y Canadá):

El modo de Refrigeración apagada (también llamado modo tienda) está diseñado para ser utilizado por minoristas cuando exhiban refrigeradores en la tienda.

En el modo de refrigeración apagada el motor del ventilador del refrigerador funciona normalmente, pero los compresores no están en marcha y el refrigerador y el congelador no enfrían. Para empezar el modo de refrigeración apagada, toque los botones de Lighting (iluminación), Freezer (congelador) y Fridge (refrigerador) durante 5 segundos durante operación normal.

El sonido de campana suena y la pantalla de temperatura se apaga.

Para empezar el modo de refrigeración apagada, toque y sostenga los botones de Lighting (iluminación), Freezer (congelador) y Fridge (refrigerador) durante 5 segundos.



PARTES Y FUNCIONES

Utilice esta página para familiarizarse con las partes y funciones del refrigerador.

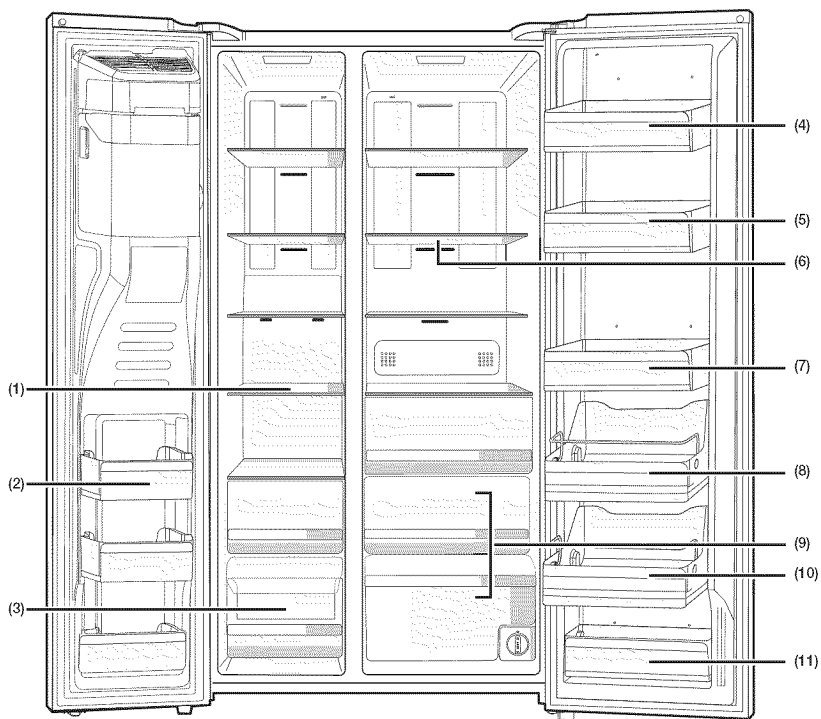

Para una mayor eficacia energética, deje todas las estanterías, cajones y cestas en sus posiciones originales como se muestra en las ilustraciones anteriores.

(1) Estanterías del congelador

Se utilizan para almacenar carne, pescado, albóndigas congeladas, helado y otros tipos de alimentos congelados.

(2) Compartimentos multiuso del congelador

Dispone de compartimentos de congelado altos para un almacenamiento de alimentos más eficaz.

No utilice estos compartimentos para helado o artículos que quiera almacenar durante mucho tiempo.

(3) Cesta para alimentos secos y carne

Se utiliza para almacenar alimentos secos y carne a largo plazo.

Envuelva estos alimentos en papel de aluminio o plástico antes de almacenarlos.

(4) Caja de quesos

Se utiliza para guardar huevos, queso, mantequilla y otros productos lácteos.

(5) Caja de salsas

Se utiliza para guardar diferentes tipos de salsas.

(6) Estanterías del frigorífico

Se utiliza para almacenar tipos generales de alimentos que requieran refrigeración.

(7) Caja de bebidas

Se utiliza para almacenar agua, leche, zumo y otras bebidas.

(8) Caja de aperitivos

Se utiliza para guardar ensaladas y guarniciones.

(9) Cesta para verduras

Se utiliza para mantener frescas las frutas y las verduras.

(10) Caja de niños

Situada a una altura fácil de alcanzar por los niños. Se utiliza para guardar yogur, refrigerios y otros alimentos para niños.

(11) Caja múltiple

Se utiliza para almacenar alimentos deshidratados como pasta seca (espaguetis), carne deshidratada, etc.

⚠ ADVERTENCIA

- Si tiene pensado estar fuera durante un tiempo largo, vacíe el refrigerador y apáguelo. Seque el exceso de humedad dentro del electrodoméstico y deje las puertas abiertas. Esto evitará la formación de olores y moho.
- Si no tiene pensado utilizar el refrigerador durante un período largo de tiempo, desenchúfelo de la corriente.
- El deterioro del aislamiento del cable de corriente podría causar un incendio.

CONTROL DE TEMPERATURA

Temperatura básica de los compartimentos del congelador y el refrigerador

Las temperaturas básicas y recomendadas de los compartimentos del congelador y el refrigerador son 0 °F y 37 °F (o -18 °C y 3 °C) respectivamente. Si la temperatura de los compartimentos del congelador y el refrigerador es demasiado alta o baja, ajuste la temperatura manualmente.

Control de la temperatura del congelador

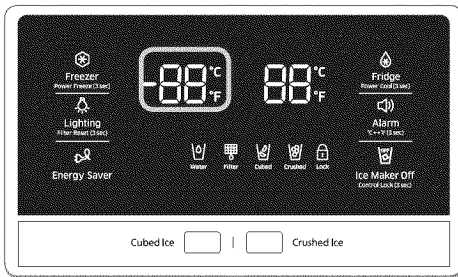

Temperatura recomendada (congelador): 0 °F (o -18 °C)

La temperatura del congelador puede ajustarse entre -8 °F y 5 °F (o entre -23 °C y -15 °C) para ajustarse a sus necesidades particulares. Presione el botón del congelador repetidamente hasta que se muestre la temperatura deseada en la pantalla de temperatura.

La temperatura cambiará 1 °F (o 1 °C) cada vez que lo presione. Vea a continuación.

Fahrenheit : 0 °F → -1 °F → -2 °F → -3 °F → -4 °F → -5 °F → -6 °F → -7 °F → -8 °F → 5 °F → 4 °F → 3 °F → 2 °F → 1 °F → 0 °F.

Centígrados: -18 °C → -19 °C → -20 °C → -21 °C → -22 °C → -23 °C → -15 °C → -16 °C → -17 °C → -18 °C.

Recuerde que los alimentos como el helado pueden derretirse a 4 °F (o -15,5 °C).

La pantalla de temperatura pasará de -8 °F a 5 °C (o de -23 °C a -15 °C).

Control de la temperatura del refrigerador

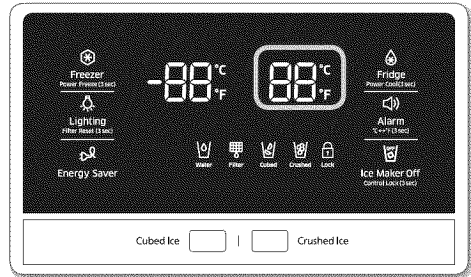

Temperatura recomendada (refrigerador): 37 °F (o 3 °C)

La temperatura del refrigerador puede ajustarse entre 34 °F y 44 °F (o entre 1 °C y 7 °C) para ajustarse a sus necesidades particulares.

Presione el botón del refrigerador repetidamente hasta que se muestre la temperatura deseada en la pantalla de temperatura.

La temperatura cambiará 1 °F (o 1 °C) cada vez que lo presione. Vea a continuación.

Fahrenheit : 37 °F → 36 °F → 35 °F → 34 °F → 44 °F → 43 °F → 42 °F → 41 °F → 40 °F → 39 °F → 38 °F → 37 °F.

Centígrados: 3 °C → 2 °C → 1 °C → 7 °C → 6 °C → 5 °C → 4 °C → 3 °C.

El proceso de control de temperatura del refrigerador funciona como el proceso del congelador.

Presione el botón del refrigerador para seleccionar la temperatura deseada.

Después de unos segundos el refrigerador empezará a ajustarse a la temperatura que haya seleccionado.

Esto se reflejará en la pantalla digital.



- La temperatura del congelador o el refrigerador puede aumentar si abre las puertas frecuentemente o si se introduce una gran cantidad de alimentos calientes o templados.
- Esto podría hacer que la pantalla digital parpadee. Cuando las temperaturas del congelador y el refrigerador vuelven a la normalidad, la pantalla dejará de parpadear.
- Si sigue parpadeando, podría tener que "reiniciar" el refrigerador. Intente desenchufar el electrodoméstico, espere unos 10 minutos y después vuelva a enchufarlo a la corriente.

CÓMO UTILIZAR LOS DISPENSADORES DE HIELO Y AGUA FRÍA

Presione el botón adecuado para seleccionar qué quiere dispensar.

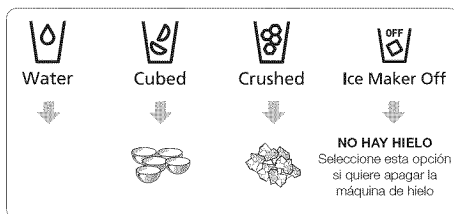

Cómo utilizar la palanca de hielo (1)

Empuje la palanca del dispensador de hielo (1) con cuidado con el vaso.

El hielo saldrá del dispensador. Puede escoger el tipo de hielo presionando el botón de cubos o triturado primero.

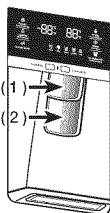

Asegúrese de que el vaso está alineado con el dispensador para evitar que se salga el hielo. Si selecciona el hielo en cubos después de utilizar la opción de hielo triturado, se puede producir una pequeña cantidad de hielo triturado.

Utilizar la palanca del agua (2)

Empuje la palanca del dispensador de agua (2) con cuidado con el vaso. El agua saldrá del dispensador.

 Si empuja las palancas de agua y de hielo simultáneamente, solo funcionará la palanca presionada en primer lugar.

 Para evitar derrames, espere 2 segundos antes de retirar el vaso del despachador después de llenarlo de agua o hielo. No estire de la palanca del dispensador después de dispensar hielo o agua. Vuelve a su posición automáticamente.

Cómo utilizar juntos el dispensador de hielo y agua

Para dispensar agua y hielo, empuje la palanca del hielo (1) primero para hielo, después mueva su vaso hacia abajo y presione la palanca de dispensación de agua (2) para agua.

⚠ PRECAUCIÓN

Si la puerta del refrigerador está abierta, el dispensador no funciona.

- No estire de la palanca. Podría dañar o romper el resorte de la palanca.
 - Para limpiar el cubo/cesta de hielo, limpie con un detergente suave, enjuague bien y seque completamente. No utilice limpiadores ni solventes abrasivos.
 - Si no sale hielo, saque el cubo del hielo y presione el botón de prueba situado en el lado derecho de la máquina de hielo.
 - No presione el botón de prueba continuamente cuando la bandeja esté llena de hielo o agua. El agua podría derramarse o el hielo podría obstruir el cubo.
-  • Cuando presiona el botón de prueba, escuchará una campana en el refrigerador (ding-dong). Cuando suene la campana, suelte el botón de prueba.
- La campana suena automáticamente de nuevo para avisarle de que la máquina de hielo funciona bien.

⚠ PRECAUCIÓN

Si ocurre un fallo eléctrico, los cubos de hielo podrían derretirse y congelarse juntos cuando vuelva la electricidad y por tanto el dispensador no funcionará.

Para evitar este problema, después de un fallo eléctrico, extraiga el cubo de hielo y deseche el agua o el hielo residual.

Después de desechar el hielo del cubo de hielo debe presionar la palanca del dispensador una vez con la función de "ICE CUBED" o "CRUSHED" encendida.

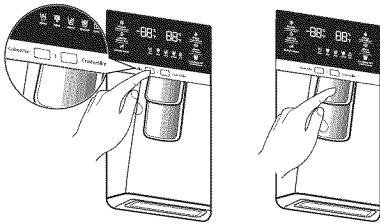

La máquina de hielo hará hielo más rápidamente después de devolver el cubo de hielo al refrigerador.

⚠ ADVERTENCIA

- No introduzca los dedos, manos o cualquier otro objeto en el conducto o el cubo de la máquina de hielo.
- Esto puede causar lesiones personales o daños materiales.
- Utilice solo la máquina de hielo proporcionada con el refrigerador.
- La línea de agua conectada a este refrigerador debe instalarse/conectarse por una persona calificada y debe conectarse a un suministro de agua potable.
- Para operar la máquina de hielo correctamente, la presión del agua debe ser 20 ~ 125 psi (138 ~ 862 kPa).

⚠ PRECAUCIÓN

- Si va a estar de vacaciones o de viaje de negocios durante mucho tiempo y no va a utilizar los dispensadores de agua y hielo durante ese tiempo, cierre la válvula del agua para evitar fugas.

- Si no ha utilizado la máquina de hielo durante un tiempo, o si ha abierto la puerta del congelador frecuentemente, el hielo se pegará. Si esto ocurre, vacíe el cubo del hielo o rompa el hielo con una herramienta de cocina de madera. No utilice artículos afilados como cuchillos o tenedores.
- Cuando retire el cubo de hielo, puede quedar hielo en la máquina. La máquina de hielo puede expulsar este hielo en el congelador.

CÓMO UTILIZAR LA MÁQUINA DE HIELO

- Para retirar el cubo del hielo.
 - Sostenga el mango como se muestra en la figura 1.
 - Levante y estire el cubo despacio.
 - Extraiga el cubo de hielo despacio para evitar daños.
 - Cuando vuelva a instalar el cubo del hielo, presione y mantenga presionado el botón ICE durante 6 segundos.



Figura 1

- Funcionamiento Normal
 - Cualquier sonido que escuche cuando la máquina de hielo eche hielo en el cubo es parte del funcionamiento normal.
 - El hielo se puede aglomerarse en el cubo si no hace hielo durante mucho tiempo. Si esto ocurre, retire todo el hielo y vacíe el cubo.
 - Si no sale hielo, compruebe si hay hielo atascado en el conducto y retírelo.
 - La primera partida de hielo después de la instalación puede ser pequeña porque es posible que haya entrado aire en la línea de agua. El aire se puede purgar mediante el funcionamiento normal.

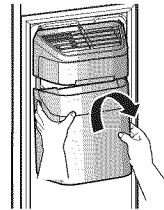
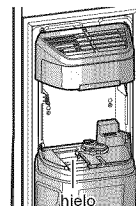

⚠ PRECAUCIÓN

- Cuando la función máquina de hielo apagada parpadea en el panel de pantalla, vuelva a insertar el cubo de hielo y/o asegúrese de que está instalado correctamente.
- Cuando se abre la puerta, el dispensador de agua y hielo no funcionan.
- Si cierra la puerta de golpe, el agua podría derramarse por toda la máquina de hielo.
- Para evitar que se caiga el cubo de hielo, utilice ambas manos para retirarlo.
- Para evitar lesiones, asegúrese de limpiar el hielo o agua que haya caído al suelo.
- No deje que los niños se cuelguen del dispensador de hielo o del cubo. Podrían hacerse daño.
- Asegúrese de no poner la mano o ningún objeto en el conducto del hielo. Puede causar lesiones personales o daños en las partes mecánicas.

FUNCIONES SMART ECO

Sistemas Smart Eco

Mantiene los alimentos lo más frescos posibles utilizando cuatro sensores para controlar el ambiente externo, los patrones de uso y el estado operativo del refrigerador, a la vez que ahorra energía y costes de electricidad.

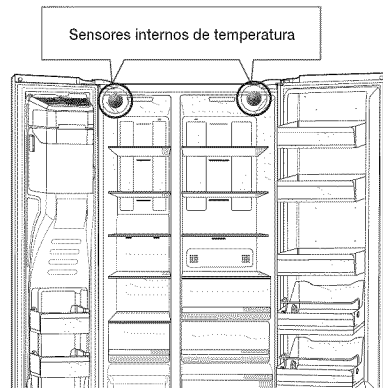
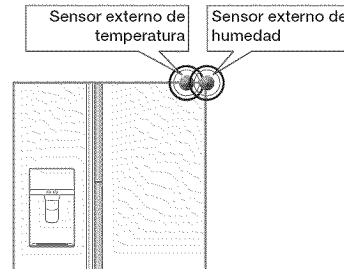

CESTA MULTIUSO PARA LA PUERTA DEL REFRIGERADOR

Un divisor extraíble facilita almacenar alimentos en compartimentos cómodos y temporales.

Los alimentos pueden almacenarse por tipo o tamaño.

- Coloque el divisor en su sitio cuando almacene juntas botellas de condimentos delgadas y latas de bebidas.
- Extraiga el divisor cuando almacene leche o bebidas en cartones.

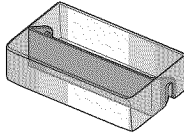

Cómo utilizar el DIVISOR

1. Inserte el separador como se muestra en el diagrama para dividir el compartimento.
2. Cuando no se use, simplemente dele la vuelta y póngalo a un lado como se muestra en el diagrama.

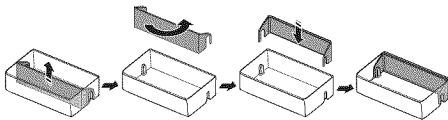
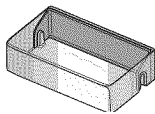
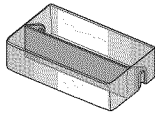

Cómo utilizar el MULTISOPORTE

1. Cuando no se esté utilizando, deje el multi soporte al revés como se muestra en el diagrama.
2. Gire el multisoporte en la posición 1 para evitar que los artículos se caigan.

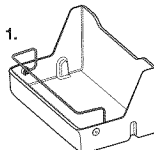
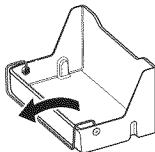

3. Gire el multisoporte a la posición 2 para utilizarlo como divisor.

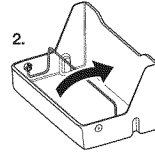

CÓMO RETIRAR LOS ACCESORIOS DEL FRIGORÍFICO

1. Estanterías (congelador/refrigerador)

- Abra la puerta completamente y levante la estantería mientras la retira.

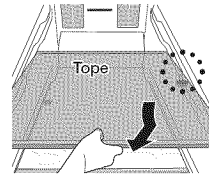

- Si no puede abrir la puerta completamente, retire la estantería, levántela y gírela para sacarla.

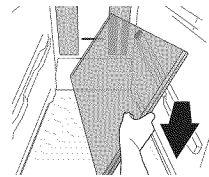

- Cuando vuelva a insertar la estantería, asegúrese de que el tope está en la parte inferior.

⚠ PRECAUCIÓN

No inserte las estanterías boca abajo.

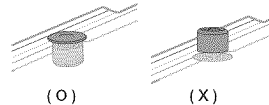

Comprobar Tope



Los contenedores de vidrio pueden rayar la superficie de las estanterías de vidrio.

2. Cestas para la puerta

- Para extraer una cesta para la puerta, sujete la cesta con ambas manos y levántela con cuidado.

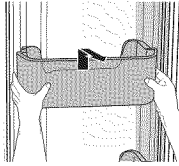

3. Cajones

- Para retirar un cajón, extraiga el cajón y después levántelo ligeramente.

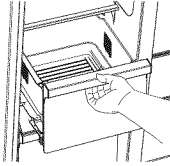

4. Cesta de verduras/cubierta de cesta seca

- Extraiga la cesta encima de la cesta de verduras (refrigerador)/cesta seca (congelador)
- Presione las horquillas a cada lado de la cesta de verduras (refrigerador)/cesta seca (congelador) y estire hacia usted.

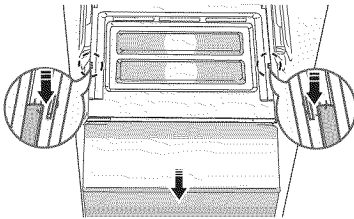

(Opcional)

5. Cesta de verduras/ cesta seca

- Antes de extraer la cesta de verduras/cesta seca, debe retirar los compartimentos multiuso de la puerta.
- Levante la cesta ligeramente mientras la extrae.

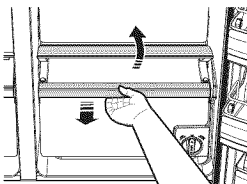

6. Cubo de hielo (congelador)

- Retire el cubo de la máquina de hielo al levantándolo y extrayéndolo despacio.
- Sostenga el mango como se muestra en la figura.
- Retire el cubo de hielo despacio para evitar daños.

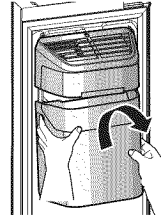

No aplique fuerza excesiva cuando extraiga la cubierta del cajón. Podría romper la cubierta y causar lesiones.



Antes de retirar cualquier accesorio, asegúrese de que no hay alimentos. Cuando sea posible, retire todos los alimentos para reducir el riesgo de accidentes.

LIMPIEZA DEL REFRIGERADOR

⚠ ADVERTENCIA

No utilice benceno, diluyente, Clorox o detergente para coches para limpiar el refrigerador. Podrían dañar la superficie del electrodoméstico y causar un incendio.

No rocíe el refrigerador con agua mientras esté enchufado. Esto podría causar una descarga eléctrica.

Para limpiar el refrigerador, siga los pasos siguientes:

Para limpiar el refrigerador

1. Desenchufe el cable de corriente del refrigerador.
2. Humedezca ligeramente un trapo suave sin pelusa o papel de cocina con agua.



No utilice ningún tipo de detergente para limpiar el frigorífico. El detergente podría causar dañar el refrigerador o causar su descoloramiento.

3. Limpie el interior y el exterior del refrigerador hasta que esté limpio y seco.
4. Enchufe el cable de corriente del refrigerador.

CÓMO CAMBIAR DE LAS LUCES INTERIORES

Luces LED del refrigerador/congelador

- Si la cubierta de la luz LED está manchada con sustancias extrañas, la luz LED podría no brillar lo suficiente. Limpie la cubierta con un paño limpio y seco para que la luz brille bien.

⚠ PRECAUCIÓN

No desmonte ni sustituya las luces de tipo LED por su cuenta.

Para sustituir luces LED, contacte con su centro de servicio Samsung o su distribuidor autorizado.



Si intenta sustituir luces LED por sí mismo, correrá el riesgo de sufrir una descarga eléctrica o lesiones personales graves.

CÓMO CAMBIAR EL FILTRO DEL AGUA

⚠ ADVERTENCIA

Para reducir el riesgo de daños por agua en su propiedad NO utilice marcas genéricas de filtros de agua en su frigorífico SAMSUNG.

UTILICE SOLO FILTROS DE AGUA DE MARCA SAMSUNG.

SAMSUNG no será responsable legalmente de cualquier daño, incluyendo, entre otros, daños a la propiedad causados por fugas de agua por el uso de un filtro de agua genérico.

Los refrigeradores SAMSUNG están diseñados para funcionar SOLAMENTE con filtros de agua SAMSUNG.

Cómo cambiar el filtro del agua

La luz del "Indicador de Filtro" le advierte cuándo debe cambiar el cartucho del filtro del agua.

Para darle suficiente tiempo para cambiar el filtro, la luz roja se encenderá justo antes de que la capacidad del filtro actual se agote.

Cambiar el filtro a tiempo le proporcionará el agua más limpia y pura desde su refrigerador.

Para cambiar el filtro del agua siga los pasos siguientes:

1. Gire el filtro del agua 90° en el sentido contrario a las agujas del reloj.

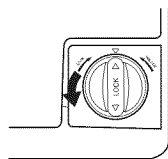

2. Extraiga el filtro del agua de la carcasa del filtro.

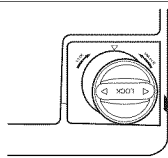

3. Inserte el filtro del agua nuevo en la carcasa del filtro.

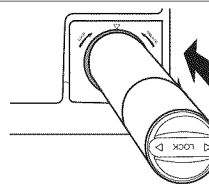

4. Gire el filtro del agua nuevo 90° en el sentido de las agujas del reloj.

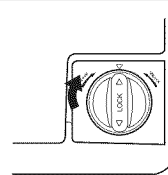

- Mantenga presionado el botón "Lighting/ Filter Reset(3 sec) (Luz/Restablecer filtro [3 segundos])" () durante aproximadamente 3 segundos para restablecer el filtro del agua. El indicador se apaga.



Un cartucho de filtro de agua nuevo puede hacer que salga un poco de agua del dispensador. Esto se debe a que ha entrado aire en la línea. No debería ser un problema para el funcionamiento.

PRECAUCIÓN

Cuando sustituya el filtro del agua, puede caer agua de la parte delantera inferior del refrigerador. Asegúrese de limpiar el agua que goteó o se derramó después de haber cambiado el filtro.

Cómo retirar los cuerpos extraños dentro de la línea de agua después de instalar un filtro nuevo.

- Presione el botón del agua y después empuje la palanca de dispensación con un vaso.
- Deje pasar 1 galón de agua a través del filtro, un vaso o taza cada vez.
(Deje correr durante unos 6 minutos)
Esto limpiará el sistema de suministro de agua y eliminará el aire de las líneas.
 - Podría ser necesario descargar más agua en algunos hogares.
- Abra la puerta del refrigerador y asegúrese de que no haya fugas de agua en el filtro de agua.

Suministro de agua de ósmosis inversa IMPORTANTE:

La presión del suministro de agua que procede de un sistema de ósmosis inversa que pasa por la válvula de entrada de agua del refrigerador debe estar entre 35 y 120 psi (241 y 827 kPa).

Si hay un sistema de filtración de agua por ósmosis inversa conectado a su suministro de agua fría, la presión del agua hacia el sistema de ósmosis debe ser como mínimo de 40 a 60 psi (276 a 414 kPa).

Si la presión del agua al sistema de ósmosis inversa es menor de 40 a 60 40 a 60 psi (276 a 414 kPa):

- Compruebe si el filtro de sedimento en el sistema de ósmosis inversa está obstruido. Sustituya el filtro si es necesario.
- Permita que el depósito de almacenamiento del sistema de ósmosis inversa se llene después de un uso prolongado.
- Si su refrigerador tiene filtro de agua, puede reducir más la presión del agua cuando se usa con un sistema de ósmosis. Extraiga el filtro del agua.

Si tiene preguntas acerca de la presión de su agua, llame a un plomero profesional.

Cómo pedir filtros de remplazo

Para hacer un pedido de más cartuchos de filtros de agua contacte con sus proveedor de Samsung autorizado.

Solución de problemas

PROBLEMA	SOLUCIÓN
El refrigerador no funciona o no enfría bastante.	<ul style="list-style-type: none"> • Compruebe si el cable de conexión está conectado correctamente. • ¿Está el control de temperatura en el panel ajustado a la temperatura adecuada? Intente seleccionar una temperatura más baja. • ¿Está el refrigerador bajo la luz del sol o cerca de una fuente de calor? Si es así, puede que no enfríe lo suficiente. Instálo en una ubicación fuera de la luz del sol directa y que no esté cerca de una fuente de calor. • ¿Está la parte trasera del refrigerador demasiado cerca de la pared, evitando la ventilación correcta? Si es así, es posible que el refrigerador no enfríe lo suficiente. Deje una distancia mínima de dos pulgadas entre la pared y la parte trasera y los laterales del refrigerador. • ¿Hay demasiados alimentos de manera que estén obstruyendo la ventilación de salida? Para mantener el refrigerador a una temperatura adecuada, no lo llene demasiado.
Los alimentos en el refrigerador están congelados.	<ul style="list-style-type: none"> • ¿Está el control de temperatura en el panel ajustado a la temperatura adecuada? Intente seleccionar una temperatura más alta. • ¿Es demasiado baja la temperatura de la habitación? • ¿Colocó alimentos con elevado contenido de agua en la parte más fría del refrigerador? Traslade los alimentos a otra parte del refrigerador.
Escucha un ruido o sonido inusual.	<ul style="list-style-type: none"> • Compruebe que el refrigerador esté nivelado y estable. • ¿Está la parte trasera del refrigerador demasiado cerca de la pared evitando que el aire circule? • ¿Se ha caído algo detrás del refrigerador? • Si escucha un sonido como un "tic" dentro del refrigerador, es normal. Ocurre porque varias partes se contraen o expanden como respuesta a los cambios de temperatura en el interior del refrigerador.
Las esquinas delanteras del electrodoméstico están calientes y se produce condensación.	<ul style="list-style-type: none"> • Es normal que haya algo de calor, ya que hay instalados anti condensadores en las esquinas delanteras del refrigerador para evitar la condensación. • ¿No se cierra del todo la puerta del refrigerador? Puede haber condensación cuando deja la puerta abierta durante mucho tiempo. • La condensación del agua en un cajón puede ocurrir si contiene verduras. La condensación se disipará naturalmente con el tiempo.
No sale hielo.	<ul style="list-style-type: none"> • ¿Ha esperado 12 horas después de instalar la línea de suministro de agua antes de hacer hielo? El refrigerador puede tardar más en hacer hielo si la temperatura no es lo suficientemente baja, como durante las 12 horas posteriores a la instalación. • ¿Está la línea del agua conectada y la válvula de cierre abierta? • ¿Ha parado manualmente la función de hacer hielo? Asegúrese de que ha seleccionado hielo en cubos o machacado. • ¿Hay aglomeraciones de hielo en el cubo? Quitelas. • ¿Está demasiado alta la temperatura del congelador? Intente seleccionar una temperatura más baja.
Puede oír burbujas en el refrigerador.	<ul style="list-style-type: none"> • Esto es normal. Las burbujas vienen del líquido refrigerante que circula.

PROBLEMA	SOLUCIÓN
Hay un olor malo en el refrigerador.	<ul style="list-style-type: none"> • ¿Hay comida caducada? • Asegúrese de que los alimentos con olores fuertes (por ejemplo el pescado) estén envueltos herméticamente. • Limpie el congelador periódicamente y tire los alimentos caducados. Cuando limpie el interior del refrigerador, almacene los alimentos en otro lugar y desenchufe el electrodoméstico. Limpie con un trapo para platos seco después de 2-3 horas y después deje circular el aire dentro del refrigerador.
Se forma escarcha en las paredes del congelador.	<ul style="list-style-type: none"> • ¿Está obstruida la salida del aire? Extraiga la obstrucción para que el aire pueda circular libremente. • Deje suficiente espacio entre los alimentos almacenados para que el aire circule eficazmente. • ¿Está bien cerrada la puerta del congelador? • ¿Está bien cerrada la puerta del refrigerador? Si el cajón del congelador no está completamente cerrado o está obstruido, la humedad exterior puede entrar y causar la formación de escarcha.
El dispensador de agua no funciona.	<ul style="list-style-type: none"> • ¿Está la línea del agua conectada y la válvula de cierre abierta? • ¿Se ha aplastado o doblado el tubo de la línea de agua? Asegúrese de que los tubos están libres y sin obstrucciones. • ¿Está el depósito del agua congelado porque la temperatura del refrigerador es demasiado baja? Intente seleccionar una temperatura más alta en el panel de la pantalla. • Compruebe si el filtro del agua está conectado correctamente. Si no está correctamente instalado, el dispensador del agua no funcionará.
La puerta del congelador no cierra correctamente.	<ul style="list-style-type: none"> • Empuje la palanca del despachador de agua para verificar que salga agua. • Empuje la palanca del despachador de hielo para verificar que funcione el motor sinfín. • Retire los objetos de los estantes que puedan obstruir el motor sinfín o la puerta. <p>Precauciones: Si no ha dispensado agua o hielo durante un periodo prolongado, el hielo puede amontonarse en la cubeta y obstaculizar el motor sinfín, impidiendo que el despachador dispense hielo.</p> <p>Retire el hielo restante de la cubeta para asegurarse de que el hielo acumulado no bloquee el motor sinfín y utilice los despachadores de hielo y agua más frecuentemente. De este modo mejorará la función de cierre automático de la puerta del congelador.</p>

Garantía (USA)

GARANTÍA DEL REFRIGERADOR SAMSUNG

GARANTÍA LIMITADA PARA EL COMPRADOR ORIGINAL

Este producto de marca Samsung, suministrado y distribuido por Samsung Electronics America, Inc. (Samsung) y entregado nuevo, en su caja de fábrica al comprador original, está garantizado por Samsung ante defectos de fabricación relacionados con los materiales y la mano de obra durante un período de garantía limitado a:

Un (1) año para las piezas y la mano de obra del refrigerador

Cinco (5) años para las piezas y la mano de obra exclusivamente del sistema hermético de refrigeración*

Diez (10) años para las piezas y cinco (5) años para la mano de obra para el compresor Inverter digital

(*Compresor, evaporador, condensador, deshumidificador, tuberías de conexión)

Esta garantía limitada entra en vigencia en la fecha original de compra y solo es válida para productos adquiridos y utilizados en los Estados Unidos. Para recibir el servicio técnico bajo garantía, el comprador debe comunicarse con Samsung para determinar la naturaleza del problema y proceder a repararlo. El servicio de garantía solo puede realizarse a través de un Centro de Servicio autorizado Samsung. Debe presentarse la factura original de venta bajo solicitud de Samsung o del Centro de Servicio autorizado Samsung como prueba de compra. Samsung reparará o reemplazará cualquier pieza considerada defectuosa, a nuestra entera discreción y sin cargo, según lo estipulado en este documento, por piezas nuevas o reparadas durante el período de garantía limitada especificado anteriormente. Todas las piezas y productos reemplazados son de propiedad de Samsung y deben devolverse a Samsung. Las piezas y los productos de repuesto quedarán bajo el período restante de garantía original, o noventa (90) días, lo que sea más extenso.

La prestación de servicios en el hogar se realizará durante el período de garantía de la mano de obra, sujeto a disponibilidad dentro de los Estados Unidos. La prestación de servicios en el hogar no está disponible en todas las zonas. Para recibir la prestación de servicio en el hogar, el producto debe estar despejado y ser accesible al nivel del piso para el personal de servicio técnico. Si durante la prestación de servicios en el hogar, no pudiera llevarse a cabo la reparación, podría ser necesario realizar el traslado, reparación y posterior devolución del producto. Si la prestación de servicios en el hogar no está disponible, Samsung podría escoger, a nuestra entera discreción, proporcionar transporte a nuestra elección hasta y desde el Centro de Servicio autorizado Samsung. De lo contrario, el transporte hasta y desde el Centro de Servicio autorizado Samsung estará a cargo del comprador.

Esta garantía limitada cubre defectos de fabricación en materiales y mano de obra bajo condiciones de uso normal, no comercial, del producto y no se aplicará en los siguientes casos, incluidos, aunque no limitados a: daños ocasionados durante el transporte; entrega e instalación; aplicaciones y usos para los que el producto no fue diseñado; producto o números de serie alterados; daños externos o del acabado exterior; accidentes, mal uso, negligencia, incendio, agua, rayos u otros fenómenos naturales; uso de productos, equipamiento, sistemas, servicios públicos, servicios generales, piezas, suministros, accesorios, aplicaciones, instalaciones, reparaciones, tuberías externas y fugas, cableado externo, disyuntores, fusibles o conectores no suministrados ni autorizados por Samsung o que dañen este producto u ocasionen problemas de servicio; voltaje incorrecto, fluctuaciones y sobrevoltaje del suministro eléctrico; adaptaciones y fallas por parte del cliente en el cumplimiento de las instrucciones de funcionamiento, limpieza, mantenimiento y cuidado del medio ambiente que se incluyen y establecen en el manual de instrucciones; pérdida de alimentos por descomposición; consumibles incluyendo filtros y focos de iluminación.

NO EXISTEN OTRAS GARANTÍAS EXPLÍCITAS ADEMÁS DE LAS MENCIONADAS Y DESCRITAS ANTERIORMENTE, ASÍ COMO TAMPOCO EXISTEN OTRAS GARANTÍAS EXPLÍCITAS O IMPLÍCITAS, INCLUYENDO SIN LIMITACIÓN A TODAS LAS GARANTÍAS IMPLÍCITAS DE COMERCIABILIDAD O IDONEIDAD PARA UN FIN CONCRETO Y QUE SEAN PERTINENTES TRAS LOS PERÍODOS DE GARANTÍA EXPLÍCITA INDICADOS CON ANTERIORIDAD, Y NINGUNA GARANTÍA EXPLÍCITA U OFRECIDA POR PERSONAS, FIRMAS O EMPRESAS EN RELACIÓN CON ESTE PRODUCTO SERÁ LEGALMENTE VINCULANTE PARA SAMSUNG. SAMSUNG NO SERÁ LEGALMENTE RESPONSABLE DE LA PÉRDIDA DE INGRESOS O BENEFICIOS, LA FALTA DE AHORROS U OTROS BENEFICIOS, O DE NINGÚN OTRO DAÑO RESULTANTE ESPECIAL, ACCIDENTAL O INDIRECTO OCASIONADO POR EL USO, ABUSO O INCAPACIDAD DE USO DE ESTE PRODUCTO, INDEPENDIENTEMENTE DE LA TEORÍA LEGAL SOBRE LA QUE SE BASE EL RECLAMO, INCLUSO SI SAMSUNG HA SIDO ADVERTIDO DE LA POSIBILIDAD DE TALES DAÑOS. ASIMISMO, CUALQUIER TIPO DE INDEMNIZACIÓN EXIGIDA A SAMSUNG NO SUPERARÁ EL PRECIO DE COMPRA DEL PRODUCTO VENDIDO POR SAMSUNG Y QUE HAYA OCASIONADO EL SUPUESTO DAÑO. SIN LIMITAR LO INDICADO ANTERIORMENTE, EL COMPRADOR ASUME TODO EL RIESGO Y RESPONSABILIDAD DE CUALQUIER PÉRDIDA, DAÑO O LESIÓN AL SÍ MISMO O A SU PROPIEDAD, ASÍ COMO A TERCEROS Y A SU PROPIEDAD, OCASIONADOS POR EL USO, ABUSO O INCAPACIDAD DE USO DE ESTE PRODUCTO VENDIDO POR SAMSUNG QUE NO HAYAN SIDO CAUSADOS DIRECTAMENTE POR NEGLIGENCIA DE SAMSUNG. ESTA GARANTÍA LIMITADA NO SERÁ VÁLIDA PARA PERSONAS AJENAS AL COMPRADOR ORIGINAL DE ESTE PRODUCTO, ADEMÁS ES INTRANSFERIBLE Y CONSTITUYE SU RECURSO EXCLUSIVO.

Ciertos estados no permiten limitaciones en cuanto a la vigencia de una garantía implícita o la exclusión o limitación de daños accidentales o indirectos, de tal forma que las limitaciones o excepciones mencionadas tal vez no se apliquen a usted en particular. Esta garantía le otorga derechos legales específicos, e incluso puede otorgarle otros derechos que varíen de un estado a otro.

Para obtener el servicio de garantía, pónganse en contacto con Samsung en el:

CENTRO DE ASISTENCIA AL CLIENTE DE SAMSUNG

Samsung Electronics America, Inc. 85 Challenger Road Ridgefield Park, NJ 07660

1-800-SAMSUNG (1-800-726-7864) y www.samsung.com/us/support

Notas



Contacte con SAMSUNG WORLD WIDE

Si tiene alguna pregunta o comentario acerca de productos Samsung, por favor contacte con el servicio de atención al cliente de SAMSUNG.

PAÍS	LLAME AL	O VISÍTENOS EN LÍNEA EN	ESCRIBA A
EE. UU.	1-800-SAMSUNG (726-7864)	www.samsung.com/us/support	Samsung Electronics America, Inc. 85 Challenger Road Ridgefield Park, NJ 07660
CANADA	1-800-SAMSUNG (726-7864)	www.samsung.com/ca/support (English) www.samsung.com/ca_fr/support (French)	Samsung Electronics Canada Inc. 2050 Derry Road West, Mississauga, Ontario L5N 0B9 Canada

Réfrigérateur

Manuel de l'utilisateur

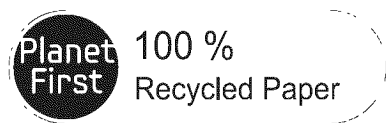

Ce manuel est fait de papier recyclé à 100 %

les possibilités

Merci d'avoir acheté ce produit Samsung.

Appareil autostable



Sommaire

CONSIGNES DE SÉCURITÉ	2
INSTALLATION DE VOTRE RÉFRIGÉRATEUR CÔTE À CÔTE	9
FONCTIONNEMENT DU RÉFRIGÉRATEUR CÔTE À CÔTE SAMSUNG	20
DÉPANNAGE	34

Consignes de sécurité

CONSIGNES DE SÉCURITÉ

Avant l'utilisation de votre nouveau réfrigérateur côte à côte Samsung, veuillez lire le manuel de l'utilisateur pour vous familiariser avec les caractéristiques et options de sécurité de votre électroménager.

Cet électroménager n'est pas conçu pour être utilisé par des personnes (y compris les enfants) à capacités physique, mentale ou sensorielle réduites, ou par celles dépourvues d'expérience ou de connaissance, excepté si elles sont supervisées ou ont reçu des instructions sur l'utilisation de l'électroménager par une personne responsable de leur sécurité.

Les options de votre réfrigérateur peuvent être différentes de celles retrouvées dans le manuel de l'utilisateur puisque les instructions suivantes s'appliquent à plusieurs modèles.

Si vous avez des questions, veuillez nous contacter au 1-800-SAMSUNG ou rechercher de l'information ou de l'assistance en ligne au www.samsung.com.







Symboles et précautions de sécurité importants :

AVERTISSEMENT

L'utilisation dangereuse ou non sécuritaire peut entraîner des blessures graves ou mortelles.

ATTENTION

L'utilisation dangereuse et non sécuritaire peut entraîner des blessures mineures des dommages matériels.

	Ne PAS faire.
	Ne PAS désassembler.
	Ne PAS toucher.
	Suivre les directives attentivement.
	Débrancher la fiche de la prise murale.
	S'assurer que la mise à la terre est bien effectuée pour éviter toute décharge électrique.
	Appeler le centre de contact pour de l'assistance.
	Note.

Ces symboles d'avertissement sont affichés pour éviter des blessures personnelles ou aux autres.

Veillez les respecter en tout temps.

Suite à la lecture de cette section, gardez le manuel dans un endroit sécuritaire pour une utilisation ultérieure.

AVERTISSEMENT

AVERTISSEMENTS IMPORTANTS CONCERNANT L'INSTALLATION



- Ne pas installer le réfrigérateur dans un emplacement humide ou un endroit susceptible d'être en contact avec de l'eau.
- La détérioration de l'isolant ou des composantes électriques peut provoquer une décharge électrique ou un incendie.
- Ne pas placer le réfrigérateur à la lumière directe du soleil ou à proximité de la chaleur d'un four, d'un appareil de chauffage autonome ou d'un autre électroménager.
- Ne pas brancher plusieurs électroménagers sur la même barre multiprise.
Le réfrigérateur doit toujours être branché dans une prise électrique indépendante et avec une tension nominale équivalente à celle indiquée sur la plaque signalétique du réfrigérateur.
- Cela offre une meilleure performance et prévient aussi contre la surcharge des circuits électriques de la maison. Les câbles surchauffés peuvent causer un incendie.
- Si la prise murale est mal fixée, ne pas y insérer la fiche électrique.
- Il y a un risque de décharge électrique ou d'incendie.
- Ne pas utiliser un câble d'alimentation qui est fissuré ou craqué sur la longueur ou aux extrémités.
- Ne pas plier ou placer d'objets lourds sur le câble d'alimentation.
- Ne pas tordre ou nouer le câble d'alimentation.
- Ne pas accrocher le câble d'alimentation sur un objet métallique, ne pas placer des objets lourds sur le câble d'alimentation, ne pas insérer le câble d'alimentation entre d'objets et ne pas pousser le câble d'alimentation dans l'espace libre derrière l'électroménager.
- Si le réfrigérateur est déplacé, éviter de rouler sur le câble d'alimentation ou de l'endommager.
- Cela peut provoquer une décharge électrique ou un incendie.
- Ne jamais débrancher le réfrigérateur en tirant sur le câble d'alimentation.
Saisir fermement la fiche électrique et tirer tout droit vers l'extérieur.
- Un câble endommagé peut causer un court

circuit, un incendie ou une décharge électrique.

- Ne pas utiliser d'aérosols à proximité du réfrigérateur.
- L'utilisation d'aérosols à proximité du réfrigérateur peut causer une explosion ou un incendie.
- Ne pas installer l'électroménager près d'une source de chaleur ou de matériaux inflammables.
- Ne pas installer l'électroménager dans un emplacement humide, huileux ou poussiéreux, ou dans un endroit qui l'expose directement au soleil ou à l'eau (pluie, etc.).
- Ne pas installer l'électroménager dans un emplacement avec des fuites de gaz.
- Cela peut provoquer une décharge électrique ou un incendie.



- Ce réfrigérateur doit être positionné correctement et installé en suivant les instructions du manuel de l'utilisateur.
- Brancher la fiche de façon appropriée avec le câble d'alimentation suspendu vers le bas.
- Si la fiche est branchée à l'envers, le câble peut se couper et causer un incendie ou une décharge électrique.
- Si le réfrigérateur est déplacé, éviter de rouler sur le câble d'alimentation ou de l'endommager.
- Cela constitue un risque d'incendie.
- S'assurer que la fiche n'est pas écrasée ou endommagée par le derrière du réfrigérateur.
- Garder les matériaux d'emballage hors de la portée des enfants.
- Il y a risque d'asphyxie si un enfant place l'emballage sur sa tête.
- L'électroménager doit être positionné avec un accès facile à la fiche suivant l'installation.
- Ignorer cette recommandation peut provoquer une décharge électrique ou un incendie par fuite électrique.
- Tous les films protecteurs en plastique doivent être retirés avant de brancher l'électroménager.



- Le réfrigérateur doit être mis à la terre de façon sécuritaire.
- Toujours s'assurer que le réfrigérateur est mis à la terre avant d'effectuer des réparations ou d'examiner des pièces.
Les fuites électriques peuvent provoquer des décharges électriques intenses.
- Ne jamais utiliser une ligne à gaz, une ligne

téléphonique ou tout autre élément pouvant attirer la foudre pour la mise à la terre.

- L'utilisation inappropriée de la fiche avec mise à la terre peut provoquer une décharge électrique.

S'il s'avère nécessaire d'utiliser une rallonge pour brancher le réfrigérateur, utiliser une rallonge avec mise à la terre dotée de fiche avec mise à la terre et une prise murale acceptant la fiche avec mise à la terre.

Les caractéristiques de la rallonge électrique doivent être de AC 115-120 V, 10 A, ou plus. Lors de l'utilisation d'un adaptateur pour la mise à la terre, s'assurer que le réceptacle est complètement mis à la terre.

- Brancher fermement le câble d'alimentation dans la prise murale. Ne pas utiliser une fiche endommagée, un câble d'alimentation endommagé ou une prise mal fixée.
- Cela peut provoquer une décharge électrique ou un incendie.



- Si le cordon d'alimentation est endommagé, il doit être remplacé par le fabricant, un fournisseur de service ou toute autre personne qualifiée afin d'éviter tout risque.

⚠ ATTENTION

MISES EN GARDE RELATIVES À L'INSTALLATION



- Allouer un espace approprié autour du réfrigérateur et installer sur une surface plane.
- Si le réfrigérateur n'est pas à niveau, la durabilité et l'efficacité de réfrigération peuvent en être affectées.
- Éviter d'obstruer la ventilation interne de l'électroménager ou la structure de montage.
- Suite à l'installation, laisser reposer deux heures avant de charger et de brancher.
- Nous vous recommandons fortement l'assistance d'un technicien qualifié ou provenant de la compagnie de service pour l'installation du réfrigérateur.
- Ignorer cette recommandation peut provoquer une décharge électrique, un incendie, une explosion, des problèmes avec le produit ou des blessures.

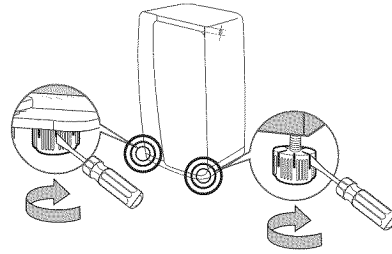

- Pour une installation sécuritaire du réfrigérateur, s'assurer que les deux pieds soient en contact avec le plancher. Les pieds sont situés derrière et sous chaque porte. Insérer un tournevis plat et tourner dans la direction de la flèche jusqu'à la mise à niveau.
- Toujours balancer la charge dans chaque porte.
- La surcharge d'une porte peut faire tomber le réfrigérateur et occasionner des blessures.

⚠ AVERTISSEMENT

AVERTISSEMENTS IMPORTANTS CONCERNANT L'UTILISATION



- Ne pas insérer la fiche dans la prise avec des mains mouillées.
- Ne pas placer d'articles sur le dessus de l'électroménager.
- Lors de l'ouverture ou de la fermeture de la porte, les articles peuvent tomber et causer des blessures ou des dommages matériels.
- Ne pas insérer vos mains, vos pieds ou un objet métallique (comme un couteau, etc.) dans la partie du bas ou dans la partie arrière du réfrigérateur.
- Cela peut provoquer des décharges électriques ou des blessures.
- Tous les coins pointus peuvent causer des blessures corporelles.
- Ne pas placer un contenant rempli d'eau sur le réfrigérateur.
- S'il se renverse, cela peut provoquer un incendie ou une décharge électrique.
- Les enfants doivent être supervisés lors de l'utilisation de l'électroménager.
- Garder les doigts hors des points de pincement. Le dégagement entre les portes et les armoires doit être minimal. Soyez vigilant

lorsque vous ouvrez les portes à proximité des enfants.

- Ne pas laisser les enfants se suspendre à la porte.
Des blessures peuvent s'ensuivre.
- Ne pas laisser les enfants aller à l'intérieur du réfrigérateur. Ils pourraient rester coincés.
- Ne pas insérer vos mains dans la partie sous l'électroménager.
- Des coins pointus peuvent causer des blessures.
- Ne pas laisser les enfants marcher sur le couvert du tiroir.
- Le tiroir peut casser et causer une chute.
- Ne pas surcharger le réfrigérateur de nourriture.
- Lors de l'ouverture de la porte, des articles peuvent tomber et causer des blessures ou des dommages matériels.
- Ne pas toucher l'intérieur du congélateur ou les produits congelés avec des mains mouillées.
- Cela peut causer des engelures.
- Ne pas insérer vos doigts ou tout autre objet dans le trou de distribution d'eau, la chute à glace ou le panier à glace.
- Cela pourrait causer des blessures ou des dommages matériels.
- Ne pas utiliser ou placer des substances thermosensibles comme des aérosols inflammables, des objets inflammables, de la glace sèche, des médicaments ou des produits chimiques près du réfrigérateur.
- Ne pas garder d'objets ou de substances volatiles ou inflammables (benzène, solvant propane, alcool, éther, gaz LP ou toute autre substance de la sorte) dans le réfrigérateur.
- Ce réfrigérateur est seulement conçu pour l'entreposage de la nourriture.
- Cela peut causer des incendies ou des explosions.
- Ne pas ranger de produits pharmaceutiques, scientifiques ou thermosensibles dans le réfrigérateur.
- Les produits qui nécessitent une température stable ne doivent pas être rangés dans le réfrigérateur.
- Ne pas placer ou utiliser d'appareils électriques à l'intérieur du réfrigérateur, sauf si le modèle est recommandé par le fabricant.
- Ne pas se tenir sur le dessus de l'électroménager ou placer des objets (comme la lessive, des chandelles allumées, des cigarettes allumées, de la vaisselle, des

produits chimiques, des objets métalliques, etc.) sur l'électroménager.

Cela peut provoquer une décharge électrique, un incendie, des problèmes avec le produit ou des blessures.

- Ne pas placer un contenant rempli d'eau sur l'électroménager.
- S'il se renverse, cela peut provoquer un incendie ou une décharge électrique.
- Ne pas utiliser d'appareils mécaniques ou tout autre objet pour accélérer le processus de décongélation autre que ceux recommandés par le fabricant.
- Ne pas endommager le circuit réfrigérant.
- Ne pas pulvériser de matériaux volatiles comme des insecticides sur la surface de l'électroménager.
- En plus d'être nocif pour les humains, cela peut provoquer une décharge électrique, un incendie, des problèmes avec le produit ou des blessures.
- Ne jamais fixer longuement l'ampoule UV DEL.
- Les rayons ultraviolets peuvent abîmer vos yeux.



- Ne pas essayer de réparer, désassembler ou modifier l'électroménager par vous-même.
- Ne pas utiliser de fusibles (comme le cuivre, l'acier, etc.) autre que les fusibles réguliers.
- Si votre électroménager a besoin de réparation d'être réparé ou réinstallé, communiquer avec le centre de service le plus près.
- Ignorer cette recommandation peut provoquer une décharge électrique, un incendie, des problèmes avec le produit ou des blessures.
- Si l'intérieur ou l'extérieur de l'ampoule DEL se brise, communiquer avec le centre de service le plus près.



- Les enfants doivent être supervisés lors de l'utilisation de l'électroménager.
- Garder les doigts hors des points de pincement. Le dégagement entre les portes et les armoires doit être minimal. Soyez vigilant lorsque vous ouvrez les portes à proximité des enfants.
- Ne pas laisser les enfants se suspendre à la porte.
Des blessures peuvent s'ensuivre.
- Ne pas laisser les enfants aller à l'intérieur du réfrigérateur. Ils pourraient rester coincés.

- Les bouteilles devraient être rangées ensemble pour éviter les chutes.
- Ce produit est conçu pour l'entreposage de la nourriture dans un environnement domestique.
- Si une fuite de gaz est détectée, éviter l'utilisation de flammes nues ou toute autre source de combustion et aérer la pièce pendant plusieurs minutes.
- Ne pas toucher à l'électroménager ou au câble d'alimentation.
- Ne pas utiliser de ventilateur.
- Une étincelle peut causer une explosion ou un incendie.
- Utiliser uniquement les ampoules DEL fournies par le fabricant ou un agent de service.



- Si le réfrigérateur émet une odeur de brûlé ou de la fumée, débrancher le réfrigérateur immédiatement et communiquer avec le centre de service Samsung Electronics.
- Si vous avez de la difficulté à changer une ampoule non-DEL, communiquer avec le centre de service Samsung.
- Si le produit est équipé d'ampoules DEL, ne pas désassembler la lampe et l'ampoule par vous-même.
- Contacter un agent de service.
- En cas d'infiltration de poussière ou d'eau dans le réfrigérateur, débrancher immédiatement le réfrigérateur et communiquer avec le centre de service Samsung Electronics.
- Il y a un risque d'incendie.

ATTENTION

MISES EN GARDE RELATIVES À L'UTILISATION



- Ne pas recongeler les produits entièrement décongelés.
Ne pas placer de boisson gazeifiée ou pétillante dans le congélateur.
Ne pas placer de bouteilles ou de contenants de verre dans le congélateur.
- Lorsque le contenu est congelé, le verre peut se briser et causer des blessures.
- Utiliser uniquement la machine à glace fournie avec le réfrigérateur.
- La source d'eau pour le réfrigérateur doit être potable.

Pour que la machine à glace fonctionne correctement, vous devez avoir une pression d'eau de 20 ~ 125 lb/po² (138 ~ 862 kPa). Si vous devez quitter votre demeure pour une période de temps prolongée (p. ex., vacances) et que le distributeur de glace ou d'eau ne sera pas utilisé, fermer le robinet d'arrivée d'eau.

- Autrement, des fuites d'eau peuvent se produire.
- Si le du réfrigérateur n'est pas utilisé pendant une longue période de temps (trois semaines ou plus), vider le réfrigérateur et le panier à glace, débrancher le réfrigérateur, fermer les robinets d'eau, essuyer la condensation à l'intérieur du réfrigérateur et laisser les portes ouvertes pour empêcher la formation d'odeurs et de moisissures.



- Garantie de réparation et de modification.
- Toute modification ou altération effectuée par une personne tierce sur le fini extérieur de l'électroménager n'est pas couverte par la garantie Samsung, et Samsung n'est pas responsable pour les problèmes de sécurité résultant des modifications par une partie tierce.
- Ne pas bloquer la ventilation à l'intérieur du réfrigérateur.
- Si la ventilation est bloquée, notamment par un sac en plastique, le réfrigérateur peut refroidir excessivement. Si la période de refroidissement dure trop longtemps, les filtres d'eau peuvent se briser et causer des fuites d'eau.
- Si le réfrigérateur est débranché de la source d'alimentation, attendre au moins cinq minutes avant de le rebrancher.
- Si le réfrigérateur n'est pas utilisé pendant une longue période de temps ou que vous planifiez de longues vacances (trois semaines ou plus), vider le réfrigérateur et le panier à glace, débrancher le réfrigérateur fermer les robinets d'eau, essuyer la condensation à l'intérieur du réfrigérateur et laisser les portes ouvertes pour empêcher la formation d'odeurs et de moisissures.
- Pour une performance optimale du produit :
- Ne pas placer d'aliments près de la ventilation située au fond de l'électroménager et éviter d'obstruer la circulation d'air libre dans le compartiment du réfrigérateur.

- Emballer la nourriture la nourriture utiliser des contenants hermétiques avant de la placer dans le réfrigérateur.
- Ne pas placer de bouteilles de verre ou des boissons gazéifiées dans le congélateur. Elles peuvent geler et se briser. Les bouteilles brisées peuvent causer des blessures.
- Veuillez observer les durées d'entreposage maximales et les dates d'expiration des produits congelés.
- Il n'est pas nécessaire de débrancher le réfrigérateur de la source d'alimentation si vous vous absentez pendant moins de trois semaines. Toutefois, si vous vous absentez pendant plus de trois semaines, vider le réfrigérateur et le panier à glace, débrancher le réfrigérateur, fermer les robinets d'eau, essuyer la condensation à l'intérieur du réfrigérateur et laisser les portes ouvertes pour empêcher la formation d'odeurs et de moisissures.
- Remplir le réservoir d'eau et les bacs à glace avec de l'eau potable uniquement (eau du robinet, minérale ou purifiée).
- Ne pas utiliser de thé ou de boissons pour sportifs dans le réservoir d'eau. Cela peut endommager le réfrigérateur.
- Ne pas frapper ou exercer une pression excessive sur la surface de verre.
- Le verre brisé peut causer des blessures et des dommages matériels.



- Si le produit est inondé, communiquer avec le centre de service le plus près.
- Il y a un risque de décharge électrique ou d'incendie.

⚠ ATTENTION

MISES EN GARDE RELATIVES AU NETTOYAGE



- Ne pas pulvériser de l'eau directement sur l'extérieur ou l'intérieur du réfrigérateur.
- Il a un risque d'incendie ou de décharge électrique.
- Ne pas utiliser de séchoir à cheveux pour sécher l'intérieur du réfrigérateur.

- Ne pas placer de chandelle allumée dans le réfrigérateur pour absorber les mauvaises odeurs.
- Cela peut provoquer une décharge électrique ou un incendie.



- Utiliser un linge propre et sec pour retirer toute particule étrangère ou poussière sur les broches de la fiche électrique. Ne pas utiliser de linge humide ou mouillé lors du nettoyage de la fiche.
- Autrement, il a un risque d'incendie ou de décharge électrique.



- Débrancher le câble d'alimentation de la prise murale avant d'effectuer le nettoyage et l'entretien.
- Ignorer cette recommandation peut provoquer une décharge électrique ou un incendie.

⚠ AVERTISSEMENT

- Ce produit contient des produits chimiques connus de l'État de la Californie pour causer le cancer ou des effets nocifs sur la reproduction.

⚠ AVERTISSEMENT

AVERTISSEMENTS IMPORTANTS CONCERNANT LA MISE AU REBUT



- **DANGER** : Les enfants courent le risque de rester coincés. Avant de mettre votre vieux réfrigérateur ou congélateur au rebut :
 - Retirer les portes et les loquets.
 - Ne pas retirer les tablettes. Elles empêchent les enfants de pénétrer à l'intérieur.
 - Les enfants coincés dans le réfrigérateur peuvent se blesser ou mourir par suffocation.
- Jeter de tous les matériaux d'emballage de ce produit de façon écologique.
- S'assurer que les tuyaux situés derrière l'électroménager ne soient pas endommagés avant la mise au rebut.

- Les gaz R-600a ou R-134a sont utilisés comme réfrigérant. Consulter l'étiquette du compresseur situé derrière l'électroménager ou à l'intérieur du réfrigérateur pour connaître le type de réfrigérant utilisé dans votre réfrigérateur.
Si le produit contient des gaz inflammables (réfrigérant R-600a), communiquer avec les autorités locales concernant la mise au rebut sécuritaire de ce produit.
- Lors de la mise au rebut de votre réfrigérateur, retirer la porte, le coussin d'étanchéité et les loquets de portes pour éviter que des enfants ou des animaux restent coincés à l'intérieur. Les enfants doivent être supervisés lors de l'utilisation de l'électroménager.
Si un enfant reste coincé à l'intérieur du réfrigérateur, il peut se blesser ou mourir par suffocation.
- Le cyclopentane est l'isolant utilisé. Les gaz émis par les matériaux isolants nécessitent une mise au rebut spéciale. Communiquer avec les autorités locales concernant la mise au rebut sécuritaire et écologique de ce produit.
- Garder tous les matériaux d'emballage hors de la portée des enfants. Les matériaux d'emballages peuvent être dangereux pour les enfants.
- Un enfant peut suffoquer s'il place un sac en plastique sur sa tête.



CONSEILS ADDITIONNELS POUR L'UTILISATION

- Dans le cas d'une panne électrique, appeler le bureau local de votre compagnie d'électricité et demander la durée de la panne.
- La plupart des pannes d'électricité corrigées en une ou deux heures n'affecteront pas la température de votre réfrigérateur. Toutefois, minimiser les ouvertures de la porte lorsque le réfrigérateur est hors tension.
- Si la panne d'électricité dure plus de 24 heures, retirer les aliments congelés et les mettre au rebut.
- L'électroménager peut ne pas fonctionner de manière régulière (les aliments congelés peuvent décongeler ou la température peut devenir trop chaude dans le compartiment du

congélateur) lorsque le réfrigérateur est situé dans un environnement avec une température ambiante sous la température d'opération de l'électroménager.

- Garder certains aliments à une température inférieure à la température de réfrigération peut influencer leur propriétés de conservation.
- Votre électroménager est sans givre, ce qui veut dire qu'il n'est pas nécessaire de dégivrer manuellement votre électroménager. Cette étape s'effectue automatiquement.
- La hausse de température durant le dégivrage est conforme aux normes ISO. Mais, si vous voulez éviter une hausse de température de vos aliments congelés durant le cycle de dégivrage de votre électroménager, emballer vos aliments congelés avec plusieurs couches de papier journal.
- Ne pas recongeler les produits ayant entièrement décongelé.

Conseils pour l'économie d'énergie

- Installer votre électroménager dans une pièce fraîche et sèche avec une ventilation convenable.
S'assurer qu'il n'est pas exposé à la lumière directe du soleil et ne jamais le positionner à proximité d'une source de chaleur (p. ex., un radiateur).
- Éviter de bloquer la ventilation et la grille pour une utilisation à haute efficacité énergétique.
- Laisser les aliments chauds refroidir avant de les placer dans l'électroménager.
- Placer les aliments congelés dans le réfrigérateur pour les décongeler.
Vous pouvez ainsi utiliser la température des aliments congelés pour refroidir les aliments dans le réfrigérateur.
- Ne pas laisser les portes ouvertes pendant trop longtemps lorsque vous chargez ou déchargez le réfrigérateur.
L'ouverture de la porte pendant une courte durée empêche la création de givre dans votre congélateur.
- Il est recommandé d'installer votre réfrigérateur en laissant un espace de dégagement derrière et sur les côtés. Cela réduit la consommation énergétique ainsi que le montant de votre facture.

Installation de votre réfrigérateur côte à côte

PRÉPARATION À L'INSTALLATION DE VOTRE RÉFRIGÉRATEUR

Félicitations, vous avez acheté un réfrigérateur côte à côte Samsung. Nous espérons que vous profiterez des caractéristiques de pointe de votre nouvel électroménager.

Sélectionner le meilleur emplacement pour votre réfrigérateur

- Sélectionner un emplacement avec un accès facile à l'eau.
- Sélectionner un emplacement sans lumière directe du soleil.
- Sélectionner un emplacement à niveau (ou presque à niveau).
- Sélectionner un emplacement qui permet un espace adéquat pour l'ouverture des portes.
- Sélectionner un emplacement avec un dégagement approprié sur tous les côtés pour la circulation d'air.
- Sélectionner un emplacement qui permet un déplacement facile du réfrigérateur pour l'entretien et les réparations.
- Ne pas installer le réfrigérateur dans un emplacement dont la température est supérieure à 110 °F (43 °C) ou inférieure à 50 °F (10 °C).

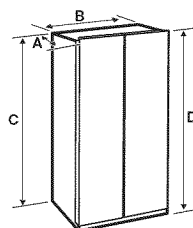

Profondeur « A »	36 1/8 po (916 mm)
Largeur « B »	35 7/8 po (912 mm)
Hauteur « C »	69 1/4 po (1 760 mm)
Hauteur totale « D »	69 6/8 po (1 774 mm)

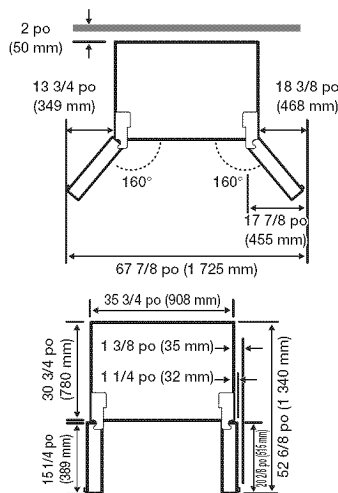

- Chaque dimension est basée sur les dimensions de conception; elles pourraient donc être différentes en fonction de la méthode de mesure utilisée.

Déplacer votre réfrigérateur

Pour éviter d'endommager le plancher, assurez-vous que les pieds de mise à niveau sont dans la position relevée (au-dessus du plancher). Consultez la section « Mise à niveau du réfrigérateur » à la page 14 du présent manuel.

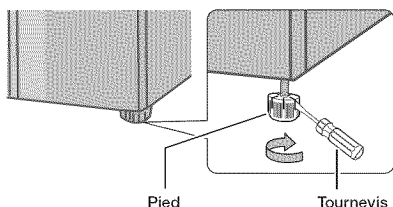

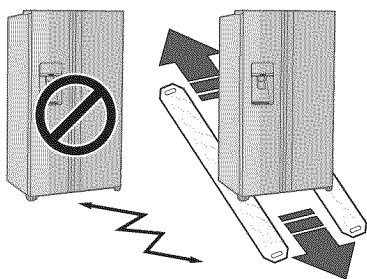

Plancher

Pour une installation adéquate, vous devez installer le réfrigérateur sur une surface à niveau et solide qui est de la même hauteur que le reste du plancher. Cette surface doit être assez solide pour supporter le réfrigérateur avec une charge complète. Pour protéger la finition du plancher, coupez un grand morceau de carton et placez-le sous le réfrigérateur pendant que vous l'installez. Lors du déplacement du réfrigérateur, poussez ou tirez directement vers l'avant ou vers l'arrière. Ne le basculez pas.

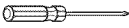
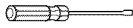

Outils nécessaires (non fournis)

		
Tournevis cruciforme (+)	Tournevis plat (-)	Clé à douille (13/32 po) (10 mm)
		
Clé hexagonale (3/16 po) (5 mm)		

RETIRER LES PORTES DU RÉFRIGÉRATEUR

Si votre entrée est trop étroite pour le passage du réfrigérateur, vous pouvez retirer les portes du réfrigérateur.

Pour retirer les portes, suivez les étapes suivantes. Si vous n'avez pas besoin de retirer les portes, passez à la section « Mise à niveau du réfrigérateur » à la page 14.

1. SÉPARER LES CONDUITES D'EAU DU RÉFRIGÉRATEUR

1. Tirer sur les deux conduites d'eau (situées dans la partie fixe) vers l'avant.

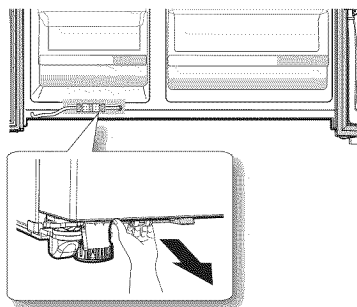

2. Pour retirer les deux conduites d'eau (blanche pour l'eau et l'autre pour la glace), appuyer sur le coupleur (**1**) et tirer sur la conduite d'eau (**2**).

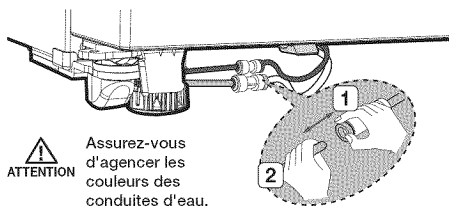

ATTENTION

Lors de la connexion des conduites d'eau, assurez-vous d'agencer les couleurs de tuyaux.

2. DÉSASSEMBLER LES PORTES DU CONGÉLATEUR

1. Retirer les recouvrements de vis en utilisant le tournevis cruciforme (**1**). Puis, pousser sur les crochets en utilisant le tournevis plat pour desserrer le congélateur (**2**). Ouvrir la porte du réfrigérateur et soulever la base du recouvrement (**3**), et tirer sur la pièce de recouvrement vers le haut puis vers vous pour la retirer (**4**).
- Détacher le recouvrement de charnière avec la porte ouverte, puis refermer la porte après avoir détaché le recouvrement de charnière.

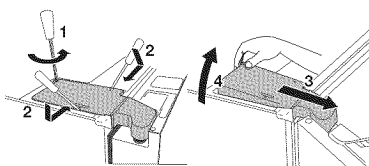

2. Retirer le recouvrement de charnière et débrancher les connexions électriques.

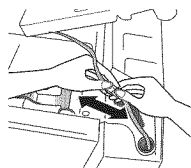

3. Retourner les serres (**A**) vers le haut dans la direction 1 puis retirer dans la direction 2.

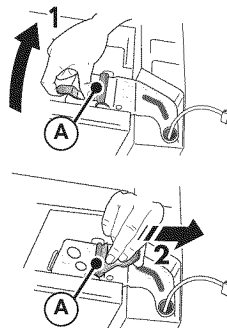

4. Retirer les charnières (**B**).

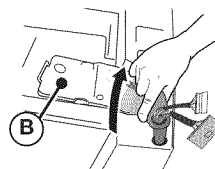

5. Soulever la porte et la retirer du réfrigérateur.

ATTENTION

- Soyez vigilant et évitez d'endommager les fils électriques lors de l'assemblage et du désassemblage des portes.
- Assurez-vous de ne pas échapper et endommager les portes lorsque vous les retirez du réfrigérateur.

3. DÉSASSEMBLER LA PORTE DE LA VITRINE

1. Retirez une vis sur le cache de la charnière supérieure (**1**).
Avec la porte ouverte, détachez les deux languettes de verrouillage avec un tournevis à tête plate (**2**) et retirez-les tout en soulevant la partie arrière du cache (**3**).

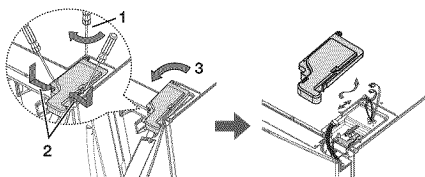

2. Désassembler le boîtier de connecteur.

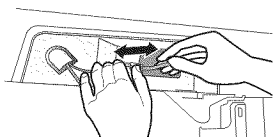

3. Désassembler les trois vis de serrage situées sur le dessus de la vitrine.

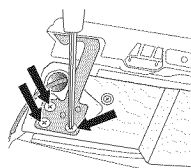

4. Retirer les portes de la vitrine.

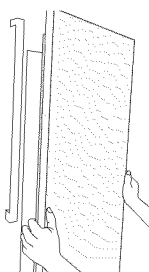

4. DÉSASSEMBLER LES PORTES DU RÉFRIGÉRATEUR

1. Pousser sur la charnière vers le haut puis tirer vers vous pour la retirer.

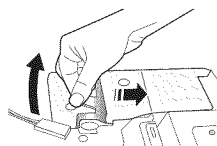

2. Désassembler la charnière supérieure sur le devant de la porte.



3. Retirer la porte complètement.

REMONTAGE DES PORTES

Pour remonter les portes, suivez les étapes ci-dessous.

1. REMONTAGE DE LA PORTE DU CONGÉLATEUR

ATTENTION

- Veillez à remonter la porte du congélateur avant de remonter la porte du réfrigérateur.
- Avant de démarrer le remontage, assurez-vous que tous les connecteurs de câbles situés en bas de la porte du congélateur soient raccordés.
Comment remonter la porte du réfrigérateur

Comment replacer la porte du congélateur

1. Fixer les portes sur les charnières situées sous le réfrigérateur.

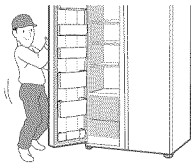

2. Insérer la charnière (**B**) dans l'espace à charnière sur le réfrigérateur, puis appuyer sur les trous de charnières sur la porte.

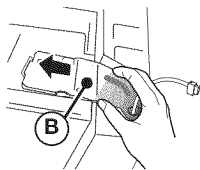

3. Insérer les pinces (**A**) en suivant la direction des flèches (**1**) et rabaisser dans la direction des flèches (**2**) pour fixer.

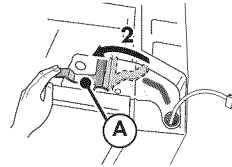
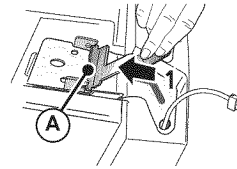

4. Effectuer les connexions électriques.

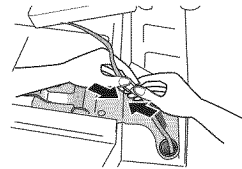

5. Insérer en premier la partie frontale du recouvrement, pousser sur la partie arrière du recouvrement et fixer le recouvrement en utilisant un tournevis cruciforme.

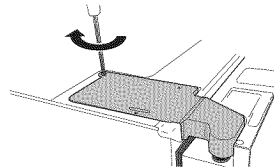

ATTENTION

L'affichage peut ne pas fonctionner correctement si la connexion électrique est négligée lors de l'assemblage de la porte.

2. REMONTAGE DES PORTES DU RÉFRIGÉRATEUR ET DE LA PORTE VITRINE DU COMPARTIMENT FROID

Pour remonter les PORTES DU RÉFRIGÉRATEUR et la PORTE VITRINE DU COMPARTIMENT FROID, remontez les pièces dans l'ordre inverse.

3. REMONTAGE DU TUYAU D'ARRIVÉE D'EAU

1. Insérer complètement la conduite d'eau dans le centre du coupleur transparent pour éviter les fuites du distributeur.
2. Insérez les brides dans l'emplacement prévu à cet effet et vérifiez que chaque bride maintient fermement chaque tuyau.

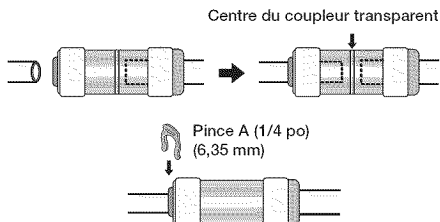

⚠ ATTENTION

- Garder les pinces hors de la portée des enfants et s'assurer que ces derniers ne jouent pas avec les pinces et ne les mettent pas dans leur bouche.
- Lors de la connexion des conduites d'eau, assurez-vous d'agencer les couleurs de tuyaux.

MISE À NIVEAU DU RÉFRIGÉRATEUR ET RÉGLAGE DE LA HAUTEUR ET DE L'ÉCART DES PORTES

Comment mettre à niveau le réfrigérateur

Si le devant de l'électroménager est légèrement plus haut que le derrière, la porte peut ouvrir et fermer plus facilement.

Installer le réfrigérateur sur une surface inégale peut incliner le réfrigérateur.

Si le côté congélateur est plus bas :

- Insérer un tournevis plat dans le pied de mise à niveau situé sous le derrière de la porte du congélateur et tourner dans le sens horaire jusqu'à la mise à niveau.

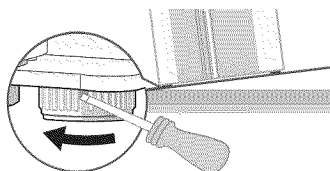

Si le côté réfrigérateur est plus bas :

- Insérer un tournevis plat dans le pied de mise à niveau situé sous le derrière de la porte du réfrigérateur et tourner dans le sens horaire jusqu'à la mise à niveau.

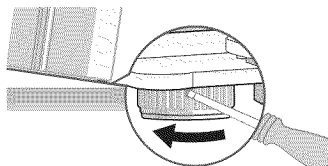



- Soulever le devant du réfrigérateur pour que les portes se referment par elles-mêmes.
Ajuster les pieds de mise à niveau pour que le derrière du réfrigérateur soit beaucoup plus haut que le devant peut causer des difficultés lors de l'ouverture des portes.
- Si le derrière du réfrigérateur n'est pas à niveau, placer un mince morceau de bois ou de tuile sous le pied du réfrigérateur qui est trop bas, puis fixer avec du ruban adhésif.
Glisser le réfrigérateur en place, avec le pied de derrière ajusté et positionné sur le morceau de bois ou de tuile.
Puis, ajuster le niveau des pieds avant.
- Lors du déplacement du réfrigérateur, soyez vigilant afin d'éviter d'endommager le plancher.

COMMENT AJUSTER LA HAUTEUR DES PORTES

Lorsqu'une porte est plus basse que l'autre :

- La hauteur de la porte du réfrigérateur peut être ajustée en utilisant les écrous de réglage situés sous chaque porte.
- Une porte trop haute peut interférer avec le recouvrement de charnière lors de l'ouverture et de la fermeture de la porte.

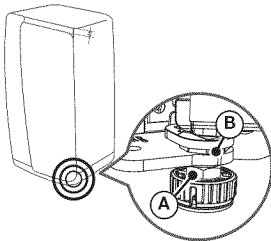

1. Ouvrir la porte qui nécessite un ajustement et desserrer l'écrou de serrage (**A**) situé au bas de la porte en tournant dans le sens horaire (↻) et en utilisant la clé fournie dans l'emballage du produit. (Soulever la porte la plus basse en premier.)

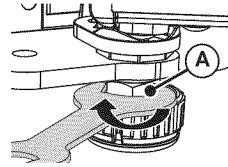

2. Réglez la hauteur de la porte en faisant pivoter l'écrou de réglage (**B**) à l'aide d'une clé. (Tourner dans le sens antihoraire (↻) pour augmenter la hauteur de la porte et tourner dans le sens horaire (↻) pour diminuer la hauteur de la porte.)
- Ouvrir la porte et l'ajuster par l'intérieur.

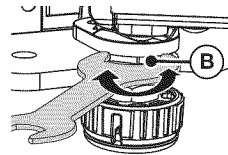

3. Lorsque les portes sont à niveau, tourner l'écrou de serrage (**A**) dans le sens antihoraire (↻) pour serrer.

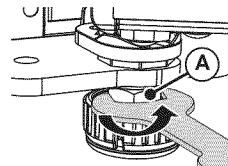

Ajuster le niveau du réfrigérateur lorsqu'il est vide peut causer le débalancement du réfrigérateur lorsqu'il est chargé à nouveau.
Si un débalancement se produit, rectifier la mise à niveau.

COMMENT AJUSTER L'ÉCART ENTRE LES PORTES

Si l'écart entre la porte du réfrigérateur et la porte du congélateur n'est pas égal :

- Utiliser l'ajustement situé sur le dessus de la porte du réfrigérateur (côté droit).
- L'utilisation de force excessive peut briser l'écrou de réglage.

1. Retirer le recouvrement de charnière de la porte.
 - Détacher le recouvrement de charnière avec la porte ouverte, puis refermer la porte après avoir détaché le recouvrement de charnière.

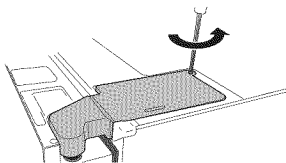
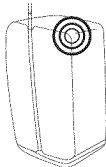

2. Ajuster l'écart en utilisant une clé hexagonale de 4 mm (non comprise). Tourner l'écrou dans le sens horaire (↻) pour agrandir l'écart. Tourner l'écrou dans le sens antihoraire (↺) pour diminuer l'écart. Ajuster jusqu'à ce que l'écart entre la porte du réfrigérateur et la porte du congélateur soit égal.

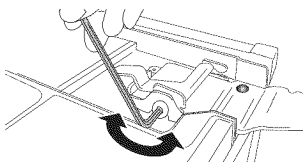

⚠ ATTENTION

Lorsque vous placez les câbles, soyez vigilant afin d'éviter de déchirer ou de retirer le recouvrement des câbles.

COMMENT AJUSTER L'ÉCART ENTRE LA PORTE DU RÉFRIGÉRATEUR ET LE RÉFRIGÉRATEUR

Si l'écart entre la porte du réfrigérateur et le réfrigérateur n'est pas égal :

- Utiliser l'ajustement situé sur le dessus du réfrigérateur, à l'intérieur de chaque porte.

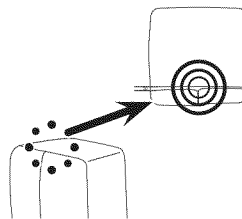

1. Ouvrir la porte là où l'écart avec le réfrigérateur est plus étroit, puis tourner l'ajustement dans le sens antihoraire (↺) jusqu'à ce que l'écart soit égal.

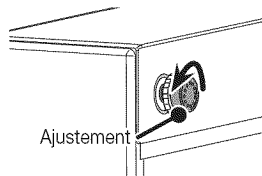

2. Lorsque l'écart entre la porte du réfrigérateur et le réfrigérateur est égal, tourner l'écrou de réglage dans le sens horaire (↻) pour fixer l'ajustement.

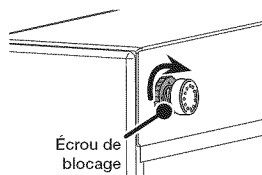

INSTALLER LA CONDUITE DU DISTRIBUTEUR D'EAU

Le distributeur d'eau est l'une des options de votre nouveau réfrigérateur Samsung.

Pour vous offrir une vie en santé, les filtres d'eau de Samsung retirent les particules non désirables de votre source d'eau.

Toutefois, ils ne stérilisent pas et ne détruisent pas les microorganismes.

Pour cela, vous pouvez acheter un système de purification d'eau.

La conduite d'eau est aussi connectée à la machine à glace.

Pour que la machine à glace fonctionne correctement, vous devez avoir une pression d'eau de 20 ~ 125 lb/po² (138 ~ 862 kPa).

Si le réfrigérateur est installé avec une pression d'eau réduite (inférieure à 20 lb/po²), vous pouvez installer une pompe pour compenser la pression. Suite à la connexion de la conduite d'eau, assurez-vous que le réservoir d'eau à l'intérieur du réfrigérateur est bien rempli.

Pour cela, appuyez sur le levier de distribution d'eau jusqu'à ce que l'eau coule.



La trousse d'assemblage de la conduite d'eau est disponible pour achat chez votre marchand.

Nous vous recommandons d'utiliser un assemblage de conduite d'eau avec des tuyaux de cuivre.

La garantie du réfrigérateur Samsung ne couvre pas l'installation de la conduite d'eau.

Nous vous recommandons fortement l'assistance d'un plombier ou d'un technicien qualifié pour l'installation de la conduite d'eau.

Raccordement à l'alimentation en eau

1. Premièrement, couper l'alimentation en eau principale et mettre la machine à glace hors tension.



Le réfrigérateur ne doit PAS être branché ou être sous tension.

2. Repérer la conduite d'eau potable froide la plus proche.
3. Installer la bride de serrage et la soupape d'arrêt.
4. Connecter l'assemblage de la conduite d'eau à la soupape d'arrêt.

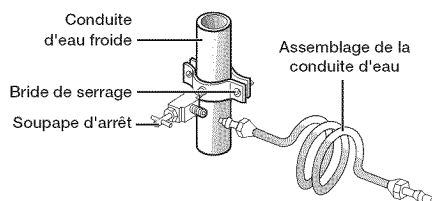

INSTALLATION

Raccorder la tuyauterie d'alimentation en eau au

Plusieurs articles doivent être achetés pour achever la connexion.

Vous pouvez retrouver ces articles sous forme de trousse d'assemblage à votre quincaillerie.

Utilisation d'un tuyau de cuivre	Utilisation d'un tuyau en plastique
<ul style="list-style-type: none"> Tuyau de cuivre 1/4 po Écrou de compression (1) 1/4 po Robinet de branchement (2) 	<ul style="list-style-type: none"> Tuyau en plastique 1/4 po → Extrémité moulée (bulbe) Écrou de compression (1) 1/4 po

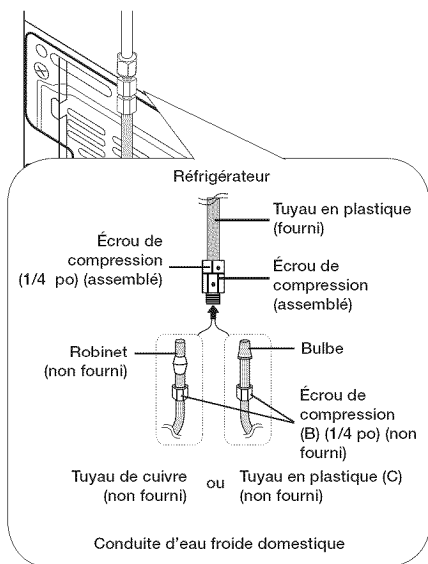

- Raccorder la conduite d'eau de la maison à l'adaptateur de compression assemblé.
 - Si vous utilisez un tuyau de cuivre, glisser l'écrou de compression (**B**) (non fourni) et le robinet (non fourni) sur le tuyau de cuivre (non fourni) tel qu'indiqué.
 - Si vous utilisez un tuyau en plastique (**C**), insérer l'extrémité moulée (bulbe) du tuyau de plastique (**C**) dans l'adaptateur en compression.

⚠ ATTENTION

Ne pas utiliser de tuyau en plastique (**C**) sans l'extrémité moulée (bulbe).

- Serrer l'écrou de compression (**B**) sur l'adaptateur de compression.
Ne pas trop serrer l'écrou de compression (**B**).
- Ouvrir le robinet d'eau, examiner et rechercher des fuites dans le réfrigérateur, autour du filtre d'eau et autour des connexions.
Si vous découvrez des gouttes d'eau ou une fuite, couper l'alimentation en eau principale.
Si la fuite se situe autour des connexions, vérifier les connexions et, si nécessaire, serrer davantage.
Si la fuite se situe dans le réfrigérateur, examiner le filtre d'eau et confirmer qu'il est en position verrouillée.
Ouvrir l'alimentation en eau et rechercher à nouveau les fuites.
- Brancher le réfrigérateur.
- Rejeter les trois premiers gallons d'eau provenant du filtre avant de boire ou d'utiliser l'eau du réfrigérateur. (Laisser l'eau couler pendant environ six minutes.)
Cette étape nettoie le système d'eau et dégage les bulles d'air coincées dans les conduites.

Pour rejeter l'eau, appuyer sur le bouton Water (Eau), puis appuyer un grand verre vide ou une tasse contre le levier de distribution d'eau. Remplir le verre, le vider dans le lavabo de la cuisine lorsqu'il est plein puis répéter.



Un nettoyage additionnel des conduites est nécessaire dans certaines maisons.

- Ouvrir la porte du réfrigérateur et s'assurer qu'il n'y a pas de fuite provenant du filtre d'eau.
 - Après avoir branché le réfrigérateur, allouer un à deux jours pour la fabrication de glace.
Durant cette période, jeter les premiers et deuxième paniers à glace pour vous assurer que toutes les impuretés des conduites d'eau soient éliminées.
- Raccorder la conduite d'eau uniquement avec de l'eau potable.
- Si vous devez réparer ou désassembler les conduites d'eau, couper 1/4 po sur le tuyau en plastique pour refaire une connexion bien ajustée et sans fuites.
- Vous pouvez tester la connexion de la conduite rapidement avec un gobelet en papier.
Dans des conditions normales, le distributeur d'eau peut remplir un verre de 5,75 oz. (170 cm³) en 10 secondes.

COMPLÉTER LE RÉGLAGE

Maintenant que vous avez installé votre nouveau réfrigérateur, vous êtes prêt à régler les caractéristiques et les options de votre électroménager et à en profiter.

Votre réfrigérateur sera complètement opérationnel une fois les étapes suivantes terminées.

1. S'assurer que l'emplacement de votre réfrigérateur est approprié et que l'espace entre le réfrigérateur et les murs est raisonnable. Consulter les instructions d'installation fournies dans ce manuel.
2. Après avoir branché le réfrigérateur, s'assurer que la lumière à l'intérieur s'allume lorsque vous ouvrez les portes.
3. Régler le réfrigérateur à la température la plus froide et attendre une heure. Le congélateur se refroidira lentement et le moteur fonctionnera en douceur. Régler ensuite le réfrigérateur et le congélateur à la température désirée.
4. Après avoir branché le réfrigérateur, allouer quelques heures pour qu'il atteigne la température désirée. Vous pouvez placer des aliments et des boissons dans le réfrigérateur lorsque la température interne est assez froide.
5. Une fois l'installation achevée, appuyer sur le levier de distribution d'eau pour vérifier si le distributeur d'eau et de glace fonctionne bien.
6. S'assurer que le devant du réfrigérateur soit plus élevé de 0,6 degré que le derrière.



Si de la condensation ou des gouttes d'eau apparaissent sur les environs du distributeur (**a**) et sur la séparation entre le congélateur et le réfrigérateur (**b**), désactivez le mode Energy Saver (Économie d'énergie) après les avoir retirées.

(Lire les instruction au sujet du bouton d'économie d'énergie dans la section « Utiliser le panneau de commande » à la page 20.)

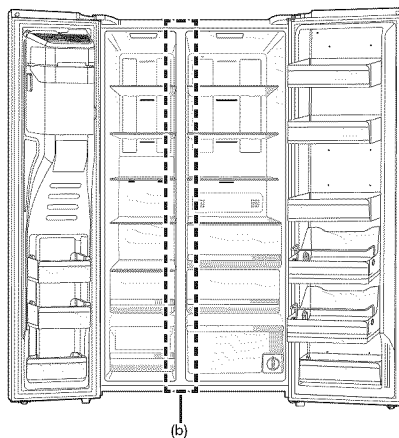
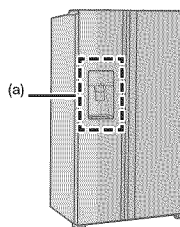

Fonctionnement du réfrigérateur côte à côte SAMSUNG

UTILISER LE PANNEAU DE COMMANDE

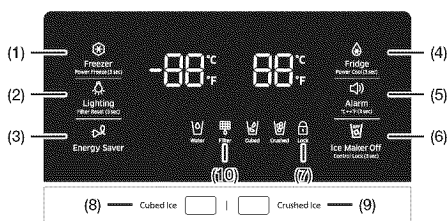

(1) Freezer/Power Freeze (3 sec) (Congélateur/Congélation rapide [3 s])

Le bouton Freezer (Congélateur) a deux fonctions :

- Régler le congélateur à la température désirée.
- Régler la fonction Congélation rapide (marche/arrêt).

1. Pour régler la température du congélateur, toucher le bouton Freezer (Congélateur).
Vous pouvez régler la température entre 5 °F (-15 °C) et -8 °F (-23 °C).

2. Fonction Congélation rapide
Toucher et maintenir le bouton pendant trois secondes pour diminuer la durée nécessaire pour congeler les produits dans le congélateur.

Cette option est pratique lorsque vous devez congeler des aliments très rapidement ou si la température interne du congélateur est trop élevée. (Par exemple, si la porte est restée ouverte trop longtemps.)

Lors de l'utilisation de cette fonction, la consommation énergétique augmente considérablement.

Ne pas oublier de mettre cette fonction en arrêt lorsque la température initiale de réglage a été atteinte.

Si vous devez congeler plusieurs aliments, activer la fonction Congélation rapide au moins 20 heures avant de charger le congélateur.

Pour annuler la fonction Power Freeze (Congélation rapide), appuyez à nouveau longuement sur le bouton Freezer/Power Freeze (3 sec) (Congélateur/Congélation rapide (3 s)), pendant 3 secondes.



(2) Lighting/Filter Reset (3 sec) (Éclairage/Réinitialisation du filtre [3 s])

Le bouton Lighting (Éclairage) a deux fonctions :

- Allumer et éteindre la lumière du distributeur.
- Réinitialiser l'indicateur de durée de vie du filtre d'eau.

1. Fonction Éclairage

Toucher le bouton Lighting (Éclairage) et allumer la lumière DEL en mode continu pour qu'elle reste allumée continuellement. Le bouton aussi s'allume. Si vous désirez que la lumière du distributeur s'allume seulement sur demande, appuyer sur le bouton Lightning (Éclairage) pour éteindre le mode d'éclairage continu.



2. Fonction Filter Reset (3 sec) (réinitialisation du filtre [3 s])

Après avoir remplacé le filtre d'eau, toucher et maintenir le bouton pendant trois secondes pour réinitialiser l'indicateur de durée de vie du filtre d'eau.

Lorsque vous réinitialisez l'indicateur de durée de vie du filtre d'eau, l'icône Filter (Filtre) situé e sur le panneau s'éteint.

L'icône Filter (Filtre) devient rouge pour vous indiquer qu'il est temps de changer le filtre.

Consulter la page 23 pour de plus amples renseignements.

(3) Energy Saver (Économie d'énergie)



Toucher le bouton Energy Saver (Économie d'énergie) pour allumer ou éteindre ce mode.
Lorsque le mode Économie d'énergie est activé, l'icône Energy Saver s'allume. L'icône Energy Saver s'éteint lorsque le mode n'est pas activé.
La fonction Économie d'énergie démarre automatiquement lorsque le réfrigérateur est sous tension.
Si de la condensation ou des gouttes d'eau se forment sur les portes, éteindre le mode Économie d'énergie.

(4) Fridge/Power Cool (3 sec) (Réfrigérateur/Réfrigération rapide [3 s])



Le bouton Fridge (Réfrigérateur) a deux fonctions :

- Régler le réfrigérateur à la température désirée.
- Régler la fonction Réfrigération rapide (marche/arrêt).

1. Pour régler la température du réfrigérateur, appuyer sur le bouton Fridge (Réfrigérateur).
Vous pouvez régler la température entre 34 °F (1 °C) et 44 °F (7 °C).

2. Fonction Réfrigération rapide
Toucher et maintenir le bouton pendant trois secondes pour diminuer la durée nécessaire pour refroidir les produits dans le réfrigérateur.
Cette option est pratique lorsque vous devez refroidir des aliments très rapidement ou si la température interne du réfrigérateur est trop élevée.
(Par exemple, si la porte est restée ouverte trop longtemps.)
Pour annuler la fonction Power Cool (Refroidissement rapide), il vous suffit d'appuyer à nouveau longuement sur le bouton Fridge/Power Cool (3 sec) (Réfrigérateur/Refroidissement rapide (3 s)), pendant 3 secondes.

(5) Alarm/°C↔°F (3 sec) (Alarme/°C↔°F [3 s])



Le bouton Alarm (Alarme) a deux fonctions :

- Allumer et éteindre l'alarme de porte ouverte.
- Changer l'unité de gradation de la température entre °C et °F.

1. Fonction de l'alarme de porte
Si l'alarme de porte est activée, l'alarme résonne lorsque la porte du réfrigérateur reste ouverte pendant plus de deux minutes.
L'alarme arrête de sonner lorsque la porte se referme. La fonction d'alarme de porte est pré-réglée par le fabricant pour être en marche.
Vous pouvez désactiver l'alarme en appuyant une fois sur le bouton Alarm (Alarme).
Vous pouvez la réactiver de la même façon.
L'icône s'allume lorsque la fonction est activée.
Lorsque la fonction d'alarme de porte est activée et qu'elle émet une alarme, l'icône Alarm (Alarme) clignote.

2. Changer l'unité de gradation de la température entre °C et °F.
Toucher et maintenir le bouton pendant trois secondes pour sélectionner la gradation de température désirée.
Chaque fois que le bouton est actionné et maintenu, les modes de température °C ou °F alternent et l'icône °C ou °F s'allume, indiquant ainsi votre sélection.

**(6) Ice Maker Off
(Arrêt de la machine à glace)**

Le bouton Ice Maker Off (Arrêt de la machine à glace) a deux fonctions :

- Allumer et éteindre la machine à glace.
- Régler la fonction Control Lock (Verrouillage de commande).

1. Fonction Ice Maker Off (Arrêt de la machine à glace)

Si vous ne voulez pas de production de glace, appuyer sur le bouton Ice Maker Off (Arrêt de la machine à glace).

2. Fonction Control Lock (Verrouillage de commande)

Toucher et maintenir le bouton pendant trois secondes pour verrouiller les boutons d'affichage et du distributeur.

Lorsque cette fonction est activée, le réfrigérateur ne distribue pas d'eau ou de glace, même si le levier de distribution est actionné.

L'icône Control Lock (Verrouillage de commande) s'allume lorsque la fonction de verrouillage de commande est activée. Appuyer pendant trois secondes pour déverrouiller.

Si la fonction Control Lock (Verrouillage de commande) de la machine à glace est en marche et que la conduite d'eau n'est pas connectée, un son provenant de l'arrière de l'appareil se fera entendre.

Appuyer sur le bouton Ice Maker Off (Arrêt de la machine à glace) (Control lock [3 sec]) (Verrouillage de commande [3 s]) pendant au moins trois secondes ou jusqu'à ce que l'icône d'arrêt de la machine à glace () s'allume.



Désactivation de l'affichage

Pour conserver de l'énergie, le panneau d'affichage s'éteint automatiquement lorsqu'aucun bouton n'est sélectionné, lorsque les portes sont fermées ou lorsque le levier de distribution est actionné pour une certaine durée de temps. Toutefois, l'icône indiquant votre sélection de type de glace reste allumée.

Lorsque vous appuyez sur un bouton, ouvrez une porte ou appuyez sur le levier de distribution, le panneau d'affichage s'allume à nouveau.

Tous les boutons de fonction, excepté les boutons Water (Eau) et Cubed/Crushed Ice (Glace en cubes/Glace concassée), sont alors opérationnels une fois que vous avez retiré votre doigt du bouton sur lequel vous aviez appuyé.

**(7) Icône Control Lock
(Verrouillage de commande)**

Cette icône s'allume lorsque la fonction est activée.

Lorsque l'icône Control Lock (Verrouillage de commande) est allumée, tous les boutons du panneau, y compris les boutons du distributeur d'eau et de glace, sont verrouillés et désactivés.



Appuyer et maintenir le bouton Ice Maker Off/Control Lock (Machine à glace/Verrouillage de commande) pendant trois secondes pour éteindre la fonction de verrouillage et réactiver les boutons du panneau.

Eau



Water

L'icône Water (Eau) est continuellement allumée, indiquant que vous pouvez faire couler de l'eau à tout moment.

(8) Cubed Ice (Glace en cubes)

(9) Crushed Ice (Glace concassée)

Appuyez sur le bouton Cubed Ice (Glaçons) pour obtenir des glaçons ou sur le bouton Crushed Ice (Glace pilée) pour obtenir de la glace pilée.

À chaque pression sur le bouton, le mode alterne entre glace en cubes et glace concassée et l'icône correspondante Cubed ou Crushed (Glace en cubes ou Glace concassée) s'allume, indiquant le choix effectué.

Si vous ne désirez pas utiliser la machine à glace, éteindre la fonction pour économiser de l'eau et diminuer la consommation d'énergie (consulter la section « Ice Maker Off » (Arrêt de la machine à glace) ci-dessus).



Cubed
(En cube)



Crushed
(Concassée)

(10) Icône Filter (Filtre)

Durée de vie du filtre

Cette icône s'illumine lorsque vous devez changer le filtre. Habituellement, le filtre doit être remplacé après avoir distribué environ 300 gallons d'eau (après environ six mois). Lorsque vous ouvrez ou fermez la porte, le voyant clignote rouge pendant quelques secondes.

Après avoir remplacé le filtre à eau, appuyez sur le bouton Lighting / Filter Reset (3sec) (Éclairage / Réinitialisation du filtre (3 s)) pendant 3 secondes pour réinitialiser l'indicateur de durée de vie du filtre.

- Lorsque l'eau n'est pas distribuée ou est distribuée lentement, vous devez remplacer le filtre. Il est probablement obstrué.
- Certaines sources d'eau ont une teneur très élevée en oxyde de calcium (chaux), ce qui peut obstruer plus rapidement le filtre.

Si l'eau de votre résidence a une teneur très élevée en oxyde de calcium, le filtre d'eau doit être changé plus souvent.



Mode Cooling Off (Sans refroidissement)

- Pour les modèles nord-américains seulement (É.-U. et Canada) :

Le mode Cooling Off (Sans refroidissement) (également appelé mode Démo) est conçu pour les détaillants lorsqu'ils exposent les réfrigérateurs en magasin.

En mode Cooling Off (Sans refroidissement), seuls le moteur du ventilateur et les voyants du réfrigérateur fonctionnent; les compresseurs du réfrigérateur et du congélateur sont désactivés et ne produisent donc pas de froid.

Pour activer le mode Cooling Off (Sans refroidissement), appuyer sur les boutons Lighting (Éclairage), Freezer (Congélateur) et Fridge (Réfrigérateur) pendant cinq secondes durant le fonctionnement normal de l'appareil.

Le réfrigérateur émet un son et le message OFF clignote sur l'écran d'affichage des températures.

Pour annuler le mode Cooling Off (Sans refroidissement), appuyer à nouveau sur les boutons Freezer (Congélateur), Lighting (Éclairage) et Fridge (Réfrigérateur) pendant cinq secondes.



⚠ ATTENTION

Si votre réfrigérateur semble fonctionner, mais qu'il ne refroidit pas et que les voyants de température du congélateur et du réfrigérateur sont allumés, le réfrigérateur est en mode Cooling Off (Sans refroidissement).

Pour annuler le mode Cooling Off (Sans refroidissement), suivez les instructions figurant ci-dessous sous Cooling Off Mode (Mode Sans refroidissement).

COMPOSANTES ET CARACTÉRISTIQUES

Consultez cette page pour vous familiariser avec les composants et les caractéristiques de votre réfrigérateur.

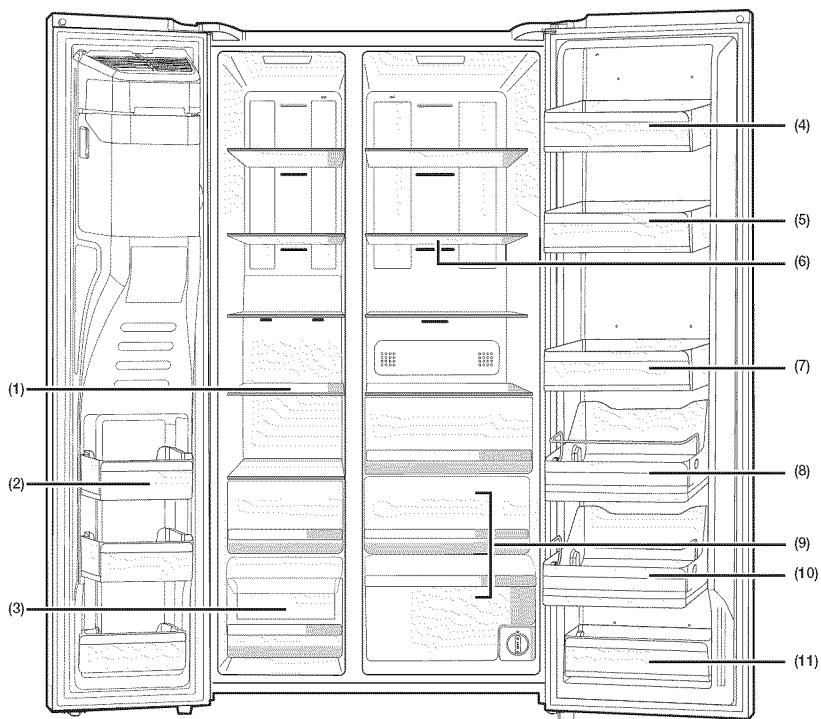

Pour un rendement énergétique optimal, laissez les tablettes, les tiroirs et les paniers dans leur position originale, comme indiqué sur l'illustration ci-dessus.

(1) Tablettes du congélateur

Utiliser pour l'entreposage de viande, poisson, pâtes congelées, crème glacée et tout autre type d'aliment congelé.

(2) Compartiments à usages multiples du congélateur

La largeur des compartiments du congélateur permet un entreposage pratique des aliments. Ne pas utiliser ces compartiments pour la crème glacée ou les aliments congelés à long terme.

(3) Panier de rangement des aliments secs et de la viande

Utiliser pour l'entreposage à long terme des aliments secs et de la viande. Emballer les aliments avec un papier d'aluminium ou une pellicule de plastique avant de les ranger.

(4) Panier à fromage

Utiliser pour l'entreposage des œufs, du fromage, du beurre et de tout autre produit laitier.

(5) Panier pour les sauces

Utiliser pour l'entreposage de différents types de sauces.

(6) Tablettes du réfrigérateur

Utiliser pour l'entreposage d'aliments de tous genres devant être réfrigérés.

(7) Panier pour boissons

Utiliser pour l'entreposage de l'eau, du lait, du jus et de tout autre type de boisson.

(8) Panier collation

Utiliser pour l'entreposage de salades et de plats d'accompagnement.

(9) Panier bien-être à légumes

Utiliser pour garder les fruits et légumes frais.

(10) Panier pour enfant

Situé à une hauteur facile d'accès pour les enfants. Utiliser pour ranger les yogourts, les collations et tout autre aliment pour enfants.

(11) Panier à usages multiples

Utiliser pour l'entreposage d'aliments déshydratés tels que les nouilles sèches (spaghetti), la viande séchée, etc.

⚠ AVERTISSEMENT

- Si vous prévoyez vous absenter pendant une longue période, vider le réfrigérateur et le mettre hors tension. Essuyer toute trace d'humidité à l'intérieur de l'électroménager et laisser les portes ouvertes. Cela empêche la formation d'odeurs et de moisissures.
- Si vous prévoyez ne pas utiliser le réfrigérateur pendant une longue période, débrancher la fiche de la prise murale.
- La détérioration de l'isolant sur le câble d'alimentation peut causer un incendie.

CONTRÔLER LA TEMPÉRATURE

Température normale des compartiments du congélateur et du réfrigérateur

Les températures normales recommandées pour le congélateur et le réfrigérateur sont de 0 °F et 37 °F (ou -18 °C et 3 °C) respectivement.

Si la température des compartiments du congélateur ou du réfrigérateur est trop élevée ou trop basse, ajuster la température manuellement.

Contrôler la température du congélateur

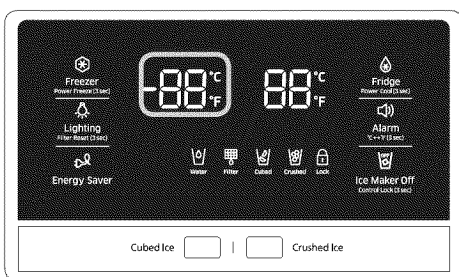

Température recommandée (congélateur) : 0 °F (ou -18 °C)

La température du congélateur doit se situer entre -8 °F et 5 °F (ou entre -23 °C et -15 °C) pour les différents types d'entreposage.

Appuyer répétitivement sur le bouton Freezer (Congélateur) jusqu'à ce que la température désirée soit affichée.

La température change de 1 °F (ou 1 °C) à chaque appui sur le bouton. Voir ci-dessous.

Fahrenheit : 0 °F → -1 °F → -2 °F → -3 °F → -4 °F → -5 °F → -6 °F → -7 °F → -8 °F → 5 °F → 4 °F → 3 °F → 2 °F → 1 °F → 0 °F.

Celsius : -18 °C → -19 °C → -20 °C → -21 °C → -22 °C → -23 °C → -15 °C → -16 °C → -17 °C → -18 °C.

Rappelez-vous que certains aliments, comme la crème glacée, fondent à 4 °F (ou -15,5 °C). L'affichage de la température change de manière séquentielle de -8 °F à 5 °F (ou de -23 °C à -15 °C).

Contrôler la température du réfrigérateur

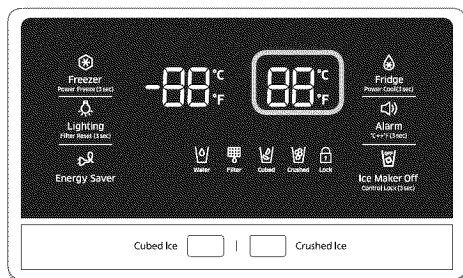

Température recommandée (réfrigérateur) : 37 °F (ou 3 °C)

La température du réfrigérateur doit se situer entre 34 °F et 44 °F (ou entre 1 °C et 7 °C) pour les différents types d'entreposage.

Appuyer répétitivement sur le bouton Fridge (Réfrigérateur) jusqu'à ce que la température désirée soit affichée.

La température change de 1 °F (ou 1 °C) à chaque appui sur le bouton. Voir ci-dessous.

Fahrenheit : 37 °F → 36 °F → 35 °F → 34 °F → 44 °F → 43 °F → 42 °F → 41 °F → 40 °F → 39 °F → 38 °F → 37 °F.

Celsius : 3 °C → 2 °C → 1 °C → 7 °C → 6 °C → 5 °C → 4 °C → 3 °C.

Le processus de contrôle de température pour le réfrigérateur est le même que celui du congélateur. Régler la température désirée du réfrigérateur en appuyant sur le bouton Fridge (Réfrigérateur).

En quelques secondes, le réfrigérateur s'ajuste au réglage de la nouvelle température.

La température est indiquée sur l'affichage numérique.



- La température du congélateur ou du réfrigérateur peut augmenter lorsque vous ouvrez la porte trop souvent, ou lorsque vous y rangez une grande quantité d'aliments chauds.
- Dans ce cas, il est possible que l'affichage numérique clignote. L'affichage cesse de clignoter lorsque la température du congélateur et du réfrigérateur retourne à la température réglée.
- Si l'affichage ne cesse de clignoter, il est possible que le réfrigérateur nécessite une réinitialisation. Essayer de débrancher l'électroménager, attendre 10 minutes puis rebrancher le câble d'alimentation à nouveau.

UTILISATION DU DISTRIBUTEUR D'EAU FROIDE ET DE GLACE

Appuyer sur le bouton approprié pour sélectionner ce que vous désirez recevoir.

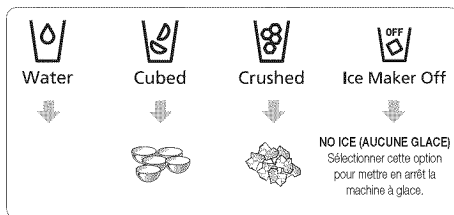

Utiliser le levier pour la glace (1)

Pousser légèrement sur le levier Ice (Glacé) (1) à l'aide de votre verre.

La glace est alors distribuée. Vous pouvez choisir différents types de glace en appuyant sur le bouton Cubed (Cubes) ou Crushed (Concassée).

Assurez-vous de bien positionner le verre avec le distributeur pour éviter d'échapper de la glace.

Si vous sélectionnez l'option Cubed Ice (Glacé en cubes) après Crushed Ice (Glacé concassée), une petite quantité de glace concassée peut se retrouver parmi les cubes de glace.

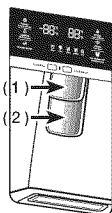

Utiliser le levier pour l'eau (2)

Pousser légèrement sur le levier Water (Eau) (2) à l'aide de votre verre.

L'eau est alors distribuée.



Si vous poussez les leviers de l'eau et de la glace à peu près en même temps, seul le levier que vous avez réellement pressé en premier fonctionne.



Pour éviter des éclaboussures, veuillez attendre 2 secondes après avoir fait couler de l'eau ou de la glace avant de retirer votre gobelet ou votre verre de dessous le distributeur.

Ne pas tirer sur le levier suite à la distribution d'eau ou de glace.

Le levier se replace automatiquement par lui-même.

Utiliser le distributeur de glace et d'eau ensemble

Pour obtenir l'eau et la glace ensemble, pousser sur le levier Ice (1) en premier, puis déplacer votre verre et pousser sur le levier Water (Eau) (2) pour remplir votre verre d'eau.

⚠ ATTENTION

Le distributeur n'est pas fonctionnel lorsque la porte du réfrigérateur est ouverte.

- Ne pas tirer sur le levier. Vous pouvez endommager ou briser le ressort du levier.
- Pour le nettoyage du panier à glace, utiliser un détergent doux, bien rincer et sécher complètement. Ne pas utiliser de produits nettoyants ou de solvants abrasifs et trop puissants.
- Si la glace n'est pas distribuée, retirer le panier à glace et appuyer sur le bouton de test situé sur le côté droit de la machine à glace.
- Ne pas appuyer de façon répétitive sur le bouton de test si le plateau est rempli de glace ou d'eau. L'eau peut déborder et la glace peut bloquer le panier à glace.
- Après avoir appuyé sur le bouton de test, le réfrigérateur sonne une cloche (ding-dong). Retirer votre doigt du bouton de test lorsque vous entendez la cloche.
- La cloche sonnera à nouveau automatiquement pour vous indiquer que la machine à glace est fonctionnelle.

⚠ ATTENTION

Lors d'une panne d'électricité, les cubes de glace peuvent fondre pour ensuite se fusionner avec le retour de l'électricité, ce qui peut causer un problème avec le distributeur.

Pour prévenir ce problème suivant une panne d'électricité, retirer le panier à glace et jeter toute eau ou glace restante.

Après avoir jeté la glace du panier à glace, pousser une fois sur le levier du distributeur. La fonction CUBED (Glace en cubes) ou CRUSHED (Glace concassée) doit être en marche.

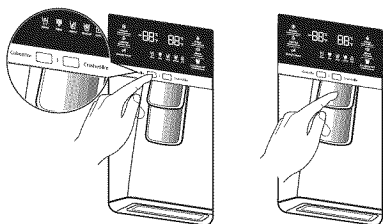

La machine à glace fabrique de la nouvelle glace plus rapidement lorsque le panier à glace est positionné dans le congélateur.

⚠ AVERTISSEMENT

- Ne pas insérer vos doigts, vos mains ou tout autre objet nuisible dans la chute ou dans le panier à glace.
 - Cela pourrait causer des blessures ou des bris matériels.
- Utiliser uniquement la machine à glace fournie avec le réfrigérateur.
- La conduite d'eau du réfrigérateur doit être installée/connectée par une personne qualifiée et doit être raccordée à une source d'eau potable.
- Pour que la machine à glace fonctionne correctement, vous devez avoir une pression d'eau de 20 ~ 125 lb/po² (138 ~ 862 kPa).

⚠ ATTENTION

- Si vous planifiez de longues vacances ou un voyage d'affaires et que le distributeur d'eau et de glace ne sera pas utilisé durant ce temps, fermer les soupape d'eau pour prévenir les fuites.

- Si la machine à glace n'a pas servi depuis un bon moment, ou si la porte du congélateur a été ouverte fréquemment, les cubes de glace peuvent fusionner.
Dans ce cas, vider le panier à glace ou séparer les cubes avec un outil de cuisine en bois.
Ne pas utiliser d'outils pointus comme un couteau ou une fourchette.
- Après avoir retiré le panier à glace, de la glace résiduelle peut être présente dans la machine à glace.
Il est possible que la machine à glace rejette cette glace dans le congélateur.

UTILISER LA MACHINE À GLACE

- Pour retirer le panier à glace.
 - Tenir les poignées comme indiqué sur la figure 1.
 - Soulever et tirer lentement sur le panier.
 - Retirer le panier à glace lentement pour éviter les dommages.
 - Après avoir réinstallé le panier à glace, appuyer et maintenir le bouton ICE (GLACE) pendant six secondes.

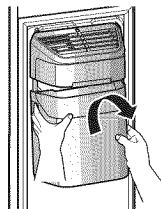
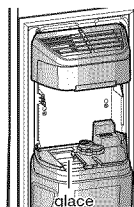

Figure 1

- Fonctionnement normal
 - Les bruits provenant de la machine à glace durant la fabrication de la glace font partie du fonctionnement normal.
 - La glace dans le panier peut fusionner si la machine à glace n'est pas utilisée fréquemment.
Dans ce cas, retirer toute la glace et vider le panier à glace.
 - Si la glace n'est pas distribuée, s'assurer qu'aucun morceau de glace ne bloque la chute. Retirer la glace coincée, le cas échéant.
 - Les cubes de glace produits suivant l'installation peuvent être de petite dimension en raison de l'air présent dans les conduites d'eau.
L'air présent dans les conduites sera évacuée avec l'utilisation normale du distributeur.



⚠ ATTENTION

- Si l'icône Ice Maker Off (Arrêt de la machine à glace) clignote sur le panneau d'affichage, réinsérer le panier à glace ou s'assurer qu'il est bien installé.
- Le distributeur de glace et d'eau n'est pas fonctionnel lorsque la porte est ouverte.
- Dans le cas où la porte est fermée trop brusquement, l'eau peut se répandre sur la machine à glace.
- Lorsque vous retirez le panier à glace, utilisez vos deux mains afin d'éviter de l'échapper.
- Pour prévenir les blessures, s'assurer de bien nettoyer l'eau ou la glace sur le plancher.
- Ne pas laisser les enfants se suspendre au distributeur ou au panier. Ils pourraient se blesser.
- Assurez-vous de ne jamais placer vos mains ou un objet dans la chute à glace. Cela pourrait causer des blessures ou endommager des pièces mécaniques.

OPTIONS SMART ECO (ÉCO INTELLIGENT)

Système Smart Eco (Éco intelligent)

Permet de préserver toute la fraîcheur des aliments grâce à quatre capteurs contrôlant l'environnement extérieur, les types d'utilisation et l'état de fonctionnement du réfrigérateur tout en économisant de l'énergie et les coûts d'électricité.

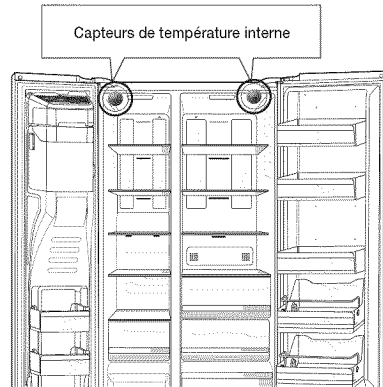
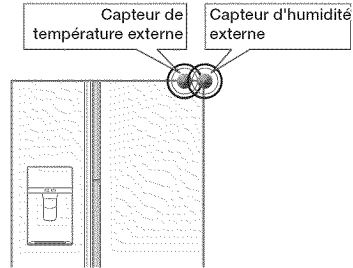

FONCTIONNEMENT

PANIER DE PORTE À USAGES MULTIPLES DU RÉFRIGÉRATEUR

Un séparateur détachable permet de ranger les aliments dans des compartiments pratiques et temporaires.

Les aliments peuvent être rangés par grandeur ou par type.

- Placer le séparateur lorsque vous rangez de petites bouteilles de condiments ou des boissons en canette ensemble.
- Retirer le séparateur lorsque vous rangez des cartons de lait ou de grosses bouteilles.

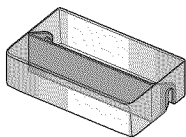

Comment utiliser le SÉPARATEUR

1. Insérez la séparation comme indiqué sur l'illustration pour créer des compartiments dans le bac.
2. Lorsque le séparateur n'est pas utilisé, simplement le retourner et le retirer comme l'indique le diagramme.

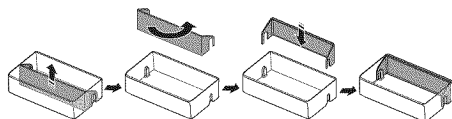
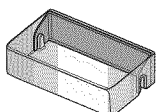
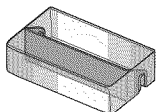

Comment utiliser le SUPPORT À USAGES MULTIPLES

1. Lorsque le support à usages multiples n'est pas utilisé, le retourner comme l'indique le diagramme.
2. Retourner le support à usages multiples à la position 1 pour empêcher les aliments de tomber.

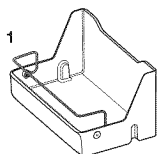
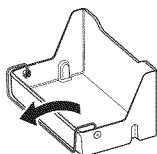

3. Retourner le support à usages multiples à la position 2 pour utiliser comme séparateur.

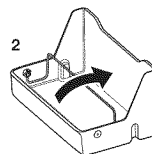

RETIRER LES ACCESSOIRES DU RÉFRIGÉRATEUR

1. Tablettes (congélateur/réfrigérateur)

- Ouvrir complètement la porte, soulever la tablette et tirer pour la retirer complètement.

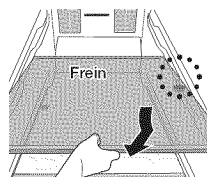

- S'il est impossible d'ouvrir la porte complètement, tirer sur la tablette, soulever et tourner pour la retirer.

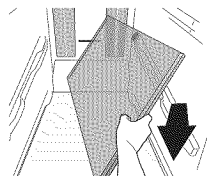

- Assurez-vous que le frein est bien installé au fond lorsque vous réinsérez la tablette.

⚠ ATTENTION

Ne pas insérer les tablettes à l'envers.

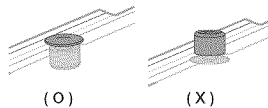

Vérifier le frein



Les contenants de verre peuvent égratigner la surface des tablettes en verre.

2. Paniers de porte

- Pour retirer un panier de porte, tenir le panier avec les deux mains puis soulever doucement.

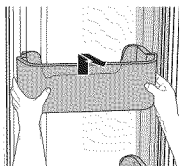

3. Tiroirs

- Pour retirer un tiroir, tirer le tiroir puis soulever légèrement.

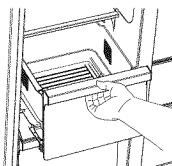

4. Couvercle du panier à légumes/panier d'aliments secs

- Retirer le panier situé au-dessus du panier à légumes (réfrigérateur)/panier d'aliments secs (congélateur).
- Appuyer sur les crochets situés chaque côté du panier à légumes (réfrigérateur)/panier d'aliments secs (congélateur) et tirer le panier vers vous.

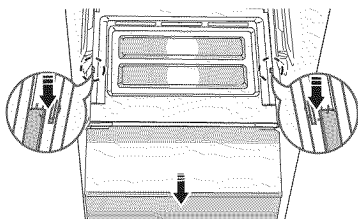

(Optionnel)

5. Panier à légumes/Panier d'aliments secs

- Pour retirer le panier à légumes/panier d'aliments secs, vous devez retirer le compartiment à usages multiples de la porte.
- Soulever légèrement le panier en le retirant du réfrigérateur.

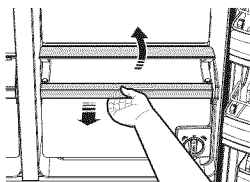

6. Panier à glace (congélateur)

- Retirer le panier de la machine à glace, en le soulevant et en le tirant lentement.
- Tenir les poignées comme indiqué sur la figure.
- Retirer le panier à glace lentement pour éviter les dommages.

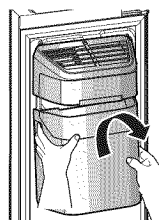

Ne pas forcer lorsque vous retirez le couvercle du tiroir. Il pourrait se briser et causer des blessures.



Avant de retirer les accessoires, s'assurer que tous les aliments sont enlevés. Lorsque possible, retirer tous les aliments du réfrigérateur pour réduire les risques d'accidents.

NETTOYER LE RÉFRIGÉRATEUR

⚠ AVERTISSEMENT

Ne pas utiliser de détergent pour automobiles, à base de benzène, de solvant ou d'eau de Javel pour nettoyer le réfrigérateur.

Ces produits peuvent endommager la surface de l'électroménager et causer un incendie.

Ne pas vaporiser le réfrigérateur avec de l'eau lorsqu'il est sous tension. Cette action peut provoquer une décharge électrique.

Pour nettoyer le réfrigérateur, suivre les étapes suivantes :

Pour nettoyer le réfrigérateur

1. Débrancher la source d'alimentation électrique du réfrigérateur.
2. Humidifier légèrement avec de l'eau un linge sans peluche ou un essuie-tout.

 Ne pas utiliser de détergent pour nettoyer le réfrigérateur.
Le détergent peut décolorer ou endommager le réfrigérateur.

3. Essuyer l'intérieur et l'extérieur du réfrigérateur jusqu'à ce que tout soit propre et sec.
4. Rebrancher le réfrigérateur à la source d'alimentation électrique.

CHANGER L'AMPOULE INTÉRIEURE

Ampoule DEL pour congélateur/ réfrigérateur

- Lorsque le recouvrement de l'ampoule DEL est souillé avec des substances étrangères, l'intensité de la lumière peut diminuer. Essuyer la surface du recouvrement de l'ampoule avec un linge propre et sec pour retrouver une intensité complète.

⚠ ATTENTION

Ne pas désassembler ou remplacer l'ampoule de type DEL par vous-même.

Pour changer l'ampoule DEL, contacter le centre de service Samsung ou un marchand Samsung autorisé.

 Si vous essayez de changer l'ampoule DEL par vous-même, vous risquez de recevoir une décharge électrique ou de vous blesser gravement.

REMPLENER LE FILTRE D'EAU

⚠ AVERTISSEMENT

Pour réduire les risques de dommages causés par l'eau, ne PAS utiliser de filtre d'eau de marque générique dans votre réfrigérateur Samsung.

UTILISER UNIQUEMENT DES FILTRES D'EAU DE MARQUE SAMSUNG.

SAMSUNG n'est pas légalement responsable pour tout dommage, incluant, sans s'y limiter, les dommages aux biens personnels causés par les fuites d'eau suite à l'utilisation d'un filtre d'eau de marque générique.

Les réfrigérateurs SAMSUNG sont conçus pour fonctionner UNIQUEMENT avec les filtres d'eau SAMSUNG.

Comment changer le filtre d'eau

La lumière de l'indicateur du filtre s'allume lorsqu'il est temps de changer la cartouche du filtre d'eau.

Pour vous avertir et vous donner le temps d'acheter un nouveau filtre, la lumière rouge s'allume avant que le filtre soit totalement usé.

Remplacer le filtre à temps vous permet de toujours avoir une eau fraîche et pure.

Pour changer le filtre d'eau, suivre les étapes suivantes :

1. Tourner le filtre d'eau 90° dans le sens antihoraire.

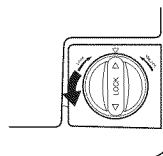

2. Retirer le filtre d'eau du boîtier.

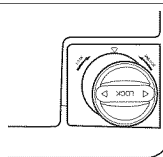

3. Insérer le nouveau filtre d'eau dans le boîtier.

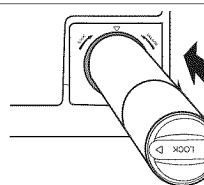

4. Tourner le nouveau filtre d'eau 90° dans le sens horaire.

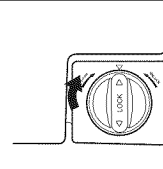

- Appuyez longuement sur le bouton « Lighting/ Filter Reset (3 sec) » (Éclairage/Réinitialisation du filtre (3 s)) () pendant environ 3 secondes pour réinitialiser le filtre à eau. Le voyant s'éteint.



Une très petite quantité d'eau peut jaillir du distributeur d'eau après l'installation d'une cartouche neuve. Cela est causé par les bulles d'air dans la conduite. Cela n'empêche pas l'appareil de fonctionner normalement.

ATTENTION

Lorsque vous remplacez le filtre d'eau, de l'eau peut s'échapper à l'avant du réfrigérateur, par le bas. Assurez-vous de bien nettoyer tous les dégâts d'eau après l'installation du nouveau filtre.

Retirer les substances résiduelles à l'intérieur des conduites d'eau suite à l'installation du nouveau filtre.

- Appuyer sur le bouton Water (Eau), et pousser sur le levier du distributeur avec une tasse ou un verre.
- Rejeter le premier gallon d'eau provenant du filtre, un verre ou une tasse à la fois. (Laisser l'eau couler pendant environ six minutes.) Cette étape nettoie le système d'eau et dégage les bulles d'air coincées dans les conduites.
 - Un nettoyage additionnel des conduites est nécessaire dans certaines maisons.
- Ouvrir la porte du réfrigérateur et s'assurer qu'il n'y a pas de fuite provenant du filtre d'eau.

Filtration de l'eau par osmose inverse IMPORTANT :

La pression de l'eau provenant d'un système de filtration d'eau par osmose inverse qui est connecté à la soupape du réfrigérateur doit se situer entre 35 et 120 lb/po² (241 et 827 kPa).

Si le système de filtration d'eau par osmose inverse est connecté à votre source d'eau froide, la pression minimale de l'eau vers le système de filtration doit être de 40 à 60 lb/po² (276 à 414 kPa).

Si la pression de l'eau vers le système de filtration est inférieure à 40 à 60 lb/po² (276 à 414 kPa) :

- Vérifier si le filtre à sédiments du système de filtration d'eau par osmose inverse est bloqué. Remplacer le filtre au besoin.
- Laisser le réservoir du système de filtration d'eau par osmose inverse se remplir après une utilisation fréquente.
- Si votre réfrigérateur est muni d'un filtre d'eau, la pression de l'eau peut être réduite davantage si le filtre est utilisé en conjonction avec un système de filtration d'eau par osmose inverse. Retirer le filtre d'eau.

Si vous avez des questions au sujet de la pression de l'eau, contactez un plombier qualifié.

Commander les filtres de rechange

Pour commander des cartouches pour le filtre d'eau, contacter un marchand Samsung autorisé.

Dépannage

PROBLÈME	SOLUTION
<p>Le réfrigérateur ne fonctionne pas du tout ou il ne refroidit pas suffisamment les aliments.</p>	<ul style="list-style-type: none"> • Vérifier la connexion de l'alimentation électrique. • La température réglée sur le panneau d'affichage est-elle la bonne ? Essayer avec une température plus basse. • Le réfrigérateur est-il positionné directement au soleil ou à proximité d'une source de chaleur ? Dans ce cas, il peut y avoir des problèmes de refroidissement. Choisir un nouvel emplacement sans lumière directe du soleil et éloigné de toute source de chaleur. • Le derrière du réfrigérateur est-il trop près du mur, empêchant ainsi une ventilation adéquate ? Dans ce cas, le réfrigérateur peut ne pas être en mesure de refroidir suffisamment. Maintenez une distance d'au moins 2 pouces entre l'arrière et les côtés du réfrigérateur et le mur. • Le réfrigérateur est-il surchargé et des aliments bloquent-ils la ventilation ? Pour maintenir le réfrigérateur à une température convenable, ne pas surcharger le réfrigérateur.
<p>Les aliments dans le réfrigérateur sont congelés.</p>	<ul style="list-style-type: none"> • La température réglée sur le panneau d'affichage est-elle la bonne ? Essayer avec une température plus élevée. • La température ambiante de la pièce est-elle très basse ? • Avez-vous entreposé des aliments riches en eau dans la partie la plus froide du réfrigérateur ? Déplacez les aliments vers une autre partie du réfrigérateur.
<p>Vous entendez des bruits ou des sons inhabituels.</p>	<ul style="list-style-type: none"> • S'assurer que le réfrigérateur est stable et à niveau. • Le derrière du réfrigérateur est-il trop près du mur, obstruant ainsi la circulation d'air ? • Y a-t-il des articles derrière ou sous le réfrigérateur ? • Il est normale d'entendre un « tic » provenant de l'intérieur du réfrigérateur. Ce son est produit par la contraction et l'expansion des pièces en réponse au changement de température intérieur du réfrigérateur.
<p>Les coins avant de l'électroménager sont chauds et de la condensation se forme.</p>	<ul style="list-style-type: none"> • Cette chaleur est normale, car des systèmes anti-condensation sont installés dans les coins avant du réfrigérateur. • La porte du réfrigérateur est-elle ouverte ? La condensation peut se former lorsque la porte reste ouverte trop longtemps. • La condensation d'eau dans un tiroir se forme lorsqu'il y a des légumes dans le tiroir. La condensation disparaîtra naturellement avec le temps.
<p>La glace n'est pas distribuée.</p>	<ul style="list-style-type: none"> • Avez-vous attendu 12 heures après l'installation des conduites d'eau avant la fabrication de la glace ? Le réfrigérateur peut mettre plus de temps à faire de la glace s'il n'est pas suffisamment froid (comme pendant les 12 premières heures après son installation). • La conduite d'eau est-elle connectée, et la soupape d'arrêt ouverte ? • Avez-vous manuellement arrêté la fonction de fabrication de glace ? Assurez-vous que la glace est réglée sur Cubed (Cubes) ou Crushed (Concassée). • Y a-t-il des blocs de glace dans le panier de la machine à glace ? Retirez-les. • La température du congélateur est-elle trop élevée ? Essayer de baisser la température du congélateur.
<p>Vous entendez des sons de bulles d'eau dans le réfrigérateur.</p>	<ul style="list-style-type: none"> • Cela est normal. Les sons de bulles viennent de la circulation du liquide réfrigérant dans le réfrigérateur.

PROBLÈME	SOLUTION
Il y a une odeur désagréable dans le réfrigérateur.	<ul style="list-style-type: none"> • Y a-t-il des aliments avariés ? • S'assurer de bien emballer les aliments à forte odeur (comme le poisson) pour qu'ils soient hermétiques. • Nettoyer le congélateur régulièrement et jeter les aliments avariés. <p>Lorsque vous nettoyez l'intérieur du réfrigérateur, entreposez les aliments dans une autre endroit et débranchez l'électroménager. Attendez de deux à trois heures, essuyez le réfrigérateur avec un linge sec puis faites circuler l'air à l'intérieur du réfrigérateur.</p>
Du givre se forme sur les murs du congélateur.	<ul style="list-style-type: none"> • La ventilation est-elle bloquée? Retirer toutes les obstructions pour faciliter la circulation d'air. • Allouer suffisamment d'espace entre les aliments rangés pour permettre une circulation d'air efficace. • La porte du congélateur est-elle bien fermée? • Le tiroir du congélateur est-il bien fermée? Si le tiroir du congélateur n'est pas bien fermé ou est bloqué, l'humidité externe peut entrer et produire du givre.
Le distributeur d'eau ne fonctionne pas.	<ul style="list-style-type: none"> • La conduite d'eau est-elle connectée, et la soupape d'arrêt ouverte? • La tube de conduite d'eau est-elle écrasé ou plié? S'assurer que le tube n'est pas obstrué. • Le réservoir d'eau est-il gelé parce que la température du réfrigérateur est trop basse? Essayer de sélectionner un réglage plus élevé sur le panneau d'affichage principal. • Vérifier si le filtre d'eau est bien installé. Si le filtre n'est pas bien installé, le distributeur d'eau ne fonctionnera pas.
La porte du congélateur ne se ferme pas correctement.	<ul style="list-style-type: none"> • Poussez le levier du distributeur d'eau et vérifiez qu'il fait couler de l'eau. • Poussez le levier du distributeur de glace et vérifiez que le moteur à vis fonctionne. • Retirez les objets placés sur les étagères qui pourraient bloquer le moteur à transmission ou la porte. <p>Précautions: Si vous n'avez pas fait couler d'eau ou de glace pendant une longue période, des glaçons peuvent s'accumuler dans le bac à glaçons et interférer avec le moteur à transmission, empêchant alors le distributeur de glace de fournir de la glace. Retirez la glace restante dans le bac à glaçons pour vous assurer que le moteur n'est pas bloqué par des glaçons. Pensez alors à utiliser les distributeurs d'eau et de glace plus fréquemment. Cela améliorera le fonctionnement de la fermeture automatique de la porte du congélateur.</p>

Si votre réfrigérateur doit être réparé

N'hésitez pas à appeler un centre de service agréé Samsung proche en lui communiquant votre nom, adresse et numéro de téléphone lorsque votre appareil ne fonctionne pas correctement.

Informations relatives à la garantie (CANADA)

Garantie limitée à l'acheteur initial

Cet appareil Samsung est garanti par Samsung Electronics Canada, Inc. (désigné ci-après par SECA) contre les défauts de fabrication matériels ou une malfaçon durant les périodes suivantes :

Main d'œuvre : 1 an (à domicile)

Pièces : 1 an

Compresseur inverseur : 10 ans

SECA garantit en outre que si cet appareil ne fonctionne pas correctement durant la période de garantie spécifiée et que le dysfonctionnement est dû à une malfaçon ou à un matériau défectueux, SECA réparera ou remplacera l'appareil à sa discrétion. Le service à domicile n'est pas disponible partout. Contactez-nous pour savoir si le service à domicile est actuellement disponible dans votre région en utilisant les informations de contacts se trouvant au dos de votre garantie.

Toutes les réparations ou tous les remplacements de pièces sous garantie doivent être effectués par un centre de service agréé SECA. (Pour localiser le centre de service SECA le plus proche, appelez le 1-800-SAMSUNG (7267864) ou visitez notre site Web à l'adresse www.samsung.com/ca)

Obligation du propriétaire initial

La preuve d'achat datée originale doit être conservée par le client et il s'agit de la seule preuve d'achat acceptable. Elle doit être présentée au centre de service agréé SECA au moment de l'intervention avant que les services de garantie ne soient rendus. Pour tous les modèles subissant une intervention en après-vente, le transport vers et depuis le centre de service agréé relève de la responsabilité du client.

Exclusions de la garantie

Cette garantie ne couvre pas les dommages provoqués par un accident, un incendie, une inondation et/ou toutes autres catastrophes naturelles, une manipulation, une tension d'alimentation ou une installation incorrectes, des réparations incorrectes ou non-autorisées, une utilisation commerciale ou enfin des dommages survenus au cours de l'expédition. Les ajustements de la part du client qui sont expliqués dans ce manuel d'utilisation ne sont pas couverts par les dispositions de la présente garantie. Cette garantie sera automatiquement annulée pour toute unité reçue avec un numéro de série manquant ou altéré. Cette garantie est valide uniquement pour les produits achetés et utilisés au Canada.

**Pour toute question ou tout commentaire concernant des produits Samsung,
veuillez contacter le centre d'assistance clientèle SAMSUNG.**
Samsung Electronics Canada Inc. 2050 Derry Road West, Mississauga, Ontario L5N 0B9 Canada
1-800-SAMSUNG (726-7864)
www.samsung.com/ca/support (English)
www.samsung.com/ca_fr/support (French)

Mémo



Comment contacter Samsung dans le monde

Si vous avez des suggestions ou des questions concernant les produits Samsung, veuillez contacter le Service Consommateurs Samsung.

PAYS	APPELEZ LE	OU RENDEZ-VOUS SUR LE SITE	ÉCRIVEZ À
ÉTATS-UNIS	1-800-SAMSUNG (726-7864)	www.samsung.com/us/support	Samsung Electronics America, Inc. 85 Challenger Road Ridgefield Park, NJ 07660
CANADA	1-800-SAMSUNG (726-7864)	www.samsung.com/ca/support (English) www.samsung.com/ca_fr/support (French)	Samsung Electronics Canada Inc. 2050 Derry Road West, Mississauga, Ontario L5N 0B9 Canada

