



# Beverage Center and Wine Chiller

*Safety Instructions* ..... 2, 3

*Installation Instructions* ..... 4

*Operating Instructions*  
Control Settings ..... 5  
Interior Space ..... 6

*Care and Cleaning* ..... 7-9  
Replacing the Light Bulb ..... 8  
Reversing the Door ..... 9

*Troubleshooting Tips* ..... 10, 11

*Consumer Support*  
Consumer Support ..... 14  
Warranty ..... 13

*Owner's Manual  
and Installation*

## Centro de bebidas y enfriador de vinos

*Manual del  
propietario y  
instalación*

Write the model and serial numbers here:

Model # \_\_\_\_\_

Serial # \_\_\_\_\_

Find these numbers inside the beverage center/wine chiller on the left side.

# IMPORTANT SAFETY INFORMATION. READ ALL INSTRUCTIONS BEFORE USING.

---

## ⚠ **WARNING!**

Use this appliance only for its intended purpose as described in this Owner's Manual.



## SAFETY PRECAUTIONS

---

When using electrical appliances, basic safety precautions should be followed, including the following:

- This beverage center/wine chiller must be properly installed and located in accordance with these instructions before it is used.
  - Do not allow children to climb, stand or hang on the shelves in the beverage center/wine chiller. They could damage the beverage center/wine chiller and seriously injure themselves.
  - Do not store or use gasoline or other flammable vapors and liquids in the vicinity of this or any other appliance.
  - **Before replacing a burned-out light bulb, the beverage center/wine chiller should be unplugged** in order to avoid contact with a live wire filament. (A burned out light bulb may break when being replaced.)
  - Keep fingers out of the "pinch point" areas; clearances between the doors and between the doors and cabinet are necessarily small. Be careful closing doors when children are in the area.
  - Unplug the beverage center/wine chiller before cleaning and making repairs.
- NOTE:** We strongly recommend that any servicing be performed by a qualified individual.
- Do not store or install this appliance outdoors.

## ⚠ **DANGER! RISK OF CHILD ENTRAPMENT**

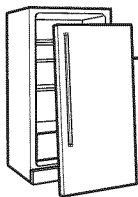

## PROPER DISPOSAL OF THE BEVERAGE CENTER/WINE CHILLER

---

Child entrapment and suffocation are not problems of the past. Junked or abandoned refrigeration products are still dangerous... even if they will sit for "just a few days." If you are getting rid of your old appliance, please follow the instructions below to help prevent accidents.

### **Before You Throw Away Your Old Refrigeration Product:**

- Take off the doors.
- Leave the shelves in place so that children may not easily climb inside.

### **Refrigerants**

All refrigeration products contain refrigerants, which under federal law must be removed prior to product disposal. If you are getting rid of an old refrigeration product, check with the company handling the disposal about what to do.

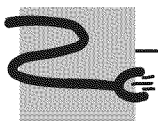

## USE OF EXTENSION CORDS

---

Because of potential safety hazards under certain conditions, we strongly recommend against the use of an extension cord.

However, if you must use an extension cord, it is absolutely necessary that it be a UL-listed, 3-wire grounding type appliance extension cord having a grounding type plug and outlet and that the electrical rating of the cord be 15 amperes (minimum) and 120 volts.

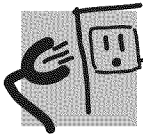

## HOW TO CONNECT ELECTRICITY

*Do not, under any circumstances, cut or remove the third (ground) prong from the power cord. For personal safety, this appliance must be properly grounded.*

The power cord of this appliance is equipped with a 3-prong (grounding) plug which mates with a standard 3-prong (grounding) wall outlet to minimize the possibility of electric shock hazard from this appliance.

Have the wall outlet and circuit checked by a qualified electrician to make sure the outlet is properly grounded.

If you have only a standard 2-prong wall outlet, it is your personal responsibility and obligation to have it replaced with a properly grounded 3-prong wall outlet.

The beverage center/wine chiller should always be plugged into its own individual electrical outlet which has a voltage rating that matches the rating plate.

This provides the best performance and also prevents overloading house wiring circuits which could cause a fire hazard from overheated wires.

Never unplug your beverage center/wine chiller by pulling on the power cord. Always grip plug firmly and pull straight out from the outlet.

Immediately repair or replace all power cords that have become frayed or otherwise damaged. Do not use a cord that shows cracks or abrasion damage along its length or at either end.

When moving the beverage center/wine chiller away from the wall, be careful not to roll over or damage the power cord.



*READ AND FOLLOW THIS SAFETY INFORMATION CAREFULLY.*

**SAVE THESE INSTRUCTIONS**

# Installing the beverage center/wine chiller.

---

## Removing the Packaging

Before using the beverage center/wine chiller, be sure all packing materials and tape have been removed, including the protective film covering the control and any film protecting the cabinet.

If you are discarding an old refrigeration product, remove the doors to reduce the danger of children being trapped inside.

---

## Installation Guidelines

- The beverage center/wine chiller can be freestanding or can be installed under the counter, with proper clearances.
  - Allow the following clearances for ease of installation, proper air circulation and electrical connections:

Each side	1/2" (12,7 mm)
Top	2" (51 mm)
Back	2" (51 mm)
  - Before connecting the appliance to the power source, let it stand upright for approximately 2 hours. This will reduce the possibility of a malfunction in the cooling system from handling during transportation.
  - Do not install the beverage center/wine chiller where the temperature will go below 55°F (12,7°C) or above 90°F (32,2°C). If the room temperature is below the temperature setting, the beverage center/wine chiller will not operate (for instance, if the room is at 55°F (12,7°C) and the setting is 60°F (15,6°C), the unit will not run).
  - Install it on a level floor.
  - Do not install the beverage center/wine chiller where it will be subject to direct sunlight, heat or moisture.
  - Do not store or install this appliance outdoors.
- 

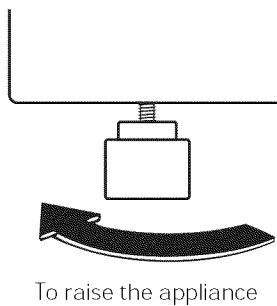

## Leveling Legs

**Adjustable legs** at the front corners of the beverage center/wine chiller should be set so the beverage center/wine chiller is firmly positioned on the floor, with a 1/8" tilt to the back to help the door closure.

**To adjust the leveling legs**, turn the legs **counterclockwise to raise** the beverage center/wine chiller, **clockwise to lower** it.

---

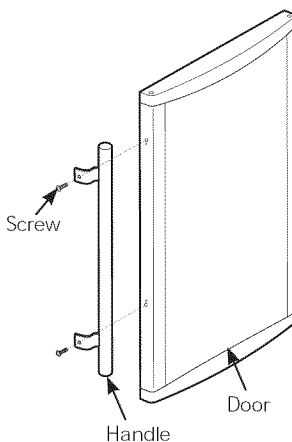

## Door Handle

The door handle and screws are shipped in a hardware bag attached to one of the shelves inside the cabinet.

Locate the door handle and two screws. Secure the door handle to the side of the door as shown.

Auto Bev  
Indicator Light

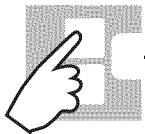
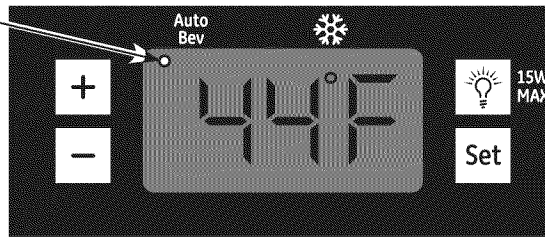

## Control Settings

The temperature range of the beverage center/wine chiller is intended for 40°F (4,4°C) to 60°F (15,6°C). **The display shows the average temperature of the appliance. It is normal for the actual temperature to vary slightly during operation.**

### Auto Temperature Setting

When the appliance is plugged in or the "+" pad is pressed, the appliance runs on the "Auto Bev" setting of 44°F (6,7°C) and the "Auto Bev" indicator light in the upper left corner stays lit.

**NOTE:** Display will flash when the "+" pad is pressed.

### Normal Temperature Setting

The temperature of the beverage center can be set anywhere between 41°F (5°C) to 61°F (16,1°C) by the "+" and "-" pads.

- 1 Press and hold the **SET** pad. You will hear a series of 2 beeps.
- 2 After the second beep, press the "+" and "-" pads to increase or decrease the desired temperature in increments of one degree. During this time the display will flash.

- 3 Press **SET** to confirm your choice. The display will stop flashing. If no confirmation is made in ten seconds, the unit will automatically accept your change.

**NOTE:** When you change the temperature setting, there may be a 5-minute delay until the compressor starts to run.

### Fahrenheit and Celsius

The temperature display can be changed between Fahrenheit and Celsius by pressing and holding the "+" pad for approximately 5 seconds.



### Indicator Light

The ❄️ indicator is lit when the compressor is running to cool your unit. It will not be lit when the compressor is idle.



### Interior Light

To switch the interior light on/off, simply press the  pad.

## When the Beverage Center/Wine Chiller is Plugged In

After plugging in the beverage center/wine chiller and setting the desired temperature, allow the beverage center/wine chiller to reach the **set** temperature before loading your wine. The temperature may take up to 12 hours to completely stabilize.

After loading the wine or beverages, you may notice the **actual** temperature rise. This is normal. The actual temperature will continue to change as the wine and beverages are cooled to the set temperature. The temperature may take up to 12 hours to completely stabilize.

A guide with wine serving temperature suggestions is located on the inside right portion of the unit. It gives recommended temperatures for different wines, as well as instructions on adjusting the temperature of the beverage center/wine chiller.

**NOTE:** The exterior of the cabinet may get warm. This is normal.

### Suggested Wine Storage & Serving Temperatures

#### Serving Temperatures:

40-50°F	Sparkling Wines
43-53°F	Whites
50-55°F	Full Bodied Whites
50-60°F	Light Reds
55-65°F	Medium Bodied Reds
62-67°F	Full Bodied Reds

**Optimal Wine Storage: 55°F**

#### Adjust Temperature:

1. Press & Hold **Set**
2. Adjust Temp using **+** or **-**
3. Press **Set** to Confirm

## Interior Light

You can turn the light **ON** or **OFF** by pushing the light switch located on the right side of the control panel housing. If the interior light is left on, it will raise the inside temperature.

## About the interior space.

---

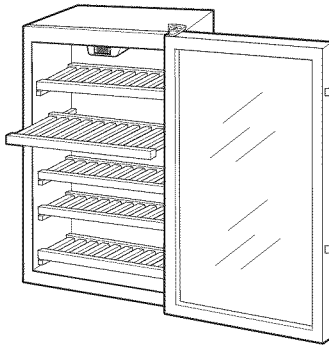

### Wooden Shelves

Wooden shelves in the beverage center/ wine chiller are removable for easy cleaning and for storing larger items.

**To remove a shelf,** open the door completely to avoid potential damage to the shelf. Lift slightly and pull the shelf forward. The shelf may fit tightly in the track.

**To replace a shelf,** open the door completely to avoid potential damage to the shelf. Slide the shelf into the tracks along the sides of the cabinet until it stops.

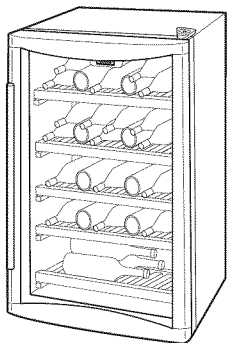

### Wine and Beverage Loading

As with any refrigeration product, there is a slight temperature variance at different locations within the cabinet.

Suggested bottle arrangement for wine—full load (holds 31 wine bottles)

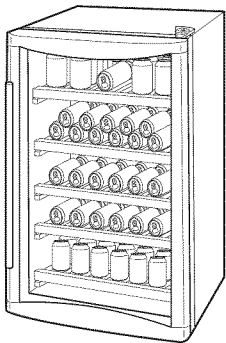

Suggested arrangement for other beverages—full load (holds 109 beverages)

### *Cleaning the Outside*

**IMPORTANT:** *Unplug the beverage center/wine chiller before cleaning.*

**Keep the outside clean.** The cabinet can be washed with mild soap and water. Clean with a damp cloth. Never use abrasive scouring powders.

Use a glass cleaner or mild soap and water and a soft cloth to clean the glass door. Do not use any abrasive powders.

*Do not wipe the beverage center/wine chiller with a soiled dishcloth or towel. These may leave a residue that can erode the paint. Do not use scouring pads, powdered cleaners, bleach or cleaners containing bleach because these products can scratch and weaken the paint finish.*

**Protect the paint finish.** The finish on the outside of the beverage center/wine chiller is a high-quality, baked-on paint finish. With proper care, it will stay new-looking and rust-free for years. Apply a coat of kitchen/appliance wax when the wine chiller is new, and then at least twice a year.

---

### *Cleaning the Inside*

**IMPORTANT:** *Unplug the beverage center/wine chiller before cleaning.*

To clean the inner liner and racks, use a warm water and baking soda solution—about one tablespoon (15 ml) of baking soda to a quart (1 liter) of water. This both cleans and neutralizes odors. Clean with a damp cloth.

The vinyl door gasket may be cleaned with mild soap and water or a baking soda solution.

**Do not use detergents, scouring powders, spray cleaners or other harsh chemicals to clean the interior.**

**To avoid water stains on the wood shelves, clean up and dry any liquid spills immediately.**

Wipe the control panel with a damp cloth. Dry thoroughly. Do not use cleaning sprays, large amounts of soap and water, abrasives or sharp objects on the panel—they can damage it. Some paper towels can also scratch the control panel.

---

### *Defrosting*

#### *Automatic Defrosting*

The model uses the compressor on/off cycling to defrost automatically (compressor stop, temperature rises).

**Never use a heater of any kind, scraper or sharp instrument to remove frost as it may damage the beverage center/wine chiller.**

**NOTE:** The drain pan above the compressor may be full following defrost. Check to make sure no water spills when moving the unit.

## Care and cleaning.

---

### *In the Event of a Power Failure*

If the power fails, open the door as infrequently as possible to maintain the temperature. A gradual rise in temperature should not have any adverse effect on the wine.

If it is extremely hot, you may want to unload the wine from the beverage center/wine chiller and move the wine to a cooler location until power is restored.

The controls may maintain your temperature settings when the power has been restored. If your settings are not correct, reset according to the *Control Settings* section.

---

### *Preparing to Move*

Unload the wine, then secure the racks by taping them in place to prevent damage.

*Be sure the beverage center/wine chiller stays in an upright position during the move.*

## Replacing the light bulb.

---

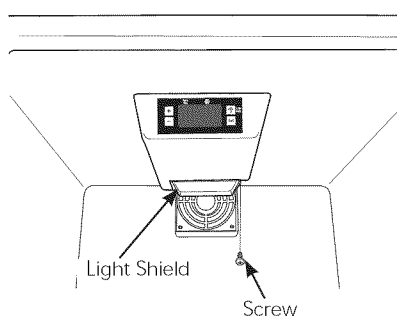

- 1 Unplug the beverage center/wine chiller.
- 2 Remove any beverages and shelves as needed for access.
- 3 The light bulb is located behind a light shield in the ceiling of the beverage center/wine chiller near the back. To remove the light shield, remove the screw on the right side of the light shield.
- 4 Pull down on the back of the light shield to release the two front tabs.
- 5 Unscrew the light bulb from the socket.
- 6 Replace with a 15 watt, 120 volt bulb. This type of bulb is available at most hardware and automotive parts stores.

**⚠ WARNING:** *Using a bulb rated higher than 15 watts may damage the electronic controls on the beverage center/wine chiller.*

- 7 Reinstall the light shield.
- 8 Replace the top shelf and beverages.
- 9 Plug in the beverage center/wine chiller.



# Reversing the Door.

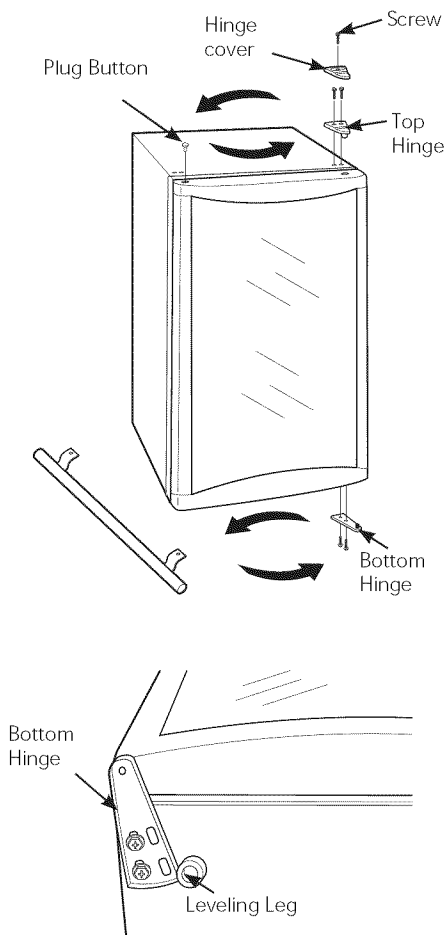

- 1 Unplug the beverage center/wine chiller.
- 2 Tape the door shut with masking tape to secure alignment.
- 3 Remove the top hinge cover by removing the screw.
- 4 Remove the 2 screws securing the top hinge to the frame.
- 5 Lean the beverage center backward to access the bottom hinge.
- 6 Remove the 2 screws securing the bottom hinge assembly to the frame.  
**NOTE:** If you lay the unit on its back, be sure to let it stand upright for at least 2 hours before connecting to the power source; this will reduce the possibility of a malfunction in the cooling system.
- 7 Remove the Plug Button from the top left side of the door.
- 8 Install the Plug Button into the hinge hole on the right side. Press firmly to secure.
- 9 If the handle has been installed, remove it and install it on the opposite side. Refer to *Door Handle* section for instructions.
- 10 Hold the door securely in place and install the bottom hinge on the opposite side.
- 11 Install the top hinge and cover on the opposite side. Make sure the door is aligned with the cabinet before tightening the screws.
- 12 Remove the tape. Open and close the door to check alignment with the cabinet. If necessary, loosen the screws on the bottom hinge, realign the door, and retighten the screws.
- 13 Plug in the beverage center/wine chiller.  
**NOTE:** If you had to lay the unit on its back, be sure to let it stand upright for at least 2 hours before connecting it to the power source; this will reduce the possibility of a malfunction in the cooling system.
- 14 Set the temperature controls to the desired setting.

## Before you call for service...



### Troubleshooting Tips

Save time and money! Review the charts on the following pages first and you may not need to call for service.

Problem	Possible Causes	What To Do
<b>Appliance does not operate and the display is blank</b>	Appliance is unplugged.	<ul style="list-style-type: none"> <li>• Push the plug completely into the outlet.</li> </ul>
	The home circuit breaker is tripped/the fuse is blown.	<ul style="list-style-type: none"> <li>• Replace fuse or reset the breaker.</li> </ul>
<b>Vibration or rattling (slight vibration is normal)</b>	Appliance is on an uneven surface.	<ul style="list-style-type: none"> <li>• See the <i>Leveling Legs</i> section.</li> </ul>
<b>Motor operates for long periods or cycles</b>	Normal when appliance is first plugged in.	<ul style="list-style-type: none"> <li>• Wait 12 hours for the appliance to completely cool down.</li> </ul>
	Often occurs when large amounts of wine are placed in appliance.	<ul style="list-style-type: none"> <li>• This is normal.</li> </ul>
	Door left open.	<ul style="list-style-type: none"> <li>• Door is not self-closing. Always make sure that the door is closed after opening.</li> <li>• Check to see if a bottle is holding door open.</li> </ul>
	Hot weather or frequent door openings.	<ul style="list-style-type: none"> <li>• This is normal.</li> </ul>
	Temperature control set at the coldest setting.	<ul style="list-style-type: none"> <li>• See <i>About the control and settings</i>.</li> </ul>
	Appliance is too close to the wall.	<ul style="list-style-type: none"> <li>• See the <i>Installation Guidelines</i> section for the correct clearances.</li> </ul>
<b>Appliance too warm</b>	Normal when appliance is first plugged in.	<ul style="list-style-type: none"> <li>• Wait 12 hours for the appliance to completely cool down.</li> </ul>
	Often occurs when large amounts of wine are placed in appliance.	<ul style="list-style-type: none"> <li>• This is normal.</li> </ul>
	Temperature control not set cold enough.	<ul style="list-style-type: none"> <li>• See <i>About the control and settings</i>.</li> </ul>
	Warm weather or frequent door openings.	<ul style="list-style-type: none"> <li>• Set the temperature control one step colder. See <i>About the control and settings</i>.</li> </ul>
	Appliance is too close to the wall.	<ul style="list-style-type: none"> <li>• See the <i>Installation Guidelines</i> section for the correct clearances.</li> </ul>
	Door left open.	<ul style="list-style-type: none"> <li>• Door is not self-closing. Always make sure that the door is closed after opening.</li> <li>• Check to see if a bottle is holding door open.</li> </ul>
<b>Appliance does not operate, but the display is lit and functioning</b>	Setting is above room temperature.	<ul style="list-style-type: none"> <li>• This is normal. If wine or beverages are too warm, change the temperature setting to a lower <i>temperature</i>.</li> </ul>

<b>Problem</b>	<b>Possible Causes</b>	<b>What To Do</b>
<i>Appliance has odor</i>	Interior needs cleaning.	<ul style="list-style-type: none"> <li>• See <i>Care and cleaning</i>.</li> </ul>
<i>Moisture forms on outside of appliance</i>	Not unusual during periods of high humidity.	<ul style="list-style-type: none"> <li>• Wipe surface dry.</li> </ul>
<i>Moisture collects inside (in humid weather, air carries moisture into appliance when door is opened)</i>	Too frequent or too long door openings.	
	Wine bottles touching the back wall.	<ul style="list-style-type: none"> <li>• Reposition bottles.</li> </ul>
<i>Frost forms on interior surfaces of appliance</i>	This is normal.	<ul style="list-style-type: none"> <li>• See the <i>Defrosting</i> section.</li> </ul>
	Door left open.	<ul style="list-style-type: none"> <li>• Excessive frost may form if the door is left open. See the <i>Defrosting</i> section.</li> <li>• Door is not self-closing. Always make sure that the door is closed after opening.</li> <li>• Check to see if a bottle is holding door open.</li> </ul>
<i>Appliance too cold</i>	Temperature control is set too cold.	<ul style="list-style-type: none"> <li>• See <i>About the control and settings</i>.</li> </ul>
	The room temperature where the appliance is located is too cold.	<ul style="list-style-type: none"> <li>• For proper operation, the room temperature should be equal to or greater than the set temperature of the appliance.</li> </ul>
<i>Temperature in the display is not the temperature that was just set.</i>	This is normal.	<ul style="list-style-type: none"> <li>• After you set the temperature, the display will go back to showing the actual temperature.</li> </ul>
<i>Condensation on front of door</i>	Appliance is located in a high humidity environment.	<ul style="list-style-type: none"> <li>• Wipe off the condensation with a clean, dry cloth.</li> <li>• Locate the appliance in a lower humidity environment.</li> </ul>
<i>Water on floor behind appliance</i>	Door left open.	<ul style="list-style-type: none"> <li>• Door is not self-closing. Always make sure that the door is closed after opening.</li> <li>• Check to see if a bottle is holding door open.</li> </ul>
	Tilting unit when moving.	<ul style="list-style-type: none"> <li>• This is normal. The drain pan above the compressor may be full following defrost. Check to make sure no water spills when moving the unit.</li> </ul>

*Notes.*

---

# Wine Chiller Warranty.

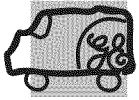

All warranty service provided by our Factory Service Centers, or an authorized Customer Care® technician. To schedule service, on-line, visit us at [GEAppliances.com](http://GEAppliances.com), or call 800.GE.CARES (800.432.2737). Please have serial number and model number available when calling for service.

Staple your receipt here. Proof of the original purchase date is needed to obtain service under the warranty.

## For The Period Of: **GE Will Replace:**

### One Year

From the date of the original purchase

**Any part** of the wine chiller which fails due to a defect in materials or workmanship. During this **limited one-year warranty**, GE will also provide, **free of charge**, all labor and related service to replace the defective part.

## What GE Will Not Cover:

- Service trips to your home to teach you how to use the product.
- Improper installation, delivery or maintenance.
- Failure of the product if it is abused, misused, or used for other than the intended purpose or used commercially.
- Loss of beverages due to spoilage.
- Replacement of house fuses or resetting of circuit breakers.
- Damage caused after delivery.
- Replacement of the light bulbs, if included, or water filter cartridge, if included, other than as noted above.
- Damage to the product caused by accident, fire, floods or acts of God.
- Incidental or consequential damage caused by possible defects with this appliance.
- Product not accessible to provide required service.

**EXCLUSION OF IMPLIED WARRANTIES—Your sole and exclusive remedy is product repair as provided in this Limited Warranty. Any implied warranties, including the implied warranties of merchantability or fitness for a particular purpose, are limited to one year or the shortest period allowed by law.**

This warranty is extended to the original purchaser and any succeeding owner for products purchased for home use within the USA. If the product is located in an area where service by a GE Authorized Servicer is not available, you may be responsible for a trip charge or you may be required to bring the product to an Authorized GE Service location for service. In Alaska, the warranty excludes the cost of shipping or service calls to your home.

Some states do not allow the exclusion or limitation of incidental or consequential damages. This warranty gives you specific legal rights, and you may also have other rights which vary from state to state. To know what your legal rights are, consult your local or state consumer affairs office or your state's Attorney General.

**Warrantor: General Electric Company, Louisville, KY 40225**

## Consumer Support.

---



### *GE Appliances Website*

*GEAppliances.com*

Have a question or need assistance with your appliance? Try the GE Appliances Website, 24 hours, any day of the year! For greater convenience and faster service, you can now download Owner's Manuals, order parts or even schedule service on-line.

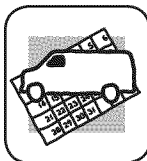

### *Schedule Service*

*GEAppliances.com*

Expert GE repair service is only one step away from your door. Get on-line and schedule your service at your convenience any day of the year! Or call 800.GE.CARES (800.432.2737) during normal business hours.

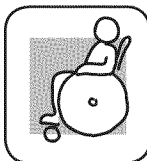

### *Real Life Design Studio*

*GEAppliances.com*

GE supports the Universal Design concept—products, services and environments that can be used by people of all ages, sizes and capabilities. We recognize the need to design for a wide range of physical and mental abilities and impairments. For details of GE's Universal Design applications, including kitchen design ideas for people with disabilities, check out our Website today. For the hearing impaired, please call 800.TDD.GEAC (800.833.4322).



### *Extended Warranties*

*GEAppliances.com*

Purchase a GE extended warranty and learn about special discounts that are available while your warranty is still in effect. You can purchase it on-line anytime, or call 800.626.2224 during normal business hours. GE Consumer Home Services will still be there after your warranty expires.

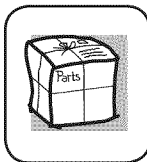

### *Parts and Accessories*

*GEAppliances.com*

Individuals qualified to service their own appliances can have parts or accessories sent directly to their homes (VISA, MasterCard and Discover cards are accepted). Order on-line today, 24 hours every day or by phone at 800.626.2002 during normal business hours.

*Instructions contained in this manual cover procedures to be performed by any user. Other servicing generally should be referred to qualified service personnel. Caution must be exercised, since improper servicing may cause unsafe operation.*



### *Contact Us*

*GEAppliances.com*

If you are not satisfied with the service you receive from GE, contact us on our Website with all the details including your phone number, or write to:  
General Manager, Customer Relations  
GE Appliances, Appliance Park  
Louisville, KY 40225



### *Register Your Appliance*

*GEAppliances.com*

**Register your new appliance on-line—at your convenience!** Timely product registration will allow for enhanced communication and prompt service under the terms of your warranty, should the need arise. You may also mail in the pre-printed registration card included in the packing material. **In Canada: [www.geappliances.ca](http://www.geappliances.ca)**



# Centro de bebidas y enfriador de vinos

<i>Información de seguridad</i> .....	2, 3	
<i>Instrucciones de instalación</i> .....	4	
<i>Instrucciones de operación</i>		
Ajustes de control .....	5	
Espacio interior.....	6	
<i>Cuidado y limpieza</i> .....		7-8
Cómo invertir el vaivén de la puerta .....	9	
Reemplazo de la bombilla.....	8	
<i>Solucionar problemas</i> .....	10, 11	
<i>Soporte al consumidor</i>		
Garantía .....	12	
Soporte al consumidor .....	14	

Manual del  
propietario y  
instalación

*Escriba el modelo y los números  
de serie a continuación:*

*Modelo No:* \_\_\_\_\_

*Serie No:* \_\_\_\_\_

Encuentre estos números al interior del  
enfriador de vinos, al lado izquierdo.

# IMPORTANTE INFORMACIÓN DE SEGURIDAD. LEA TODAS LAS INSTRUCCIONES ANTES DEL USO.

---

## ⚠ ¡ADVERTENCIA!

Use este aparato sólo para el propósito para el cual fue diseñado como se describe en este manual del propietario.



## PRECAUCIONES DE SEGURIDAD

---

Al usar aparatos eléctricos, se deben seguir precauciones básicas de seguridad, incluyendo las siguientes:

- Se debe instalar y localizar este centro de bebidas y enfriador de vinos de forma adecuada según estas instrucciones antes de usarlo.
  - No permita que los niños se suban, se paren o se cuelguen de los estantes del centro de bebidas y enfriador de vinos. Podrían dañar el centro de bebidas y enfriador de vinos y lesionarse seriamente.
  - No almacene ni use gasolina u otros vapores y líquidos inflamables cerca de éste o cualquier otro aparato.
  - **Antes de reemplazar una bombilla quemada, el centro de bebidas y enfriador de vinos debería desenchufarse** para evitar contacto con un filamento de alambre vivo. (Una bombilla quemada se podría romper cuando está siendo reemplazada.)
  - Mantenga los dedos fuera de las áreas donde se pueda pellizcar; los espacios entre las puertas y entre éstas y el gabinete son necesariamente pequeños. Tenga cuidado al cerrar las puertas cuando haya niños cerca.
  - Desconecte el centro de bebidas y enfriador de vinos antes de realizar limpieza y reparaciones.
- NOTA:** Recomendamos enfáticamente que cualquier servicio de mantenimiento lo realice un individuo calificado.
- No almacene o instale este aparato en el exterior.

## ⚠ ¡PELIGRO! RIESGO DE ENCERRAMIENTO PARA LOS NIÑOS

### ELIMINACIÓN ADECUADA DEL CENTRO DE BEBIDAS Y ENFRIADOR DE VINOS

---

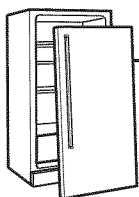

Niños atrapados y asfixiados no es un problema del pasado; los refrigeradores desechados o abandonados siguen siendo peligrosos... incluso si se les deja por "pocos días." Si va a desechar su antiguo aparato, sírvase seguir las siguientes instrucciones que lo ayudarán a prevenir accidentes.

#### **Antes de desechar su antiguo refrigerador:**

- Retire las puertas.
- Deje los estantes en su lugar de forma que los niños no puedan entrar fácilmente al interior.

#### **Refrigerantes**

Todos los aparatos de refrigeración contienen refrigerantes, los cuales se deben retirar antes de la eliminación del producto de acuerdo con la ley federal. Si va a desechar algún aparato antiguo de refrigeración, consulte con la compañía a cargo de desechar el aparato para saber qué hacer.



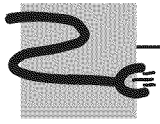

## USO DE CABLES DE EXTENSIÓN

*Debido a los peligros potenciales para la seguridad bajo ciertas condiciones, recomendamos enfáticamente no usar cables de extensión.*

Sin embargo, si debe usar un cable de extensión, es absolutamente necesario que esté incluido en la lista UL, un cable de extensión para electrodomésticos con conexión a tierra de tres alambres que tenga enchufe y tomacorriente con conexión a tierra y cuya calificación eléctrica sea de 15 amperios (mínimo) y 120 voltios.

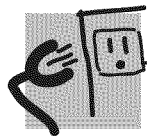

## CÓMO CONECTAR LA ELECTRICIDAD

*Bajo ninguna circunstancia corte o retire la tercera pata (conexión a tierra) del cable de alimentación. Por seguridad personal, este aparato debe estar conectado a tierra correctamente.*

El cable de alimentación de este aparato está equipado con un enchufe de tres patas (con conexión a tierra), el cual se acopla a un tomacorriente estándar de pared de tres patas (con conexión a tierra) para minimizar la posibilidad de peligro de una descarga eléctrica de este aparato.

Haga que un electricista calificado revise el tomacorriente de pared y el circuito para cerciorarse de que el tomacorriente está conectado a tierra correctamente.

Si sólo tiene un tomacorriente estándar de pared para dos patas, es su responsabilidad y obligación reemplazarlo por un tomacorriente de pared de 3 patas conectado a tierra correctamente.

El centro de bebidas y enfriador de vinos siempre debe estar conectado en su propio tomacorriente individual que tenga la calificación de voltaje necesaria.

Esto brinda un mejor desempeño y también evita

que los circuitos de la casa se sobrecarguen, lo que podría causar un riesgo de incendio por cables sobrecalentados.

Nunca desconecte su centro de bebidas y enfriador de vinos tirando del cable de alimentación. Siempre agarre firmemente el enchufe y retírelo del tomacorriente.

Repare o reemplace inmediatamente todos los cables de alimentación que estén pelados o dañados. No use cables que presenten rajaduras o daños por abrasión a lo largo de su extensión o en los extremos.

Cuando mueva el centro de bebidas y enfriador de vinos lejos de la pared, tenga cuidado de no voltear o dañar el cable de alimentación.



## LEA Y SIGA CUIDADOSAMENTE ESTA INFORMACIÓN DE SEGURIDAD

### **GUARDE ESTAS INSTRUCCIONES**

# Cómo instalar el centro de bebidas y enfriador de vinos.

## Retirar el empaque

Antes de usar el centro de bebidas y enfriador de vinos, asegúrese de que se hayan retirado todos los materiales de empaque y la cinta, incluyendo la película de protección que cubre el control y protege el gabinete.

Si está cambiando un aparato antiguo de refrigeración, retire las puertas para reducir el peligro de que los niños puedan quedarse atrapados al interior.

## Pautas para la instalación

- El centro de bebidas y enfriador de vinos se puede instalar de manera independiente o debajo del mostrador, permitiendo los espacios adecuados.
- Deje los siguientes espacios para facilitar la instalación, permitir una circulación apropiada del aire y las conexiones eléctricas:

A cada costado	1/2" (12,7 mm)
Parte superior	2" (51 mm)
Parte posterior	2" (51 mm)
- Antes de conectar el aparato a la fuente de energía, déjelo reposar en posición vertical por aproximadamente 2 horas. Esto reducirá la posibilidad de un mal funcionamiento del sistema de enfriamiento debido a la manipulación durante el transporte.
- No instale el centro de bebidas y enfriador de vinos donde la temperatura baje de 55°F (13°C) o suba por encima de 90°F (32°C). Si la temperatura ambiente se encuentra por debajo de la configuración de temperatura, el centro de bebidas y enfriador de vinos no funciona (por ejemplo, si la habitación se halla a 55°F (13°C) y la configuración es de 60°F (15,6°C), la unidad no funcionará).
- Instálelo en un piso nivelado.
- No instale el centro de bebidas y enfriador de vinos donde esté sujeto a la luz directa del sol, calor o humedad.
- No almacene o instale este aparato en el exterior.

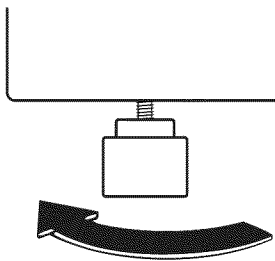

Para levantar el enfriador de vinos.

## Cómo nivelar las patas

Se deben colocar las **patas ajustables** en las esquinas delanteras del centro de bebidas y enfriador de vinos de forma que se posicione firmemente sobre el piso con una inclinación de 1/8" hacia la parte posterior para ayudar a que la puerta se cierre.

**Para ajustar las patas de nivelación**, voltee las patas **en el sentido contrario para levantar** el centro de bebidas y enfriador de vinos, y **en sentido de las manecillas del reloj para bajarlo**.

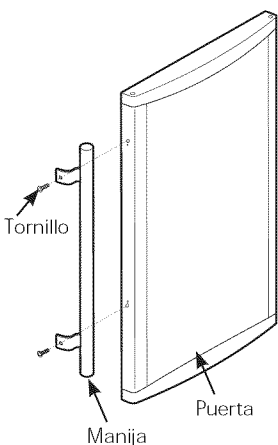

## Manija de la puerta

La manija de la puerta y los tornillos se envían dentro de una bolsa con piezas de ferretería sujeta a uno de los estantes del gabinete.

Ubique la manija de la puerta y los dos tornillos. Sujete la manija de la puerta hacia el costado de la puerta como puede verse.

Luz indicadora  
Auto Bev

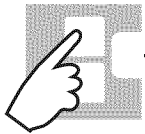
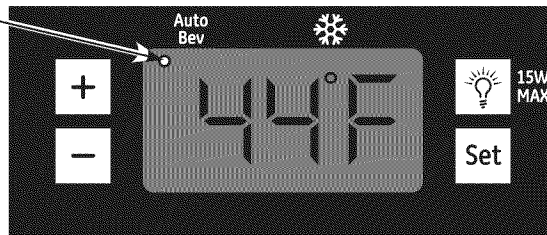

## Ajustes de los controles

El rango de temperatura del centro de bebidas está previsto entre 40°F (4,4°C) y 60°F (15,6°C). **La pantalla muestra la temperatura promedio del aparato.** Es normal que la temperatura actual cambie ligeramente durante el funcionamiento.

### Ajuste de temperatura automática

Cuando el aparato se enchufa o se presiona la tecla "+", el electrodoméstico funciona en el ajuste "Auto Bev" (bebida automática) de 44°F (6,7°C) y la luz indicadora de "Auto Bev" ubicada en el extremo superior izquierdo se mantiene encendida.

**NOTA:** La pantalla destellará cuando se presione la tecla "+".

### Ajuste de temperatura normal

La temperatura del centro de bebidas puede ajustarse entre 41°F (5°C) y 61°F (16,1°C) mediante las teclas "+" y "-".

- 1 Presione y sostenga la tecla **SET** (ajustar). Escuchará una serie de 2 pitidos.
- 2 Después del segundo pitido, presione las teclas "+" y "-" para subir o bajar la temperatura deseada en unidades de un grado. Durante este tiempo la pantalla destellará.

- 3 Presione **SET** (ajustar) para confirmar su elección. La pantalla dejará de destellar. Si no se realiza una confirmación en diez segundos, la unidad aceptará su cambio en forma automática.

**NOTA:** Cuando se modifica el ajuste de temperatura, puede haber un retardo de 5 minutos hasta que el compresor comience a funcionar.

### Fahrenheit y Celsius

La pantalla de temperatura puede cambiarse entre Fahrenheit y Celsius presionando y sosteniendo la tecla "+" por aproximadamente 5 segundos.



### Luz indicadora

La luz indicadora  se enciende cuando el compresor está funcionando para enfriar su unidad. No se enciende cuando el compresor no está en funcionamiento.



### Luz interior

Para encender o apagar la luz interior, simplemente presione la tecla .

## Al conectar el centro de bebidas y enfriador de vinos

Después de enchufar el centro de bebidas y enfriador de vinos y ajustar la temperatura deseada, permita que el centro de bebidas y enfriador de vinos alcance la temperatura **establecida** antes de cargar el vino. Esto puede tomar hasta doce horas para estabilizarse completamente.

Después de cargar el vino o bebidas, quizás observe que la temperatura **real** aumenta. Esto es normal. La temperatura actual seguirá cambiando a medida que el vino y las bebidas se enfríen hasta la temperatura configurada. Esto puede tomar hasta doce horas para estabilizarse completamente.

Hay una guía con sugerencias de temperaturas de servicio del vino ubicada en la parte interna derecha de la unidad. Ofrece temperaturas recomendadas para diferentes vinos, además de instrucciones sobre el ajuste de la temperatura del centro de bebidas y enfriador de vinos.

**NOTA:** La parte externa del gabinete puede calentarse. Esto es normal.

### Suggested Wine Storage & Serving Temperatures

#### Serving Temperatures:

40-50°F	Sparkling Wines
43-53°F	Whites
50-55°F	Full Bodied Whites
50-60°F	Light Reds
55-65°F	Medium Bodied Reds
62-67°F	Full Bodied Reds

**Optimal Wine Storage: 55°F**

#### Adjust Temperature:

1. Press & Hold **Set**
2. Adjust Temp using **+** or **-**
3. Press **Set** to Confirm

## Luz interior

Usted puede **encender (ON)** o **apagar (OFF)** la luz presionando el interruptor de luz ubicado en el lado derecho del panel de control. Si la luz interior se deja encendida, la temperatura será más elevada.

## Sobre el espacio interior.

---

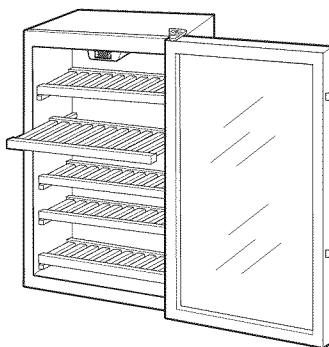

### ***Estantes de madera***

Los estantes de madera del centro de bebidas y enfriador de vinos son desmontables para facilitar la limpieza y para poder almacenar elementos más grandes.

***Para quitar un estante***, abra la puerta por completo para evitar daños potenciales al estante. Levántelo un poco y tire del mismo hacia delante. El estante puede hallarse bien ajustado en la guía.

***Para reemplazar un estante***, abra la puerta por completo para evitar daños potenciales al estante. Deslice el estante dentro de las guías a lo largo del gabinete hasta que se detenga.

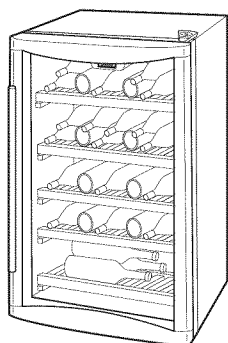

### ***Carga de vino y de bebidas***

Al igual que con cualquier producto de refrigeración, existe una ligera varianza de temperatura en diferentes ubicaciones dentro del gabinete.

Disposición sugerida de botellas de vino—carga completa (capacidad para 31 botellas de vino)

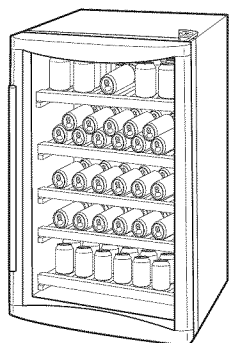

Disposición sugerida de botellas de otras bebidas—carga completa (capacidad para 109 bebidas)

## *Limpieza del exterior*

**IMPORTANTE:** *Desconecte el centro de bebidas y enfriador de vinos antes de la limpieza.*

**Mantenga el exterior limpio.** Se puede lavar el gabinete con jabón suave y agua. Limpie con un paño húmedo. Nunca utilice limpiadores abrasivos en polvo.

Use un limpiador de vidrios o un jabón suave, agua y un paño suave para limpiar la puerta de cristal. No utilice un limpiador abrasivo en polvo.

*No limpie el centro de bebidas y enfriador de vinos con un trapo o toalla sucia para secar platos, ya que puede dejar residuos que pueden corroer la pintura. No utilice almohadillas abrasivas, limpiadores en polvo, blanqueadores o limpiadores que contengan blanqueadores ya que estos productos pueden rayar y debilitar el acabado de la pintura.*

**Proteja el acabado de pintura.** El acabado en la parte exterior del enfriador de vinos es de alta calidad, un acabado de pintura horneada. Con el cuidado apropiado, permanecerá como nuevo y libre de óxido por años. Aplique una capa de cera para cocina/electrodomésticos cuando el enfriador de vinos esté nuevo y de ahí en adelante por lo menos dos veces por año.

## *Limpieza del interior*

**IMPORTANTE:** *Desconecte el centro de bebidas y enfriador de vinos antes de la limpieza.*

Para limpiar los estantes y el interior, use agua tibia y una solución de bicarbonato de soda; una cucharada (15 ml) de bicarbonato de soda por un cuarto (un litro) de agua. Esto limpia y neutraliza los olores. Limpie con un paño húmedo.

Se puede limpiar el empaque de vinilo de la puerta con jabón suave y agua o una solución de bicarbonato de soda.

**No use detergentes, limpiadores en polvo, limpiadores en atomizador u otros químicos fuertes para limpiar el interior.**

**Para evitar manchas de agua en los estantes de madera, limpie y seque los derrames de agua inmediatamente.**

Limpie el panel de control con un paño húmedo. Seque bien. No utilice pulverizadores de limpieza, grandes cantidades de jabón y agua, productos abrasivos u objetos filosos sobre el panel, ya que pueden dañarlo. Algunas toallas de papel también pueden rayar el panel de control.

## *Descongelación*

### *Descongelación automática*

El modelo utiliza el ciclo de compresor (encendido / apagado) para descongelar automáticamente (cuando el compresor se para se eleva la temperatura).

**Nunca use un calentador de ninguna clase, espátula o un instrumento punzante para retirar la escarcha ya que puede dañar el centro de bebidas y enfriador de vinos.**

**NOTA:** La bandeja de desagüe por encima del compresor puede encontrarse llena después del descongelado. Verifique que no haya derrames de agua cuando desplace la unidad.

## Cuidado y limpieza.

---

### *En el evento de una falla de energía*

Si la energía falla, abra las puertas lo menos que pueda para mantener la temperatura. Un aumento gradual en la temperatura no debería causar ningún efecto adverso en el vino.

Si hace calor extremo, descargar el vino del centro de bebidas y enfriador de vinos y trasladarlo a un sitio más frío hasta que se restablezca la energía.

Los controles pueden mantener los ajustes de temperatura cuando se reestablece el suministro de energía. Si los ajustes no son correctos, vuelva a configurarlos de acuerdo con la sección *Ajustes de los controles*.

### *Cómo prepararse para un traslado*

Descargue el vino, luego asegure los estantes con cinta en su lugar para evitar cualquier daño.

*Asegúrese de que el centro de bebidas y enfriador de vinos permanezca en posición vertical durante el traslado.*

## Cómo reemplazar la bombilla.

---

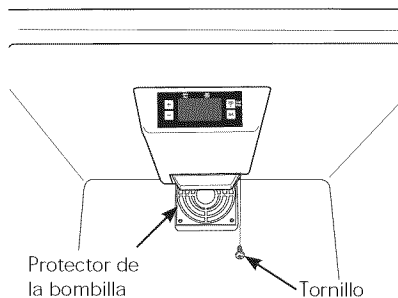

- 1 Desconecte el centro de bebidas y enfriador de vinos.
- 2 Quite las bebidas y los estantes necesarios para poder lograr el acceso.
- 3 La bombilla está ubicada detrás de un protector de la bombilla en el techo del centro de bebidas y enfriador de vinos cerca a la parte posterior. Para quitar el protector de la bombilla, quite el tornillo ubicado en el lado derecho del protector de la bombilla.
- 4 Empuje la parte posterior del protector de la bombilla hacia abajo para liberar las dos lengüetas delanteras.
- 5 Desenrosque la bombilla de luz del receptáculo.
- 6 Reemplace con una bombilla de 15 vatios, 120 voltios. Este tipo de bombilla se encuentra disponible en la mayoría de las ferreterías y tiendas de repuestos para automotores.

**⚠ ¡ADVERTENCIA!** Usar una bombilla de más de 15 vatios puede dañar los controles eléctricos del centro de bebidas y enfriador de vinos.

- 7 Vuelva a instalar el protector de la bombilla.
- 8 Vuelva a colocar el estante superior y las bebidas.
- 9 Conecte nuevamente el centro de bebidas y enfriador de vinos.

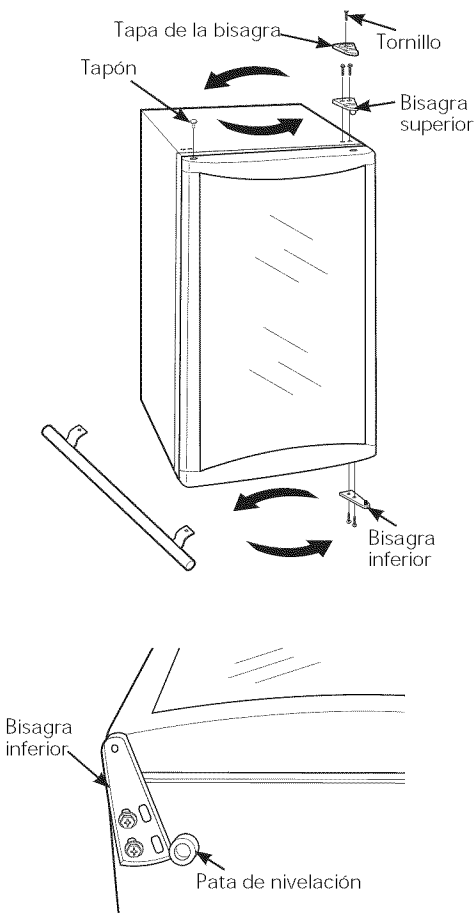

- 1 Desenchufe el centro de bebidas y enfriador de vinos.
- 2 Cierre la puerta con cinta adhesiva para asegurar la alineación correcta.
- 3 Quite la tapa de la bisagra superior quitando el tornillo.
- 4 Quite los 2 tornillos que sujetan la bisagra superior al marco.
- 5 Incline el centro de bebidas hacia atrás para poder acceder a la bisagra inferior.
- 6 Quite los 2 tornillos que sujetan la bisagra inferior al marco.

**NOTA:** Si coloca la unidad sobre su parte trasera, asegúrese de dejarla reposar en posición vertical por lo menos durante 2 horas antes de conectarla a la fuente de energía; esto reducirá la posibilidad de un mal funcionamiento del sistema de enfriamiento.

- 7 Quite el tapón del lado superior izquierdo de la puerta.
- 8 Instale el botón dentro del orificio de la bisagra sobre el lado derecho. Presione firmemente para asegurar.
- 9 Si la manija ha sido instalada, quítela e instálela en el lado opuesto. Consulte la sección *Manija de la puerta* para obtener instrucciones.
- 10 Sostenga la puerta firmemente en su lugar e instale la bisagra inferior sobre el lado opuesto.
- 11 Instale la bisagra superior y la tapa en el lado opuesto. Verifique que la puerta esté alineada con el gabinete antes de ajustar los tornillos.
- 12 Quite la cinta. Abra y cierre la puerta para verificar su alineación con el gabinete. Si fuera necesario, afloje los tornillos de la bisagra inferior, vuelva a alinear la puerta y ajuste los tornillos.
- 13 Enchufe el centro de bebidas y enfriador de vinos.

**NOTA:** Si ha tenido que apoyar la unidad sobre la parte trasera, asegúrese de dejarla reposar en posición vertical por lo menos durante 2 horas antes de conectarla a la fuente de energía; esto reducirá la posibilidad de un mal funcionamiento del sistema de enfriamiento.

- 14 Configure los controles de temperatura en el ajuste deseado.

## Antes de solicitar un servicio...



Consejos para la solución de problemas  
¡Ahorre tiempo y dinero! Revise primero la siguiente tabla  
y quizás no tenga que llamar para solicitar el servicio.

Problema	Posibles causas	Qué hacer
El aparato de vinos no funciona y la pantalla está en blanco	El aparato de vinos está desconectado.	<ul style="list-style-type: none"> <li>Empuje el enchufe completamente dentro del tomacorriente.</li> </ul>
	El aparato doméstico se saltó/el fusible se quemó.	<ul style="list-style-type: none"> <li>Reemplace el fusible o vuelva a iniciar el interruptor.</li> </ul>
Vibración o cascabeleo (una vibración ligera es normal)	El aparato se encuentra en una superficie desnivelada.	<ul style="list-style-type: none"> <li>Consulte la sección <i>Patas de nivelación</i>.</li> </ul>
El motor funciona por períodos o ciclos prolongados	Es normal cuando el aparato de vinos se conecta por primera vez.	<ul style="list-style-type: none"> <li>Espere 12 horas para que el aparato se enfríe refroidi completamente.</li> </ul>
	Ocurre a menudo cuando grandes cantidades de vino se almacenan en el aparato.	<ul style="list-style-type: none"> <li>Esto es normal.</li> </ul>
	La puerta se dejó abierta.	<ul style="list-style-type: none"> <li>La puerta no se cierra sola. Siempre cerciórese de cerrar la puerta después de abrirla.</li> <li>Revise si una botella está sosteniendo la puerta abierta.</li> </ul>
	Estación calurosa o la puerta se abre frecuentemente.	<ul style="list-style-type: none"> <li>Esto es normal.</li> </ul>
	El control de temperatura está en el nivel más frío.	<ul style="list-style-type: none"> <li>Consulte la sección <i>Acerca de los controles y ajustes</i>.</li> </ul>
El aparato está demasiado caliente	El aparato está muy cerca de la pared.	<ul style="list-style-type: none"> <li>Consulte la sección <i>Pautas para la instalación</i> para los aislamientos correctos.</li> </ul>
	Es normal cuando el aparato se conecta por primera vez.	<ul style="list-style-type: none"> <li>Espere 12 horas para que el aparato se enfríe refroidi completamente.</li> </ul>
	Ocurre a menudo cuando grandes cantidades de vino se almacenan en el aparato.	<ul style="list-style-type: none"> <li>Esto es normal.</li> </ul>
	El control de temperatura no está en un nivel suficientemente frío.	<ul style="list-style-type: none"> <li>Consulte la sección <i>Acerca de los controles y ajustes</i>.</li> </ul>
	Estación cálida o la puerta se abre frecuentemente.	<ul style="list-style-type: none"> <li>Mueva el control de la temperatura a un nivel más frío. Consulte la sección <i>Acerca de los controles y ajustes</i>.</li> </ul>
	El aparato está muy cerca de la pared.	<ul style="list-style-type: none"> <li>Consulte la sección <i>Pautas para la instalación</i> para los aislamientos correctos.</li> </ul>
El aparato no funciona, pero está encendida y en funcionamiento	La puerta se dejó abierta.	<ul style="list-style-type: none"> <li>La puerta no se cierra sola. Siempre cerciórese de que la puerta esté cerrada después de abrirla.</li> <li>Revise si una botella está sosteniendo la puerta abierta.</li> </ul>
	La configuración se encuentra por encima de la temperatura ambiente.	<ul style="list-style-type: none"> <li>Esto es normal. Si los vinos o las bebidas no se encuentran bien frías, cambie la configuración de temperatura a una más baja.</li> </ul>



<b>Problema</b>	<b>Cause posible</b>	<b>Que faire</b>
<i>El aparato produce un olor</i>	El interior necesita limpieza.	<ul style="list-style-type: none"> <li>• Consulte la sección <i>Cuidado y limpieza</i>.</li> </ul>
<i>Se forma humedad en el exterior el aparato</i>	No es extraño durante los períodos de humedad alta.	<ul style="list-style-type: none"> <li>• Seque la superficie.</li> </ul>
<i>Se forma humedad al interior (en climas húmedos, el aire lleva humedad hacia el aparato cuando la puerta está abierta)</i>	La puerta se abre con demasiada frecuencia o por mucho tiempo.	
	Las botellas de vino están tocando la pared posterior.	<ul style="list-style-type: none"> <li>• Vuelva a colocar las botellas.</li> </ul>
<i>Se forma escarcha en las superficies interiores del aparato</i>	Esto es normal.	<ul style="list-style-type: none"> <li>• Consultar la sección <i>Descongelación</i>.</li> </ul>
	La puerta se dejó abierta.	<ul style="list-style-type: none"> <li>• Se puede formar escarcha excesiva si la puerta se deja abierta. Consultar la sección <i>Descongelación</i>.</li> <li>• La puerta no se cierra sola. Siempre cerciórese de que la puerta esté cerrada después de abrirla.</li> <li>• Revise si una botella está sosteniendo la puerta abierta.</li> </ul>
<i>El aparato está demasiado frío</i>	El control de temperatura está en un nivel demasiado frío.	<ul style="list-style-type: none"> <li>• Consulte la sección <i>Acerca de los controles y ajustes</i>.</li> </ul>
	La temperatura del cuarto donde se encuentra el aparato está demasiado fría.	<ul style="list-style-type: none"> <li>• Para una operación correcta, la temperatura del cuarto debe ser igual o superior a la temperatura establecida del aparato.</li> </ul>
<i>La temperatura en la pantalla no es la temperatura que se estableció</i>	Esto es normal.	<ul style="list-style-type: none"> <li>• Después de establecer la temperatura, la pantalla regresa a la temperatura real.</li> </ul>
<i>Condensación al frente de la puerta</i>	El aparato está localizado en un ambiente de alta humedad.	<ul style="list-style-type: none"> <li>• Limpie la condensación con un paño limpio y seco.</li> <li>• Coloque el aparato en un ambiente de menor humedad.</li> </ul>
<i>Agua en piso detrás el aparato</i>	La puerta se dejó abierta.	<ul style="list-style-type: none"> <li>• La puerta no se cierra sola. Siempre cerciórese de que la puerta esté cerrada después de abrirla.</li> <li>• Revise si una botella está sosteniendo la puerta abierta.</li> </ul>
	Inclinar la unidad cuando se la desplaza.	<ul style="list-style-type: none"> <li>• Esto es normal. La bandeja de desagüe por encima del compresor puede encontrarse llena después del descongelado. Verifique que no haya derrames de agua cuando desplace la unidad.</li> </ul>

*Notas.*

---

## Garantía del enfriador de vinos.

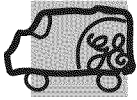

Todos los servicios de garantía los proporcionan nuestros Centros de Reparación de Fábrica o nuestros técnicos Customer Care® autorizados. Para concertar una cita de reparación, en línea, visite nos al [GEAppliances.com](http://GEAppliances.com), o llame al 800.GE.CARES (800.432.2737).

Cuando llame para solicitar servicio, por favor tenga a mano el número de serie y el número de modelo.

Grape aquí su recibo. Se requiere facilitar prueba de la fecha de compra original para obtener un servicio bajo la garantía.

### Por el periodo de: **GE reemplazará:**

#### Un año

A partir de la fecha de la compra original

**Cualquier parte** del enfriador de vinos que falle debido a defectos en los materiales o en la fabricación. Durante esta **garantía limitada de un año**, GE también proporcionará, **sin costo alguno**, toda la mano de obra y el servicio relacionado—para reemplazar partes defectuosas.

### Lo que GE no cubrirá:

- Viajes de servicio a su hogar para enseñarle cómo usar el producto.
- Instalación o entrega inapropiada, o mantenimiento impropio.
- Fallas del producto si hay abuso, mal uso, o uso para otros propósitos que los propuestos, o uso para fines comerciales.
- Pérdida de los beverages por averías.
- Causar daños después de la entrega.
- Reemplazo de fusibles de su hogar o reajuste de interruptores de circuito.
- Reemplazo de las bombillas, si incluidos, o los filtros de agua, si incluidos.
- Daño al producto causado por accidente, fuego, inundaciones, o actos de Dios.
- Daño incidental o consecuencial causado por posibles defectos con el aparato.
- Producto no accesible para facilitar el servicio requerido.

**EXCLUSIÓN DE GARANTÍAS IMPLÍCITAS—Su único y exclusivo derecho es la reparación del producto, tal y como se indica en esta Garantía limitada. Cualquier garantía implícita, incluyendo las garantías implícitas de comerciabilidad o adecuación para un fin determinado, están limitadas a un año o el período de tiempo más breve permitido por la ley.**

Esta garantía se extiende al comprador original y cualquier comprador posterior de productos comprados para uso residencial dentro de Estados Unidos. Si el producto está situado en un área que no dispone de servicio por parte de un proveedor de servicio autorizado de GE, podría tener que hacerse cargo de los costes de envío o bien podría solicitársele que lleve el producto a una centro de servicio de GE autorizado para realizar la reparación. En Alaska, la garantía excluye el costo de envío o las visitas de servicio a su casa.

Algunos estados no permiten la exclusión o las limitaciones de daños incidentales o consecuenciales. Esta garantía da derechos legales específicos, y usted podría tener otros derechos que variarán de estado a estado. Para saber cuáles son sus derechos legales, consulte a la oficina de asuntos del consumidor local o la oficina del Attorney General en su localidad.

Garante: General Electric Company. Louisville, KY 40225

## Soporte al consumidor.

---



### *Página Web de GE Appliances*

*GEAppliances.com*

¿Tiene alguna pregunta sobre su electrodoméstico? ¡Pruebe la página Web de GE Appliances, cualquier día del año! Para mayor conveniencia y servicio más rápido, ya puede descargar los Manuales de los Propietarios, pedir piezas o incluso hacer una cita en línea para que vengan a realizar una reparación.

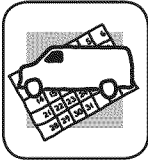

### *Solicite una reparación*

*GEAppliances.com*

El servicio de expertos GE está a tan sólo un paso de su puerta. ¡Entre en línea y solicite su reparación cuando le venga cualquier día del año! O llame al 800.GE.CARES (800.432.2737) durante horas normales de oficina.

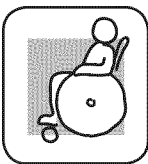

### *Real Life Design Studio (Estudio de diseño para la vida real)* *GEAppliances.com*

GE apoya el concepto de Diseño Universal—productos, servicios y ambientes que pueden usar gente de todas las edades, tamaños y capacidades. Reconocemos la necesidad de diseñar para una gran gama de habilidades y dificultades físicas y mentales. Para más detalles sobre las aplicaciones de GE Diseño Universal, incluyendo ideas de diseño para la cocina para personas con discapacidades, mire nuestra página Web hoy mismo. Para personas con dificultades auditivas, favor de llamar al 800.TDD.GEAC (800.833.4322).



### *Garantías ampliadas*

*GEAppliances.com*

Compre una garantía ampliada y obtenga detalles sobre descuentos especiales disponibles mientras su garantía está aún activa. Puede comprarla en línea en cualquier momento, o llamar al (800.626.2224) durante horas normales de oficina. GE Consumer Home Services estará aún ahí cuando su garantía termine.

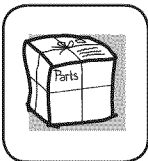

### *Piezas y accesorios*

*GEAppliances.com*

Aquellos individuos con la calificación necesaria para reparar sus propios electrodomésticos pueden pedir que se les manden las piezas o accesorios directamente a sus hogares (aceptamos las tarjetas VISA, MasterCard y Discover). Haga su pedido en línea hoy, 24 horas cada día o llamar por teléfono al 800.626.2002 durante horas normales de oficina.

*Las instrucciones descritas en este manual cubren los procedimientos a seguir por cualquier usuario. Cualquier otra reparación debería, por regla general, referirse a personal calificado autorizado. Debe ejercerse precaución ya que las reparaciones incorrectas pueden causar condiciones de funcionamiento inseguras.*



### *Póngase en contacto con nosotros*

*GEAppliances.com*

Si no está satisfecho con el servicio que recibe de GE, póngase en contacto con nosotros en nuestra página Web indicando todos los detalles así como su número de teléfono o escribanos a:

General Manager, Customer Relations  
GE Appliances, Appliance Park  
Louisville, KY 40225



### *Registre su electrodoméstico*

*GEAppliances.com*

**¡Registre su nuevo electrodoméstico en línea—cuando usted prefiera!** El registrar su producto a tiempo le proporcionará, si surgiera la necesidad, una mejor comunicación y un servicio más rápido bajo los términos de su garantía. También puede enviar su tarjeta de registro pre-impresa que se incluye en el material de embalaje o recorte y use el formulario de este Manual del Propietario.