

Use & Care Guide  
Manual de Uso y Cuidado

# Kenmore®

## Vacuum Cleaner

### Aspiradora

Model/Modelo:  
116.22614

Vacuum Cleaner Help Line:  
1-877-531-7321  
8:00am-5:00pm EST, M-F  
(U.S.A. and Canada)

Sears Brands Management Corporation  
Hoffman Estates,  
60179 USA

[www.kenmore.com](http://www.kenmore.com)  
[www.sears.com](http://www.sears.com)  
[www.kmart.com](http://www.kmart.com)



## TABLE OF CONTENTS

Before Using Your New Vacuum Cleaner .....	2
Packing List .....	2
Kenmore Vacuum Cleaner Warranty .....	3
Important Safety Instructions .....	4
Parts and Features .....	5-7
Assembly Instructions .....	8-9
Operating Instructions .....	10
Canister Care .....	16
PowerMate Care .....	21
Troubleshooting .....	24-25
Notes .....	26
Requesting Assistance Or Service .....	Back Cover

## BEFORE USING YOUR NEW VACUUM CLEANER

Please read this guide. It will help you assemble and operate your new Kenmore vacuum cleaner in the safest and most effective way.

For more information about vacuum cleaner care and operation, call the Vacuum Cleaner Help Line at 1-877-531-7321. You will need the complete model and serial numbers when requesting information. Your vacuum cleaner's model and serial numbers are located on the Model and Serial Number Plate.

Use the space below to record the model number and serial number of your new Kenmore vacuum cleaner.

Model No. \_\_\_\_\_

Serial No. \_\_\_\_\_

Date of Purchase \_\_\_\_\_

Keep this book and your sales check (receipt) in a safe place for future reference.

## PACKING LIST

Your KENMORE VACUUM CLEANER is packaged with the following parts and components assembled separately in the carton:

- Canister Vacuum Cleaner
- PowerMate®
- Hose & Handle Assembly
- Pet PowerMate®
- Telescoping Wand
- Tool Caddy
- Crevice Tool
- Dusting Brush
- Use & Care Guide
- Repair Parts List

Each of the above assemblies are shown in detail inside the repair parts list.

# KENMORE VACUUM CLEANER WARRANTY

## **KENMORE LIMITED WARRANTY**

FOR ONE YEAR from the date of sale this appliance is warranted against defects in material or workmanship when it is correctly installed, operated and maintained according to all supplied instructions.

WITH PROOF OF SALE, return a defective appliance to the retailer from which it was purchased for free repair or replacement at option of seller.

This warranty applies for only 90 DAYS from the sale date if this appliance is ever used for other than private household purposes.

**This warranty covers ONLY defects in material and workmanship, and will NOT pay for:**

1. Expendable items that can wear out from normal use, including but not limited to filters, belts, bags or screw-in base light bulbs.
2. A service technician to clean or maintain this appliance, or to instruct the user in correct appliance installation, operation and maintenance.
3. Service calls to correct appliance installation not performed by Sears authorized service agents, or to repair problems with house fuses, circuit breakers, house wiring, and plumbing or gas supply systems resulting from such installation.
4. Damage to or failure of this appliance resulting from installation not performed by Sears authorized service agents, including installation that was not in accord with electrical, gas or plumbing codes.
5. Damage to or failure of this appliance, including discoloration or surface rust, if it is not correctly operated and maintained according to all supplied instructions.
6. Damage to or failure of this appliance, including discoloration or surface rust, resulting from accident, alteration, abuse, misuse or use for other than its intended purpose.
7. Damage to or failure of this appliance, including discoloration or surface rust, caused by the use of detergents, cleaners, chemicals or utensils other than those recommended in all instructions supplied with the product.
8. Damage to or failure of parts or systems resulting from unauthorized modifications made to this appliance.
9. Service to an appliance if the model and serial plate is missing, altered, or cannot easily be determined to have the appropriate certification logo.

## **Disclaimer of implied warranties; limitation of remedies**

Customer's sole and exclusive remedy under this limited warranty shall be product repair or replacement as provided herein. Implied warranties, including warranties of merchantability or fitness for a particular purpose, are limited to one year or the shortest period allowed by law. Seller shall not be liable for incidental or consequential damages. Some states and provinces do not allow the exclusion or limitation of incidental or consequential damages, or limitation on the duration of implied warranties of merchantability or fitness, so these exclusions or limitations may not apply to you.

This warranty applies only while this appliance is used in the United States.

This warranty gives you specific legal rights, and you may also have other rights which vary from state to state.

**Sears Brands Management Corporation, Hoffman Estates, IL 60179**

# IMPORTANT SAFETY INSTRUCTIONS

Read all instructions in this guide before assembling or using your vacuum cleaner.

## WARNING:

Your safety is important to us. To reduce the risk of fire, electrical shock, injury to persons or damage when using your vacuum cleaner, follow basic safety precautions including the following:

Use your vacuum cleaner only as described in this guide. Use only with Sears recommended attachments.

Disconnect electrical supply before servicing or cleaning out the brush area. Failure to do so could result in brush unexpectedly starting causing personal injury from moving parts.

Do not leave vacuum cleaner when plugged in. Unplug from outlet when not in use and before performing maintenance.

To reduce the risk of electrical shock - Do not use outdoors or on wet surfaces.

Do not allow to be used as a toy. Close attention is necessary when used by or near children.

Do not use with a damaged cord or plug. If vacuum cleaner is not working as it should, has been dropped, damaged, left outdoors, or dropped in water, return it to a Sears Service Center.

Do not pull or carry by cord, use cord as a handle, close a door on cord, or pull cord around sharp edges or corners. Do not run vacuum cleaner over cord. Keep cord away from heated surfaces.

Do not unplug by pulling on cord. To unplug, grasp the plug, not the cord.

Do not handle plug or vacuum cleaner with wet hands.

Do not put any objects into openings.

Do not use with any opening blocked; keep free of dust, lint, hair, and anything that may reduce air flow.

Keep hair, loose clothing, fingers, and all parts of body away from openings and moving parts.

Turn off all controls before unplugging.

Use extra care when cleaning on stairs. Do not put on chairs, tables, etc. Keep on floor.

Do not use vacuum cleaner to pick up flammable or combustible liquids (gasoline, cleaning fluid, perfumes, etc.), or use in areas where they may be present. The fumes from these substances can create a fire hazard or explosion.

Do not pick up anything that is burning or smoking, such as cigarettes, matches, or hot ashes.

Do not use vacuum cleaner without dust cup and/or filters in place.

Always empty the dust cup after vacuuming carpet cleaners or freshener, powders, and fine dust. These products clog the dust cup, reduce airflow and can cause the bag to burst. Failure to empty the dust cup could cause permanent damage to the vacuum cleaner.

Do not use the vacuum cleaner to pick up sharp hard objects, small toys, pins, paper clips, etc. They may damage the vacuum cleaner.

Do not operate the vacuum cleaner without the exhaust filter or filter door in place.

The hose contains electrical wires. Do not use when damaged, cut, or punctured. Replace if cut or worn. Do not pick up sharp objects.

Always turn off and unplug vacuum cleaner before connecting or disconnecting either hose, wand, Pet PowerMate, or PowerMate.

Hold plug when rewinding onto cord reel. Do not allow plug to whip when rewinding.

You are responsible for making sure that your vacuum cleaner is not used by anyone unable to operate it properly.

## SAVE THESE INSTRUCTIONS

Proper assembly and safe use of your vacuum cleaner are your responsibilities. Your vacuum cleaner is intended for Household use. Read this Use & Care Guide carefully for important use and safety information. This guide contains safety statements under warning and caution symbols.

## PARTS AND FEATURES

It is important to know your vacuum cleaner's parts and features to ensure its proper and safe use. Review these before using your vacuum cleaner.

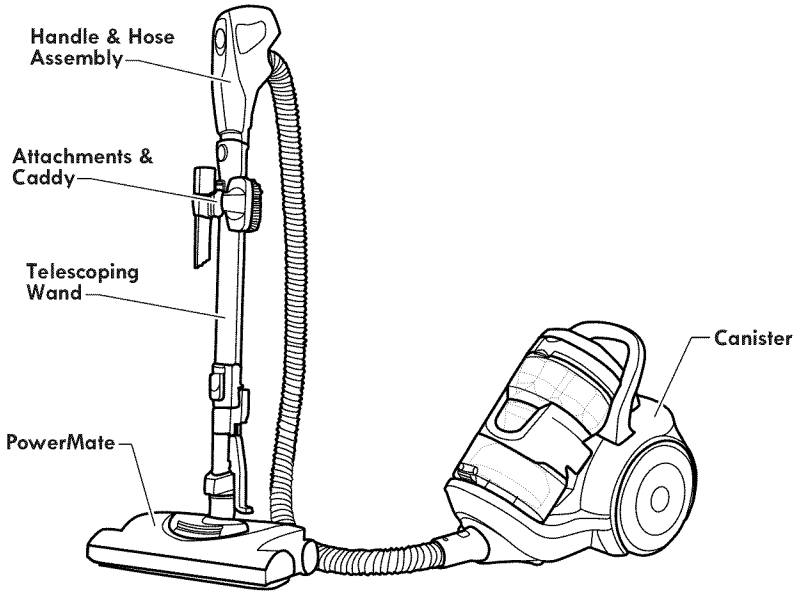

## REPLACEMENT PARTS

Item	Style No.	Part No. in USA	Part No. in Canada
Belt	CB-3	20-53013	20-40118
Headlight Bulb	-----	20-5248	20-40601
Exhaust Filter	EF-9	20-53296	20-40195
Primary Filter	-----	KC44KDMTZ000*	KC44KDMTZ000*

\* Available through Sears Service Centers.

# TELESCOPING WAND & ATTACHMENTS

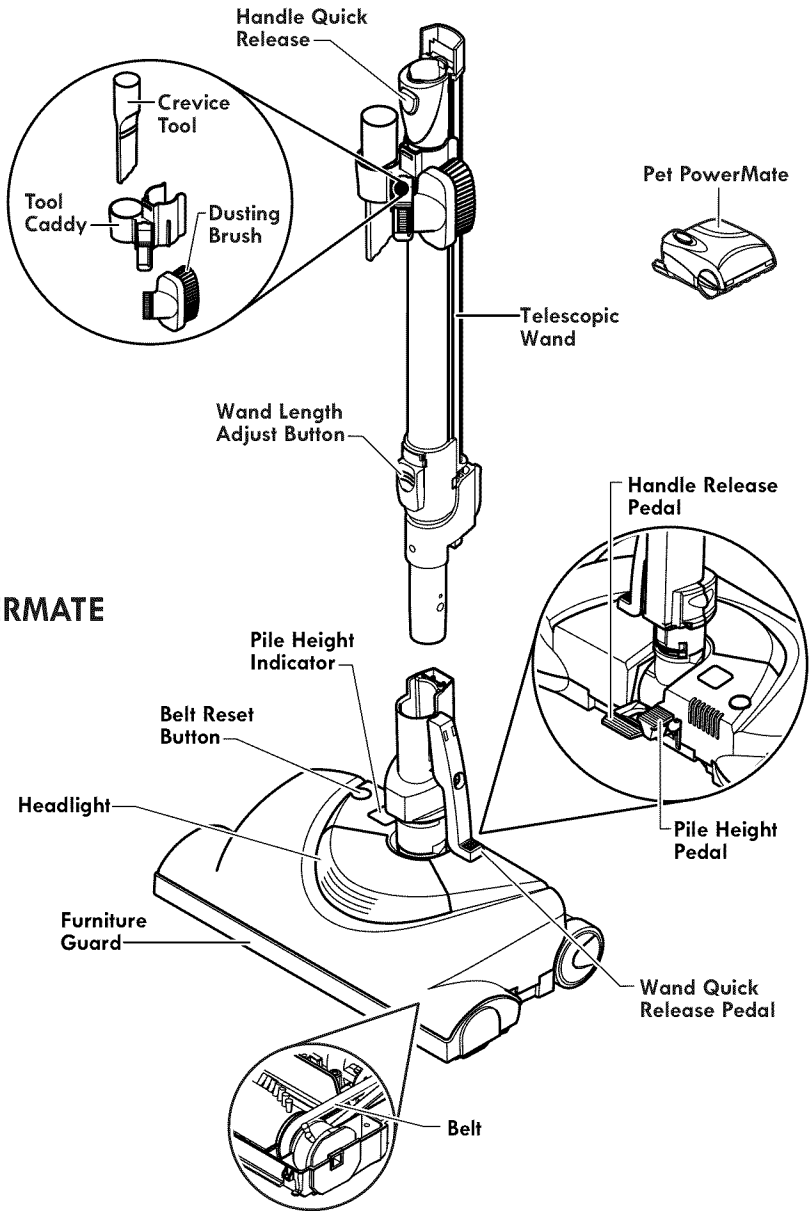

# HANDLE & HOSE ASSEMBLY

3-Way On/Off Switch  
Off/Floor/Carpet

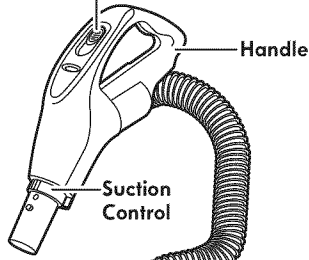

Hose Swivel

# CANISTER

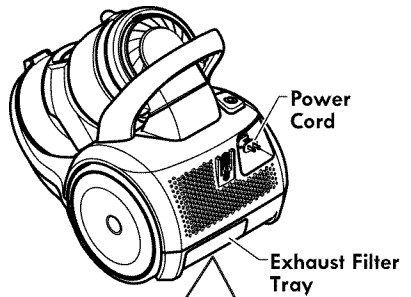
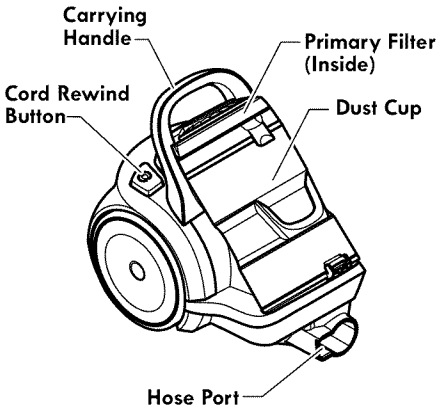

HEPA Media  
Exhaust Filter  
(Inside)

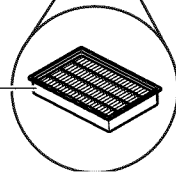



Please pay special attention to these hazard alert boxes, and follow any instructions given. **WARNING** statements alert you to such dangers as fire, electric shock, burns and personal injury. **CAUTION** statements alert you to such dangers as personal injury and/or property damage.

## ASSEMBLY INSTRUCTIONS



### WARNING

#### Electrical Shock Hazard

**DO NOT** plug into electrical supply until assembly is complete. Failure to do so could result in electrical shock or injury.

Before assembling vacuum cleaner, check the **PACKING LIST** (page 2). Use this list to verify that you have received all the components of your new Kenmore vacuum cleaner.

### POWERMATE

Insert telescoping wand into PowerMate until the wand button snaps into place. A noticeable "click" should be heard.

To remove: Press wand quick release pedal and pull telescoping wand out of PowerMate.

### HANDLE

Insert handle into telescoping wand until lock button snaps in place. Be sure hose is not twisted.

To remove: Press handle quick release button and pull up on handle.

To store: Disconnect hose from telescoping wand and canister to prevent stress on hose during storage. Store hose in a loosely coiled position so the hose covering is not stressed.

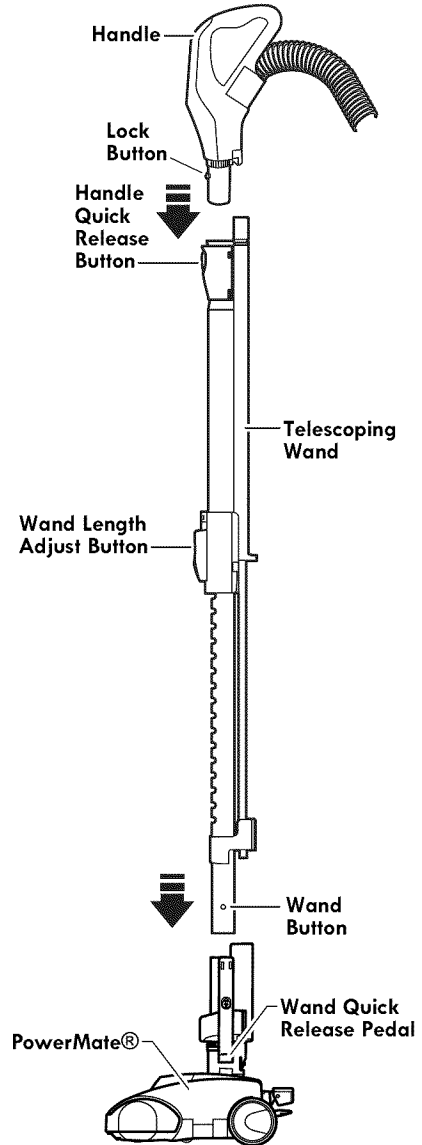



## HOSE

Align the hose latch tab and notch in canister hood and insert hose into canister until it snaps in place.

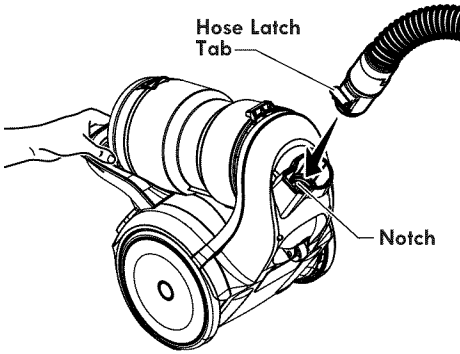

To remove:  
Press hose latch tab inward and pull out on hose.

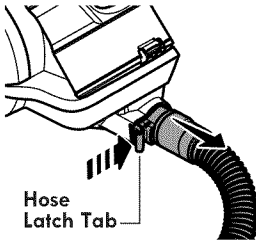

## CADDY

Align the tab on the telescoping wand with the slot in the caddy.

Press the caddy onto the telescoping wand and snap the caddy into place.

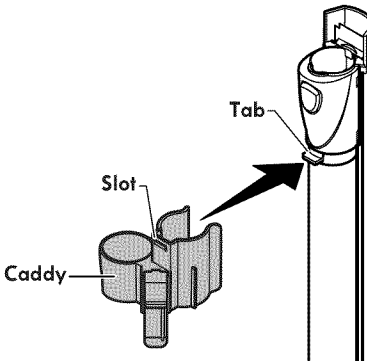

## ATTACHMENTS

Install the crevice tool and dusting brush into the caddy as shown.

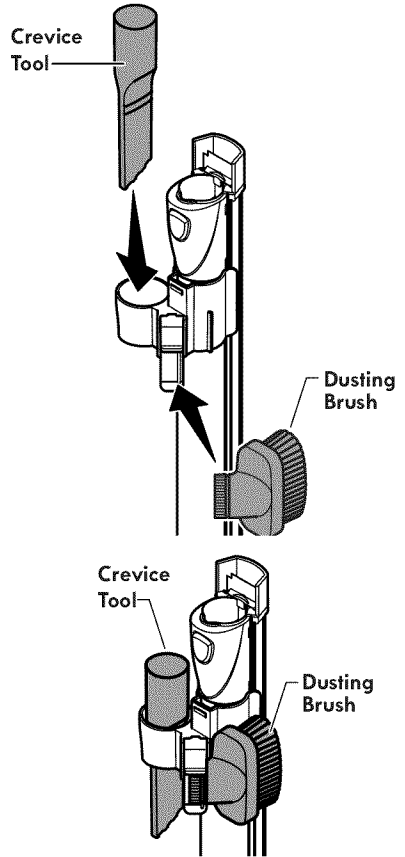

## OPERATING INSTRUCTIONS

### CAUTION

Moving parts! To reduce the risk of personal injury, DO NOT touch the agitator when vacuum cleaner is on. Contacting the agitator while it is rotating can cut, bruise or cause other injuries. Always turn off and unplug from electrical outlet before servicing.

Use caution when operating near children.

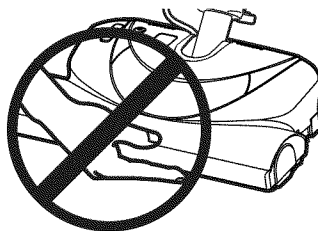

## HOW TO START

### WARNING

Personal Injury and Product Damage Hazard

- DO NOT place hands or feet under the vacuum cleaner at any time.
- DO NOT plug in if switch is in ON position. Personal injury or property damage could result.
- The cord moves rapidly when rewinding. Keep children away and provide a clear path when rewinding the cord to prevent personal injury.
- DO NOT use outlets above counters. Damage from cord to items in surrounding area could occur.
- When any abnormality/failure occurs, stop using the product immediately and disconnect the power plug.

1. Pull cord out of canister to desired length. The cord will not rewind until the cord rewind button is pushed.

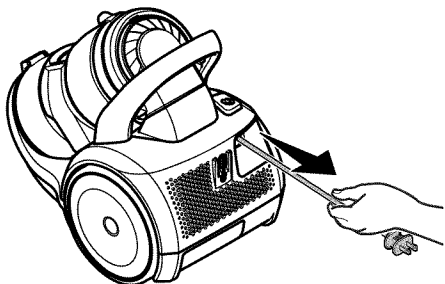

2. Plug the polarized power cord into a 120 Volt outlet located near the floor.

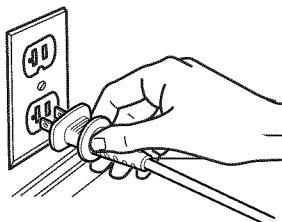

**NOTE:** To reduce the risk of electric shock, this vacuum cleaner has a polarized plug; one blade is wider than the other. This plug will fit in a polarized outlet only one way. If the plug does not fit fully in the outlet, reverse the plug. If it still does not fit, contact a qualified electrician to install the proper outlet. Do not change the plug in any way.

To rewind: Unplug the vacuum cleaner. Hold the plug while rewinding to prevent damage or injury from the moving cord. Push cord rewind button.

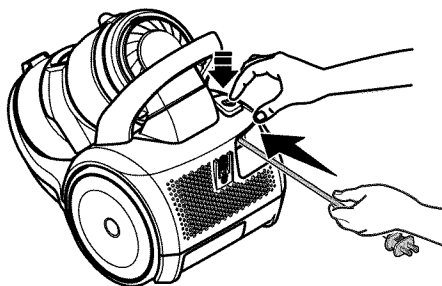

3. Lower handle from upright position by pressing on the handle release pedal.

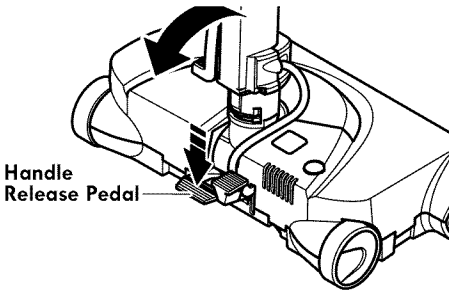

4. Select a pile height setting by pressing the small pedal on the rear of the PowerMate. The pile height setting shows on the indicator.

### SUGGESTED PILE HEIGHT SETTINGS:

For best deep down cleaning, use the **XLO** setting. However, you may need to raise the height to make some jobs easier, such as scatter rugs and some deep pile carpets, and to prevent the vacuum cleaner from shutting off. Suggested settings are:

**HI** – Shag, deep pile, or scatter rugs.

**MED** – Medium to deep pile.

**LO** – Low to medium pile.

**XLO** – Most carpets and bare floors.

**Attention:** Refer to your carpet manufacturers cleaning recommendations. Some more delicate carpets may require that they be vacuumed with the PowerMate agitator turned off to prevent carpet damage.



### CAUTION

**DO NOT** leave the PowerMate running in one spot in the upright position for any length of time. Damage to carpet may occur.

5. Select a switch position on the handle.

**OFF** - turns off both the canister and the PowerMate motors.

**FLOOR** - turns on the canister motor only.

**CARPET** - turns on both the canister and the PowerMate motors.

**NOTE** - When this switch is in the **FLOOR** position, the headlight **DOES NOT** function since no electricity flows to the PowerMate.

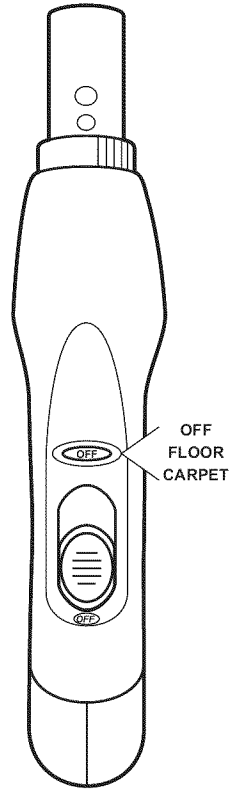

### TELESCOPING WAND

The telescoping wand length is adjustable and requires no assembly. To adjust, simply push down on the wand adjust button and slide the upper portion of the telescoping wand to the desired height.

**NOTE:** When adjusting the telescoping wand length you may have to hold the PowerMate with your hand or foot.

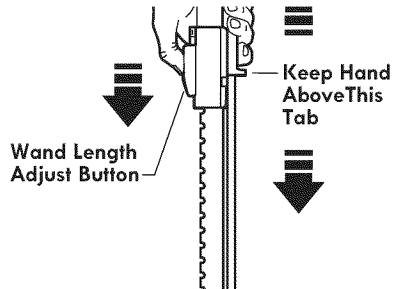

## VACUUMING TIPS



### WARNING

Personal Injury and Product Damage Hazard

- **DO NOT** run over power cord with PowerMate. Personal injury or product damage could result.
- **DO NOT** pull plug from wall by the power cord. If there is damage to the cord or plug, personal injury or property damage could result.



### CAUTION

Product Damage Hazard

Use care if the PowerMate and wand is left in the upright position as it may tip over easily. Property damage can occur if tipped.

### Suggested sweeping pattern.

For best cleaning action, the PowerMate should be pushed straight away from you and pulled straight back. At the end of each pull stroke, the direction of the PowerMate should be changed to point into the next section to be cleaned. This pattern should be continued across the carpet with slow, gliding motions.

**NOTE:** Fast, jerky strokes do not provide complete cleaning.

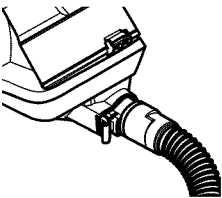
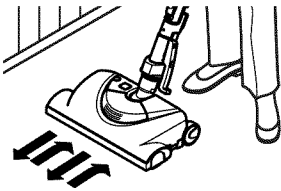

The hose swivel allows the hose to turn without moving the canister. This is helpful for cleaning in small areas.

Check hose for twisting before pulling canister.



### WARNING

Personal Injury Hazard

Use care if canister is placed on stairs. It may fall, causing personal injury or property damage.



### CAUTION

Product Damage Hazard

Do not pull on the hose to move the canister from one stair to the next. When finished cleaning in one area use the handle grip on the canister to move the vacuum cleaner to a new location for further cleaning.

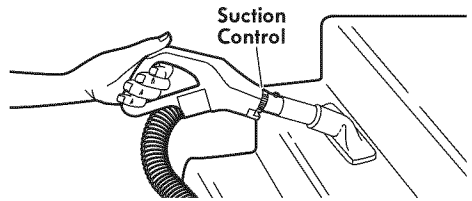

Carpeted stairs need to be vacuumed regularly. For best cleaning results, fully close the suction control.

For best cleaning results, keep the airflow passage open. Check each assembly area in **REMOVING CLOGS** (page 16) occasionally for clogs. Turn off and unplug vacuum cleaner from outlet before checking.

# ATTACHMENTS



## CAUTION

DO NOT attach or remove handle or telescoping wand while vacuum cleaner is ON. This could cause sparking and damage the electrical contacts.

## ATTACHMENTS ON HANDLE

NOTE: If the PowerMate is attached, turn off and unplug vacuum cleaner before removing handle from telescoping wand.

1. Press handle quick release button and pull up on handle.

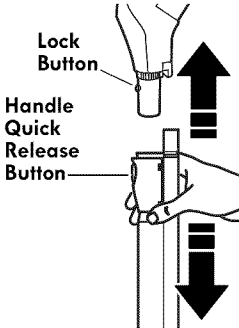

2. Slide attachments firmly on handle as needed. See ATTACHMENT USE TABLE (page 14).

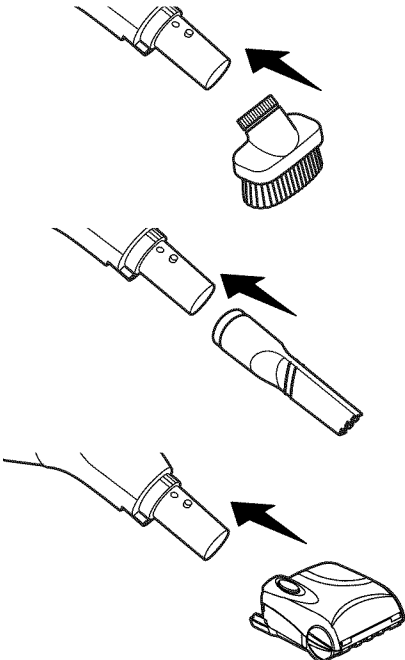

## ATTACHMENTS ON TELESCOPING WAND

1. To remove telescoping wand from PowerMate, lock telescoping wand in straight-up position.

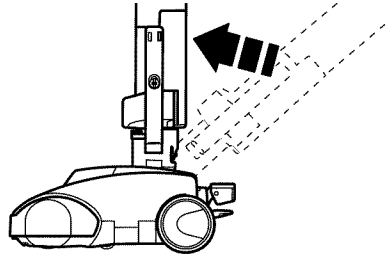



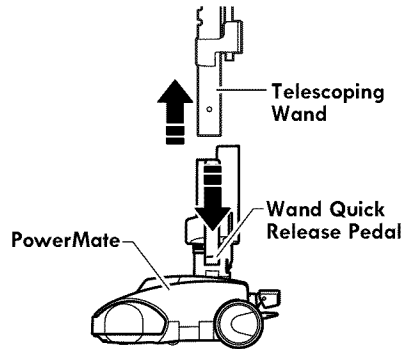

2. Press wand quick release pedal with foot and pull the telescoping wand straight up and out of PowerMate.



3. Put attachments on telescoping wand as needed. See ATTACHMENT USE TABLE (page 14).

## ATTACHMENT USE TABLE

ATTACHMENT	CLEANING AREA						
	Furniture 1	Between Cushions 1	Drapes 1	Stairs	Bare Floors	Carpeted Floors/Rugs	Walls
Crevice tool 	✓	✓	✓				
Dusting brush 			✓	✓	✓		✓
PowerMate 					✓ 2	✓	
Pet PowerMate 3 	✓			✓			

1. Always clean attachments before using on fabrics.
2. 3-way switch should be in **FLOOR** position.
3. Pet PowerMate attachment instructions are included with the product.

## PERFORMANCE FEATURES

### **WARNING**

#### Personal Injury Hazard

Always turn off and unplug the vacuum cleaner before cleaning the agitator area as agitator may suddenly restart. Failure to do so can result in personal injury.

### THERMAL PROTECTOR

This vacuum cleaner has a thermal protector which automatically trips to protect the vacuum cleaner from overheating. If a clog prevents the normal flow of air to the motor, the thermal protector turns the motor off automatically. This allows the motor to cool in order to prevent possible damage to the vacuum cleaner.

**To correct problem:** Turn the vacuum cleaner off and unplug the power cord from the outlet to allow the vacuum cleaner to cool and the thermal protector to reset. Check for and remove clogs, if necessary. Also check and replace any clogged filters. Wait approximately fifty (50) minutes and plug the vacuum cleaner in and turn back on to see if the motor protector has reset.

### MOTOR PROTECTOR

This vacuum cleaner also has a motor protector by-pass valve which prevents motor overheating and damage. The valve opens to provide cooling air when a clog prevents normal air flow to the vacuum cleaner suction motor. You will notice a change of sound as air rushes through the valve opening.

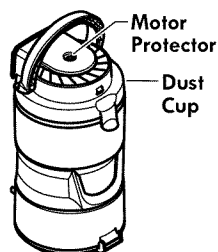

**To correct problem:** Empty the dust cup and clean the primary filter and pre-filter. Check for and remove clogs, and empty dust cup if necessary. See **CLOG REMOVAL** (page 16).

**NOTE:** Do not block motor protector.  
**NOTE:** The motor protector may open when using attachments or when cleaning new carpet due to reduced airflow caused by the attachments themselves or by new carpet.

## BELT RESET

The PowerMate has built-in protection against motor and belt damage should the agitator jam. If the agitator slows down or stops, the belt reset shuts off the PowerMate. The canister motor will continue to run.

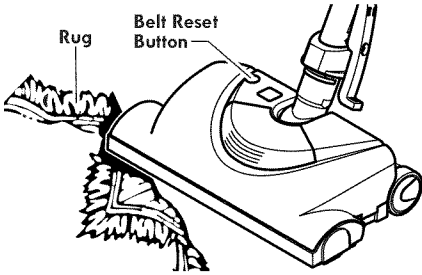

**To correct problem:** Turn off and unplug vacuum cleaner, remove obstruction, then press **BELT RESET** button.

**If the problem persists, have the vacuum cleaner serviced by a Sears or other qualified service agent.**

## EDGE CLEANER

Active brush edge cleaners are on both sides of the PowerMate. Guide either side of the PowerMate along base-boards or next to furniture to help remove dirt trapped at carpet edges.

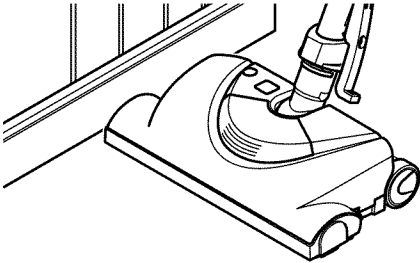

## SUCTION CONTROL

The suction control allows you to change the vacuum suction for different fabrics and carpet weights.

Opening the control decreases suction for draperies and lightweight rugs, while closing the control increases suction for upholsteries and carpets.

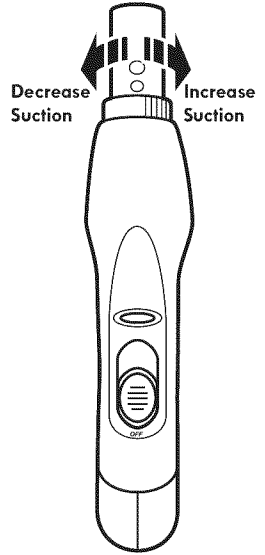

## CANISTER CARE

### REMOVING CLOGS

The vacuum cleaner creates suction that picks up dirt. Rapidly moving air carries the dirt to the dust cup through the airflow passages. The dust cup lets the air pass through, while it traps the dirt.

For best cleaning results, keep the airflow passage open. Check the starred areas occasionally for clogs. Turn off and unplug vacuum cleaner from outlet before checking.

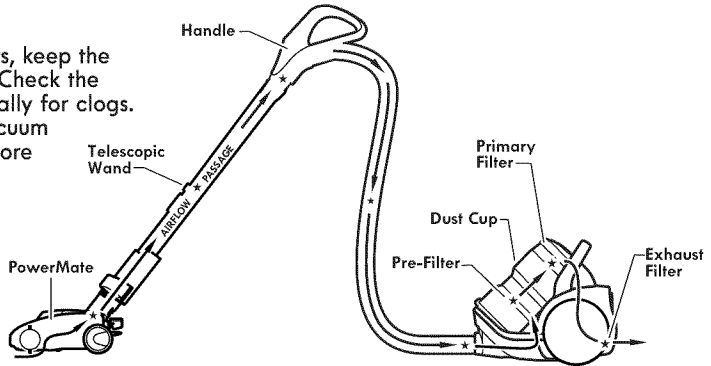

#### TO CHECK FOR CLOGS:

- Check dust cup and empty if full. See **EMPTYING DUST CUP** (page 17).
- Check pre-filter, primary filter and exhaust filter and clean/replace if dirty. See **PRE-FILTER CLEANING** (page 18), **PRIMARY FILTER CLEANING** (page 19) and **EXHAUST FILTER CHANGING** (page 20).
- Check PowerMate for any dirt or debris in the belt path area or in the agitator area. Carefully remove any string or debris located on the agitator or end caps. See "TO CLEAN AGITATOR" in **BELT CHANGING AND AGITATOR CLEANING** (page 21-22).

If the vacuum cleaner still has poor suction, do the following:

1. Connect the hose to the canister and turn vacuum cleaner on. Check the end of the hose for suction. If there is good suction on the hose handle, there is no clog in the hose. If the suction is bad, remove any dirt or debris in the hose and handle.
2. Connect hose handle to wand. Check the end of the wand for suction. If there is good suction at the end of the wand, there is no clog in the wand. If the suction is bad, remove any dirt or debris in the wand.
3. Check PowerMate swivel. Remove any dirt or debris.

### CLEANING EXTERIOR AND ATTACHMENTS

1. Turn off and unplug vacuum cleaner. DO NOT drip water on vacuum cleaner.
2. To clean exterior, or to reduce static electricity and dust build-up, wipe outer surface of vacuum cleaner and attachments. Use a clean, soft cloth that has been dipped in a solution of mild liquid detergent and water, then wrung dry. Wipe dry after cleaning.

#### CAUTION

Do not use attachments if they are wet. Attachments used in dirty areas, such as under a refrigerator, should not be used on other surfaces until they are washed. They could leave marks.



# EMPTYING DUST CUP

## TO REMOVE DUST CUP

1. Turn off and unplug vacuum cleaner.
2. Lift dust cup handle located at the top of the dust cup.

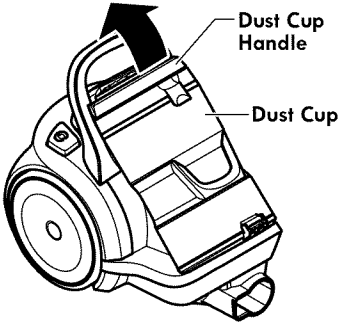

3. Pull the handle up and lift dust cup up and out of the vacuum cleaner.

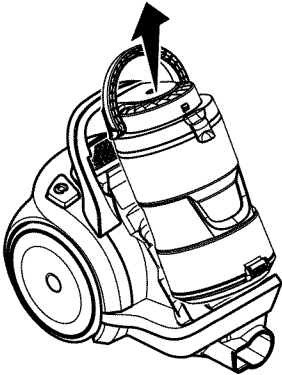

4. Remove any clogs that might be located in the suction port or filter port area.

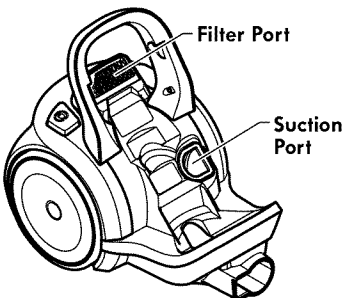

## TO EMPTY DUST CUP

1. Rotate dust cup handle to the vertical position.

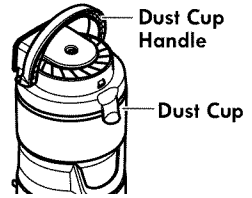

2. Hold dust cup over a trash container.



3. Press the dust cup latch slightly outwards and downward to release the door.

The door will swing open and the debris will fall into the trash container.

4. Shake the dust cup to release any debris that might hang in the pre-filter.

5. After the dust cup is empty of debris, firmly close the door. Make sure you hear a "click" sound to indicate that the door is fully latched.

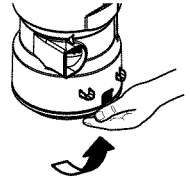

## TO REPLACE DUST CUP

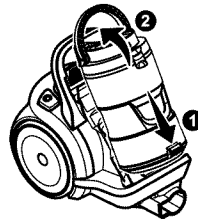

1. Place dust cup back into vacuum cleaner by inserting the bottom first and tilting back with the dust cup handle raised.

2. Lower the dust cup handle to lock dust cup in place.

A noticeable "click" should be heard.

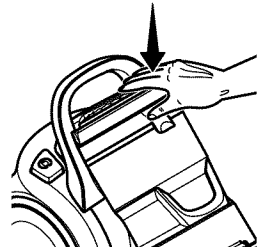

# PRE-FILTER CLEANING

The pre-filter is located inside the dust cup. Check the pre-filter frequently and clean when dirty.

1. Remove the dust cup as outlined in the **DUST CUP CLEANING** (page 17).

**NOTE:** Make sure dust cup is free of debris before opening.

2. Rotate dust cup lid assembly counterclockwise as indicated on the lid and lift off.

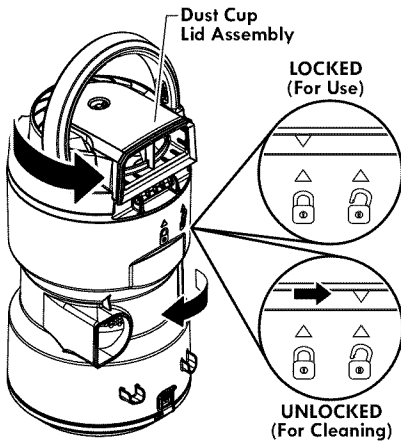

3. Grasp pre-filter and rotate counterclockwise to remove.

4. Clean pre-filter by gently tapping over a trash container. Tap on several sides to ensure best cleaning.

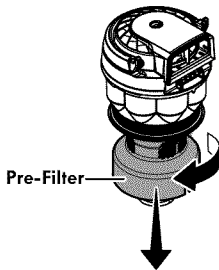

If necessary, rinse with cold water only, **DO NOT** use detergent or soap. Allow parts to dry 24 hours before putting back into vacuum cleaner.

**DO NOT** wash in the dishwasher.  
**DO NOT** install damp.

**To Reinstall:**

1. Align the slots on the pre-filter with the alignment tabs inside dust cup lid assembly.

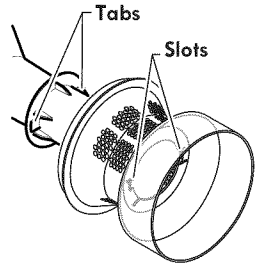

2. Rotate pre-filter clockwise to lock in place.

3. Replace the lower portion of the dust cup by aligning marks as shown, **UNLOCKED (For Cleaning)**.

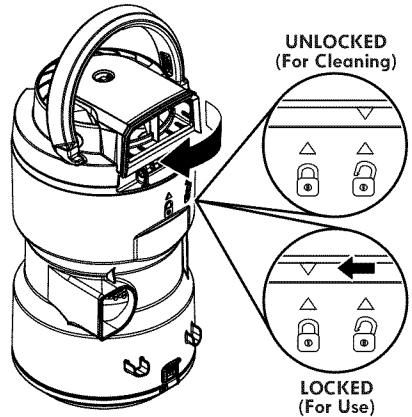

4. Rotate while pressing downward until marks align as shown; **LOCKED (For Use)**.

5. Reinstall the dust cup. See **DUST CUP CLEANING** (page 17).

## PRIMARY FILTER CLEANING

The primary filter is located inside the dust cup lid.

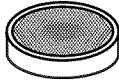

It is recommended to clean the primary filter with cold water at least every (1) month. Check the primary filter frequently and clean when dirty.

**NOTE:** When the cleaning of the filter no longer restores vacuum cleaner suction to full power, replace the filter.

1. Remove the dust cup as outlined in the **DUST CUP CLEANING** (page 17).

2. Pull the dust cup lid latch and open the lid.

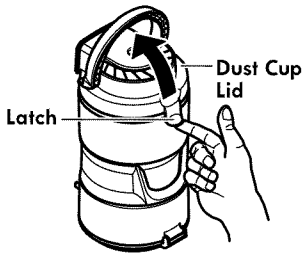

3. Remove the primary filter.

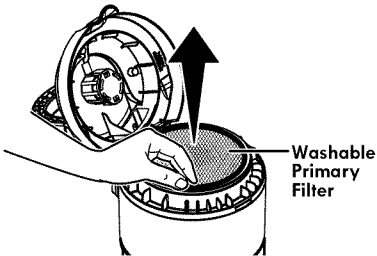

4. Wash with cold water only, **DO NOT** use detergent or soap. squeeze by hand and allow to air dry. Allow parts to dry 24 hours before putting back into vacuum cleaner.

**DO NOT** operate without primary filter installed. **DO NOT** wash in the dishwasher. **DO NOT** install primary filter if damp.

**To Reinstall:**

1. Place the primary filter into the dust cup lid.

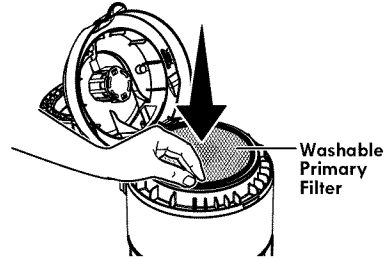

2. Close the dust cup lid. Be sure the lid snaps in place. A noticeable "click" should be heard.

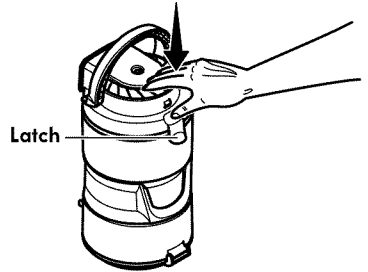

3. Reinstall the dust cup. See **DUST CUP CLEANING** (page 17).

# EXHAUST FILTER CHANGING



## WARNING

Fire and/or Electrical Shock Hazard

Do not operate with a clogged exhaust filter or without the exhaust filter or exhaust filter tray installed.

## HEPA MEDIA EXHAUST FILTER

The exhaust filter cartridge must be replaced when dirty. Replace the filter when the entire surface area is covered evenly. The filter **CANNOT** be washed as it will lose its dust trapping ability.

**NOTE:** See **PARTS AND FEATURES** (page 5) for Exhaust Filter number.

1. Pull out and up on the exhaust filter tray to remove from the canister.

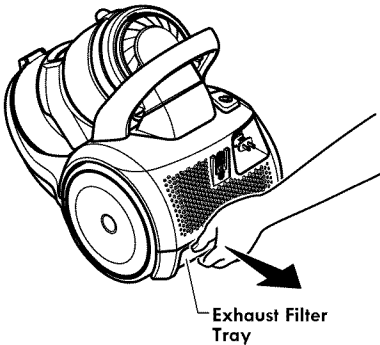

2. Remove exhaust filter from filter tray and dispose.

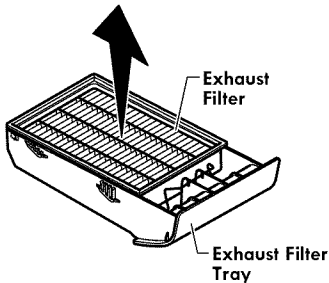

3. Replace exhaust filter cartridge. Place the new filter cartridge into the exhaust filter tray as shown.

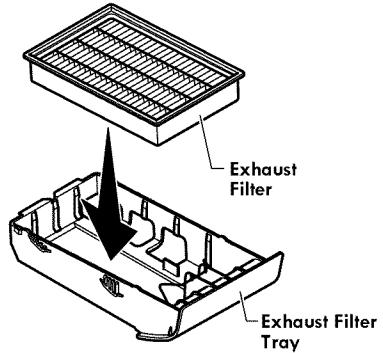

4. Reinstall the exhaust filter tray. Press into place until it snaps closed.

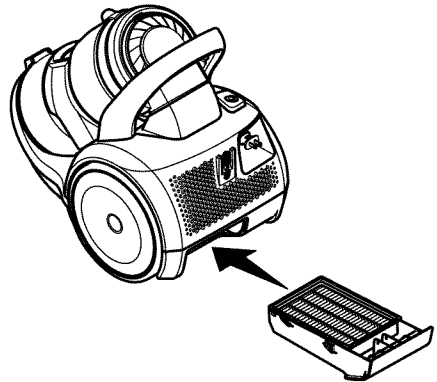

# POWERMATE CARE

Always follow all safety precautions when performing maintenance on the PowerMate.

## WARNING

Electrical Shock Or Personal Injury Hazard.

Always turn off and unplug vacuum cleaner before performing maintenance to the vacuum cleaner. Failure to do so could result in electrical shock or personal injury from vacuum cleaner suddenly starting.

## BELT CHANGING AND AGITATOR CLEANING

### TO REMOVE BELT

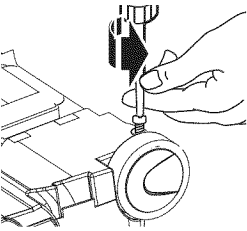

1. Turn PowerMate upside down.
2. Unscrew two (2) PowerMate cover screws.

3. Turn PowerMate right side up. Press handle release pedal and lower the swivel. Lift rear and side latches up.

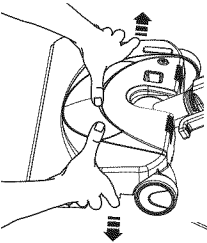
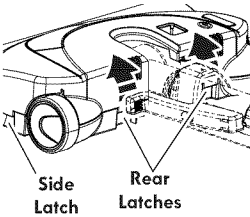

4. To remove cover, grasp the sides and pull out.

5. Lift agitator assembly out and remove worn belt.

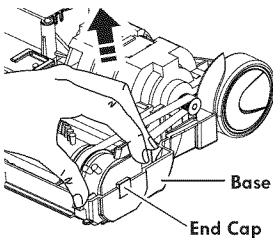

6. Check and clean end cap areas. See **TO CLEAN AGITATOR** (page 22) section and **AGITATOR ASSEMBLY** illustration (page 22) for picture of complete agitator assembly.

### TO REPLACE BELT

1. Install new belt over motor drive, then over belt path.

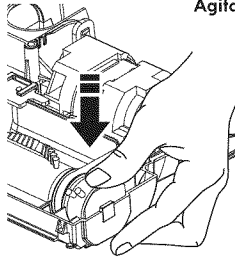
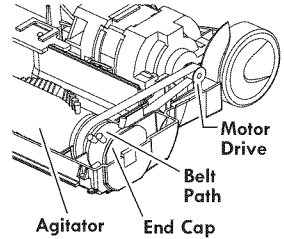

**NOTE:** See **PARTS AND FEATURES** (pages 5), for Belt number.

2. Push agitator assembly back into PowerMate.

3. Line up front of cover and base. Rest cover on front edge of base as shown.

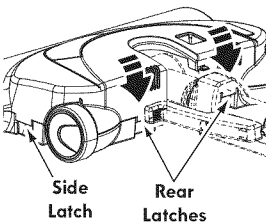
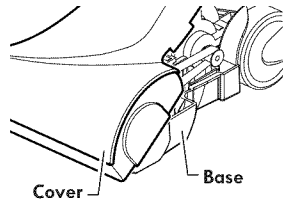

4. Rotate cover back. Press cover firmly until side and rear latches snap into place.

Make sure there is no gap between the cover and base.

5. Turn PowerMate upside down and replace two (2) cover screws.

## TO CLEAN AGITATOR:

**NOTE:** In order to keep cleaning efficiency high and to prevent damage to your vacuum cleaner, the agitator must be cleaned every time the belt is changed.

The agitator must also be cleaned according to the following schedule:

<u>Vacuum Cleaner Use</u>	<u>Clean Agitator</u>
<b>HEAVY</b> - (used daily)	every week
<b>MODERATE</b> - (used 2-3 times/week)	every month
<b>LIGHT</b> - (used 1 time/week)	every 2 months

## IMPORTANT

Turn off and unplug vacuum cleaner from electrical outlet. Check and remove hair, string and lint build-up frequently in the PowerMate agitator and end cap areas.

Remove any dirt or debris in the belt path area or in the brush roller area.

Carefully remove any string or debris located on the agitator or end caps.

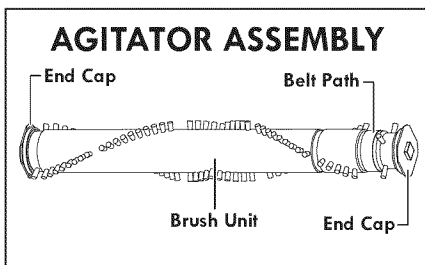

## LIGHT BULB CHANGING

### **WARNING**

Electrical Shock Or Personal Injury Hazard

Turn off and unplug vacuum cleaner before performing maintenance to the vacuum cleaner. Failure to do so could result in electrical shock or personal injury from the vacuum cleaner suddenly starting.

### **CAUTION**

Do not plug in or turn on until the vacuum cleaner is completely reassembled.

1. Remove PowerMate cover as shown in **BELT CHANGING AND AGITATOR CLEANING** (pages 21-22).

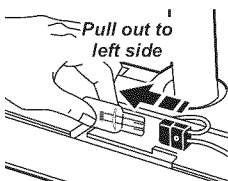

2. Remove the light bulb by pulling straight out.

### **CAUTION**

Do not use a bulb rated over 9W (13V). During extended use, heat from the bulb could overheat surrounding plastic parts.

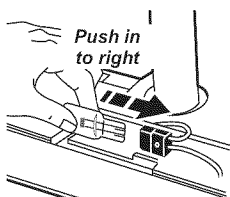

3. To replace the light bulb, carefully insert fully into slot.

4. Reinstall PowerMate cover as shown in **BELT CHANGING AND AGITATOR CLEANING** (page 21-22).

**NOTE:** See **PARTS AND FEATURES** (page 5) for Bulb number.

# AGITATOR SERVICING



## WARNING

### Electrical Shock Or Personal Injury Hazard

Turn off and unplug vacuum cleaner electrical supply before performing maintenance to the vacuum cleaner. Failure to do so could result in electrical shock or personal injury from vacuum cleaner suddenly starting.

## TO CHECK THE BRUSHES

When brushes are worn to the level of the base support bars, replace the agitator assembly.

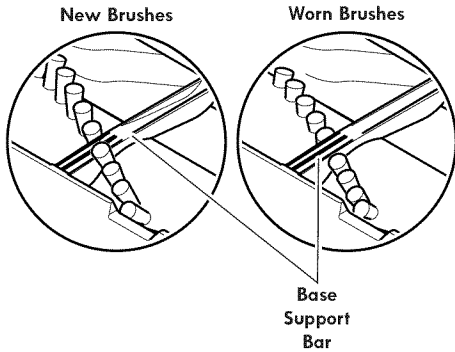

## TO REPLACE AGITATOR ASSEMBLY

1. Remove PowerMate cover, belt and agitator assembly. See "To Remove Belt" in **BELT CHANGING AND AGITATOR CLEANING** (pages 21-22).
2. Replace agitator assembly.
3. Reinstall belt and PowerMate cover. See "To replace belt" in **BELT CHANGING AND AGITATOR CLEANING** (pages 21-22).

## TROUBLESHOOTING

Review this table to find do-it-yourself solutions for minor performance problems. Any other service needed should be performed by a Sears or other qualified service agent.

### **WARNING**

Always turn off and unplug vacuum cleaner before performing maintenance to the vacuum cleaner. Failure to do so could result in electrical shock or personal injury.

PROBLEM	POSSIBLE CAUSE	POSSIBLE SOLUTION
Vacuum cleaner won't start.	<ol style="list-style-type: none"> <li>1. Unplugged at wall outlet.</li> <li>2. Tripped circuit breaker/ blown fuse at household service panel.</li> <li>3. Loose hose electrical connections.</li> </ol>	<ol style="list-style-type: none"> <li>1. Plug in firmly, move switch to <b>FLOOR</b> or <b>CARPET</b> position.</li> <li>2. Reset circuit breaker or replace fuse.</li> <li>3. Reconnect hose ends.</li> </ol>
Poor job of dirt pick-up.	<ol style="list-style-type: none"> <li>1. Full or clogged dust cup.</li> <li>2. Clogged airflow passages.</li> <li>3. Dirty filters.</li> <li>4. Wrong pile height setting.</li> <li>5. Suction control is open.</li> <li>6. Hole in hose.</li> <li>7. Worn PowerMate agitator.</li> <li>8. Worn or broken belt.</li> <li>9. Dirty agitator or end caps.</li> <li>10. Dust cup installed incorrectly.</li> <li>11. Dust cup lid and dust cup missassembly.</li> </ol>	<ol style="list-style-type: none"> <li>1. Empty and clean dust cup.</li> <li>2. Clear airflow passages.</li> <li>3. Change/clean filters.</li> <li>4. Adjust setting.</li> <li>5. Adjust control.</li> <li>6. Replace hose.</li> <li>7. Change agitator.</li> <li>8 &amp; 9. See <b>BELT CHANGING AND AGITATOR CLEANING</b>.</li> <li>10. See <b>EMPTYING DUST CUP</b>.</li> <li>11. See <b>PRE-FILTER CLEANING</b>.</li> </ol>
Vacuum cleaner starts but shuts off.	<ol style="list-style-type: none"> <li>1. Hose electrical connection.</li> <li>2. Tripped overload protector in PowerMate.</li> <li>3. Tripped thermal protector in canister.</li> </ol>	<ol style="list-style-type: none"> <li>1. Check connections, reconnect hose ends.</li> <li>2. Remove any items that may be caught or jammed, then reset. If vacuum cleaner starts and stops again, clean agitator and end caps, then reset.</li> <li>3. Reset thermal protector.</li> </ol>
PowerMate will not run when attached.	<ol style="list-style-type: none"> <li>1. PowerMate connections unplugged.</li> <li>2. Worn or broken belt.</li> <li>3. Dirty agitator or end caps.</li> <li>4. Tripped overload protector in PowerMate.</li> <li>5. Switch not in <b>CARPET</b> position.</li> </ol>	<ol style="list-style-type: none"> <li>1. Plug in firmly.</li> <li>2 &amp; 3. See <b>BELT CHANGING AND AGITATOR CLEANING</b>.</li> <li>4. Remove any items that may be caught or jammed, then reset. If vacuum cleaner starts and stops again, clean agitator and end caps, then reset.</li> <li>5. Move switch to <b>CARPET</b> position.</li> </ol>



PROBLEM	POSSIBLE CAUSE	POSSIBLE SOLUTION
Vacuum cleaner picks up moveable rugs -or- PowerMate pushes too hard.	<ol style="list-style-type: none"> <li>1. Wrong pile height setting.</li> <li>2. Suction too strong.</li> </ol>	<ol style="list-style-type: none"> <li>1. Adjust setting.</li> <li>2. Open suction control.</li> </ol>
Light won't work.	<ol style="list-style-type: none"> <li>1. Burned out light bulb.</li> <li>2. Tripped overload protector in PowerMate.</li> </ol>	<ol style="list-style-type: none"> <li>1. Change light bulb.</li> <li>2. Remove any items that may be caught or jammed, then reset. If vacuum cleaner starts and stops again, clean agitator and end caps, then reset.</li> </ol>
Cord won't rewind.	<ol style="list-style-type: none"> <li>1. Dirty power cord.</li> <li>2. Cord jammed.</li> </ol>	<ol style="list-style-type: none"> <li>1. Clean the power cord.</li> <li>2. Pull out cord and rewind.</li> </ol>
Vacuum cleaner leaves marks on carpet.	<ol style="list-style-type: none"> <li>1. Wrong vacuuming pattern.</li> </ol>	<ol style="list-style-type: none"> <li>1. See <b>VACUUMING TIPS</b>.</li> </ol>

**Vacuum Cleaner Help Line:  
1-877-531-7321**

8:00am-5:00pm EST, M-F  
(U.S.A. and Canada)

## NOTES

## TABLA DE CONTENIDO

Antes de usar su aspiradora nueva .....	1
Lista de embalaje .....	1
Garantía de la aspiradora de Kenmore .....	2
Instrucciones importantes de seguridad .....	3
Piezas y características .....	4-6
Instrucciones de ensamble .....	7-8
Instrucciones de operación .....	9
Cuidado del receptáculo .....	15
Cuidado de la PowerMate .....	20
Reconocimiento de problemas .....	24-25
Información de asistencia o servicio .....	Cubierta Posterior

## ANTES DE USAR SU ASPIRADORA NUEVA

Por favor lea esta guía que le ayudara a ensamblar y a operar su aspiradora nueva de Kenmore de una manera más segura y efectiva.

Para mas información acerca del cuidado y operación de esta aspiradora, llame a la Línea de Ayuda de aspiradoras al 1-877-531-7321. Cuando pregunte por información usted necesitará el número completo de serie y modelo de la aspiradora que está localizado en la placa de los números de modelo y serie.

Use el espacio de abajo para registrar el número de modelo y serie para su nueva aspiradora de Kenmore.

Número de Modelo \_\_\_\_\_

Número de Serie \_\_\_\_\_

Fecha de Compra \_\_\_\_\_

Mantenga este libro y su recibo en un lugar seguro para futuras referencias.

## LISTA DE EMBALAJE

Su ASPIRADORA KENMORE se empaqa con las siguientes piezas y componentes por separado:

- Receptáculo
- PowerMate
- Manguera
- Pet PowerMate
- Tubo Telescópico
- Soporte para herramientas
- Herramienta para hendiduras
- Cepillo para sacudir
- Manual de uso y cuidado
- Lista de partes de reparación

Cada uno de estos ensambles es mostrado detalladamente en la lista de piezas para reparación.

\*Estos artículos se encuentran bajo la cubierta de almacenamiento para accesorios.

# GARANTÍA DE LA ASPIRADORA DE KENMORE

## Garantía limitada de Kenmore

DURANTE un año a partir de la fecha de compra este aparato está garantizado contra defectos de material o mano de obra cuando se es instalado correctamente, operado y mantenido según las instrucciones suministradas.

CON LA PRUEBA DE COMPRA, devuelva el aparato defectuoso a la tienda donde lo compró para la reparación o reemplazo sin costo a discreción del vendedor.

Esta garantía es válida solamente durante 90 días desde la fecha de compra, si la aspiradora se utiliza para otros fines que no sean el uso familiar privado.

**Esta garantía cubre EXCLUSIVAMENTE los defectos de materiales y fabricación y NO pagará:**

1. Los elementos desechables que puedan desgastarse con un uso normal, incluyendo sin carácter excluyente, filtros, correas, bolsas., y bombillas con rosca en la base.
2. Un técnico del servicio técnico para limpiar o mantener este aparato, o para que enseñe al usuario a instalar, manejar o mantener correctamente el producto.
3. Llamadas de servicio para corregir instalaciones de un aparato no realizadas por agentes de servicios autorizados por Sears o para reparar problemas con fusibles de casas, interruptores de circuitos, cableado de casa, y plomería o sistemas de alimentación de gas que resulten de la instalación.
4. Daños o fallas en este aparato que resulten de una instalación no realizada por agentes de servicio autorizados por Sears, incluyendo instalación que no fue de acuerdo a los códigos de electricidad, gas o plomería.
5. Daños o fallas de este aparato, incluyendo descoloración u oxido en la superficie, si no se ha manejado correctamente o mantenido siguiendo todas las instrucciones incluidas con el producto.
6. Daños o fallas de este aparato, incluyendo descoloración u oxido en la superficie, originados por accidente, alteración, abuso, uso incorrecto o uso del producto para otros fines distintos de los indicados.
7. Daños o fallas de este aparato, incluyendo descoloración u oxido en la superficie, causados por el uso de detergentes, limpiadores, productos químicos o utensilios diferentes a los recomendados en todas las instrucciones que se incluyen con el producto.
8. Daños o averías de las piezas o sistemas causados por modificaciones no autorizadas que se hayan hecho a este producto.
9. Servicio a un aparato si el modelo y etiqueta de serie faltan, son alteradas o si no se puede determinar fácilmente si tienen el logo de certificación apropiado

## Limitación de responsabilidad de las garantías implícitas; limitación de remedios

El único y exclusivo remedio del cliente bajo esta garantía limitada será el reemplazo del aparato según lo indicado en este documento. Las garantías implícitas, incluyendo las garantías de comerciabilidad o idoneidad para un propósito específico, se limitan a un año o el período más corto permitido por la ley. El comerciante no será responsable por daños incidentales ni consecuenciales. Algunos estados no permiten la exclusión o limitación de daños incidentales o consecuenciales, ni limitaciones en la duración de las garantías implícitas de comerciabilidad o idoneidad, por lo que estas exclusiones o limitaciones podrían no aplicar en su caso.

Esta garantía aplica solamente cuando este aparato se utiliza en Estados Unidos.

Esta garantía le otorga derechos legales específicos, y usted podría tener otros derechos que varían en función de cada estado.

Sears Brands Management Corporation, Hoffman Estates, IL 60179

# INSTRUCCIONES IMPORTANTES DE SEGURIDAD

Lea las instrucciones en este manual antes de armar o usar su aspiradora.

## ADVERTENCIA

Su seguridad es muy importante para nosotros. Para reducir el riesgo de incendio, choque eléctrico, lesión corporal o daños al utilizar su aspiradora, actúe de acuerdo con precauciones básicas de seguridad, entre ellas:

Use su aspiradora únicamente en la forma descrita en este manual. Use únicamente con accesorios recomendados por Sears.

Desconecte el cordón eléctrico antes de componer o limpiar el área del cepillo. De lo contrario, el cepillo podría arrancar de forma imprevista o podría producirse un choque eléctrico.

No abandone la aspiradora cuando esté conectada. Desconéctela cuando no la esté usando y antes de darle servicio.

Para reducir el riesgo de choque eléctrico, no use su aspiradora al aire libre ni sobre superficies mojadas.

No permita que sea utilizada como juguete. Se requiere tener mayor cuidado cuando sea utilizada en la proximidad de niños o por niños.

No use la aspiradora si el cordón o el enchufe están dañados. Si la aspiradora no está funcionando adecuadamente o si se ha dejado caer, está dañada, se ha dejado expuesta a la intemperie o se ha dejado caer en agua, devuélvala a un Centro de servicio de Sears.

No jale ni transporte la aspiradora por el cordón; no use el cordón como mango; no cierre puertas sobre el cordón; no jale el cordón sobre rebordes agudos ni esquinas. No pase la aspiradora sobre el cordón. Mantenga el cordón alejado de superficies calientes.

No desconecte la aspiradora tirando del cordón eléctrico. Para desconectarla, jale el enchufe, no el cordón.

No toque la aspiradora ni el enchufe con las manos mojadas.

No coloque objetos en las aberturas.

No utilice la aspiradora si alguna abertura está bloqueada; manténgala libre de polvo, pelusa, cabellos y cualquiera cosa que podría disminuir el flujo de aire.

Mantenga el cabello, ropa suelta, dedos y todas las partes del cuerpo alejados de las aberturas y piezas mecánicas.

Apague todos los controles antes de desenchufar.

Tenga cuidado especial al utilizar la aspiradora en escalones. No la coloque sobre sillas, mesas, etc. Manténgala en el piso.

No use la aspiradora para aspirar líquidos inflamables o combustibles (gasolina, líquidos para limpieza, perfumes, etc.) ni la use en lugares donde éstos podrían estar presentes. Los vapores de estas sustancias pueden crear un peligro de incendio o explosión.

No levante ninguna cosa que se esté quemando o emitiendo humo, como cigarrillos, cerillos o cenizas calientes.

No use la aspiradora sin tener instalada la bolsa para polvo y/o los filtros.

Cambie siempre la bolsa para polvo después de aspirar limpiadores de alfombras o desodorantes, talcos y polvos finos. Estos productos atascan la bolsa, reducen el flujo de aire y pueden causar que ésta se rompa. Si no cambia la bolsa podría ocasionar daño permanente a la aspiradora.

No use la aspiradora para levantar objetos agudos, juguetes pequeños, alfileres, sujetapapeles, etc. Podrían dañar la aspiradora o la bolsa para polvo.

No opere sin el filtro de escape ni la cubierta del filtro de escape instalados.

La manguera contiene cables eléctricos. No la use cuando está dañada, cortada, o perforada. Reemplace si está cortada o desgastada. No levante objetos afilados.

Siempre apague y desconecte la aspiradora antes de conectar o desconectar la manguera, Pet HandiMate (si aplicable), o la boquilla.

Sujete el enchufe con la mano al enrollar el cordón eléctrico. Para desconectarla, jale el enchufe, no el cordón.

Usted es responsable de asegurar que su aspiradora no sea utilizada por ninguna persona que no pueda manejarla correctamente.

## GUARDE ESTAS INSTRUCCIONES

El armado y uso seguro de su aspiradora son su responsabilidad. Esta aspiradora ha sido diseñada exclusivamente para uso doméstico. La aspiradora deberá almacenarse en un lugar seco y en el interior. Lea este Manual de Uso y Cuidado detenidamente, pues contiene información importante sobre seguridad y uso. Esta guía contiene información sobre seguridad debajo de símbolos de advertencia cuidado.

## PIEZAS Y CARACTERÍSTICAS

Es importante conocer las piezas y características de su aspiradora para asegurar su uso adecuado y seguro. Examínelas antes de usar su aspiradora.

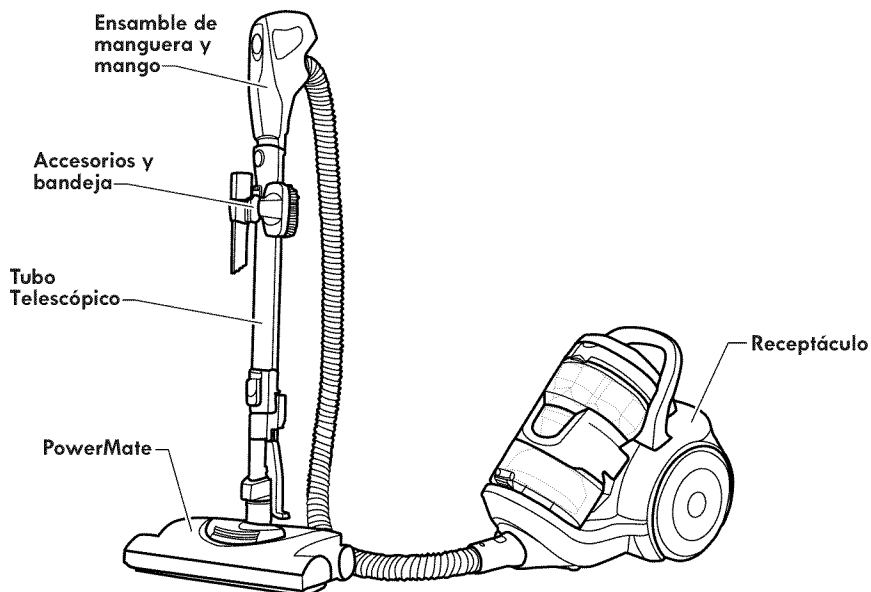

## PARTES DE REEMPLAZO

Objeto	Estilo No.	Pieza N° en EUA	Pieza N° en Canadá
Correa	CB-3	20-53013	20-40118
Bombilla	-----	20-5248	20-40601
Filtro de escape	EF-9	20-53296	20-40195
Filtro primario	-----	KC44KDMTZ000*	KC44KDMTZ000*

\* Disponible en el centro de servicio de Sears.

# TUBO TELESCÓPICO & ACCESORIOS

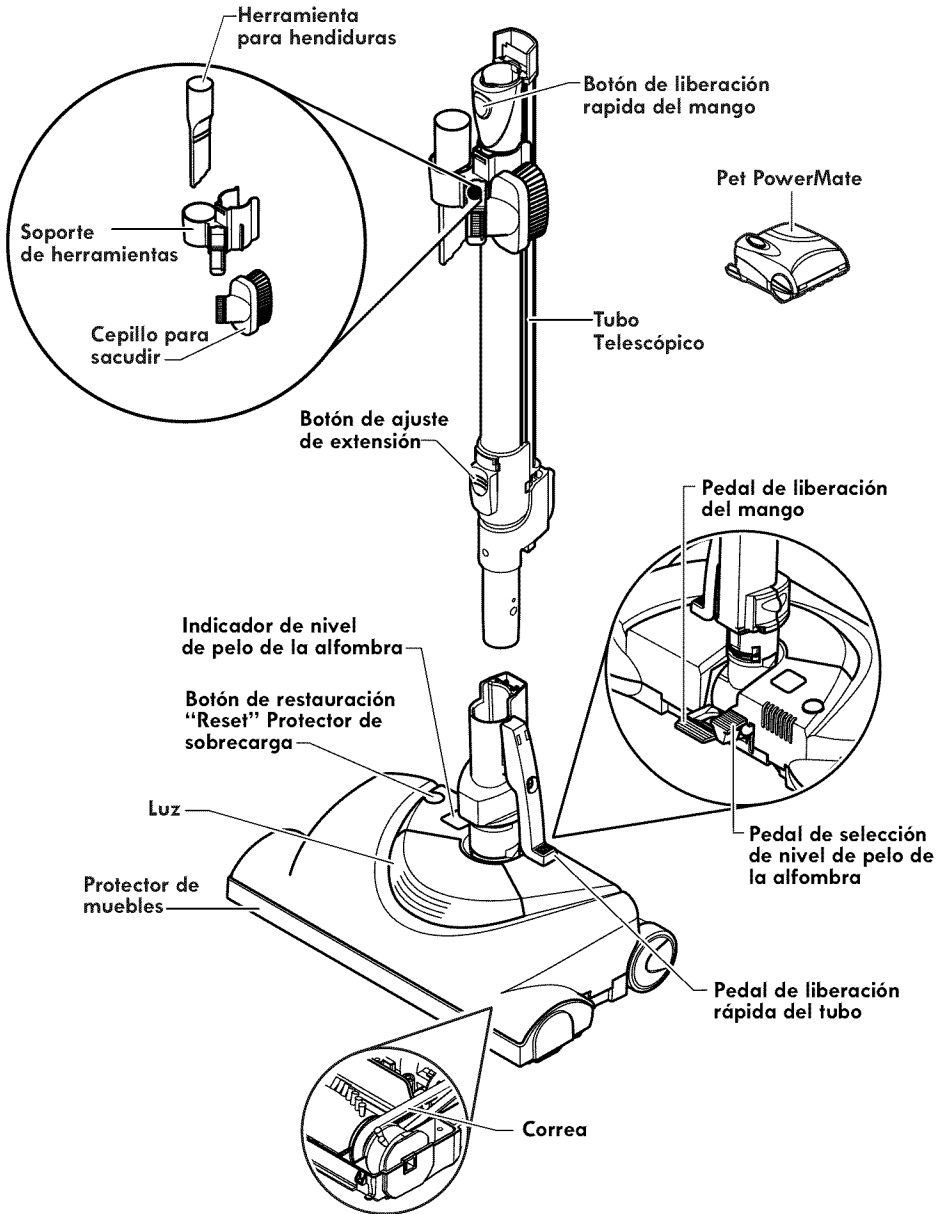

## MANGUERA Y MANGO

Interruptor de encendido/  
apagado de tres posiciones  
(Off/Floor/Carpet)  
(Apagado/Piso/Alfombra)

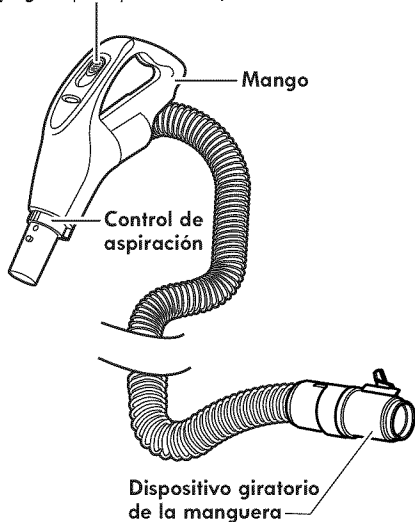

## RECEPTÁCULO

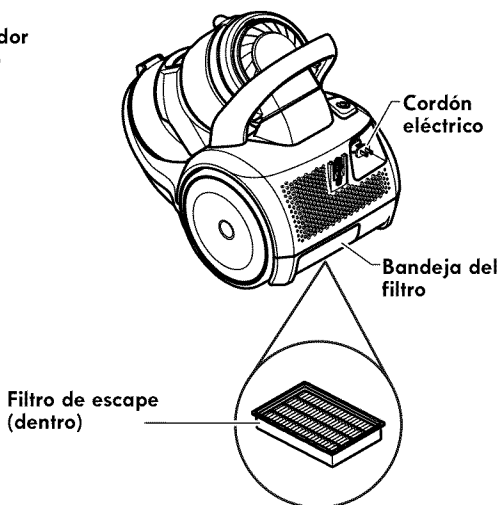
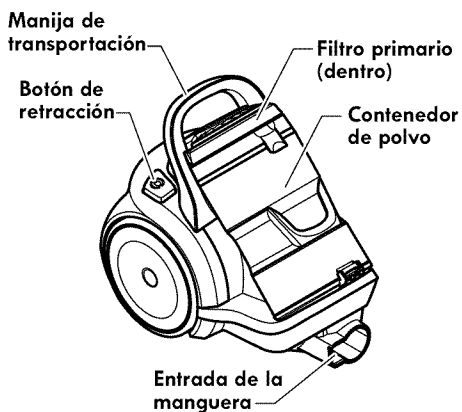





Por favor ponga especial atención a éstos recuadros con alerta de riesgo. **Advertencia:** Esta información le alertará del peligro de fuego, choques eléctricos, quemadas y lesiones. **Cuidado:** Esta información le alertará de peligros como lesiones y daños de propiedad.

## INSTRUCCIONES DE ENSAMBLE



### ADVERTENCIA

Peligro de choque eléctrico

No conecte la aspiradora hasta que termine de armarla. De lo contrario podría causar un choque eléctrico o lesión corporal.

Antes de armar la aspiradora, revise la **LISTA DE EMBALAJE** (Pág 1). Use esta lista para verificar que ha recibido todos los componentes de su nueva aspiradora Kenmore.

### POWERMATE

Introduzca el tubo telescópico en la PowerMate hasta que el botón del tubo telescópico quede fijo en posición. Asegúrese de oír un "clic."

Para remover: Pise en el pedal de liberación ubicado en le PowerMate y jale esta hacia arriba.

### MANGUERA

Introduzca la manguera en el tubo telescópico hasta que el botón quede en posición. Asegúrese de que la manguera no esté torcida.

Para remover: Oprima el botón de liberación rápida ubicado en la parte superior del tubo telescópico para liberar la manguera y tire del mango hacia arriba.

Para Guardar: Para prevenir la presión de la manguera mientras se guarda, separe la manguera del tubo telescópico de la aspiradora. Guarde la manguera en una posición enrollada y floja de tal manera que la manguera no se estire.

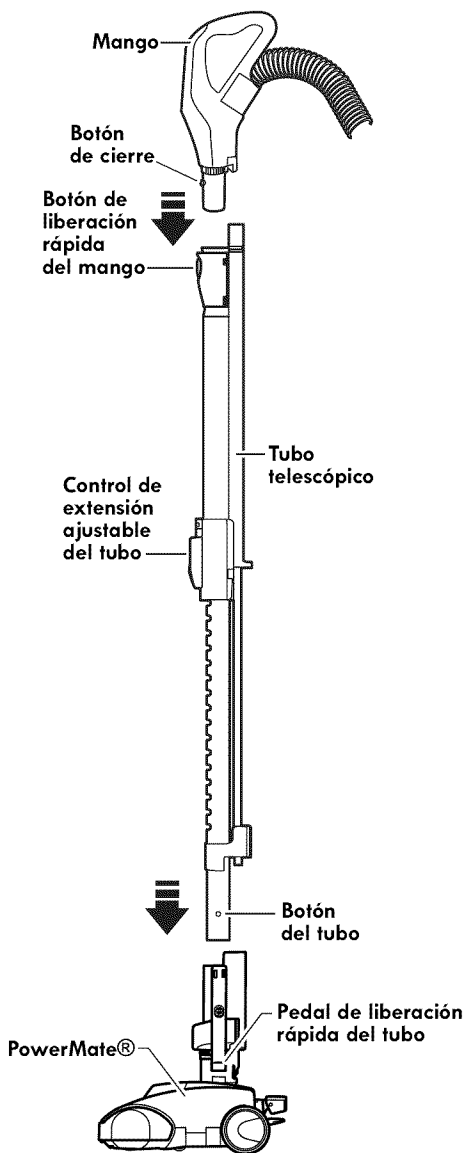

## MANGUERA

Alinee la pestaña de sujeción de la manguera y la ranura de la cubierta del receptáculo e introduzca la manguera en el receptáculo hasta que quede fija en posición.

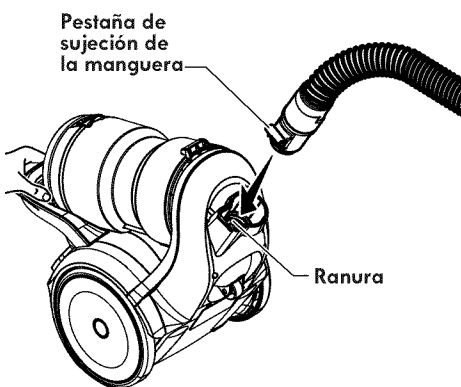

Para retirar:  
Presione el pestillo de la manguera y tire de la manguera.



## SOPORTE PARA ACCESORIOS

Alinee la pestaña de la varilla con la ranura del soporte. Presione la bandeja en la varilla superior.

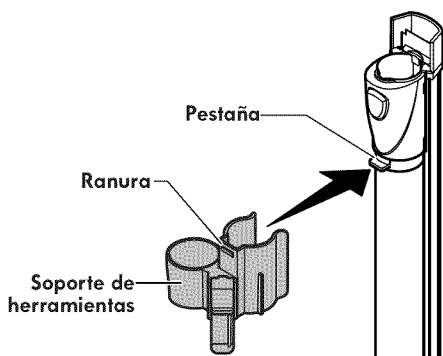

## ACCESORIOS

Coloque la herramienta para hendiduras y el cepillo para sacudir en la bandeja.

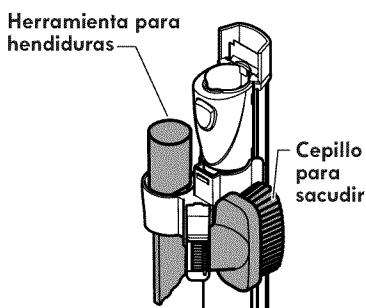
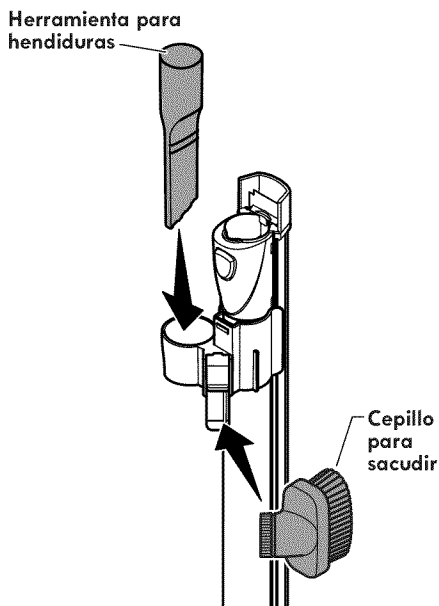

# INSTRUCCIONES DE OPERACIÓN

## CUIDADO

¡Partes en movimiento! Para reducir el riesgo de daños corporales, no toque el agitador cuando la aspiradora está encendida. El tocar el agitador mientras que está girando puede cortar, confusonar o causar otras lesiones. Siempre apague y desconecte del tomacorriente antes de dar mantenimiento. Tenga cuidado al aspirar cerca de niños.

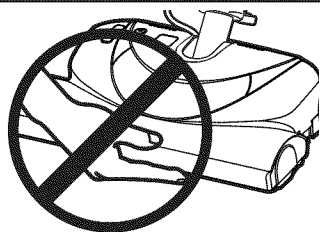

## PARA COMENZAR

## ADVERTENCIA

Peligro de lesión personal y daño al producto

- **NO** enchufe la aspiradora si el interruptor está en la posición ON. Podría causar lesión personal o daño al producto.
- El cordón eléctrico se mueve rápidamente durante el enrollamiento. Mantenga alejados a los niños y asegure dejar espacio suficiente para evitar lesiones personales al enrollar el cordón.
- **NO** use los enchufes localizados sobre los muebles. Los objetos cercanos podrían resultar dañados.
- Cuando alguna anomalía/ desperfecto ocurra, pare de usar el producto inmediatamente y desconectarlo del toma corriente.

1. Tire del cordón para sacarlo del receptáculo hasta tener la longitud deseada. El cordón no se enrollará hasta que oprima el botón para enrollarlo.

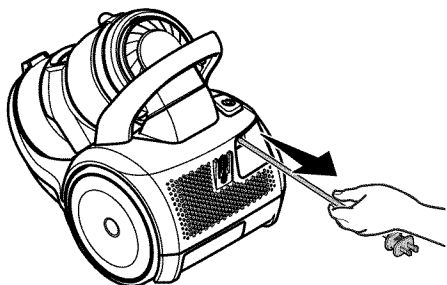

2. Conecte el cordón eléctrico polarizado en un enchufe de 120 voltios que se encuentre cerca del piso.

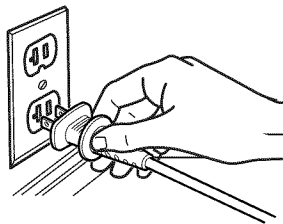

**NOTA:** Para reducir el riesgo de choque eléctrico, esta aspiradora cuenta con una clavija polarizada, uno de los contactos es más ancho que el otro. La clavija sólo puede introducirse de una manera en el enchufe. Si la clavija no cabe bien en el enchufe, invertirla. Si aún no cabe, llame a un electricista para que instale un enchufe correcto. No altere la clavija de ninguna manera.

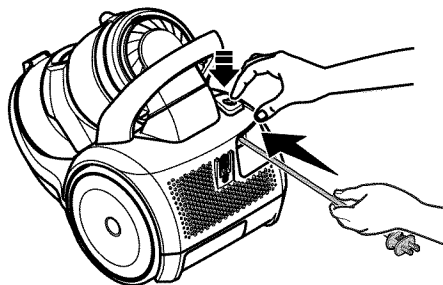

**Para enrollar:** Desconecte la aspiradora. Sujete el enchufe mientras enrolla el cordón para impedir daño o lesión corporal por el movimiento del cordón. Oprima el botón para retractar el cordón eléctrico.

3. Baje el tubo desde la posición vertical pisando el pedal de liberación del mango.

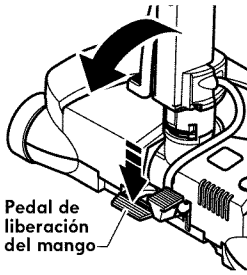

4. Seleccione una altura de pelo de la alfombra usando el pedal pequeño ubicado en la parte posterior de la PowerMate. El nivel del pelo la alfombra se muestra en el indicador.

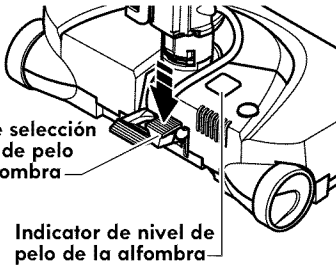

### SUGERENCIAS SOBRE EL AJUSTE DE NIVEL DE PELO DE LA ALFOMBRA

Use el ajuste "XLO" para obtener la mejor limpieza a fondo. Por otra parte, quizás se requiera elevar el nivel para facilitar algunas tareas, como por ejemplo cuando se trata de tapetes y algunas alfombras de pelo largo, y para impedir que la aspiradora se apague. Se sugieren los siguientes ajustes:

HI – Pelo muy largo y suelto, tapetes, alfombras muy acojinadas.

MED – Pelo mediano a largo.

LO – Pelo corto a mediano.

XLO – La mayoría de las alfombras y pisos descubiertos.

**Atención:** Refieras a las recomendaciones del fabricante para limpiar su alfombra. Algunas alfombras más delicadas pueden requerir el uso de la aspiradora con el agitador de PowerMate desconectado para prevenir que la alfombra sea dañada.

### ! CUIDADO

**NO** dejar la PowerMate funcionando en posición vertical en un lugar durante ningún espacio de tiempo: se puede dañar la alfombra.

5. Seleccione una posición del interruptor en el mango.

**OFF** - apaga los motores del receptáculo y de la PowerMate.

**FLOOR** - sólo enciende el motor del receptáculo.

**CARPET** - enciende los motores del receptáculo y de la PowerMate.

**NOTA** - Cuando este control está en la posición **FLOOR**, la luz no funciona porque no la electricidad no fluye al PowerMate.

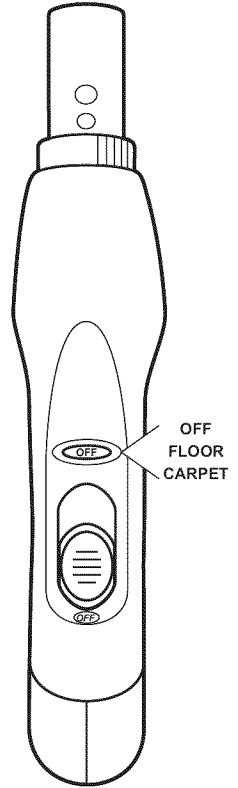

### TUBO TELESCÓPICO

La extensión del tubo es ajustable y no requiere el montaje.

Para ajustar, empuje hacia abajo en el botón del tubo y mueva el tubo superior a la posición deseada.

Cuando ajuste la longitud del tubo telescópico hay que tener el PowerMate con la mano o el pie.

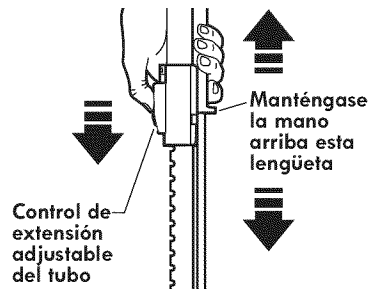

## SUGERENCIAS PARA ASPIRAR



### ADVERTENCIA

Peligro de lesión personal y daño al producto

- No atropelle el cordón eléctrico con la PowerMate. Hay un peligro de lesión corporal o unos daños de posesiones.
- No tire del cordón eléctrico de la pared para desenchufarlo. Si hay daños en el cordón eléctrico o el enchufe, hay un peligro de lesión corporal o unos daños de posesiones.



### CUIDADO

Peligro daño al producto

Tenga cuidado si el PowerMate y la manguera se dejan en posición vertical pues pueden caerse fácilmente. Si se voltean puede causar daño de propiedad.

### Estilo de limpieza sugerido.

Para obtener la mejor acción de limpieza se recomienda empujar la PowerMate en dirección directamente opuesta a usted y jalar la en línea recta. Al final de cada pasada de regreso, cambie la dirección de la PowerMate hacia la siguiente sección a limpiar. Continúe así a través de toda la alfombra de una manera lenta y deslizando.

**NOTA:** Movimientos rápidos no logran una limpieza completa. El dispositivo giratorio de la

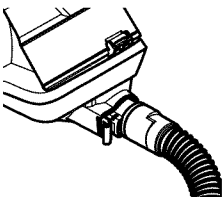
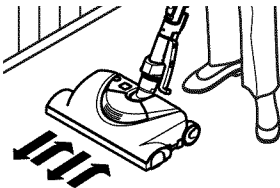

manguera permite que ésta gire sin necesidad de mover el receptáculo. Esto es muy útil para limpiar en áreas pequeñas.

Asegúrese de que la manguera no esté torcida antes de jalar el receptáculo.



### ADVERTENCIA

Peligro de lesión personal

Tenga cuidado si coloca el receptáculo sobre escalones. Si se cae, podría causar lesión personal o daño a la propiedad.



### CUIDADO

Peligro de lesión personal y daño al producto

No jale de la manguera para mover la aspiradora de un escalón al siguiente. Cuando termine de limpiar un área use la manija en la aspiradora para moverla a otro lugar para continuar la limpieza.

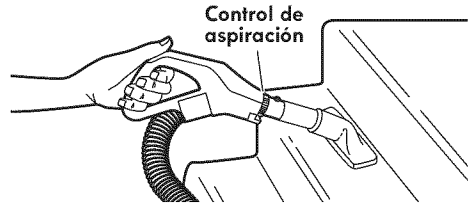

Los escalones alfombrados requieren limpieza periódica. Cierre por completo el control de aspiración para lograr los mejores resultados de limpieza.

Mantenga el paso de aire abierto para lograr los mejores resultados de limpieza. Examine de vez en cuando cada una de las áreas de unión como se muestra en **REMOVER OBSTRUCCIONES** para asegurarse de que no existan bloqueos. Apague y desconecte la aspiradora antes de revisarla.

# ACCESORIOS



## CUIDADO

NO instale ni retire la manguera ni los tubos cuando la aspiradora esté encendida. Esto podría causar chispas y dañar los contactos eléctricos.

## ACCESORIOS DEL LA MANGUERA

NOTA: Si tiene instalada la PowerMate, apague y desconecte la aspiradora antes de quitar la manguera de tubo telescópico.

1. Oprima el botón de liberación rápida del tubo telescópico para liberar la manguera y tire del mango hacia arriba.

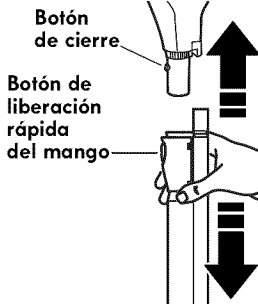

2. Deslice el accesorio deseado con firmeza en la manguera. Consulte la CUADRO DE USO DE LOS ACCESORIOS (pág 13).

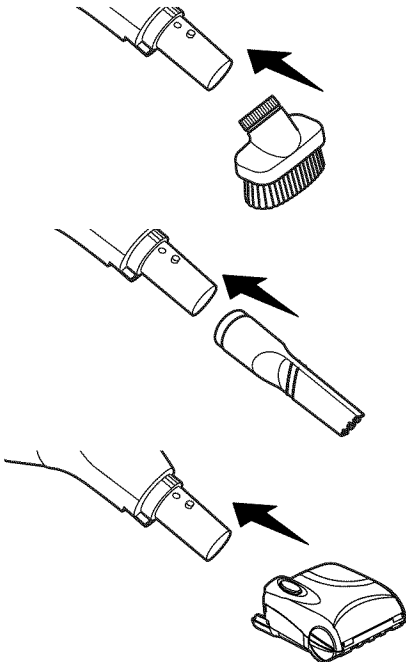

## ACCESORIOS DEL TUBO

1. Para retirar el tubo de la PowerMate, colóquelos en la posición vertical de bloqueo.

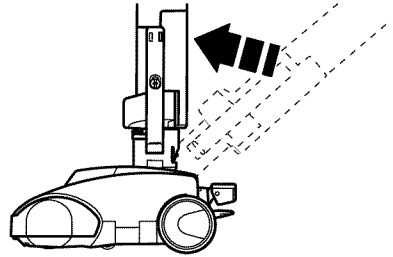



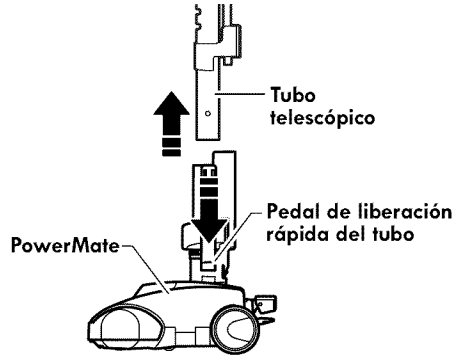

2. Pise el pedal de liberación rápida para tubo y tire del tubo hacia arriba para desprenderlo de la PowerMate.



3. Coloque el accesorio deseado en el tubo telescópico. Consulte el CUADRO DE USO DE LOS ACCESORIOS (Pág 13).

## CUADRO DE USO DE LOS ACCESORIOS

ACCESORIO	ÁREA A LIMPIAR						
	Muebles 1	Entre cojines 1	Cortinas 1	Escalones	Pisos descubiertos	Pisos alfombrados/ alfombras	Paredes
Herramienta para hendiduras 	✓	✓	✓				
Cepillo para sacudir 			✓	✓	✓		✓
PowerMate 					✓ <sup>2</sup>	✓	
Pet PowerMate <sup>3</sup> 	✓			✓			

1. Siempre limpie los accesorios antes de usar sobre telas.
2. El interruptor de 2 posiciones debe estar en la posición **FLOOR (PISO)**.
3. Pet HandiMate incluyen sus propias instrucciones para uso de accesorios.

## CARACTERÍSTICAS DE RENDIMIENTO



### ADVERTENCIA

**Peligro de lesiones personales**  
Siempre apague y desconecte la aspiradora antes de limpiar las áreas del agitador ya que éstos podrían arrancar de manera imprevista. El no hacerlo, podría resultar en lesiones personales.

### PROTECTOR TÉRMICO

Esta aspiradora tiene un protector térmico que se activa automáticamente para proteger la aspiradora de un sobrecalentamiento. Si una obstrucción impide el flujo normal de aire al motor, el protector térmico apaga el motor automáticamente para permitir que el motor se enfríe a fin de evitar posibles daños a la aspiradora.

**Para corregir el problema:** Apague la aspiradora y desconecte el cordón del tomacorriente para permitir que la aspiradora se enfríe y que el protector térmico se desactive. **Busque y limpie las obstrucciones, si es necesario. Examine y reemplace/limpie cualquier filtro obstruido. Espere aproximadamente cincuenta (50) minutos, enchufe la aspiradora y enciéndala para ver si el protector térmico del motor se ha desactivado.**

### PROTECTOR CONTRA SOBRECARGAS

La PowerMate cuenta con protección incorporada contra daño al motor y la correa en caso de atascamiento del agitador. Si el agitador funciona más despacio o frena, el protector de sobrecarga detiene la PowerMate. El motor del receptáculo continuará funcionando.

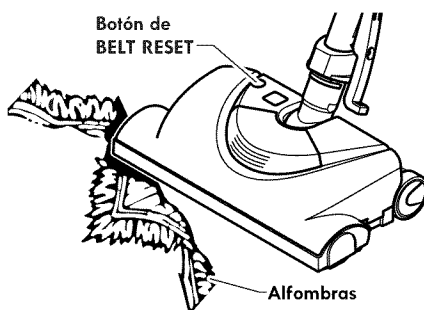

**Para corregir el problema:** Apague y desconecte la aspiradora, limpie la obstrucción, y después presione el botón de **BELT RESET** (protector de sobrecarga). Puede ser necesario un bolígrafo para presionar el botón.

Si el problema persiste, haga revisar su aspiradora por Sears o algún agente de servicio calificado.

## PROTECTOR DEL MOTOR

Esta aspiradora contiene una válvula de paso de aire que sirve como Válvula de paso y cuando un bloqueo impida que circule el aire al motor se abre automáticamente para proveer un flujo de aire fresco al motor. Así esta válvula impide el sobre calentamiento del motor y como consecuencia que esta se dañe. Usted podrá notar un sonido diferente al normal cuando esta válvula se activa y el aire pasa por ella.

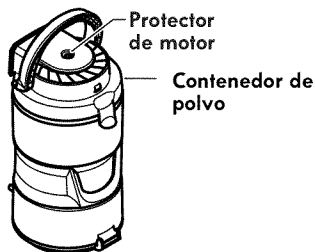

Para corregir el problema: Remueva la basura del contenedor de polvo. Si se usa algún accesorio ajuste este para tener un mayor flujo de aire (pág 15).

**NOTA:** No obstruya el Válvula de paso.

**NOTA:** Nota: La válvula de desviación puede estar abierta mientras se usan los accesorios o para limpiar una alfombra nueva a causa de un flujo reducido de aire por los accesorios mismos o por la pelusa de la alfombra que llene la bolsa rápidamente.

## LIMPIADOR DE ORILLAS

El cepillo tiene limpiadores de orillas activos a cada lado de la PowerMate. Pase la PowerMate junto a las paredes o junto a los muebles para ayudar a eliminar la tierra acumulada en las orillas de la alfombra.

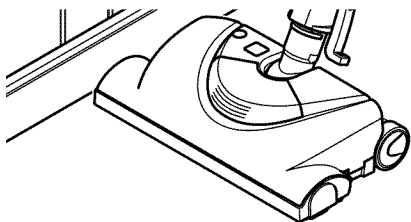

## CONTROL DE ASPIRACIÓN

El control de aspiración le permite cambiar la potencia de aspiración de la aspiradora dependiendo del grosor de la tela o alfombra. La aspiración se disminuye, para limpiar cortinas y tapetes ligeros, abriendo el control; para aspirar muebles y alfombras, el control debe cerrarse para aumentar la aspiración.

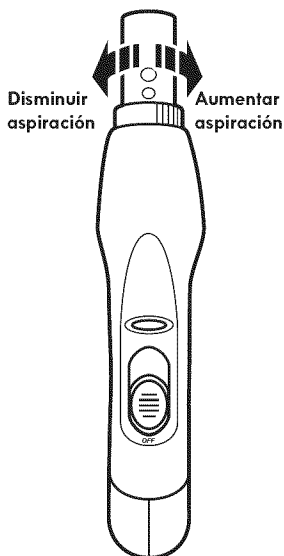



## CUIDADO DEL RECEPTÁCULO

### REMOVER OBSTRUCCIONES

La aspiradora crea succión o aspiración que levanta la tierra. Esta rápida corriente de aire impulsa la tierra a través de los conductos de aire hasta el contenedor de polvo. El contenedor de polvo atrapa la tierra, pero permite el paso del aire.

Para lograr los mejores resultados de limpieza, mantenga abiertas las vías de aire. Examine periódicamente las áreas indicadas con asteriscos para asegurarse de que no estén bloqueadas. Apague y desconecte la aspiradora del receptáculo antes de revisarla.

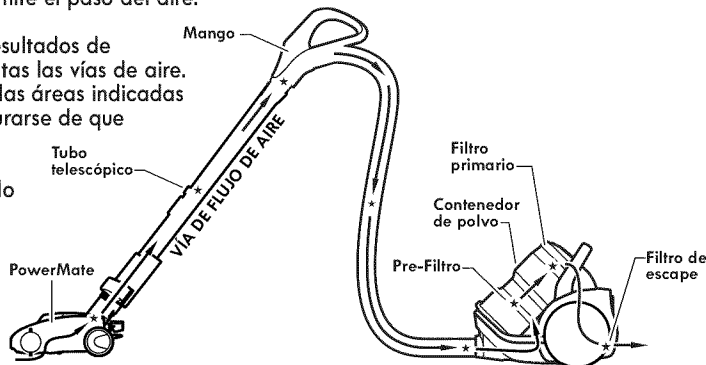

#### PARA CHECAR OBSTRUCCIONES:

- Checar el contenedor de polvo y vaciar al estar lleno. Ver **VACIAR CONTENEDOR DE POLVO** (pág 16).
- Checar el pre-filtro, el filtro primario y el filtro de escape y limpiarlo o cambiarlo si esta sucio. Ver **LIMPIEZA DEL PRE-FILTRO** (Pág 17, **LIMPIEZA DE FILTRO PRIMARIO** (pág 18) y **CAMBIO DE FILTRO DE ESCAPE** (pág 19).
- Checar PowerMate sobre cualquier suciedad u obstrucción en el área de la banda o el área del agitador. Cuidadosamente remueva cualquier obstrucción u objeto localizados en el agitador. Ver **LIMPIEZA DEL AGITADOR** (Pág 20-21).

Si la aspiradora aun tiene una baja succión, haga lo siguiente.

1. Conecte la manguera a la aspiradora y enciendala. Cheque el final de la manguera para la succión. Si hay buena succión en el mango de la manguera, no hay obstrucción en la manguera. Si la succión es mala, remueva cualquier suciedad u objeto en la manguera y mango.
2. Conecte la manguera al tubo telescópico. Cheque el final del tubo telescópico para la succión. Si hay buena succión al final, significa que no hay obstrucción en el tubo telescópico. Si la succión es mala, remover cualquier suciedad u objeto en el tubo telescópico.
3. Revisar el conducto de succión del PowerMate. Remover cualquier suciedad u objeto.

## LIMPIEZA DEL EXTERIOR Y DE LOS ACCESORIOS

1. Apague y desconecte la aspiradora de la clavija de la pared. **NO** chorree agua sobre la aspiradora.

2. Para limpiar el exterior o reducir la electricidad estática y acumulación de polvo, limpie la superficie exterior de la aspiradora y los accesorios. Use un trapo suave y limpio, mójelo en una solución de agua y detergente líquido, y exprímalo seco. Séquela después de limpiar.

### CUIDADO

No use los accesorios si están mojados. Los accesorios que se utilicen en áreas sucias, como debajo del refrigerador, no deben usarse en otras superficies sin antes ser lavados. Podrían dejar marcas.

## LIMPIEZA DEL CONTENEDOR DE POLVO

### PARA RETIRAR EL CONTENEDOR DE POLVO DE BASURA

1. Apague y desconecte la aspiradora.
2. Levante el cerrojo del canasto de basura

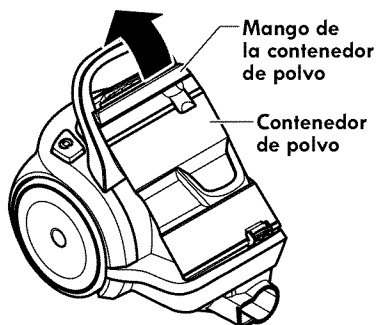

3. Saque el contenedor de polvo tomando la manija ubicada en la parte superior del contenedor de Polvo.

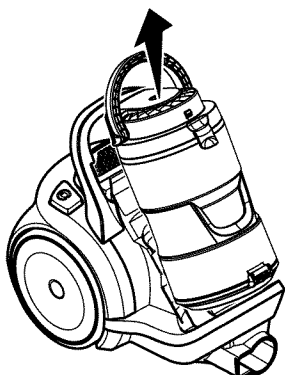

4. Saque cualquier obstáculo que pudiera estar ubicado a la entrada de succión o la entrada del filtro.



### PARA VACIAR EL CONTENEDOR DE POLVO DE BASURA

1. Gire el mango del contenedor de basura a la posición vertical.

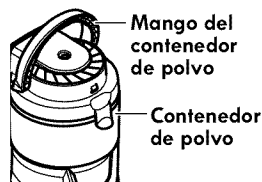

2. Coloque el contenedor de basura sobre un recipiente de basura.



Pestillo de liberación

3. Presione el pestillo del contenedor de basura ligeramente hacia afuera y hacia abajo para liberar la puerta.

La puerta se abrirá y la basura caerá en el recipiente de basura.

4. Sacuda el contenedor del polvo para soltar cualquier desecho que pueda colgar en el pre-filtro.

5. Después de vaciar el contenedor de polvo, cierre la puerta firmemente. Asegúrese de oír un "clic" esto indica que la puerta esta completamente cerrada.

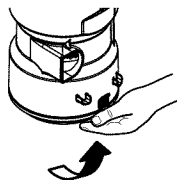

### PARA REINSTALAR EL CONTENEDOR DE POLVO

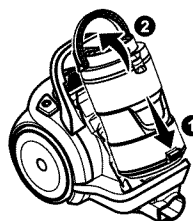

1. Colocar nuevamente el contenedor de polvo en la aspiradora, ① colocando primero la parte inferior e ② inclinándolo al ensamblar.

2. Empuje abajo la manija del contenedor de polvo para asegurarlo en su lugar. Un "clic sensible" debe ser oído.

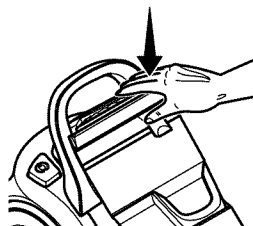

## LIMPIEZA DEL PRE-FILTRO

El pre-filtro se encuentra dentro del contenedor de polvo. Inspeccione con frecuencia el pre-filtro y límpielo si está sucio

1. Retirar el contenedor de polvo. Vea **LIMPIEZA DEL CONTENEDOR DE POLVO** (Pág 16).

NOTA: Vacíe el contenedor de polvo.

2. Rotar la tapa superior del contenedor de polvo hacia la izquierda (como esta indicado en la tapa), y levantarla.

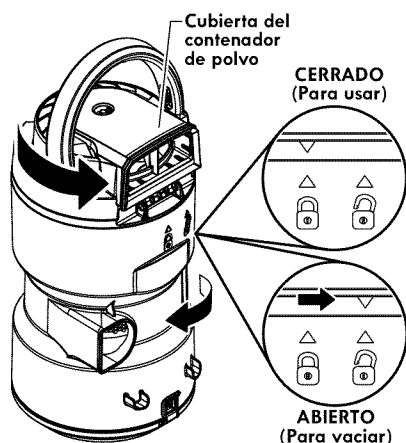

3. Tome el pre-filtro y girarlo a la izquierda para removerlo.

4. Limpie el pre-filtro golpeándolo suavemente sobre un recipiente de basura.

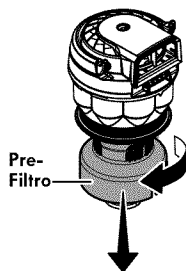

Enjuague con agua fría únicamente, **NO** use ningún detergente o jabón. Dejar que las partes sequen por lo menos 24 horas antes de ponerlas en la aspiradora.

**NO** lavarlas en la lavadora de trastes.  
**NO** las instale húmedas.

Para reinstalar:

1. Alinee la ranura del pre-filtro con la lengüeta localizada dentro del contenedor de polvo.

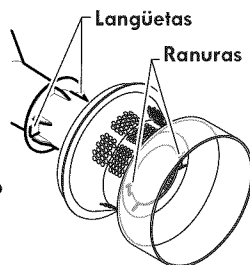

2. Gire el pre-filtro hacia la derecha hasta asegurarlo en su lugar.

3. Vuelva a colocar la parte inferior del contenedor de polvo alineando las marcas como se muestra, **UNLOCK** (para limpieza).

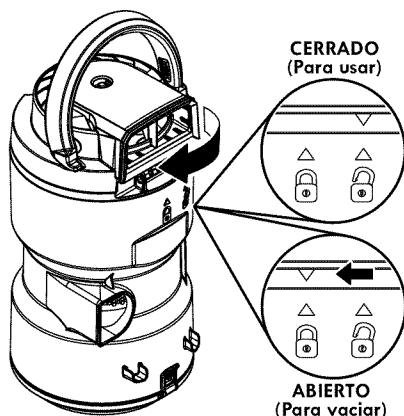

4. Gire mientras presiona hacia abajo hasta que las marcas queden alineadas como se muestra; **LOCKED** (para su uso).

5. Vuelva a instalar el contenedor de polvo. (Vea **LIMPIEZA DEL CONTENEDOR DE POLVO**. Pág. 16)

## LIMPIEZA DEL FILTRO PRIMARIO

El filtro primario se encuentra dentro de la tapa del contenedor de basura.

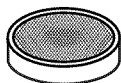

Es recomendable limpiar el filtro con agua fría por lo menos una vez al mes.

Revisar el filtro primario y limpiarlo cuando sea necesario.

**NOTA:** Una vez que haya limpiado el filtro, y la aspiradora no alcanza la potencia máxima de succión, necesitará reemplazar el filtro.

1. Quite el compartimiento de polvo. (ver **VACIAR EL CONTENEDOR DE POLVO**, Pág 16)

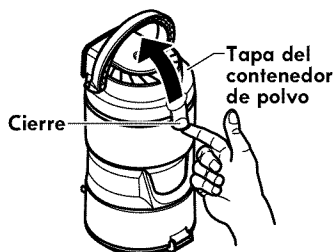

2. Jale del cierre de la tapa del contenedor de polvo y abra la tapa.

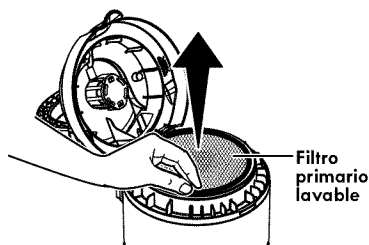

3. Remover el filtro primario.

4. Lavar con agua fría solamente, no utilizar detergente o jabón. Una vez el filtro es lavado y limpio, exprimirlo con la mano y permita que seque. Permita que el filtro seque por 24 horas antes de instalarlo en la aspiradora.

**NO** utilice su aspiradora sin el filtro primario. **NO LO** lave en la lavadora de trastes. **NO LO** instale húmedo.

Para reemplazar:

1. Poner el filtro primario dentro de la tapa del contenedor de polvo.

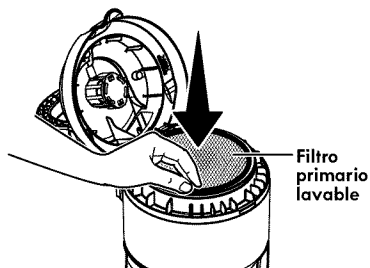

2. Cierre la tapa del contenedor de polvo. Asegúrese de que los broches de presión de la tapa estén en su lugar. Un "clic sensible" debe ser oído.

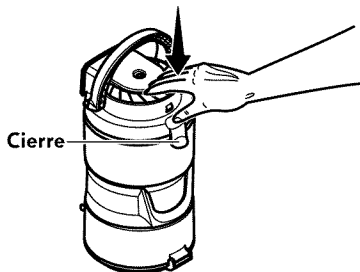

3. Reinstale el compartimiento de polvo en la aspiradora. (ver **LIMPIEZA DEL CONTENEDOR DE POLVO**, Pág 16)

# CAMBIO DEL FILTRO DE ESCAPE



## ADVERTENCIA

Peligro de choque eléctrico

No opere con un filtro de escape bloqueado o sin el filtro de escape o la cubierta del filtro de escape instalados.

## FILTRO DE ESCAPE

El filtro de escape se debe cambiar cuando esté sucio. Cambie el filtro cuando su superficie esté cubierta por completo. El filtro NO se puede lavar pues pierde su capacidad para atrapar polvo.

NOTA: Véase PIEZAS Y CARACTERÍSTICAS para el número del filtro de escape. (Pág 4)

1. Tire hacia fuera en la bandeja del filtro de escape para extraer el filtro de escape.

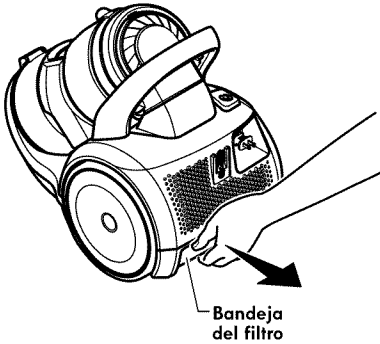

2. Retire el filtro de escape de la bandeja del filtro y desecharlo.

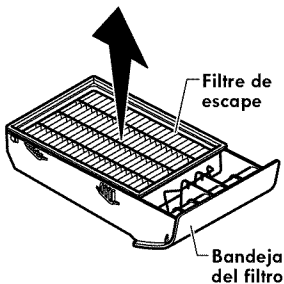

3. Reemplace el filtro de escape. Coloque un nuevo filtro de escape en la bandeja del filtro como se muestra.

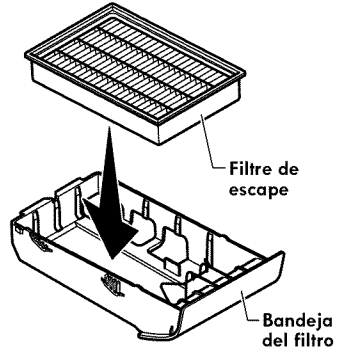

4. Vuelva a instalar la bandeja del filtro de escape. Presione hasta que encaje en su lugar.

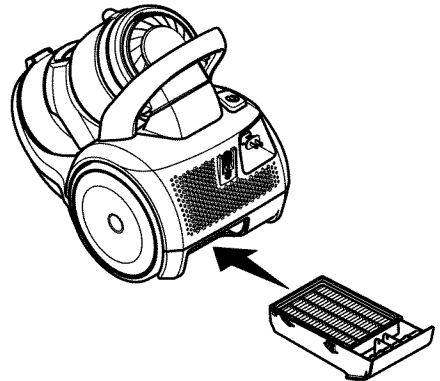

## CUIDADO DE LA POWERMATE

Siempre deberán seguirse todas las precauciones de seguridad antes de efectuar mantenimiento en la PowerMate.

### ADVERTENCIA

**Peligro de choque eléctrico o lesión corporal**

Desconecte la corriente antes de efectuar mantenimiento a su aspiradora. De lo contrario podría producirse un choque eléctrico o causar lesión corporal si la aspiradora arranca de manera imprevista.

## CAMBIO DE LA CORREA Y LIMPIEZA DEL AGITADOR

### PARA RETIRAR LA CORREA

1. Coloque la PowerMate con la parte inferior hacia arriba.

2. Quite los dos (2) tornillos en la cubierta de la PowerMate.

3. Coloque la PowerMate en la posición vertical. Apriete el pedal del mango de liberación y baje la articulación giratoria. Levante los pestillos laterales y traseros.

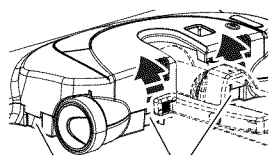

Pestillos laterales

Pestillos traseros

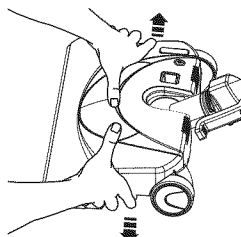
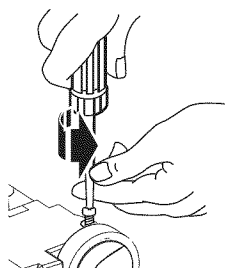

4. Para quitar la cubierta, agarre los lados y jale hacia fuera.

5. Levante el agitador y quite la correa gastada.

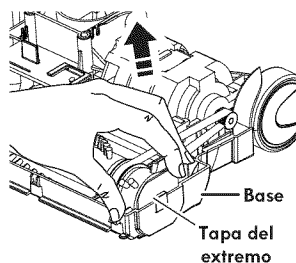

6. Examine y limpie las áreas de tapa del extremo. Vea la sección **LIMPIEZA DEL AGITADOR** y en **ENSAMBLE DEL AGITADOR** se proporciona una ilustración de todo el ensamble del agitador.

## PARA RETIRAR LA CORREA

1. Instale una correa nueva sobre el impulsor del motor y luego sobre la ruta de la correa.

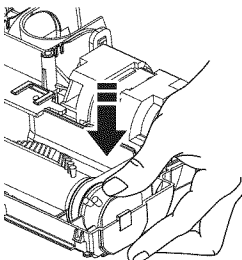
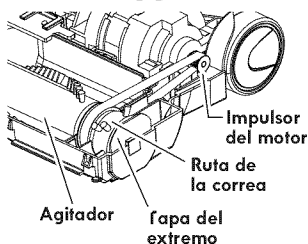

**NOTA:** Véase PIEZAS Y CARACTERÍSTICAS para el número de la correa.

2. Coloque otra vez la unidad del agitador en la Power-Mate.

3. Alinee la parte frontal de la cubierta con la base. Coloque la cubierta sobre el borde delantero de la base como se muestra.

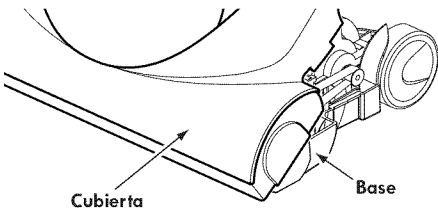

4. Gire la cubierta hacia atrás. Apriete con poca fuerza hasta que los pestillos laterales y traseros enganchen seguramente.

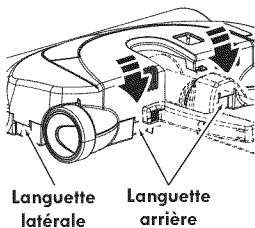

Ceróiese que no hay espacio entre la cubierta y la base.

5. Coloque la PowerMate con la parte inferior hacia arriba e inserte los dos (2) tornillos en la cubierta.

## LIMPIEZA DEL AGITADOR

**NOTA:** Para mantener una alta eficiencia de limpieza y evitar el daño a la aspiradora, hay que limpiar el agitador cada vez que se cambia la correa.

También hay que limpiar el agitador según el siguiente calendario:

**El uso de la aspiradora**

**Limpie el agitador**

**Frecuente** - (usada diariamente)

cada semana

**Moderado** - (usada 2 o 3 veces por semana)

cada mes

**Ligero** - (usada 1 vez por semana)

cada 2 meses

## IMPORTANTE

Desconecte la aspiradora del tomacorriente. Revise y limpie cualquier cabello, hilo y/o pelusa que frecuentemente se acumulan en el área del agitador y sus soportes en la Power-Mate.

Retire todo indicio de basura o suciedad en la zona de la correa y la unidad del cepillo.

Con cuidado quite el hilo o los restos ubicados en el agitador, o en los soportes del cepillo.

## ENSAMBLE DEL AGITADOR

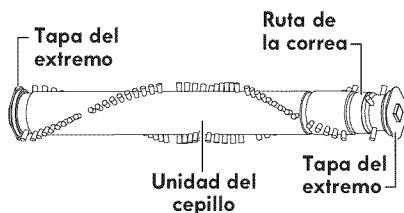

## CAMBIO DE LA BOMBILLA

### ADVERTENCIA

Peligro de choque eléctrico o lesión corporal

Apague y desconecte la unidad antes de limpiarla o darle servicio. De lo contrario podría producirse un choque eléctrico o causar lesión corporal si la aspiradora arranca de manera imprevista.

### CUIDADO

No conecte o prenda la aspiradora antes de armarla completamente.

1. Quite la cubierta de la PowerMate como se describe en la sección **CAMBIO DE LA CORREA Y LIMPIEZA DEL AGITADOR**

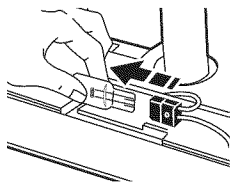

2. Quite la bombilla vieja del portalámparas jalando hacia fuera.

### CUIDADO

No use una bombilla de más de 9W (13V). Cuando se use la aspiradora por un largo periodo de tiempo, el calor de la bombilla puede calentar las partes de plástico cerca.

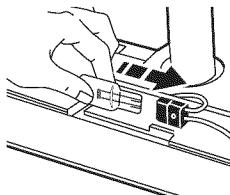

3. Para reinstalar la bombilla cuidadosamente insertarla en el portalámparas en la ranura.

4. Reinstale la cubierta de la PowerMate como se describe en la sección **CAMBIO DE LA CORREA Y LIMPIEZA DEL AGITADOR**



## CUIDADO DEL AGITADOR



### ADVERTENCIA

Peligro de choque eléctrico o lesión corporal

Desconecte la corriente antes de efectuar el mantenimiento a su aspiradora. De lo contrario podría producirse un choque eléctrico o causar lesión corporal si la aspiradora arranca de manera imprevista.

### PARA REVISAR LOS CEPILLOS

Cuando los cepillos estén gastados al nivel de las barras de soporte en la base, cambie el agitador completo.

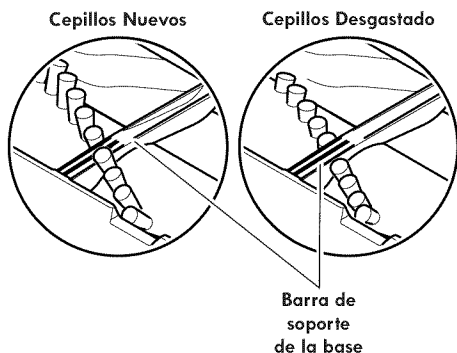

### PARA CAMBIAR EL AGITADOR

1. Retire la cubierta, correa y ensamble del agitador de la PowerMate. Consulte "Para retirar la correa" bajo CAMBIO DE LA CORREA Y LIMPIEZA DEL AGITADOR.
2. Reemplace el agitador.
3. Instale la correa, y la cubierta de la PowerMate. Consulte "Para cambiar la correa" bajo CAMBIO DE LA CORREA Y LIMPIEZA DEL AGITADOR.

## RECONOCIMIENTO DE PROBLEMAS

Revise este recuadro para encontrar soluciones a problemas que puede corregir usted mismo. Cualquier otro servicio debe ser realizado por SEARS u otro agente de servicio calificado.

### **ADVERTENCIA**

Apague y desconecte la aspiradora antes de efectuar el mantenimiento a su aspiradora. De lo contrario podría producirse un choque eléctrico o causar lesión corporal.

PROBLEMA	CAUSA POSIBLE	SOLUCIÓN POSIBLE
La aspiradora no arranca.	<ol style="list-style-type: none"> <li>1. Está desconectada.</li> <li>2. Cortacircuitos botado o fusible quemado en el tablero de servicio de la residencia.</li> <li>3. Conexiones eléctricas de la manguera sueltas.</li> </ol>	<ol style="list-style-type: none"> <li>1. Conecte bien, oprima selector de encendido/apagado.</li> <li>2. Restablezca el cortacircuitos o cambie el fusible.</li> <li>3. Vuelva a conectar los extremos de la manguera.</li> </ol>
No aspira satisfactoriamente.	<ol style="list-style-type: none"> <li>1. Contenedor de polvo lleno o atascado.</li> <li>2. Vías de flujo de aire atascadas.</li> <li>3. Filtros sucios.</li> <li>4. Ajuste incorrecto de nivel de pelo de la alfombra.</li> <li>5. Control de aspiración abierto.</li> <li>6. Manguera rota.</li> <li>7. Agitador de la PowerMate desgastado.</li> <li>8. Correa desgastada o rota.</li> <li>9. Agitador o tapas de los extremos sucios.</li> <li>10. Contenedor de polvo instalado incorrectamente.</li> <li>11. Cubierta del contenedor de polvo y el contenedor de polvo mal ensamblada.</li> </ol>	<ol style="list-style-type: none"> <li>1. Vaciar el contenedor de polvo.</li> <li>2. Limpie las vías de flujo de aire.</li> <li>3. Cambie los filtros.</li> <li>4. Ajuste el nivel.</li> <li>5. Ajuste el control.</li> <li>6. Cambie la manguera.</li> <li>7. Cambie el agitador.</li> </ol> <p><b>8&amp;9. Consulte CAMBIO DE LA CORREA Y LIMPIEZA DEL AGITADOR.</b></p> <ol style="list-style-type: none"> <li>10. Consulte LIMPIEZA EL CONTENEDOR DE POLVO.</li> <li>11. Consulte LIMPIEZA DEL PRE-FILTRO.</li> </ol>
La aspiradora arranca, pero se apaga.	<ol style="list-style-type: none"> <li>1. Conexiones eléctricas de la manguera o de la tapa.</li> <li>2. Protector contra sobrecargas de la PowerMate botado.</li> <li>3. Protector térmico botado en el receptáculo.</li> </ol>	<ol style="list-style-type: none"> <li>1. Examine las conexiones eléctricas, vuelva a conectar los extremos de la manguera.</li> <li>2. Retire cualquier objeto atorado o atascado, luego restablezca. Si la aspiradora arranca pero se vuelve a apagar, limpie el agitador y las tapas de los extremos, luego restablezca.</li> <li>3. Desconecte la unidad y espere. 50 minutos para restablecer.</li> </ol>
La PowerMate no funciona cuando está instalada.	<ol style="list-style-type: none"> <li>1. Conexiones de la Power-Mate</li> <li>2. Correa desgastada o rota.</li> <li>3. Agitador o tapas de extremos están sucios.</li> <li>4. Protector contra sobrecargas de la PowerMate botado.</li> <li>5. El interruptor no está en la posición CARPET.</li> </ol>	<ol style="list-style-type: none"> <li>1. Conecte bien.</li> <li>2&amp;3. Consulte CAMBIO DE LA CORREA Y LIMPIEZA DEL AGITADOR.</li> <li>4. Retire cualquier objeto atorado o atascado, luego restablezca. Si la aspiradora arranca pero se vuelve a apagar, limpie el agitador y las tapas de los extremos, luego restablezca.</li> <li>5. Ponga el interruptor a la posición CARPET.</li> </ol>

PROBLEMA	CAUSA POSIBLE	SOLUCIÓN POSIBLE
La aspiradora levanta tapetes o es difícil empujar la PowerMate.	<ol style="list-style-type: none"> <li>1. Ajuste incorrecto de nivel de pelo de la alfombra.</li> <li>2. Abra el control de aspiración.</li> </ol>	<ol style="list-style-type: none"> <li>1. Ajuste el nivel.</li> <li>2. Aspiración demasiado potente.</li> </ol>
La luz no funciona.	<ol style="list-style-type: none"> <li>1. Bombilla fundida.</li> <li>2. Protector contra sobrecargas de la PowerMate botado.</li> </ol>	<ol style="list-style-type: none"> <li>1. Cambie la bombilla.</li> <li>2. Retire cualquier objeto atorado o atascado, luego restablezca. Si la aspiradora arranca pero se vuelve a apagar, limpie el agitador y las tapas de extremos, luego restablezca.</li> </ol>
El cordón no se enrolla.	<ol style="list-style-type: none"> <li>1. Cordón eléctrico sucio.</li> <li>2. Cordón atascado.</li> </ol>	<ol style="list-style-type: none"> <li>1. Limpie el cordón eléctrico.</li> <li>2. Tire del cordón y después enróllelo.</li> </ol>
La aspiradora deja marcas en la alfombra.	<ol style="list-style-type: none"> <li>1. Estilo de limpieza incorrecta.</li> </ol>	<ol style="list-style-type: none"> <li>1. Consulte <b>SUGERENCIAS PARA ASPIRAR.</b></li> </ol>

## Línea de ayuda de Aspiradoras:

**1-877-531-7321**

8:00am-5:00pm EST, M-F  
(U.S.A. and Canada)

# Get it fixed, at your home or ours!

## Your Home

For troubleshooting, product manuals and expert advice:



[www.managemylife.com](http://www.managemylife.com)

For repair – **in your home** – of **all** major brand appliances, lawn and garden equipment, or heating and cooling systems, **no matter who made it, no matter who sold it!**

For the replacement parts, accessories and owner's manuals that you need to do-it-yourself.

For Sears professional installation of home appliances and items like garage door openers and water heaters.

**1-800-4-MY-HOME®**

(1-800-469-4663)

[www.sears.com](http://www.sears.com)

Call anytime, day or night

(U.S.A. and Canada)

[www.sears.ca](http://www.sears.ca)

## Our Home

For repair of "carry-ins" like handheld lawn equipment or home electronics items, call anytime for the location of the nearest

**Sears Parts & Repair Service Center**

**1-800-488-1222** (U.S.A.)

[www.sears.com](http://www.sears.com)

**1-800-469-4663** (Canada)

[www.sears.ca](http://www.sears.ca)

To purchase a protection agreement on a product serviced by Sears:

**1-800-827-6655** (U.S.A.)

**1-800-361-6665** (Canada)

Para pedir servicio de reparación a domicilio, y para ordenar piezas:

**1-888-SU-HOGAR®**

(1-888-784-6427)

[www.sears.com](http://www.sears.com)

Au Canada pour service en français:

**1-800-LE-FOYER<sup>MC</sup>**

(1-800-533-6937)

[www.sears.ca](http://www.sears.ca)

# sears