

Operator's Manual

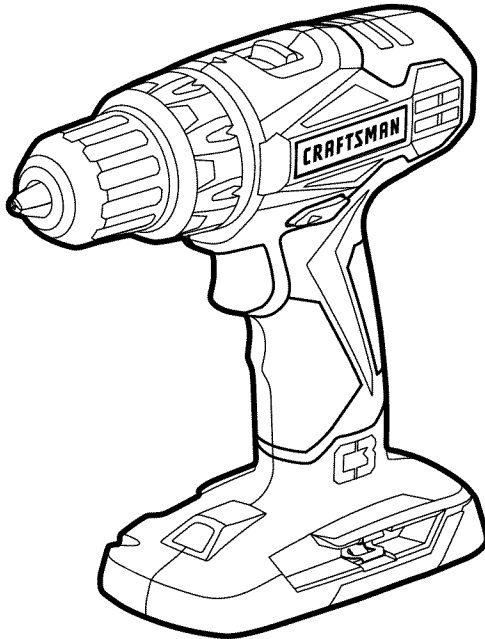

C3 1/2" DRILL/DRIVER

Model No. 5275.1



▲ WARNING: To reduce the risk of injury, the user must read and understand the Operator's Manual before using this product.

- WARRANTY
- SAFETY
- DESCRIPTION
- ASSEMBLY
- OPERATION
- MAINTENANCE
- ESPAÑOL

Sears Brands Management Corporation, Hoffman Estates, IL 60179 U.S.A.

www.craftsman.com

TABLE OF CONTENTS

Warranty	Page 2
Safety Symbols	Pages 4-5
Safety Instructions	Pages 6-8
Description	Pages 9-10
Assembly	Page 11
Operation	Pages 12-18
Maintenance	Pages 19-20
Troubleshooting	Page 21
Parts List	Pages 22-24

CRAFTSMAN LIMITED WARRANTY

FOR ONE YEAR from the date of sale, this product is warranted against any defects in material or workmanship.

WITH PROOF OF SALE, a defective product will be replaced free of charge.

For warranty coverage details to obtain free replacement, visit the web page: www.craftsman.com/warranty

This ONE YEAR warranty is void if this product is ever used while providing commercial services or if rented to another person. For 90 DAY commercial and rental use terms, see the Craftsman warranty web page.

This warranty gives you specific legal rights, and you may also have other rights which vary from state to state.

Sears Brands Management Corporation, Hoffman Estates, IL 60179.

SAVE THESE INSTRUCTIONS!

READ ALL INSTRUCTIONS!

This drill/driver has many features for making its use more pleasant and enjoyable. Safety, performance, and dependability have been given top priority in the design of this product making it easy to maintain and operate.

⚠ DANGER: People with electronic devices, such as pacemakers, should consult their physician(s) before using this product. Operation of electrical equipment in close proximity to a heart pacemaker could cause interference or failure of the pacemaker.

⚠ WARNING: Some dust created by power sanding, sawing, grinding, drilling and other construction activities contains chemicals known to the state of California to cause cancer, birth defects or other reproductive harm. Some examples of these chemicals are:

- Lead from lead-based paints
- Crystalline silica from bricks and cement and other masonry products, and
- Arsenic and chromium from chemically-treated lumber.

Your risk from these exposures varies, depending on how often you do this type of work. To reduce your exposure to these chemical: work in a well ventilated area, and work with approved safety equipment, such as those dust masks that are specially designed to filter out microscopic particles.

SAFETY SYMBOLS

The purpose of safety symbols is to attract your attention to possible dangers. The safety symbols and the explanations with them deserve your careful attention and understanding. The symbol warnings do not, by themselves, eliminate any danger. The instructions and warnings they give are no substitutes for proper accident prevention measures.

⚠ WARNING: Be sure to read and understand all safety instructions in this manual, including all safety alert symbols such as “**DANGER**,” “**WARNING**,” and “**CAUTION**” before using this tool. Failure to follow all instructions listed in this manual may result in electric shock, fire, and/or serious personal injury.

SYMBOL SIGNAL MEANING

SAFETY ALERT SYMBOL: Indicates **DANGER**, **WARNING**, or **CAUTION**; may be used in conjunction with other symbols or pictographs.

⚠ DANGER: Indicates a hazardous situation which, if not avoided, will result in death or serious injury.

⚠ WARNING: Indicates a hazardous situation which, if not avoided, could result in death or serious injury.

⚠ CAUTION: Indicates a hazardous situation which, if not avoided, could result in minor or moderate injury.

Damage prevention and Information Messages

These inform the user of important information and/or instructions that could lead to equipment or other property damage if they are not followed. Each message is preceded by the word “NOTICE”, as in the example below.

NOTICE: Equipment and/or property damage may result if these instructions are not followed.









⚠ WARNING: To ensure safety and reliability, all repairs should be performed by a qualified service technician.



⚠ WARNING: The operation of any power tools can result in foreign objects being thrown into your eyes, which can result in severe eye damage. Before beginning power tool operation, always wear safety goggles or safety glasses with side shield and a full face shield when needed. We recommend a Wide Vision Safety Mask for use over eyeglasses or standard safety glasses with side shields. Always use eye protection which is marked to comply with ANSI Z87.1.

SAVE THESE INSTRUCTIONS

Some of these following symbols may be used on this tool. Please study them and learn their meaning. Proper interpretation of these symbols will allow you to operate the tool better and more safely.

SYMBOL	NAME	DESIGNATION/EXPLANATION
V	Volts	Voltage
A	Amperes	Current
Hz	Hertz	Frequency (cycles per second)
W	Watt	Power
min	Minutes	Time
~	Alternating Current	Type of current
≡	Direct Current	Type or a characteristic of current
n_0	No-load Speed	Rotational speed, at no load
	Class II Construction	Double-insulated construction
.../min	Per Minute	Revolutions, strokes, surface speed, orbits, etc., per minute
	Wet Conditions Alert	Do not expose to rain or use in damp locations.
	Read The Operator's Manual	To reduce the risk of injury, user must read and understand operator's manual before using this product.
	Eye Protection	Always wear safety goggles or safety glasses with side shields and a full face shield when operating this product.
	Safety Alert	Precautions that involve your safety.
	No-Hands Symbol	Failure to keep your hands away from the blade will result in serious personal injury.
	No-Hands Symbol	Failure to keep your hands away from the blade will result in serious personal injury.
	No-Hands Symbol	Failure to keep your hands away from the blade will result in serious personal injury.
	No-Hands Symbol	Failure to keep your hands away from the blade will result in serious personal injury.
	Hot Surface	To reduce the risk of injury or damage, avoid contact with any hot surface.

SAFETY INSTRUCTIONS

GENERAL POWER TOOL SAFETY WARNINGS

⚠ WARNING: Read all safety warnings and instructions. Failure to follow the warnings and instructions may result in electric shock, fire and/or serious injury.

Save all warnings and instructions for future reference.

The term “power tool” in the warnings refers to your mains-operated (corded) power tool or battery-operated (cordless) power tool.

WORK AREA SAFETY

- **Keep work area clean and well lit.** Cluttered or dark areas invite accidents.
- **Do not operate power tools in explosive atmospheres, such as in the presence of flammable liquids, gases or dust.** Power tools create sparks which may ignite the dust or fumes.
- **Keep children and bystanders away while operating a power tool.** Distractions can cause you to lose control.

ELECTRICAL SAFETY

- **Power tool plugs must match the outlet. Never modify the plug in any way. Do not use any adaptor plugs with earthed (grounded) power tools.** Unmodified plugs and matching outlets will reduce risk of electric shock
- **Avoid body contact with earthed or grounded surfaces such as pipes, radiators, ranges and refrigerators.** There is an increased risk of electric shock if your body is earthed or grounded.
- **Do not expose power tools to rain or wet conditions.** Water entering a power tool will increase the risk of electric shock.
- **Do not abuse the cord. Never use the cord for carrying, pulling or unplugging the power tool. Keep cord away from heat, oil, sharp edges or moving parts.** Damaged or entangled cords increase the risk of electric shock.
- **When operating a power tool outdoors, use an extension cord suitable for outdoor use.** Use of a cord suitable for outdoor use reduces the risk of electric shock.
- **If operating a power tool in a damp location is unavoidable, use a ground fault circuit interrupter (GFCI) protected power supply.** Use of a GFCI reduces the risk of electric shock.

PERSONAL SAFETY

- **Stay alert, watch what you are doing and use common sense when operating a power tool. Do not use tool while tired or under the influence of drugs, alcohol, or medication.** A moment of inattention while operating power tools may result in serious personal injury.
- **Use personal protective equipment. Always wear eye protection.** Protective equipment such as dust mask, non-skid safety shoes, hard hat, or hearing protection used for appropriate conditions will reduce personal injuries.
- **Prevent unintentional starting. Ensure the switch is in the off-position before connecting to power source and/or battery pack, picking up or carrying the tool.** Carrying power tools with your finger on the switch or energizing in power tools that have the switch on invites accidents.
- **Remove any adjusting key or wrench before turning the power tool on.** A wrench or a key left attached to a rotating part of the power tool may result in personal injury.
- **Do not overreach. Keep proper footing and balance at all times.** This enables better control of the power tool in unexpected situations.
- **Dress properly. Do not wear loose clothing or jewelry. Keep your hair, clothing and gloves away from moving parts.** Loose clothes, jewelry or long hair can be caught in moving parts.
- **If devices are provided for the connection of dust extraction and collection facilities, ensure these are connected and properly used.** Use of these devices can reduce dust-related hazards.

POWER TOOL USE AND CARE

- **Do not force the power tool. Use the correct power tool for your application.** The correct power tool will do the job better and more safely at the rate for which it was designed.
- **Do not use the power tool if the switch does not turn it on and off.** Any power tool that cannot be controlled with the switch is dangerous and must be repaired.
- **Disconnect the plug from the power source and/or the battery pack from the power tool before making any adjustments, changing accessories, or storing power tools.** Such preventive safety measures reduce the risk of starting the power tool accidentally.
- **Store idle power tools out of the reach of children and do not allow persons unfamiliar with the power tool or these instructions to operate the power tool.** Power tools are dangerous in the hands of untrained users.
- **Maintain power tools. Check for misalignment or binding of moving parts, breakage of parts and any other condition that may affect the power tool's operation. If damaged, have the power tool repaired before use.** Many accidents are caused by poorly maintained power tools.

- **Keep cutting tools sharp and clean.** Properly maintained cutting tools with sharp cutting edges are less likely to bind and are easier to control.
- **Use the power tool, accessories, tool bits, etc. in accordance with these instructions, taking into account the working conditions and the work to be performed.** Use of the power tool for operations different from those intended could result in a hazardous situation.

BATTERY TOOL USE AND CARE

- **Recharge only with the charger specified by the manufacturer.** A charger that is suitable for one type of battery pack may create a risk of fire when used with another battery pack.
- **Use power tools only with specifically designated battery packs.** Use of any other battery packs may create a risk of injury and fire.
- **When battery pack is not in use, keep it away from other metal objects, like paper clips, coins, keys, nails, screws or other small metal objects that can make a connection from one terminal to another.** Shorting the battery terminals together may cause burns or a fire.
- **Under abusive conditions, liquid may be ejected from the battery; avoid contact. If contact accidentally occurs, flush with water. If liquid contacts eyes, additionally seek medical help.** Liquid ejected from the battery may cause irritation or burns.

SERVICE

- **Have your power tool serviced by a qualified repair person using only identical replacement parts.** This will ensure that the safety of the power tool is maintained.
- **Follow instructions in the Maintenance section of this manual.** Use of unauthorized parts or failure to follow Maintenance instructions may create a risk of shock or injury.

SPECIFIC SAFETY RULES FOR DRILL DRIVER

- **Know your drill/driver.** Read operator's manual carefully. Learn the applications and limitations, as well as the specific potential hazards related to this tool. Following this rule will reduce the risk of electric shock, fire or serious injury.
- **Hold power tools by their insulated gripping surfaces when performing an operation where the cutting tool may contact hidden wiring.** If a cutting accessory contacts a "live" wire, it may make exposed metal parts of the power tool "live" and could give the operator an electric shock.
- **Use auxiliary handle(s), if supplied with the tool.** Loss of control can cause personal injury.

DESCRIPTION

KNOW YOUR DRILL/DRIVER (Fig. 1)

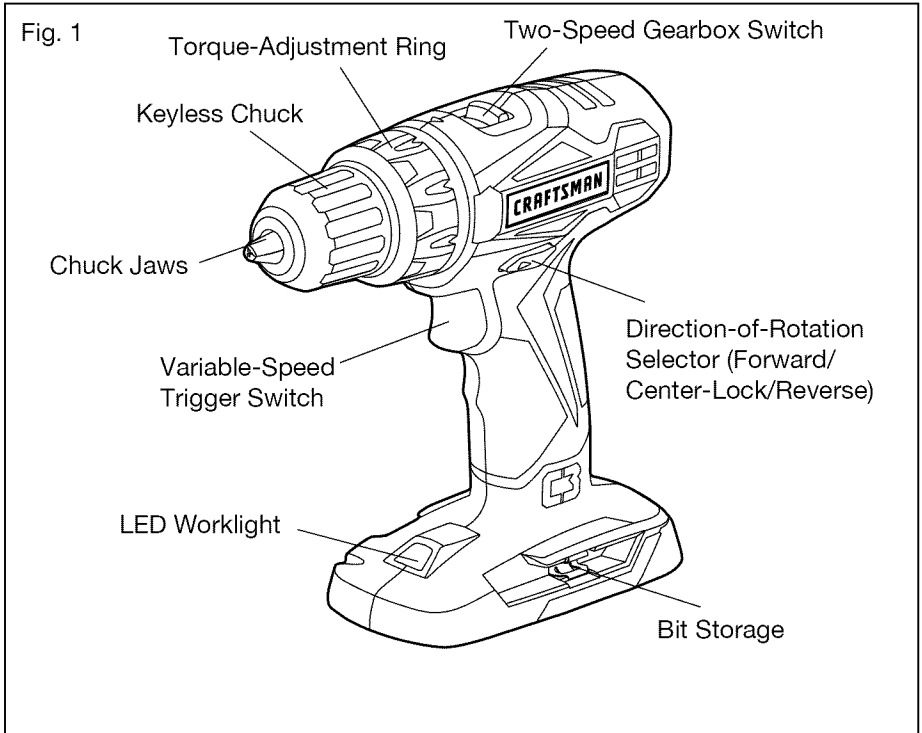

PRODUCT SPECIFICATIONS

Motor	19.2 Volt DC
Chuck	1/2 in. (13mm)
No-load Speed	LO 0-350/min. / HI 0-1300/min.
Clutch	21 Position
Torque	300 in.lbs

⚠ WARNING: The safe use of this product requires an understanding of the information on the tool and in this operator's manual, as well as knowledge of the project you are attempting. Before use of this product, familiarize yourself with all operating features and safety rules.

ADJUSTABLE TORQUE

The drill/driver has a 21-position clutch: 1 drill position and 20 torque positions.

TWO-SPEED GEARBOX

The two-speed gearbox is designed for drilling or driving at LO or HI speeds. A slide switch is located on top of your drill/driver for selecting the appropriate speed.

VARIABLE SPEED

The variable-speed trigger switch delivers higher speed with increased trigger pressure and lower speed with decreased trigger pressure.

KEYLESS CHUCK

The keyless chuck allows you to hand-tighten or release the drill bit in the chuck jaws.

FORWARD/CENTER-LOCK /REVERSE SELECTOR

The drill/driver has a direction-of-rotation selector located above the trigger switch for changing the direction of bit rotation. Setting the trigger switch in the OFF (center-lock) position helps reduce the possibility of accidental starting when not in use.

LED WORKLIGHT

The LED worklight, located on the base of the drill/driver, illuminates when the trigger switch is depressed. This feature provides extra light for increased visibility.

ASSEMBLY

⚠ WARNING: If any parts are broken or missing, do not attempt to attach the battery pack or operate the drill/driver until the broken or missing parts are replaced. Failure to do so could result in possible serious injury.

⚠ WARNING: Do not attempt to modify this drill/driver or create accessories not recommended for use with this drill/driver. Any such alteration or modification is misuse and could result in a hazardous condition leading to possible serious injury.

⚠ WARNING: To prevent accidental starting that could cause serious personal injury, always remove the battery pack from the drill/driver when changing bits.

UNPACKING

This product has been shipped completely assembled.

- Carefully remove the tool and any accessories from the carton. Make sure that all items listed in the packing list are included.
- Inspect the tool carefully to make sure no breakage or damage occurred during shipping.
- Do not discard the packing material until you have carefully inspected and satisfactorily operated the tool.
- If any parts are damaged or missing, please return the tool to the place of purchase.

PACKING LIST

Drill/driver and operator's manual.

OPERATION

This product will accept Craftsman C3 19.2V lithium-ion battery packs. For complete charging instructions, refer to the Operator's Manual for the battery packs and chargers.

⚠ WARNING: To prevent accidental starting that could cause serious personal injury, always remove the battery pack from the tool when assembling parts, making adjustments, installing or removing bits, cleaning, or when it is not in use.

TO ATTACH BATTERY PACK (Fig. 2)

1. Lock the trigger switch on the drill/driver by placing the direction-of-rotation (forward/center-lock/reverse) selector in the center position.
2. Align the raised rib on the battery pack with the groove inside the drill/driver, and then insert the battery pack into the tool.

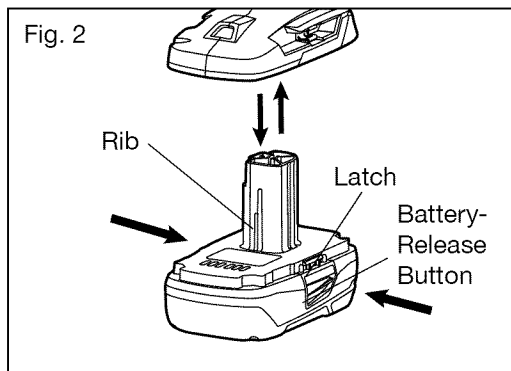

NOTICE: Make sure that the latch on the battery pack snaps into place and the battery pack is secured to the tool before beginning operation. Improper assembly of the battery pack can cause damage to internal components.

TO DETACH BATTERY PACK (Fig. 2)

1. Lock the trigger switch on the drill/driver by placing the direction-of-rotation selector in the center position.
2. Depress both battery-release buttons, located on the sides of the battery pack, to release the battery pack.
3. Pull the battery pack out and remove it from the tool.

⚠ WARNING: Battery tools are always in operating condition. Therefore, the direction-of-rotation selector should always be locked when the tool is not in use or when carrying the tool at your side.

TRIGGER SWITCH (Fig. 3)

To turn the drill/driver ON, depress the trigger switch.

To turn it OFF, release the trigger switch.

VARIABLE SPEED (Fig. 3)

The variable-speed trigger switch delivers higher speed with increased trigger pressure and lower speed with decreased trigger pressure.

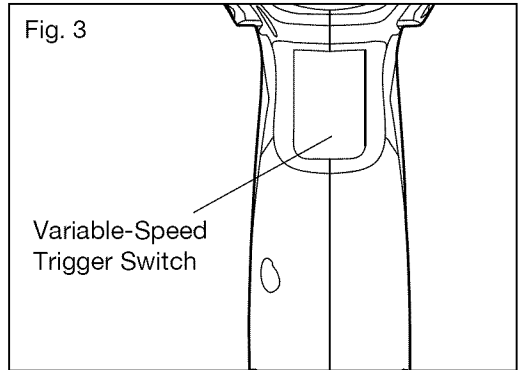

DIRECTION-OF-ROTATION SELECTOR (FORWARD/CENTER-LOCK/REVERSE) (Fig. 4)

The direction of bit rotation is reversible and is controlled by a selector located above the trigger switch.

With the drill/driver held in normal operating position and direction-of-rotation selector in OFF (center-lock) position as shown in Fig. 4:

1. Push the direction-of-rotation selector to the left for drilling (forward).
2. Push the direction-of-rotation selector to the right for reverse.

NOTE: Always set the switch in the OFF (center-lock) position when tool is not in use to prevent accidental starting.

NOTICE: To prevent gear damage, always allow the chuck to come to a complete stop before changing the direction of rotation.

NOTICE: The drill/driver will not run unless the direction-of-rotation selector is engaged fully to the left or right.

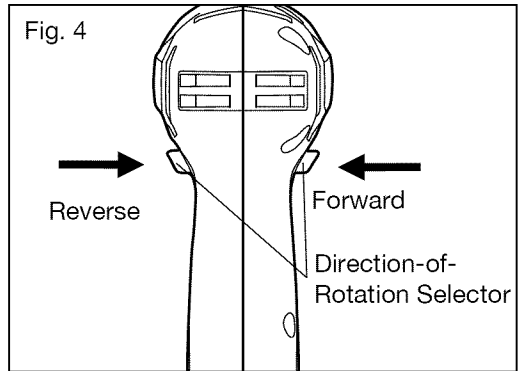

ELECTRIC BRAKE

To stop the drill/driver, release the trigger switch and allow the chuck to come to a complete stop. The electric brake quickly stops the chuck from rotating. This feature engages automatically when you release the trigger switch.

KEYLESS CHUCK (Fig. 5)

The drill/driver has a keyless chuck to tighten or release bits in the chuck jaws. The arrows on the chuck indicate the direction in which to rotate the chuck in order to GRIP (tighten) or RELEASE the chuck jaws on the bit.

⚠ WARNING: Do not hold the chuck with one hand and use the power of the drill/driver to tighten the chuck jaws on the drill bit. The chuck could slip in your hand, or your hand could slip and come in contact with the rotating bit. This could cause an accident resulting in serious personal injury.

TWO-SPEED GEARBOX (Fig. 6)

The drill/driver has a two-speed gearbox for drilling or driving at LO or HI speeds. A slide switch is located on the top of the drill/driver to select either LO or HI speed.

Use LO speed for high power and high torque applications and HI speed for fast drilling or driving applications.

When using the drill/driver in the LO speed range, the speed will decrease and the drill/driver will have more power and torque. Use LO speed for starting holes without a center punch, drilling metals or plastic, drilling ceramics, or in applications requiring a higher torque.

HI speed is better for drilling wood and wood composites and for using abrasive and polishing accessories.

NOTICE: Never change gears while the tool is running. Failure to obey this instruction could result in serious damage to the drill/driver.

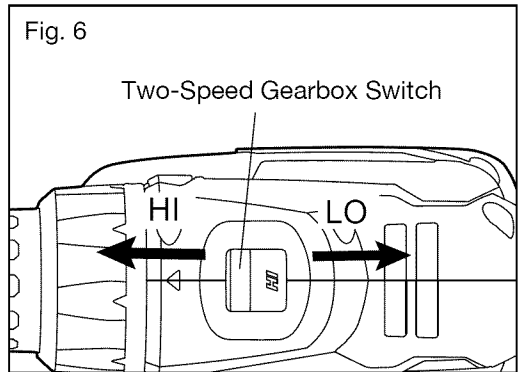
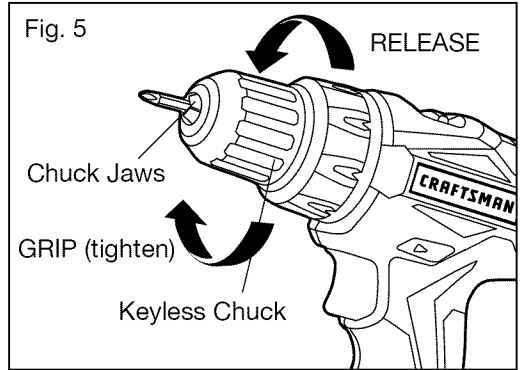

ADJUSTABLE-TORQUE CLUTCH (Fig. 7)

The higher the torque setting, the more force the drill/driver produces to turn an object in either LO or HI rotation speed. When using the drill/driver for different driving applications, increase or decrease the torque in order to do the job and help prevent damage to screw heads, threads, workpiece, etc.

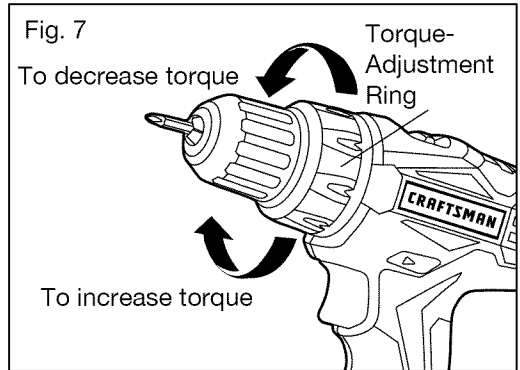

Adjust the torque by rotating the torque-adjustment ring. The proper setting depends on the job and the type of bit, fastener, and material you will be using. In general, use greater torque for larger screws. If the torque is too high, the screws may be damaged or broken.

For delicate operations, such as removing a partially stripped screw, use a low torque setting. For operations such as drilling into hardwood, use a higher torque setting.

NOTICE: When adjusting the torque clutch, make sure that the speed switch is either completely in the LO or HI position.

NOTICE: Do not change the torque setting when the tool is running.

DRILL MODE (Fig. 8)

Select the drill mode for drilling and other heavy-duty applications.

To select drill mode, rotate the torque-adjustment ring until the drill icon aligns with the torque indicator and the ring clicks into position.

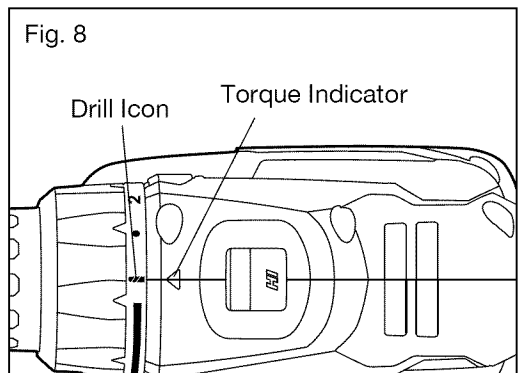

LED WORKLIGHT (Fig. 9)

The LED worklight, located on the base of the drill/driver, will illuminate when the trigger switch is depressed. This provides additional light on the surface of the workpiece. The LED worklight will turn off when the trigger switch is released.

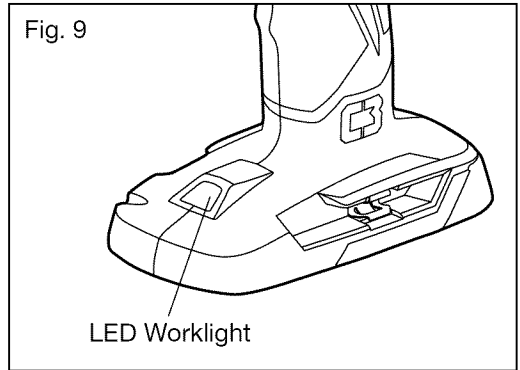

BIT STORAGE (Fig. 10)

When not in use, the bit can be placed in the storage area located on the base of the drill/driver. Store the bit on the base of the drill/driver by snapping it into place in the bit clip.

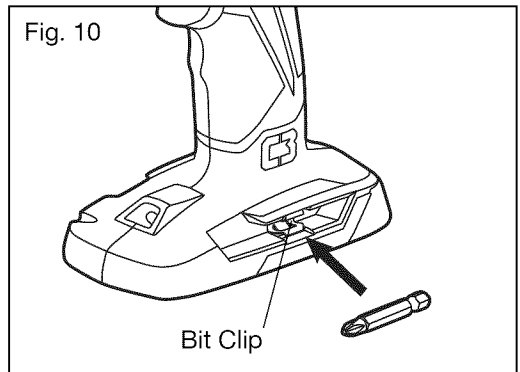

INSTALLING BITS (Fig. 11)

1. Remove the battery pack.
2. Lock the trigger switch on the drill/driver by placing the direction-of-rotation (forward/center-lock/reverse) selector in the center position.
3. Open or close the chuck jaws to a point where the opening is slightly larger than the bit you intend to use.
4. Raise the front of the drill/driver slightly to keep the bit from falling out of the chuck jaws.
5. Insert the bit.

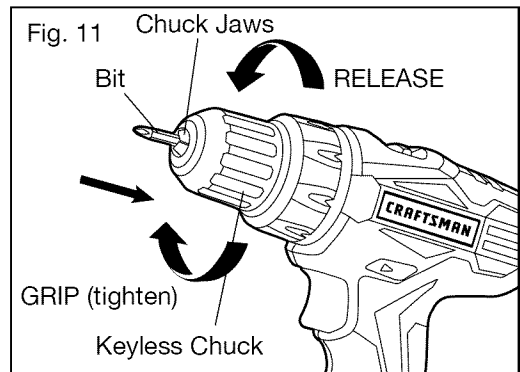

▲ WARNING: Make sure to insert the bit straight into the chuck jaws. Do not insert the bit into the chuck jaws at an angle and then tighten. This could cause the bit to be thrown from the drill/driver during use, resulting in possible serious personal injury or damage to the chuck.

6. Rotate the chuck in the direction of the arrow marked GRIP to close the chuck jaws.

NOTICE: Do not use a wrench to tighten or loosen the chuck jaws.

7. Tighten the chuck jaws securely on the bit.

REMOVING BITS (Fig. 12)

1. Remove the battery pack
2. Lock the trigger switch on the drill/driver by placing the direction-of-rotation selector in the center position.
3. Open the chuck jaws.
4. Rotate the chuck in the direction of the arrow marked **RELEASE** to loosen the chuck jaws.

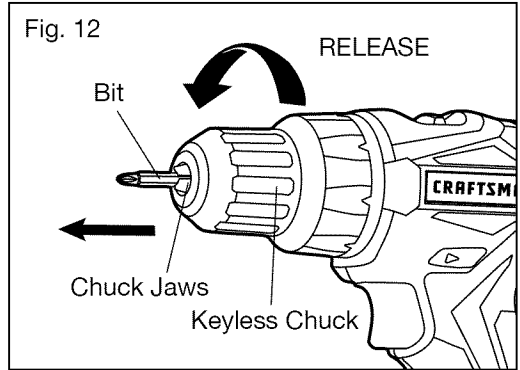

NOTICE: Do not use a wrench to tighten or loosen the chuck jaws.

5. Remove the bit.

⚠ WARNING: Use protective gloves when removing the bit from the tool, or first allow the bit to cool down. The bit may be hot after prolonged use.

DRILLING (Fig. 13)

1. Check that the direction-of-rotation selector is at the correct setting (forward or reverse).
2. Secure the material to be drilled in a vise or with clamps to keep it from turning as the drill bit rotates.
3. When drilling hard, smooth surfaces, use a center punch to mark the desired location of the hole. This will prevent the drill bit from slipping off-center as the hole is started.
4. When drilling metals, use light oil on the drill bit to keep it from overheating. The oil will prolong the life of the bit and increase the drilling action.
5. Hold the drill/driver firmly, and place the bit at the point to be drilled.
6. Depress the trigger switch to start the drill/driver.
7. Move the drill bit into the workpiece, applying only enough pressure to keep the bit cutting. Do not force the drill/driver or apply side pressure to elongate a hole. Let the tool do the work.
8. If the bit jams in the workpiece or if the drill/driver stalls, stop the tool immediately. Remove the bit from the workpiece and determine the reason for jamming.

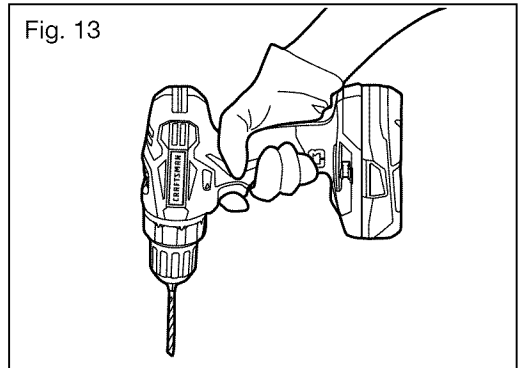

NOTICE: This drill/driver is equipped with an electric brake. When the brake is functioning properly, sparks may be visible through the vent slots in the housing. This is normal and results from the action of the brake.

WOOD DRILLING

For maximum performance, use wood-boring brad- point drill bits (available separately) or brad-point bits (available separately) for wood drilling.

1. When drilling “through” holes, place a block of wood behind the workpiece to prevent ragged or splintered edges on the back side of the hole.
2. Begin drilling at a very low speed to prevent the bit from slipping off the starting point.
3. Increase speed as the drill bit bites into the material.

METAL DRILLING

For maximum performance, use high speed steel bits (available separately) for metal or steel drilling.

1. When drilling metals, use light oil on the drill bit to keep it from overheating. The oil will prolong the life of the bit and increase the drilling action.
2. Begin drilling at a very low speed to prevent the bit from slipping off the starting point.
3. Set drill speed to LO and maintain a speed and pressure which allow cutting without overheating the bit. Applying too much pressure will:
 - Overheat the drill/driver
 - Wear the bearings
 - Bend or burn bits
 - Produce off-center or irregularly shaped holes

MAINTENANCE

⚠ WARNING: To avoid serious personal injury, always remove the battery pack from the tool when cleaning or performing any maintenance.

⚠ WARNING: Always wear safety goggles or safety glasses with side shields when using compressed air to clean the tool. If the operation is dusty, also wear a dust mask.

GENERAL MAINTENANCE

Avoid using solvents when cleaning plastic parts. Most plastics are susceptible to damage from various types of commercial solvents and may be damaged by their use. Use clean cloths to remove dirt, dust, oil, grease, etc.

⚠ WARNING: Do not at any time let brake fluids, gasoline, petroleum-based products, penetrating oils, etc. come in contact with plastic parts. Chemicals can damage, weaken or destroy plastic which may result in serious personal injury.

⚠ WARNING: When servicing, use only identical Craftsman replacement parts. Use of any other parts may create a hazard or cause product damage. To ensure safety and reliability, all repairs should be performed by a qualified service technician.

CHUCK REMOVAL (Figs. 14, 15 and 16)

The chuck can be removed and replaced with a new one.

1. Remove the battery and lock the trigger switch on the drill/driver by placing the direction-of-rotation selector in the center position.
2. Open the chuck jaws.
3. Insert a 5/16 in. or larger hex key (available separately) into the chuck of the drill/driver and securely tighten the chuck jaws onto the hex key.
4. Tap the hex key sharply with a mallet (available separately) in a clockwise direction. This will loosen the screw in the chuck for easy removal.

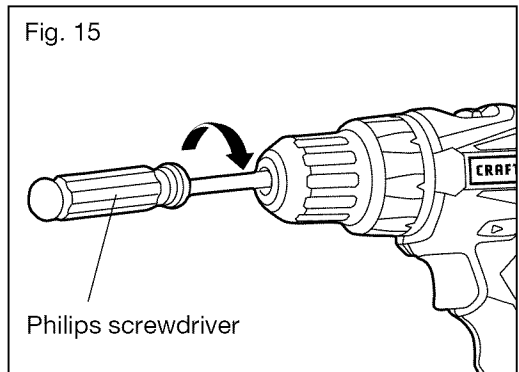
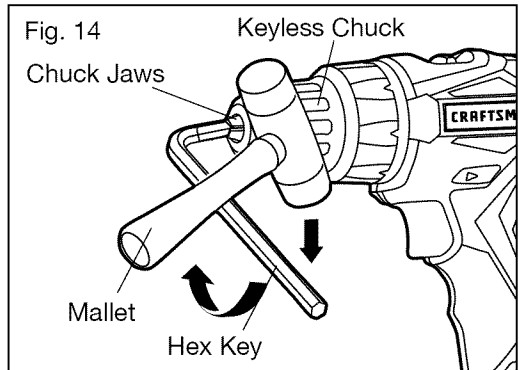

5. Open the chuck jaws and remove the hex key. Use a Philips screwdriver (available separately), to remove the chuck screw by turning it in a clockwise direction.

NOTICE: The chuck screw has left-handed threads.

6. Insert the hex key into the chuck and tighten the chuck jaws securely. Tap sharply with a mallet in a counterclockwise direction.

This will loosen the chuck on the spindle. It can now be unscrewed by hand.

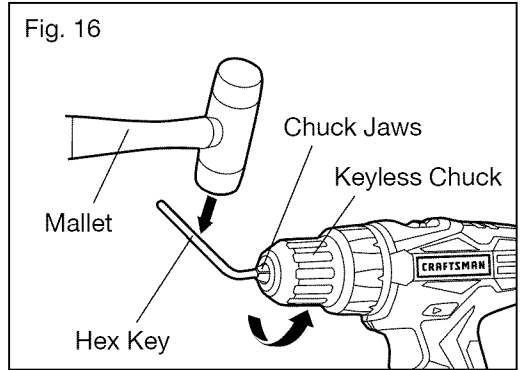

TO RETIGHTEN A LOOSE CHUCK

The chuck may become loose on the spindle and develop a wobble. Also, the chuck screw may become loose, causing the chuck jaws to bind and prevent them from closing.

To tighten a loose chuck or chuck screw:

1. Remove the battery and lock the trigger switch on the drill/driver by placing the direction-of-rotation selector in the center position.
2. Open the chuck jaws.
3. Insert the hex key (available separately) into the chuck and tighten the chuck jaws securely. Tap the hex key sharply with a mallet (available separately) in a clockwise direction. This will tighten the chuck on the spindle.
4. Open the chuck jaws and remove the hex key.
5. Use a Philips screwdriver (available separately) to turn the chuck screw counterclockwise to tighten it.

⚠ WARNING: Always wear safety glasses with side shields during maintenance.

⚠ WARNING: To ensure safety and reliability, all repairs should be performed by a qualified service technician.

⚠ WARNING: To avoid serious personal injury, always remove the battery pack from the drill/driver when cleaning or performing any maintenance.

TROUBLESHOOTING

PROBLEM	CAUSE	SOLUTION
The drill/driver does not work	Battery is depleted	Charge the battery
Bit cannot be installed	Chuck is not open	Open the chuck
Motor is overheating	Be sure that cooling vents are free from saw dust and obstacles	Clean and clear the vents. Do not cover vents with hand during operation

PARTS LIST

1/2" Drill/Driver Model Number 5275.1

The Model Number will be found on the nameplate attached to the tool. Always mention the Model Number when ordering parts for this tool.

To order parts, call 1-888-331-4569

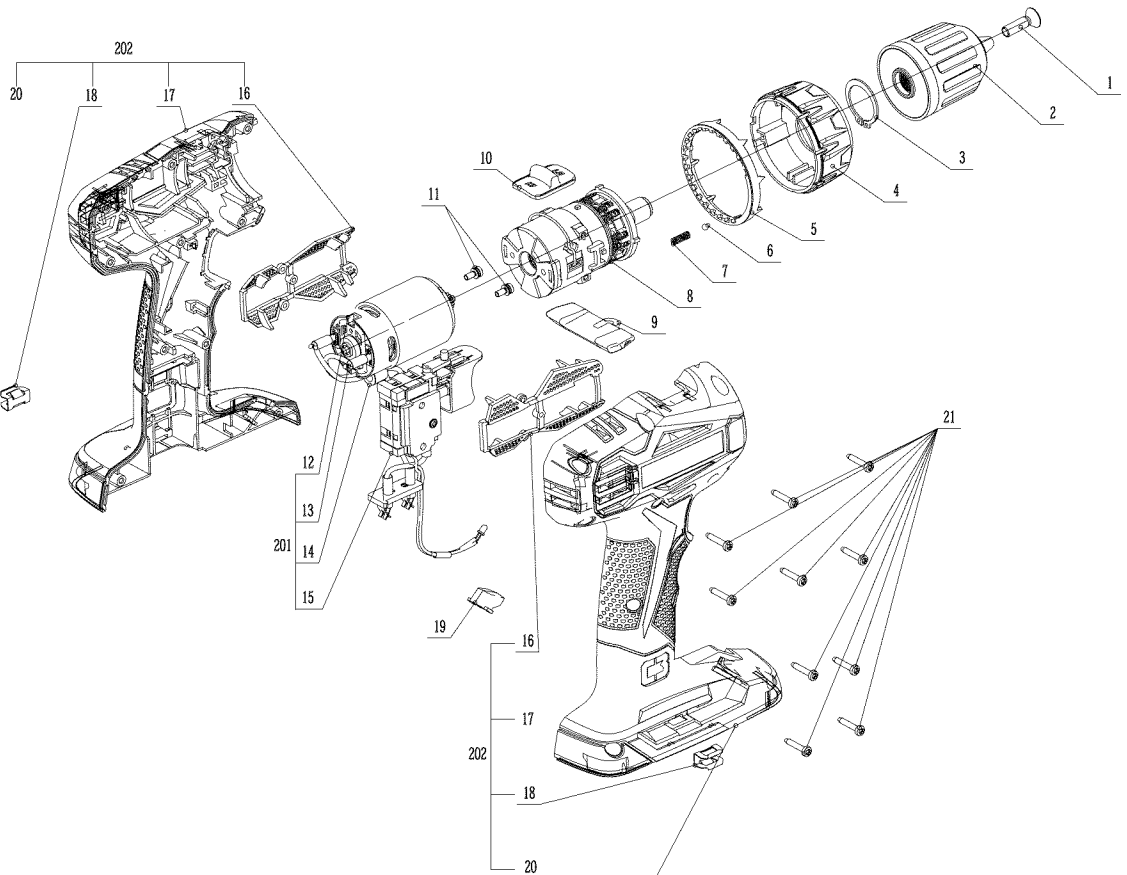

PARTS LIST

1/2" Drill/Driver Model Number 5275.1

The Model Number will be found on the nameplate attached to the tool. Always mention the Model Number when ordering parts for this tool.

To order parts, call 1-888-331-4569.

No	Part No	Part Name	QTY
1	5620488000	Screw (L.H.)	1
2	3860112000	Chuck	1
3	5660176000	Circlip For Shaft	1
4	3123817000	Clutch Cap	1
5	3124166000	Decorate Ring	1
6	5700178000	Steel Ball	1
7	3660466000	Compression Spring	1
8	2790379000	Gear Case Assembly	1
9	3126501000	F/R Button	1
10	3321319000	Speed Change Button	1
11	5620505000	Screw with Washer	2
201	2823981000	Control Assembly	1
12	2790380000	Motor And Gear Assembly	1
13	4180257000	Lead Capacitor	2
14	3680140000	Magnet Ring	1
15	2823966000	Contact Receptacle Assembly	1
202	2823978000	L R Housing Set	1
16	3127553000	Support	2
17	3321809000	Left Housing	1
18	3703673000	Bits Holder	2
19	3126500000	LED Cover	1
20	3321808000	Right Housing	1
21	5610241000	Screw	10

Manual del Propietario

CRAFTSMAN®

Perforadora/atornilladora de 1/2" C3

Modelo N°. 5275.1

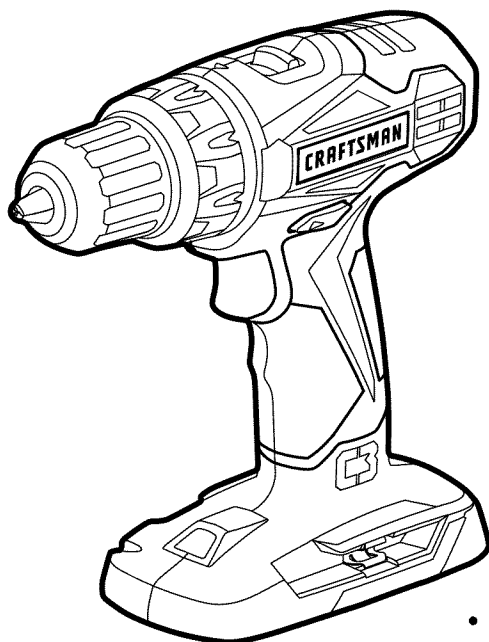

▲ ADVERTENCIA: Para reducir el riesgo de lesiones, el usuario debe leer y comprender el Manual del Propietario antes de usar este producto.

Sears Brands Management Corporation, Hoffman Estates,
IL 60179 U.S.A.

www.craftsman.com

- GARANTÍA
- SEGURIDAD
- DESCRIPCIÓN
- MONTAJE
- OPERACIÓN
- MANTENIMIENTO
- ESPAÑOL

TABLE OF CONTENTS

Garantía	Página 25
Símbolos de Seguridad	Páginas 28-29
Instrucciones de Seguridad	Páginas 30-33
Descripción	Páginas 34-35
Montaje	Página 36
Operación	Páginas 37-44
Mantenimiento	Páginas 45-47
Identificación y Solución de Problemas	Página 47

GARANTÍA LIMITADA DE CRAFTSMAN

DURANTE UN AÑO desde la fecha de vender, este producto cuenta con garantía contra cualquier clase de defectos de material o de mano de obra. MEDIANTE UNA PRUEBA DE VENDER, el producto defectuoso se reemplazará sin costo alguno.

Si desea obtener detalles sobre la cobertura de garantía para obtener un reemplazo sin costo, visite la página web: www.craftsman.com/warranty

La presente garantía de UN AÑO quedará anulada si este producto se usa para brindar servicios comerciales o si se alquila a terceros. Para consultar los términos de uso comercial y de alquiler de 90 DÍAS, visite la página web sobre garantía de Craftsman.

Esta garantía le otorga derechos legales específicos y usted puede contar con otros derechos, que pueden variar de estado a estado.

Sears Brands Management Corporation, Hoffman Estates, IL 60179.

Esta perforadora/atornilladora cuenta con varias características para hacer su uso más agradable y placentero. Durante el diseño de esta herramienta, la seguridad, el rendimiento y la confiabilidad han sido las prioridades principales, además de la sencillez de mantenimiento y de operación.

¡GUARDE ESTAS INSTRUCCIONES!

¡LEA TODAS LAS INSTRUCCIONES!

▲ PELIGRO: La gente con los accesorios electrónicos, como los estimuladores cardíacos, deben consultar sus médicos antes de usar este producto. La operación de los equipos eléctricos cerca de un estimulador cardíaco puede causar la interferencia o la avería del estimulador cardíaco.

▲ ADVERTENCIA: Unos polvos creado por lijadoras mecánicas, las sierras mecánicas, las amoladoras eléctricas, los taladros y otras actividades de la construcción contienen los elementos químicos que son conocidos para el estado de California de causar el cancer, los defectos de nacimientos o otros daños reproductores. Unos ejemplos de estos elementos químicos estan:

- Plomo de la pintura con base de plomo
- El sílice cristalino de los ladrillos y cemento y otras productas de la albañilería, y
- El arsenic y el cromo de la madera tratada químicamente

Su riesgo de éstas exposiciones varía, dependiente con qué frecuencia haga esto typo de trabajo. Para reducir su exposición a estos elementos químicos: trabaje en un lugar bien ventilada, y trabaje con el equipo de seguridad, como las máscaras antipolvo que han diseñado específicamente para filtrar las partículas microscópicas.

SÍMBOLOS DE SEGURIDAD

El objeto de los símbolos de seguridad es atraer su atención sobre posibles peligros.

Los símbolos de seguridad y las explicaciones junto a ellas ameritan su cuidadosa atención y comprensión. Los símbolos de advertencia no eliminan los peligros por sí solos. Las instrucciones y advertencias que ofrecen no reemplazan las medidas adecuadas de prevención de accidentes.

⚠️ ADVERTENCIA: Asegúrese de leer y comprender todas las instrucciones de seguridad de este manual, incluyendo todos los símbolos de alerta de seguridad, tales como “PELIGRO”, “ADVERTENCIA” y “PRECAUCIÓN” antes de utilizar esta perforadora/atornilladora. No seguir todas las instrucciones listadas a continuación puede generar una descarga eléctrica, un incendio y/o graves lesiones corporales.

SIGNIFICADO DE LOS SÍMBOLOS

⚠️ PELIGRO: Indica una situación peligrosa que, si no se evita, puede provocar la muerte o una lesión grave. Esta palabra debe limitarse a las situaciones más extremas.

⚠️ ADVERTENCIA: Indica una situación peligrosa que, si no se evita, puede provocar la muerte o una lesión grave.

⚠️ PRECAUCIÓN: Indica una situación peligrosa que, si no se evita, puede provocar una lesión menor o moderada.

Mensajes de información y de prevención de daños

Estos informan al usuario sobre informaciones y/o instrucciones importantes que podrían provocar daños al equipamiento o a la propiedad si no se siguen. Cada mensaje está precedido por la palabra “AVISO”, como en el ejemplo siguiente:

AVISO: Pueden provocarse daños al equipamiento y/o a la propiedad si no se cumplen estas instrucciones.



⚠️ ADVERTENCIA: Para garantizar la seguridad y la confiabilidad, todas las reparaciones deben ser efectuadas por un técnico calificado.



⚠️ ADVERTENCIA: El funcionamiento de cualquier herramienta eléctrica puede provocar el lanzamiento de objetos en dirección de su rostro, y los consecuentes graves daños oculares. Antes de comenzar a utilizar la herramienta eléctrica, siempre use gafas o lentes de seguridad con protección lateral y una protección completa de rostro cuando sea necesario. Recomendamos el uso de una máscara de seguridad de visión amplia sobre los anteojos o gafas de seguridad estándar con protección lateral. Siempre utilice protección ocular con certificación de cumplimiento con ANSI Z87.1.

GUARDE ESTAS INSTRUCCIONES

Algunos de los siguientes símbolos pueden utilizarse en esta herramienta. Tenga a bien estudiarlos y aprender su significado. Una interpretación adecuada de estos símbolos le permitirá operar la herramienta de una manera mejor y más segura.

SÍMBOLO	NOMBRE	DESIGNACIÓN / EXPLICACIÓN
V	Voltios	Voltaje
A	Amperios	Corriente
Hz	Hercios	Frecuencia (ciclos por segundo)
W	Vatios	Energía
min	Minutos	Tiempo
~	Corriente alterna	Tipo de corriente
==	Corriente continua	Tipo o una característica de la corriente
n_0	Velocidad sin carga	Velocidad giratoria, sin carga
	Construcción Clase II	Construcción de doble aislación
.../min	Por minuto	Revoluciones, carreras, velocidad de superficie, órbitas, etc., por minuto.
	Alerta de condiciones húmedas	No exponga a la lluvia u otras locaciones húmedas.
	Lea el manual de operación	Para reducir el riesgo de lesiones, el usuario debe leer y comprender este manual de operación antes de usar este producto.
	Protección ocular	Siempre use gafas o lentes de seguridad con protecciones laterales y una protección de todo el rostro cuando utilice este producto.
	Alerta de seguridad	Precauciones que involucran su seguridad.
	Símbolo de no tocar con las manos	No mantener sus manos alejadas de la sierra provocará lesiones personales graves.
	Símbolo de no tocar con las manos	No mantener sus manos alejadas de la sierra provocará lesiones personales graves.
	Símbolo de no tocar con las manos	No mantener sus manos alejadas de la sierra provocará lesiones personales graves.
	Símbolo de no tocar con las manos	No mantener sus manos alejadas de la sierra provocará lesiones personales graves.
	Superficie caliente	Para reducir el riesgo de lesiones o daños, evite el contacto con cualquier superficie caliente.

INSTRUCCIONES DE SEGURIDAD

ADVERTENCIAS GENERALES DE SEGURIDAD DE LAS HERRAMIENTAS ELÉCTRICAS

⚠ ADVERTENCIA: Lea y comprenda todas las instrucciones. No seguir todas las instrucciones listadas a continuación puede generar una descarga eléctrica, un incendio y/o graves lesiones corporales. El término “herramienta eléctrica” de todas las advertencias listadas a continuación hacen referencia a herramientas eléctricas con cable o herramientas eléctricas operadas a batería (inalámbricas).

CONSERVE TODAS LAS ADVERTENCIAS E INSTRUCCIONES PARA REFERENCIA FUTURA

SEGURIDAD EN EL ÁREA DE TRABAJO

- **Mantenga el área de trabajo limpia y bien iluminada.** Las áreas desordenadas u oscuras son propicias para los accidentes.
- **No utilice herramientas eléctricas en atmósferas explosivas, como en la presencia de líquidos inflamables, gases o polvillo.** Las herramientas eléctricas crean chispas, que pueden encender el polvillo o el humo.
- **Mantenga a los niños y a los transeúntes alejados mientras maneja esta herramienta eléctrica.** Las distracciones pueden provocar la pérdida de control.

SEGURIDAD ELÉCTRICA

- **Evite el contacto corporal con superficies con conexión a tierra, tales como cañerías, radiadores, cocinas y refrigeradores.** Existe un riesgo mayor de descarga eléctrica si su cuerpo tiene conexión a tierra.
- **Los enchufes de las herramientas eléctricas deben poder insertarse en los tomacorrientes.** Nunca modifique el enchufe de ninguna manera. **No utilice enchufes adaptadores con herramientas eléctricas con conexión a tierra.** No modificar los enchufes y contar con el tomacorriente adecuado reducirán el riesgo de una descarga eléctrica.
- **No exponga las herramientas eléctricas a la lluvia o a condiciones de humedad.** El agua que ingresa a la herramienta eléctrica incrementará el riesgo de una descarga eléctrica.
- **No maltrate el cable. Nunca utilice el cable para trasladar o desenchufar la herramienta eléctrica ni tire del mismo. Mantenga el cable alejado del calor, aceite, extremos afilados o piezas en movimiento.** Los cables dañados o enredados incrementan el riesgo de una descarga eléctrica.

- **Cuando utilice una herramienta eléctrica al aire libre, use un cable de extensión especial para uso al exterior.** El uso de un cable adecuado para el aire libre reduce el riesgo de una descarga eléctrica.
- **Si no puede evitar el uso de una herramienta eléctrica en un lugar húmedo, utilice un suministro de energía protegido por un interruptor de circuito con descarga a tierra (GFCI, por sus siglas en inglés).** El uso de un GFCI reduce el riesgo de una descarga eléctrica.

SEGURIDAD PERSONAL

- **Manténgase alerta, preste atención a lo que hace y tenga sentido común cuando utilice una herramienta eléctrica. No utilice una herramienta eléctrica si está cansado o bajo la influencia de drogas, alcohol o alguna medicación.** Un momento de distracción mientras utiliza herramientas eléctricas puede provocar lesiones personales graves.
- **Utilice equipamiento de protección personal. Siempre use protección ocular.** El equipamiento de seguridad como las máscaras antipolvo, zapatos antideslizantes, cascos o protección auditiva utilizados para condiciones apropiadas reducirán las lesiones personales.
- **Evite el encendido involuntario. Verifique que el interruptor se encuentre en la posición OFF (apagado) antes de conectar a la fuente de energía y/o a la batería, levantar la herramienta o trasladarla.** Llevar herramientas eléctricas con el dedo sobre el interruptor o enchufar herramientas que tienen el interruptor en la posición "ON" (encendido) es una invitación a sufrir un accidente.
- **Quite las llaves ajustables antes de encender la herramienta eléctrica.** Una llave de tuercas que se deja conectada a una pieza giratoria de la herramienta puede provocar lesiones personales.
- **No se estire de más. Mantenga una postura equilibrada y segura en todo momento.** Esto permite un mejor control de la herramienta eléctrica en situaciones inesperadas.
- **Vístase adecuadamente. No use vestimenta suelta o joyas. Mantenga su cabello, ropa y guantes alejados de las piezas en movimiento.** La ropa suelta, joyas o cabello largo pueden engancharse en las piezas en movimiento.
- **Si los dispositivos pueden conectarse a instalaciones de extracción y recolección de polvo, asegúrese de que se encuentren bien conectados y se usen adecuadamente.** El uso de estos dispositivos puede reducir los riesgos relacionados con el polvo.

USO Y CUIDADO DE LA HERRAMIENTA ELÉCTRICA

- **No fuerce la herramienta eléctrica. Use la herramienta eléctrica correcta para su aplicación.** La herramienta eléctrica correcta hará mejor el trabajo y de manera más segura cuando se usa en la clasificación para la cual fue diseñada.
- **No use la herramienta eléctrica si el interruptor no puede encenderla (ON) o apagarla (OFF).** Cualquier herramienta que no puede controlarse mediante el interruptor es peligrosa y debe repararse.
- **Desconecte el enchufe de la fuente de energía y/o el paquete de baterías desde la herramienta eléctrica antes de realizar ajustes, cambiar accesorios o almacenar herramientas eléctricas.** Dichas medidas de seguridad preventivas reducen el riesgo de encender la herramienta eléctrica de manera accidental.
- **Guarde las herramientas eléctricas fuera del alcance de los niños y no permita que personas que no saben usar la herramienta eléctrica o que no conocen las instrucciones la operen.** Las herramientas eléctricas son peligrosas en manos de usuarios faltos de capacitación.
- **Realice mantenimiento de las herramientas eléctricas. Controle que las piezas en movimiento no estén mal alineadas y que no se traben, la rotura de piezas y cualquier otra condición que pueda afectar el funcionamiento de la herramienta eléctrica. Si está dañada, haga reparar la herramienta antes de usarla.** Muchos accidentes son provocados por herramientas que no han recibido el mantenimiento adecuado.
- **Mantenga las herramientas de corte afiladas y limpias.** Las herramientas de corte bien mantenidas con extremos de corte afilados tienen menos probabilidades de trabarse y son más fáciles de controlar.
- **Utilice la herramienta eléctrica, accesorios, hojas de corte, etc. de acuerdo con estas instrucciones y del modo concebido para este tipo particular de herramienta eléctrica, teniendo en cuenta las condiciones de trabajo y el trabajo a realizar.** El uso de la herramienta eléctrica para operaciones diferentes de las previstas puede generar una situación peligrosa.

USO Y CUIDADO DE LA HERRAMIENTA A BATERÍA

- **Recargue la herramienta sólo con el cargador especificado por el fabricante.** Un cargador adecuado para un tipo de paquete de baterías puede crear un riesgo de incendio cuando se utiliza un paquete diferente.
- **Utilice herramientas eléctricas sólo con los paquetes de baterías designados específicamente.** El uso de otra clase de paquetes de baterías puede generar un riesgo de lesiones o incendio.
- **Cuando el paquete de baterías no se encuentra en uso, manténgalo alejado de otros objetos metálicos, como ganchitos para papel, monedas, llaves, clavos, tornillos u otros objetos pequeños de metal que pueden hacer una conexión de una terminal a otra.** Si las terminales de la batería hacen un corto, pueden provocarse quemaduras o un incendio.

- **Si se la somete a malas condiciones, puede salir líquido de la batería; evite el contacto. Si ocurre un contacto accidental, enjuague con agua. Si el líquido ingresa a sus ojos, busque ayuda médica.** El líquido que sale de la batería puede provocar irritación o quemaduras.

SERVICIO

- **Solicite a personal de reparación calificado que realice el mantenimiento y arreglos utilizando sólo las piezas de repuesto idénticas.** Esto asegurará el mantenimiento de la seguridad de la herramienta eléctrica.
- **Siga las instrucciones de la Sección de Mantenimiento de este manual.** El uso de piezas no autorizadas o no seguir las instrucciones de Mantenimiento pueden crear un riesgo de descarga eléctrica o lesiones.

NORMAS ESPECÍFICAS DE SEGURIDAD PARA LA PERFORADORA/ ATORNILLADORA

- **Conozca su perforadora.** Lea el manual del propietario con detenimiento. Infórmese sobre las aplicaciones y limitaciones, al igual que los peligros potenciales específicos relacionados con esta herramienta. Seguir esta norma reducirá el riesgo de una descarga eléctrica, un incendio o una lesión grave.
- **Sostenga las herramientas eléctricas de sus superficies de agarre aisladas cuando realice una operación en la que la herramienta de corte pueda hacer contacto con cableado oculto o con su propio cable.** El contacto con un cable “cargado” provocará que las piezas expuestas de piezas de metal también se “carguen” y ejerzan una descarga eléctrica en el operador.
- **Use las manijas auxiliares, si vienen incluidas con la herramienta.** La pérdida de control puede provocar una lesión personal.

DESCRIPCIÓN

CONOZCA SU PERFORADORA/ATORNILLADORA (Fig. 1)

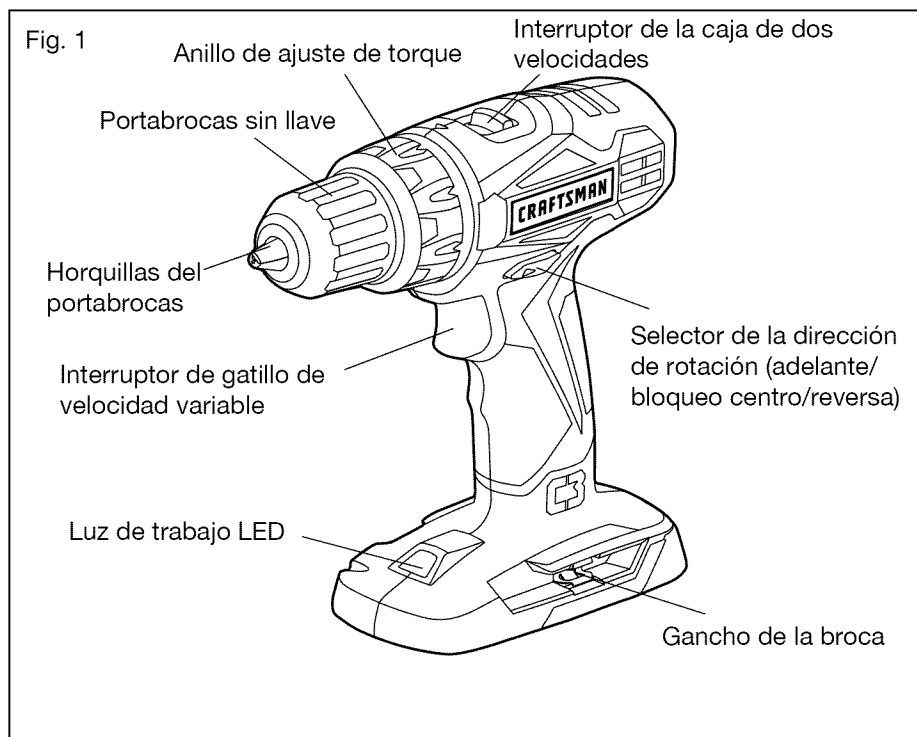

ESPECIFICACIÓN DE PRODUCTO

Motor	19.2 voltios CC
Portabrocas	1/2 plug. (13mm).
Velocidad sin carga	LO (baja) 0-350/min. /HI (alta) 0-1300/min.
Embrague	21 posiciones
Torque	300 pulg. lbs

⚠ ADVERTENCIA: El uso seguro de este producto requiere una comprensión de la información incluida en la herramienta y en este manual del propietario, además del conocimiento del proyecto que está iniciando. Antes de usar este producto, familiarícese con todas las características de operación y normas de seguridad.

TORQUE AJUSTABLE

La perforadora/atornilladora cuenta con un embrague de 21 posiciones. Tiene 1 posición para perforadora y 20 para torque.

CAJA DE DOS VELOCIDADES

La caja de dos velocidades está diseñada para perforar o atornillar en velocidades LO (baja) o HI (alta). En la parte superior de su perforadora/atornilladora hay un interruptor deslizable que se utiliza para seleccionar la velocidad apropiada.

VELOCIDAD VARIABLE

El gatillo de velocidad variable ofrece una velocidad mayor con una presión de gatillo mayor y una velocidad menor cuando se presiona el gatillo con menos fuerza.

PORTABROCAS SIN LLAVE

El portabrocas sin llave le permite ajustar a mano o liberar la broca de la perforadora de las horquillas del portabrocas.

ADELANTE/REVERSA/CENTRO BLOQUEO

La perforadora/atornilladora cuenta con un selector de dirección de rotación ubicado sobre el interruptor de gatillo que se utiliza para cambiar la dirección de rotación de la broca. Colocar el interruptor de gatillo en la posición OFF (centro bloqueo) ayuda a reducir la posibilidad de un arranque accidental cuando no se encuentra en uso.

LUZ DE TRABAJO LED

La luz de trabajo LED, ubicada en el base de la perforadora/atornilladora, se ilumina cuando se presiona el interruptor de gatillo. Esta característica ofrece luz extra para lograr una visibilidad mayor.

MONTAJE

⚠ ADVERTENCIA: Si falta alguna pieza o si alguna pieza está rota, no trate de enchufar el cable de energía u operar la perforadora/atornilladora hasta que se reemplacen las piezas faltantes o rotas. No hacerlo puede provocar una lesión personal grave.

⚠ ADVERTENCIA: No trate de modificar esta perforadora/atornilladora o crear accesorios no recomendados para usar con esta herramienta. Cualquier alteración o modificación constituye un uso indebido y podría provocar una condición peligrosa y posibles lesiones graves.

⚠ ADVERTENCIA: Para prevenir un arranque accidental que podría provocar lesiones personales graves, siempre desconecte el paquete de baterías de la perforadora/atornilladora cuando cambie las brocas.

DESEMPAQUE

Este producto se ha enviado completamente montado.

- Con cuidado, quite la herramienta y los accesorios de la caja. Asegúrese de que todos los elementos listados en el paquete estén incluidos.
- Inspeccione la herramienta con detenimiento para constatar que no hayan ocurrido roturas o daños durante el envío.
- No descarte el material de empaque hasta que haya inspeccionado la herramienta con cuidado y la haya utilizado satisfactoriamente.
- Si falta alguna pieza o alguna pieza se encuentra rota, devuelva la herramienta al lugar de compra.

LISTA DE EMPAQUE

Perforadora/atornilladora y manual del propietario.

OPERATION

Este producto acepta paquetes de baterías de ion de litio Craftsman C3 de 19.2V. Para las instrucciones de carga completas, consulte los Manuales del Operador correspondientes a los paquetes de baterías y cargadores.

⚠ ADVERTENCIA: Para evitar un arranque accidental que podría provocar lesiones personales graves, siempre desconecte el paquete de baterías de la herramienta cuando coloque piezas, realice ajustes, instale o quite brocas, efectúe la limpieza o cuando no lo esté utilizando.

CÓMO COLOCAR EL PAQUETE DE BATERÍAS (Fig. 2)

1. Bloquee el interruptor de gatillo de la perforadora/atornilladora colocando el selector de dirección de rotación (adelante/centro bloqueo/reversa) en la posición central.
2. Alinee los rebordes elevados del paquete de baterías con las ranuras de la perforadora/atornilladora y luego coloque el paquete de baterías en la perforadora/atornilladora.

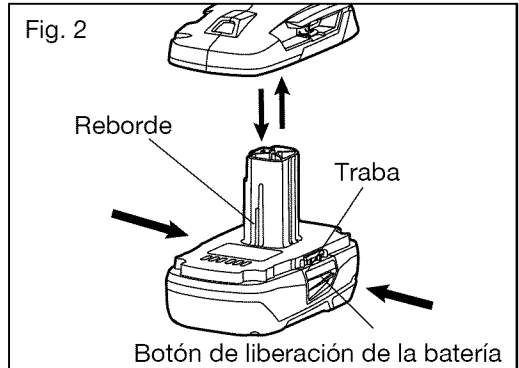

AVISO: Constate que la traba de la parte superior del paquete de baterías se fije en su lugar y que el paquete de baterías esté bien sujeto a la herramienta antes de comenzar el funcionamiento. Un montaje inadecuado del paquete de baterías puede provocar daños a los componentes internos.

CÓMO QUITAR EL PAQUETE DE BATERÍAS (Fig. 2)

1. Bloquee el interruptor de gatillo de la perforadora/atornilladora colocando el selector de dirección de rotación (adelante/centro bloqueo/reversa) en la posición central.
2. Baje los botones de liberación de la batería ubicados sobre ambos costados del paquete de baterías para liberarlo.
3. Tire del paquete de baterías hacia afuera para quitarlo de la herramienta.

⚠ ADVERTENCIA: Las herramientas a batería siempre se encuentran en condiciones operativas. Por lo tanto, el selector de dirección de rotación siempre debe estar bloqueado cuando la herramienta no esté en uso o cuando la lleve a su lado.

INTERRUPTOR DE GATILLO (Fig. 3)

Para encender (ON) la perforadora/ atornilladora, presione el interruptor de gatillo. Para apagarla (OFF), suelte el interruptor de gatillo.

VELOCIDAD VARIABLE (Fig. 3)

El gatillo de velocidad variable ofrece una velocidad mayor con una presión de gatillo mayor y una velocidad menor cuando se presiona el gatillo con menos fuerza.

SELECTOR DE DIRECCIÓN DE ROTACIÓN (ADELANTE/ CENTRO BLOQUEO/ REVERSA) (Fig. 4)

La dirección de rotación de la broca es reversible y se controla mediante un selector ubicado encima del interruptor de gatillo.

Con la perforadora/atornilladora en una posición de funcionamiento normal (Fig. 4):

1. Coloque el selector de dirección de rotación hacia la izquierda de la herramienta para perforar.
2. Coloque el selector de dirección de rotación hacia la derecha de la herramienta para ir en reversa.

NOTE: Siempre coloque el interruptor en la posición OFF (bloqueo centro) cuando la herramienta no se encuentra en uso para evitar un arranque accidental.

AVISO: Para evitar daños a los engranajes, siempre espere a que el portabrocas se detenga por completo antes de cambiar la dirección de rotación.

AVISO: La perforadora/atornilladora no funciona a menos que el selector de dirección de rotación se encuentre desplazado hacia la izquierda o derecha.

FRENO ELÉCTRICO

La perforadora/atornilladora cuenta con un portabrocas sin llave para ajustar o liberar brocas de las horquillas del portabrocas. Las flechas del portabrocas indican la dirección en la que debe girarse el cuerpo del portabrocas para TOMAR (ajustar) o ABRIR (liberar) las horquillas de la broca.

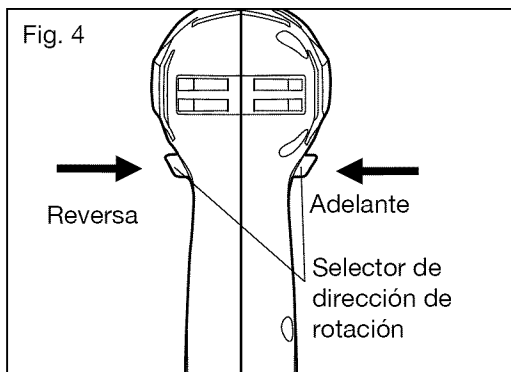
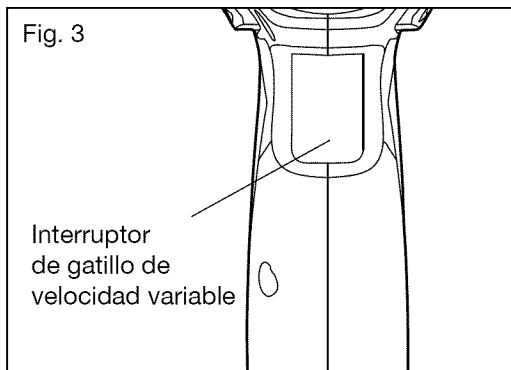

PORTABROCAS SINLLAVE (Fig. 5)

La perforadora/atornilladora cuenta con un portabrocas sin llave para ajustar o liberar brocas de las horquillas del portabrocas. Las flechas del portabrocas indican la dirección en la que debe girarse el cuerpo del portabrocas para TOMAR (ajustar) o ABRIR (liberar) las horquillas de la broca.

⚠ ADVERTENCIA: No sostenga el portabrocas con una mano, y use la energía de la perforadora/atornilladora para ajustar las horquillas de la broca. El cuerpo del portabrocas puede deslizarse de su mano o su mano puede deslizarse y hacer contacto con la broca giratoria. Esto puede provocar un accidente, generando lesiones personales graves.

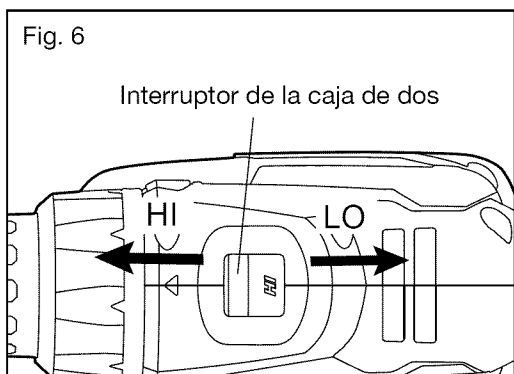
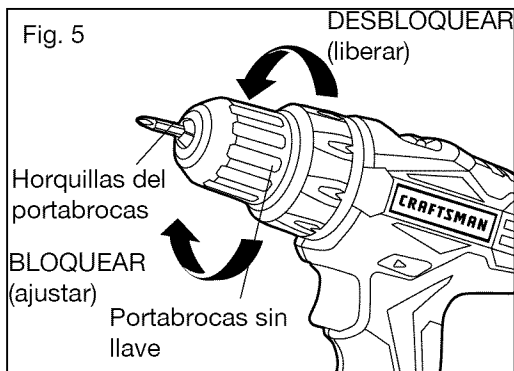

T CAJA DE DOS VELOCIDADES (Fig. 6)

La perforadora/atornilladora cuenta con una caja de dos velocidades diseñada para perforar o atornillar en velocidades LO (baja) o HI (alta). En la parte superior de su perforadora/atornilladora hay un interruptor deslizable que se utiliza para seleccionar la velocidad LO (baja) o HI (alta).

Cuando utilice la perforadora/atornilladora en velocidad baja (LO), la velocidad se reduce y la perforadora/atornilladora tendrá más potencia y torque.

Utilice la velocidad LO (baja) para comenzar orificios sin un punzón central, perforar metales o plástico, perforar cerámica o en aplicaciones que requieran un torque más elevado.

La velocidad HI (alta) es mejor para perforar madera y compuestos de madera y para utilizar abrasivos y accesorios de pulido.

AVISO: Nunca cambie las velocidades mientras la herramienta está funcionando. No obedecer esta precaución puede provocar graves daños a la perforadora/atornilladora.

EMBRAGUE DE TORQUE AJUSTABLE (Fig. 7)

Cuanto mayor la configuración de torque, mayor la potencia que produce la perforadora/ atornilladora para girar un objeto en velocidad de rotación baja (LO) o alta (HI). Cuando se utilice la perforadora/ atornilladora para diferentes aplicaciones de atornillado, aumente o disminuya el torque para no dañar las cabezas de los tornillos, roscas, piezas de trabajo, etc.

Ajuste el torque girando el anillo de ajuste de torque. La configuración adecuada depende del trabajo y el tipo de broca, la sujeción y el material que utilizará. En general, utilice un torque mayor para tornillos más grandes. Si el torque es demasiado grande, los tornillos pueden dañarse o romperse.

Para operaciones delicadas, como la remoción de un tornillo parcialmente descubierto, utilice una configuración de torque más baja. Para operaciones como perforación en madera dura, utilice una configuración de torque más elevada.

AVISO: Cuando ajuste el embrague de torque verifique que el interruptor de velocidad se encuentre por completo en la posición LO (baja) o HI (alta).

AVISO: No cambie la configuración de torque mientras la herramienta se encuentra en funcionamiento.

MODO PARA PERFORACIÓN (Fig. 8)

Seleccione el modo perforación para perforar y otras aplicaciones de gran potencia.

Para seleccionar el modo perforación, gire el anillo de ajuste de torque hasta que el ícono se alinee con el indicador de torque y se trabe en su posición con un clic.

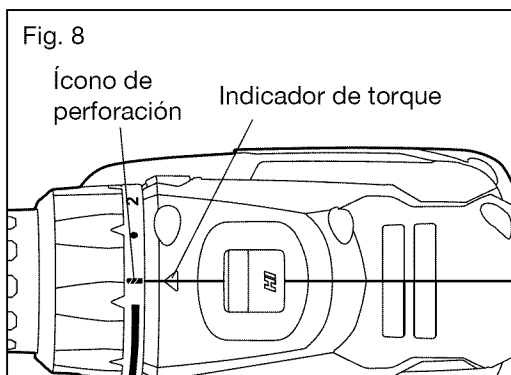
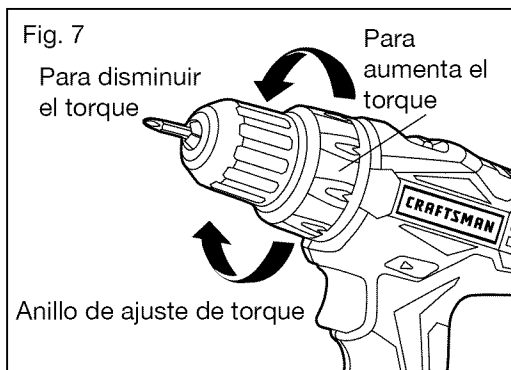

LUZ DE TRABAJO LED (Fig. 9)

La luz de trabajo LED, ubicada en la base de la perforadora/atornilladora, se ilumina cuando se presiona el interruptor de gatillo. Esto brinda iluminación adicional sobre la superficie de la pieza de trabajo para poder trabajar en áreas de baja iluminación. La luz de trabajo LED se apaga cuando se suelta el interruptor de gatillo.

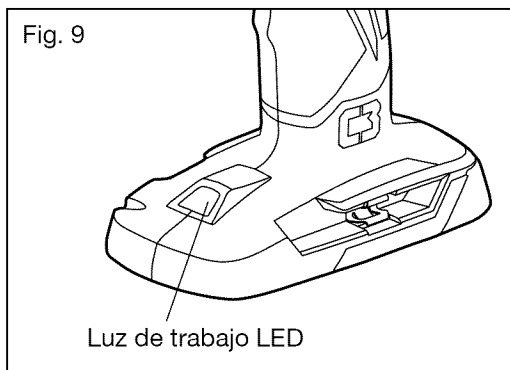

ALMACENAMIENTO DE LA BROCA (Fig. 10)

Cuando no se encuentra en uso, la broca provista con la perforadora/atornilladora puede colocarse en el área de almacenamiento ubicada en la base de la perforadora/atornilladora. Almacene la broca en la base de la perforadora/atornilladora trabándola en su lugar con el gancho de la broca.

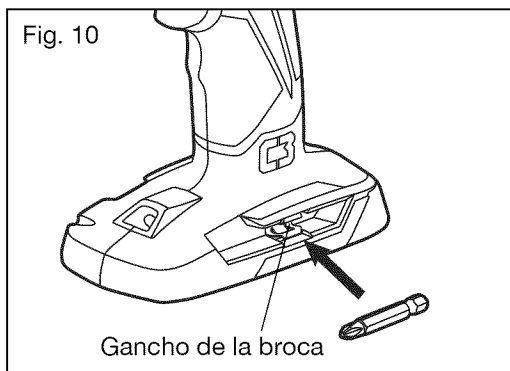

CÓMO INSTALAR BROCAS (Fig. 11)

1. Quite el paquete de baterías.
2. Bloquee el interruptor de gatillo colocando el selector de dirección de rotación en la posición OFF (centro bloqueo).
3. Abra o cierre las horquillas del portabrocas en un punto donde la abertura es ligeramente más grande que el tamaño de broca que intenta utilizar.
4. Levante un poco el frente de la perforadora/atornilladora para evitar que la broca se salga de las horquillas del portabrocas.

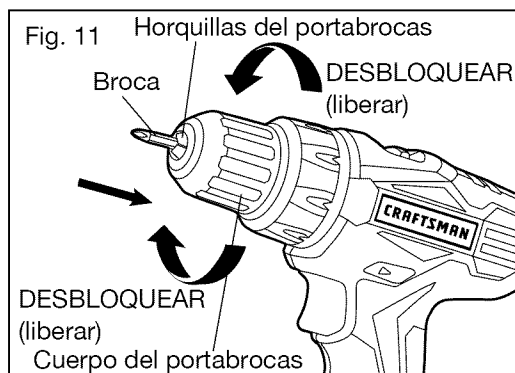

5. Introduzca una broca.

⚠ ADVERTENCIA: Asegúrese de colocar la broca directamente dentro de las horquillas del portabrocas. No coloque la broca dentro de las horquillas del portabrocas en ángulo y ajuste. Esto podría generar que la broca salga disparada del taladro/atornillador durante el uso, provocando lesiones personales graves durante el uso o daños al portabrocas.

6. Gire el cuerpo del portabrocas en dirección de la flecha marcada “GRIP” (tomar) para ajustar las horquillas del portabrocas.

AVISO: No use una llave para ajustar o desajustar las horquillas del portabrocas.

7. Ajuste las horquillas del portabrocas en la broca.

CÓMO QUITAR LAS BROCAS (Fig. 12)

1. Quite el paquete de baterías.
2. Bloquee el interruptor de gatillo colocando el selector de dirección de rotación en la posición central.
3. Abra las horquillas del portabrocas.
4. Gire el cuerpo del portabrocas en dirección de la flecha marcada “RELEASE” (abrir) para desajustar las horquillas del portabrocas.

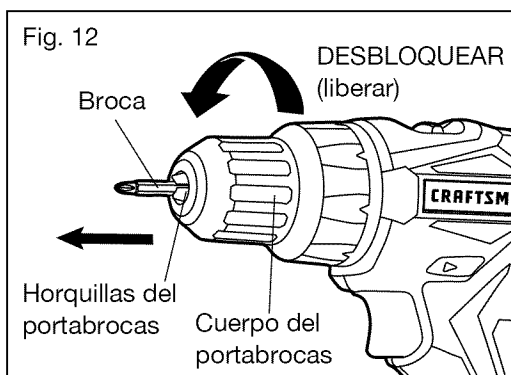

AVISO: No use una llave para ajustar o desajustar las horquillas del portabrocas.

5. Retire la broca.

⚠ ADVERTENCIA: Utilice guantes protectores cuando quite la broca de la herramienta, o antes de dejar que la broca se enfríe. La broca puede estar caliente después de un uso prolongado.

CÓMO PERFORAR (Fig. 13)

1. Verifique que el selector de la dirección de rotación se encuentre en la configuración correcta (hacia adelante o atrás).
2. Fije el material que se va a perforar en una prensa o abrazadera para evitar que se mueva mientras gira la broca.
3. Sostenga la perforadora/

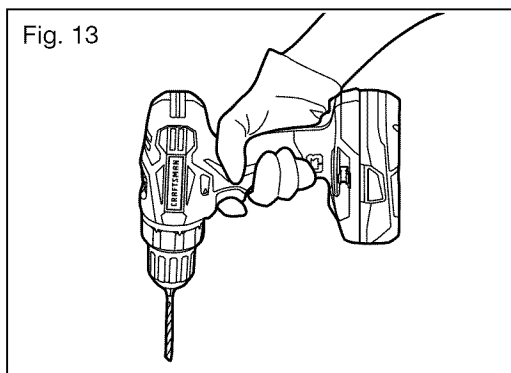

atornilladora firmemente y coloque la broca en el punto donde va a efectuar la perforación.

4. Presione el interruptor de gatillo para encender la perforadora/atornilladora.
5. Introduzca la broca de la perforadora en la pieza de trabajo, aplicando sólo la fuerza suficiente para que la broca siga cortando. No fuerce la perforadora/atornilladora ni aplique presión lateral para alargar un orificio. Deje que la herramienta haga el trabajo.
6. Cuando realice perforaciones en superficie duras y lisas, utilice un punzón central para marcar la ubicación deseada del orificio. Esto evitará que la broca se deslice del centro cuando se inicia un orificio.
7. Cuando perfore metales, utilice aceite liviano en la broca para evitar el sobrecalentamiento. El aceite prolonga la vida útil de la broca y aumenta la acción de perforación.
8. Si la broca se traba en la pieza de trabajo o si la perforadora/atornilladora se atasca, detenga la herramienta de inmediato. Quite la broca de la pieza de trabajo y establezca la razón por la que se atascó.

AVISO: Esta perforadora/atornilladora se encuentra equipada con un freno eléctrico. Cuando el freno funciona correctamente, pueden verse chispas a través de las ranuras de ventilación de la carcasa. Esto es normal y se debe a la acción del freno.

PERFORACIÓN EN MADERA

Para un desempeño máximo, utilice brocas de acero de alta velocidad o brocas para madera de punta fina.

1. Cuando perfore orificios “pasantes”, coloque un bloque de madera detrás de la pieza de trabajo para evitar bordes irregulares o astillados en la parte trasera del orificio.
2. Comience a perforar a una velocidad muy baja para evitar que la broca se deslice del punto de inicio.
3. Incremente la velocidad a medida que la broca ingresa al material.

PERFORACIÓN EN METAL

Para un desempeño máximo, utilice brocas de acero de alta velocidad o brocas para madera de punta fina.

1. Cuando perfore metales, utilice aceite liviano en la broca para evitar el sobrecalentamiento. El aceite prolonga la vida útil de la broca y aumenta la acción de perforación.
2. Comience a perforar a una velocidad muy baja para evitar que la broca se deslice del punto de inicio.
3. Mantenga una velocidad y una presión que permitan efectuar el corte sin sobrecalentar la broca. Si aplica demasiada presión:
 - Se sobrecalienta la perforadora/atornilladora.
 - Se desgastan los cojinetes.
 - Se doblan o queman las brocas.
 - Se producen orificios descentrados o con formas irregulares.

MANTENIMIENTO

⚠ ADVERTENCIA: Para evitar una lesión personal grave, siempre quite el paquete de baterías de la herramienta cuando la limpie o realice alguna clase de mantenimiento.

⚠ ADVERTENCIA: Siempre utilice gafas de seguridad con protecciones laterales cuando utilice aire comprimido para limpiar la herramienta. Si durante la operación se genera mucho polvillo, también use una máscara antipolvillo.

MANTENIMIENTO GENERAL

Evite usar solventes cuando limpie piezas plásticas. La mayoría de los plásticos son susceptibles a daños por parte de varios tipos de solventes comerciales y pueden dañarse por su uso. Utilice paños para quitar suciedad, polvillo, aceite, grasa, etc.

⚠ ADVERTENCIA: No permita bajo ninguna circunstancia que líquido de frenos, gasolina, productos a base de petróleo, aceites penetrantes, etc. entren en contacto con las piezas plásticas. Los químicos pueden dañar, debilitar o destruir el plástico, lo que puede provocar una lesión personal grave.

⚠ ADVERTENCIA: Cuando realice un mantenimiento, sólo utilice piezas de repuesto idénticas. El uso de otras piezas puede generar un riesgo o provocar daños al producto. Para garantizar la seguridad y la confiabilidad, todas las reparaciones deben ser efectuadas por un técnico calificado.

REMOCIÓN DEL PORTABROCAS (Figs 14, 15 y 16)

El portabrocas puede quitarse y reemplazarse con uno nuevo.

1. Bloquee el interruptor de gatillo colocando el selector de dirección de rotación en la posición central.
2. Abra las horquillas del portabrocas.

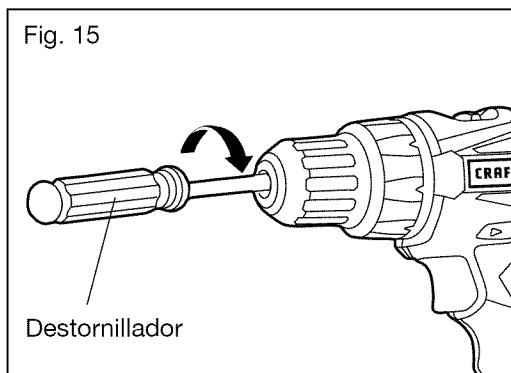
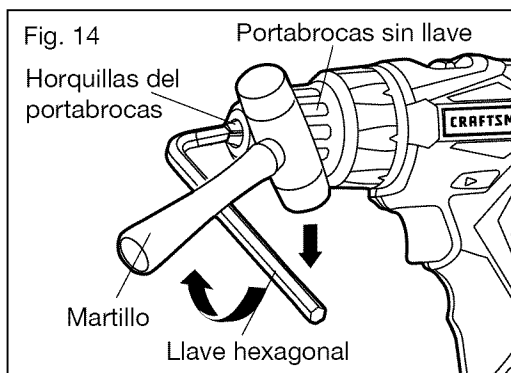

3. Introduzca una llave hexagonal de 5/16 pulg. o más grande dentro del portabrocas de la perforadora/atornilladora y ajuste bien las horquillas.
4. Golpee la llave hexagonal con un martillo en dirección de las agujas del reloj. Esto aflojará el tornillo del portabrocas para lograr una remoción sencilla.
5. Abra las horquillas del portabrocas y quite la llave hexagonal. Con un destornillador, quite el tornillo del portabrocas girándolo en dirección de las agujas del reloj.

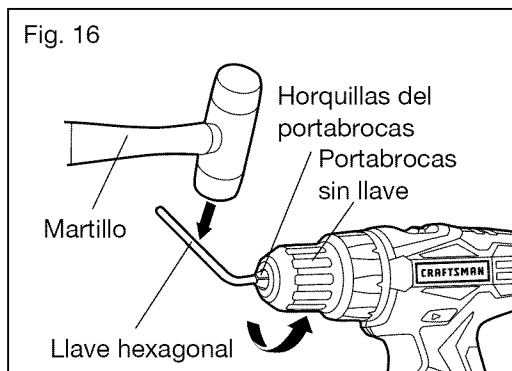

AVISO: El tornillo del portabrocas tiene roscas hacia la izquierda.

6. Introduzca la llave hexagonal dentro del portabrocas y ajuste las horquillas firmemente. Golpee con fuerza con un martillo en sentido contrario a las agujas del reloj. Esto aflojará el portabrocas del eje. Ya se podrá desenroscar a mano.

CÓMO AJUSTAR UN PORTABROCAS FLOJO

El portabrocas puede aflojarse en el eje y provocar un movimiento indeseado. Además, el tornillo del portabrocas puede aflojarse, provocando el atascamiento de las horquillas, lo que impediría que se cierren.

Para ajustar o aflojar el portabrocas o el tornillo del portabrocas:

1. IBloquee el interruptor de gatillo colocando el selector de dirección de rotación en la posición central.
2. IAbra las horquillas del portabrocas.
3. IIntroduzca la llave hexagonal dentro del portabrocas y ajuste las horquillas firmemente. Golpee la llave hexagonal con un martillo en dirección de las agujas del reloj. Esto ajustará el portabrocas en el eje.
4. IAbra las horquillas del portabrocas y quite la llave hexagonal.
5. Utilizando un destornillador Philips (disponible por separado) para girar el tornillo del portabrocas en sentido contrario de las agujas del reloj para ajustarlo.

⚠ ADVERTENCIA: Siempre use gafas de seguridad con protecciones laterales durante el mantenimiento.

⚠ ADVERTENCIA: Para garantizar la seguridad y la confiabilidad, todas las reparaciones deben ser efectuadas por un técnico calificado.

⚠ ADVERTENCIA: Para evitar una lesión personal grave, siempre quite el paquete de baterías de la herramienta y desenchufe el cargador cuando realiza una limpieza o alguna clase de mantenimiento.

IDENTIFICACIÓN Y SOLUCIÓN DE PROBLEMAS

PROBLEMA	CAUSA	SOLUCIÓN
La perforadora/ atornilladora no funciona	La batería está gastada.	Cargue la batería.
La broca no puede instalarse.	El portabrocas no está abierto.	Abra el portabrocas.
Sobrecalentamiento del motor.	Asegúrese de que las ventilaciones estén libres de polvillo y obstáculos	Limpie las ventilaciones. No las cubra con las manos durante el funcionamiento.

CRAFTSMAN[®]

Product questions or problems?

1-888-331-4569

Customer Care Hot Line

**Get answers to questions, troubleshoot problems,
order parts, or schedule repair service.**

Para respuestas a preguntas o problemas, y ordenar
piezas o pedir servicio para la reparación de su equipo.

To help us help you, register your product at www.craftsman.com/registration

Para poderte ayudar mejor, registra tu producto en www.craftsman.com/registration

Join the Craftsman Club today!

CRAFTSMAN[®] CLUB

www.craftsman.com/signup

**Receive exclusive member benefits including special pricing and offers,
project sharing, expert advice, and SHOP YOUR WAY REWARDS!**

Como miembro exclusivo, recibe diversos beneficios como ofertas, precios especiales, proyectos nuevos, consejos de expertos y nuestro programa de puntos SHOP YOUR WAY REWARDS!

© Registered Trademark / TM Trademark of KCD IP, LLC in the United States, or Sears Brands, LLC in other countries
® Marca Registrada / TM Marca de Fábrica de KCD IP, LLC en Estados Unidos, o Sears Brands, LLC in otros países