

# PROHEAT® 2X PREMIER USER GUIDE

47A2, 17N4, 80R4 SERIES

# IMPORTANT SAFETY INSTRUCTIONS

## READ ALL INSTRUCTIONS BEFORE USING YOUR DEEP CLEANER.

When using an electrical appliance, basic precautions should be observed, including the following:

### **⚠️ WARNING**

#### **TO REDUCE THE RISK OF FIRE, ELECTRIC SHOCK, OR INJURY:**

- » Connect to a properly grounded outlet only. See grounding instructions. Do not modify the 3-prong grounded plug.
- » Do not leave appliance when it is plugged in. Unplug from outlet when not in use and before servicing.
- » Use indoors only.
- » Do not allow to be used as a toy. Close attention is necessary when used by or near children.
- » Do not use for any purpose other than described in this User's Guide. Use only manufacturer's recommended attachments.
- » Do not use with damaged cord or plug. If appliance is not working as it should, has been dropped, damaged, left outdoors, or dropped into water, have it repaired at an authorized service center.
- » Always install float before any wet pick-up operation.
- » Do not pull or carry by cord, use cord as a handle, close a door on cord, or pull cord around sharp edges or corners. Do not run appliance over cord. Keep cord away from heated surfaces.
- » Do not unplug by pulling on cord. To unplug, grasp the plug, not the cord.
- » Do not handle plug or appliance with wet hands.
- » Do not put any object into openings. Do not use with any opening blocked; keep openings free of dust, lint, hair, and anything that may reduce air flow.
- » Keep hair, loose clothing, fingers, and all parts of body away from openings and moving parts.
- » Turn off all controls before plugging or unplugging appliance.
- » Use extra care when cleaning on stairs.
- » Do not use to pick up flammable or combustible materials (lighter fluid, gasoline, kerosine, etc.) or use in areas where they may be present.
- » Do not use appliance in an enclosed space filled with vapors given off by oil base paint, paint thinner, some moth proofing substances, flammable dust, or other explosive or toxic vapors.
- » Do not use to pick up toxic material (chlorine bleach, ammonia, drain cleaner, etc.).
- » Do not pick up anything that is burning or smoking, such as cigarettes, matches, or hot ashes.
- » Use only BISSELL cleaning products intended for use with this appliance to prevent internal component damage. See the Cleaning Fluid section of this guide.
- » Unplug before connecting TurboBrush Tool.
- » Do not immerse. Use only on surfaces moistened by the cleaning process.
- » Keep appliance on a level surface.
- » Do not carry the appliance while in use.

## SAVE THESE INSTRUCTIONS FOR FUTURE USE

This model is for household use only. Commercial use of this unit voids the manufacturer's warranty.

### **⚠️ WARNING**

Improper connection of the equipment-grounding conductor can result in a risk of electrical shock. Check with a qualified electrician or service person if you aren't sure if the outlet is properly grounded. **DO NOT MODIFY THE PLUG.** If it will not fit the outlet, have a proper outlet installed by a qualified electrician. This appliance is designed for use on a nominal 120-volt circuit, and has a grounding attachment plug that looks like the plug in the illustration. Make certain that the appliance is connected to an outlet having the same configuration as the plug. No plug adapter should be used with this appliance.

#### **GROUNDING INSTRUCTIONS**

This appliance must be connected to a grounded wiring system. If it should malfunction or break down, grounding provides a safe path of least resistance for electrical current, reducing the risk of electrical shock. The cord for this appliance has an equipment-grounding conductor and a grounding plug. It must only be plugged into an outlet that is properly installed and grounded in accordance with all local codes and ordinances.

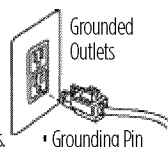

# Quick Start Guide

## Assembly

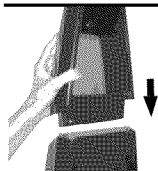

1. Slide upper handle onto machine base

2. Screw 2 screws into the marked holes

3. Place upper hose rack onto back of upper handle, and secure with screw

4. Wrap power cord to the left and flex hose to the right of the upper hose rack

5. Attach tool to hose grip

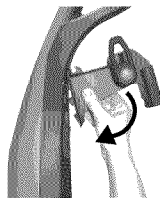

## Before you begin cleaning

1. Move furniture to another area if cleaning an entire room

2. Remove large dirt and debris from carpet

3. Pre-treat spots & stains and heavy traffic areas (optional)

4. Fill the clean water tank

4a. Unlatch the top by lifting up on the latches on each side of the tank

4b. Remove the top

4c. Pour 5 ounces of formula into the heavy duty bladder (fill the included measuring cup twice). Fill the rest of the way with hot tap water (do not boil or microwave water).

4d. Re-attach top by lining up and securing the latches on the sides of the tank

5. Plug into outlet, and turn the power switch on

**NOTE: Heatwave Technology® helps keep hot water hot while the machine is in use. Simply turn the machine on to activate Heatwave.**

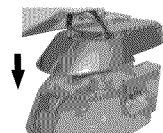
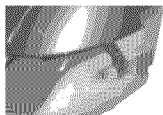

## Cleaning with attachments

1. Make sure handle of machine is locked in upright position

2. Attach the cleaning tool to the end of the hose

3. Clean by pressing the trigger to spray solution onto the area to be cleaned

4. Slowly scrub the tool back and forth over the soiled surface

5. Tilt the tool forward and release spray trigger to suction liquid

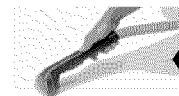

# Thanks for buying a BISSELL deep cleaner

We're glad you purchased a BISSELL deep cleaner. Everything we know about floor care went into the design and construction of this complete, high-tech home cleaning system.

Your BISSELL deep cleaner is well made, and we back it with a limited three-year warranty. We also stand behind it with a knowledgeable, dedicated Consumer Care department, so, should you ever have a problem, you'll receive fast, considerate assistance.

My great-grandfather invented the floor sweeper in 1876. Today, BISSELL is a global leader in the design, manufacture, and service of high quality homecare products like your BISSELL deep cleaner.

Thanks again, from all of us at BISSELL.

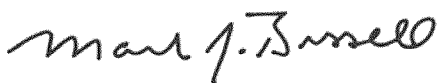

Mark J. Bissell  
Chairman & CEO

Safety Instructions.....	2
Quick Start Guide.....	3
Product View.....	5
Assembly.....	6
Operations.....	6-12
Maintenance & Care.....	13-15
Troubleshooting.....	16
Replacement Parts.....	17
Accessories.....	18
Warranty.....	19
Consumer Care.....	19
Product Registration.....	20

## TIPS

- › Deep cleaning stairs and high-traffic areas on a regular basis helps prolong carpet life.
- › Check upholstery stuffing before cleaning. Colored stuffing may bleed through the fabric when it becomes wet.
- › Before turning off the machine, suction up clean water to thoroughly rinse out the interior of the flex hose. Then, lift the cleaning tool and point it upwards to drain any remaining water into the dirty water/ collection tank.

# Product View

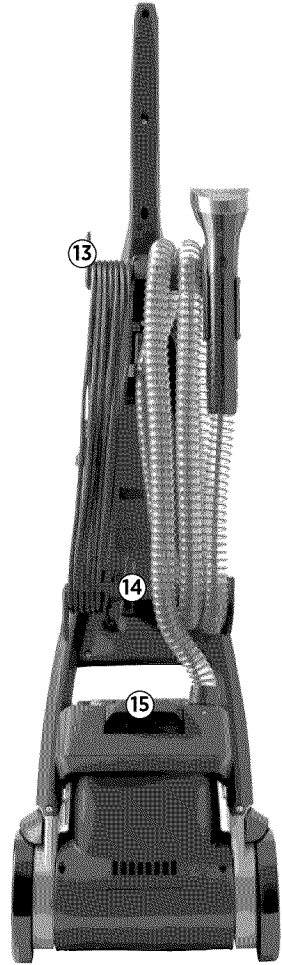
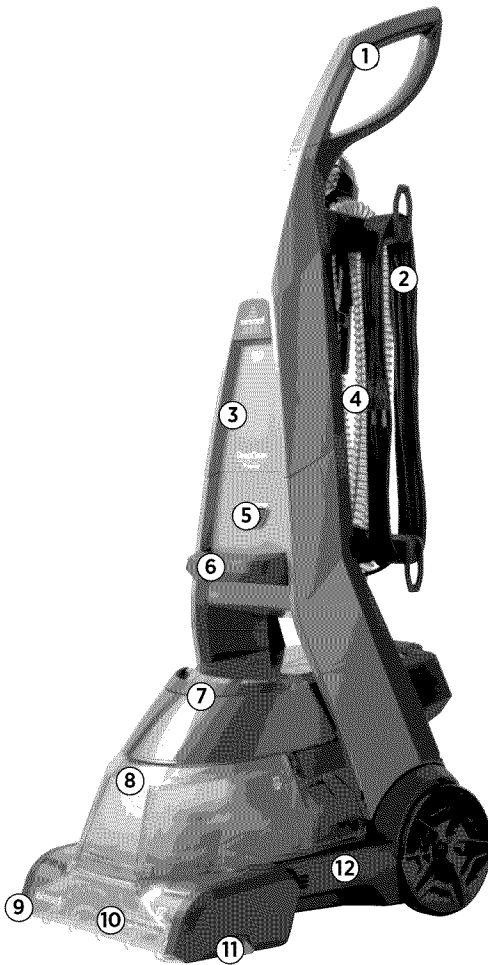

- 1 Spray Trigger
- 2 Extra Long Power Cord
- 3 Upper Handle
- 4 Flex Hose
- 5 Power Switch
- 6 Easy Carry Handle
- 7 Tank Carry Handle
- 8 Large Capacity 2-in-1 Water Tank

- 9 Surround Suction®
- 10 Easy To Remove Nozzle
- 11 EdgeSweep® Brushes
- 12 Lower Base
- 13 Upper Hose Rack
- 14 Lower Hose Rack
- 15 Handle Recline Pedal

# Assembly

Your deep cleaner comes in three (four on select models) easy-to-assemble components:

- Upper Handle with Screws**
- Lower Base**
- Upper Hose Rack**
- Upper Tool Holder (select models)**

The only thing you will need to assemble your cleaner is a Phillips head screwdriver.

The only thing you will need to assemble your cleaner is a Phillips head screwdriver.

1. Slide upper handle onto lower handle.
2. Screw 2 screws into the marked holes (screws will be taped to handle).
3. Place upper hose rack onto back of upper handle, and secure with screw.
4. Wrap power cord and flex hose. Snap hose wand into hose clip on upper hose wrap.

**NOTE: Take care to wrap the hose in the right direction in order to make use of the hose clip. Make sure the hose is wrapped beginning from the back of the machine and wrapping toward the front.**

Deep cleaner assembly is now complete.

**⚠ WARNING**

Do not plug in your deep cleaner until you are familiar with all instructions and operating procedures.

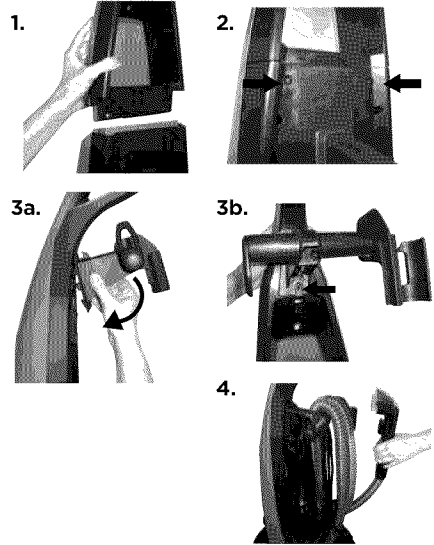

# Operations

## Cleaning fluid

Keep plenty of genuine BISSELL 2X formula on hand so you can clean and protect whenever it fits your schedule. Always use genuine BISSELL deep cleaning formulas. Non-BISSELL cleaning solutions may harm the machine and will void the warranty.

**⚠ WARNING**

To reduce the risk of fire and electric shock due to internal component damage, use only BISSELL cleaning fluids intended for use with the deep cleaner.

	Professional Deep Cleaning	Pet Stain & Odor	Deep Clean & Protect	Allergen-Cleansing	Deep Clean + Oxy	Hard Floor Solutions	Pet Stain PreTreat	Stain PreTreat
Best for	Out cleans all other formulas	Removes tough pet stains and contains patented odor removal technology	Deep cleans carpets and protects from future stains with Scotchgard® Protector	Helps remove pet & pollen allergens	Permanently removes tough stains	For use with the Bare Floor Tool (select models)	Pretreat to help remove tough pet stains and odors	Pretreat to penetrate and loosen tough stains
2X Concentrated Scotchgard® Protector*	X	X	X	X	X	X		

\*ONLY BISSELL Protects from future stains with Scotchgard™ Protector

# Operations

## Before you clean

1. Move furniture to another area if cleaning an entire room (optional).
2. Pick up all loose dirt, debris, and pet hair before deep cleaning. It is recommended that you vacuum the area prior to deep cleaning.
3. Plan your cleaning route to leave an exit path. It is best to begin cleaning in the corner farthest from your exit.
4. Pretreating (optional) is recommended to improve cleaning effectiveness for heavily soiled carpet in high traffic areas such as entryways and hallways.

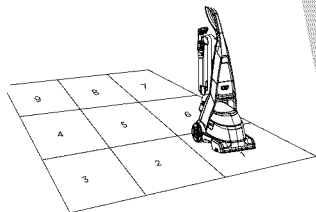

## BISSELL Stain Pretreat

- a. Spray the BISSELL Stain Pretreat formula onto heavy traffic areas, soiled areas, or stains.
- b. Allow to penetrate for at least 3 minutes.
- c. Clean as normal following the instructions on the next page.



## ATTENTION

Some Berber carpets have a tendency to fuzz with wear. Repeated strokes in the same area with an ordinary vacuum or deep cleaner may aggravate this condition. Please see Stain Removal instructions on page 11.

## Machine Prep

1. Fill the 2-in-1 Water Tank. Remove the tank from the base of the machine by lifting up the tank carry handle. Carry like a bucket to the sink.
2. Unlatch the top of the tank from the bottom by lifting up on the tank latches on either side of the tank.
3. Pour 5 ounces of formula into the heavy duty bladder (fill the included measuring cup twice). Fill the rest of the heavy duty bladder with hot (140°F/60°C MAX) tap water. **DO NOT BOIL OR MICROWAVE WATER.**

**NOTE: Always use genuine BISSELL 2X formulas to maximize cleaning and for the safety of your machine.**

4. Place the top of the tank back on the bottom and secure the latches on both sides.

**NOTE: Remember to secure the tank latches on either side of the tank and test to make sure they are secure before picking up the tank.**

1.

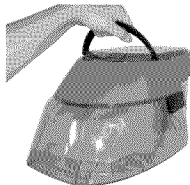

2.

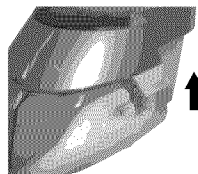

3.

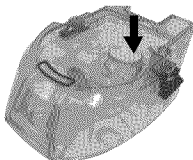

4.

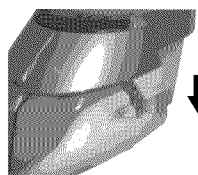

## WARNING

To reduce the risk of fire and electric shock due to internal component damage, use only BISSELL cleaning fluids intended for use with the deep cleaner.

# Operations

## Carpet cleaning

1. Plug into a proper outlet and push the on/off button located on the front of the handle.

2. Recline the handle by pressing on the lever at the back of the machine behind the 2-in-1 water tank.

3. Cleaning Strokes. While pressing the trigger, make one slow forward wet pass and another one back. **Caution: Do not overwet.** Take care not to run over loose objects or edges of area rugs. Stalling brush may result in premature belt failure.

**NOTE: Your machine is equipped with a circuit breaker that will automatically shut off the brush if a large or loose object is caught in the brush roll. If that happens, be sure to unplug your machine, remove the foreign object, and then plug the machine back in to reset the circuit breaker.**

4. Release the trigger and make one slow forward and backward pass over the same area to remove any residual dirty water and aid in drying. Repeat cleaning passes until solution being pulled up appears clean. Continue passes without pressing the trigger until you can't see any more water being pulled up.

1.

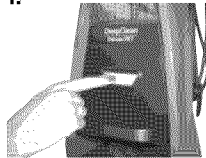

2.

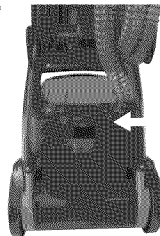



# Operations

## Cleaning with attachments

Your deep cleaner comes equipped with a hose and at least one attachment for cleaning stairs, upholstery, and more.

**1. Important!** If using to clean upholstery, check upholstery tags.

**1.** Check manufacturer's tag before cleaning. "W" or "WS" on the tag means you can use your deep cleaner. If the tag is coded with an "X" or an "S" (with a diagonal stripe through it), or says "Dry Clean Only", do not proceed with any deep cleaning machine. Do not use on velvet or silk. If manufacturer's tag is missing or not coded, check with your furniture dealer.

- a. Check for colorfastness in an inconspicuous place.
- b. If possible, check upholstery stuffing. Colored stuffing may bleed through fabric when wet.
- c. Plan activities to allow upholstery time to dry.
- d. Pick up any loose dirt, debris and pet hair before deep cleaning.

**2.** Follow the instructions on page 7 for filling the 2-in-1 water tank.

**3.** The DeepClean Premier is designed with an automatic diverter. Simply lock the unit upright in order to clean with the hose.

**4.** Attach the cleaning tool to the end of the hose.

**5.** Plug in and turn on the power switch.

**6.** Clean by pressing the trigger to spray solution onto the area to be cleaned. Slowly move the tool back and forth over the soiled surface. Release the trigger to suction soiled water. Continue to clean in the area, working in small sections, until no more dirt can be removed. Rinse (optional) and suction as needed. **Caution: Do not overwet.**

**7.** Remove and rinse tools in clean, running water. Dry and replace on the end of the hose.

**8.** It is recommended that you suction clean water from a bowl to rinse out the hose.

**9.** Before replacing lift end of hose and stretch out to ensure all water is cleared from hose.

**10.** Wrap flex hose around the hose rack.

**11.** Empty 2-in-1 water tank and rinse out, following the instructions on page 10.

## **WARNING**

To reduce the risk of injury, be extra careful when cleaning stairs. Make sure machine is secure and level.

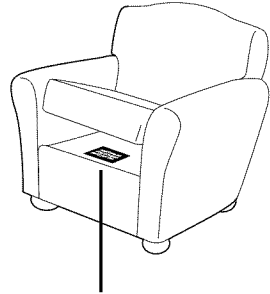

Manufacturer's tag



**9.**



# Operations

## Cleaning with the Stain Trapper tool (select models)

Your deep cleaner may have come with a Stain Trapper tool. This tool is great for keeping messes out of the machine's hose system.

1. Attach the Stain Trapper tool to the end of the hose.
2. Gently scrape up any semi-solids with a spoon or spatula. Do not use a knife or other utensil with sharp edges because it could damage the carpet or upholstery.
3. Follow instructions 3-6 on page 9 under "Cleaning with attachments".

**NOTE: Do not fill the Stain Trapper tank above the FULL line.**

4. To empty the Stain Trapper tool, rotate the small tank on the bottom of the tool to unlock it.

**NOTE: Be careful to keep the top of the tool facing upward or soiled water will spill out of the tank.**

5. Dump dirty water into a sink or toilet and rinse the tank out with clean water. Replace the tank by lining up the "unlock" symbol with the small arrow on the tank and turning it to the "lock" symbol.

6. Clean the front of the tool by removing the plate over the suction path. Pull down on the bottom of the plate to remove. Run the tool and the plate under clean water to rinse taking care to remove all debris. Replace the front plate by sliding it back into place.

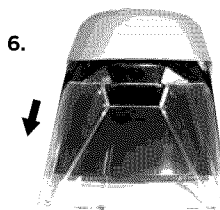
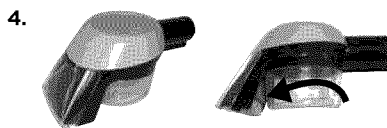

## Clean-up

1. Remove the tank from the base of the machine by lifting up on the tank carry handle. Carry like a bucket to a utility sink or outside where you will dispose of the dirty water.

2. Unlatch the top of the tank from the bottom by lifting up on the tank latches on either side of the tank.

3. Remove the top of the tank by lifting up on the handle.

4. Lift the bottom portion of the tank; pour out dirty water in the sink through the rectangular shaped opening in the corner of the tank.

**NOTE: You may notice hair & debris deposits on the carpet or in the tank that were loosened by the cleaning action. This debris should be picked up and thrown away. Check the red lint filter near the duct on the back of the machine base for debris and remove before continuing.**

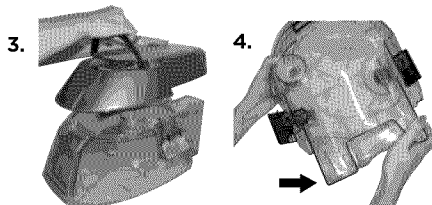
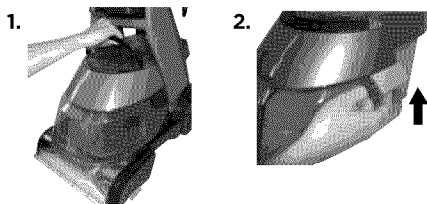

# Operations

5. Empty the Pet Hair Basket (select models) by sliding it toward the front of the tank and lifting up. Replace the Pet Hair Basket before storing/continuing to clean.

5.

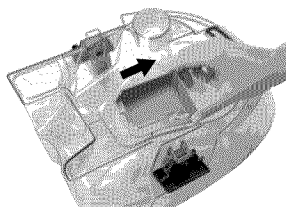

6. Fill the heavy duty bladder with clean hot tap water, following instructions on page 7.

**NOTE: Remember to secure the tank latches and test to make sure it is secure before picking up the tank.**

7. Water rinse (recommended). Rinsing is an optional step that can be done during the cleaning process or after the carpeted area has been completed. Empty the heavy-duty bladder if necessary, and refill with hot tap water only. Replace the tank on the machine. Take care to do a forward (wet) stroke by depressing the trigger, and a backward (wet) stroke, followed by a forward and backward (dry) stroke, releasing the trigger. Continue this until the water you see coming up the nozzle is clear. (See page 13 for more machine care tips.)

## Stain removal

**Do Not Delay!** Attending to an accident soon after it occurs ensures the most optimal clean. Leaving it for an extended period of time may cause it to set and become permanent.

1. Blot up liquids with an absorbent cloth or paper towels. White materials are recommended because certain dyes may bleed and make the stain worse.

2. Gently scrape up any semi-solids with a spoon or spatula. Do not use a knife or other utensil with sharp edges because it could damage the carpet or upholstery.

3. If the area has already dried, separate and remove from the carpet whatever semi-solids and residue that can be accessed before deep cleaning.

4. Be sure to test any spot removal formulas in an inconspicuous area first. This is important as some dyes and materials could be damaged or discolored by cleaning solvents. If such a change should occur, try a different solution or call a professional.

5. If cleaning on Berber carpeting, gently run your machine over a hidden area. If no fuzzing occurs, continue cleaning in soiled area.

6. Using the BISSELL Stain Pretreat, spray evenly over soiled area. Do not overwet. Wait 3-5 minutes. Gently work the solution by blotting area with a clean, damp, color safe cloth.

7. Clean large areas with the DeepClean Premier machine or use the hose to clean spots, stains and hard-to-reach areas.



# Operations

## Hard floor cleaning (select models only)

Your DeepClean Premier model may have come with a hard floor attachment and 2X Hard Floor Solutions Formula. If not, these products are available for purchase by contacting the BISSELL Consumer Care department by phone or at the website. The hard floor tool provides effective cleaning for linoleum, vinyl, and tile floors. **Caution: Do not use on unsealed hardwood floors.**

1. Vacuum or sweep thoroughly to pick up any loose debris and pet hair.
2. Move any furniture, if needed.
3. Attach the hard floor tool onto the bottom of the machine by hooking it into the nozzle and swinging it down until it clicks into place.
4. Follow instructions on page 7 to fill the 2-in-1 water tank.
5. Plug into an outlet and turn the power switch ON.
6. Slowly move the machine forward and back over hard floor surface one time while depressing trigger. **Caution: Do not overwet.**
7. Repeat the motion without pressing the trigger using the hard floor tool to squeegee and suction up the dirty water.
8. Allow adequate time for floors to dry.
9. Remove hard floor tool, rinse and dry before storing.

## WARNING

To reduce the risk of fire and electric shock- when cleaning a hard floor, the BISSELL bare floor tool 160-0208 must be used and it must only be used with BISSELL 2X Hard Floor Solutions cleaning fluid intended for use with this appliance.

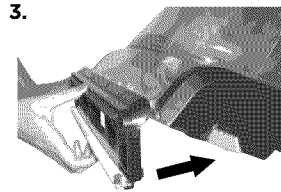

## Machine storage

Once your cleaning is complete, make sure the 2-in-1 water tank is emptied, rinsed out, and dried before the next use.

**NOTE: Store cleaner in a protected, dry area. Since this product uses water, it must not be stored where there is a danger of freezing. Freezing will damage internal components and void the warranty.**

# Maintenance & Care

## Machine care

For best results, a few simple steps can assure your machine is well maintained after your cleaning is complete.

1. Flush your machine of any remaining residual solution.
  - a. Fill the 2-in-1 water tank with clean hot tap water.
  - b. Recline the handle and press the spray trigger for 15 seconds while making forward and backward passes on carpet. Release the trigger to suction. Repeat for another 15 seconds. Continue without pressing the trigger until there is no more water being suctioned.
2. Push the power button to turn the machine off. Unplug the machine and wrap the power cord. Empty the 2-in-1 water tank.
3. Rinse out 2-in-1 water tank with hot tap water, taking care to clean underneath the heavy duty bladder and all around it.
4. The top half of the tank can be rinsed clean through the nozzle area. Clear the red filter of any debris that may have accumulated.
5. Keeping the 2-in-1 water tank off the base of the machine, simply remove the floor nozzle by turning the locking keys (see image for location) to the "unlock" position and lift up. Rinse the floor nozzle at the faucet.
6. Any loose hair or debris can be pulled from the brush rolls and thrown away. For the most thorough clean before storage, follow directions below for removal and replacement of the brush rolls and belts.
7. Replace nozzle by lining up the locking keys with their slots and placing the nozzle and end caps back onto the foot of the machine. Secure into place by turning the locking keys to the "lock" position.
8. To clean attachments that may have been used, remove from hose and rinse under clean, running water. Dry and replace attachment in the hose rack. Clean the hose by suctioning clean water from the tap. Before replacing, lift end of hose and stretch out to ensure all water is cleared from hose. Refer to page 9.
9. To clean the suction diverter, remove the two screws on the back of the diverter housing. Take the diverter housing to a sink and rinse it with water. Take care to remove any debris that may build up and cause a clog. Replace the diverter housing and the two screws.
10. After carpet is dry, vacuum again to remove hair and fuzz.

### Tip

» Let all parts dry completely before storing

### ⚠ WARNING

To reduce the risk of electric shock, turn power switch off and disconnect plug from electrical outlet before performing maintenance or troubleshooting checks.

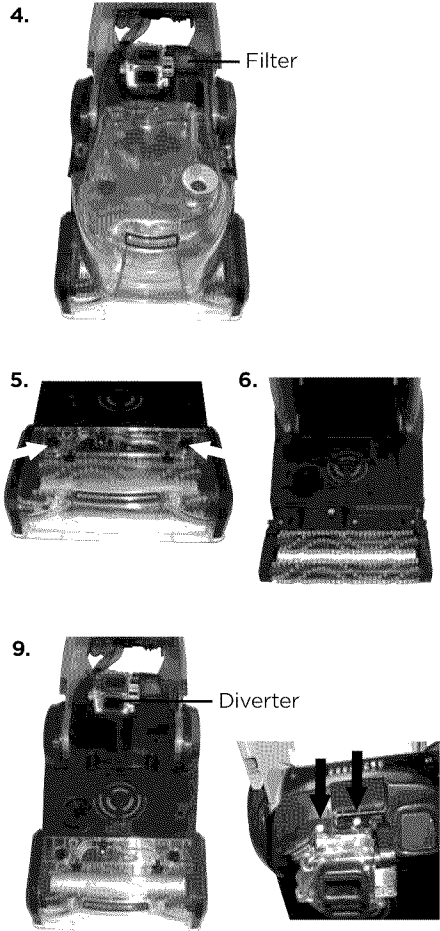

# Maintenance & Care

## Drive belt removal & replacement

Occasional replacement of one or both belts may become necessary. If that is needed, please follow the instructions below.

1. Turn off the machine, and unplug it from the outlet.
2. Remove the 2-in-1 water tank. Set aside.
3. Remove the nozzle and end caps by following the instructions in Step 5 on page 13.
4. Turn the machine on its side.  
**IMPORTANT: cord side up.**
5. Remove 1 silver screw from the pivot arm.
6. Remove pivot arm by gently lifting up.
7. Remove the drive belt and replace it by first attaching it to the small drive wheel, then attach it to the end of the inside brush.

3.

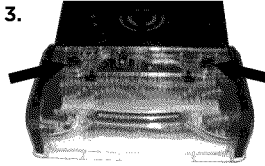

4.

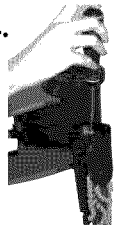

5.

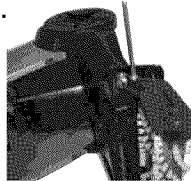

7.



## Fluid Connection Point Filter Maintenance

Periodic cleaning of the fluid connection point in the spray nozzle may be required.

1. To clean the fluid connection point, remove the nozzle and turn it over.
2. Clean the filter on the end of the fluid connection point with a small paperclip and re-attach the nozzle to the machine.

1.

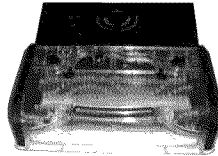

2.

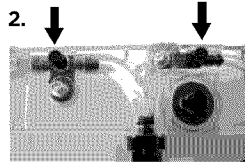

# Maintenance & Care

## Brush removal and brush belt replacement

Brushes can be removed for cleaning or replacement as needed.

1. Follow drive belt removal Instructions on page 14.
2. Remove brush rolls by pulling them off of the metal rods. Be careful not to lose the small washer at each end of the brush rolls.
3. Replace the brush belt if necessary.
4. Place cleaned or new brush rolls back onto the rods. Make sure one washer is on each end of the rollers prior to sliding onto the rod. Be sure to let the rod slide through the bushing to insure proper fit.
5. Re-attach the brush belt on the bottom to the cogs of the small roller brushes.
6. Replace the drive belt by following step 8 on page 14.
7. Place pivot arm in place and screw in place using the silver screw.
8. Replace nozzle by lining up the locking keys with their slots and placing the nozzle back onto the foot of the machine. Secure into place by turning the locking keys to the "lock" position.

If you have any questions or are having trouble installing or replacing your belt(s) or brushes, please call BISSELL Consumer Care.

2.

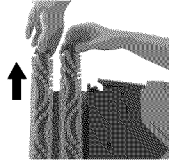

5.

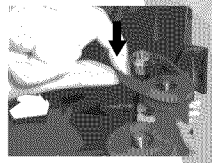

7.

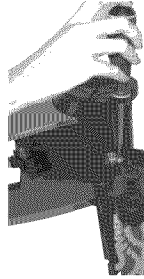

# Troubleshooting

## **⚠️ WARNING**

To reduce the risk of electric shock, turn power switch off and disconnect plug from electrical outlet before performing maintenance or troubleshooting checks.

<b>Problem</b>	<b>Possible causes</b>	<b>Remedies</b>
<b>Reduced spray or no spray</b>	Water tank may be empty	Fill heavy duty bladder with hot tap water
	Tank may not be seated completely	Turn power OFF. Remove and reseat tank
	Pump may have lost prime.	Turn power OFF and then back ON. Wait one minute, then depress trigger
<b>DirtLifter® PowerBrush does not turn</b>	The belt is off or broken	Turn power OFF and unplug unit from outlet. Follow instructions on page 15
	Circuit breaker on machine may have tripped	Turn the machine OFF and unplug from outlet. Check to see if foreign object is caught in brush roll. Remove object. Plug machine in to reset circuit breaker
<b>Cleaner not picking up solution</b>	Tank may not be seated properly	Pick up the 2-in-1 water tank and re-seat it so it sits snugly on the unit.
	Tank may not be assembled properly	Make sure the tank latches on both sides of the tank are latched properly. To make sure they are both latched properly, pick the tank up by its handle.
	2-in-1 water tank is empty	Check fluid levels in heavy-duty bladder.
	2-in-1 water tank has picked up maximum dirty water and red float door has closed.	Empty 2-in-1 water tank. Refill heavy duty bladder with clean hot tap water and replace.
	Red float "door" in the tank may have closed as a result of bumping object or moving machine back and forth too quickly	Turn the machine OFF , allowing red float door to release an into the open position. Turn unit back ON to continue cleaning. Be sure your forward and backward strokes are done at a slower pace.
	Red lint screen near air duct is dirty	Follow cleaning instructions in Step 4 on Page 13.

**Please do not return this product to the store.**

Other maintenance or service not included in the manual should be performed by an authorized service representative.

Thank you for selecting a BISSELL product.

**For any questions or concerns, BISSELL is happy to be of service. Contact us directly at 1-800-237-7691.**



# Replacement Parts

These items are available for your BISSELL DeepClean Premier deep cleaner.  
Call 1-800-237-7691 or visit [www.BISSELL.com](http://www.BISSELL.com)

PART #	PART NAME		PART #	PART NAME	
160-0087	Tank Lid (Blackberry Purple)		160-0092	Tank Bottom	
160-0097	Tank Cap & Insert Assembly		160-0098	Floor Nozzle with End Cap Assembly	
203-6845	Float Door		160-0209	Measuring Cup	
160-0104	Brush Roll – 6 row (includes 1 Brush, Axle, 2 Swivel Arms)		203-6688	Small Brush Belt (right side)	
160-0105	Large Brush Belt (left side)		160-0079	Upper Hose & Cord Wrap	

\*Not all parts are included with every model.

# Accessories

These items are available for your BISSELL DeepClean Premier deep cleaner.  
Call 1-800-237-7691 or visit [www.BISSELL.com](http://www.BISSELL.com)

PART #	PART NAME		PART #	PART NAME	
203-6651	3" Tough Stain Tool		203-6652	Powered TurboBrush® Hand Tool	
203-6653	4" Upholstery Tool		203-6654	6" Stair Tool	
203-6655	Spraying Crevice Tool		160-0208	Bare Floor Tool	
203-7412	Deep Reach Pet Tool		160-0057	Stain Trapper Tool	
62E5-2	2X Deep Clean and Protect Formula with Scotchgard™ Protection 60 oz.		99K5-2	2X Pet Stain and Odor Formula with Scotchgard™ Protection 60 oz.	
8905-2	2X Allergen Cleansing Formula 60 oz.		3156	Deep Clean + Oxy 48 oz.	
78H6-3	2X Professional Deep Cleaning Formula with Scotchgard™ Protection 48 oz.		56L9	2X Hard Floor Solutions Formula 16 oz.	
4001	Stain PreTreat 22 oz.		0790	Pet Stain PreTreat 22 oz.	

\*Not all parts are included with every model.

# Warranty

This warranty gives you specific legal rights, and you may also have other rights which may vary from state to state. If you need additional instruction regarding this warranty or have questions regarding what it may cover, please contact BISSELL Consumer Care by E-mail, telephone, or regular mail as described below.

## Limited Three-Year Warranty

Subject to the \*EXCEPTIONS AND EXCLUSIONS identified below, upon receipt of the product BISSELL will repair or replace (with new or remanufactured components or products), at BISSELL's option, free of charge from the date of purchase by the original purchaser, for three years any defective or malfunctioning part.

See information below on "If your BISSELL product should require service".

This warranty applies to product used for personal, and not commercial or rental service. This warranty does not apply to fans or routine maintenance components such as filters, belts, or brushes. Damage or malfunction caused by negligence, abuse, neglect, unauthorized repair, or any other use not in accordance with the User's Guide is not covered.

BISSELL IS NOT LIABLE FOR INCIDENTAL OR CONSEQUENTIAL DAMAGES OF ANY NATURE ASSOCIATED WITH THE USE OF THIS PRODUCT. BISSELL'S LIABILITY WILL NOT EXCEED THE PURCHASE PRICE OF THE PRODUCT.

**Some states do not allow the exclusion or limitation of incidental or consequential damages, so the above limitation or exclusion may not apply to you.**

## \*EXCEPTIONS AND EXCLUSIONS FROM THE TERMS OF THE LIMITED WARRANTY

THIS WARRANTY IS EXCLUSIVE AND IN LIEU OF ANY OTHER WARRANTIES EITHER ORAL OR WRITTEN. ANY IMPLIED WARRANTIES WHICH MAY ARISE BY OPERATION OF LAW, INCLUDING THE IMPLIED WARRANTIES OF MERCHANTABILITY AND FITNESS FOR A PARTICULAR PURPOSE, ARE LIMITED TO THE THREE YEAR DURATION FROM THE DATE OF PURCHASE AS DESCRIBED ABOVE.

Some states do not allow limitations on how long an implied warranty last so the above limitation may not apply to you.

**NOTE: Please keep your original sales receipt. It provides proof of date of purchase in the event of a warranty claim.**

# Service

## If your BISSELL product should require service:

Contact BISSELL Consumer Care to locate a BISSELL Authorized Service Center in your area.

If you need information about repairs or replacement parts, or if you have questions about your warranty, contact BISSELL Consumer Care.

## Website or E-mail:

[www.BISSELL.com](http://www.BISSELL.com)

## Or Call:

BISSELL Consumer Care  
1-800-237-7691

Monday - Friday 8am - 10pm ET

Saturday 9am - 8pm ET

Sunday 10am - 7pm ET

## Or Write:

BISSELL  
PO Box 3606  
Grand Rapids, MI 49501  
ATTN: Consumer Care

# Register your product today!

Registering is quick, easy and offers you benefits over the lifetime of your product.  
**You'll receive:**

## **BISSELL Rewards Points**

Automatically earn points for discounts and free shipping on future purchases.

## **Faster Service**

Supplying your information now saves you time should you need to contact us with questions regarding your product.

## **Product Support Reminders and Alerts**

We'll contact you with any important product maintenance reminders and alerts.

## **Special Promotions**

Optional: Register your email to receive notice of offers, contests, cleaning tips and more!

**Visit [www.BISSELL.com/registration](http://www.BISSELL.com/registration) now!**

## BISSELL Consumer Care

For information about repairs or replacement parts, or questions about your warranty:

### **Call:**

**BISSELL Consumer Care**  
1-800-237-7691

Monday - Friday      8 am - 10 pm ET  
Saturday              9 am - 8 pm ET  
Sunday                 10am - 7pm ET

### **Write:**

**BISSELL**  
PO Box 3606  
Grand Rapids MI 49501  
ATTN: Consumer Care

**Visit the BISSELL website: [www.BISSELL.com](http://www.BISSELL.com)**

When contacting BISSELL, have model number of cleaner available.

Please record your Model Number: \_\_\_\_\_

Please record your Purchase Date: \_\_\_\_\_

**NOTE: Please keep your original sales receipt. It provides proof of purchase date in the event of a warranty claim. See Warranty on page 19 for details.**

*We can't wait to hear from you!*

Rate this product and let us (and millions of your closest friends) know what you think!

**[www.BISSELL.com](http://www.BISSELL.com)**



©2014 BISSELL Homecare, Inc.  
Grand Rapids, Michigan  
All rights reserved. Printed in China  
Part Number 160-3752 Rev 03/14  
Visit our website at: [www.BISSELL.com](http://www.BISSELL.com)

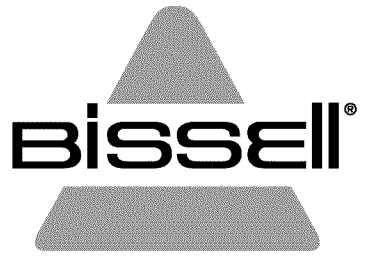

# PROHEAT® 2X PREMIER

## GUÍA DEL USUARIO

SERIE 47A2, 17N4, 80R4

# INSTRUCCIONES IMPORTANTES DE SEGURIDAD

## LEA TODAS LAS INSTRUCCIONES ANTES DE USAR SU LIMPIADORA PROFUNDA.

Cuando se utiliza un electrodoméstico es necesario tomar precauciones básicas, que incluyen las siguientes:

### **⚠️ ADVERTENCIA**

#### **PARA REDUCIR EL RIESGO DE INCENDIOS, CHOQUE ELÉCTRICO O LESIONES:**

- » Enchufe solo en un tomacorriente correctamente conectado a tierra. Consulte las instrucciones para la puesta a tierra. No modifique el enchufe de 3 clavijas con conexión a tierra.
- » No deje el electrodoméstico desatendido cuando esté enchufado. Desenchufe del tomacorriente cuando no lo esté usando y antes de efectuar tareas de servicio.
- » Use solo en interiores.
- » No permita que se use como un juguete. Se debe prestar atención al usar cuando lo usan los niños o cuando se usa cerca de ellos.
- » No utilice para ningún otro propósito que no sean los que se describen en esta guía del usuario. Solo utilice los aditamentos que recomienda el fabricante.
- » No la use con un cordón o un enchufe dañado. Si el electrodoméstico no funciona como debiera, si se ha caído, dañado, dejado al aire libre, o si se ha caído en el agua, haga que lo reparen en un centro de servicio autorizado.

- » Instale siempre el flotador antes de iniciar las operaciones de aspiración húmeda.
- » No arrastre ni cargue por el cordón eléctrico ni utilice el cordón como si fuera una manija. No cierre la puerta sobre el cordón ni tire del mismo sobre bordes ni esquinas filosas. No pase el electrodoméstico por arriba del cordón. Mantenga el cordón alejado de superficies calientes.
- » No desenchufe tirando del cordón. Desenchufe agarrando el enchufe, no el cordón.
- » No toque el electrodoméstico ni el enchufe con las manos mojadas.
- » No coloque ningún objeto en las aberturas. No use con una abertura bloqueada, mantenga las aberturas libres de polvo, pelusa, pelo y todo lo que pueda reducir el flujo.
- » Mantenga el pelo, la ropa suelta, los dedos y cualquier parte del cuerpo lejos de las aberturas y piezas móviles.
- » Apague todos los controles antes de enchufar o desenchufar el electrodoméstico.
- » Tenga mucho cuidado al limpiar en escaleras.
- » No recoja materiales inflamables ni materiales combustibles (fluido para encendedores, gasolina, queroseno, etc.) ni utilice donde pueda haberlos.
- » No utilice el electrodoméstico en un espacio cerrado lleno de vapores de pintura al aceite, disolventes de pintura, ciertas sustancias antipolillas, polvos inflamables u otros vapores explosivos o tóxicos.
- » No recoja materiales tóxicos (blanqueador con cloro, amoníaco, limpiador de drenajes, etc.)
- » No recoja nada que esté quemando o emitiendo humo, como cigarrillos, fósforos o cenizas calientes.
- » Utilice solamente los productos de limpieza de BISSELL para ser usados en este artefacto y evitar daños a los componentes internos. Consulte la sección sobre líquidos de limpieza de este manual.
- » Desenchufe antes de conectar la herramienta TurboBrush.
- » No sumergir. Use solo en superficies humedecidas por el proceso de limpieza.
- » Mantenga el electrodoméstico sobre una superficie nivelada.
- » No cargue el electrodoméstico mientras está en uso.

## GUARDE ESTAS INSTRUCCIONES PARA USARLAS EN EL FUTURO

Este modelo está diseñado solo para uso doméstico. El uso comercial de esta unidad anula la garantía del fabricante.

### **⚠️ ADVERTENCIA**

La conexión incorrecta del conductor de conexión a tierra del equipo puede resultar en riesgo de choque eléctrico. Compruebe con un electricista o una persona de servicio calificado si no está seguro si está correctamente conectado a tierra. **NO MODIFIQUE EL ENCHUFE.** Si no cabe correctamente en el tomacorriente, haga que un electricista calificado instale uno correctamente. Este electrodoméstico está diseñado para ser usado en un circuito de 120 voltios nominales, y tiene un enchufe con puesta a tierra similar al enchufe del dibujo. Asegúrese de que el electrodoméstico esté conectado a un tomacorriente que tenga la misma configuración del enchufe. No se debe usar un adaptador para enchufes con este electrodoméstico.

### **INSTRUCCIONES PARA LA CONEXIÓN A TIERRA**

Este artefacto se debe conectar a un sistema de cableado con conexión a tierra. Si falla o se descompone, la conexión a tierra proporciona una vía segura de menor resistencia para la corriente eléctrica, reduciendo el riesgo de choque eléctrico. El cordón de este artefacto tiene un conductor de conexión a tierra del equipo y un enchufe con conexión a tierra. Se debe enchufar solamente en un tomacorriente correctamente instalado y con conexión a tierra de acuerdo con todos los códigos y ordenanzas locales.



# Guía de inicio rápido

## Armado

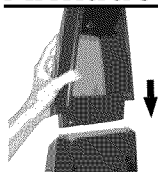

1. Deslice el mango superior en la base de la máquina.
2. Sujete con dos tornillos en los agujeros marcados.
3. Coloque el soporte superior de la manguera en la parte trasera del mango superior y sujete con tornillo.
4. Envuelva el cordón de alimentación a la izquierda y la manguera flexible del lado derecho del soporte superior de la manguera.
5. Acople la herramienta en la empuñadura de la manguera.

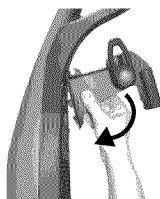

## Antes de limpiar

1. Mueva los muebles a otro lugar si va limpiar todo el cuarto.
2. Quite la suciedad y residuos de la alfombra.
3. Haga un tratamiento previo de manchas y áreas de mucho tráfico (optativo).
4. Llene el tanque de agua limpia.

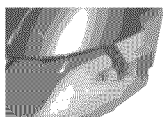

- 4a. Destrabe la parte superior levantando las trabas a cada lado del tanque.

- 4b. Retire la parte superior.

- 4c. Vierta 5 onzas de fórmula en el recipiente de trabajo pesado (llene la taza de medición dos veces). Llene el resto con agua corriente caliente (no hierva el agua ni la caliente en el microondas).

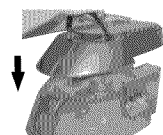

- 4d. Vuelva a colocar la parte superior alineando y asegurando las trabas en los costados del tanque.

5. Enchufe en un tomacorriente y coloque el interruptor de encendido en ON.

**NOTA: Heatwave Technology® ayuda a mantener el agua caliente mientras la máquina está en uso. Ponga la máquina en funcionamiento para activar Heatwave.**

## Limpieza con accesorios

1. Asegúrese de que el mango de la máquina está en la posición vertical.
2. Acople la herramienta de limpieza en el extremo de la manguera.
3. Limpie haciendo presión en el gatillo para rociar la solución sobre el área que va a limpiar.
4. Mueva despacio la herramienta hacia adelante y hacia atrás sobre el área manchada.
5. Incline la herramienta hacia adelante y suelte el gatillo de rociado para succionar el líquido.

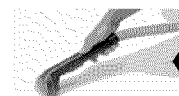

# Muchas gracias por comprar una limpiadora profunda portátil BISSELL

Nos complace que haya comprado una limpiadora profunda BISSELL. Para diseñar y construir este completo sistema de alta tecnología, utilizamos todo nuestro conocimiento sobre el cuidado de los pisos

Su limpiadora profunda BISSELL está bien fabricada y la respaldamos con una garantía limitada de tres años. Además, contamos con un departamento de servicio al consumidor dedicado y bien informado, de manera que si usted llegara a tener algún problema, recibirá asistencia rápida y considerada.

Mi bisabuelo inventó la barredora de pisos en 1876. Hoy, BISSELL es un líder mundial en el diseño, la fabricación y el servicio técnico de productos de gran calidad para el cuidado del hogar, como su limpiadora profunda.

Gracias de nuevo, en nombre de todo el equipo de BISSELL.

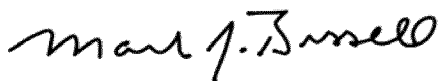

Mark J. Bissell  
Presidente y Director Ejecutivo

Instrucciones de seguridad. . . . .	2
Guía de inicio rápido. . . . .	3
Diagrama del producto . . . . .	5
Armado . . . . .	6
Operaciones. . . . .	6-12
Mantenimiento y cuidado . . .	13-15
Solución de problemas. . . . .	16
Piezas de repuesto . . . . .	17
Accesorios . . . . .	18
Garantía. . . . .	19
Atención al cliente . . . . .	19
Registro del producto. . . . .	20

## Consejos

- » La limpieza profunda de escaleras y áreas de mucho tráfico periódicamente ayuda a prolongar la vida de la alfombra.
- » Inspeccione el relleno del tapizado antes de limpiar. Los rellenos de color mojados pueden desteñir y manchar el tapizado.
- » Antes de apagar la máquina, aspire agua limpia para enjuagar completamente el interior de la manguera flexible. Luego, levante la herramienta de limpieza y apúntela hacia arriba para drenar el agua restante en el tanque de agua sucia/recolección.



# Diagrama del producto

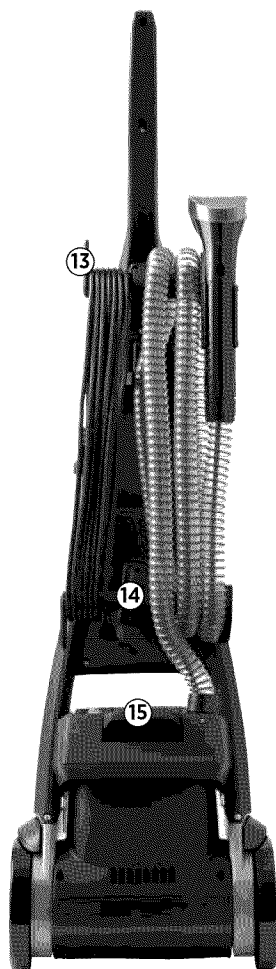
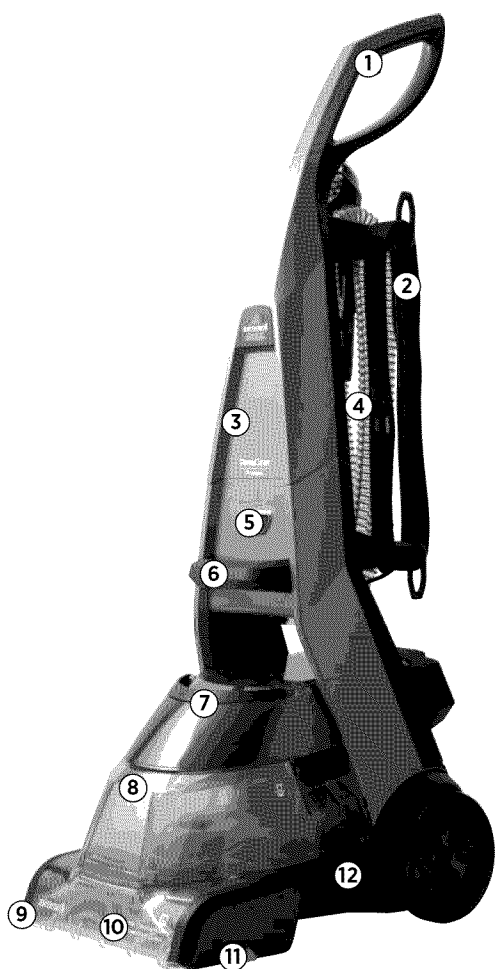

- 1 Gatillo para el rocío
- 2 Cordón de alimentación extra largo
- 3 Mango superior
- 4 Manguera flexible
- 5 Interruptor de encendido
- 6 Manija para fácil transporte
- 7 Manija para transportar el tanque
- 8 Tanque de agua de gran capacidad 2 en 1

- 9 Surround Suction®
- 10 Boquilla fácil de extraer
- 11 Cepillos EdgeSweep®
- 12 Base inferior
- 13 Soporte superior de la manguera
- 14 Soporte inferior de la manguera
- 15 Pedal para reclinar el mango

# Armado

Su limpiadora profunda viene con tres (cuatro en algunos modelos) componentes fáciles de armar:

- Mango superior con tornillos**
- Base inferior**
- Soporte superior de la manguera**
- Soporte superior para herramientas (en algunos modelos)**

Lo único que necesitará para armar su limpiadora es un destornillador Phillips.

1. Deslice el mango superior sobre el mango inferior.
2. Atornille los dos tornillos en los agujeros marcados (los tornillos estarán sujetos al mango con cinta).
3. Coloque el soporte superior de la manguera en la parte trasera del mango superior y sujete con tornillo.

4. Envuelva el cordón de alimentación y la manguera flexible. Calce a presión el tubo de la manguera en el soporte superior para envolver la manguera.

**NOTA: Envuelva la manguera en la dirección correcta para usar el clip. Asegúrese de envolver la manguera desde la parte trasera hacia la parte delantera de la máquina.**

La limpiadora profunda ahora está armada.

## ⚠ ADVERTENCIA

No enchufe su limpiadora profunda hasta que se haya familiarizado con todas las instrucciones y los procedimientos de operación.

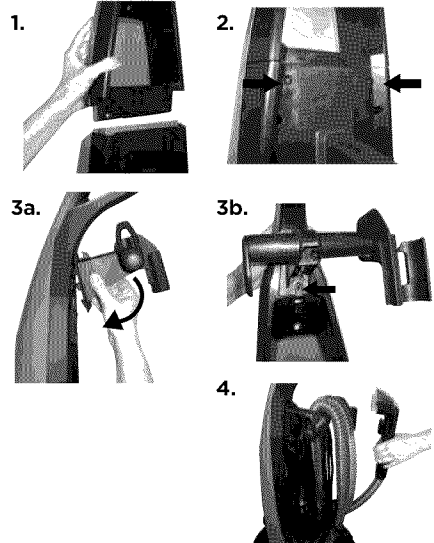

# Operaciones

## Líquido de limpieza

Mantenga a mano una buena cantidad de fórmula BISSELL 2X auténtica de manera que pueda limpiar y proteger en el momento que le sea conveniente. Use siempre fórmulas auténticas BISSELL para la limpieza profunda. Los líquidos de limpieza que no son de BISSELL pueden dañar la máquina y anular la garantía.

## ⚠ ADVERTENCIA

Para reducir el riesgo de incendio y choques eléctricos debido a daños de componentes internos, use solo líquidos de limpieza BISSELL para la limpiadora profunda.

	Limpieza profunda profesional	Manchas y olores de mascotas	Limpia profundo y protege	Limpiador con alérgenos	Deep Clean + Oxy	Soluciones para pisos	Tratamiento previo para manchas rebeldes	Pet Stain PreTreat
Mejor para	Limpia mejor que otros limpiadores	Elimina manchas rebeldes de mascotas y contiene una tecnología patentada para eliminar olores	Hace una limpieza profunda de alfombras y protege contra manchas futuras con el protector Scotchgard®*	Ayuda a eliminar alérgenos de mascotas y polen	Elimina permanentemente las manchas rebeldes	Para ser usada con la herramienta para pisos (modelos selectos)	Hacer un tratamiento previo para aflojar las manchas rebeldes	Haga un tratamiento previo para eliminar las manchas y olores rebeldes de mascotas
2X Concentrated	X	X	X	X	X	X		
Scotchgard® Protection†	X	X	X					

\*SOLO BISSELL protege contra futuras manchas con el protector Scotchgard™

# Operaciones

## Antes de limpiar

1. Mueva los muebles a otra área si va limpiar todo el cuarto (opcional).
2. Recoja toda la suciedad y residuos sueltos y pelo de mascotas antes de hacer una limpieza profunda. Se recomienda aspirar el área antes de hacer una limpieza profunda.
3. Planee la limpieza de manera que deje una ruta de salida. Lo mejor es comenzar a limpiar la esquina más alejada de su salida
4. Se recomienda hacer un tratamiento previo (opcional) para mejorar la eficacia de la limpieza en el caso de alfombras muy sucias en áreas de alto tráfico como entradas y pasillos.

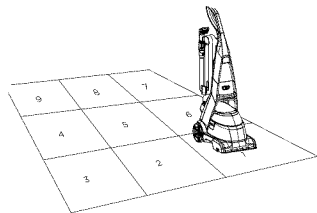

## Tratamiento previo para manchas rebeldes BISSELL Stain PreTreat

- a. Rocíe la fórmula de tratamiento previo para manchas rebeldes BISSELL Stain PreTreat sobre las áreas con mucho tráfico, áreas con manchas o manchas.
- b. Deje que la solución penetre durante por lo menos 3 minutos.
- c. Limpie de manera normal siguiendo las instrucciones de la página siguiente.



## ATENCIÓN

Algunas alfombras Berber tienden a formar pelusa con el uso. El paso repetido de una aspiradora común o una limpiadora profunda en la misma área puede agravar esta condición. Consulte las instrucciones para eliminar manchas en la página 11.

## Preparación de la máquina

1. Llene el tanque de agua 2 en 1. Quite el tanque de la base de la máquina alzando por la manija de transporte del tanque. Transporte al fregadero como si fuera un balde.
2. Destrahe la parte superior del tanque de la parte inferior levantando las trabas a cada lado del tanque.
3. Vierta 5 onzas de fórmula en la cámara de servicio pesado (llene dos veces la taza de medición incluida). Llene el resto de la bolsa de servicio pesado con agua corriente caliente (140 °F/ 60 °C MÁX.). NO HIERVA EL AGUA NI LA CALIENTE EN UN HORNO DE MICROONDAS.

**NOTA: Use siempre fórmulas auténticas BISSELL 2X para maximizar la limpieza y para la seguridad de su máquina.**

4. Coloque la parte superior del tanque de nuevo sobre la parte inferior y fije los cierres a ambos lados.

**NOTA: Recuerde trabar los cierres del tanque en ambos lados del tanque y pruebe para asegurarse de que estén seguros antes de levantar el tanque.**

1.

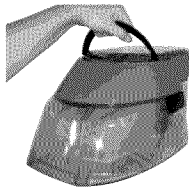

2.

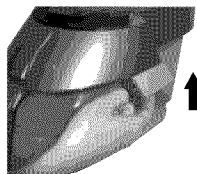

3.

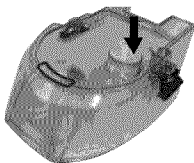

4.

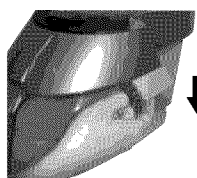

## ⚠ ADVERTENCIA

Para reducir el riesgo de incendio y choques eléctricos debido a daños de componentes internos, use solo líquidos de limpieza BISSELL para la limpiadora profunda.

# Operaciones

## Limpeza de la alfombra

---

1. Enchufe en el tomacorriente correcto y presione el botón de encendido y apagado en la parte delantera del mango.
2. Recline el mango presionando en la palanca de la parte trasera de la máquina atrás del tanque de 2 en 1.
3. Movimientos de limpieza. Mientras presiona el gatillo, haga una pasada lenta hacia adelante y otra hacia atrás. **Precaución: No moje demasiado.** Tenga cuidado de no pasar sobre objetos sueltos ni bordes de tapetes. Frenar los cepillos puede resultar en la falla prematura de la correa.

**NOTA: Su máquina esté equipada con un disyuntor que apagará automáticamente el cepillo si un objeto grande o suelto se engancha en el rodillo del cepillo. Si este es el caso, asegúrese de desenchufar la máquina, quitar el objeto y luego enchufar de nuevo la máquina y reponer el disyuntor.**

4. Suelte el gatillo del rocío y haga una pasada lenta hacia adelante y atrás sobre la misma zona para eliminar cualquier agua sucia residual. Repita las pasadas de limpieza hasta que la solución que se extraiga esté limpia. Siga pasando sin presionar el gatillo hasta que ya no se aspire más agua.

1.



2.

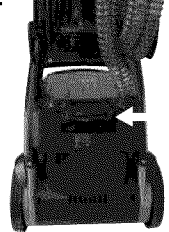

# Operaciones

## Limpiieza con accesorios

Su limpiadora profunda viene equipada con una manguera y por lo menos un accesorio para limpiar escaleras, tapizado y mucho más.

- 1. ¡importante!** Si se usa para limpiar tapizados, compruebe los rótulos de los tapizados.
- Antes de limpiar compruebe primero el rótulo del fabricante. "W" o "WS" en el rótulo quiere decir que puede usar su limpiadora profunda. Si el rótulo está codificado con una "X" o una "S" (con una barra diagonal atravesada), o si dice "Dry Clean Only", no limpie con ninguna máquina limpiadora profunda. No la use en terciopelo ni seda. Si falta el rótulo del fabricante o si no está codificado, compruebe con el distribuidor de los muebles.
  - a. Compruebe si el color es firme en un sitio que no llame la atención.
  - b. Si es posible, inspeccione el relleno del tapizado. Los rellenos de color mojados pueden desteñir y manchar el tapizado.
  - c. Planee actividades para darle tiempo al tapizado a que seque.
  - d. Recoja toda la suciedad y residuos sueltos y pelo de mascotas antes de hacer una limpieza profunda.
- Siga las instrucciones de la página 7 para llenar el tanque de agua 2 en 1.
- La DeepClean Premier está diseñada con un desvío automático. Simplemente bloquee la unidad vertical para limpiar con la manguera.
- Acople la herramienta de limpieza en el extremo de la manguera.
- Enchufe y encienda el interruptor de encendido.
- Limpie haciendo presión en el gatillo para rociar la solución sobre el área que va a limpiar. Mueva despacio la herramienta hacia adelante y hacia atrás sobre el área manchada. Suelte el gatillo para aspirar agua sucia. Siga limpiando el área, trabajando en secciones pequeñas, hasta que no se pueda extraer más suciedad. Enjuague (opcional) y aspire como sea necesario. **Precaución: No moje demasiado.**
- Extraiga las herramientas y enjuáguelas en agua corriente limpia. Seque y vuelva a instalar en el extremo de la manguera.
- Se recomienda que aspire agua limpia de un tazón para enjuagar la manguera.
- Antes de reemplazar, levante la manguera y estírela para asegurarse de que se ha eliminado toda el agua de la misma.
- Envuelva la manguera alrededor de su soporte.
- Vacíe el tanque de agua 2 en 1 y enjuáguelo, siguiendo las instrucciones de la página 10.

## ADVERTENCIA

Para reducir el riesgo de lesiones, tenga mucho cuidado al limpiar escaleras. Asegúrese de que la máquina esté segura y nivelada.

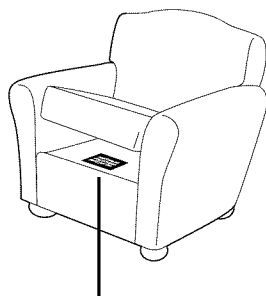

Rótulo del fabricante

4.



9.



# Operaciones

## Limpeza con la herramienta para atrapar manchas (algunos modelos)

Es posible que su limpiadora profunda haya venido con una herramienta para atrapar manchas. Esta herramienta es muy buena para mantener la suciedad fuera del sistema de manguera de la máquina.

1. Conecte la herramienta para atrapar manchas en el extremo de la manguera.
2. Recoja suavemente los semisólidos con una cuchara o una espátula. No use un cuchillo ni otro utensilio con bordes filosos porque puede dañar la alfombra o el tapizado.
3. Siga las instrucciones 3-6 de la página 9 bajo "Limpeza con accesorios".

**NOTA: No llene el tanque de la herramienta para atrapar manchas arriba de la línea de LLENO (FULL).**

4. Para vaciar la herramienta para atrapar manchas, gire el tanque pequeño en la parte inferior de la herramienta para soltarlo.

**NOTA: Tenga cuidado de mantener la parte superior de la herramienta apuntando hacia arriba o se derramará el agua sucia del tanque.**

5. Vierta el agua sucia en un fregadero o en un inodoro y enjuague el tanque con agua limpia. Vuelva a instalar el tanque alineando el símbolo "unlock: (desbloquear)" con la pequeña flecha en el tanque y girándolo al símbolo "lock" (bloquear).
6. Limpie la parte delantera de la herramienta quitando la placa sobre la vía de succión. Tire de la parte inferior de la placa hacia abajo para quitarla. Pase la herramienta y la placa abajo de agua limpia para enjuagar teniendo cuidado para eliminar toda la suciedad. Vuelva a instalar la placa delantera deslizándola de nuevo en su sitio.

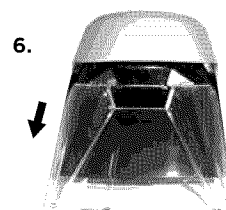
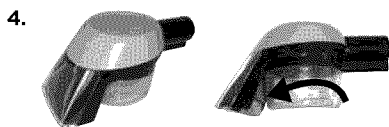

## Limpeza

1. Quite el tanque de la base de la máquina alzando por la manija de transporte del tanque. Transporte como si fuese un balde a un fregadero o al exterior donde desechará el agua sucia.
2. Destrae la parte superior del tanque de la parte inferior levantando las trabas a cada lado del tanque.
3. Extraiga la parte superior del tanque alzando por la manija.
4. Levante la parte inferior del tanque; vierta el agua sucia en el fregadero a través de la abertura con forma rectangular en la esquina del tanque.

**NOTA: Es posible que observe depósitos de pelos y suciedad en la alfombra o en el tanque que se soltaron debido a la acción de la limpieza. Estos desechos se deben recoger y desechar. Inspeccione el filtro rojo de pelusa en el conducto de la parte trasera de la base de la máquina para ver si hay desechos y extraígalos antes de continuar.**

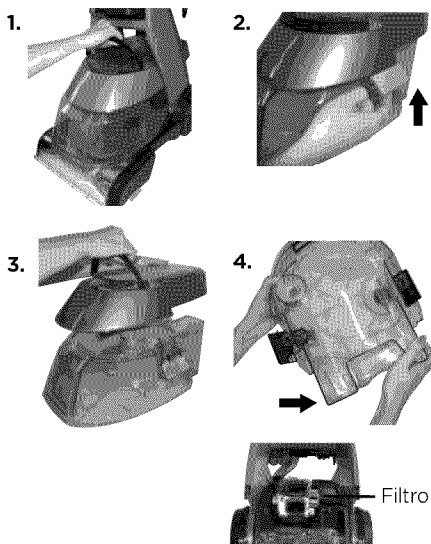

# Operaciones

5. Vacíe la canasta para pelo de mascotas (en algunos modelos) deslizando hacia la parte delantera del tanque y alzando. Vuelva a instalar la canasta para pelo de mascotas antes de guardar o seguir limpiando.

6. Llene la bolsa de servicio pesado con agua corriente caliente de acuerdo con las instrucciones de la página 7.

5.

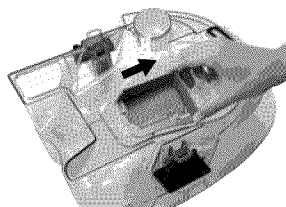

**NOTA: Recuerde trabar los cierres del tanque y probar para asegurarse de que estén seguros antes de alzar el tanque.**

7. Enjuague con agua (recomendado). El enjuagado es un paso adicional que se puede hacer durante el proceso de limpieza o después que se haya terminado el área con alfombra. Si es necesario, vacíe la bolsa de servicio pesado y vuelva a llenar solo con agua corriente caliente. Vuelva a instalar el tanque en la máquina. Tenga cuidado de hacer un movimiento hacia adelante (mojado) presionando el gatillo, y un movimiento hacia atrás (mojado), seguido por un movimiento hacia adelante y atrás (seco), soltando el gatillo. Siga hasta que vea que el agua que sale de la boquilla es transparente. (Consulte la página 13 para ver más consejos sobre el cuidado de la máquina.)

## Extracción de manchas

**¡No se demore!** Atender un accidente poco tiempo después que haya ocurrido asegura la limpieza óptima. Dejarlo por largo tiempo puede hacer que se fije y se convierta en permanente.

1. Seque los líquidos con una tela absorbente o con toallas de papel. Se recomienda el uso de materiales blancos pues ciertas tinturas se pueden correr y empeorar la mancha.
2. Recoja suavemente los semisólidos con una cuchara o una espátula. No use un cuchillo ni otro utensilio con bordes filosos porque puede dañar la alfombra o el tapizado.
3. Si ya se ha secado el área, separe y quite de la alfombra los semisólidos y residuos que haya que se puedan quitar antes de hacer la limpieza profunda.
4. No olvide probar cualquier fórmula para quitar manchas en un área que no sea visible. Esto es importante pues los solventes de limpieza podrían dañar algunas tinturas y materiales o los podrían desteñir. Si se produce un cambio de este tipo, pruebe una solución distinta o llame a un profesional.
5. Si está limpiando alfombras Berber, haga funcionar la máquina suavemente en un área oculta. Si no genera pelusa, siga limpiando el área manchada.
6. Usando el tratamiento previo para manchas rebeldes BISSELL Stain PreTreat, rocíe de manera uniforme sobre las áreas manchadas. No moje demasiado. Espere de 3 a 5 minutos. Suavemente trabaje la solución secando el área con una tela limpia, húmeda, de colores firmes.
7. Limpie áreas grandes con la máquina DeepClean Premier o use la manguera para limpiar manchas y áreas de difícil acceso.



# Operaciones

## Limpieza de pisos (solo algunos modelos)

Es posible que su modelo DeepClean Premier haya venido con un accesorio para pisos y 2X fórmula de solución para pisos. Si no es así, estos productos están disponibles para la compra llamando al departamento de atención al cliente de BISSELL o en su sitio web. La herramienta para pisos proporciona una limpieza eficaz para pisos de linóleo, vinilo y baldosas.

**Precaución: No use en pisos de madera sin sellar.**

1. aspire o barra bien para recoger suciedad suelta y pelo de mascotas.
2. Mueva los muebles si es necesario.
3. Instale la herramienta para pisos sobre la parte inferior de la máquina enganchando en la boquilla y desplazando hacia abajo hasta que calce en su sitio emitiendo un chasquido.
4. Siga las instrucciones de la página 7 para llenar el tanque de agua 2 en 1.
5. Enchufe en un tomacorriente y encienda el interruptor.
6. Mueva la máquina lentamente hacia adelante y atrás sobre la superficie del piso una vez mientras presiona el gatillo. **Precaución: No moje demasiado.**
7. Repita el movimiento sin presionar el gatillo usando la herramienta para pisos de madera para recoger y aspirar el agua sucia.
8. Espere el tiempo suficiente para que seque el piso.
9. Extraiga la herramienta para pisos y seque antes de guardar.

## **⚠ ADVERTENCIA**

Para reducir el riesgo de incendios y de choque eléctrico, cuando se limpian los pisos se debe usar la herramienta BISSELL para pisos (160-0208) y sólo se la debe usar con el líquido de limpieza de las soluciones para pisos BISSELL 2X que son para usar con este electrodoméstico.

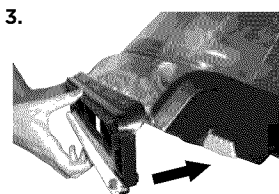

## Almacenamiento de la máquina

Una vez que haya terminado con la limpieza, asegúrese de vaciar el tanque de agua 2 en 1, que se lo enjuague y seque antes de usarlo nuevamente.

**NOTA: Guardar la limpiadora vertical, en un área protegida y seca. Debido a que este producto usa agua no se lo debe guardar donde corra riesgo de congelarse. Si se congela dañará los componentes internos y anulará la garantía.**



# Mantenimiento y cuidado

## Cuidado de la máquina

Para obtener mejores resultados, unos pocos pasos pueden asegurar que su máquina reciba buen mantenimiento después que ha terminado la limpieza.

1. Enjuague la máquina para extraer la solución residual que haya quedado.

a. Llene el tanque de agua 2 en 1 con agua corriente caliente limpia.

b. Recline la manija y presione el gatillo de rocío durante 15 segundos mientras hace unas pasadas hacia adelante y atrás sobre la alfombra. Suelte el gatillo para aspirar. Repita durante otros 15 segundos. Siga sin presionar el gatillo hasta que ya no se aspire más agua.

2. Presione el botón de encendido para apagar la máquina. Desenchufe la máquina y envuelva el cordón. Llene el tanque de agua 2 en 1.

3. Enjuague el tanque de agua 2 en 1 con agua corriente caliente, teniendo cuidado de limpiar abajo de la bolsa de servicio pesado y alrededor de ella.

4. Se puede enjuagar la mitad superior del tanque a través del área de la boquilla. Limpie el filtro rojo de la suciedad que se haya acumulado.

5. Manteniendo el tanque de agua 2 en 1 afuera de la base de la máquina, simplemente quite la boquilla del piso girando las llaves de bloqueo (consulte la ubicación en la imagen) a la posición de "unlock" y levante. Enjuague la boquilla del piso con agua corriente.

6. Todo pelo o suciedad suelta se puede quitar de los rodillos de los cepillos y desechar. Para la limpieza más completa antes de guardar, siga las instrucciones de abajo para quitar y reemplazar los rodillos de cepillos y las correas.

7. Reemplace la boquilla alineando las trabas con sus ranuras y colocando la boquilla y las tapas de extremo de nuevo en la base de la máquina. Asegure en su sitio girando las trabas a la posición de "lock" (cerrada).

8. Para limpiar los accesorios que se puedan haber usado, quite de la manguera y enjuague bajo agua corriente limpia. Seque y reemplace el accesorio en el soporte para la manguera. Limpie la manguera succionando agua corriente limpia. Antes de reemplazar, levante la manguera y estírela para asegurarse de que se ha eliminado toda el agua de la misma. Consulte la página 9.

9. Para limpiar el desvío de la succión, quite los dos tornillos de la parte posterior del alojamiento del desvío. Lleve el alojamiento del desvío a un fregadero y enjuague con agua. Tenga cuidado de quitar cualquier suciedad que se pueda haber acumulado y causar un taponamiento. Cambie el alojamiento del desvío y los dos tornillos.

10. Después que se seque la alfombra, aspire de nuevo para eliminar pelo y pelusa.

## Consejo

» Deje que todas las piezas sequen completamente antes de guardarlas

## ⚠ ADVERTENCIA

Para reducir el riesgo de choque eléctrico, apague (OFF) el interruptor de encendido y desconecte el enchufe del tomacorriente eléctrico antes de efectuar tareas de mantenimiento o identificar fallas.

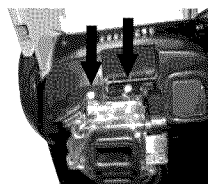
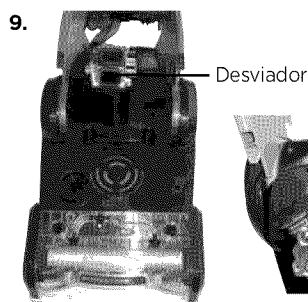
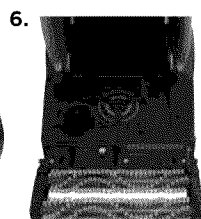
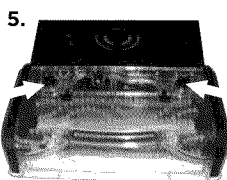
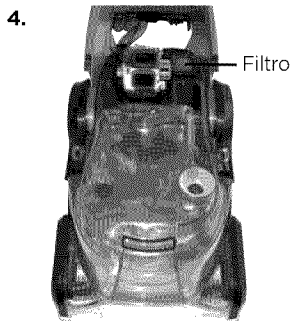

# Mantenimiento y cuidado

## Extracción y reemplazo de la correa de transmisión

Es posible que sea necesario reemplazar una o ambas correas ocasionalmente. Si eso es necesario, siga las instrucciones a continuación.

1. Apague la máquina y desenchúfela de la pared.
2. Extraiga el tanque de agua 2 en 1. Coloque a un lado.
3. Extraiga la boquilla y las tapas de extremo siguiendo las instrucciones del Paso 5 en la página 13.
4. Gire la máquina sobre un lado. **IMPORTANTE: lado del cordón hacia arriba.**
5. Extraiga un tornillo plateado del brazo de pivote.
6. Extraiga el brazo de pivote levantando suavemente hacia arriba.
7. Extraiga la correa de transmisión y cámbiela fijándola primero en la pequeña rueda de accionamiento y conecte luego al extremo del cepillo interno.

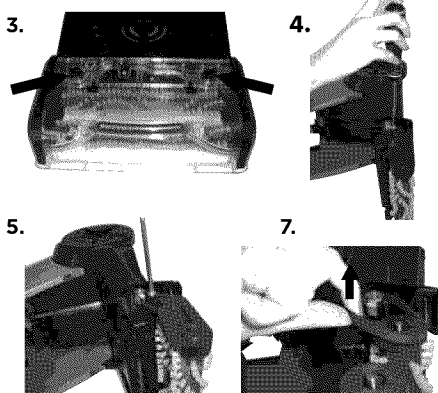

## Mantenimiento del filtro del punto de conexión de líquido

Es posible que requiera la limpieza periódica del punto de conexión de líquido en la boquilla de rocío.

1. Para limpiar el punto de conexión de líquido, extraiga la boquilla y gírela.
2. Limpie el filtro en el extremo del punto de conexión del líquido usando un pequeño clip para papeles y vuelva a instalar la boquilla en la máquina.

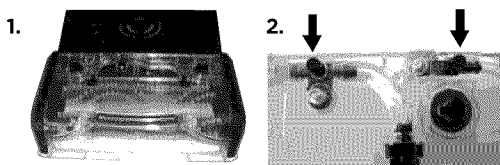

# Mantenimiento y cuidado

## Extracción del cepillo y reemplazo de la correa del cepillo

Los cepillos se pueden extraer para limpiar o se los puede reemplazar en la medida que sea necesario.

1. Siga las instrucciones para extraer la correa de transmisión de la página 14.
2. Extraiga los rodillos del cepillo tirando de ellos para sacarlos de las varillas metálicas. Tenga cuidado de no perder la pequeña arandela en cada extremo de los rodillos de cepillo.
3. Cambie la correa del cepillo cuando sea necesario.
4. Vuelva a colocar los rodillos del cepillo limpios o nuevos sobre las varillas. Asegúrese de que haya una arandela en cada extremo de los rodillos antes de deslizarlos sobre la varilla. Asegúrese de dejar que la varilla se deslice a través del buje para asegurar un buen ajuste.
5. Vuelva a instalar la correa del cepillo en la parte inferior a las ruedas dentadas de los cepillos pequeños de rodillo.
6. Reemplace la correa de transmisión siguiendo el paso 8 de la página 14.
7. Coloque el brazo de pivote en su sitio y atornillelo usando el tornillo plateado.
8. Reemplace la boquilla alineando las trabas con sus ranuras y colocando la boquilla de nuevo en la base de la máquina. Asegure en su sitio girando las trabas a la posición de "lock" (cerrada).

Si tiene alguna pregunta o problema para instalar o cambiar las correas o los cepillos, llame a Servicio al cliente de BISSELL.

2.

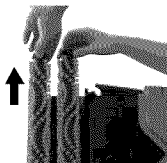

5.



7.



# Solución de problemas

## **⚠️ ADVERTENCIA**

Para reducir el riesgo de choque eléctrico, apague (OFF) el interruptor de encendido y desconecte el enchufe del tomacorriente eléctrico antes de efectuar tareas de mantenimiento o identificar fallas.

<b>Problema</b>	<b>Causas posibles</b>	<b>Acciones correctivas</b>
<b>Baja intensidad de rocío o sin rocío</b>	Es posible que el tanque de agua esté vacío	Llene la bolsa de servicio pesado con agua corriente caliente
	Es posible que el tanque no esté completamente asentado	Apague la alimentación (OFF). Extraiga y vuelva a asentar el tanque.
	Es posible que la bomba haya perdido el cebado	Apague (OFF) y encienda nuevamente (ON). Espere un minuto y presione el gatillo.
<b>El cepillo DirtLifter® PowerBrush no gira</b>	Se salió la correa, o está rota	Apague (OFF) y desenchufe la unidad de la pared. Siga las instrucciones de la página 15
	Es posible que se haya disparado el disyuntor de la máquina	Apague (OFF) la máquina y desenchúfela del tomacorriente de la pared. Compruebe que no haya un objeto extraño atrapado en el rodillo del cepillo. Retire el objeto. Enchufe la máquina y reponga el disyuntor.
<b>La limpiadora no aspira la solución</b>	Es posible que el tanque no esté asentado correctamente	Tome el tanque de agua 2 en 1 y vuelva a asentar de manera que quepa ajustadamente en la unidad
	Es posible que el tanque no esté bien armado	Asegúrese de que los cierres del tanque en ambos lados el mismo estén correctamente cerrados. Para asegurarse de que están correctamente cerrados, levante el tanque por la manija
	El tanque de agua 2 en 1 está vacío	Compruebe los niveles de líquido en la bolsa de servicio pesado
	El tanque de agua 2 en 1 ha extraído la cantidad máxima de agua sucia y se ha cerrado la puerta roja del flotador.	Vacíe el tanque de agua 2 en 1. Vuelva a llenar la bolsa de servicio pesado con agua corriente caliente y vuelva a instalar.
	Es posible que se haya cerrado la "puerta" roja del flotador como resultado de haber golpeado un objeto o por mover la máquina hacia adelante y atrás demasiado rápido	Apague la máquina (OFF), permitiendo que se suelte la puerta roja del flotador a la posición de abierta. Encienda (ON) la unidad para seguir limpiando. Asegúrese de que sus movimientos hacia adelante y hacia atrás se hagan a ritmo más lento.
	El filtro rojo para pelusa en el conducto de aire está sucio	Siga las instrucciones de limpieza del Paso 4 en la página 13.

**Por favor no devuelva este producto al negocio donde lo compró.**

Un representante de servicio autorizado debe efectuar todo el trabajo de mantenimiento o servicio no incluido en el manual. Gracias por seleccionar un producto BISSELL.

**Si tiene alguna pregunta o inquietud, BISSELL lo atenderá con mucho gusto. Comuníquese directamente con nosotros llamando al 1-800-237-7691.**

# Piezas de repuesto

Estos artículos están disponibles para su limpiadora profunda BISSELL DeepClean Premier.  
Llame al 1-800-237-7691 o visite [www.BISSELL.com](http://www.BISSELL.com)

PIEZA N.º	NOMBRE DE LA PIEZA		PIEZA N.º	NOMBRE DE LA PIEZA	
160-0087	Tapa del tanque (Púrpura arándano)		160-0092	Parte inferior del tanque	
160-0097	Conjunto de tapa e inserto del tanque		160-0098	Boquilla del piso con conjunto de tapa de extremo	
203-6845	Puerta del flotador		160-0209	Taza de medición	
160-0104	Rodillo de cepillo – 6 hilas (incluye 1 cepillo, eje, 2 brazos basculantes)		203-6688	Correa del cepillo pequeño (lado derecho)	
160-0105	Correa del cepillo grande (lado izquierdo)		160-0079	Manguera superior y soporte para envolver el cordón	

\*No todas las piezas se incluyen con todos los modelos.

# Accesorios

Estos artículos están disponibles para su limpiadora profunda BISSELL DeepClean Premier.  
Llame al 1-800-237-7691 o visite [www.BISSELL.com](http://www.BISSELL.com)

PIEZA N.º	NOMBRE DE LA PIEZA		PIEZA N.º	NOMBRE DE LA PIEZA	
203-6651	Herramienta para manchas rebeldes 3"		203-6652	Herramienta de mano motorizada TurboBrush®	
203-6653	Herramienta para tapizados 4"		203-6654	Herramienta para escaleras 6"	
203-6655	Herramienta para rociar en espacios pequeños		160-0208	Herramienta para pisos	
203-7412	Herramienta de alcance profundo para mascotas		160-0057	Herramienta para atrapar manchas	
62E5-2	Fórmula para la limpieza profunda con la protección de Scotchgard™ de 60 onzas		99K5-2	Fórmula para extraer manchas y olores de mascotas con protección Scotchgard™ de 60 onzas.	
8905-2	Fórmula limpiadora con alérgenos de 60 onzas.		3156	Fórmula Deep Clean + Oxy de 48 onzas	
78H6-3	Fórmula para la limpieza profunda profesional con la protección de Scotchgard™ de 48 onzas		56L9	Fórmula de soluciones para pisos de 16 onzas	
4001	Stain PreCleaner™ de 22 onzas		0790	Pet Stain PreTreat de 22 onzas	

\*No todas las piezas se incluyen con todos los modelos.

# Garantía

Esta garantía le concede derechos legales específicos, y es posible que tenga otros derechos que pueden variar de un estado al otro. Si necesita instrucciones adicionales con respecto a esta garantía, o si tiene preguntas con respecto a lo que puede cubrir, comuníquese con BISSELL Customer Care por correo electrónico, teléfono o correo postal como se describe a continuación.

## Garantía limitada de tres años

Sujeto a las \*EXCEPCIONES Y EXCLUSIONES identificadas a continuación, una vez que BISSELL reciba el producto y a su propio criterio, BISSELL reparará o reemplazará gratuitamente (con componentes o productos nuevos o remanufacturados) durante tres años a partir de la fecha de compra del comprador original, cualquier pieza defectuosa o fallada.

Consulte la información a continuación sobre "Si su producto BISSELL necesita servicio".

Esta garantía se aplica a productos usados para fines personales, y no para servicios comerciales o de alquiler. Esta garantía no se aplica a los ventiladores ni a los componentes de mantenimiento periódico como filtros, correas o cepillos. No cubre los daños o fallas causados por negligencia, abuso o descuido, reparación no autorizada o cualquier otro uso que no esté de acuerdo con la guía del usuario.

BISSELL NO ES RESPONSABLE DE DAÑOS INCIDENTALES O CONSECUENTES DE NINGUNA NATURALEZA RELACIONADOS CON EL USO DE ESTE PRODUCTO. LA RESPONSABILIDAD DE BISSELL NO SERÁ MAYOR QUE EL PRECIO DE COMPRA DEL PRODUCTO.

**Algunos estados no permiten la exclusión ni la limitación de daños consecuentes o incidentales, de modo que la limitación o exclusión arriba mencionada puede no corresponderle.**

## \*EXCEPCIONES Y EXCLUSIONES DE LOS TÉRMINOS DE LA GARANTÍA LIMITADA

ESTA GARANTÍA ES EXCLUSIVA Y REEMPLAZA CUALQUIER OTRA GARANTÍA ORAL O ESCRITA. CUALQUIER GARANTÍA IMPLÍCITA QUE PUEDA SURGIR CONFORME A DERECHO, INCLUYENDO GARANTÍAS IMPLÍCITAS DE APTITUD E IDONEIDAD PARA UN PROPÓSITO EN PARTICULAR, SE LIMITA A LA DURACIÓN DE TRES AÑOS A PARTIR DE LA FECHA DE COMPRA SEGÚN SE DESCRIBE ARRIBA.

Algunos estados no permiten limitaciones en cuanto a la duración de una garantía implícita de modo que la limitación o exclusión arriba mencionada puede no corresponderle.

**NOTA: Guarde el recibo original de compra. Servirá como comprobante de la fecha de compra en caso de que necesite hacer un reclamo de garantía.**

# Servicio

## Si su producto BISSELL requiere servicio:

Comuníquese con Servicio al Consumidor de BISSELL para ubicar un centro de servicio autorizado de BISSELL en su área.

Si necesita información sobre reparaciones o repuestos, o si tiene preguntas sobre su garantía, comuníquese con el Servicio al Consumidor de BISSELL.

## Sitio web o correo electrónico:

[www.BISSELL.com](http://www.BISSELL.com)

## o llame al:

Servicio al consumidor de BISSELL

1-800-237-7691

Lunes a viernes

8 am - 10 pm hora del este

Sábados 9 am - 8 pm hora del este

Domingos 10 am - 7 pm hora del este

## O escriba a:

BISSELL

PO Box 3606

Grand Rapids, MI 49501

ATENCIÓN: Atención al cliente

# ¡Registre su producto hoy mismo!

El registro es fácil, y le ofrece beneficios durante la vida útil de su producto.  
**Usted recibirá:**

## **Puntos de recompensa de BISSELL**

Gane puntos automáticamente para descuentos y envío gratis de compras futuras.

## **Servicio más rápido**

Si suministra su información ahora ahorrará tiempo si debe comunicarse con nosotros con preguntas con respecto a su producto.

## **Recordatorios y alertas de apoyo para su producto**

Nos comunicaremos con usted con recordatorios y alertas importantes sobre el mantenimiento del producto.

## **Promociones especiales**

Optativo: ¡Registre su correo electrónico y reciba avisos de ofertas, concursos, sugerencias para la limpieza y mucho más!

**Visite [www.BISSELL.com/registration](http://www.BISSELL.com/registration) ahora mismo!**

## Servicio al consumidor de BISSELL

Para obtener información sobre reparaciones o piezas de repuesto, o en caso de preguntas sobre la garantía:

### **Llame al:**

**Servicio al consumidor de BISSELL**

1-800-237-7691

Lunes a viernes 8 am - 10 pm hora del este

Sábados 9 am - 8 pm hora del este

Domingos 10 am - 7 pm hora del este

### **Escriba a:**

**BISSELL**

**PO Box 3606**

**Grand Rapids MI 49501**

**ATENCIÓN: Atención al cliente**

### **Visite el sitio web de BISSELL: [www.BISSELL.com](http://www.BISSELL.com)**

Al comunicarse con BISSELL, tenga a mano el número de modelo de la limpiadora.

Anote su número de modelo: \_\_\_\_\_

Anote la fecha de la compra: \_\_\_\_\_

**NOTA: Guarde el recibo original de compra. Servirá como comprobante de la fecha de compra en caso de que necesite hacer un reclamo de garantía. Consulte la Garantía en la página 19 para ver los detalles.**

¡Esperamos impacientemente sus noticias!

Califique este producto y háganos saber su opinión  
(a nosotros y a miles de sus amigos más íntimos).

**[www.BISSELL.com](http://www.BISSELL.com)**



©2014 BISSELL Homecare, Inc.  
Grand Rapids, Michigan  
Todos los derechos reservados. Impreso en China  
Pieza número 160-5752 Rev 03/14  
Visite nuestro sitio web en: [www.BISSELL.com](http://www.BISSELL.com)