

BISSELL®

WE MEAN CLEAN

Earn BISSELL Rewards!

Register your
product today!

See details on
back page

ZING®

USER'S GUIDE

6489 SERIES

- 2 Thank You
- 3 Safety Instructions
- 4 Product View
- 5 Assembly
- 6-7 Operations
- 8-12 Maintenance and Care
- 13 Troubleshooting
- 14 Replacement Parts
- 14 Accessories
- 15 Warranty
- 16 Product Registration
- 16 Consumer Care





Thanks for buying a BISSELL Vacuum

We're glad you purchased a BISSELL vacuum. Everything we know about floor care went into the design and construction of this complete, high-tech home cleaning system.

Your BISSELL Zing canister vacuum is well made, and we back it with a limited one year warranty. We also stand behind it with a knowledgeable, dedicated Consumer Care department, so, should you ever have a problem, you'll receive fast, considerate assistance.

My great-grandfather invented the floor sweeper in 1876. Today, BISSELL is a global leader in the design, manufacture, and service of high quality homecare products like your BISSELL Zing canister vacuum.

Thanks again, from all of us at BISSELL.

Mark J. Bissell
Chairman & CEO



IMPORTANT SAFETY INSTRUCTIONS

When using an electrical appliance, basic precautions should be observed, including the following:

READ ALL INSTRUCTIONS BEFORE USING YOUR CANISTER VACUUM.

Always connect to a polarized outlet (left slot is wider than right). Unplug from outlet when not in use and before conducting maintenance.

⚠ WARNING: To reduce the risk of fire, electric shock, or injury:

- Unplug from outlet when not in use and before servicing.
- Do not use with damaged cord or plug.
- To unplug, grasp plug, not cord.
- Do not pull or carry by cord, use cord as a handle, close door on cord, pull cord around sharp corners, run cleaner over cord, or expose cord to heated surfaces.
- Hold plug when rewinding the cord onto the reel. Do not allow the plug to whip when rewinding.
- Do not use cleaner if it has been dropped, damaged, left outdoors or dropped into water. Have it repaired at an Authorized Service Center.
- Do not allow children to use as a toy.
- Do not use outdoors or on wet surfaces.
- Do not handle cleaner or plug with wet hands.
- Do not put any object into openings, use with blocked opening, or restrict air flow.
- Do not use without dust bag and/or filters in place.
- Do not allow hair, loose clothing, fingers or body parts to get near openings or floor brush in the appliance.
- Do not pick up hot coals, cigarette butts, matches or any hot, smoking, or burning objects.
- Do not pick up hard or sharp objects such as glass, nails, screws, coins, etc.

- Do not pick up flammable or combustible materials (lighter fluid, gasoline, kerosene, etc.) or use in the presence of explosive liquids or vapor.
- Do not unplug by pulling on cord
- Do not pick up toxic material (chlorine bleach, ammonia, drain cleaner, etc.).
- Do not use in an enclosed space filled with vapors given off by oil base paint, paint thinner, some moth proofing substances, flammable dust, or other explosive or toxic vapors.
- Do not use for any purpose other than described in this User's Guide.
- Always turn off this appliance before connecting or disconnecting vacuum hose.
- Use only manufacturer's recommended attachments.
- Use only on dry, indoor surfaces.
- Keep openings free of dust, lint, hair, etc.
- Keep appliance on a level surface.
- Turn off all controls before plugging in or unplugging cleaner.
- Be extra careful when cleaning stairs.
- Close attention is necessary when used by or near children.

SAVE THESE INSTRUCTIONS FOR FUTURE USE

THIS APPLIANCE HAS A POLARIZED PLUG.

To reduce the risk of electric shock, this appliance has a polarized plug (one blade is wider than the other). This plug will fit in a polarized outlet only one way. If the plug does not fit fully in the outlet, reverse the plug. If it still does not fit, contact a qualified electrician to install a proper outlet. Do not change the plug in any way.

This model is for household use only.



Product view



Combination Crevice
Tool/Dusting Brush

WARNING:

Do not plug in your vacuum until you are familiar with all instructions and operating procedures.

Assembly

1. Connect hose to vacuum by inserting hose connector on the end of the hose into the suction inlet. Make sure the hose is positioned so the tabs on the hose connector line up with the notches on the suction inlet. Once inserted into the suction inlet, turn clockwise to lock into place.
2. Attach extension wands section together by inserting into one another and twisting slightly to tighten.
3. Connect hose handle to the end of the extension wand and twist slightly to tighten.
4. Connect floor nozzle to the end of the extension wand and twist slightly to tighten.
5. Once assembled, you can store your vacuum by inserting the storage clip (located on the back of the floor nozzle) into the storage slot on the rear of the vacuum.

 **WARNING:**
Plastic film can be dangerous. To avoid danger of suffocation, keep away from babies and children.

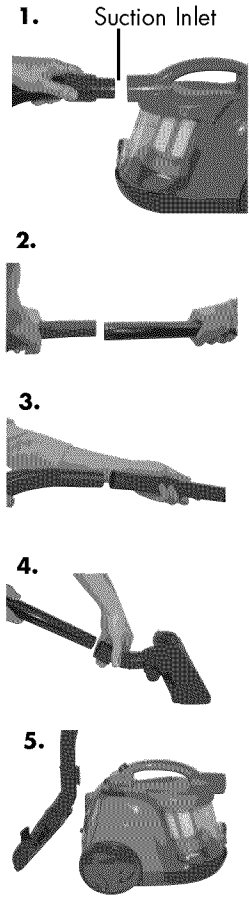

Operations

Power cord

The power cord is located at the rear of the vacuum. Gently pull out the power cord, watching for the yellow line. Stop pulling the power cord once the yellow line is visible. There is also a red line, which indicates the end of the usable cord. Do not pull the power cord out beyond the red line.

Automatic cord rewind

Your vacuum is equipped with an automatic cord rewind. When cleaning is finished, press the power button OFF and grasp the plug to disconnect from the electrical outlet. Hold the plug and press the automatic cord rewind button to rewind the cord automatically.

Power button

Turn the power ON or OFF by pressing lightly downward on the power button (⊖).



CAUTION:

Be careful to avoid injury as cord retracts very quickly.

Power Button

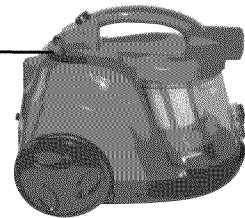

CAUTION:

Before using your vacuum, make sure that the dirt cup and all filters are in place. Do not operate your vacuum without the dirt cup and filters.

NOTICE:

While vacuuming, certain types of carpets and low humidity conditions may generate small static discharges. The discharges are entirely harmless and are not associated in any way with the main power supply.



Operations

Special tools

Your BISSELL Zing Canister is not only a powerful carpet and rug vacuum cleaner, it's also a versatile bare floor and above floor vacuum cleaner when you select one of the special tools.

Floor nozzle

Use to vacuum carpets, rugs and bare floors. Swivel head turns to get into tight spaces and fits under cabinets.

1. To vacuum carpets and rugs, push the brush switch to the carpet position . This will pull the brushes up into the floor nozzle.
2. To vacuum bare floors, push the brush switch to the bare floor position . This will extend the brushes down from the floor nozzle.

Combination crevice tool/ dusting brush

Use the crevice tool in tight, narrow spaces. Use the dusting brush to clean curtains, draperies, cushions and fabrics.

Air flow regulator

Open the air flow regulator by sliding the regulator down towards the extension wand to an open position. This will reduce the suction power for vacuuming delicate fabrics.

For full suction power, close the air flow regulator by sliding the regulator up to the closed position.

Tip:

Before cleaning under low furniture, check area first for objects that might harm the unit or block the hose.

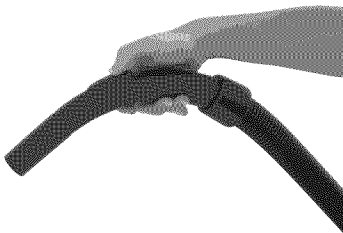
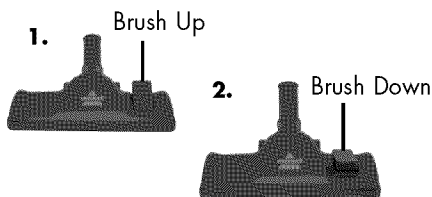

Tip:

Use the air flow regulator to reduce air flow as needed when using the tools.

Tip:

Hair, string and small objects can block the hose and tools. Check them occasionally for obstructions.

Maintenance and care

Emptying the dirt cup

Empty the dirt cup as soon as the dirt reaches the "FULL" lines on the sides of the dirt cup.

1. Unplug the vacuum from the electrical outlet.
2. Remove the hose by turning the hose connector counter clockwise and pulling it out from the suction inlet. Set hose aside.
3. Press the dirt cup release button on the carry handle and lift up to remove the dirt cup.
4. Choose an emptying method. Method #2 is recommended for allergy sufferers.
Method #1 – Hold the dirt cup over a trash can and push the emptying button to open the bottom. Close the bottom after the dirt empties.
Method #2 – Place a plastic bag over the bottom of the dirt cup. Push the emptying button through the plastic to open the bottom. After the dust settles, close the bottom and remove the bag to discard.
5. Replace the dirt cup by placing it back into the vacuum and pushing down on the carry handle until it snaps back into place.

WARNING:

To reduce the risk of electric shock, turn power switch OFF and disconnect plug from electrical outlet before performing maintenance or troubleshooting checks.

2.

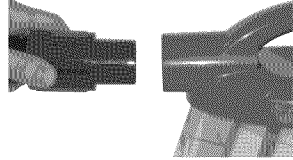

3.

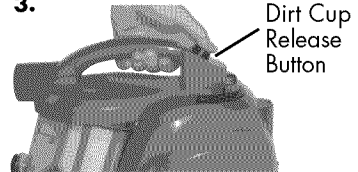

4.

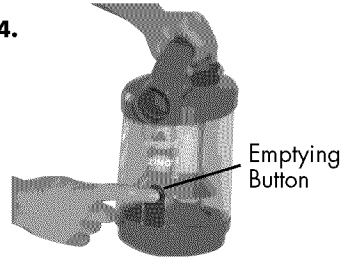

Maintenance and care

Cleaning the dirt cup filters

Use only BISSELL replacement filters in your Zing Canister.

1. Unplug the vacuum from the electrical outlet.
2. The dirt cup filters can be reached by removing the dirt cup from the vacuum, grasping the handle on the bottom of the dirt cup filter assembly and turning counter clockwise to unlock. Pull straight down to remove.
3. Remove the dirt cup filter screen by grasping the bottom of the filter frame base and pulling straight up.
4. Remove the dirt cup filter by grasping the bottom of the filter frame base and turning the dirt cup filter counter clockwise and pulling straight up.
5. The dirt cup filter screen and dirt cup filter can be hand washed in cold water with a mild detergent. Rinse well and air dry completely before placing back onto the filter frame base.

WARNING:

To reduce the risk of electric shock, turn power switch OFF and disconnect plug from electrical outlet before performing maintenance or troubleshooting checks.

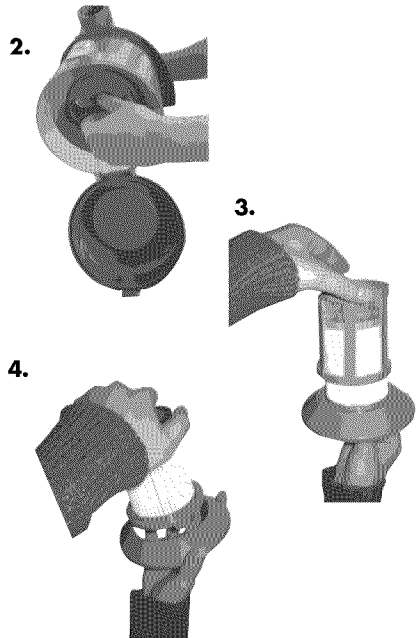

Maintenance and care

Cleaning the dirt cup filters (cont)

6. Attach the dirt cup filter back onto the filter frame base by lining up the tabs on the filter base with the notches on the dirt cup filter and turning clockwise to lock back into place.
7. Attach the dirt cup filter screen back on to the dirt cup filter by sliding it down over the dirt cup filter, making sure that the tabs on the bottom of the dirt cup filter screen line up with the notches on the dirt cup filter.
8. Insert the dirt cup filter assembly back into the dirt cup by lining up the tabs on the top of the dirt cup filter assembly with the notches inside the top of the dirt cup and turning the handle on the bottom of the dirt cup filter assembly clockwise to lock into place.

Maintenance and care

Replacing the post-motor filter

The post-motor filter assists in the filtration process to return cleaner air to the room. Use only BISSELL replacement filters in your Zing Canister.

1. Unplug the vacuum from electrical outlet.
2. Remove the filter door (located on the back of the vacuum) by pushing down on the tab and pulling out and away from the vacuum.
3. The post-motor filter can be hand washed in cold water with a mild detergent. Rinse well and air dry completely before placing back into the vacuum.
4. Replace the filter door by placing the tabs on the bottom of the filter door into the notches on the bottom of the post-motor filter compartment and pushing the tab forward back into the vacuum to lock into place.



WARNING:

Do not operate cleaner with damp or wet filters or without all filters in place.

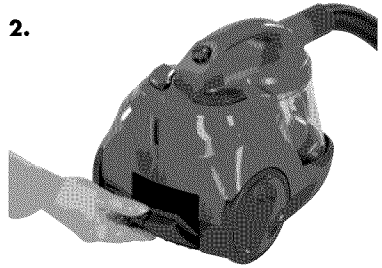

Maintenance and care

Clearing clogs from the dirt cup

1. Unplug the vacuum from electrical outlet.
2. Remove the dirt cup from the vacuum, following steps 1-3 of the "Emptying the dirt cup" instructions on page 8.
3. Remove the dirt cup filter assembly from the dirt cup, following step 2 of the "Clean the dirt cup filter" instructions on page 9.
4. Tap the dirt cup filter assembly over a garbage container to remove any dirt or debris from the dirt cup filter screen that surrounds the dirt cup filter.
5. Reach up into the dirt cup to clear any dirt or debris from the dirt cup.
6. Check to see if there are any clogs in the suction inlet.
7. After clearing any dirt or debris from the dirt cup, replace the dirt cup filter assembly back in the dirt cup following step 8 of the "Cleaning the dirt cup filter" instructions on page 9.



WARNING:

To reduce the risk of electric shock, turn power OFF and disconnect plug from electrical outlet before performing maintenance or troubleshooting.

Vacuum cleaner won't run

Possible causes

1. Vacuum cleaner is not plugged in
2. Power button is not pressed down

Remedies

1. Check electrical plug
2. Press power button down

Vacuum cleaner won't pick up or low suction

Possible causes

1. Tools, hose and/or extension wands are blocked
2. Filters are dirty
3. Dirt cup is full
4. Hose connector not securely attached to suction inlet
5. Crack or hole in hose
6. Air flow regulator is set to open or minimum setting
7. Clog in the dirt cup

Remedies

1. Remove each part and check for blockages
2. Check and clean or replace all filters
3. Empty dirt cup
4. Make sure hose connector is locked into suction inlet
5. Check hose and replace if needed
6. Change to closed or maximum setting
7. Clear dog from dirt cup following instructions on page 12

Visible dust escaping from vacuum

Possible causes

1. Dirt cup is full
2. Filters missing or installed incorrectly
3. Filters are dirty
4. Hose is blocked
5. Hose connector not securely attached to suction inlet
6. Crack or hole in hose
7. Dirt cup is open

Remedies

1. Empty dirt cup
2. Check all filters for correct installation
3. Check and clean or replace all filters
4. Remove hose and check for blockages
5. Make sure hose connector is locked into suction inlet
6. Check hose and replace if needed
7. Follow Emptying the dirt cup instructions step(s) (1-5) on page 8

Other maintenance or service not included in the manual should be performed by an authorized service representative.

Thank you for selecting a BISSELL product.

Please do not return this product to the store.

For any questions or concerns, BISSELL is happy to be of service. Contact us directly at 1-800-237-7691.

Replacement parts - BISSELL vacuum

Item	Part No.	Part Name
1	203-1771	Dirt Cup Filter Screen
2	203-1772	Dirt Cup Filter Assembly
3	203-1786	Post-Motor Filter
4	203-1792	Hose with Handle
5	203-1783	Dust Tank Blue 280U
6	203-1780	Bottom Lid Dust Tank Blue 280U

1



2



3



4



5

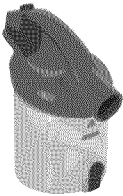

6



Accessories

Item	Part No.	Part Name
1	203-1773	Floor Nozzle
2	203-1538	Extension Wands (2)
3	203-1539	Combination Crevice Tool/Dusting Brush

1



2



3



Warranty - BISSELL Zing® Canister Vacuum

This warranty gives you specific legal rights, and you may also have other rights which may vary from state to state. If you need additional instruction regarding this warranty or have questions regarding what it may cover, please contact BISSELL Consumer Care by E-mail, telephone, or regular mail as described below.

Limited One Year Warranty

Subject to the *EXCEPTIONS AND EXCLUSIONS identified below, upon receipt of the product BISSELL will repair or replace (with new or remanufactured components or products), at BISSELL's option, free of charge from the date of purchase by the original purchaser, for one year any defective or malfunctioning part.

See information below on "If your BISSELL product should require service".

This warranty applies to product used for personal, and not commercial or rental service. This warranty does not apply to fans or routine maintenance components such as filters, belts, or brushes. Damage or malfunction caused by negligence, abuse, neglect, unauthorized repair, or any other use not in accordance with the User's Guide is not covered.

If your BISSELL product should require service:

Contact BISSELL Consumer Care to locate a BISSELL Authorized Service Center in your area.

If you need information about repairs or replacement parts, or if you have questions about your warranty, contact BISSELL Consumer Care.

Website or E-mail:

www.bissell.com

Use the "Customer Care" tab.

Or Call:

BISSELL Consumer Care

1-800-237-7691

Monday - Friday 8 am - 10 pm ET

Saturday 9 am - 8 pm ET

Sunday 10 am - 7 pm ET

Or Write:

BISSELL Homecare, Inc.

PO Box 3606

Grand Rapids, MI 49501

ATTN: Consumer Care

BISSELL IS NOT LIABLE FOR INCIDENTAL OR CONSEQUENTIAL DAMAGES OF ANY NATURE ASSOCIATED WITH THE USE OF THIS PRODUCT. BISSELL'S LIABILITY WILL NOT EXCEED THE PURCHASE PRICE OF THE PRODUCT.

Some states do not allow the exclusion or limitation of incidental or consequential damages, so the above limitation or exclusion may not apply to you.

***EXCEPTIONS AND EXCLUSIONS FROM THE TERMS OF THE LIMITED WARRANTY**
THIS WARRANTY IS EXCLUSIVE AND IN LIEU OF ANY OTHER WARRANTIES EITHER ORAL OR WRITTEN. ANY IMPLIED WARRANTIES WHICH MAY ARISE BY OPERATION OF LAW, INCLUDING THE IMPLIED WARRANTIES OF MERCHANTABILITY AND FITNESS FOR A PARTICULAR PURPOSE, ARE LIMITED TO THE ONE YEAR DURATION FROM THE DATE OF PURCHASE AS DESCRIBED ABOVE.

Some states do not allow limitations on how long an implied warranty last so the above limitation may not apply to you.

Don't forget to register your product!

Registering is quick, easy and offers you benefits over the lifetime of your product. You'll receive:

BISSELL Rewards Points

Automatically earn points for discounts and free shipping on future purchases.

Faster Service

Supplying your information now saves you time should you need to contact us with questions regarding your product.

Product Support Reminders and Alerts

We'll contact you with any important product maintenance reminders and alerts.

Special Promotions

Optional: Register your email to receive notice of offers, contests, cleaning tips and more!

Visit www.bissell.com/registration now!

BISSELL Consumer Care

For information about repairs or replacement parts, or questions about your warranty, call:

BISSELL Consumer Care
1-800-237-7691

Monday - Friday 8 am — 10 pm ET

Saturday 9 am — 8 pm ET

Sunday 10 am — 7 pm ET

Or write:

BISSELL Homecare, Inc.

PO Box 3606

Grand Rapids MI 49501

ATTN: Consumer Care

Or visit the BISSELL website - **www.bissell.com**

When contacting BISSELL, have model number of cleaner available.

Please record your Model Number: _____

Please record your Purchase Date: _____

NOTE: Please keep your original sales receipt. It provides proof of purchase date in the event of a warranty claim. See Warranty on page 15 for details.



©2012 BISSELL Homecare, Inc.
Grand Rapids, Michigan
All rights reserved. Printed in China
Part Number 110-4559
Rev 7/12
Visit our website at:
www.bissell.com





¡Obtenga puntos de recompensa BISSELL!

Registre su producto hoy!

Consulte los detalles en la página posterior.

ZING®

GUÍA DEL USUARIO

SERIE 6489

- 2 Gracias
- 3 Instrucciones de seguridad
- 4 Vista del producto
- 5 Ensamblaje
- 6-7 Funcionamiento
- 8-12 Mantenimiento y cuidado
- 13 Solución de problemas
- 14 Piezas de repuesto
- 14 Accesorios
- 15 Garantía
- 16 Registro del producto
- 16 Atención al Consumidor





Gracias por comprar una aspiradora BISSELL

Nos complace que haya comprado una aspiradora BISSELL. Utilizamos todos nuestros conocimientos sobre el cuidado de pisos para diseñar y fabricar este sistema completo de limpieza para el hogar de alta tecnología.

La aspiradora con depósito BISSELL Zing está bien fabricada y la avalamos con una garantía limitada de un año. Además, la respaldamos con un Departamento de Atención al Consumidor especializado y dedicado, de manera que si alguna vez tiene algún problema, recibirá una atención rápida y considerada.

En 1876, mi bisabuelo inventó la barredora para pisos. Actualmente, BISSELL es líder mundial en el diseño, la fabricación y el servicio técnico de productos de alta calidad para el cuidado del hogar, como la aspiradora con depósito BISSELL Zing.

Gracias nuevamente, de parte de todos los que integramos BISSELL.

Mark J. Bissell
Presidente de la Junta Directiva y Director Ejecutivo

IMPORTANTES INSTRUCCIONES DE SEGURIDAD

Si utiliza electrodomésticos, debe respetar las medidas de precaución básicas, incluidas las siguientes:

LEA TODAS LAS INSTRUCCIONES ANTES DE USAR LA ASPIRADORA CON DEPÓSITO.

Conéctela siempre a un tomacorriente polarizado (la ranura izquierda es más ancha que la derecha). Desenchúfela del tomacorriente cuando no la esté usando y antes de realizar el mantenimiento.

⚠️ ADVERTENCIA: Para reducir el riesgo de incendio, descargas eléctricas o lesiones:

- Desenchúfela del tomacorriente cuando no la esté usando y antes de realizar el mantenimiento.
- No la utilice si el enchufe o el cable están dañados.
- Para desenchufarla, sujete el enchufe, no el cable.
- No jale ni transporte la aspiradora del cable, no use el cable como manija, no lo apriete al cerrar puertas ni lo pase por esquinas filosas; no pise el cable con la aspiradora ni lo exponga a superficies calientes.
- Sostenga el enchufe mientras rebobina el cable en el carrete. No deje que el enchufe se mueva violentamente durante el rebobinado.
- No utilice la aspiradora si se cayó, está dañada, se dejó al aire libre o se sumergió en agua. Llévela a un centro de servicio autorizado si necesita reparación.
- No permita que los niños la usen como juguete.
- No la utilice en exteriores ni en superficies húmedas.
- No manipule la aspiradora o el enchufe con las manos mojadas.
- No coloque ningún objeto en las aberturas, y no la use si las aberturas están bloqueadas o el flujo de aire se encuentra restringido.
- No la utilice si la bolsa para polvo o los filtros no están en su lugar.
- Mantenga el cabello, las ropas holgadas, los dedos y todas las partes del cuerpo alejados de las aberturas y del cepillo para pisos del electrodoméstico.
- No aspire cenizas calientes, colillas de cigarrillos, fósforos, ni ningún objeto caliente, humeante o encendido.

- No aspire objetos duros o filosos tales como vidrio, clavos, tornillos, monedas, etc.
- No emplee el electrodoméstico para aspirar materiales inflamables o combustibles (líquido para encendedores, gasolina, queroseno, etc.) ni en presencia de líquidos o vapores explosivos.
- No jale del cable para desenchufarla.
- No aspire materiales tóxicos (blanqueador con cloro, amoníaco, limpiador para desagües, etc.).
- No utilice el electrodoméstico en un ambiente cerrado lleno de vapores despididos por pinturas a base de aceite, disolventes de pintura, algunas sustancias repelentes de polillas, polvo inflamable u otros vapores explosivos o tóxicos.
- No use este electrodoméstico para otro fin que no sea el especificado en esta Guía del usuario.
- Apague siempre este electrodoméstico antes de conectar o desconectar la manguera de la aspiradora.
- Use solo los accesorios recomendados por el fabricante.
- Utilícela únicamente en superficies secas e interiores.
- Mantenga las aberturas sin polvo, pelusas, cabellos, etc.
- Mantenga el electrodoméstico sobre una superficie nivelada.
- Apague todos los controles antes de enchufar o desenchufar la aspiradora.
- Sea extremadamente cuidadoso al limpiar escaleras.
- Se necesita una estricta supervisión si hay niños cerca del electrodoméstico o si ellos lo utilizan.

GUARDE ESTAS INSTRUCCIONES PARA USO FUTURO. ESTE ELECTRODOMÉSTICO TIENE UN ENCHUFE POLARIZADO.

Para reducir el riesgo de descargas eléctricas, este electrodoméstico posee un enchufe polarizado (una clavija es más ancha que la otra). Dicho enchufe se inserta en un tomacorriente polarizado de una sola manera. Si el enchufe no encaja por completo en el tomacorriente, invírtalo. Si aún no encaja, póngase en contacto con un electricista calificado para instalar el tomacorriente apropiado. No cambie el enchufe de ninguna manera.

Este modelo es solo para uso doméstico.

Vista del producto



Utensilio combinado con accesorio para ranuras y cepillo para polvo

ADVERTENCIA:

No enchufe la aspiradora hasta que esté familiarizado con todas las instrucciones y los procedimientos operativos.

Ensamblaje

1. Conecte la manguera a la aspiradora. Para ello, inserte el conector de manguera, situado en el extremo de la manguera, en la entrada de succión. Asegúrese de que la manguera esté colocada para que las lengüetas del conector de manguera se alineen con las ranuras de la entrada de succión. Cuando la manguera esté insertada en la entrada de succión, gírela en dirección de las manecillas del reloj para que se trabé.
2. Una las secciones de las varas de extensión colocándolas unas dentro de otras y girándolas lentamente para apretarlas.
3. Conecte el mango de la manguera en el extremo de la vara de extensión y hágalo girar hasta que quede apretado.
4. Conecte la boquilla para pisos al extremo de la vara de extensión y hágala girar para que quede apretada.
5. Puede guardar la aspiradora cuando termine de armarla. Para hacerlo, inserte el sujetador de almacenaje (ubicado en la parte posterior de la boquilla para pisos) en la ranura de almacenaje que se encuentra en el extremo posterior del electrodoméstico.

⚠ ADVERTENCIA:
El empaque de película plástica puede ser peligroso. Para evitar el riesgo de sofocación, manténgalo alejado de bebés y niños.

1. Entrada de succión

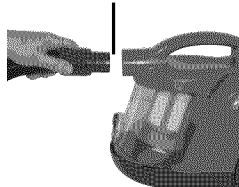

2.



3.

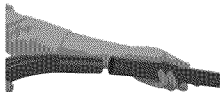

4.

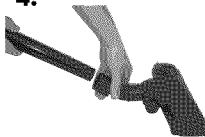

5.

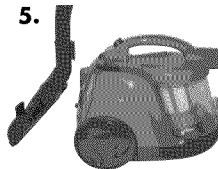

Funcionamiento

Cable de alimentación

El cable de alimentación se encuentra en la parte posterior de la aspiradora. Jale suavemente el cable de alimentación, prestando atención a la línea amarilla. Cuando vea la línea amarilla, deje de jalar el cable de alimentación. También hay una línea roja que indica hasta dónde se puede utilizar el cable. No jale el cable de alimentación más allá de la línea roja.

Rebobinado automático del cable

La aspiradora está equipada con un rebobinado automático del cable. Una vez que haya terminado de limpiar, presione el botón OFF (APAGADO) y sujete el enchufe para desconectarlo del tomacorriente. Sostenga el enchufe y presione el botón de rebobinado automático para rebobinar el cable automáticamente.

Botón de encendido

Para ENCENDER o APAGAR la aspiradora, presione suavemente el botón de encendido (Ⓢ).

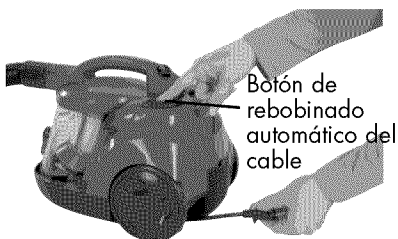

⚠ PRECAUCIÓN:

Tenga cuidado y evite lesionarse, ya que el cable se repliega muy rápidamente.



⚠ PRECAUCIÓN:

Antes de usar la aspiradora, asegúrese de que el contenedor de suciedad y todos los filtros estén en su lugar. No encienda la aspiradora sin el contenedor de suciedad ni los filtros.

AVISO:

Mientras aspira, ciertos tipos de alfombras, en condiciones de humedad baja, pueden generar pequeñas descargas estáticas. Las descargas son completamente inofensivas y por ningún motivo están relacionadas con el suministro de electricidad principal.



Funcionamiento

Accesorios especiales

La aspiradora con depósito BISSELL Zing no es solo una potente aspiradora de alfombras y tapetes, sino que también es una aspiradora versátil para pisos sin alfombrar y superficies sobre el nivel del piso cuando usted selecciona uno de los accesorios especiales.

Boquilla para pisos

Se usa para aspirar alfombras, tapetes y pisos sin alfombrar. El cabezal giratorio es capaz de llegar a lugares estrechos y cabe debajo de gabinetes.

1. Para aspirar alfombras y tapetes, lleve el interruptor del cepillo a la posición para alfombras . De esta forma, los cepillos se retraerán hacia el interior de la boquilla para pisos.
2. Para aspirar pisos sin alfombrar, lleve el interruptor del cepillo a la posición para pisos sin alfombrar . Así, los cepillos se extenderán desde la boquilla para pisos.

Utensilio combinado con accesorio para ranuras y cepillo para polvo

Use el accesorio para ranuras en espacios limitados y estrechos. Use el cepillo para polvo para limpiar cortinas, cojines y telas.

Regulador de flujo de aire

Para abrir el regulador de flujo de aire, deslícelo hacia la vara de extensión hasta la posición abierta. De esta manera, se reducirá la potencia de succión para aspirar telas delicadas.

Para lograr una potencia de succión máxima, cierre el regulador de flujo de aire deslizándolo hasta la posición cerrada.

CONSEJO:

Antes de limpiar debajo de muebles bajos, revise el área para cerciorarse de que esté libre de objetos que puedan dañar la unidad o bloquear la manguera.

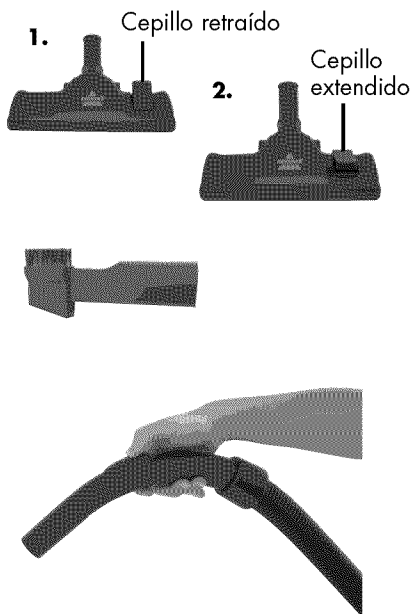

CONSEJO:

Utilice el regulador de flujo de aire para reducir el flujo de aire según sea necesario cuando use los accesorios.

CONSEJO:

El cabello, las hilachas y los objetos pequeños pueden bloquear la manguera y los accesorios. Revíselos a menudo para verificar que no tengan obstrucciones.

Mantenimiento y cuidado

Vaciado del contenedor de suciedad

Vacíe el contenedor de suciedad cuando la suciedad alcance las líneas "FULL" (LLENO) en los costados del contenedor.

1. Desenchufe la aspiradora del tomacorriente.
2. Retire la manguera. Para hacerlo, gire el conector de manguera en dirección contraria a las manecillas del reloj y jálelo hacia afuera de la entrada de succión. Deje la manguera a un lado.
3. Presione el botón de liberación del contenedor de suciedad que se encuentra en la manija para transportar y levántela para retirar el contenedor de suciedad.
4. Elija un método de vaciado. Se recomienda el método # 2 para las personas alérgicas.

Método #1 – sostenga el contenedor de suciedad sobre el basurero y presione el botón de vaciado para abrir la parte inferior. Cierre la parte inferior después de vaciar la suciedad.

Método #2 – coloque una bolsa de plástico en la parte inferior del contenedor de suciedad. Presione el botón de vaciado a través de la bolsa para abrir la parte inferior. Después de eliminar la suciedad, cierre la parte inferior y saque la bolsa para desecharla.

5. Para volver a colocar el contenedor de suciedad, póngalo nuevamente en la aspiradora y presione la manija para transportar hacia abajo hasta que se traben en su lugar.

ADVERTENCIA:

Para reducir el riesgo de descargas eléctricas, coloque el interruptor de encendido en la posición OFF y desconecte el enchufe del tomacorriente antes de realizar el mantenimiento o solucionar problemas en la unidad.

2.

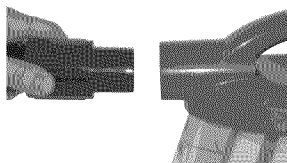

3.

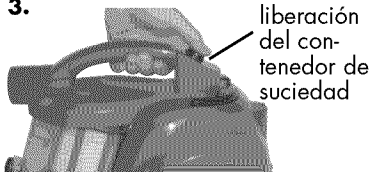

4.

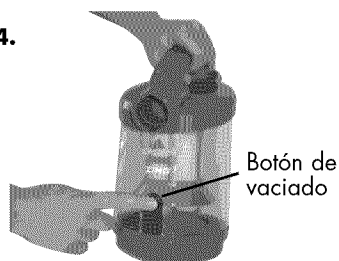

Mantenimiento y cuidado

Limpieza de los filtros del contenedor de suciedad

Use solamente filtros de repuesto BISSELL para la aspiradora con depósito Zing Canister.

1. Desenchufe la aspiradora del tomacorriente.
2. Para llegar a los filtros del contenedor de suciedad, retire el contenedor de suciedad de la aspiradora. Para ello, sujete el mango en la parte inferior del ensamblaje del filtro del contenedor de suciedad y gírelo en dirección contraria a las manecillas del reloj para desbloquearlo. Jale hacia abajo para retirar el contenedor.
3. Retire la malla del filtro del contenedor de suciedad sujetando la parte inferior de la base de la estructura de filtro y jalándola hacia arriba.
4. Retire el filtro del contenedor de suciedad sujetando la parte inferior de la base de la estructura de filtro, girando el filtro del contenedor de suciedad en dirección contraria a las manecillas del reloj y jalándolo hacia arriba.
5. La malla del filtro del contenedor de suciedad y el filtro del contenedor de suciedad se pueden lavar a mano con agua fría y un detergente suave. Enjuáguelos bien y séquelos completamente al aire antes de volver a colocarlos en la base de la estructura de filtro.

ADVERTENCIA:

Para reducir el riesgo de descargas eléctricas, coloque el interruptor de encendido en la posición OFF y desconecte el enchufe del tomacorriente antes de realizar el mantenimiento o solucionar problemas en la unidad.

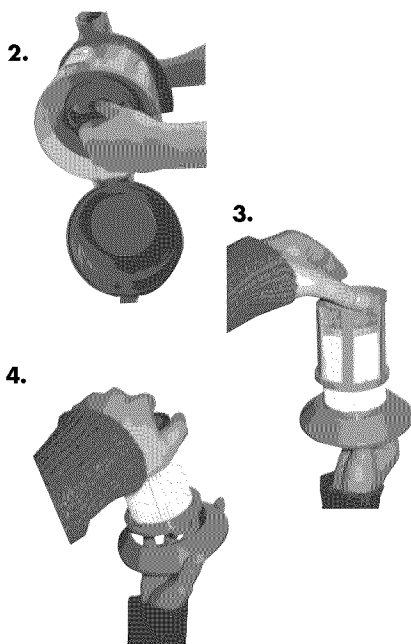

Mantenimiento y cuidado

Limpieza de los filtros del contenedor de suciedad **(continuación)**

6. Para volver a colocar el filtro del contenedor de suciedad en la base de la estructura de filtro, alinee las lengüetas de la base del filtro con las ranuras del filtro y gírelo en dirección de las manecillas del reloj para bloquearlo en su lugar.
7. Para volver a colocar la malla del filtro del contenedor de suciedad en el filtro del contenedor de suciedad, deslícela hacia abajo sobre el filtro, cerciorándose de que las lengüetas en la parte inferior de la malla queden alineadas con las ranuras del filtro.
8. Vuelva a colocar el ensamble del filtro del contenedor de suciedad dentro del contenedor de suciedad. Para ello, alinee las lengüetas en la parte superior del ensamble del filtro con las ranuras que se encuentran en el interior de la parte superior del contenedor de suciedad y gire el mango en la parte inferior del ensamble del filtro en dirección de las manecillas del reloj para fijarlo en el lugar.

Mantenimiento y cuidado

Reemplazo del filtro postmotor

El filtro postmotor ayuda a devolver aire más limpio a la habitación durante el proceso de filtración. Use solamente filtros de repuesto BISSELL para la aspiradora con depósito Zing Canister.

1. Desenchufe la aspiradora del tomacorriente.
2. Retire la puerta del filtro (ubicada en la parte posterior de la aspiradora) presionando la lengüeta hacia abajo y jalándola hacia fuera.
3. El filtro postmotor se puede lavar a mano con agua fría y un detergente suave. Enjuáguelo bien y séquelo completamente al aire antes de volver a colocarlo en la aspiradora.
4. Para volver a colocar la puerta del filtro, ubique las lengüetas que se encuentran en la parte inferior de la puerta del filtro dentro de las ranuras de la parte inferior del compartimiento del filtro postmotor y empuje la lengüeta hacia adentro de la aspiradora para que quede fija.



ADVERTENCIA:

No use la aspiradora si los filtros están húmedos o mojados, o si no están en su lugar.

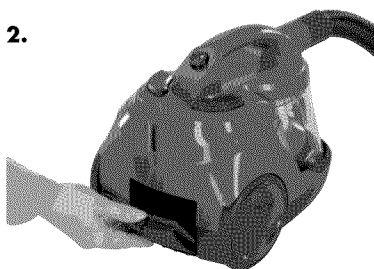

Eliminación de las obstrucciones del contenedor de suciedad

1. Desenchufe la aspiradora del tomacorriente.
2. Retire el contenedor de suciedad de la aspiradora siguiendo los pasos 1 al 3 de las instrucciones incluidas en "Vaciado del contenedor de suciedad" en la página 8.
3. Retire el ensamble del filtro del contenedor de suciedad del contenedor de suciedad como se indica en el paso 2 de las instrucciones detalladas en "Limpieza del filtro del contenedor de suciedad" en la página 9.
4. Golpee suavemente el ensamble del filtro del contenedor de suciedad sobre un contenedor de basura para eliminar la suciedad o los residuos de la malla del filtro que rodea al filtro del contenedor de suciedad.
5. Sujete el contenedor de suciedad para eliminar la suciedad o los residuos que contenga.
6. Verifique la entrada de succión para ver si hay obstrucciones.
7. Después de limpiar el contenedor de suciedad, vuelva a colocar el ensamble del filtro del contenedor de suciedad en el contenedor de suciedad como se indica en el paso 8 de las instrucciones sobre "Limpieza del filtro del contenedor de suciedad" en la página 9.



ADVERTENCIA:

Para reducir el riesgo de descargas eléctricas, coloque el interruptor de encendido en la posición OFF (⓪) y desconecte el enchufe del tomacorriente antes de realizar el mantenimiento de la unidad o solucionar problemas.

La aspiradora no funciona.

Causas posibles

1. Los accesorios, la manguera o las varas de extensión están bloqueados.
2. Los filtros están sucios.
3. El contenedor de suciedad está lleno.
4. El conector de manguera no está sujetado firmemente a la salida de succión.
5. La manguera tiene una grieta o un orificio.
6. El regulador de flujo de aire está configurado para abrirse o está en la configuración mínima.
7. El contenedor de suciedad está obstruido.

Soluciones

1. Retire todas las piezas y revíselas para buscar bloqueos.
2. Revise y limpie todos los filtros o reemplácelos.
3. Vacíe el contenedor de suciedad.
4. Cerciórese de que el conector de manguera esté asegurado en la salida de succión.
5. Revise la manguera y reemplácela si es necesario.
6. Cambie a la configuración cerrada o máxima.
7. Elimine las obstrucciones del contenedor de suciedad según las instrucciones de la página 12.

Se observa polvo que sale de la aspiradora.

Causas posibles

1. El contenedor de suciedad está lleno.
2. Faltan filtros o están mal instalados.
3. Los filtros están sucios.
4. La manguera está obstruida.
5. El conector de manguera no está sujetado firmemente a la salida de succión.
6. La manguera tiene una grieta o un orificio.
7. El contenedor de suciedad está abierto.

Soluciones

1. Vacíe el contenedor de suciedad.
2. Verifique todos los filtros para cerciorarse de que estén instalados correctamente.
3. Revise y limpie todos los filtros o reemplácelos.
4. Retire la manguera y revísela en busca de obstrucciones.
5. Cerciórese de que el conector de manguera esté asegurado en la salida de succión.
6. Revise la manguera y reemplácela si es necesario.
7. Siga los pasos (1 al 5) de las instrucciones detalladas en "Vaciado del contenedor de suciedad" que se incluyen en la página 8.

Cualquier otro mantenimiento o servicio no incluido en el manual debe ser realizado por un representante de servicio autorizado.

Gracias por elegir un producto BISSELL.

No devuelva este producto a la tienda.

Si tiene alguna pregunta o duda, BISSELL se complace en ayudarlo. Póngase en contacto con nosotros llamando directamente al 1-800-237-7691.

Piezas de repuesto: aspiradora BISSELL

Artículo	No. de pieza	Nombre de pieza
1	203-1771	Malla del filtro del contenedor de suciedad
2	203-1772	Ensamble del filtro del contenedor de suciedad
3	203-1786	Filtro postmotor
4	203-1792	Manguera con mango
5	203-1783	Depósito de polvo azul 280U
6	203-1780	Tapa inferior del depósito de polvo azul 280U

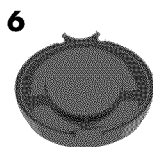
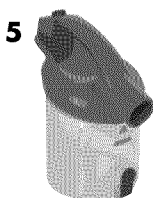
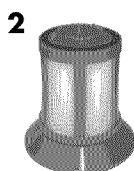

Accesorios

Artículo	No. de pieza	Nombre de pieza
1	203-1773	Boquilla para pisos
2	203-1538	Varas de extensión (2)
3	203-1539	Utensilio combinado con accesorio para ranuras y cepillo para polvo

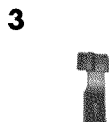
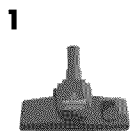



Garantía: aspiradora con depósito BISSELL Zing®

Esta garantía le otorga derechos legales específicos, pero también puede tener otros derechos que varían según el estado. Si necesita instrucciones adicionales con respecto a esta garantía o tiene preguntas sobre lo que puede cubrir, póngase en contacto con Atención al Consumidor de BISSELL por correo electrónico, teléfono o correo postal como se describe a continuación.

Garantía limitada de un año

Sujeta a las *EXCEPCIONES Y EXCLUSIONES detalladas a continuación, presentando el comprobante de compra del producto, BISSELL reparará o reemplazará (con componentes o productos nuevos o vueltos a fabricar), a discreción de BISSELL, sin costo para el comprador original, a partir de la fecha de compra y durante un año, cualquier pieza defectuosa o que tenga un mal funcionamiento.

Consulte la información siguiente en "Si su producto BISSELL necesita mantenimiento".

Esta garantía se aplica al producto utilizado para el servicio personal y no comercial o de alquiler. Esta garantía no se aplica a los ventiladores o a los componentes de mantenimiento de rutina como filtros, correas o cepillos. Los daños o el mal funcionamiento causados por negligencia, uso inadecuado, descuido, reparación no autorizada o cualquier otro uso que no esté de acuerdo con la Guía del usuario no están cubiertos.

Si su producto BISSELL necesita mantenimiento:

Póngase en contacto con Atención al Consumidor de BISSELL para ubicar un centro de servicio autorizado de BISSELL en su área.

Si necesita información sobre reparaciones o piezas de repuesto, o si tiene preguntas sobre la garantía, póngase en contacto con Atención al Consumidor de BISSELL.

Sitio web o correo electrónico:

www.bissell.com

Utilice la pestaña "Servicio al Cliente".

○ llame a:

Atención al Consumidor de BISSELL

1-800-237-7691

Lunes a viernes de 8 a.m. a 10 p.m., hora del Este

Sábados de 9 a.m. a 8 p.m., hora del Este

Domingos de 10 a.m. a 7 p.m., hora del Este.

○ escriba a:

BISSELL Homecare, Inc.

PO Box 3606

Grand Rapids, MI 49501

ATTN: Atención al Consumidor

BISSELL NO SE HACE RESPONSABLE DE NINGÚN DAÑO ACCIDENTAL O RESULTANTE DE NINGUNA NATURALEZA RELACIONADO CON EL USO DE ESTE PRODUCTO. LA RESPONSABILIDAD DE BISSELL NO SUPERARÁ EL PRECIO DE COMPRA DEL PRODUCTO.

Algunos estados no permiten la exclusión o limitación de los daños accidentales o resultantes, de modo que la exclusión o limitación anterior pueden no aplicarse en su caso.

*EXCEPCIONES Y EXCLUSIONES DE LOS TÉRMINOS DE LA GARANTÍA LIMITADA

ESTA GARANTÍA ES EXCLUSIVA Y REEMPLAZA A CUALQUIER OTRA GARANTÍA ORAL O ESCRITA. CUALQUIER GARANTÍA IMPLÍCITA QUE PUEDA SURGIR EN FUNCIÓN DE LA LEY, INCLUIDAS LAS GARANTÍAS IMPLÍCITAS DE COMERCIABILIDAD E IDONEIDAD PARA UN FIN EN PARTICULAR, ESTÁ LIMITADA A UN AÑO DE DURACIÓN A PARTIR DE LA FECHA DE COMPRA COMO SE DETALLÓ ANTERIORMENTE.

Algunos estados no permiten limitaciones sobre el tiempo de duración de la garantía implícita, de modo que la limitación anterior tal vez no se aplique en su caso.

No olvide registrar su producto!

Registrarse es rápido, fácil y le ofrece beneficios para todo el período de vida útil del producto. Recibirá:

Puntos de recompensa BISSELL

Obtenga automáticamente puntos para descuentos y entregas a domicilio gratuitas en compras futuras.

Servicio más rápido

Si envía la información ahora, ahorrará tiempo en caso de que necesite ponerse en contacto con nosotros para hacernos preguntas relacionadas con el producto.

Recordatorios y alertas del centro de servicio de productos

Nos pondremos en contacto con usted ante cualquier recordatorio o alerta importante relacionada con el mantenimiento del producto.

Promociones especiales

Opcional: Registre su correo electrónico para recibir notificaciones de ofertas, concursos, consejos de limpieza y más.

Visite www.bissell.com/registration ahora mismo.

Atención al Consumidor de BISSELL

Para obtener información sobre reparaciones o piezas de repuesto, o si tiene preguntas sobre la garantía, llame a:

Atención al Consumidor de BISSELL 1-800-237-7691

Lunes a viernes de 8 a.m. a 10 p.m., hora del Este

Sábados de 9 a.m. a 8 p.m., hora del Este

Domingos de 10 a.m. a 7 p.m., hora del Este.

O escriba a:

BISSELL Homecare, Inc.

PO Box 3606

Grand Rapids MI 49501

ATTN: Atención al Consumidor

O visite el sitio Web de BISSELL: www.bissell.com

Cuando se ponga en contacto con BISSELL, tenga a mano el número de modelo de la aspiradora.

Registre el número de modelo: _____

Registre la fecha de compra: _____

NOTA: conserve el recibo de venta original. Es el comprobante de la fecha de compra en caso de una reclamación de garantía. Para obtener más detalles, consulte la Garantía en la página 15.



©2012 BISSELL Homecare, Inc.
Grand Rapids, Michigan
Todos los derechos reservados.
Impreso en China
Número de pieza: 110-4559
Rev. 7/12
Visite nuestro sitio web en:
www.bissell.com