

CAUTION

EXCESSIVE WEIGHT HAZARD
Avoid back or other injury. Use more than one person to move, lift or tip the washer.

ELECTRICAL SHOCK HAZARD
Washer must be properly grounded at all times.

IMPORTANT

Please read all safety instructions before using your new high efficiency washer. For best washing results with your new washer, remember to review:

- ✓ **INSTALLATION INSTRUCTIONS**
- ✓ **USE & CARE GUIDE**

NOTE TO INSTALLER

Leave these instructions with the customer.

REMARQUE POUR L'INSTALLATEUR

Laissez ces instructions au client.

Suite de la version française au verso.

NOTA AL INSTALADOR

Deje estas instrucciones con el cliente.

Español continúa en la página trasera.

1 HANDLING & UNPACKING

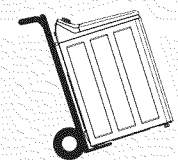

CART FROM REAR ONLY WITH 7" (MIN.) CART FORKS



DO NOT CART FROM FRONT

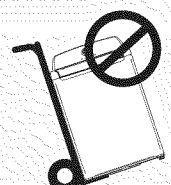

DO NOT CART FROM SIDE

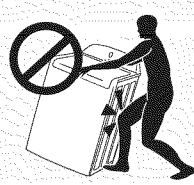

DO NOT USE KNEE IN CABINET SIDE TO MOVE UNIT



2-PERSON CARRYING STRAPS, FRONT-TO-BACK RECOMMENDED

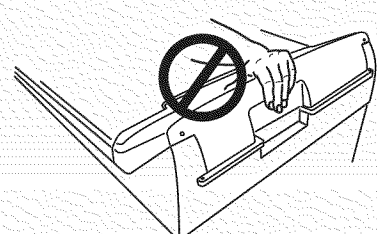

DO NOT USE REAR CONSOLE TO PUSH, PULL, TIP OR MOVE THE WASHER.

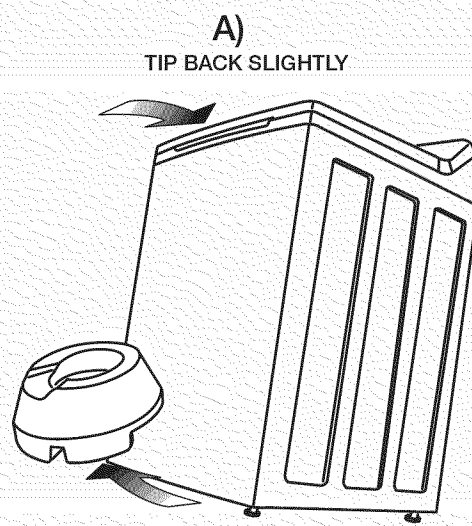

A) TIP BACK SLIGHTLY

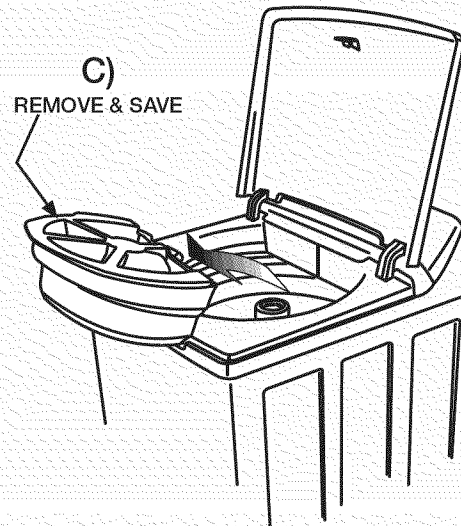

C) REMOVE & SAVE

B) VERIFY FOAM TUB SUPPORT HAS BEEN REMOVED

2 LEVEL

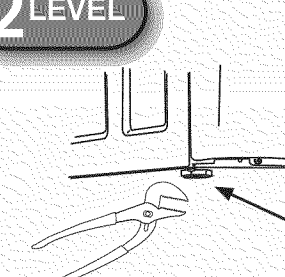

A) ADJUST

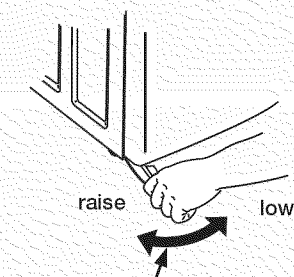

raise lower

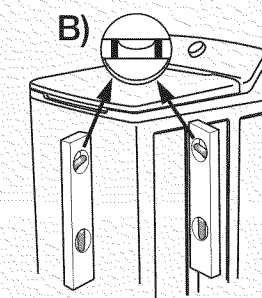

B)

LEVEL BOTH WAYS

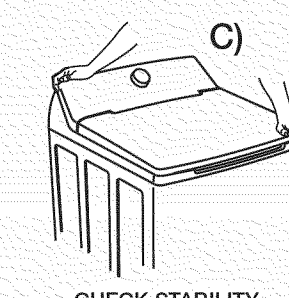

C)

CHECK STABILITY, CORNER-TO-CORNER

3 CONNECT

NOTE: INLET HOSES ARE NOT INCLUDED WITH PURCHASE. SEE "ACCESSORIES" SECTION IN INSTALLATION INSTRUCTIONS FOR INFORMATION ABOUT VARIOUS HOSE KITS TO FIT YOUR SPECIFIC INSTALLATION NEEDS.

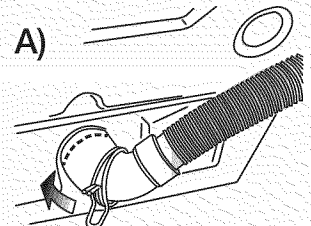

A) INSTALL DRAIN HOSE AND SPRING CLAMP COMPLETELY

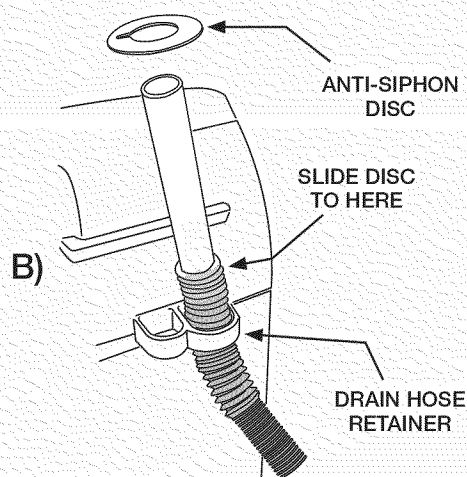

ANTI-SIPHON DISC

SLIDE DISC TO HERE

DRAIN HOSE RETAINER

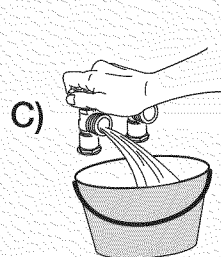

C) DETERMINE HOT SUPPLY

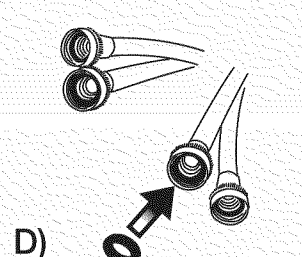

D) USE ONLY NEW HOSES, VERIFY RUBBER WASHERS ARE IN PLACE (x4)

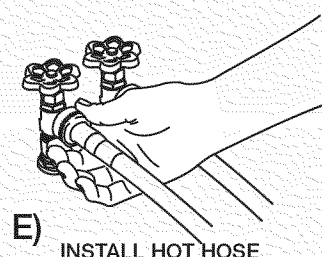

E) INSTALL HOT HOSE ON HOT SUPPLY, COLD HOSE ON COLD SUPPLY (HAND-TIGHT)

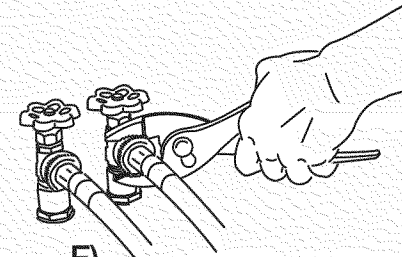

F) TIGHTEN ADDITIONAL 2/3 TURN WITH PLIERS

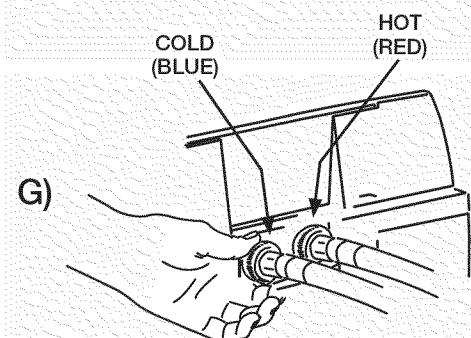

G) INSTALL HOT HOSE ON HOT INLET, COLD HOSE ON COLD INLET (HAND-TIGHT)

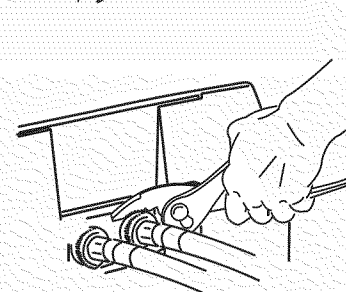

H) TIGHTEN ADDITIONAL 2/3 TURN WITH PLIERS

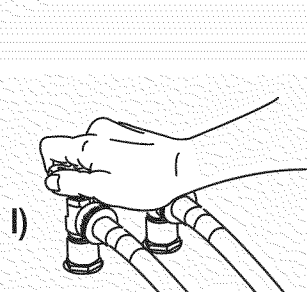

I) TURN ON WATER, CHECK FOR LEAKS

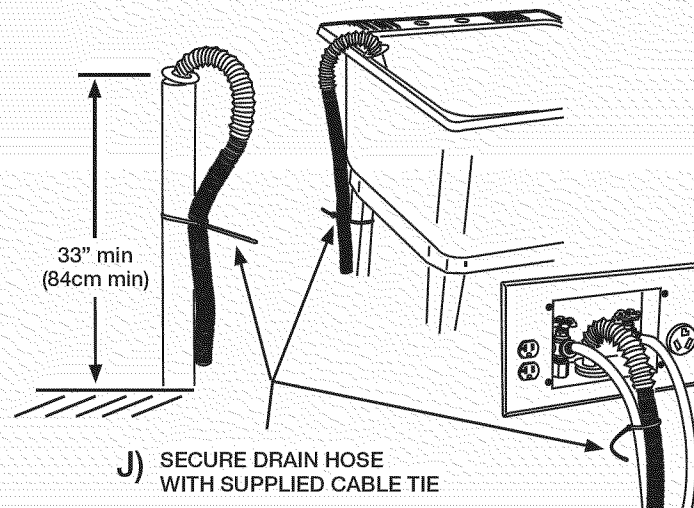

J) SECURE DRAIN HOSE WITH SUPPLIED CABLE TIE

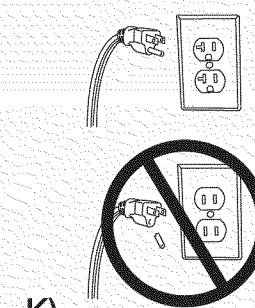

K) CONNECT TO GROUNDED OUTLET, DO NOT REMOVE GROUNDING PRONG

4 OPERATE

LOAD SIZE SENSING

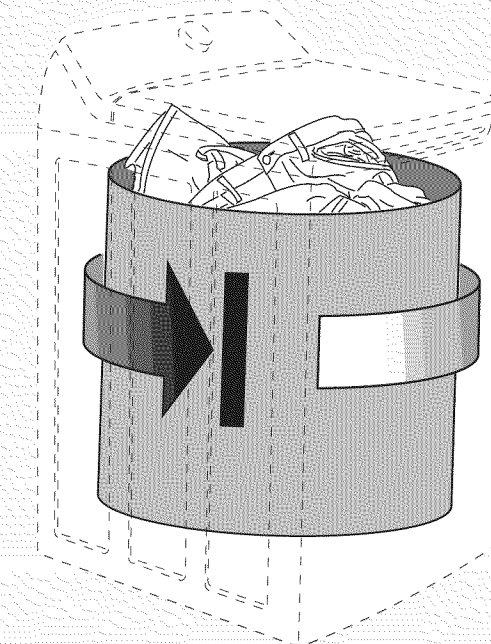

NOTE

Water level is automatically calculated by the washer. The washer will perform a dry load sensing procedure to determine load size before adding water to the tub. If your model has status lights, the "sensing" indicator will be lit.

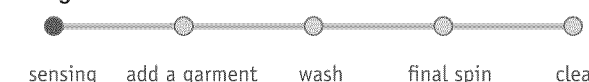

sensing add a garment wash final spin clean

⚠ ATTENTION

DANGER DE POIDS EXCESSIF

Pour éviter les blessures au dos ou d'autres types de blessures. Demandez l'aide d'une ou de plusieurs autres personnes pour déplacer, soulever ou incliner la laveuse.

RISQUE DE CHOC ÉLECTRIQUE

La laveuse doit toujours être correctement mise à la terre.

IMPORTANT

Veuillez lire toutes les instructions de sécurité avant d'utiliser votre nouvelle laveuse. Pour obtenir un lavage optimal avec votre nouvelle laveuse, n'oubliez pas de consulter les documents suivants:

- ✓ INSTRUCTIONS D'INSTALLATION
- ✓ GUIDE D'UTILISATION ET D'ENTRETIEN

⚠ PRECAUCIÓN

PELIGRO DE EXCESO DE PESO

Evite las lesiones en la espalda u otro tipo de lesiones. Procure levantar, mover o inclinar la lavadora con la ayuda de más de una persona.

PELIGRO DE DESCARGA ELÉCTRICA

La lavadora debe estar debidamente puesta a tierra en todo momento.

IMPORTANTE

Por favor lea todas las instrucciones de seguridad antes de usar su nueva lavadora. Para lograr los mejores resultados en el lavado con su nueva lavadora, recuerde verificar:

- ✓ INSTRUCCIONES DE INSTALACIÓN
- ✓ GUÍA DE USO Y CUIDADO

1 DÉBALLAGE DESEMBALAJE

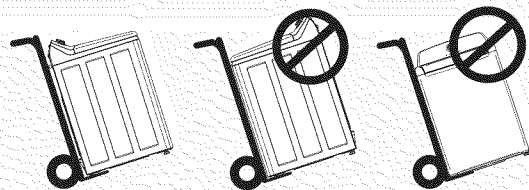

MANIPULEZ L'UNITÉ SUR UN CHARIOT DEPUIS L'ARRIÈRE SEULEMENT. LA PROFONDEUR MINIMALE DE LA FOURCHE DU CHARIOT DEVRAIT ÊTRE DE 18 cm (7 po).

AL TRANSPORTER LA UNITAD, HÁGALO SOLAMENTE CON LA PARTE POSTERIOR APOYADA EN LA CARRETILLA. LA PROFUNDIDAD MÍNIMA DE LAS HORQUILLAS DE LA CARRETILLA DEBE SER DE 7" (18 cm)

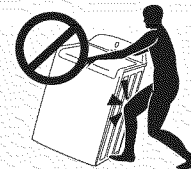

N'UTILISEZ PAS VOS GENOUX POUR DÉPLACER L'UNITÉ PAR LES CÔTÉS

NO APOYE LA RODILLA EN EL LATERAL DEL GABINETE PARA MOVER LA UNITAD

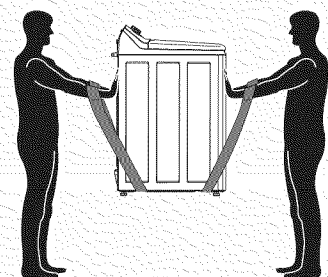

LE SOULÈVEMENT DE L'UNITÉ DE L'AVANT VERS L'ARRIÈRE PAR 2 PERSONNES AU MOYEN DE COURROIES EST RECOMMANDÉ

SE RECOMIENDA EL USO DE CORREAS PARA 2 PERSONAS PARA LEVANTAR LA UNITAD POR ADELANTE Y POR ATRÁS

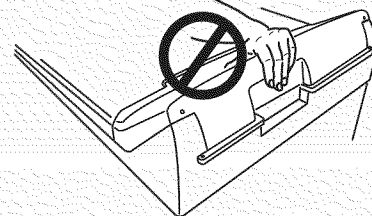

N'UTILISEZ PAS LE PANNEAU DE COMMANDE ARRIÈRE POUR POUSSER, TIRER OU DÉPLACER LA LAVEUSE.

NO UTILICE LA CONSOLA TRASERA PARA EMPUJAR, INCLINAR O TIRAR DE LA LAVADORA O PARA MOVERLA.

INCLINER LÉGÈREMENT EN ARRIÈRE
INCLINE LIGERAMENTE HACIA ATRÁS

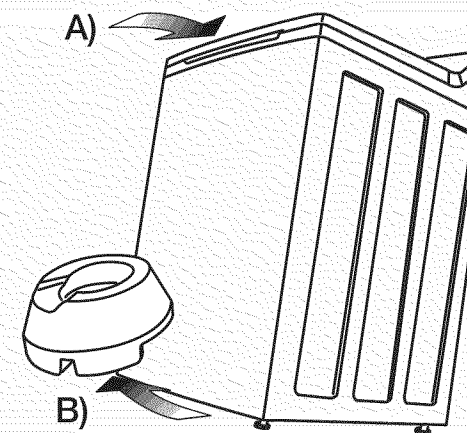

VÉRIFICATION DE SOUTIEN TUB MOUSSE A ÉTÉ RETIRÉ

APOYO A VERIFICAR LA TINA DE ESPUMA HA SIDO REMOVIDO

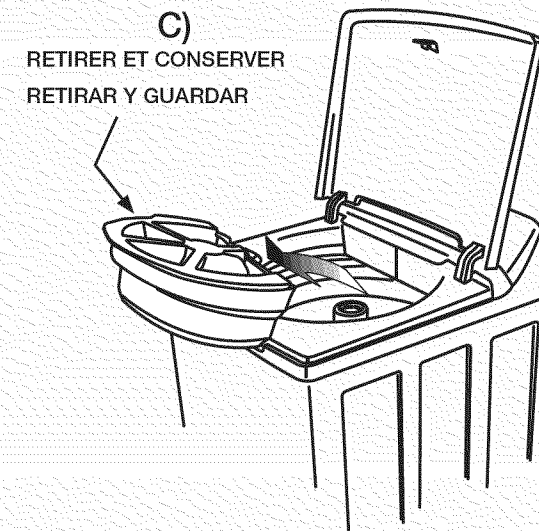

RETIRER ET CONSERVER
RETIRAR Y GUARDAR

2 MISE À NIVEAU NIVEL

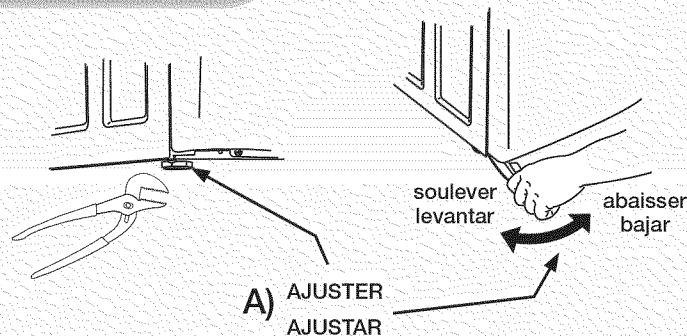

A) AJUSTER
AJUSTAR

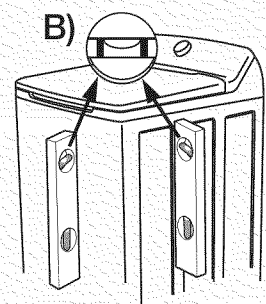

METTRE DE NIVEAU DES DEUX CÔTÉS
NIVELAR EN AMBAS DIRECCIONES

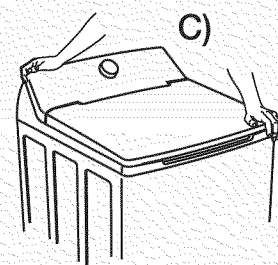

VÉRIFIER LA STABILITÉ AUX QUATRE COINS
VERIFICAR LA ESTABILIDAD DE UNA ESQUINA A OTRA

3 RACCORDEMENT CONEXIÓN

CONSULTEZ AUSSI LE PANNEAU « 3 » DE L'AUTRE CÔTÉ POUR RACCORDER LA LAVEUSE. LES TUYAUX NE SONT PAS INCLUS AVEC L'ACHAT LAVEUSE.

- A) INSTALLER LE TUYAU DE VIDANGE ET LE COLLIER DE SERRAGE COMPLÈTEMENT.
- B) « FILETER » L'EXTRÉMITÉ DU TUYAU DE VIDANGE À TRAVERS DES ANNEAUX DE RETENUE «D». PLACEZ-LE L'ANNEAU ANTI-SIPHON SUR L'EXTRÉMITÉ DU TUYAU DE VIDANGE ET FAITES-LE GLISSER AU-DELÀ DU PREMIER ANNEAU DES NERVURES EN « ACCORDÉON ».
- C) DÉTERMINER L'ALIMENTATION EN EAU CHAUDE.
- D) UTILISEZ SEULEMENT LES NOUVEAUX TUYAU D'ENTRÉE D'EAU, VÉRIFIER QUE LES RONDELLES EN CAOUTCHOUC SONT EN PLACE (x4).
- E) RACCORDER LE TUYAU D'EAU CHAUDE À L'ALIMENTATION EN EAU CHAUDE, PUIS LE TUYAU D'EAU FROIDE À L'ALIMENTATION EN EAU FROIDE (SERRER À LA MAIN).
- F) SERREZ LES RACCORDS DE 2/3 DE TOUR SUPPLÉMENTAIRE À L'AIDE DES PINCES.
- G) RACCORDER LE TUYAU D'EAU CHAUDE À L'ENTRÉE D'EAU CHAUDE, PUIS LE TUYAU D'EAU FROIDE À L'ENTRÉE D'EAU FROIDE (SERRER À LA MAIN).
- H) SERREZ LES RACCORDS DE 2/3 DE TOUR SUPPLÉMENTAIRE À L'AIDE DES PINCES.
- I) OUVREZ L'ALIMENTATION EN EAU ET VÉRIFIEZ S'IL Y A DES FUITES.
- J) FIXEZ LE TUYAU DE VIDANGE À L'AIDE DE L'ATTACHE.
- K) BRANCHER LA FICHE À UNE PRISE MISE À LA TERRE, NE PAS ENLEVER LA BROCHE DE MISE À LA TERRE.

TAMBIÉN CONSULTE EL PANEL «3» EN EL OTRO COSTADO PARA CONECTAR LA LAVADORA. LAS MANGUERAS NO ESTÁN INCLUIDOS CON LA COMPRA DE LA LAVADORA.

- A) INSTALAR MANGUERA DE DRENAJE Y CONEXIÓN POR RESORTE COMPLETAMENTE.
- B) TIENDA EL EXTREMO DE LA MANGUERA DE DRENAJE HACIA ARRIBA Y HÁGALO PASAR POR LA ARGOLLA DE RETENCIÓN. COLÓQUELO EL ANILLO ANTISIFÓN ALREDEDOR DEL EXTREMO DE LA MANGUERA DE DRENAJE Y DESLÍCELO HASTA PASAR EL PRIMER ANILLO DE LA MANGUERA CORRUGADA.
- C) DETERMINAR CUÁL ES EL SUMINISTRO DE AGUA CALIENTE
- D) UTILICE SOLAMENTE LAS MANGUERAS NUEVAS, VERIFIQUE QUE LOS EMPAQUES DE HULE ESTÉN PRESENTES (x4).
- E) INSTALAR MANGUERA DE AGUA CALIENTE AL SUMINISTRO DE AGUA CALIENTE Y LA MANGUERA DE AGUA FRÍA AL SUMINISTRO DE AGUA FRÍA (APRETAR A MANO)
- F) AJÚSTELAS 2/3 MÁS DE VUELTA CON LA PINZA.
- G) INSTALAR MANGUERA DE AGUA CALIENTE A LA ADMISIÓN DE AGUA CALIENTE Y LA MANGUERA DE AGUA FRÍA A LA ADMISIÓN DE AGUA FRÍA (APRETAR A MANO)
- H) AJÚSTELAS 2/3 MÁS DE VUELTA CON LA PINZA.
- I) ABRA EL SUMINISTRO DE AGUA Y VERIFIQUE QUE NO HAYA FUGAS.
- J) FIJE LA MANGUERA DE DRENAJE CON EL AMARRE PARA CABLES PROVISTO.
- K) CONECTAR A UN ENCHUFE CON PUESTA A TIERRA; NO RETIRAR EL PASADOR DE PUESTA A TIERRA.

4 FONCTIONNEMENT FUNCIONAMIENTO

CAPTEUR DE LA GROSSEUR DE LA CHARGE

SENSOR DE TAMAÑO DE CARGA

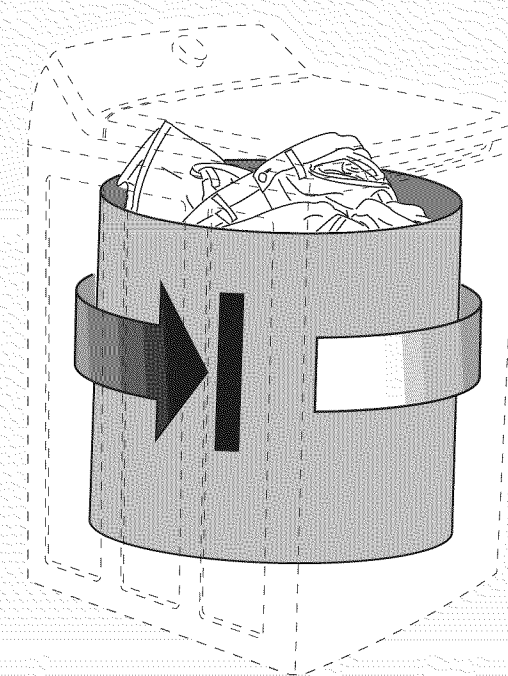

REMARQUE

La laveuse effectuera une procédure de détection de la charge de vêtements secs et déterminera la grosseur de la charge avant d'ajouter de l'eau dans la cuve. L'indicateur du « sensing » (capteur) s'allumera.

NOTA

La lavadora realizará un procedimiento de detección de carga en seco para determinar el tamaño de la carga antes de agregar agua en la tina. Si su modelo de lavadora tiene luces indicadoras de estado, el "sensing" (detección) indicador se encenderá.

sensing add a garment wash final spin clean