



**USER'S MANUAL**  
MANUEL DE L'UTILISATEUR  
MANUAL DEL USUARIO

**DWM55F1Y1**

# TABLE OF CONTENTS

<b>1</b>	<b>IMPORTANT INFORMATION</b>	2
<b>2</b>	<b>HOW TO INSTALL THE STAND</b>	4
<b>3</b>	<b>PREFACE</b>	5
<b>4</b>	<b>SAFETY PRECAUTIONS</b>	5
<b>5</b>	<b>CARTON CONTENTS</b>	7
<b>6</b>	<b>OVERVIEW</b>	8
<b>7</b>	<b>INSTALLATION</b>	<ul style="list-style-type: none"> <li>Power Cord Connection 9</li> <li>Antenna Connection 9</li> <li>AV Connection 10</li> <li>YPbPr(component) Connection 10</li> <li>VGA(PC) Connection 11</li> <li>COAX Connection 11</li> <li>HDMI Connection 12</li> <li>USB Connection 12</li> </ul>
<b>8</b>	<b>REMOTE CONTROL</b>	<ul style="list-style-type: none"> <li>Remote control instructions in TV mode 13</li> <li>Remote control setup 14</li> </ul>
<b>9</b>	<b>MENU OPERATION</b>	<ul style="list-style-type: none"> <li>Setup Wizard 15</li> <li>Select Input Source 17</li> <li>Basic Operation 17</li> <li>Picture Menu 18</li> <li>Sound Menu 21</li> <li>Time Menu 22</li> <li>Setup Menu 23</li> <li>Lock Menu 25</li> <li>Channel Menu 27</li> <li>Setup Menu 29</li> <li>USB Menu 30</li> </ul>
<b>10</b>	<b>TROUBLESHOOTING</b>	32
<b>11</b>	<b>SPECIFICATIONS</b>	33

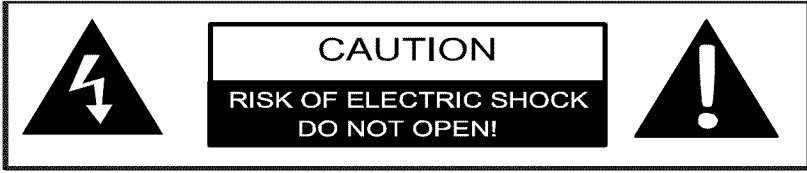

The lightning flash with arrowhead symbol, within an equilateral triangle, is intended to alert the user to the presence of un-insulated dangerous voltage within the products enclosure that may be of sufficient magnitude to constitute a risk of electric to persons.



The exclamation point within an equilateral triangle is intended to alert the user to the presence of important operating and maintenance (servicing) instruction in the literature accompanying the appliance.

**CAUTION:** USE OF ANY CONTROLS, ADJUSTMENTS, OR PROCEDURES OTHER THAN THOSE SPECIFIED HEREIN MAY RESULT IN HAZARDOUS RADIATION EXPOSURE.

**CAUTION:** These servicing instructions are for use by qualified service personnel only. To reduce the risk of electric shock, do not perform any servicing other than that contained in the operating instructions unless you are qualified to do so.

Refer to service manual for servicing instructions.

**ENERGY STAR® :**

This Westinghouse product has earned the Energy Star® for meeting U.S. Federal energy efficiency guidelines asset by the Department of Energy and Environmental Protection agency. The Energy Star® program exists to provide energy saving guidelines and help promote energy efficient products and practices. Changes to certain features, settings and functions of this TV can change and/or increase its power consumption. Depending on how settings are changed, power consumption may exceed the limits required for Energy Star® qualification. This Westinghouse TV will operate at optimal energy efficiency in “Home” mode.

## Important Safety Instructions

Note:

1. Read these instructions.
2. Keep these instructions.
3. Heed all warnings.
4. Follow all instructions.
5. Do not use near water.
6. Clean only with dry cloth.
7. Do not block any ventilation openings. Install in accordance with the manufacturer's instructions.
8. Do not install near any heat sources such as radiators, heat registers, stoves, or other apparatus (including amplifiers) that produce heat.
9. Do not defeat the safety purpose of the polarized or grounding-type plug. A polarized plug has two blades with one wider than the other. A grounding type plug has two blades and a third grounding prong. The wide blade or the third prong are provided for your safety. If the provided plug does not fit into your outlet, consult an electrician for replacement of the obsolete outlet.

10. Protect the power cord from being walked on or pinched particularly at plugs, convenience receptacles, and the point where they exit from the apparatus.
11. Only use attachments / accessories specified by the manufacturer.
12. Use only with the cart, stand, tripod, bracket, or table specified by the manufacturer, or sold with the apparatus. When a cart is used, use caution when moving the cart / apparatus combination to avoid injury from tip-over.



13. Unplug this apparatus during lightning storms or when unused for long periods of time.
14. Refer all servicing to qualified service personnel. Servicing is required when the apparatus has been damaged in any way, such as power-supply cord or plug is damaged, liquid has been spilled or objects have fallen into the apparatus, the apparatus has been exposed to rain or moisture, does not operate normally, or has been dropped.
15. Apparatus shall not be exposed to dripping or splashing and that no objects filled with liquids, such as vases, shall be placed on the apparatus.
16. **WARNING:** To reduce the risk of fire or electric shock, do not expose this apparatus to rain or moisture.
17. Mains plug is used as the disconnect device, shall be readily operable.
18. **WARNING:** The battery (battery or batteries or battery pack) shall not be exposed to excessive heat such as sunshine, fire or the like.

Do not install this equipment in a confined or built-in space such as a book case or similar unit, and remain a well ventilation conditions at open site.

### Licensing and Patent Information

---

This WESTINGHOUSE product may be covered by one or more U.S. and foreign patents and patent applications. See <http://westinghousedigital.com/compliance/> for details.



# How to install the stand!

English

## INSTALLING / REMOVING THE BASE STAND

**WARNING :** The LED Display is very fragile, and must be protected at all times when removing the base Stand.

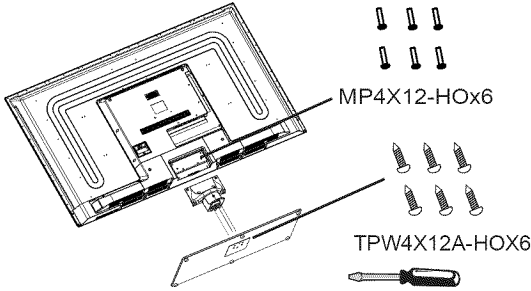

Place the stand on the TV, insert and tighten the screws (found in the accessories box) in the circled area with the screwdriver provided.

Be sure that no hard or sharp object or anything that could scratch or damage the LCD display comes into contact with it. Do NOT exert pressure on the front of the unit at any time because the screen could crack.

### 3. PREFACE

Thank you for buying this TV! Please read this manual thoroughly before operating the TV. Make sure the TV was not damaged in transit. If the TV is damaged, do not install it and contact the Westinghouse Customer Service.

### 4. SAFETY PRECAUTIONS

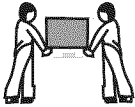

Put the TV on a stable surface.



Do not place any material on the TV.

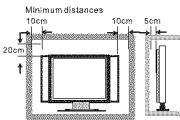

Do not use the TV with fixtures other than those provided or suggested by the manufacturer.

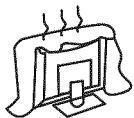

Do not block or cover the ventilation openings on the TV.



Power cord and cables must be properly routed and protected to prevent people from stepping on them and causing the TV to fall.

## SAFETY PRECAUTIONS

---

English

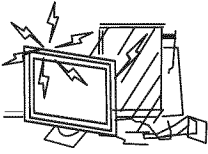

Keep the TV dry and away from humidity.

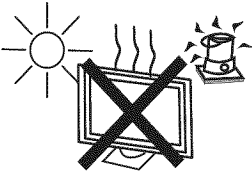

Keep the TV away from heat sources.

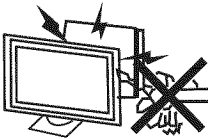

Unplug the TV before cleaning it. Do not use solvent or liquid to clean the TV.

Only clean the TV with a soft and dry cloth.

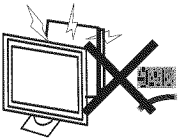

In case of troubleshooting, do not use spare parts other than those suggested by the manufacturer. Using inadequate spare parts can lead to electric shocks, short-circuits, fire or other incidents.

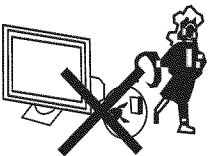

Unplug the TV during lightning storms or when unused for long periods of time.

---

## 5. CARTON CONTENTS

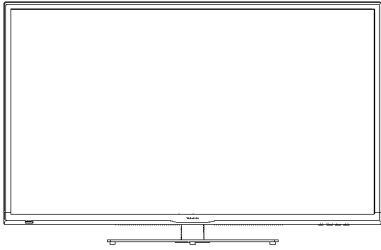

**LED TV SET**



**Remote Control**

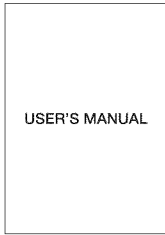

**USER'S MANUAL**

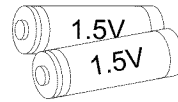

**AAA Batteries**



**Warranty Card**



**Quick Connect Guide**

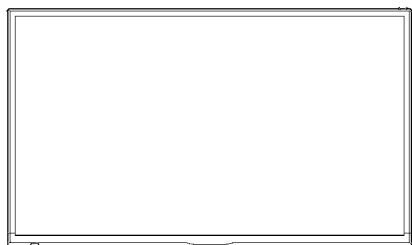

- 1. Standby Indicator  
Indicates whether the unit is ON or in STANDBY (OFF) mode.  
Light in red: The unit is in STANDBY.  
Light in green: The unit is turned ON.
- 2. Remote Sensor  
Do not block this sensor or the remote control will not work.



- 1. VOL+ Button  
Press to adjust the volume up.
- 2. VOL- Button  
Press to adjust the volume down.
- 3. CH+ Button  
Press to change the TV channels and up highlight selections on the menu screen.
- 4. CH- Button  
Press to change the TV channels and down highlight selections on the menu screen.
- 5. Menu Button  
Press to display the on-screen TV menu.
- 6. SOURCE Button  
Press to select the input source of the TV.
- 7. ⏻ Button  
Press to turn the unit on and off.

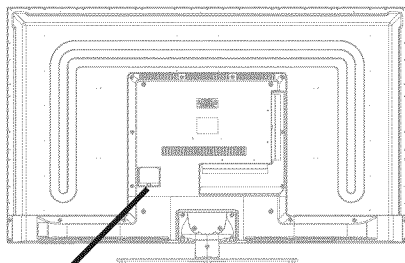

1

- 1. Power cord
- 2. TV ANTENNA Terminal
- 3. PC AUDIO IN Jack
- 4. VGA IN Jack
- 5. HDMI IN Jack
- 6. Headphone Jack
- 7. USB
- 8. Coax OUT Jack
- 9. COMPONENT / VIDEO IN and AUDIO IN Jack

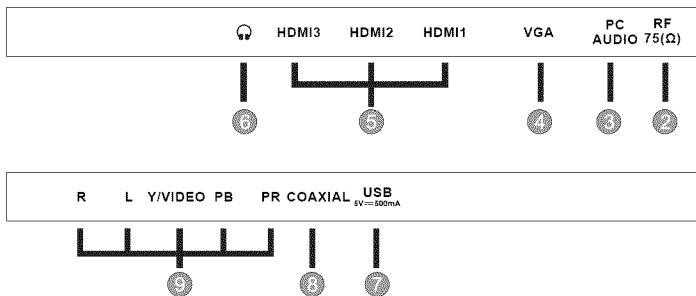

## 7. INSTALLATION

### Power Cord Connection

- Connect the power cord into AC Power Source.

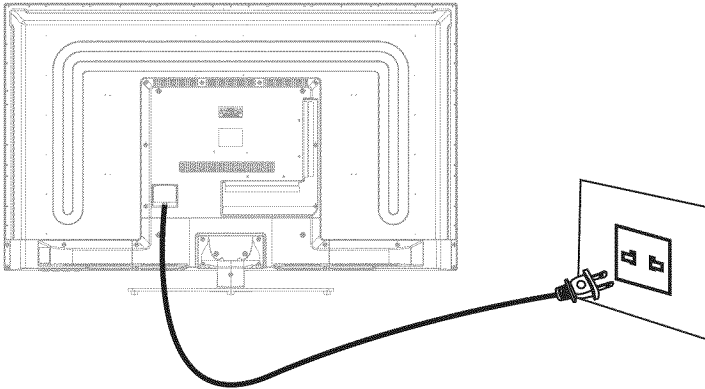

### Antenna Connection

To ensure good picture and sound, TV antenna system needs to be installed. The antenna system as shown can be sourced from TV equipment shops, which will provide service for correct installation and connection. After installation, insert the 75-ohm antenna plug into the antenna jack as shown.

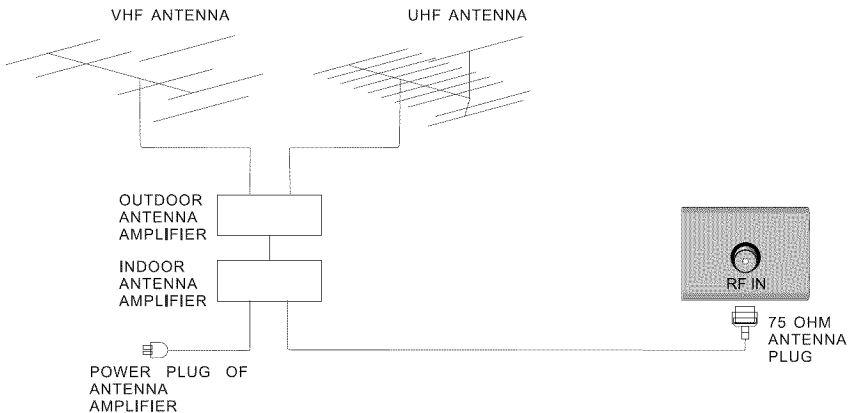

English

## AV Connection

Connect the VIDEO and AUDIO output jack of a DVD or VCR to the AV jacks on the set using a RCA cable. Match the jack colors: Video is yellow, Audio left is white, and Audio right is red. Select the AV input source using the SOURCE button on the remote control.

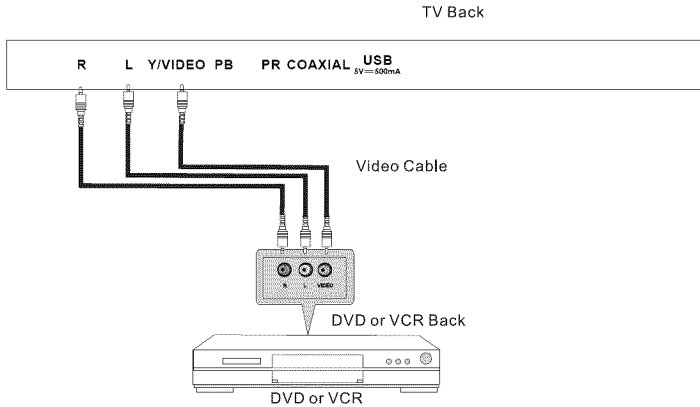

## YPbPr(Component) Connection

Connect the YPbPr output of a DVD or VCR to the YPbPr input on the TV. The picture quality is improved compared to connecting a regular VCR to the video input. Connect the Audio output of a DVD or VCR to the Audio input jacks on the set using a RCA cable. Match the jacks colors: Y is green, Pb is blue, Pr is red, Audio left is white and Audio right in red. Select component input source using the SOURCE button on the remote control.

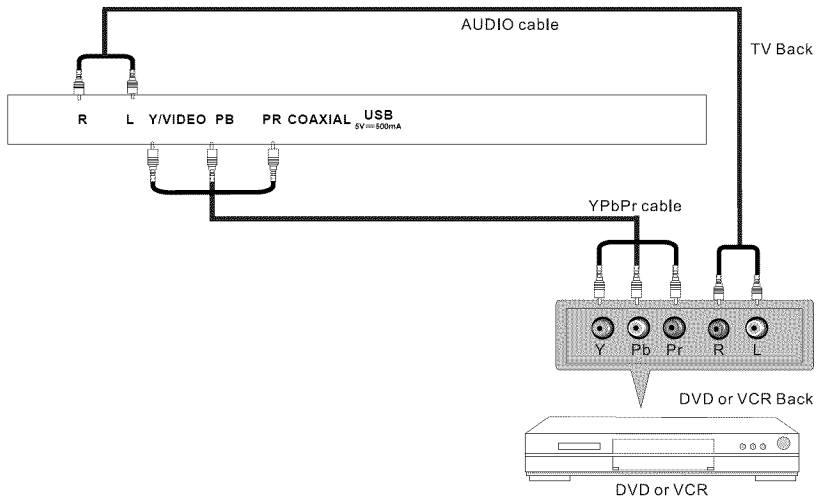

## VGA(PC) Connection

Connect the RGB output of a PC to the VGA(PC) jack on the TV. Connect the AUDIO output of a PC to the PC AUDIO jack on the TV. Select the PC input source with the SOURCE button on the remote control.

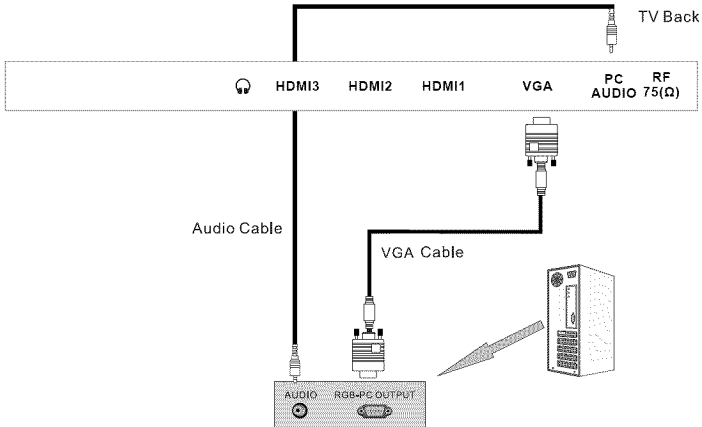

## HEADPHONE Connection

Connect to Audio Amplifier device to the Headphone output jack on the TV.

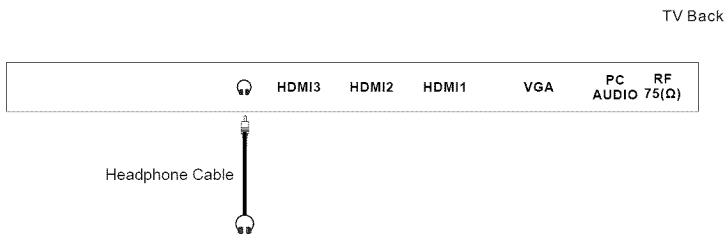



## HDMI Connection

HDMI plug which replaces the HDMI connection allows transfer of all audio/video/control signals through one cable only. These signals are transferred in digital.

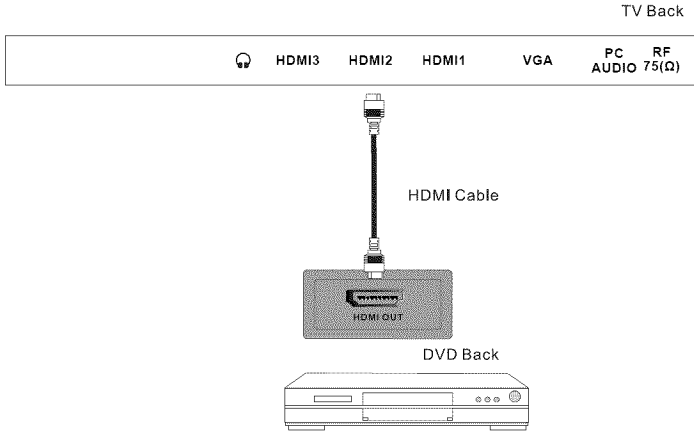

## COAXIAL and USB Connection

USB output: DC 5V  $\approx$  500mA

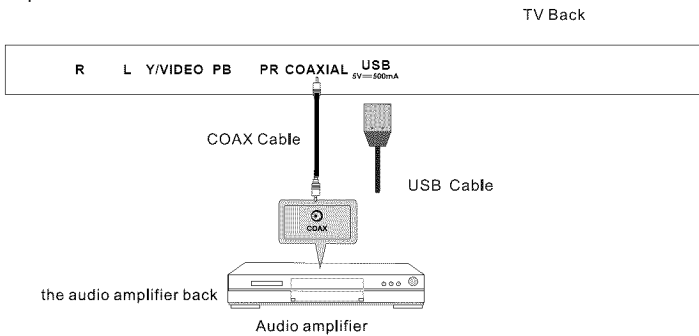

## 8. REMOTE CONTROL

### Remote control instructions in TV mode

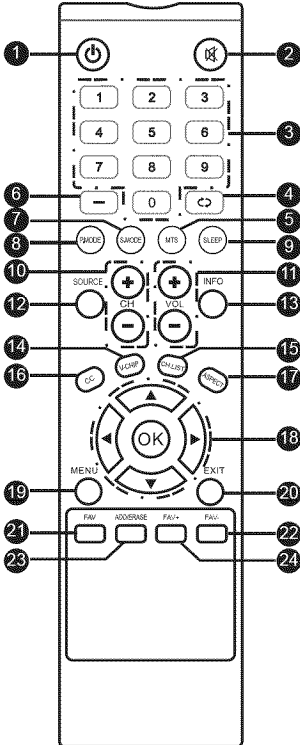

1. **POWER** Turns the TV on or off.
2. **MUTE** Turns the sound off from the TV. To un-mute either press VOL(+) or press the MUTE button again
3. **NUMBER BUTTONS (0-9)** Press 0-9 to select a TV channel directly when you are watching TV. The channel will change after 2 seconds.
4. **↶**: Return to previous viewing channel.
5. **MTS** Selects stereo, mono, or second audio programming.
6. **(-)** Inserts the dash for selecting digital channels directly.
7. **S.MODE**: Select sound mode: standard/music/movie/user / sports.
8. **P.MODE**: Select picture mode: Energy Star/Retail/Movie/User.
9. **SLEEP** Turns the TV off in a specific set of time dependent on your selection.
10. **CH(+)/CH(-)** Skips to the next/previous channel on TV mode.
11. **VOL(+)/VOL(-)** Press the VOL buttons to increase or decrease the sound level.
12. **SOURCE** Press this button to cycle through the INPUT source.
13. **INFO** Shows the display info.
14. **V-Chip** This button is for selecting the V-Chip menu.
15. **CH-LIST**: Display program list.
16. **CC** Cycles between different closed caption modes.
17. **ASPECT** Press this button to change the picture's cropping method.
18. **▲/▼/◀/▶/OK** These directional buttons allow you to move around in the TV's menu. Press the OK button when you want to select a particular option.
19. **MENU** Brings up the main TV menu on the screen.
20. **EXIT** Exit the main TV menu on the screen.
21. **FAVORITE** Gives you your list of favorite channels.
22. **FAV(-)** Press this button to change to the previous favorite channel.
23. **ADD/DEL** Adds or Deletes current channel from the favorite list.
24. **FAV(+)** Press this button to change to the next favorite channel.

## Remote control setup

1. Open the cover.
2. Uses AAAsize batteries. When inserting the batteries, make sure correct polarities "+" and "-" marks on the batteries line up correctly with compartment markings.
3. Replace the battery cover.

**To prevent battery leakage which may result in bodily injury or damage to the remote:**

1. Install all batteries correctly, and as marked on the remote control.
2. Do not mix batteries: (OLD and NEW or CARBON and ALKALINE, etc)  
Remove batteries when the remote is not used for a long period of time.

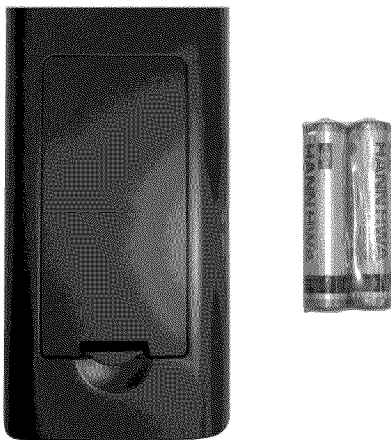

## 9. MENU OPERATION

### SETUP WIZARD

#### Select Language

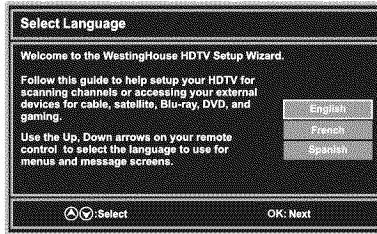

#### Power On Mode

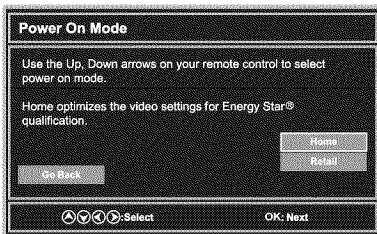

Enter

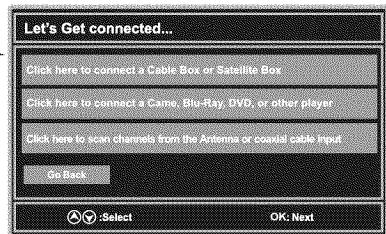

English

# Channel Scan

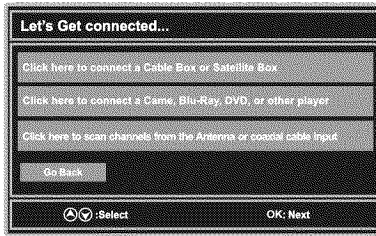

Antenna

Cable/  
Satellite

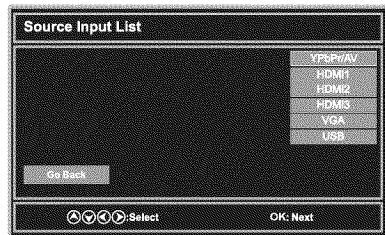
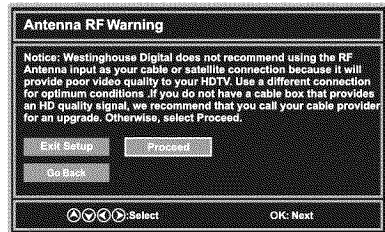
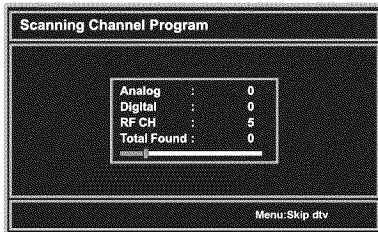
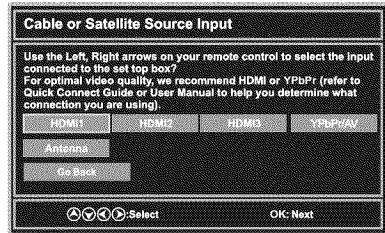
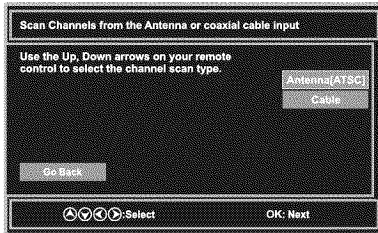

## SELECT INPUT SOURCE

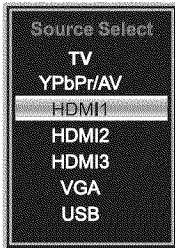

- Press **SOURCE** button to display the input source list.
- Press **▼/▲** button to select the input source you want to watch.
- Press **ENTER** button to enter the selected source.

## BASIC OPERATION

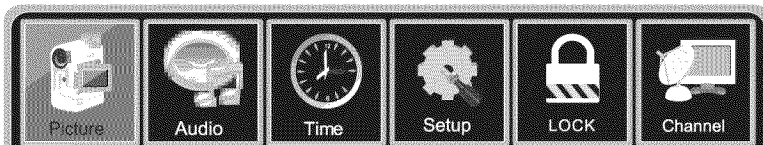

- Press **MENU** button to display the MAIN OSD MENU.
- Press **◀/▶** button to select the MENU you want.
- Press **ENTER** button to enter the sub menu.
- Press **▼/▲** button to select the option and then press **◀/▶** to adjust the value in the sub menu.
- You can press **MENU** button to go back to the upper menu or **EXIT** button to close the OSD.

## For TV Mode:

### PICTURE MENU

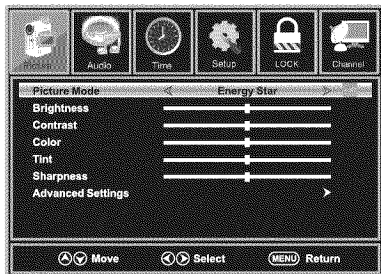

1. Press ◀/▶ button to select **Picture** in the main menu.
2. Press ▼/▲ button to select the option that you want to adjust in the Picture menu.
3. Press ◀/▶ button to desired level.
4. When you have changed the settings, you can exit from the menu by pressing MENU.

#### Picture Mode

Press ▼/▲ button to select Picture Mode, then press ◀/▶ button to adjust. Only in the User mode, the detailed options as follows can be adjusted. Available picture mode: Energy Star, Retail, Movie, User.

#### Brightness

Press ▼/▲ button to select Brightness, then press ◀/▶ button to adjust.

#### Contrast

Press ▼/▲ button to select Contrast, then press ◀/▶ button to adjust.

#### Color

Press ▼/▲ button to select Color, then press ◀/▶ button to adjust.

#### Tint

Press ▼/▲ button to select Tint, then press ◀/▶ button to adjust. (only in user mode)

#### Sharpness

Press ▼/▲ button to select Sharpness, then press ◀/▶ button to adjust.

### Advanced Settings

Press ▼/▲ button to select Advanced Settings, then press ENTER button to enter.  
Adjust advanced video features to fine tune the picture.

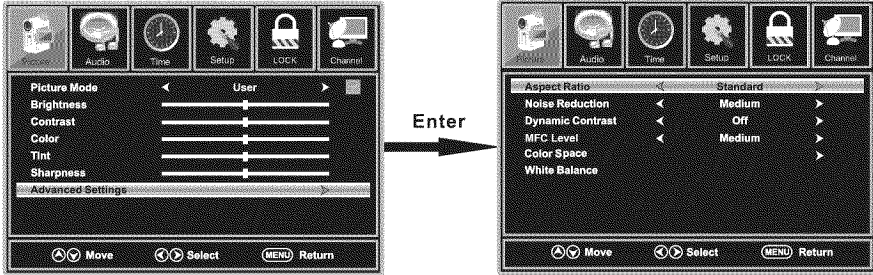

#### Aspect Ratio

Press ▼/▲ button to select Aspect Ratio, then press ◀/▶ button to adjust. Available Aspect Ratio: Standard, Fill, Over Scan.

#### Noise Reduction

Press ▼/▲ button to select the item Noise Reduction, then press ◀/▶ button to adjust.  
Available Noise Reduction: Off, Weak, Medium, Strong.

#### Dynamic Contrast

Press ▼/▲ button to select Dynamic Contrast, then press ◀/▶ button to adjust On or Off. It can adjust the contrast corresponding to the input signal in order to improve the picture quality displayed.

#### Color Space

Press ▼/▲ button to select Color Space, then press ENTER button to enter.

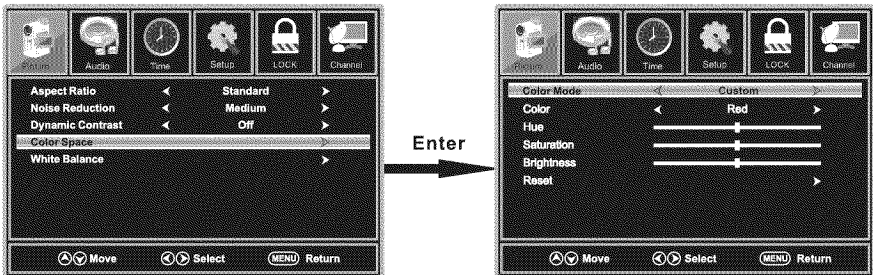



## MENU OPERATION

### Color Mode

Press ▼/▲ button to select Color Mode, then press ◀/▶ button to adjust. Available Color Mode: Auto, Native, Custom.

### Color

Press ▼/▲ button to select Color, then press ◀/▶ button to adjust. Available Color Mode: Red, Green, Blue, Yellow, Cyan, Magenta.(It is available in Custom mode.)

### Hue

Press ▼/▲ button to select Hue, then press ◀/▶ button to adjust.(It is available in Custom mode.)

### Saturation

Press ▼/▲ button to select Saturation, then press ◀/▶ button to adjust.(It is available in Custom mode.)

### Brightness

Press ▼/▲ button to select Brightness, then press ◀/▶ button to adjust.(It is available in Custom mode.)

### Reset

Press ▼/▲ button to select Reset, Press ENTER to enter, then press ◀/▶ button to select No or Yes.

### White Balance

Press ▼/▲ button to select White Balance, then press ENTER button to enter.

Press ▼/▲ button to select the option you want ,then press ◀/▶ button to adjust.

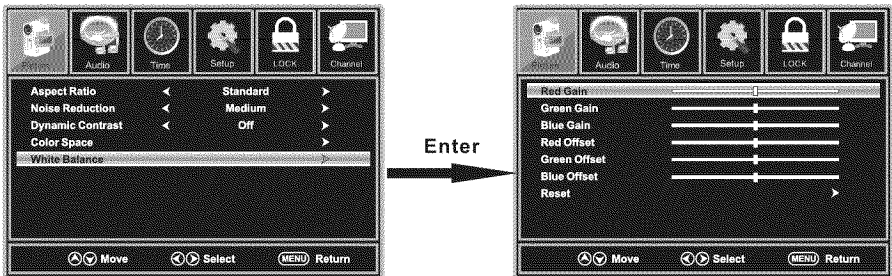

## SOUND MENU

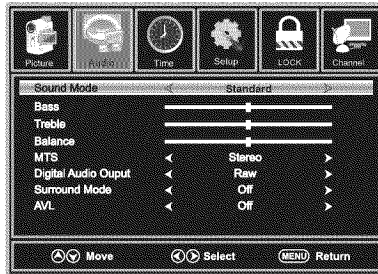

1. Press ◀/▶ button to select **Audio** in the main menu.
2. Press ▼/▲ button to select the option that you want to adjust in the Sound menu.
3. Press ◀/▶ button to desired level.
4. When you have changed the settings, you can exit from the menu by pressing MENU.

### Sound Mode

Press ▼/▲ button to select the item Sound Mode , then press ◀/▶ button to select the desired mode. Available Sound Mode : Sports, User, Standard, Music, Movie. Select a sound mode to achieve ideal sound.

### Bass

Press ▼/▲ button to select Bass, then press ◀/▶ button to adjust.(It is available in User mode.)

### Treble

Press ▼/▲ button to select Treble , then press ◀/▶ button to adjust.(It is available in User mode.)

### Balance

Press ▼/▲ button to select Balance, then press ◀/▶ button to adjust.(It is available in User mode.)

### MTS

Press ▼/▲ button to select MTS , then press ◀/▶ button to adjust.

### Digital Audio Output

Press ▼/▲ button to select the item Digital Audio Output, then press ◀/▶ button to select the desired digital audio output. Available digital audio output: PCM, Raw and Off .

### Surround Mode

Press ▼/▲ button to select the item Surround Mode , then press ◀/▶ button to select On or Off.

### AVL

Press ▼/▲ button to select the item AVL, then press ◀/▶ button to select ON or OFF. Auto Volume Level can set the volume automatically adjust corresponding to the input audio.

TIME MENU

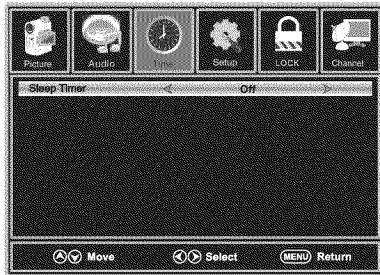

1. Press **◀/▶** button to select **Time** in the main menu.
2. Press **▼/▲** button to select the option that you want to adjust in the Time menu.
3. Press **◀/▶** button to desired level.
4. When you have changed the settings, you can exit from the menu by pressing MENU.

**Sleep Timer**

Press **▼/▲** button to select Sleep Timer, then press **◀/▶** button to set.

Available Sleep Timer: Off, 5Min, 10Min, 15Min, 30Min, 60Min, 90Min, 120Min, 180Min, 240Min.

## SETUP MENU



1. Press ◀/▶ button to select **Setup** in the main menu.
2. Press ▼/▲ button to select the option that you want to adjust in the Setup menu.
3. Press ◀/▶ button to desired level.
4. When you have changed the settings, you can exit from the menu by pressing MENU.

### Menu Language

Press ▼/▲ button to select the item Menu Language, then press ◀/▶ button to adjust.  
Available Language: English, French, Spanish.

### OSD Timeout

Press ▼/▲ button to select OSD Timeout, then press ◀/▶ button to set.  
Available OSD Timeout: 5Sec., 15Sec., 30Sec., 45Sec., 60Sec..

### Closed Caption

Press ▼/▲ button to select Closed Caption, then press ENTER button to enter.

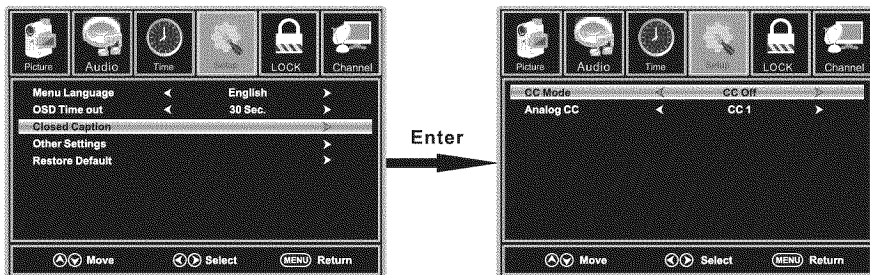

### CC Mode

Press ▼/▲ button to select CC Mode, then press ◀/▶ button to select CC Off, CC On, CC on Mute.

**Analog CC**

Press ▼/▲ button to select Analog CC, then press ◀/▶ button to select.

Available Analog CC: CC1, CC2, CC3, CC4, Text1, Text2, Text3, Text4.

**Other Settings**

Press ▼/▲ button to select Other Settings, then press ENTER button to enter.

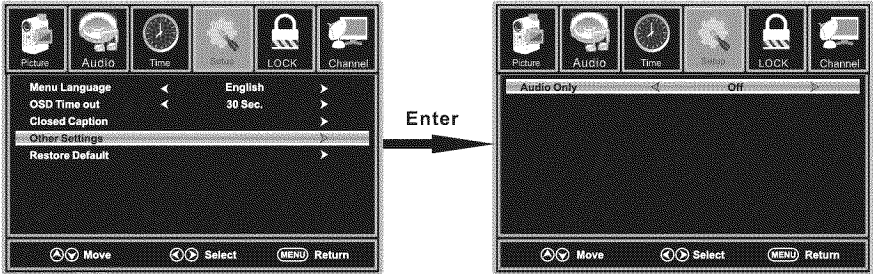

**Audio Only**

Press ▼/▲ button to select Audio Only, then press ◀/▶ button to set On or Off.

**Restore Default**

Press ▼/▲ button to select Restore Default, then press ENTER button to select No or Yes.

Change power on options or reset TV to factory default.(0000)

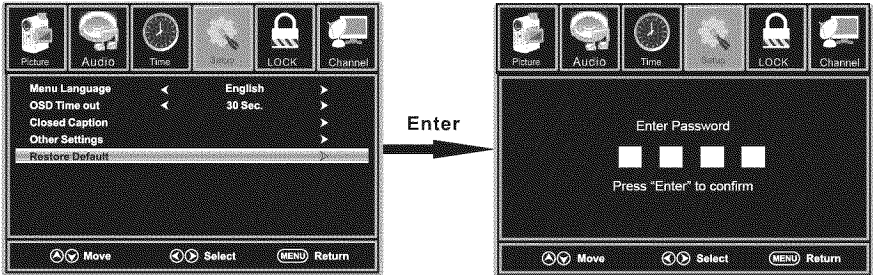

## LOCK MENU

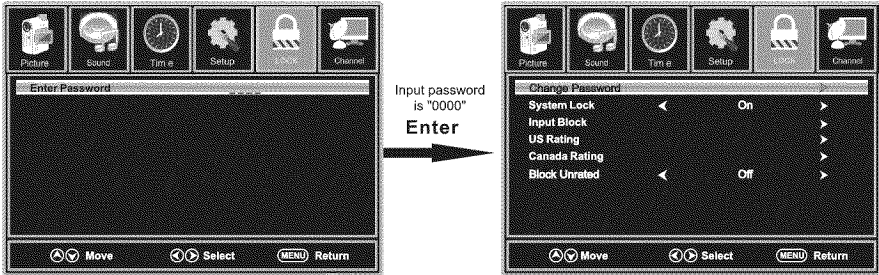

1. Press ◀/▶ button to select **Lock** in the main menu.
2. Press ▼/▲ button to select the option that you want to adjust in the Lock menu.
3. Press ◀/▶ button to desired level.
4. When you have changed the settings, you can exit from the menu by pressing MENU. Input password to enter, default password is "0000".

### Change Password

Press ▼/▲ button to select Change Password, then press ENTER button to adjust the value. a sub menu will appear as below. If the password is changed, all of the passwords in the menu will be changed at the same time.

Note: If you forget your password, you can use "8899" to enter any menu locked.

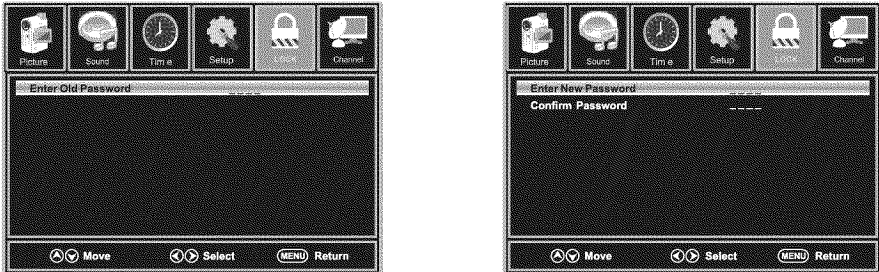

### System Lock

Press ▼/▲ button to select System Lock, then press ◀/▶ button to set On or Off. Only available when "System Lock" is "On".

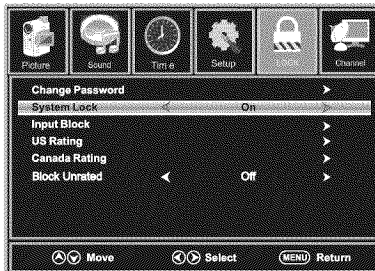

**Input Block**

Press  $\blacktriangledown/\blacktriangle$  button to select Input Block, then press  $\blacktriangleleft/\blacktriangleright$  button to enter.  
 Press  $\blacktriangleleft/\blacktriangleright$  button to select Unblock or Block the input sources.

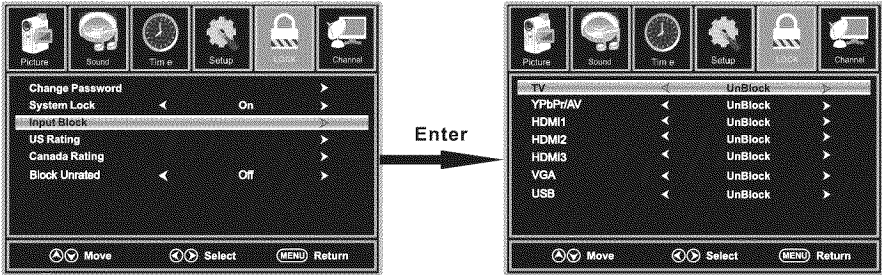

**US Rating**

Press  $\blacktriangledown/\blacktriangle$  button to select US Rating, then press  $\blacktriangleleft/\blacktriangleright$  button to enter. A sub menu will appear as below.  
 The TV rating composes of two aspects: age-based and content -based.  
 This system defines the rating control which comes from MPAA rules.

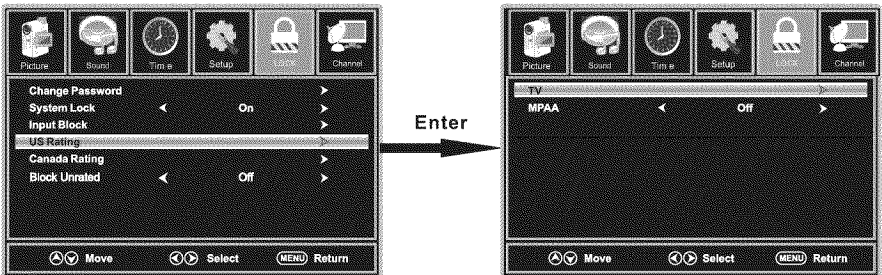

**Canada Rating**

Press  $\blacktriangledown/\blacktriangle$  button to select Canada Rating, then press  $\blacktriangleleft/\blacktriangleright$  button to enter. Press  $\blacktriangleleft/\blacktriangleright$  button to select.

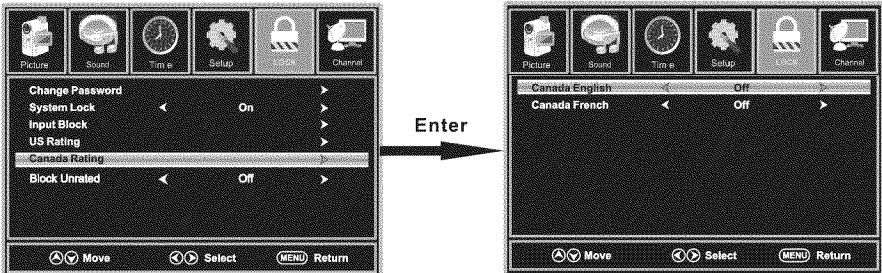

**Canada English**

Press  $\blacktriangledown/\blacktriangle$  button to select Canada English, then press  $\blacktriangleleft/\blacktriangleright$  button to set.  
 Available Canada English: Off, C, C8+, G, PG, 14+, 18+.

**Canada French**

Press  $\blacktriangledown/\blacktriangle$  button to select Canada French, then press  $\blacktriangleleft/\blacktriangleright$  button to set.  
 Available Canada French: Off, G, 8ans+, 13ans+, 16ans+, 18ans+.

## CHANNEL MENU

Note: This menu is only shown when the input source is TV.

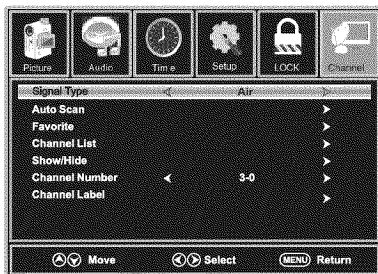

1. Press ◀/▶ button to select **Channel** in the main menu.
2. Press ▼/▲ button to select the option that you want to adjust in the Channel menu.
3. Press ◀/▶ button to desired level.
4. When you have changed the settings, you can exit from the menu by pressing MENU.

### Signal Type

Press ▼/▲ button to select Signal Type, then press ◀/▶ button to set. Available Signal Type: Air, Cable.

### Auto Scan

Press ▼/▲ button to select Auto Scan, then press ENTER button to search channel.

A Channel Search Menu will appear as below.

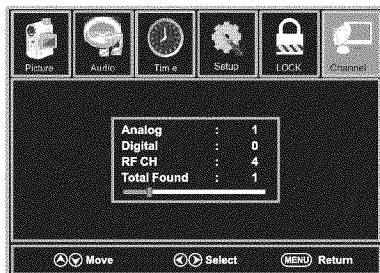
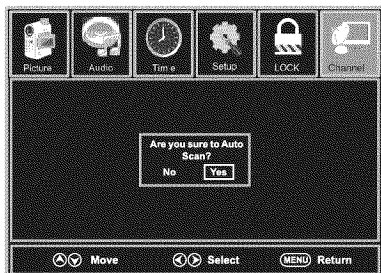

### Favorite

Press ▼/▲ button to select Favorite, then press ENTER button to scan the Favorite channel list.





**Channel List**

Press ▼/▲ button to select Channel List, then press ENTER button to scan the Channel List. If you select the option "In Channel List" On, the channel label will display in the list.

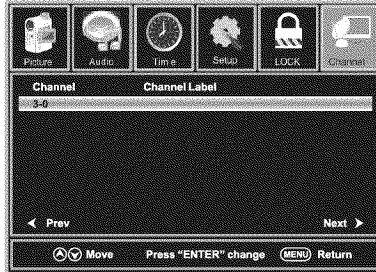

**Show/Hide**

Press ▼/▲ button to select Show, then press ENTER button to enter .  
Show or hide the channels in your program list.

**Channel Number**

Press ▼/▲ button to select Channel Number, then press ◀/▶ button to adjust.

**Channel Label**

Press ▼/▲ button to select Channel Label, then press ENTER button to enter.  
Create labels for channels, up to 7 characters.

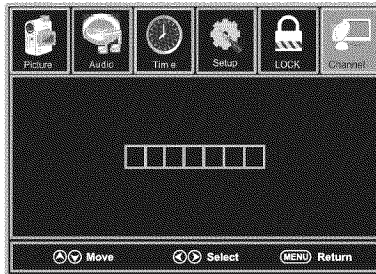

## SETUP MENU

### For VGA Mode:

1. Press ◀/▶ button to select **Setup** in the main menu.
2. Press ▼/▲ button to select VGA Settings, then press ENTER button to enter.  
A sub menu will appear as below.

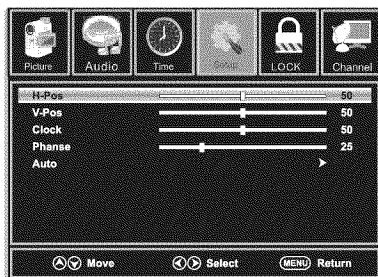
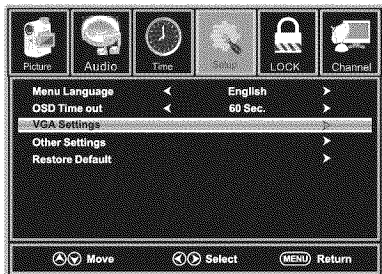

#### H-Pos

Press ▼/▲ button to select H-Pos, then press ◀/▶ button to adjust.

#### V-Pos

Press ▼/▲ button to select V-Pos, then press ◀/▶ button to adjust.

#### Clock

Press ▼/▲ button to select Clock, then press ◀/▶ button to adjust.

#### Phase

Press ▼/▲ button to select Phase, then press ◀/▶ button to adjust.

#### Auto

Press ▼/▲ button to select Auto, then press ENTER button to enter.  
Adjust to the PC signal timing automatically.

1. PICTURE menu and description are the same as that for TV mode.
2. Audio Language in SOUND menu is invalid.
3. TIME menu and description are the same as that for TV mode.
4. Close Caption in SETUP menu is invalid.
5. US, Canada, RRT Setting and Reset RRT in LOCK menu is invalid
6. PC mode has no CHANNEL menu.

Note: The operation and description of the hot key are programmable on your remote control.

## USB MENU

Note: Before operating Media menu, Plug in USB device, then press SOURCE button to set the Input Source to USB.

Press ▲/▼ button to select USB in the Source menu, then press ENTER button to enter.

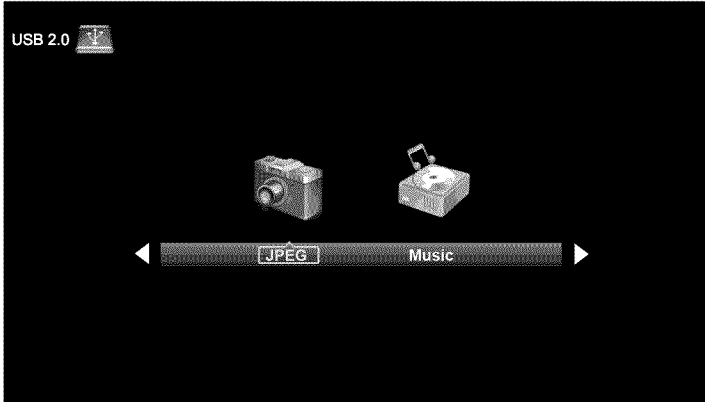

Press ◀ / ▶ button to select the option you want to adjust in the main Media menu, then press ENTER button to enter.

### JPEG Menu

Press ◀ / ▶ button to select JPEG in the main menu, then press ENTER button to enter.

Press Exit button to return back to the previous menu.

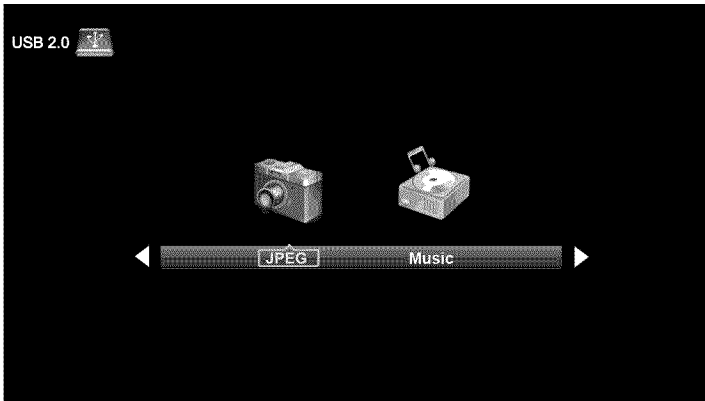

Press ◀ / ▶ button to select drive disk you want to watch, then press ENTER button to enter.

Press ◀ / ▶ button to select Return option to go back to the previous menu.

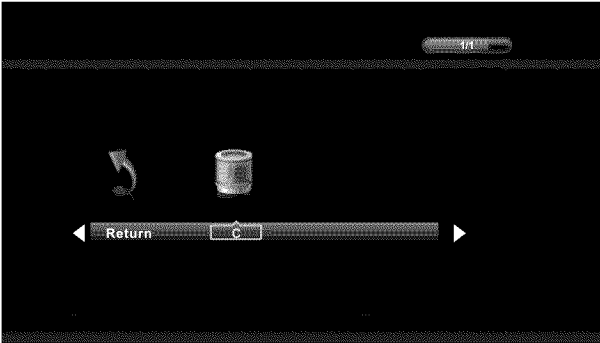

Press ◀ / ▶ button to select the file you want to watch in the file selecting menu, then press ENTER button to display picture.

When highlighting the option you select, the file information will appear on the right and Picture will be previewed in the center.

Press ◀ / ▶ button to select the file you want to delete in the file selecting menu, then press red button on your remote control and press ◀ button to delete the picture.

## M-JPEG Menu

Press ◀ / ▶ button to select M-JPEG in the main menu, then press ENTER button to enter.

Press EXIT button to return back to the previous menu.

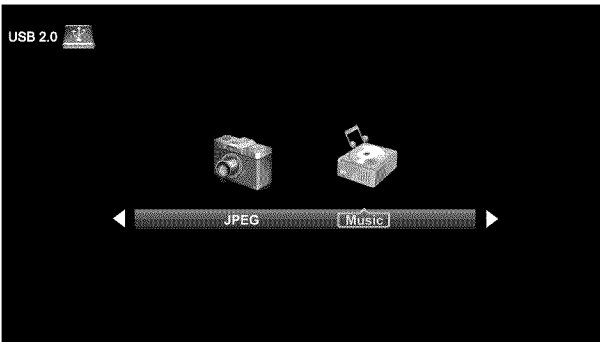

Press ◀ / ▶ button to select drive disk you want to watch, then press ENTER button to enter.

Press ◀ / ▶ button to select Return option to go back to the previous menu.

When highlighting the option you select, the file information will appear on the right and Movie will be previewed in the center.

Press ENTER button to play the selected movie.

Press display button to show select menu in the bottom.

Press ◀ / ▶ button to select menu in the bottom you want to run, then press ENTER button to operate.

## 10. Troubleshooting

Please check if you can solve problems by troubleshooting yourself.

Troubleshooting	Control
No signal	Please check that all cables are correctly plugged in.
No color shades	Adjust the contrast, the color and the brightness.
Stain on the screen	May be the result from a lighting signal from a car, motor, neon light and other electrical devices or appliances.
Double or multiple display image	May be the result of an electrical wave disturbance from other TV s, Computers and Game machine or Radios.
Snow on the screen	The cables of the antenna are not correctly plugged in.
The remote control does not work	Please check the batteries order and alignment. Check that the IR of the remote control is not hidden by something.
"Zip" made noise on TV cover	Even if the display image is correct, the noise may come from an unsteady fixation of the panel.
No sound	Make sure that you have not pressed the MUTE button of the panel or of the remote control.

## 11. SPECIFICATIONS

This manual is only for your reference, any change to the design and specification will not be advised.

Screen Size		55 Inch
Display Type		TFT LED
Resolution(Pixel)		1920 X 1080
Aspect Ratio		16:9
Power Supply		AC100-240V~ 50/60Hz
Power Consumption		150W
TV System		ATSC/NTSC
Video Input Format		NTSC
Audio Output Power		L / R 2X10W
SUPPORT	TUNER	YES
	AV-IN	YES
	YPbPr - IN	YES
	HDMI - IN	YES
	VGA(PC) - IN	YES
	VGA(PC) AUDIO - IN	YES
	Audio Input(RCA)	YES
	COAXIAL - OUT	YES
	USB	Media Function
Dimensions	w / Stand (LxWxH-mm)	1260 x 290 x 808mm
	w / o Stand (LxWxH-mm)	1260 x 97 x 743mm
Weight	Net (Kgs)	20.5
	Gross (Kgs)	28.5

<b>1</b>	<b>INFORMATIONS IMPORTANTES</b>	2
<b>2</b>	<b>COMMENT INSTALLER LE SUPPORT</b>	4
<b>3</b>	<b>PREFACE</b>	5
<b>4</b>	<b>PRECAUTIONS DE SECURITE</b>	5
<b>5</b>	<b>CAISSE CONNEXIONS</b>	7
<b>6</b>	<b>VUE D'ENSEMBLE</b>	8
<b>7</b>	<b>INSTALLA</b>	<ul style="list-style-type: none"> <li>Connexion du cordon d'alimentation 9</li> <li>Connexion de l'antenne 9</li> <li>Connexion AV 10</li> <li>Connexion YPbPr(composante) 10</li> <li>Connexion VGA(PC) 11</li> <li>Connexion COAX 11</li> <li>Connexion HDMI 12</li> <li>Connexion HDMI 12</li> </ul>
<b>8</b>	<b>TELECOMMANDE</b>	<ul style="list-style-type: none"> <li>Instructions de la télécommande dans la mode TV 13</li> <li>Configuration de la télécommande 14</li> </ul>
<b>9</b>	<b>MENU D'OPÉRATION</b>	<ul style="list-style-type: none"> <li>Configuration Wizard 15</li> <li>Source d'entrée à sélection 17</li> <li>Opération de base 17</li> <li>Menu Image 18</li> <li>Menu Son 21</li> <li>Menu de Réglage de l'Heure 22</li> <li>Menu de Configuration 23</li> <li>Menu du Verrouillage 25</li> <li>Menu de Réglage des Chaînes 27</li> <li>Menu de Réglage de l'image 29</li> <li>Menu de USB 30</li> </ul>
<b>10</b>	<b>DEPANNAGE</b>	32
<b>11</b>	<b>SPECIFICATIONS</b>	33



Le symbole de l'éclair fléché dans un triangle équilatéral, est destiné à alerter l'utilisateur de la présence de « tension » dangereuse non-isolée dans le boîtier du produit qui peut être d'une ampleur suffisante pour constituer un risque d'électrocution.



Le point d'exclamation dans un triangle équilatéral est destiné à alerter l'utilisateur de la présence d'exploitation importante et d'instructions de maintenance (entretien) dans la documentation jointe à l'appareil.

ATTENTION: l'utilisation de tout contrôle, de réglages ou procédures autres que celles spécifiées dans ce document peuvent entraîner une exposition à des radiations dangereuses.

ATTENTION: Ces instructions de service ne sont destinées qu'à l'usage par le personnel qualifié.

Pour réduire le risque de choc électrique, ne jamais effectuer des réparations autres que celles décrites dans les instructions de fonctionnement, sauf si vous êtes qualifié pour le faire.

Consultez le manuel d'entretien pour les instructions d'entretien.

ENERGY STAR® :

Ce produit Westinghouse a obtenu l'homologation ENERGY STAR® parce qu'il a satisfait aux exigences en matière d'efficacité énergétique américaines telles que définies par le ministère américain de l'Énergie et l'Agence américaine de protection de l'environnement. Le programme ENERGY STAR® existe afin de fournir des directives en matière d'efficacité énergétique et de promouvoir des produits et des pratiques écoénergétiques. Des modifications faites sur certaines caractéristiques, configurations et fonctions de ce téléviseur peuvent modifier et/ou augmenter sa consommation électrique. Selon les modifications apportées aux configurations, la consommation d'électricité pourrait dépasser le seuil d'homologation ENERGY STAR®. Ce téléviseur Westinghouse offre une efficacité énergétique optimale lorsqu'il est utilisé en mode « Home ».

## Consignes de sécurité importantes

### Note:

1. Lisez ces instructions.
2. Conservez ces instructions.
3. Respectez tous les avertissements.
4. Suivez toutes les instructions.
5. Ne l'utilisez pas près de l'eau.
6. Nettoyez avec un chiffon sec.
7. Ne bloquez pas les ouvertures de ventilation. Installation conformément aux instructions du fabricant.
8. Ne l'installez pas près de sources de chaleur telles que radiateurs, registres de chaleur, poêles ou autres appareils (y compris les amplificateurs) produisant de la chaleur.
9. N'éliminez pas l'intention de sécurité de la fiche polarisée ou à la terre. Une prise polarisée possède deux lames dont une est plus large que l'autre. Une prise à la terre possède deux lames et une broche de terre. La lame large ou la troisième broche est prévue pour votre sécurité. Si la prise fournie ne rentre pas dans votre fiche, consultez un électricien pour faire remplacer la fiche obsolète.



10. Assurez vous que le cordon d'alimentation ne soit pas écrasé ou pincé, particulièrement au niveau des prises de commodité, et le point où ils sortent de l'appareil.
11. Utilisez uniquement les fixations / accessoires spécifiés par le fabricant.
12. Utilisez uniquement le chariot, trépied, console ou table spécifiée par le fabricant ou vendu avec l'appareil. Quand un chariot est utilisé, soyez prudent lorsque vous déplacez l'ensemble chariot / appareil pour éviter des blessures en cas de renversement.



13. Débranchez cet appareil pendant les orages ou lorsqu'il n'est pas utilisé pendant de longues périodes de temps.
14. Confiez toute réparation à un personnel qualifié. Un entretien est requis lorsque l'appareil a été endommagé, comme le cordon d'alimentation ou la prise est endommagée, le liquide a été renversé ou des objets sont tombés dans l'appareil, l'appareil exposé à la pluie ou à l'humidité ne fonctionne pas normalement, ou il est tombé.
15. L'appareil ne doit pas être exposé à des gouttes ou des éclaboussures et aucun objet rempli de liquide, tels que vases, peut être placé sur l'appareil.
16. **AVERTISSEMENT:** Pour réduire des risques d'incendie ou le choc électrique, n'exposez pas cet appareil à la pluie ou à l'humidité.
17. La prise électrique ou le coupleur de l'appareil utilisé comme dispositif de débranchement, doit être facilement accessible.
18. **AVERTISSEMENT :** La pile (pile ou piles ou jeu de piles) ne doit pas être exposée a une chaleur excessive tels que les rayons de soleil, le feu ou une chose similaire.

### Information sur les licences et les brevets

---

Ce produit WESTINGHOUSE peut être couvert par un ou plusieurs brevets américains et étrangers et des demandes de brevet.

Voir <http://westinghousedigital.com/compliance/> pour plus de détails.

# Comment installer le support !

## POSE / DÉPOSE DU STAND BASE

Attention: L'affichage LED est très fragile et doit être protégé à tout moment lorsque vous retirez le socle de base.

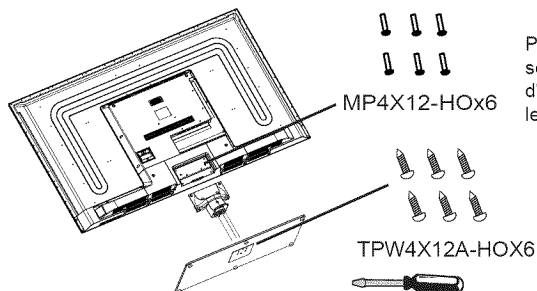

Placez le socle sur le téléviseur, insérez et serrez les vis (qui se trouve dans la boîte d'accessoires) dans la zone entourée avec le tournevis fourni.

Assurez-vous qu'aucun objet dur ou pointu ou tout ce qui pourrait égratigner ou d'endommager l'écran LCD entre en contact avec elle. Ne pas exercer de pression sur la face avant de l'appareil à tout moment car l'écran pourrait se fissurer.

### 3. PRÉFACER

Merci d'avoir acheté ce téléviseur! S'il vous plaît lisez attentivement ce manuel avant de faire fonctionner le téléviseur. Assurez-vous que la télévision n'a pas été endommagée pendant le transport. Si le téléviseur est endommagé, ne l'installez pas, et contactez votre revendeur. Vérifiez que vous avez tous les accessoires selon le modèle.

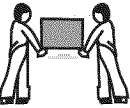

Placer le téléviseur sur une surface stable.



Ne pas placer de matériels sur le téléviseur.

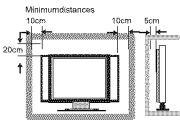

Ne pas utiliser le téléviseur avec des accessoires autres que ceux fournis ou suggérés par le fabricant.

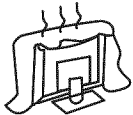

Ne pas bloquer ou couvrir les ouvertures de ventilation sur le téléviseur. Si vous avez un support mural, vérifiez qu'il est stable.



Le cordon d'alimentation et les câbles doivent être correctement acheminés et protégés pour empêcher les hommes de marcher sur eux et de faire tomber la télévision.

## PRECAUTIONS DE SECURITE

---

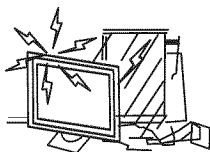

Garder le téléviseur dans une condition sèche et éloignée de l'humidité.

Français

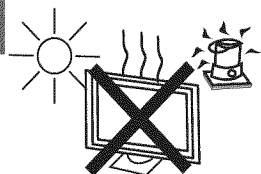

Garder le téléviseur loin de toute source de chaleur.



Débrancher le téléviseur avant de le nettoyer. Ne pas utiliser de solvants ou de liquides pour nettoyer le téléviseur. Il faut nettoyer le téléviseur avec un chiffon doux et sec.

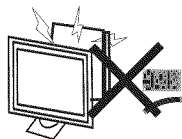

En cas de dépannage, ne pas utiliser les pièces de rechange autre que celles suggérées par le fabricant. L'utilisation inadéquate des pièces de rechange peut conduire à des chocs électriques, des courts-circuits, d'incendies, et d'autres incidents.

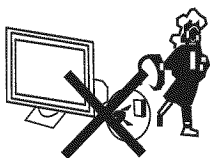

Débrancher le téléviseur pendant les orages ou lorsqu'il n'est pas utilisé pendant de longues périodes de temps.

## 5. CAISSE CONNEXIONS

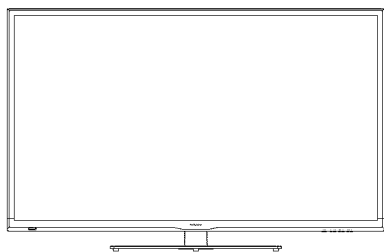

**Télévision à écran LED**



**Télécommande**

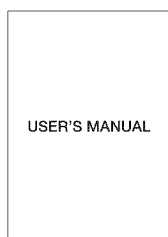

**MANUEL D'UTILISATION**

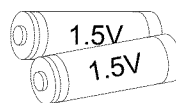

**Piles AAA**

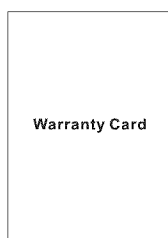

**Carte de garantie**



**Guide de connexion rapide**

## 6. VUE D'ENSEMBLE

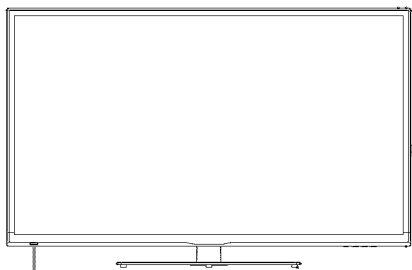

Indicateur d'attente  
Indique si l'appareil est allumé ou  
STANDBY (OFF).  
S'allume en rouge: L'appareil est  
en mode veille.  
Lumière bleue: L'unité est en marche.  
Capteur de la télécommande  
Ne pas bloquer ce capteur ou de la  
télécommande ne fonctionne pas.

1. VOL+ Bouton  
Appuyez sur pour régler le volume.
2. VOL- Bouton  
Appuyez sur pour régler le volume.
3. CH+ Bouton  
Appuyez sur pour changer les chaînes de  
télévision et jusqu'à sélections de faits saillants  
sur l'écran de menu.
4. CH- Bouton  
Appuyez sur pour changer les chaînes de  
télévision et bas sélections de faits saillants s  
ur l'écran de menu.
5. Menu Bouton  
Appuyez sur pour afficher le menu TV sur l'écran.
6. SOURCE Bouton  
Appuyez sur pour sélectionner la source d'entrée  
du téléviseur.
7.  Bouton  
Appuyez sur pour mettre l'appareil sous et  
hors tension.

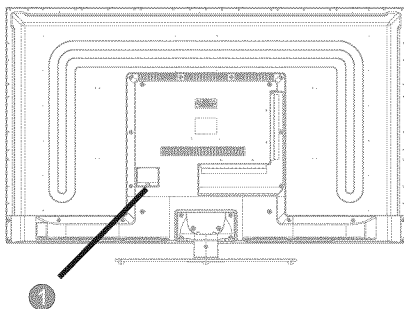

1. Power cord
2. TV ANTENNA Terminal Borne
3. PC AUDIO IN Jack
4. VGA IN Jack
5. HDMI IN Jack
6. Headphone Jack
7. USB
8. Coax OUT Jack
9. COMPONENT / VIDEO IN  
and AUDIO IN Jack

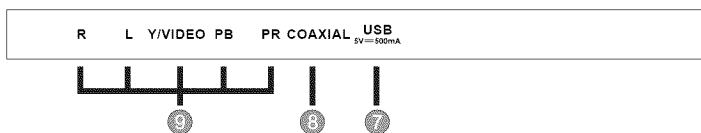
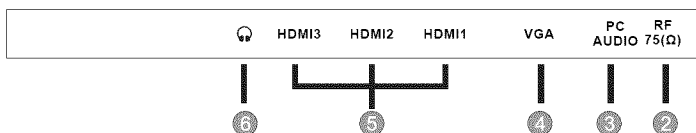

## 7. L'INSTALLATION

### Connexion du cordon d'alimentation

- Connectez le cordon d'alimentation avec AC IN comme indiqué ci-dessous.

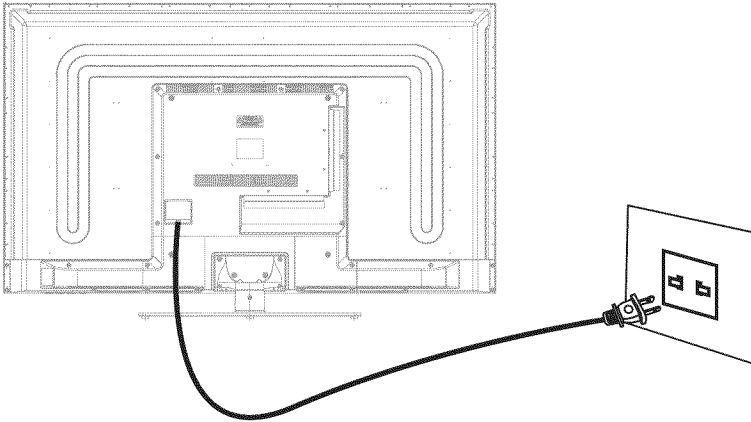

### Connexion de l'Antenne

Pour assurer la bonne image et le son, le système d'antenne TV doit être installé. Le système d'antenne comme indiqué peut provenir de magasins d'équipement TV, qui fournira des services pour une installation et une connexion correcte. Après l'installation, insérez la fiche d'antenne 75-ohm dans la prise d'antenne, comme indiqué.

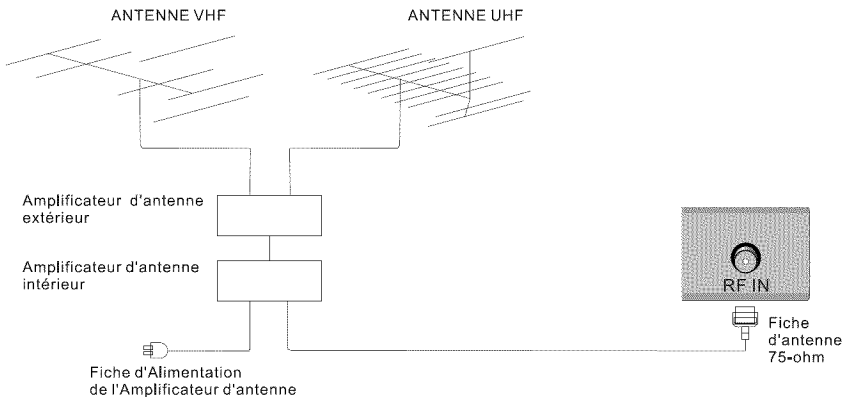

## Connexion AV

Connecter la prise de sortie VIDEO et AUDIO du DVD ou du VCR aux prises AV du téléviseur en utilisant le câble RCA. Faites correspondre les couleurs de prise: La vidéo est jaune, l'audio gauche est blanc, et l'audio est bien rouge. Sélectionnez la source d'entrée AV en utilisant la touche INPUT sur la télécommande.

Arrière de TV

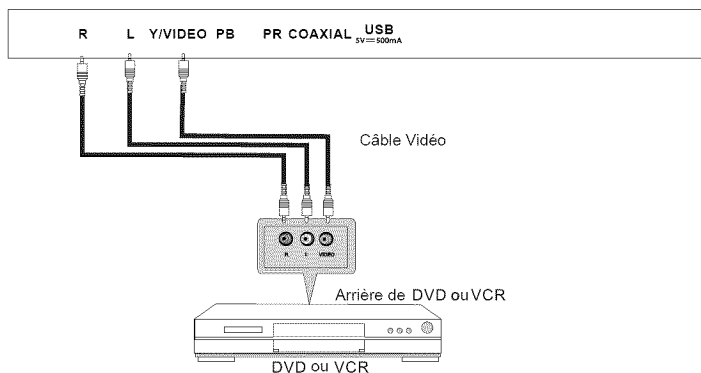

## Connexion YPbPr(Composant)

Connecter la sortie YPbPr du DVD ou du VCR à l'entrée YPbPr du téléviseur. La qualité d'image est améliorée par rapport à la connexion d'un VCR ordinaire à l'entrée vidéo. Reliez la sortie audio du DVD ou du VCR aux prises d'entrée audio du téléviseur en utilisant le câble RCA. Faire correspondre les couleurs de prises: Y est vert, Pb est bleu, Pr est rouge, l'audio gauche est blanc et l'audio droite est rouge. Sélectionner la source d'entrée de composant en utilisant la touche INPUT de la télécommande.

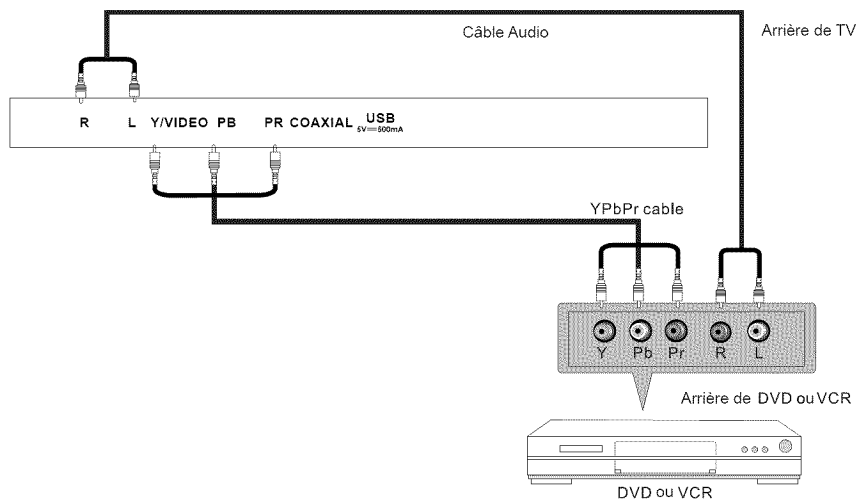



## Connexion VGA(PC)

Connectez la sortie RGB du PC à la prise VGA (PC) sur le téléviseur. Reliez la sortie audio de PC à la prise AUDIO PC sur le téléviseur. Sélectionnez la source d'entrée PC avec l'aide du bouton INPUT sur la télécommande.

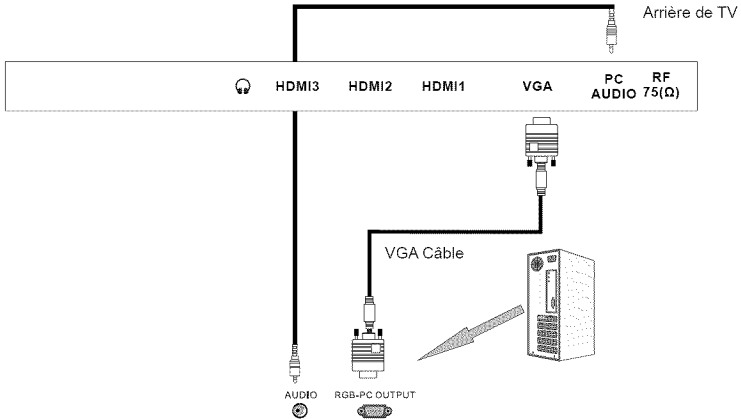

## Connexion COAX

Connecter l'amplificateur audio à la prise de sortie COAX sur le téléviseur.

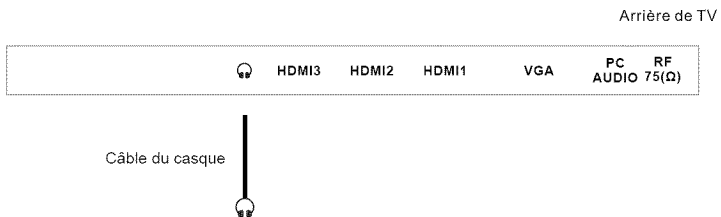

## Connexion HDMI

La prise HDMI qui remplace la connexion HDMI permet de transférer tous les signaux audio / vidéo / commande via un seul câble. Ces signaux sont transmis en numérique.

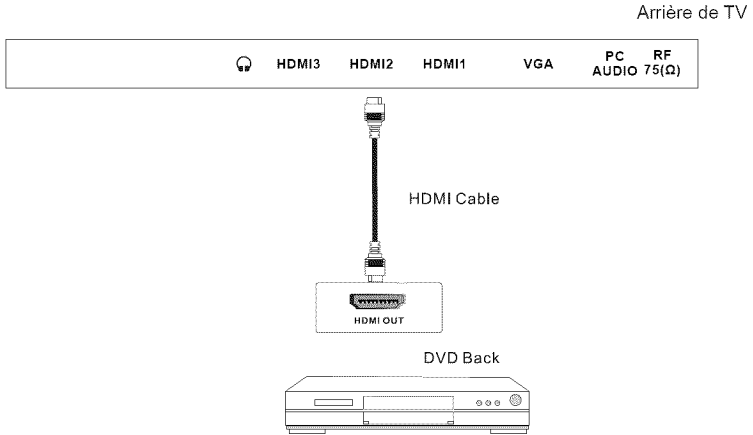

## connexion coaxiale et USB

Sortie USB: DC 5V --- 500mA

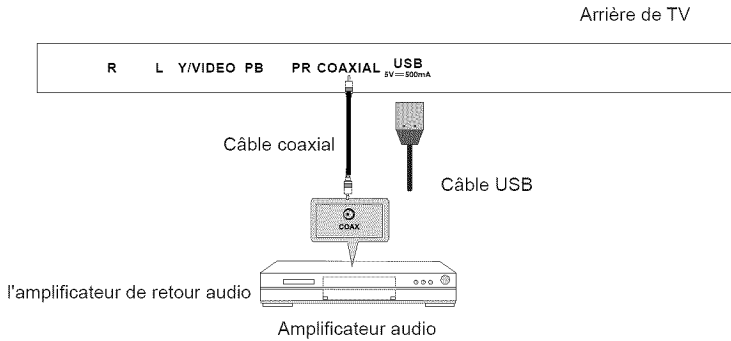

## 8. TELECOMMANDE

## Instructions de la télécommande en mode TV

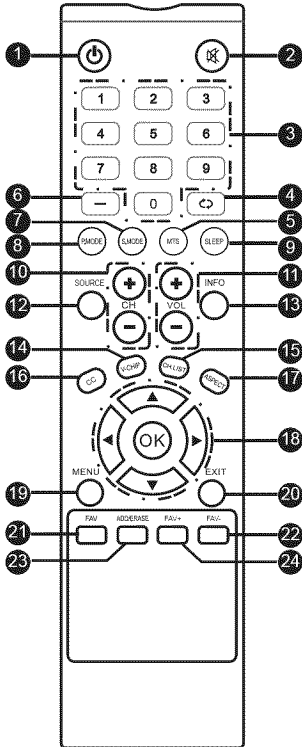

1. POWER: Mettez la TV en marche ou en mode veille.
2. MUTE: Désactivez ou activez le son de la TV.
3. NUMBER BUTTON(0-9): Sélectionnez un programme (mode ATV/DTV)
4.  $\leftarrow$  /  $\rightarrow$  : Revenez au canal précédent.
5. MTS: Basculez entre les différents canaux audio: Stereo/Mono/SAP.
6. (—) : Introduisez des plusieurs numéros de canaux, par exemple 2-1.
7. S. MODE: Sélectionnez le mode son: Standard/Musique/Film/User.
8. P. MODE: Sélectionnez le mode image: Standard/Dynamique/Film/Natural/User.
9. SLEEP: Configurez le temporisateur de l'arrêt différé de la TV : Arrêt/5/10.../180/240 min.
10. CH+/-: Sélectionnez un canal.
11. VOL+/-: Réglez le volume.
12. SOURCE: Sélectionnez entre les différentes sources de signaux d'entrée : TV/ AV/Component/ HDMI1/HDMI2/HDMI3/VGA/USB.
13. INFO: Affichez les informations relatives à l'écran actuel telles que le canal en cours et la source d'entrée.
14. V-CHIP: Configurez le contrôle parental.
15. CH.LIST: Affichez la liste des programmes.
16. CC : Sélection des sous-titres codés : Arrêt/Marche/CC on Mute.
17. ASPECT: Sélectionnez les réglages du ratio largeur/hauteur : Normal/Large/ Zoom/Cinema.
18.  $\uparrow$ / $\downarrow$ / $\leftarrow$ / $\rightarrow$  / OK: Naviguer dans les menus pour faire des selections. Appuyer sue le bouton OK pour valider la choix.
19. MENU: Affichez le menu OSD (affichage intégré à l'écran).
20. EXIT: Sortez du menu OSD (affichage intégré à l'écran) .
21. FAV: Affichez la liste des canaux favoris.
22. FAV- : Appuyez sur cette touche pour passer à la chaîne préférée précédente
23. ADD/DEL: Ajoutez ou effacez les canaux favoris.
24. FAV+ : Appuyez sur cette touche pour passer à la chaîne suivante favori

## Configuration de la télécommande

1. Enlevez le couvercle.
2. Placez trois piles AAA Lors de l'insertion des piles, assurez-vous de faire correspondre les extrémités "+" et "-" sur les piles, mettez en rang correctement avec la section de marques.
3. Remettez le couvercle de la pile.

**Eviter une fuite des piles, cela pourrait entraîner des blessures corporelles ou dommages à la télécommande:**

1. Installez toutes les piles correctement, comme indiqué sur la télécommande.
2. Ne mélangez pas de piles: (ANCIENS et NOUVEAUX au carbone et alcalines, etc.) Enlevez les piles lorsque la télécommande n'est pas utilisée pendant une longue période de temps.

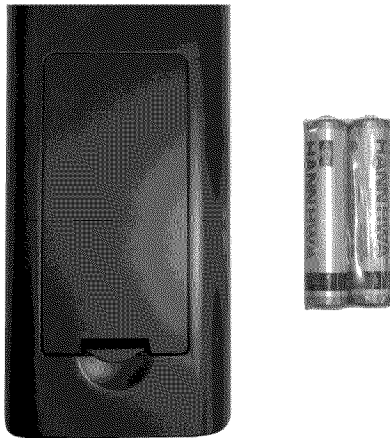

## 9.Menu d'Opération

### Assistant de configuration

#### Sélectionner la Langue



Français

#### Mode en fonction



Enter

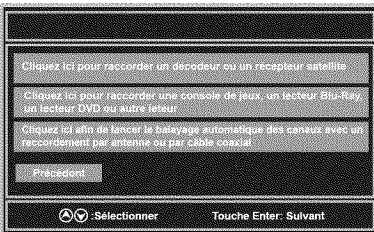

**BALAYAGE DES CHAINES**

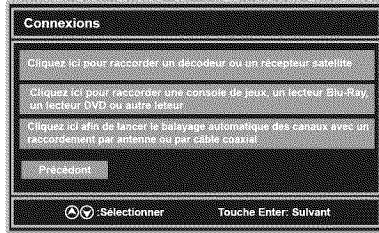

Antenna

Cable/  
Satellite

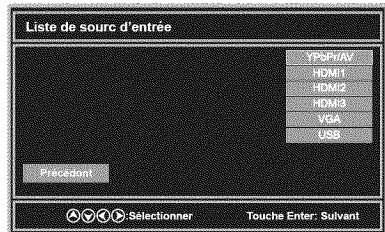

## SELECTIONNER LA SOURCE D'ENTREE



- Appuyez sur la touche **SOURCE** pour afficher la liste de source d'entrée.
- Appuyez sur ▼ / ▲ pour sélectionner la source que vous voulez regarder.
- Appuyez sur la touche **ENTER** pour entrer dans la source sélectionnée.

## OPERATION DE BASE

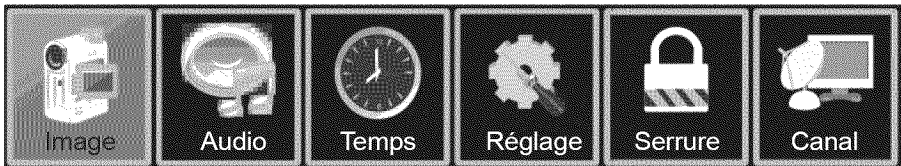

- Appuyez sur la touche MENU pour afficher le menu principal OSD.
- Appuyer sur la touche ◀ / ▶ pour sélectionner le menu que vous voulez.
- Appuyez sur la touche ENTER pour entrer dans le sous-menu.
- Appuyez sur la touche ▼ / ▲ pour sélectionner l'élément et appuyez sur ◀ / ▶ pour régler la valeur dans le sous-menu.
- Vous pouvez appuyer sur la touche MENU pour revenir au menu précédent ou SORTIR pour fermer le menu OSD.

## Pour le Mode Téléviseur :

### IMAGE DE MENU

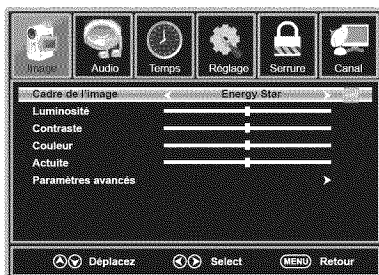

1. Appuyer sur les touches ◀/▶ pour sélectionner **Image** dans le Menu principal.
2. Appuyer sur les touches ▼/▲ pour sélectionner l'option que vous voulez ajuster dans le menu Image.
3. Appuyer sur les touches ◀/▶ pour le niveau désiré.
4. Lorsque vous avez changé les paramètres, vous pouvez sortir du menu en appuyant sur MENU.

#### Mode Image

Appuyer sur les touches ▼/▲ pour sélectionner le Mode Image, ensuite appuyer sur les touches ◀/▶ pour ajuster. Seulement en Mode Utilisateur, le détail des options suivantes peuvent être ajusté.  
Mode image disponible : Energy Star, Distributeur, Film, Utilisateur.

#### Luminosité

Appuyer sur les touches ▼/▲ pour sélectionner Luminosité, ensuite appuyer sur les touches ◀/▶ pour ajuster.

#### Contraste

Appuyer sur les touches ▼/▲ pour sélectionner Contraste, ensuite appuyer sur les touches ◀/▶ pour ajuster.

#### Couleur

Appuyer sur les touches ▼/▲ pour sélectionner Couleur, ensuite appuyer sur les touches ◀/▶ pour ajuster.

#### Teinte

Appuyer sur les touches ▼/▲ pour sélectionner Teinte, ensuite appuyer sur les touches ◀/▶ pour ajuster.  
(uniquement en mode utilisateur)

#### Netteté

Appuyer sur les touches ▼/▲ pour sélectionner Netteté, ensuite appuyer sur les touches ◀/▶ pour ajuster.



### Paramètres Avancés

Appuyer sur les touches ▼/▲ pour sélectionner les Paramètres Avancés, ensuite appuyer sur la touche ENTREE pour entrer.

Ajuster les fonctions vidéo avancées pour régler l'image avec précision.

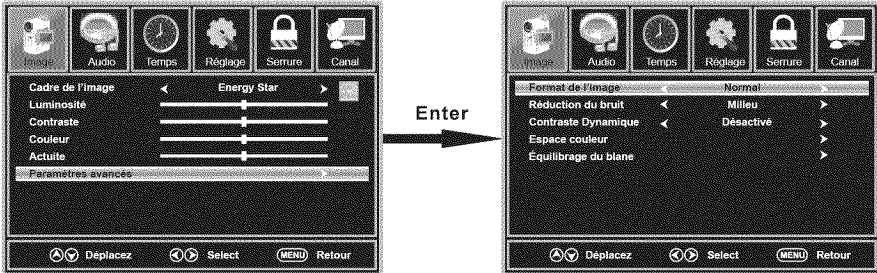

#### Format de l'Image

Appuyer sur les touches ▼/▲ pour sélectionner Format de l'Image, ensuite appuyer sur les touches ◀/▶ pour ajuster.

Les Formats de l'image disponibles : Standard, Remplir, Over Scan.

#### Réduction du Bruit

Appuyer sur les touches ▼/▲ pour sélectionner Réduction du Bruit, ensuite appuyer sur les touches ◀/▶ pour ajuster. Les Réductions du Bruit disponibles : Arrêt, Faible, Moyen, Fort.

#### Contraste Dynamique

Appuyer sur les touches ▼/▲ pour sélectionner Contraste Dynamique, ensuite appuyer sur les touches ◀/▶ pour sélectionner Marche ou Arrêt. Il peut ajuster le contraste correspondant au signal d'entrée de façon à améliorer la qualité de l'image affichée.

#### Espace Colorimétrique

Appuyer sur les touches ▼/▲ pour sélectionner Espace Colorimétrique, ensuite appuyer sur la touche ENTREE pour entrer.

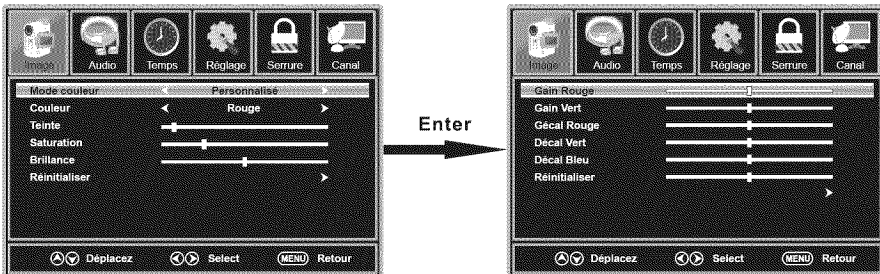

## MENU D'OPÉRATION

### Mode Couleur

Appuyer sur les touches ▼/▲ pour sélectionner Mode Couleur, ensuite appuyer sur les touches ◀/▶ pour ajuster. Mode Couleur disponible : Auto, Natif, Client.

### Couleur

Appuyer sur les touches ▼/▲ pour sélectionner Couleur, ensuite appuyer sur les touches ◀/▶ pour ajuster. Couleurs disponibles : Rouge, Vert, Bleue, Jaune, Cyan, Magenta. (Elles sont disponibles en mode Client).

### Teinte

Appuyer sur les touches ▼/▲ pour sélectionner Teinte, ensuite appuyer sur les touches ◀/▶ pour ajuster. (Il est disponible en mode Client).

### Saturation

Appuyer sur les touches ▼/▲ pour sélectionner Saturation, ensuite appuyer sur les touches ◀/▶ pour ajuster. (Il est disponible en mode Client).

### Luminosité

Appuyer sur les touches ▼/▲ pour sélectionner Luminosité, ensuite appuyer sur les touches ◀/▶ pour ajuster. (Il est disponible en mode Client).

### Réinitialiser

Appuyer sur les touches ▼/▲ pour sélectionner Réinitialiser, appuyer sur ENTREE pour entrer, ensuite appuyer sur les touches ◀/▶ pour sélectionner Non ou Oui.

### Balance des Blancs

Appuyer sur les touches ▼/▲ pour sélectionner Balance des Blancs ensuite appuyer sur la touche ENTREE pour entrer.

Appuyer sur les touches ▼/▲ pour la sélection, ensuite appuyer sur les touches ◀/▶ pour ajuster.

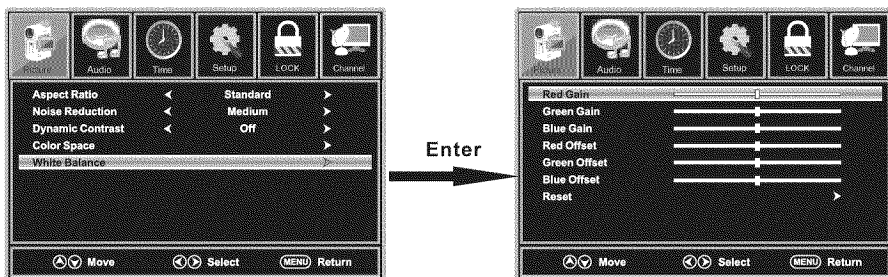

## MENU SON

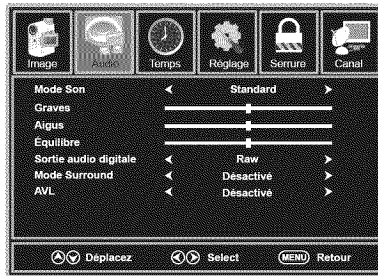

1. Appuyer sur les touches ◀/▶ pour sélectionner **Son** dans le Menu principal.
2. Appuyer sur les touches ▼/▲ pour sélectionner l'option que vous voulez ajuster dans le menu Son.
3. Appuyer sur les touches ◀/▶ pour le niveau désiré.
4. Lorsque vous avez changé les paramètres, vous pouvez sortir du menu en appuyant sur MENU.

### Mode Son

Appuyer sur les touches ▼/▲ pour sélectionner Mode Son, ensuite appuyer sur les touches ◀/▶ pour sélectionner celui désiré. Mode Son disponibles : Sports, Utilisateur, Standard, Musique, Film. Sélectionner un mode son pour atteindre un sin idéal.

### Basse

Appuyer sur les touches ▼/▲ pour sélectionner Basse, ensuite appuyer sur les touches ◀/▶ pour ajuster. (Il est disponible en Mode Utilisateur).

### Aigus

Appuyer sur les touches ▼/▲ pour sélectionner Aigus, ensuite appuyer sur les touches ◀/▶ pour ajuster. (Il est disponible en Mode Utilisateur).

### Balance

Appuyer sur les touches ▼/▲ pour sélectionner Balance, ensuite appuyer sur les touches ◀/▶ pour ajuster. (Il est disponible en Mode Utilisateur).

### Sortie Audio Numérique

Appuyer sur les touches ▼/▲ pour sélectionner Sortie Audio Numérique, ensuite appuyer sur les touches ◀/▶ pour sélectionner la Sortie Audio Numérique désirée.  
Sorties Audio Numériques disponibles : PCM, Raw et Arrêt.

### Mode Surround

Appuyer sur les touches ▼/▲ pour sélectionner Mode Surround, ensuite appuyer sur les touches ◀/▶ pour sélectionner Marche ou Arrêt.

### AVL

Appuyer sur les touches ▼/▲ pour sélectionner AVL, ensuite appuyer sur les touches ◀/▶ pour sélectionner Marche ou Arrêt. Le Réglage du Volume Automatique peut paramétrer l'ajustement du volume automatiquement correspondant à la source audio.

## MENU HEURE

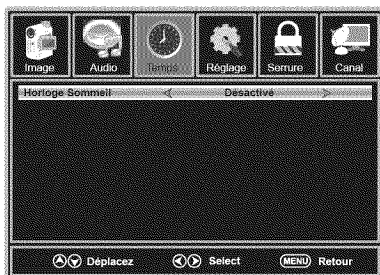

1. Appuyer sur les touches ◀/▶ pour sélectionner **Heure** dans le Menu principal.
2. Appuyer sur les touches ▼/▲ pour sélectionner l'option que vous voulez ajuster dans le menu Heure.
3. Appuyer sur les touches ◀/▶ pour le niveau désiré.
4. Lorsque vous avez changé les paramètres, vous pouvez sortir du menu en appuyant sur MENU.

### Horloge

Appuyer sur les touches ▼/▲ pour sélectionner Horloge, ensuite appuyer sur les touches ◀/▶ pour paramétrer.

Horloges disponibles : Arrêt, 5Min, 10Min, 15Min, 30Min, 60Min, 90Min, 120Min, 180Min, 240Min.

## CONFIGURATION DU MENU



1. Appuyer sur les touches ◀/▶ pour sélectionner **Configuration** dans le Menu principal.
2. Appuyer sur les touches ▼/▲ pour sélectionner l'option que vous voulez ajuster dans le menu Configuration.
3. Appuyer sur les touches ◀/▶ pour le niveau désiré.
4. Lorsque vous avez changé les paramètres, vous pouvez sortir du menu en appuyant sur MENU.

### Menu Langue

Appuyer sur les touches ▼/▲ pour sélectionner Menu Langue, ensuite appuyer sur les touches ◀/▶ pour ajuster. Langues disponibles : Anglais, Français, Espagnol.

### Interruption OSD

Appuyer sur les touches ▼/▲ pour sélectionner Interruption OSD, ensuite appuyer sur les touches ◀/▶ pour paramétrer. Interruptions OSD disponibles : 5Sec., 15Sec., 30Sec., 45Sec., 60Sec..

### Sous-Titrage

Appuyer sur les touches ▼/▲ pour sélectionner Sous-Titrage, ensuite appuyer sur ENTREE pour entrer.

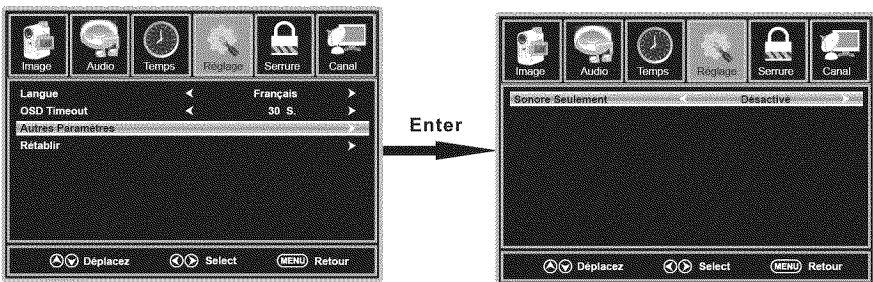

### Mode CC

Appuyer sur les touches ▼/▲ pour sélectionner Mode CC, ensuite appuyer sur les touches ◀/▶ pour sélectionner CC Marche, CC Arrêt, CC en Muet.

**CC Analogique**

Appuyer sur les touches ▼/▲ pour sélectionner CC Analogique, ensuite appuyer sur les touches ◀/▶ pour sélectionner. Les CC Analogiques disponibles : CC1, CC2, CC3, CC4, Texte1, Texte2, Texte3, Texte4.

**Autres Paramètres**

Appuyer sur les touches ▼/▲ pour sélectionner Autres Paramètres, ensuite appuyer sur la touche ENTREE pour entrer.

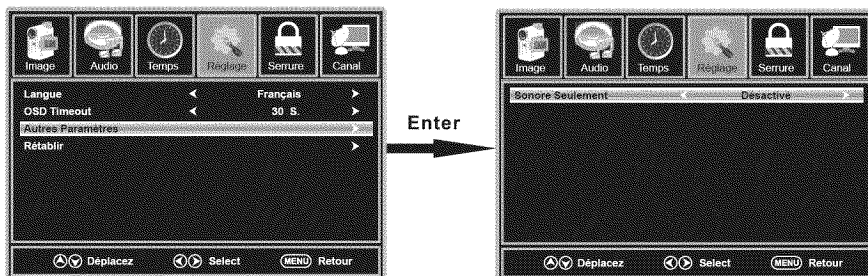

**Mode Audio Seulement**

Appuyer sur les touches ▼/▲ pour sélectionner Mode Audio Seulement, ensuite appuyer sur les touches ◀/▶ pour paramétrer Marche ou Arrêt.

**Paramètres par Défaut**

Appuyer sur les touches ▼/▲ pour sélectionner Paramètres par Défaut, ensuite appuyer sur la touche ENTREE pour sélectionner Non ou Oui.  
Changer la puissance en option ou réinitialiser le Téléviseur aux valeurs d'usine par défaut. (0000)

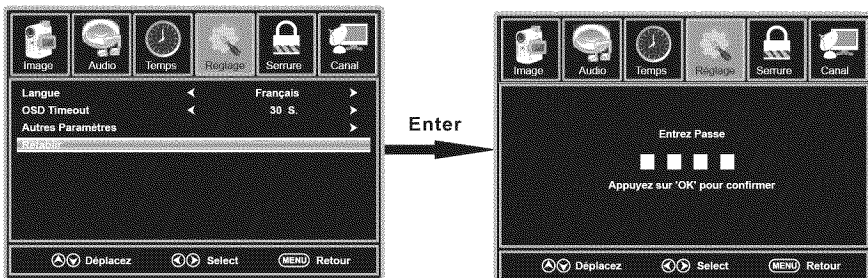

## MENU VERROUILLAGE

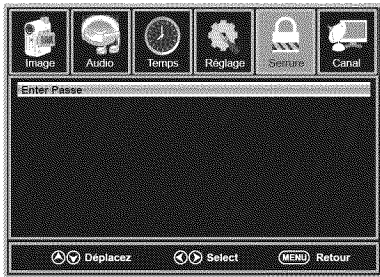

Le Mot de passe saisi est "0000".  
Enter



1. Appuyer sur les touches ◀/▶ pour sélectionner **Verrouillage** dans le Menu principal.
2. Appuyer sur les touches ▼/▲ pour sélectionner l'option que vous voulez ajuster dans le menu verrouillage.
3. Appuyer sur les touches ◀/▶ pour le niveau désiré.
4. Lorsque vous avez changé les paramètres, vous pouvez sortir du menu en appuyant sur MENU. Saisir le Mot de Passe pour entrer, le Mot de Passe par défaut est "0000".

### Changer Mot de Passe

Appuyer sur les touches ▼/▲ pour sélectionner Changer Mot de Passe, ensuite appuyer sur la touche ENTREE pour ajuster la valeur. Un Sous-Menu apparaîtra comme celui-ci-dessous.

Si le mot de passe est changé, tous les mots de passe dans le menu seront changés en même temps.

Note : Si vous oubliez votre mot de passe, vous pouvez utiliser "8899" pour entrer dans tous les menus bloqués.

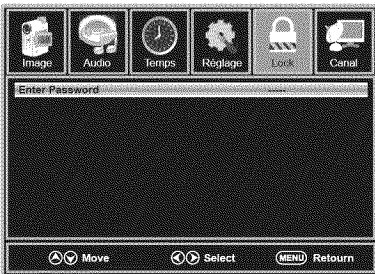

### Verrouillage

Appuyer sur les touches ▼/▲ pour sélectionner Verrouillage, ensuite appuyer sur les touches ◀/▶ pour paramétrer Marche ou Arrêt. Seulement disponible quand "Verrouillage" est en "Marche".



Français

**Blocage de source**

Appuyer sur les touches ▼/▲ pour sélectionner Blocage de source, ensuite appuyer sur les touches ◀/▶ pour entrer.

Appuyer sur les touches ◀/▶ pour sélectionner Débloquer ou Bloquer les sources d'entrée

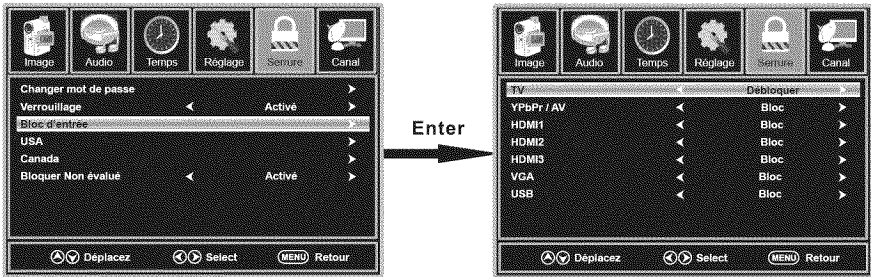

**Classification Américaine**

Appuyer sur les touches ▼/▲ pour sélectionner Classification Américaine, ensuite appuyer sur les touches ◀/▶ pour entrer. Un Sous-Menu apparaîtra comme celui-ci-dessous.

La classification se compose de deux aspects : de l'âge et du contenu.

Ce système définit le contrôle de la classification qui vient des règles du MPA.

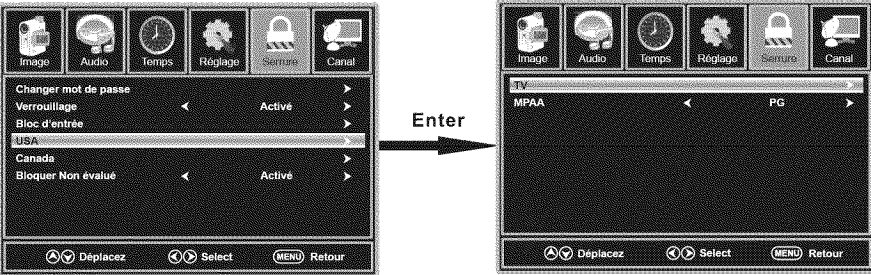

**Classification Canadienne**

Appuyer sur les touches ▼/▲ pour sélectionner Classification Canadienne, ensuite appuyer sur les touches ◀/▶ pour entrer. Appuyer sur les touches ◀/▶ pour sélectionner.

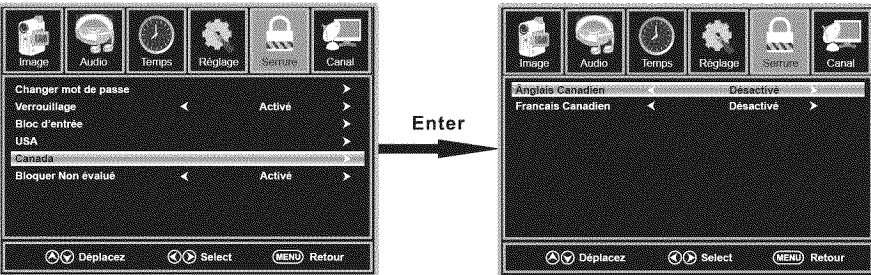

**Canada Anglophone**

Appuyer sur les touches ▼/▲ pour sélectionner Canada Anglophone, ensuite appuyer sur les touches ◀/▶ pour paramétrer. Canada Anglophone disponibles : Arrêt, C, C8+, G, PG, 14+,18+.

**Canada Francophone**

Appuyer sur les touches ▼/▲ pour sélectionner Canada Francophone, ensuite appuyer sur les touches ◀/▶ pour paramétrer. Canada Francophone disponibles : Arrêt, G, 8ans+, 13ans+, 16ans+, 18ans+.



## MENU CHAÎNE

Note : Ce menu n'apparaît uniquement quand la source d'entrée est Téléviseur.

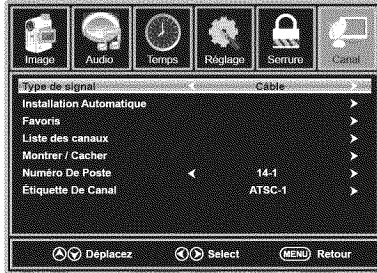

1. Appuyer sur les touches ◀▶ pour sélectionner **Chaîne** dans le Menu principal.
2. Appuyer sur les touches ▼/▲ pour sélectionner l'option que vous voulez ajuster dans le menu Chaîne.
3. Appuyer sur les touches ◀▶ pour le niveau désiré.
4. Lorsque vous avez changé les paramètres, vous pouvez sortir du menu en appuyant sur MENU.

### Type de signal

Appuyer sur les touches ▼/▲ pour sélectionner **Type de signal**, ensuite appuyer sur les touches ◀▶ pour paramétrer. **Type de signal** disponibles : Aérien, Câblé.

### Recherche Automatique

Appuyer sur les touches ▼/▲ pour sélectionner Recherche Automatique, ensuite appuyer sur la touche ENTREE pour rechercher une chaîne.

Un Menu Recherche des chaînes apparaîtra comme celui ci-dessous.

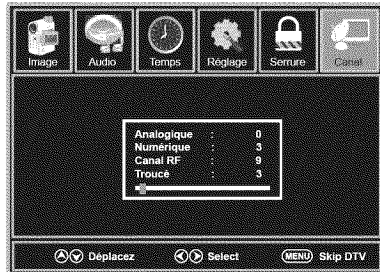

### Favori

Appuyer sur les touches ▼/▲ pour sélectionner Favori, ensuite appuyer sur la touche ENTREE pour scanner la liste des chaînes en Favori.

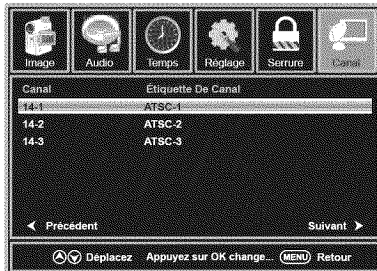

## Liste des Chaînes

Appuyer sur les touches ▼/▲ pour sélectionner Liste des Chaînes, ensuite appuyer sur la touche ENTREE pour scanner la liste des chaînes. Si vous sélectionnez l'option "Dans Liste des Chaînes". Sur la désignation de la liste des chaînes apparaîtra dans la liste.

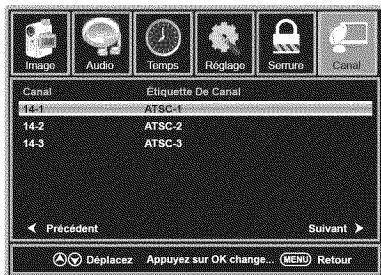

## Afficher/Masquer

Appuyer sur les touches ▼/▲ pour sélectionner Afficher, ensuite appuyer sur la touche ENTREE pour entrer. Afficher ou masquer les chaînes dans votre liste de programme.

## Numéro de Chaîne

Appuyer sur les touches ▼/▲ pour sélectionner Numéro de Chaîne, ensuite appuyer sur les touches ◀/▶ pour ajuster.

## Intitulé de la chaîne

Appuyer sur les touches ▼/▲ pour sélectionner Intitulé de la chaîne, ensuite appuyer sur la touche ENTREE pour entrer.

Créer les intitulés des chaînes, jusqu'à 7 caractères.

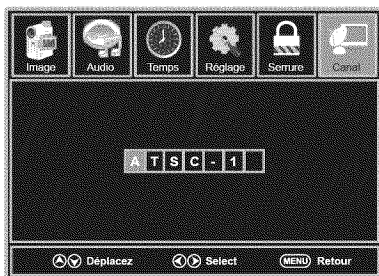

## IMAGE DE MENU

### Pour le Mode VGA :

1. Appuyer sur les touches ◀/▶ pour sélectionner **Image** dans le Menu principal.
2. Appuyer sur les touches ◀/▶ pour sélectionner Paramètres VGA, ensuite appuyer sur la touche ENTREE pour entrer.

Un Sous-Menu apparaîtra comme celui-ci-dessous.

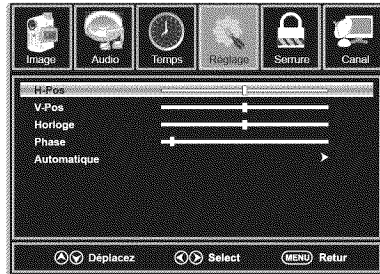

#### H-Pos

Appuyer sur les touches ▼/▲ pour sélectionner H-Pos, ensuite appuyer sur les touches ◀/▶ pour ajuster.

#### V-Pos

Appuyer sur les touches ▼/▲ pour sélectionner V-Pos, ensuite appuyer sur les touches ◀/▶ pour ajuster.

#### Horloge

Appuyer sur les touches ▼/▲ pour sélectionner Horloge, ensuite appuyer sur les touches ◀/▶ pour ajuster.

#### Phase

Appuyer sur les touches ▼/▲ pour sélectionner Phase, ensuite appuyer sur les touches ◀/▶ pour ajuster.

#### Auto

Appuyer sur les touches ▼/▲ pour sélectionner Auto, ensuite appuyer sur la touche ENTREE pour entrer. Ajuste la synchronisation du signal PC automatiquement.

1. Menu IMAGE et description sont les mêmes que ceux du mode Téléviseur.
2. Langue audio dans SON est invalide.
3. Menu HEURE et description sont les mêmes que ceux du mode Téléviseur.
4. Sous-Titrage dans menu CONFIGURATION est invalide.
5. Amérique, Canada Paramètres RRT et réinitialiser RRT dans menu VERROUILLAGE sont invalides.
6. Mode PC n'a pas de menu CHAINE.

Note : L'opération et la description de la touche raccourci sont programmable sur votre télécommande.

## MENU USB

Remarque: Avant d'utiliser le menu Media, Branchez un périphérique USB, puis appuyez sur le bouton SOURCE pour mettre la source d'entrée aux USB.

Appuyez sur ▲/▼ pour sélectionner USB dans le menu Source, puis appuyez sur la touche ENTRER pour ente.

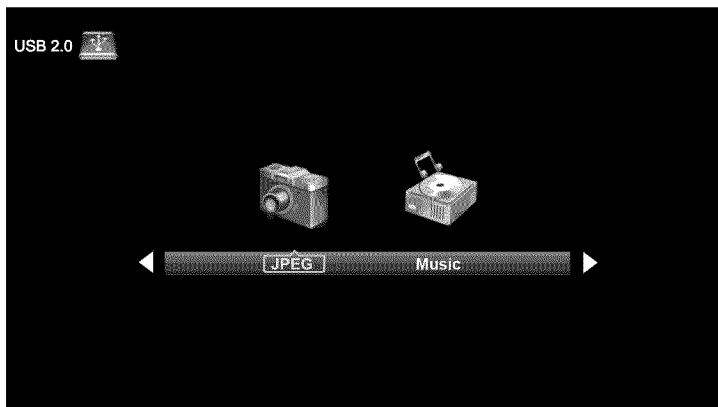

Appuyez sur ◀ / ▶ pour sélectionner l'option que vous souhaitez régler dans le menu Média principal, puis appuyez sur le bouton pour entrer ENTRER.

### JPEG Menu

Appuyez sur ◀ / ▶ pour sélectionner JPEG dans le menu principal, puis appuyez sur le bouton pour entrer ENTRER.

Appuyez sur le bouton de sortie pour revenir au menu précédent.

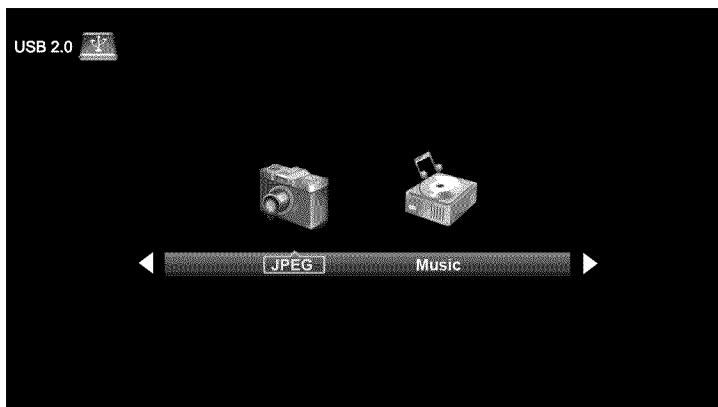

Appuyez sur ◀ / ▶ pour sélectionner le disque d'entraînement que vous voulez regarder, puis appuyez sur le bouton pour entrer ENTRER.

Appuyez sur ◀ / ▶ pour sélectionner l'option de retour à revenir au menu précédent.

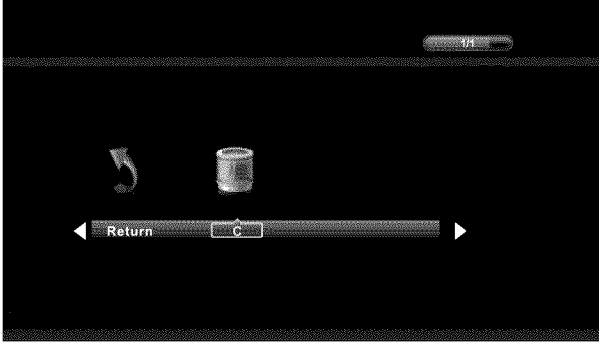

Appuyez sur ◀ / ▶ pour sélectionner le fichier que vous voulez regarder dans le menu de sélection de fichier, puis appuyez sur le bouton pour afficher l'image ENTRER.  
 Quand soulignant l'option que vous choisissez, les informations du fichier apparaît sur la droite et l'image sera prévu dans le centre.  
 Appuyez sur ◀ / ▶ pour sélectionner le fichier que vous souhaitez supprimer dans le fichier de sélection de menu, puis appuyez sur le bouton rouge de votre télécommande et appuyez sur la touche ◀ pour supprimer la photo.

## M-JPEG Menu

Appuyez sur ◀ / ▶ pour sélectionner M-JPEG dans le menu principal, puis appuyez sur le bouton pour entrer ENTRER.  
 Appuyez sur le bouton EXIT pour revenir au menu précédent.

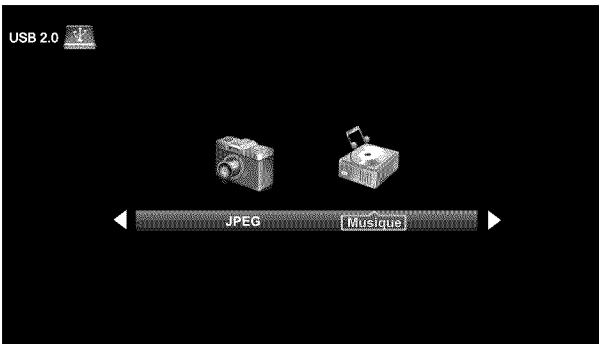

Appuyez sur ◀ / ▶ pour sélectionner le disque d'entraînement que vous voulez regarder, puis appuyez sur le bouton pour entrer ENTRER.  
 Appuyez sur ◀ / ▶ pour sélectionner l'option de retour à revenir au menu précédent.

Quand soulignant l'option que vous choisissez, les informations du fichier apparaît sur la droite et le film sera présenté en avant au centre.

Appuyez sur le bouton ENTRER pour lire le film sélectionné.  
 Appuyez sur le bouton d'affichage pour afficher le menu de sélection dans le fond.  
 Appuyez sur ◀ / ▶ pour sélectionner le menu dans le fond que vous voulez exécuter, puis appuyez sur la touche ENTRER pour fonctionner.

## 10. Dépannage

Vérifiez si vous pouvez résoudre les problèmes à travers le dépannage par vous-même.

Dépannage	Contrôle
Aucun signal	Vérifiez que tous les câbles sont correctement branchés.
Aucun nuances de couleurs	Réglez le contraste, la couleur et la luminosité.
Teinté à l'écran	Il peut être le résultat d'un éclairage de la signalisation de la voiture, moteur, lampe au néon et d'autres dispositifs ou appareils électriques.
Image d'affichage double ou multiple	Il peut être le résultat d'une onde électrique perturbée d'autres TV, d'ordinateurs et de machines de jeux ou de la radio.
Neige sur l'écran	Les câbles de l'antenne ne sont pas correctement branchés.
La télécommande ne fonctionne pas	Vérifiez l'ordre et l'alignement des piles. Vérifiez que IR de la télécommande n'est pas enfoui par quelque chose.
Le "Zip" fait du bruit sur le	Même si l'image affichée est correcte, le bruit peut provenir d'une fixation instable du panneau.
Pas de son	Assurez-vous que vous n'avez pas appuyé sur la touche MUET du panneau ou de la télécommande.

## 11. SPÉCIFICATION

Ce manuel ne sert de référence, tout changement sur le design et les spécifications ne sera pas informé.

Taille d'Écran		55 Inch
Type d'Écran		TFT LED
Résolution(Pixel)		1920 X 1080
Format		16:9
Alimentation de puissance		AC 100-240V ~ 50/60Hz
Consommation de puissance		150W
Système TV		ATSC/NTSC
Format d'Entrée Vidéo		NTSC
Puissance de Sortie Audio		L / R 2X10W
SOUTENIR	TUNER	YES
	AV-IN	YES
	YPbPr - IN	YES
	HDMI - IN	YES
	VGA(PC) - IN	YES
	VGA(PC) AUDIO - IN	YES
	entrée audio (RCA)	YES
	COAXIAL - OUT	YES
	USB	Fonction des médias
Dimensions	w / Stand (LxWxH-mm)	1260 x 290 x 808mm
	w / o Stand (LxWxH-mm)	1260 x 97 x 743mm
Poids	Net (Kgs)	20.5
	Brut(Kgs)	28.5

1	<b>INFORMACIÓN INPORTANTE</b>	2	
2	<b>CÓMO INSTALAN EL SOPORTE PARA TV</b>	4	
3	<b>PROLÓGO</b>	5	
4	<b>PRECAUCIONES Y SEGURIDAD</b>	5	
5	<b>CARTON CONEXIÓN</b>	7	
6	<b>VISIÓN GENERAL</b>	8	
7	<b>INSTALACIÓN</b>	conexión del cable de alimentación	9
		conexión de antena	9
		conexión de AV	10
		conexión Ypbpr( componente)	10
		conexión VGA (PC)	11
		conexión COAX	11
		Conexión HDMI	12
Conexión USB	12		
8	<b>MANDO A DISTANCIA</b>	instrucciones del mando a distancia distancia en TV modo	13
		Configuración de mando	14
9	<b>MENU D' OPÉRATION</b>	Asistente de configuración	15
		Seleccione la fuente de entrada	17
		Operación básica	17
		Menú de imagen	18
		Menú de sonido	21
		Menú de tiempo	22
		Menú de configuración	23
		Menú de bloqueo	25
		menú de canales	27
		Menú de imagen	29
Menú de USB	30		
10	<b>RESOLUCIÓN DE PROBLEMAS</b>	32	
11	<b>ESPECIFICACIONES</b>	33	





El símbolo del rayo con punta de flecha dentro de un triángulo equilátero alerta al usuario de la presencia de un "voltaje peligroso" dentro del gabinete del producto, que puede tener la magnitud suficiente para constituir un peligro de descarga eléctrica.



El símbolo de admiración dentro de un triángulo equilátero alerta al usuario de la presencia de importantes instrucciones de mantenimiento (servicio) en la literatura que acompaña al aparato.

**PRECAUCIÓN:** El uso de controles, ajustes o el llevar acabo procedimientos distintos a los especificados aquí puede causar niveles de radiación peligrosos.

**PRECAUCIÓN:** Estas instrucciones de servicio son para ser usados solamente por personal cualificado. Para reducir el riesgo de descarga eléctrica, no realice servicios al aparato además de las contenidas en el manual de instrucciones a menos que esté calificado para hacerlo. Consulte el manual de servicio para instrucciones de mantenimiento.

#### ENERGY STAR®:

Este producto de Westinghouse ha ganado el premio ENERGY STAR® por cumplir con las pautas federales de energía eficaz de los Estados Unidos, determinadas por El Departamento de Energía y la Agencia de Protección Ecológica. El programa de ENERGY STAR® existe para proveer pautas ahorrar energía y ayudara promover los productos y prácticas de energía eficaz. Cambios en ciertas características, ajustes y funciones de este televisor pueden cambiar y/o incrementar el consumo eléctrico. Dependiendo de cómo los ajustes sean cambiados, el consumo eléctrico puede exceder los límites requeridos por la calificación de ENERGY STAR®. Este televisor Westinghouse operará a la mejor eficiencia de energía en el modo de "HOME".

## Importantes instrucciones de seguridad

### Nota:

1. Lea las instrucciones.
2. conserve las instrucciones.
3. preste atención a todas las advertencias.
4. obedezca todas las instrucciones.
5. no utilícelo cerca del agua.
6. límpielo sólo con paño seco.
7. no bloquee las aberturas de ventilación. Instálelo de acuerdo con las instrucciones del fabricante.
8. No instale cerca de fuentes de calor tales como radiadores, calefactores, estufas u otros aparatos (incluyendo amplificadores) que produzcan calor.
9. No anule el propósito de seguridad del enchufe polarizado o de tipo de conexión a tierra. Un enchufe polarizado tiene dos clavijas, una más ancha que la otra. Un enchufe con puesta a tierra tiene dos clavijas y una tercera de puesta a tierra. Por seguridad, se proporciona la hoja de contacto ancha o la tercera clavija. Si el enchufe suministrado no encaja en su toma de corriente, consulte con un electricista para que sustituya la toma de corriente obsoleta.

10. Proteja el cable de alimentación de ser pisado o pinchado, especialmente los enchufes, tomas de corriente y el punto en donde salen del aparato.
11. Utilice sólo los accesorios especificados por el fabricante.
12. Utilice únicamente la carretilla, plataforma, trípode, soporte o mesa especificados por el fabricante, o suministrados juntos con el aparato. Cuando utilice un carro, tenga cuidado al mover la combinación carro / aparato para evitar lesiones por vuelco.



13. Desenchufe este aparato durante tormentas eléctricas o cuando no vaya a utilizar por largos períodos de tiempo.
14. refiera todo servicio a personal cualificado solamente. Se requiere servicio cuando el aparato haya sido dañado de alguna manera, si el cable de alimentación o el enchufe están dañados, se ha derramado líquido o han caído objetos dentro del aparato, el aparato ha sido expuesto a lluvia o humedad, no funciona normalmente, o se ha caído.
15. No se debe exponer el aparato a goteos o salpicaduras, y no se deben poner objetos llenos de líquidos, tales como floreros, sobre el aparato.
16. ADVERTENCIA: Para reducir el riesgo de incendio o una descarga eléctrica, no exponga este aparato a la lluvia o la humedad.
17. el enchufe de toma de corriente o un acoplador se utiliza como dispositivo de desconexión, deberá estar operativo.
18. ADVERTENCIA: La batería (pila o pilas o batería) no deben exponerse al calor excesivo como el sol, el fuego o similares.

---

### Información de Licencias y Patentes

---

Este producto WESTINGHOUSE puede estar cubierto por una o más patentes estadounidenses y extranjeras y solicitudes de patente.

Ver <http://westinghousedigital.com/compliance/> para más detalles.

# Cómo instalan el soporte para TV!

## INSTALACIÓN / EXTRACCIÓN DE LA BASE

ADVERTENCIA: La pantalla LED es muy frágil, y debe ser protegido en todo momento al retirar el soporte de la base.

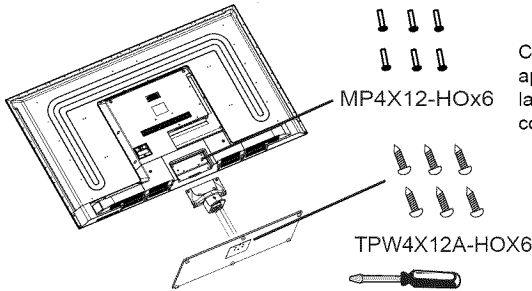

Coloque el soporte del televisor, inserte y apriete los tornillos (que se encuentran en la caja de accesorios) en el área de un círculo con la herramienta que se facilita.

Asegúrese de que ningún objeto duro o afilado o cualquier cosa que pueda rayar o dañar la pantalla LCD se pone en contacto con él. No ejerza presión sobre la parte frontal de la unidad en cualquier momento porque la pantalla podría romperse.

### 3. PRÓLOGO

¡Gracias por comprar este TV! Por favor lea este manual completamente antes de operar este TV. Asegura que este TV no está dañado en el tránsito. Si el TV está dañado, no lo instala y contacta con el Servicio de Cliente Westinghouse.

### 4. PRECAUCIONES Y SEGURIDAD

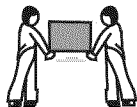

Ponga el TV en una superficie estable.



No ponga ningún material arriba del TV.

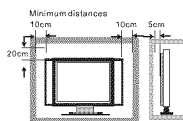

No utilice el televisor con los accesorios distintos de los suministrados o sugeridos por el fabricante.

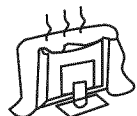

No cubren los orificios de ventilación del televisor. Si tiene un soporte de anclaje a la pared, compruebe que es estable.

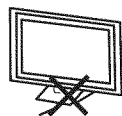

Cable de alimentación y cable de conexión deben ser correctamente colocados y protegidos para evitar que las personas tropezan con ellos y se produzca el vuelco del TV.

## PRECAUCIONES Y SEGURIDAD

---

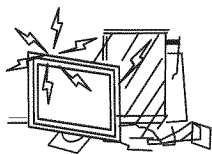

Mantenga el TV seco y lejos de la humedad.

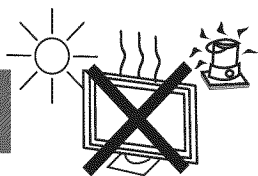

Mantenga el TV lejos de un calentador.

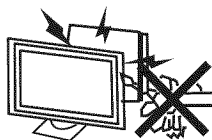

Desenchufe el TV antes de limpiarlo. No utilice el solvente O líquido para limpiarlo.  
Sólo limpie el TV con un paño seco y limpio.

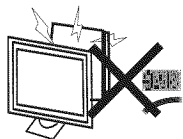

En caso de solución de problemas, no utilice las piezas de respuestos que no sean sugeridas por el fabricante. Utilizando las piezas de respuestos no adecuadas pueden dar lugar a descargas eléctricas, cortos circuitos, incendio u otros accidentes.

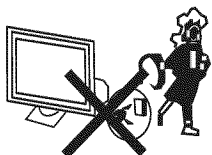

Desenchufe el TV durante las tormentas eléctricas o cuando no lo utiliza durante largos periodos de tiempo.

## 5. CARTON CONEXIÓN

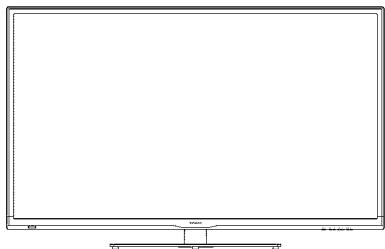

**LED TV SET**



**Mando a distancia**

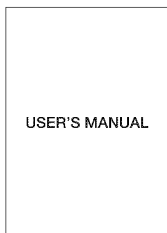

**Manual de usuario**

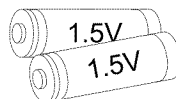

**Pila AAA**

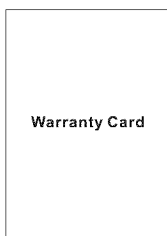

**Tarjeta de garantía**



**Guía de conexión rápida**

## 6. VISIÓN GENERAL

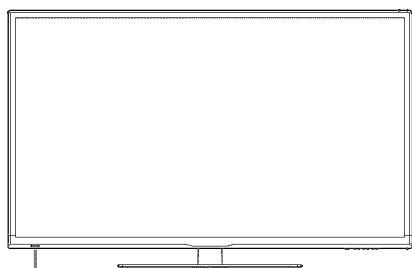

Indicador de modo de espera  
Indica si la unidad está encendida o en modo STANDBY (OFF).  
Luz en rojo: La unidad está en espera.  
Luz en azul: La unidad está encendida.  
sensor remoto  
No bloquee el sensor o el mando a distancia no funcionará.

1. VOL+ Botón  
Pulse para ajustar el volumen.
2. VOL- Botón  
Pulse para ajustar el volumen.
3. CH+ Botón  
Pulse para cambiar los canales de TV y hasta selecciones de resaltado en la pantalla de menú.
4. CH- Botón  
Pulse para cambiar los canales de televisión y por selecciones de resaltado en la pantalla de menú.
5. Menu Botón  
Pulse para visualizar el menú de TV en pantalla.
6. SOURCE Botón  
Pulse para seleccionar la fuente de entrada del televisor.
7.  Botón  
Pulse para encender la unidad y se apaga.

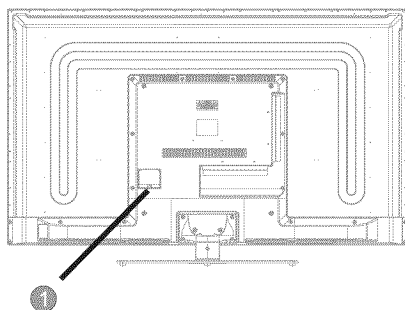

1. Power cord
2. TV ANTENNA Terminal
3. PC AUDIO IN Jack
4. VGA IN Jack
5. HDMI IN Jack
6. Headphone Jack
7. USB
8. Coax OUT Jack
9. COMPONENT / VIDEO IN and AUDIO IN Jack

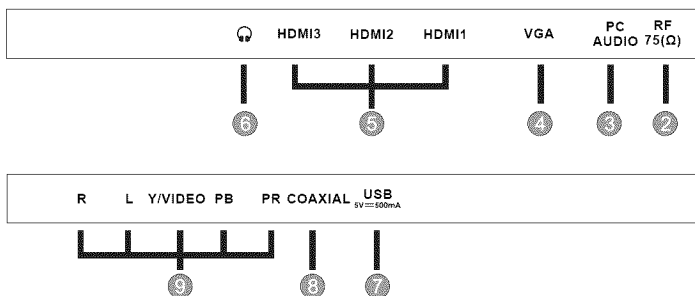

## 7. Dibujos de instalación de TV

### Conexión del cable de alimentación

-Conectar la tarjeta de fuente en AC IN como mostrado por abajo.

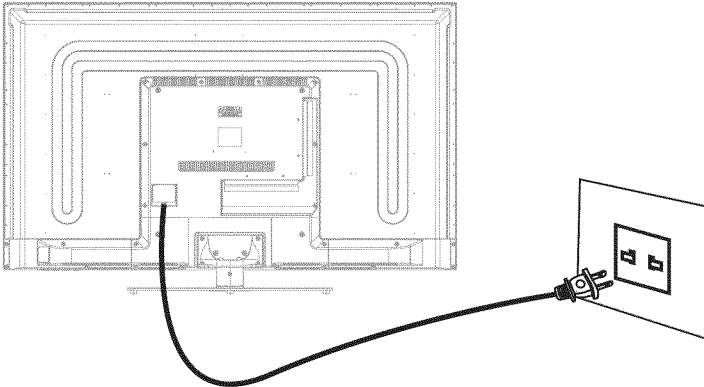

### Conexión de Antena

para garantizar la buena imagen y sonido, el sistema de antena de TV debe ser instalada. el sistema de antena como se muestra puede obtenerse de las tiendas de equipo de TV, que ofrecerá un servicio para una correcta instalación y conexión. después de la instalación, inserte el 75-ohm enchufe de antena a la toma de antena como se muestra.

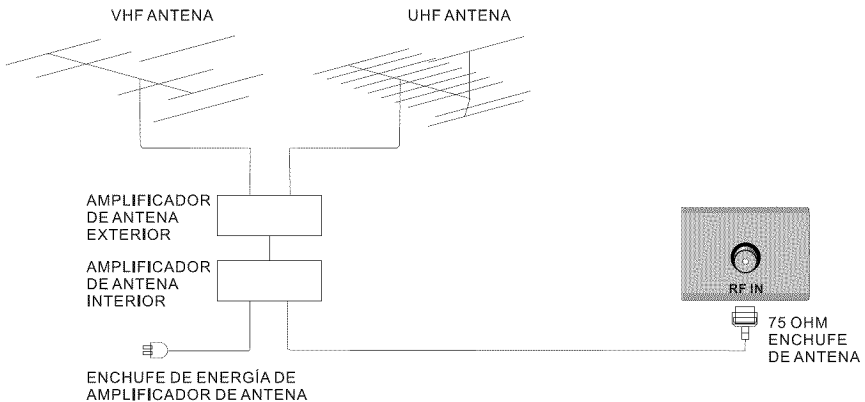



## CONEXIÓN DE AV

Conecta la toma de salida de VIDEO y AUDIO de DVD o VCR con la toma de AV en el set utilizando el cable RCA. Coincide color con la toma: Video es amarillo, audio izquierdo es blanco y audio derecho es rojo. Selecciona la fuente de entrada de AV utilizando el botón de INPUT en el mando a distancia.

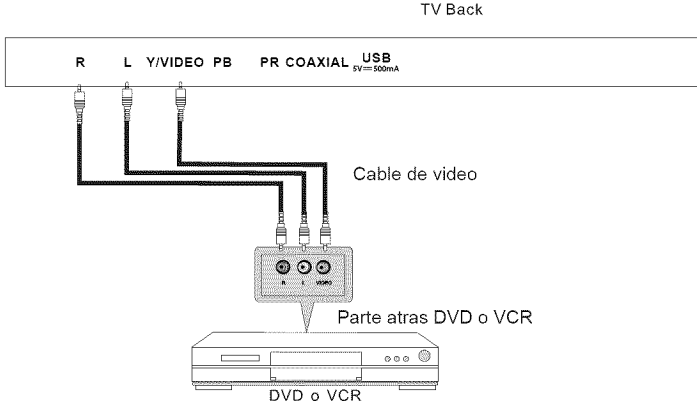

## CONEXIÓN DE COMPOTENTE (Ypbpr)

Conecta la salida Ypbpr de DVD o VCR con la entrada Ypbpr en el set. La calidad de imagen es mejor en comparación con la conexión de un VCR regular con la entrada de vídeo. Conecta la salida de audio de DVD o VCR con la toma de entrada de audio en el set utilizando el cable RCA. Coincide color con la toma: Y es verde, pb es azul, pr es rojo, audio izquierda es blanco y audio derecha es rojo. Selecciona la fuente de entrada de componente utilizando el botón SOURCE en el mando a distancia.

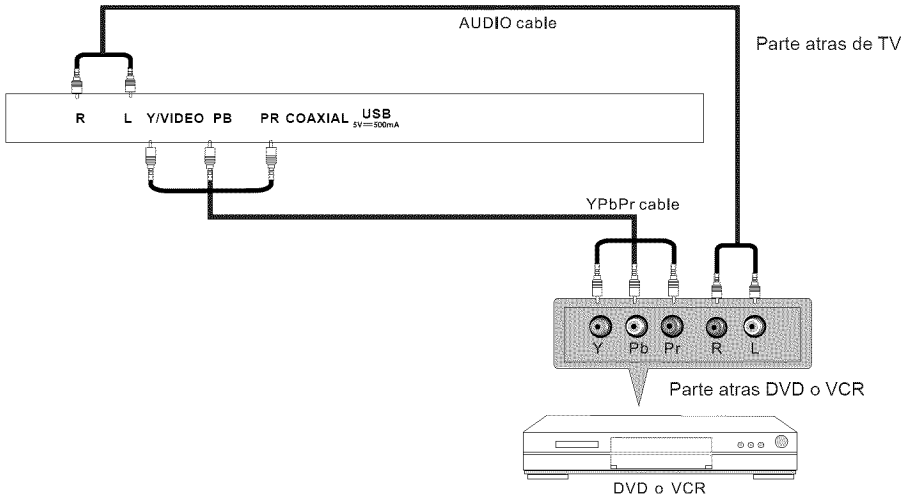

## CONEXIÓN VGA(PC)

Conecta la salida de RGB de PC con la toma VGA(PC) en el set. Conecta la salida de audio de PC con la toma AUDIO PC en el set. Seleccione la fuente de entrada PC utilizando el botón INPUT en el mando a distancia.

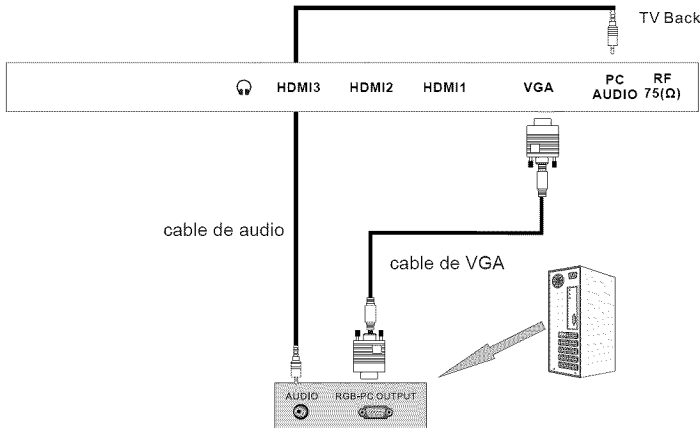

Español

## CONEXIÓN COAX

Conecta el dispositivo amplificador de audio con la toma de salida COAX en el TV.

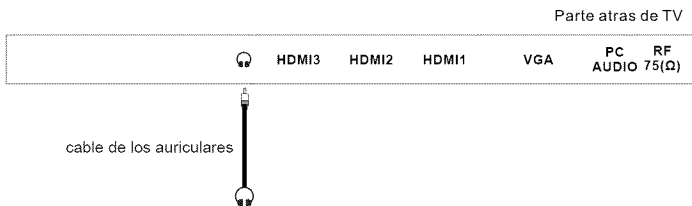

## CONEXIÓN HDMI

Conector HDMI, que sustituye la conexión HDMI permite la transferencia de audio / vídeo / señales de control a través de cable. estas señales se transmiten en formato digital.

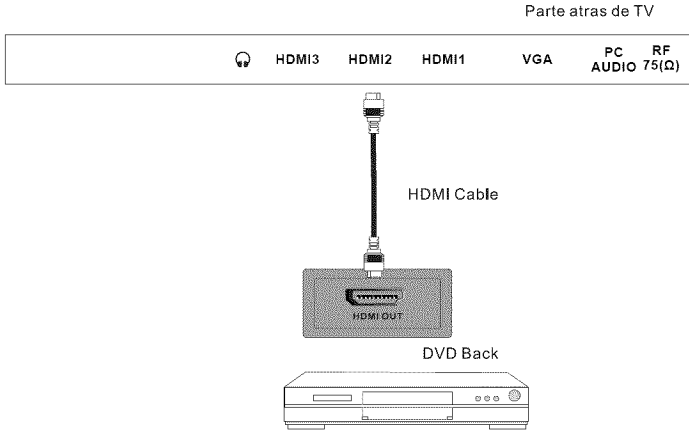

## CONEXIÓN USB

Salida USB : DC 5V  $\approx$  500mA

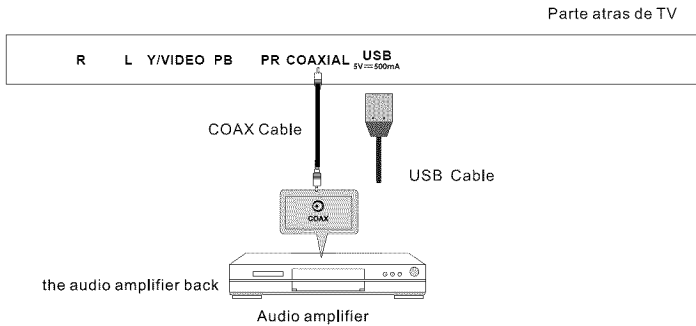

## 8. Mando a distancia

### Instrucciones de mando a distancia en modo TV

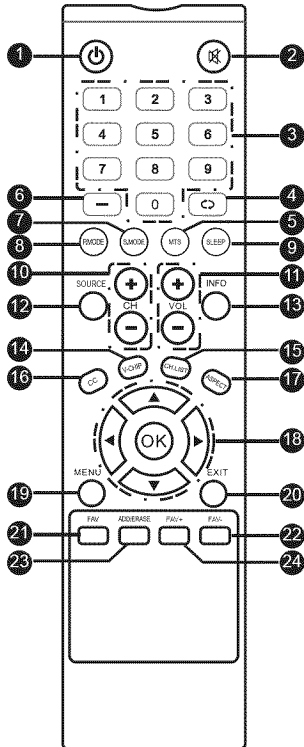

1. Power Prende el televisor encendido o apagado.
2. MENU Abre el menú principal del televisor en la pantalla.
3. BOTONES NUMBER (0-9) Presione 0-9 para seleccionar un canal TV directamente cuando se está viendo la televisión. El canal cambiará después de 2 segundos.
4. R Vuelve al canal anterior.
5. MTS Selecciona estéreo, mono, o la programación de audio secundario.
6. (-) Inserta el tablero de selección de canales digitales directamente.
7. SOUND Selecciona diferentes ajustes de sonido predefinidos.
8. PICTURE Selecciona varios ajustes de imagen predefinidos.
9. SLEEP Apaga el televisor en un conjunto específico de tiempo depende de su selección.
10. VOL (+) / VOL (-) Salta a la anterior / siguiente canal en el modo TV.
11. VOL (+) / VOL (-) Pulse los botones VOL para aumentar o disminuir el nivel sonoro.
12. SOURCE Pulse este botón para cambiar entre la fuente de entrada.
13. INFO Muestra la información de la pantalla.
14. V-CHIP Ce bouton permet de sélectionner le menu V-Chip.
15. CH.LIST Afficher la liste des programmes.
16. CC entre los diferentes modos de subtítulo.
17. ASPECT Pulse este botón para cambiar el método de recorte de la imagen.
18. ▲ / ▼ / ◀ / ▶ ▲ / OK Navega los menús para selecciones, apreta OK para confirmar.
19. MENU Abre el menú principal del televisor en la pantalla.
20. EXIT Salir del menú principal del televisor en la pantalla.
21. FAVORITE le da su lista de canales favoritos.
22. FAV (-) Pulse este botón para cambiar al canal anterior favorito.
23. ADD/DEL Agrega o elimina canal actual en la lista de favoritos.
24. FAV (+) Pulse este botón para cambiar al canal siguiente favorito.

## Configuración de mando a distancia

1. Abra la cubierta.
2. Utilice tres pilas con tamaño A. Al insertar las pilas, asegúrese que la polaridad con marcas + y - en la línea de pilas de forma correcta con las marcas del compartimiento.
3. Vuelva a colocar la cubierta.

**Para evitar fugas de las pilas que puede resultar en lesiones corporales o daños en el mando a distancia:**

1. Instale todas las pilas correctamente según lo que indican en el mando a distancia.
2. No mezcle las pilas. ( viejo y nuevo o carbono y alcalino, ect) retire las pilas del mando a distancia cuando no se utiliza durante mucho tiempo.

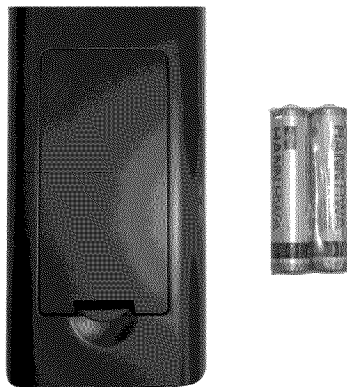

## 9. Operación Menú

### Asistente de configuración

#### Seleccione el idioma

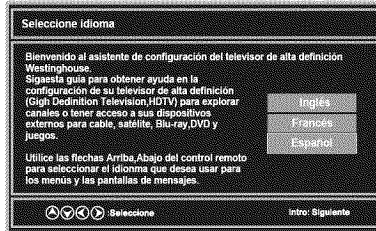

#### Mode de encendido



Enter

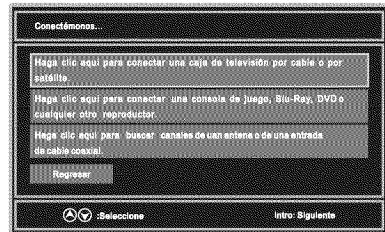

Búsqueda de canales

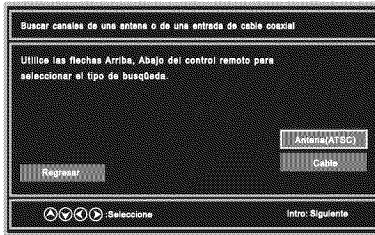

Antenna

Cable/  
Satellite

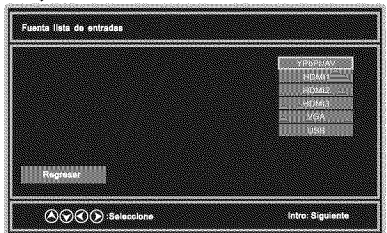
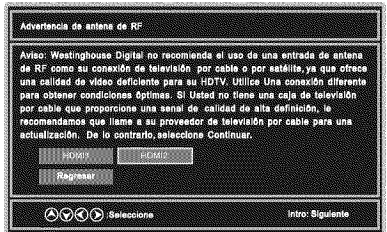
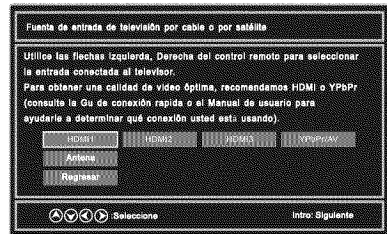
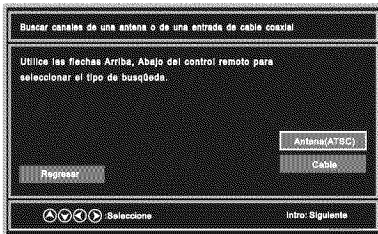

## Seleccione la fuente de entrada

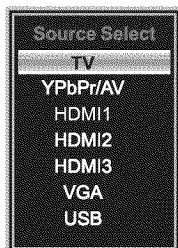

- Pulse el botón SOURCE para mostrar la lista de fuente de entrada.
- Pulse el botón ▼/▲ para seleccionar la fuente de entrada que quieres ver.
- Pulse el botón ENTER para entrar en la fuente seleccionada.

## Operación básica



- Pulse el botón menú para mostrar el principal OSD menú.
- Pulse el botón ◀/▶ para seleccionar el menú que quiere ver.
- Pulse el botón ENTER para entrar el submenú.
- Pulse el botón ▼/▲ para seleccionar la opción y después pulse ◀/▶ para ajustar el valor en el submenú.
- Puede pulsar el botón de MENU para volver al menú anterior o pulsar el botón EXIT para cerrar OSD.



## Para el modo de TV:

### MENÚ DE IMAGEN



1. Presione ◀/▶ para seleccionar la **imagen** en el menú principal.
2. Presione ▼/▲ para seleccionar la opción que desea ajustar en el menú de imagen.
3. Presione ◀/▶ al nivel deseado.
4. Cuando se ha cambiado la configuración, usted puede salir del menú pulsando MENU.

#### Modo de imagen

Presione ▼/▲ para seleccionar el modo de imagen, a continuación, presione ◀/▶ para ajustar. Sólo en el modo de usuario las opciones detalladas de la siguiente manera se pueden ajustar. Modos de imagen disponibles: Energy Star, venta, película, usuario.

#### Brillo

Presione ▼/▲ para seleccionar Brillo, a continuación, presione ◀/▶ para ajustar.

#### Contraste

Presione ▼/▲ para seleccionar el contraste, a continuación, presione ◀/▶ para ajustar.

#### Color

Presione ▼/▲ para seleccionar color, a continuación, presione ◀/▶ para ajustar.

#### Tinte

Presione ▼/▲ para seleccionar Tinte, a continuación, presione ◀/▶ para ajustar. (sólo en el modo de usuario)

#### Nitidez

Presione ▼/▲ para seleccionar la Nitidez, a continuación, presione ◀/▶ para ajustar.

### Configuración avanzada

Presione ▼/▲ para seleccionar Configuración Avanzada y, a continuación, presione ENTRAR para entrar. Ajuste opciones avanzadas de video para afinar la imagen.

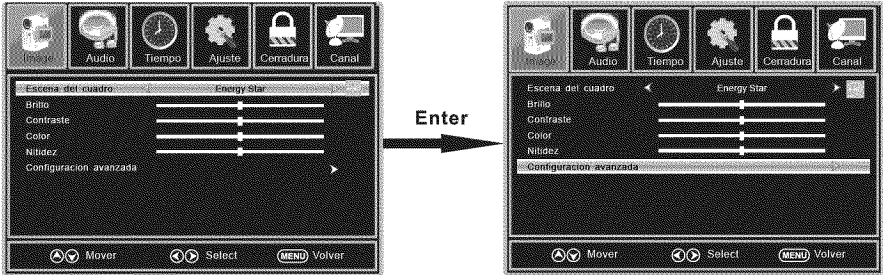

### Relación de aspecto

Presione ▼/▲ para seleccionar la relación de aspecto, a continuación, presione ◀/▶ para ajustar. Ratios de aspecto disponibles: Standard, Relleno, Sobre escaneado.

### Reducción del Ruido

Presione ▼/▲ para seleccionar la opción de Reducción de Ruido, a continuación, presione ◀/▶ para ajustar. Reducción de ruido disponible: Apagado, Bajo, Medio, Alto.

### Contraste dinámico

Presione ▼/▲ para seleccionar Contraste Dinámico, a continuación, presione ◀/▶ para ajustar Activar o Desactivar. Se puede ajustar el contraste correspondiente a la señal de entrada con el fin de mejorar la calidad de la imagen visualizada.

### Espacio de Color

Presione ▼/▲ para seleccionar el espacio de color, a continuación, pulse el botón ENTER para entrar.

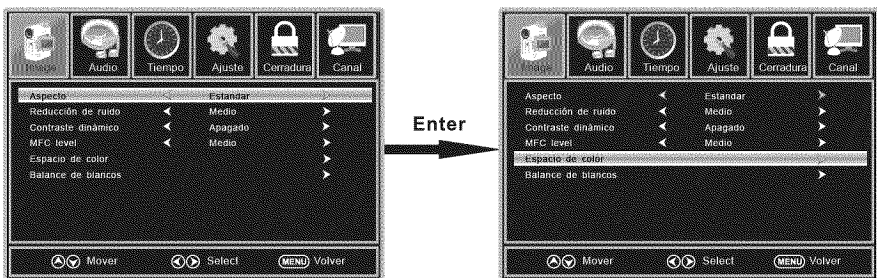

## OPERACIÓN MENÚ

### Modo de color

Presione ▼/▲ para seleccionar el modo de color, a continuación, presione ◀/▶ para ajustar.  
Modo de color disponible: automático, original, Usuario.

### Color

Presione ▼/▲ para seleccionar color, a continuación, presione ◀/▶ para ajustar.  
Modo de color disponible: Rojo, Verde, Azul, Amarillo, Cian, Magenta. (Está disponible en Modo de Usuario.)

### Matiz

Presione ▼/▲ para seleccionar Matiz, a continuación, presione ◀/▶ para ajustar.  
(Está disponible en el Modo de Usuario.)

### Saturación

Presione ▼/▲ para seleccionar la saturación, a continuación, presione ◀/▶ para ajustar.  
(Está disponible en Modo de Usuario.)

### Brillo

Presione ▼/▲ para seleccionar Brillo, a continuación, presione ◀/▶ para ajustar.  
(Está disponible en Modo de Usuario.)

### Restablecer

Presione ▼/▲ para seleccionar Restablecer, pulse ENTER para entrar, a continuación, presione ◀/▶ para seleccionar Sí o No.

### Balance de blancos

Presione ▼/▲ para seleccionar Balance de Blancos, a continuación, pulse el botón ENTER para entrar.  
Presione ▼/▲ para seleccionar, entonces ◀/▶ para ajustar.

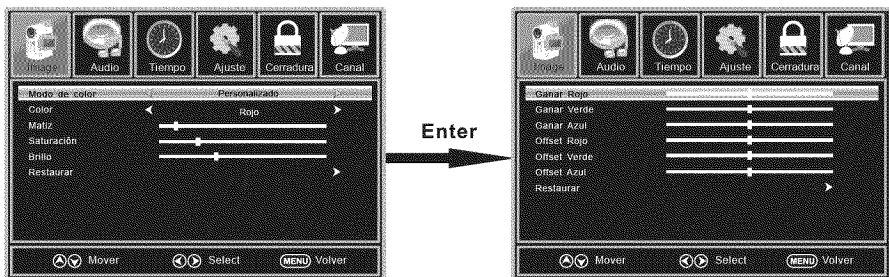

## MENÚ DE SONIDO

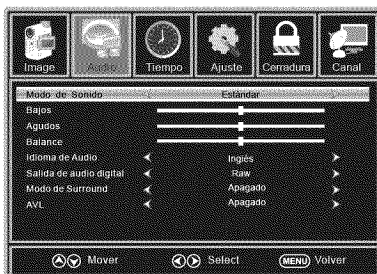

1. Presione ◀/▶ para seleccionar **sonido** en el menú principal.
2. Presione ▼/▲ para seleccionar la opción que desea ajustar en el menú de sonido.
3. Presione ◀/▶ hasta nivel deseado.
4. Cuando se han cambiado los ajustes, puede salir del menú pulsando MENU.

### Mode de Sonido

Presione ▼/▲ para seleccionar el **Mode de Sonido** y luego presione ◀/▶ para seleccionar el deseado. **Mode de Sonido** Disponibles: Deportes, Usuario, Estándar, Música, Películas. Seleccione un modo de sonido para conseguir un sonido ideal.

### Bajos

Presione ▼/▲ para seleccionar Bajos, a continuación, presione ◀/▶ para ajustar. (Está disponible en modo de Usuario.)

### Agudos

Presione ▼/▲ para seleccionar los Agudos, a continuación, presione ◀/▶ para ajustar. (Está disponible en modo usuario.)

### Balance

Presione ▼/▲ para seleccionar Balance, a continuación, presione ◀/▶ para ajustar. (Está disponible en modo usuario.)

### Salida de audio digital

Presione ▼/▲ para seleccionar el elemento de salida de audio digital, a continuación, presione el botón ◀/▶ para seleccionar la salida de audio digital. Salida de audio digital disponible: PCM, Original y apagado.

### Mode de Surround

Presione ▼/▲ para seleccionar el elemento **Mode de Surround**, a continuación, presione ◀/▶ para seleccionar Activar o Desactivar.

### AVL

Presione ▼/▲ para seleccionar AVL, a continuación, presione ◀/▶ para seleccionar ON (encendido) o OFF (apagado). EL nivel automático de volumen puede ajustar el volumen automáticamente en función de la entrada de audio.

## MENÚ DE TIEMPO



1. Presione ◀/▶ para seleccionar el **tiempo** en el menú principal.
2. Presione ▼/▲ para seleccionar la opción que desea ajustar en el menú de Tiempo.
3. Presione ◀/▶ al nivel deseado.
4. Cuando haya cambiado la configuración, puede salir del menú pulsando MENU.

### Tiempo de Reposo

Presione ▼/▲ para seleccionar el tiempo de Reposo, a continuación, presione ◀/▶ para ajustar.

El tiempo de Reposo Disponible es: Apagado, 5min, 10min, 15min, 30min, 60min, 90min, 120min, 180min, 240min.

## MENÚ DE CONFIGURACIÓN



1. Presione ◀/▶ para seleccionar **Configuración** en el menú principal.
2. Presione ▼/▲ para seleccionar la opción que desea ajustar en el menú de configuración.
3. Presione ◀/▶ al nivel deseado.
4. Cuando ha cambiado las opciones que puede salir del menú pulsando MENU

### Idioma del menú

Presione ▼/▲ para seleccionar el idioma del menú, a continuación, presione ◀/▶ para ajustar el Idioma Disponible: Inglés, Francés, Español.

### Tiempo de Espera OSD

Presione ▼/▲ para seleccionar Tiempo de Espera OSD, a continuación, presione ◀/▶ para ajustar. Tiempo de Espera OSD disponible: 5Sec., 15Sec., 30Sec., 45Sec., 60Sec..

### Subtítulos

Presione ▼/▲ para seleccionar subtítulos, luego Pulse el botón ENTER para entrar.

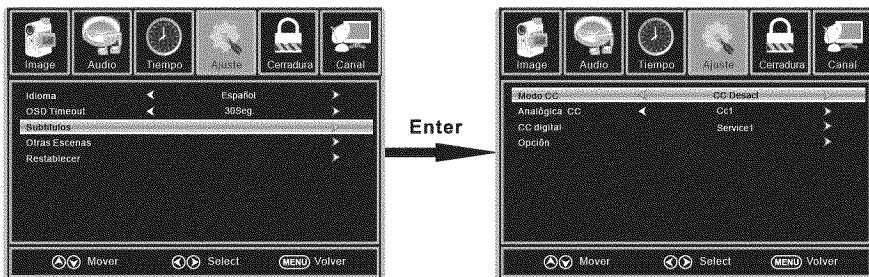

### Modo de CC

Presione ▼/▲ para seleccionar el modo de CC, a continuación, presione ◀/▶ para seleccionar CC Apagado, CC Encendido CC en silencio.

## OPERACIÓN MENÚ

### CC Analógico

Presione ▼/▲ para seleccionar CC analógico, a continuación, presione ◀/▶ para seleccionar. CC analógicos disponibles: CC1, CC2, CC3, CC4, Text1, Text2, Text3, Texto4.

### Otros ajustes

Presione ▼/▲ para seleccionar otros ajustes, a continuación, pulse el botón ENTER para entrar.

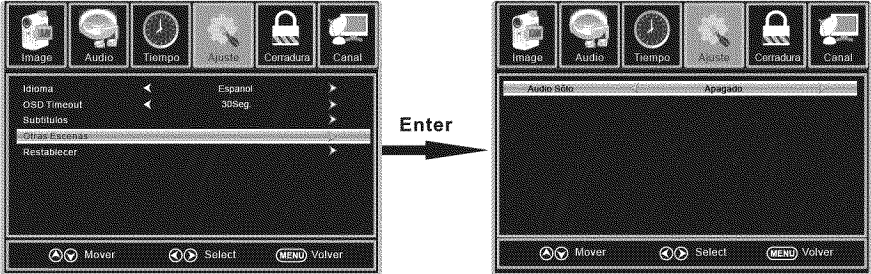

### Sólo audio

Presione ▼/▲ para seleccionar Sólo audio, a continuación, presione ◀/▶ para ajustar en activado o desactivado.

### Restaurar Valores Predeterminados

Presione ▼/▲ para seleccionar Restaurar valores predeterminados, a continuación, pulse el botón ENTER para seleccionar Sí o No. Cambiar las opciones de energía o restablezca los valores de fábrica de la TV. (0000)

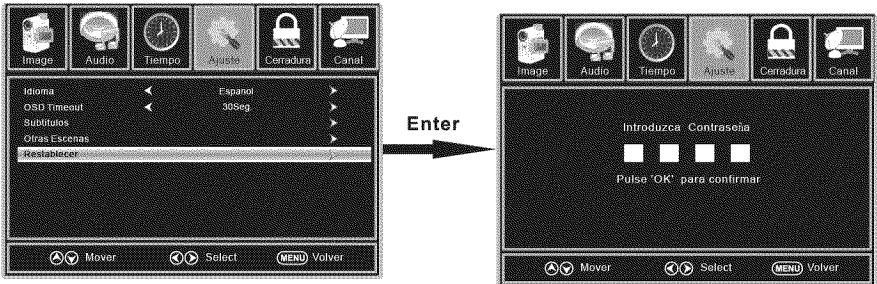

**MENÚ DE BLOQUEO**

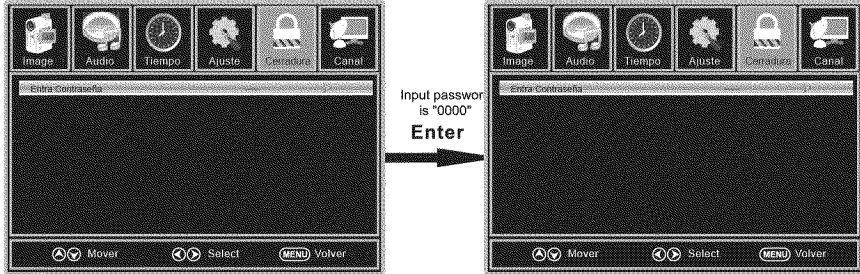

1. Presione ◀/▶ para seleccionar **Bloqueo** en el menú principal.
2. Presione ▼/▲ para seleccionar la opción que desea ajustar en el menú de bloqueo.
3. Presione ◀/▶ al nivel deseado.
4. Cuando se ha cambiado la configuración, usted puede salir del menú pulsando MENU. Ingrese la contraseña para entrar, la contraseña por defecto es "0000".

**Cambiar la Contraseña**

Presione ▼/▲ para seleccionar Cambiar la Contraseña y pulse el botón ENTER para ajustar el valor. Un sub-menú aparecerá como a continuación. Si se cambia la contraseña, todas las contraseñas en el menú serán cambiadas al mismo tiempo.

Nota: Si usted olvida su contraseña, puede utilizar "8899" para entrar en cualquier menú bloqueado.

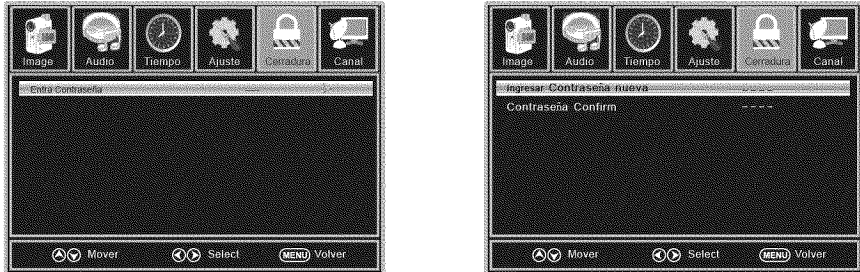

**Sistema de Bloqueo**

Presione ▼/▲ para seleccionar el Sistema de Bloqueo, a continuación, presione ◀/▶ para ajustar a activado o desactivado. Sólo está disponible cuando "System Lock" está en "On" (encendido).



Español



**Bloqueo de entrada**

Presione ▼/▲ para seleccionar Bloqueo de entrada, a continuación, presione ◀/▶ para entrar.

Presione ◀/▶ para seleccionar desbloquear o bloquear las fuentes de entrada.

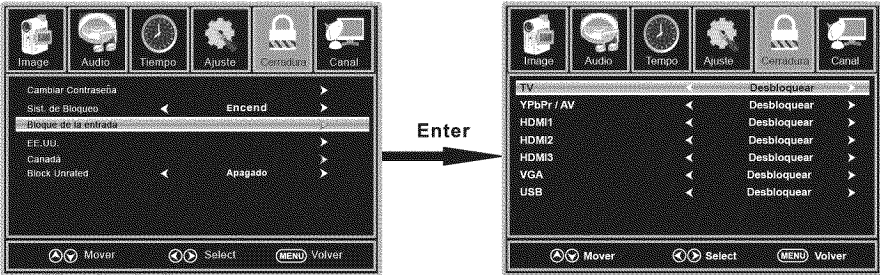

**Calificación de U.S.**

Presione ▼/▲ para seleccionar la Calificación de U.S., a continuación, presione ◀/▶ para entrar.

Un sub-menú aparecerá como a continuación.

La clasificación de TV se compone de dos aspectos: basados en la edad y el contenido.

Este sistema define la calificación del control que proviene de las reglas MPA.

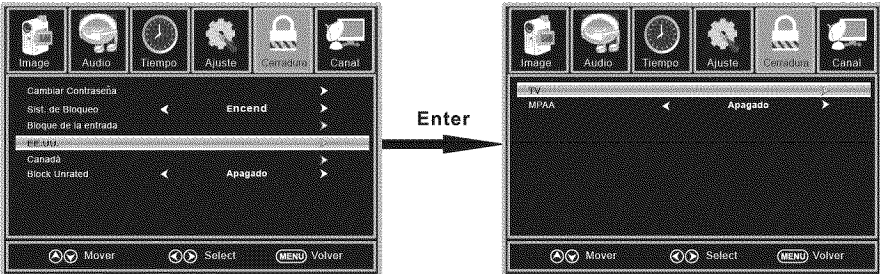

**Calificación de Canadá**

Presione ▼/▲ para seleccionar la Calificación de Canadá, a continuación, presione ◀/▶ para entrar.

Presione ◀/▶ para seleccionar.

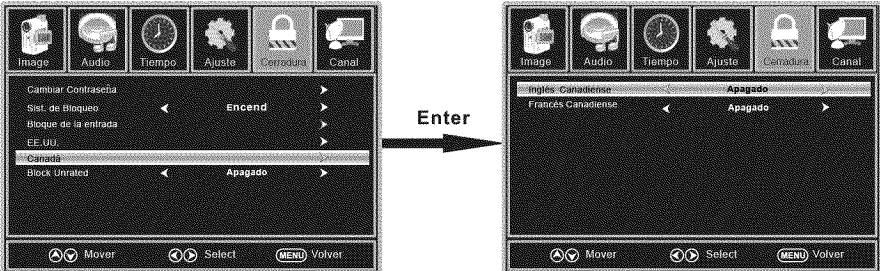

**Inglés de Canadá**

Presione ▼/▲ para seleccionar Inglés de Canadá, a continuación, presione ◀/▶ para ajustar.

Canadá Inglés Disponible: Apagado, C, C8 +, G, PG, 14 +, 18 +.

**Francés de Canadá**

Presione ▼/▲ para seleccionar el Francés de Canadá, a continuación, presione ◀/▶ para ajustar.

Francés de Canadá disponible: Apagado, G, 8ans +, 13ans +, 16ans +, 18ans +.

## MENÚ DE CANAL

Nota: Este menú sólo se muestra cuando la fuente de entrada es la televisión.



1. Presione ◀/▶ para seleccionar el **canal** en el menú principal.
2. Presione ▼/▲ para seleccionar la opción que desea ajustar en el Menú de Canal.
3. Presione ◀/▶ para nivel deseado.
4. Cuando se ha cambiado la configuración, usted puede salir del menú pulsando MENU.

### Fuente Señal

Presione ▼/▲ para seleccionar **Fuente Señal**, a continuación, presione ◀/▶ para ajustar **Fuente Señal** disponibles: aire, por cable.

### Auto Scan

Presione ▼/▲ para seleccionar Auto Scan, a continuación, pulse el botón ENTER para buscar los canales. Un menú de búsqueda de canal aparecerá a continuación.



### Favorito

Presione el botón ▼/▲ para seleccionar Favoritos y pulse el botón ENTER para buscar la lista de canales favoritos.



### Lista de canales

Presione ▼/▲ para seleccionar la lista de canales, a continuación, pulse el botón ENTER para explorar la lista de canales. Si selecciona la opción "In Channel List" encendido, la etiqueta de la lista de canales mostrará la lista.



### Mostrar / Ocultar

Presione ▼/▲ para seleccionar Mostrar, a continuación, pulse el botón ENTER para entrar. Mostrar u ocultar los canales en su lista de programas.

### Número de canal

Presione ▼/▲ para seleccionar el número del canal, a continuación, presione ◀/▶ para ajustar.

### Nombre del Canal

Presione ▼/▲ para seleccionar Nombre del Canal, a continuación, pulse el botón ENTER para entrar. Creación de etiquetas para los canales, hasta 7 caracteres.

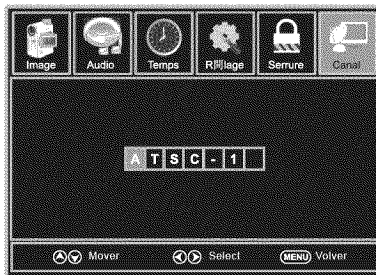

## MENÚ DE IMAGEN

### Para El Modo VGA:

1. Presione ◀/▶ para seleccionar la **imagen** en el menú principal.
2. Presione ▼/▲ para seleccionar Configuración de VGA, a continuación, pulse el botón ENTER para entrar. Un sub-menú aparecerá como a continuación.

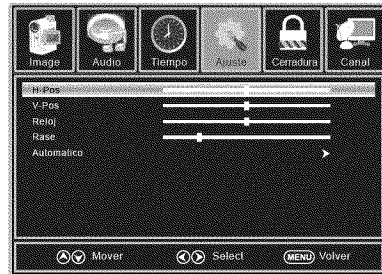
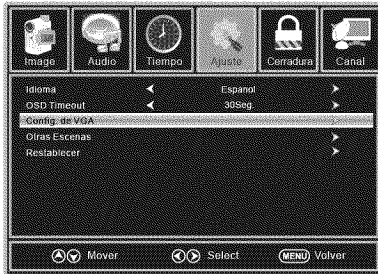

#### H-Pos

Presione ▼/▲ para seleccionar H-Pos a continuación, presione ◀/▶ para ajustar.

#### V-Pos

Presione ▼/▲ para seleccionar V-Pos a continuación, presione ◀/▶ para ajustar.

#### Reloj

Presione ▼/▲ para seleccionar Reloj y pulse ◀/▶ para ajustar.

#### Fase

Presione ▼/▲ para seleccionar la fase a continuación, presione ◀/▶ para ajustar.

#### Auto

Presione ▼/▲ para seleccionar Auto, a continuación, pulse el botón ENTER para entrar. Ajuste al tiempo de la señal P de forma automática.

1. El Menú de IMAGEN y la descripción son los mismos que para el modo de TV.
2. El Idioma de Audio en el menú de SONIDO no es válido.
3. El Menú de Tiempo y la descripción son los mismos que para el modo de TV.
4. Los subtítulos en el menú SETUP no son válidos.
5. Configuración de EE.UU., Canadá, RTT y Restaurar RTT en el menú de BLOQUEO no es válido.
6. EL Modo PC no tiene menú de CANAL.

Nota: La operación y la descripción de la tecla de acceso rápido se puede programar en su control remoto.

## MENÚ de USB

Nota: Antes de utilizar el menú Media, Conecte el dispositivo USB y pulse el botón SOURCE para ajustar la fuente de entrada a los USB de comunicación.

Pulse ◀ / ▶ para seleccionar los USB de comunicación en el menú Fuente, a continuación, pulsar ENTER para entrar.

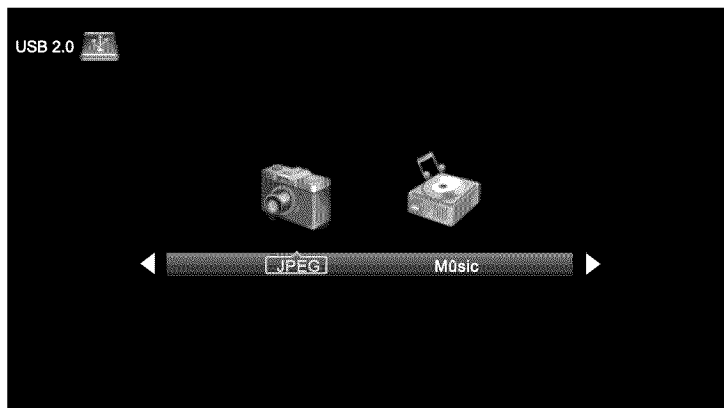

Pulse ◀ / ▶ para seleccionar la opción que desea ajustar en el menú principal de Media, a continuación, pulse ENTER para entrar.

### JPEG Menú

Pulse ◀ / ▶ para seleccionar JPEG en el menú principal, luego pulse ENTER para entrar.

Presione el botón EXIT para volver al menú anterior.

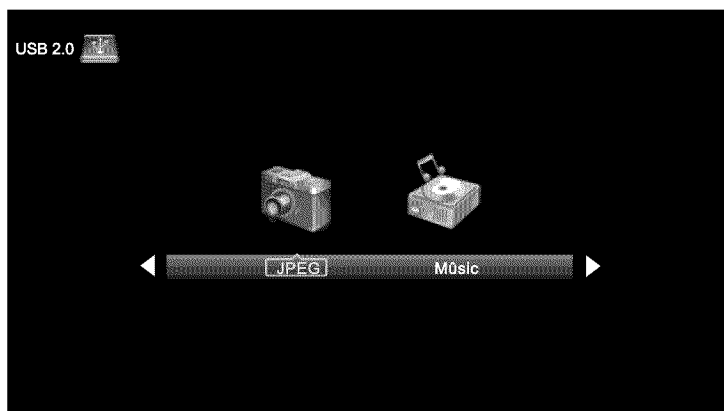

Pulse ◀ / ▶ para seleccionar el disco duro que desea ver y pulse ENTER para entrar.

Pulse ◀ / ▶ para seleccionar la opción de regreso para volver al menú anterior.

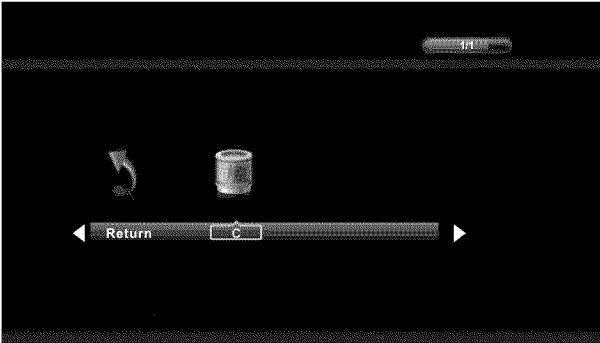

Pulse ◀ / ▶ para seleccionar el archivo que desea ver en el menú de selección de archivo, a continuación, pulse el botón ENTER para mostrar la imagen.

Al resaltar la opción que seleccione, aparecerá la información de la foto a la derecha y la imagen será visto de antemano en el centro.

Pulse ◀ / ▶ para seleccionar el archivo que desea eliminar en el menú de selección de archivo, a continuación, pulse el botón rojo del mando a distancia botón de control y pulse ◀ para eliminar la imagen.

## M-JPEG Menú

Pulse ◀ / ▶ para seleccionar M-JPEG en el menú principal, luego pulse ENTER para entrar.

Pulse el botón EXIT para volver al menú anterior.

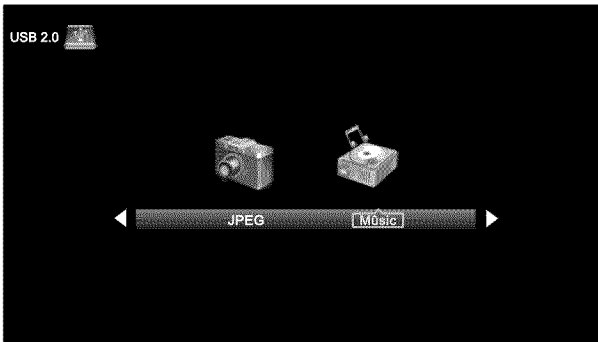

Pulse ◀ / ▶ para seleccionar el disco duro que desea ver y pulse ENTER para entrar.

Pulse ◀ / ▶ para seleccionar la opción de regreso para volver al menú anterior.

Al resaltar la opción que seleccione, aparecerá la información de la foto de la derecha y de la película será visto de antemano en el centro.

Pulse ENTER para reproducir la película seleccionada.

Pulse de pantalla para mostrar el menú de selección en la parte inferior.

Pulse ◀ / ▶ para seleccionar el menú en la parte inferior que desea ejecutar y pulse el botón ENTER para operar.

## 10. Resolución de problemas

compruebe si pueda solucionar los problemas por sí mismo.

Resolución de problemas	Control
Sin señal	Por favor, compruebe que todos los cables están correctamente conectados.
Sin matices de color	Ajuste de contraste, color y brillo.
Mancha en la pantalla	Tal vez el resultado de una señal de iluminación del coche, motor, luz de neón y otros dispositivos eléctricos o aparatos.
pantalla doble o múltiple de la imagen	Tal vez el resultado de una perturbación de una onda eléctrica de la TV, ordenador y máquina de juego o la radio.
Nieve en la pantalla	El cable de antena no está conectado correctamente.
El mando a distancia no funciona	Por favor revise la orden de las pilas y la alineación. compruebe que el IR del mando a distancia no se oculta por algo.
Zip hace ruido en la cubierta de TV	Incluso si la imagen mostrada es correcta, el ruido puede provenir de una fijación inestable del panel.
Sin sonido	Asegúrese de que usted no ha pulse el botón de silencio del panel o del mando a distancia.

## 11. Especificación

Este manual es sólo para su referencia, cualquier cambio en el diseño y la especificación no contará con el asesoramiento.

Tamaño de pantalla		55 pulgada
Tipo de pantalla		TFT LED
Resolución(píxeles)		1920 X 1080
Relación de aspecto		16:9
Fuente de alimentación		AC100-240V~ 50/60Hz
Consumo de energía		150W
Sistema TV		ATSC/NTSC
Formato de entrada de vídeo		NTSC
Potencia de salida de audio		L / R 2X10W
APOYO	Sintonizador	Sí
	AV-entrada	Sí
	Ypbpr-entrada	Sí
	HDMI-entrada	Sí
	VGA(pc)-entrada	Sí
	VGA(pc) audio-entrada	Sí
	Entrada de audio(RCA)	Sí
	Coaxial-salida	Sí
USB		función de los medios de comunicación
Dimensiones	w/Posición(LxWxH-mm)	1260 x 290 x 808mm
	w/o Posición(LxWxH-mm)	1260 x 97 x 743mm
Peso	Neto(kilogramo)	20.5
	Bruto(kilogramo)	28.5





[www.westinghousedigital.com](http://www.westinghousedigital.com)



S/N: \_\_\_\_\_



Westinghouse Digital, LLC  
Orange, CA

SE-UM-5501-1301