

Electric and Induction Ranges

Installation Instructions

Slide-In Ranges

HEI80, HEIP0, HIIP0



BOSCH

Invented for life

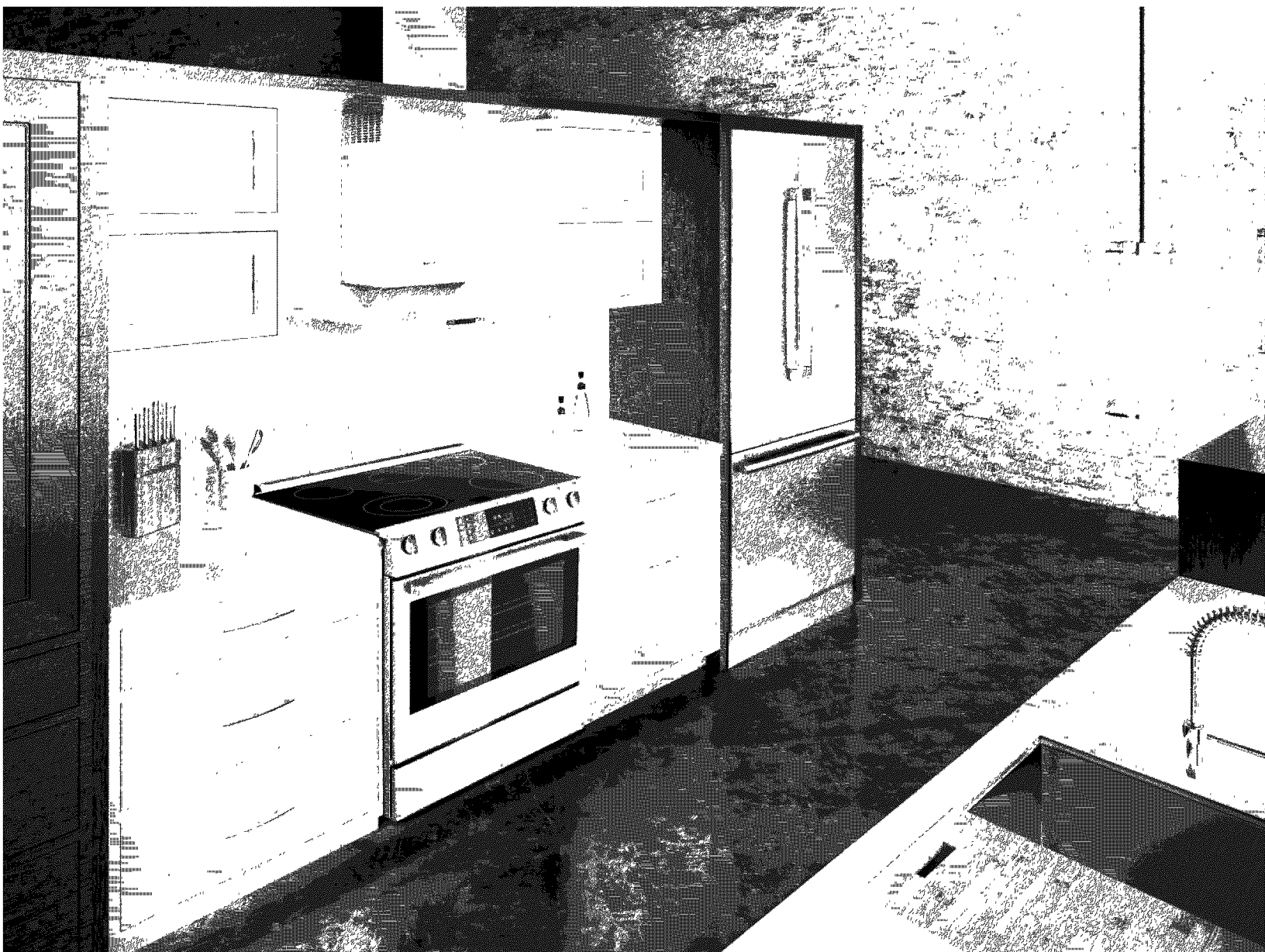

Table of Contents

About This Manual	1
How This Manual Is Organized	1
Safety Definitions	1
Safety	2
Preparation	4
Before You Begin	4
Tools and Parts Needed	4
Parts Included	4
Additional Parts Needed for Hard-Wired Installations ..	4
Installation Checklist	4
General Information	5
Overall Dimensions	5
Location Level and Plumb	5
Installation Hints	5
Electrical Requirements	5
Cabinet Requirements	6
Install Ventilation	6
Required Clearance	6
Prepare Walls and Floor	6
Countertop Requirements	6
Installation Procedure	7
Installation of the anti-tip bracket	7
Apply Foam Tape	7
Electrical Connection	7
Connect Electric Range Cord	7
Connect Electric Flexible Conduit	10
Complete the installation	11
Testing Operation	12
Service	12
Before Calling Service	12

This Bosch Appliance is made by
BSH Home Appliances Corporation
1901 Main Street, Suite 600
Irvine, CA 92614

Questions?

1-800-944-2904

www.bosch-home.com/us

We look forward to hearing from you!

About This Manual

How This Manual Is Organized

This manual contains several sections:

- The *Safety* section describes important procedures that can ensure your safety while using the appliance.
- The *Getting Started* section describes the features and functionality of the appliance, including a description of how to set it up and operate it.
- The *Operation* section describes how to operate and get the best performance out of each component.
- The *Cleaning and Maintenance* section describes how to clean and maintain the appliance.
- The *Service* section includes troubleshooting tips and your warranty.
- Before using your appliance, be sure to read this manual. Pay special attention to the *Important Safety Instructions* located at the beginning of the manual.

Safety Definitions

WARNING

This indicates that death or serious injuries may occur as a result of non-observance of this warning.

CAUTION

This indicates that minor or moderate injuries may occur as a result of non-observance of this warning.

NOTICE: This indicates that damage to the appliance or property may occur as a result of non-compliance with this advisory.

Note: This alerts you to important information and/or tips.

⚠ IMPORTANT SAFETY INSTRUCTIONS

READ AND SAVE THESE INSTRUCTIONS

Safety

WARNING:

If the information in this manual is not followed exactly, fire or shock may result causing property damage or personal injury.

WARNING:

Do not repair or replace any part of the appliance unless specifically recommended in the manuals. Improper installation, service or maintenance can cause injury or property damage. Refer to this manual for guidance. All other servicing should be done by a qualified technician.

- **Ask your dealer to recommend a qualified technician and an authorized repair service.**
- **Install only per the installation instructions provided in the literature package accompanying this range.**
- **Never modify or alter the construction of the range including by removing leveling legs, panels, wire covers, anti-tip brackets or screws, or any other part of the appliance.**

PLEASE READ ALL INSTRUCTIONS BEFORE USING THIS APPLIANCE.

⚠ WARNING

TIP OVER HAZARD!

A child or adult can tip the range over and be killed. Verify that the anti-tip bracket is securely installed. Ensure the anti-tip bracket is engaged whenever the range is moved to a new location.

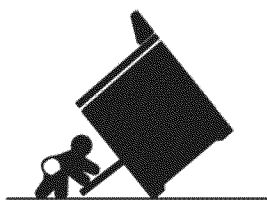

Do not operate the range without the anti-tip bracket in place. Failure to follow the instructions in this manual can result in death or serious burns to children and adults.

Check for proper installation and use of the anti-tip bracket. Carefully tip the range forward pulling from the back to ensure that the anti-tip bracket engages the range leg and prevents tip-over. Range should not move more than 1" (2.5 cm).

Appliance Handling Safety

⚠ CAUTION

- Unit is heavy and requires at least two persons or proper equipment to move.
- Hidden surfaces may have sharp edges. Use caution when reaching behind or under appliance.
- Do not use the oven or warming drawer (if equipped) for storage.

Do not lift appliance by the oven door handle. Remove the oven door for easier handling and installation. See the section "Removing the Oven Door" in the range Use and Care manual.

Unit is heavy and requires at least two people or proper equipment to move.

Hidden surfaces may have sharp edges. Use caution when reaching behind or under appliance.

Disposing of Packaging Materials

Remove all tape and packaging before using the range. Destroy the carton and plastic bags after unpacking the range. Never allow children to play with packaging materials.

Safety Codes and Standards

This appliance complies with one or more of the following Standards:

- UL 858, Household Electric Ranges
- CAN/CSA-C22.2 No. 61 Household Cooking Ranges

It is the responsibility of the owner and the installer to determine if additional requirements and/or standards apply to specific installations.

Installation Location

To eliminate the risk of burns or fire by reaching over heated surface units, cabinet storage space located above the surface units should be avoided. If cabinet storage is to be provided, the risk can be reduced by installing a hood that projects horizontally a minimum of 5" (12.7 cm) beyond the bottom of the cabinet.

Verify that cabinets above the cooktop are a maximum of 13" (330 mm) deep.

IMPORTANT SAFETY INSTRUCTIONS

READ AND SAVE THESE INSTRUCTIONS

Child Safety

Do not store items of interest to children in the cabinets above the range or on the backguard of a range. Children climbing on the range to reach items could be seriously injured.

Electric Safety

Before you plug in an electrical cord, be sure all controls are in the OFF position.

Be sure your appliance is properly installed and grounded by a qualified technician in accordance with the National Electrical Code ANSI/NFPA 70 latest edition and local electrical code requirements.

Local codes vary. Installation, electrical connections and grounding must comply with all applicable codes.

For appliances equipped with a cord and plug, do not cut or remove the ground prong. It must be plugged into a matching grounding type receptacle to avoid electrical shock. If there is any doubt as to whether the wall receptacle is properly grounded, the customer should have it checked by a qualified electrician.

If required by the National Electrical Code (or Canadian Electrical Code), this appliance must be installed on a separate branch circuit.

Only a power supply cord kit rated for this appliance and marked "for use with ranges" shall be used.

Installer - show the owner the location of the circuit breaker or fuse. Mark it for easy reference.

Important - Save these instructions for the local electrical inspector's use.

Before installing, turn power OFF at the service panel. Lock service panel to prevent power from being turned ON accidentally.

Refer to data plate for more information. See "Data Plate" under "Service" for data plate location.

Related Equipment Safety

Remove all tape and packaging before using the appliance. Destroy the packaging after unpacking the appliance. Never allow children to play with packaging material.

Never modify or alter the construction of the appliance. For example, do not remove leveling legs, panels, wire covers or anti-tip brackets/screws.

WARNING

State of California Proposition 65 Warnings:

This product contains chemicals known to the State of California to cause cancer, birth defects or other reproductive harm.

IMPORTANT SAFETY NOTICE: The California Safe Drinking and Toxic Enforcement Act requires the Governor of California to publish a list of substances known to the state to cause cancer, birth defects or other reproductive harm, and requires businesses to warn customers of potential exposure to such substances.

Preparation

Before You Begin

Tools and Parts Needed

- 40 or 50 Amp power supply cord kit (depending on local code).
Note: Not necessary for Canadian installations, cord is preinstalled at factory.
- Measuring Tape
- Phillips Head Screwdriver
- 1-1/4" Wrench
- Pencil
- T-20 Torx Screwdriver
- Screws (2) and Anchors (2) for Anti-Tip Bracket (Style will vary depending on mounting surface)
- Level
- Drill and Drill Bit (3/16" masonry bit for concrete screws)
- Soapy Water
- Safety Gloves and Goggles
- Tape (Optional)
- Cloth or Cardboard (Optional - to Protect Floor)

Parts Included

- Anti-Tip Bracket
- 2 wood screws
- 2 anchorless concrete screws
- Foam Tape
- Terminal Lugs (For Use With Hard Wire Installations)
Note: Terminal lugs not necessary for Canadian installations.

Additional Parts Needed for Hard-Wired Installations

- Flexible conduit
- Torque wrench

Note: Power supply cord kit is not necessary for hard-wired installations.

Remove Packaging

Remove all packaging from the appliance. This includes external (box, tape, foam) and internal (cardboard, packaged literature and accessories).

Installation Checklist

Please refer to the pages following for complete installation instructions. Use this checklist to verify that you have completed each step of the installation process. This can help you avoid common mistakes.

- ___ 1. Before installing the range, be sure to verify the cabinet dimensions are correct for your unit and the required electrical connections are present.
- ___ 2. Refer to the installation manual for content regarding Safety, Cabinet Dimensions, Remove Packaging, Electrical Installation, Testing the Installation and Customer Service.
- ___ 3. (Optional) Remove the oven door to reduce the unit weight and to provide access to handhold for lifting.
- ___ 4. Move the range unit into place in front of the installation opening, leaving the bottom packaging on the unit to avoid damaging flooring.
- ___ 5. Plug the range into a properly configured receptacle.
- ___ 6. Protect the flooring from damage, then slide the unit all the way into place, making sure to route the power cord correctly.
- ___ 7. Reinstall the oven door removed in step 3 above.
- ___ 8. Consult the complete installation instructions and follow the remainder of the procedures listed, including performing an operation test.

Removing the Oven Door and Warming Drawer

Optional: The oven door and warming drawer may be removed prior to installation to make the range lighter and easier to move. See instructions below.

Removing the Oven Door

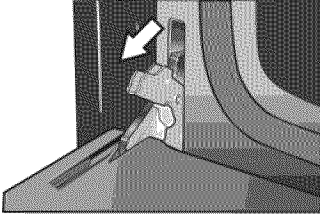
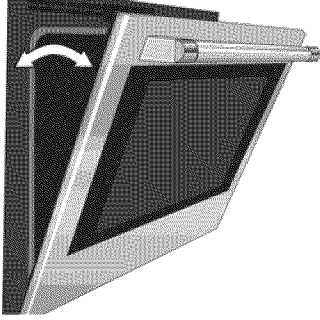
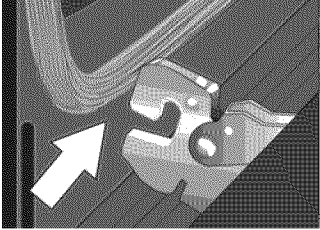
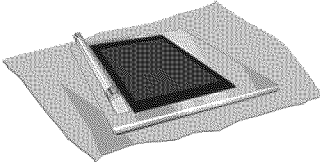
	<ol style="list-style-type: none"> 1. Be sure to read the above WARNING before attempting to remove the door. 2. Open the door completely. 3. Flip levers on hinges toward you.
	<ol style="list-style-type: none"> 4. Holding the door firmly on both sides and using both hands, close the door gently until it stops against the levers, about 30° from the closed position.
	<ol style="list-style-type: none"> 5. Carefully lift the door up and out of the hinge slots. Hold firmly; the door is heavy. Place the door in a convenient and stable location until you are ready to reinstall it.
	<ol style="list-style-type: none"> 6. Place the door in a convenient and stable location until you are ready to reinstall it. Lay the door on a towel or section of protective foam padding to avoid damage to the door or the floor.

Removing the Warming Drawer

1. Pull drawer to fully open position.
2. Press down right drawer release lever.
3. Lift up left drawer release lever.
4. Firmly pull the drawer straight out.
5. Retract cabinet rails while drawer is removed.

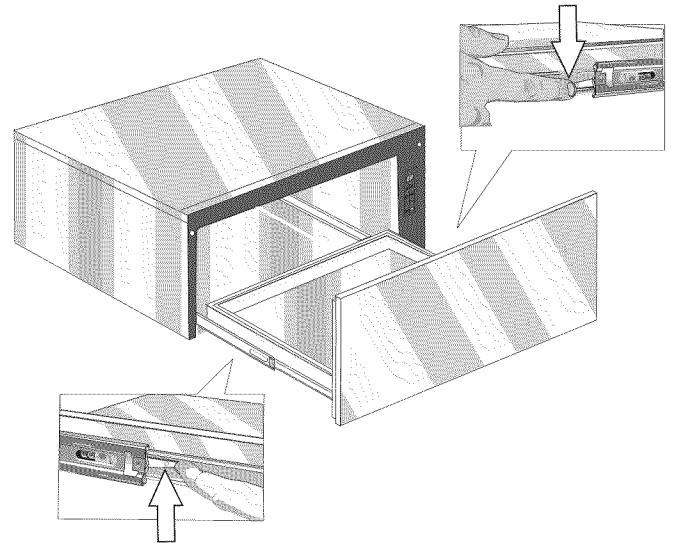

General Information

Overall Dimensions

Dimension	Inches	Centimeters
Height	36"	91.44 cm
Width	29 5/16"	74.55 cm
Depth	25 5/8"	65.09 cm

Location Level and Plumb

For best results, cabinets, countertops walls and floors in the installation location should be as level and plumb as possible. Variance may cause damage to countertops and floors during installation, could jeopardize the seal around the cooktop and may adversely affect cooking and baking performance.

Installation Hints

Tape the warming door closed during installation to prevent it from opening while the range is being installed.

Place a piece of cardboard or cloth under the range during installation to protect floors.

To make the range lighter and easier to handle during installation, remove the range oven door (see door removal/reinstallation in the Use & Care Manual maintenance section).

Electrical Requirements

Refer to data plate for more information. See the product “Data Plate” in the section on Service in this manual.

We recommend that the range be installed with a power cord set (not supplied). The electrical rating of the power cord set must be 120/240 volt, 30 amperes minimum. The power cord set shall be marked “For Use with Ranges.” Always use a new power cord.

Note: In Canada, the range is shipped from the factory with the range power cord already installed.

Electrical kW Rating

Ranges are dual rated for use on either 120/240 VAC or 120/208 VAC. Check the data plate for the kW rating. Reference the kW rating in the table below to determine amperage requirements.

VOLTS A/C	HZ	RATING KW	CIRCUIT BREAKER
120/240	60	13.0	40 or 50 amps*
120/240	60	13.8	40 or 50 amps*
120/208	60	9.8	40 or 50 amps*
120/208	60	10.4	40 or 50 amps*

* Varies by location. Check local codes.

Electric Outlet Location

There is a recessed area in the lower structure of the range back to accommodate the electrical outlet box. Use the diagram below to make sure your installation is properly prepared for the range.

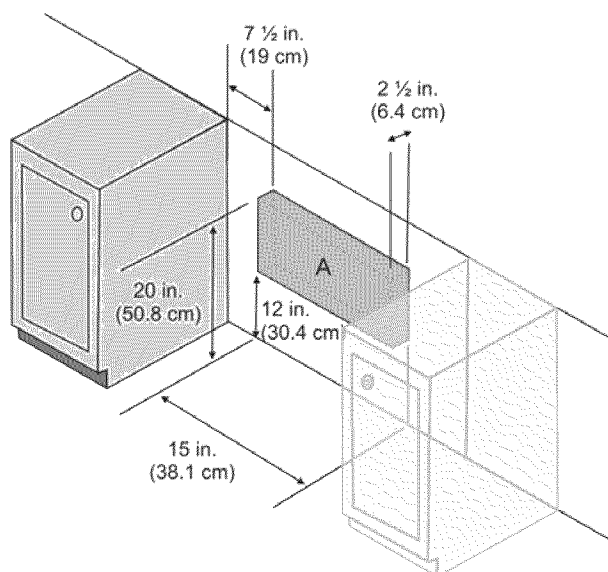

Verify that wiring **to house** is adequate. Contact your local utility company to verify that the present electric service to your home is adequate. In some instances, the size of the wiring to the house and service switch must be increased to handle the electrical load demanded by the range.

Verify that wiring **inside house** is adequate. Most wiring codes require a separate circuit with separate disconnect switch and fuses either in the main entrance panel or in a separate switch and fuse box.

The range requires a minimum of a three wire 120/240 or 120/208 volt, 40 or 50 AMP, 60 Hz AC circuit. Check local codes for proper amperage ratings. A four wire connection is preferred. Most local building regulations and codes require that electrical wiring be done by licensed electricians. Be sure to install your range according to the electric codes in place in your region.

Cabinet Requirements

This unit is designed for installation near adjacent walls and projecting surfaces constructed of combustible materials. Prepare the countertop and cabinets.

Allow a minimum of 30" (76.2 cm) between cabinets where range is to be installed. No side clearance is required in the U.S. (In Canada, 12 mm clearance is required from range sidewalls to cabinets). Height is set by adjusting the range legs (see later section, “Complete the installation”).

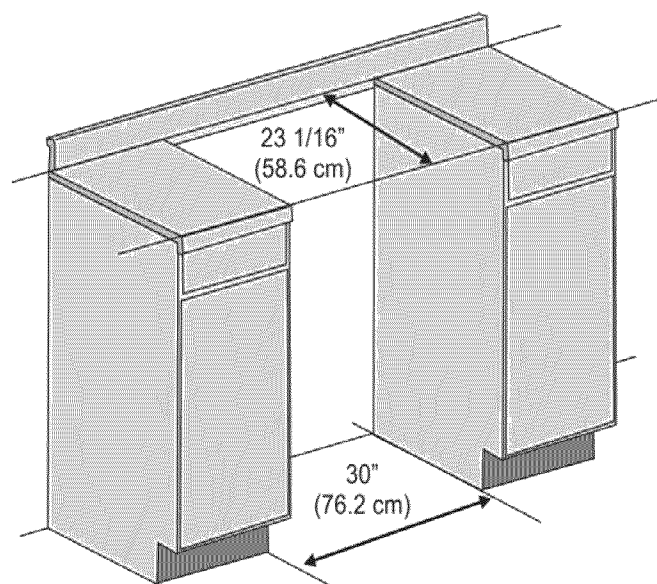

Note: The slide-in range can also replace a freestanding range. In this case, verify that the opening is at least 30" (76.2 cm).

Install Ventilation

Bosch strongly recommends the installation of a ventilation hood above this range. For most kitchens a certified hood rating of not less than 300 CFM is recommended. The range hood must be installed according to instructions furnished with the hood.

Required Clearance

These instructions were determined using standard American cabinets. Standard base cabinets measure 36" (91.4 cm) high x 24" (61 cm) deep. Cabinets over the cooking surface and cabinets adjacent to those over the cooking surface measure 13" (33 cm) deep from backwall. If nonstandard cabinets are used, care should be taken to alter dimensions accordingly.

⚠ WARNING

To eliminate the risk of burns or fire by reaching over heated surface units, cabinet storage space located above the surface units should be avoided. If cabinet storage is to be provided, the risk can be reduced by installing a hood that projects horizontally a minimum of 5" (12.7 cm) beyond the bottom of the cabinet.

From cooktop to materials above: There must be a minimum clearance of 36" (91.4 mm) between the top of the cooking surface and the bottom of an unprotected wood or metal cabinet. The minimum clearance from the top of the cooking surface and a vent hood or OTR microwave hood is 30 inches (72.2 cm).

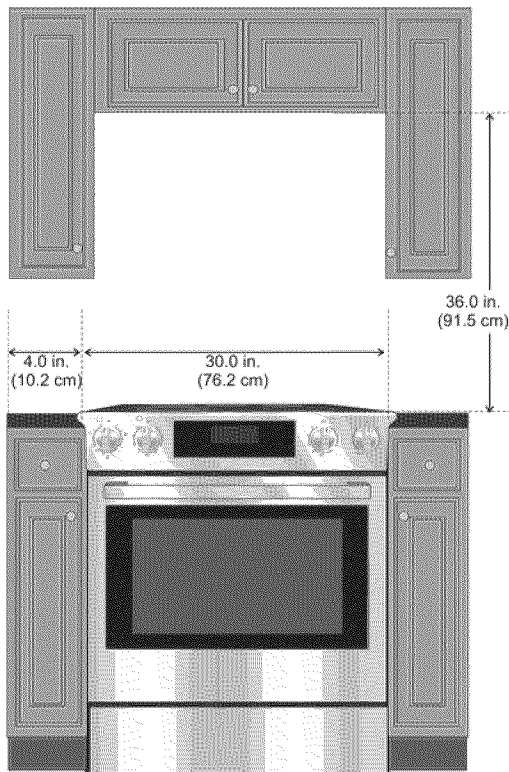

24" (61 cm) is acceptable when the bottom of the wood or metal cabinet is protected by (a) not less than 1/4" (6.4 mm) of flame-retardant material which must be covered with (b) not less than No. 28 MSG sheet metal, 0.015" (0.4 mm) stainless steel' or 0.024" (0.6 mm) aluminum or copper.

No clearance is required from unit walls to adjacent vertical combustible walls on rear, right or left.

Clearance from range top to adjacent vertical walls must be at least 4" (10.2 cm).

Note: Some cabinet finishes cannot survive the temperatures allowed by safety standards, particularly self-cleaning ovens; the cabinets may discolor or stain. This is most noticeable with laminated cabinets.

Avoid obstructing air flow

⚠ WARNING

Risk of fire - do not obstruct the vent space at the rear of the range top. Do not caulk or otherwise seal this opening.

The range requires a 1/8 inch (3 mm) opening to be left open at the back of the range cooktop. This allows proper airflow to occur. If this opening is sealed, the range and/or surrounding cabinetry could overheat, possibly creating a fire hazard.

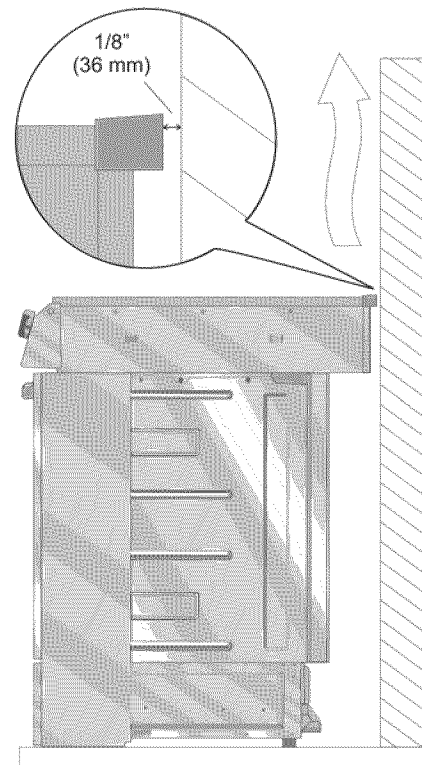

Prepare Walls and Floor

Seal any holes in the walls or floor. Remove any obstructions (extra electrical or gas connections, etc.) so that range will rest against wall properly.

Countertop Requirements

Countertops must be smooth and level.

Installation Procedure

Installation of the anti-tip bracket

⚠ WARNING

A child or adult can tip the range over and be killed. Verify that the anti-tip bracket is securely installed. Ensure the anti-tip bracket is engaged when the range is moved.



The range can tip forward potentially causing injury and damage if the anti-tip bracket is not installed. Do not operate the range without the anti-tip bracket in place.

Steps to Install the Anti-Tip Bracket

1. Adjust height of range and level by rotating the adjustable leg supports on the bottom of the range, using a 1-1/4" wrench.
2. Position the bracket as shown below in the back left corner of the installation opening, against the back wall and the left cabinet wall. Mount the bracket using two screws into either the floor or the base of the adjacent cabinet. **Note The mounting surface must be secure.** When mounting to the cabinet wall make sure the screws engage the frame of the cabinet, not the thin wall of the cabinet only. Do not use a block or spacer to fill a gap between the anti-tip bracket and the cabinet wall.
3. Secure the bracket with two screws to the floor or to the base of the cabinet wall. Depending on the floor or cabinet material use wood or anchorless concrete screws (included). Concrete screws require the use of a 3/16" masonry bit. Screws should provide firm

attachment into solid wood or flooring. Do not attempt to anchor into drywall.

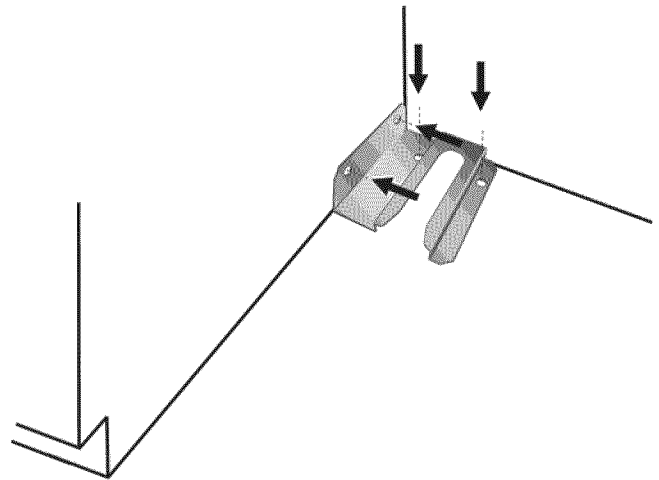

Electrical Connection

The slide in range may be connected using a electric range cord (as specified in the Electrical Requirements section preceding) or using a flexible conduit electrical connection.

Connect Electric Range Cord

4. Note: In Canada, the range is shipped from the factory with the range cord already installed. Continue to "Complete the installation" on page 11. For installations other than those in Canada, connect the range cord at the terminal block. Access the terminal block by removing the cover in the lower left hand corner of the range back panel.

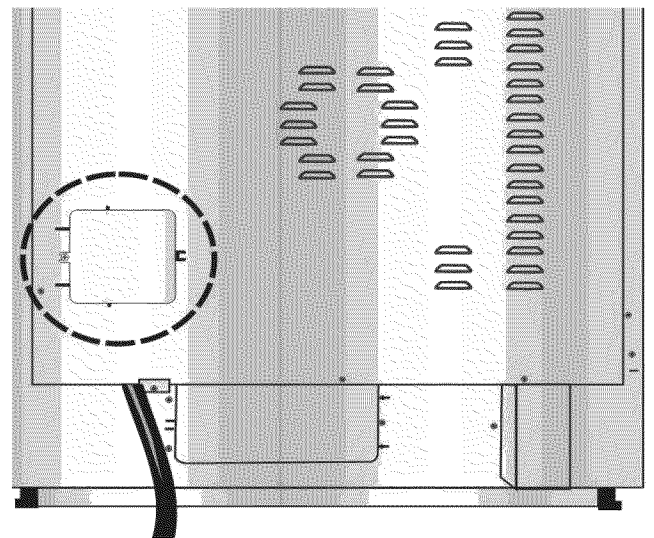

Install Strain Relief

Place strain relief in knockout below terminal block.

⚠ WARNING

The strain relief provided with your range cord must be properly installed. Strain reliefs vary. Carefully read and follow the instructions included with your strain relief.

1. In the knockout panel below the terminal block, remove the knockout that fits our strain relief.
2. Feed range cord through hole and strain relief up to terminal block. Allow for slack in the cord between the strain relief and terminal block.
3. Once cord length/slack has been adjusted, attach strain relief per instructions included with strain relief.

Tip: The knockout panel (below the terminal block) can be removed from the range to install the strain relief: Remove panel from range, install strain relief in panel and reattach. DO NOT remove entire range back panel.

⚠ WARNING

Risk of Electric Shock or Fire. Frame grounded to neutral through a ground strap. Grounding through the neutral conductor is prohibited for new branch-circuit installations (1996 NEC), mobile homes, and recreational vehicles, or in an area where local codes prohibit grounding through the neutral conductor.

For installations where grounding through the neutral conductor is prohibited, (a) disconnect the link from the neutral, (b) use grounding terminal or lead to ground unit, (c) connect neutral terminal to lead branch circuit neutral in usual manner (when the appliance is to be connected by means of a cord kit, use 4-conductor cord for this purpose).

Use only cord kits rated 125/250 volts (minimum), 30 amperes and labeled "For Use with Ranges". Strain relief provided with cord must be installed per instructions included with cord.

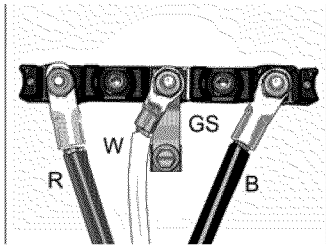
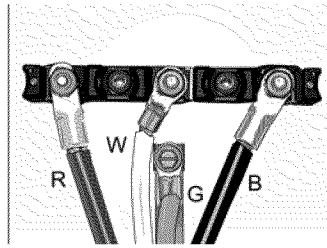
3-Wire Hookup	4-Wire Hookup
	
R=Red W = White GS = Grounding Strip B = Black	R=Red W = White G = Green B = Black

⚠ WARNING

To prevent electrical shock, the grounding prong on the range cord should not be cut or removed under any circumstances. It must be plugged into a matching grounding type receptacle and connected to a correctly polarized 240- Volt circuit. If there is any doubt as to whether the wall receptacle is properly grounded, have it checked by a qualified electrician.

Four wire range cord connection (Recommended Method)

1. Disconnect electrical power at breaker box. Remove the terminal block cover to expose the terminal block.
2. Remove the top nut (has an attached locking washer) from each post.

Note: DO NOT remove the second nut/washer on each post. These must stay in place to anchor the internal wiring attached to the terminal block.

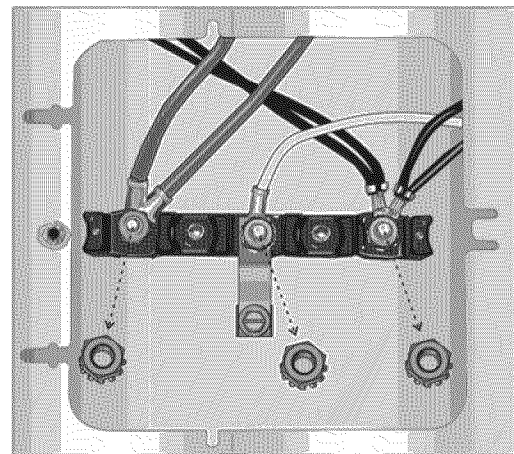

3. Remove screw from bottom end of ground strap.
4. Remove the green grounding screw from the lower end of the grounding strap. Remove the upper end of the grounding strap from the center post of the junction bar. Rotate the grounding strip (A) so that the wide end

is up and align the hole with the grounding hole below the terminal block. Use the green grounding screw (B) to attach the green wire (C) on top of grounding strap. Tighten the grounding screw firmly, but do not overtighten.

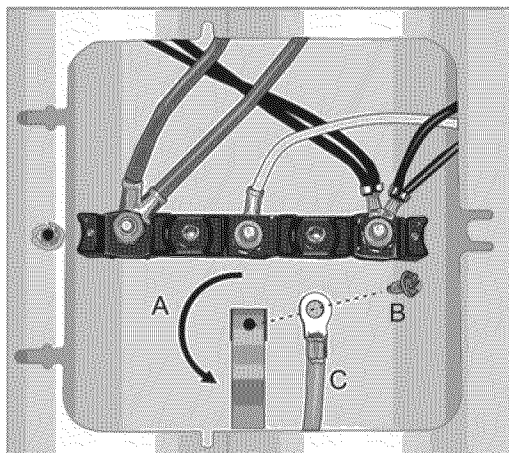

5. Attach the red wire to the left junction block terminal using one of the nut/washer parts removed in step 2.

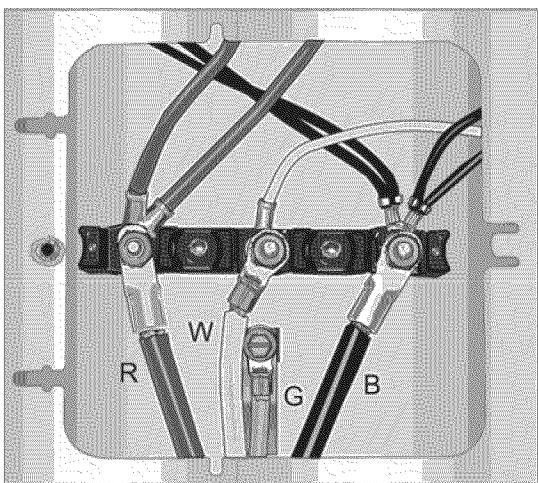

6. Attach the white wire to the center junction block terminal using one of the nut/washer parts.
7. Attach the black wire to the right junction block terminal using one of the nut/washer parts.
8. Tighten all connections securely and replace terminal block cover.
9. Properly secure strain relief (see previous section)

Note: DO NOT plug in the range at this time.

Three wire range cord connection (Alternate Method)

The Four Wire Connection (above) is preferred, but where local codes and ordinances permit grounding through the neutral and where conversion to four wire is impractical, the unit may be connected to the power supply via a three wire connection.

1. Disconnect electrical power at breaker box.

2. Remove the terminal block cover to expose the terminal block.
3. Remove the top nut (has an attached locking washer) from each terminal post.

Note: DO NOT remove the second nut/washer on each post. These must stay in place to anchor the internal wiring attached to the terminal block.

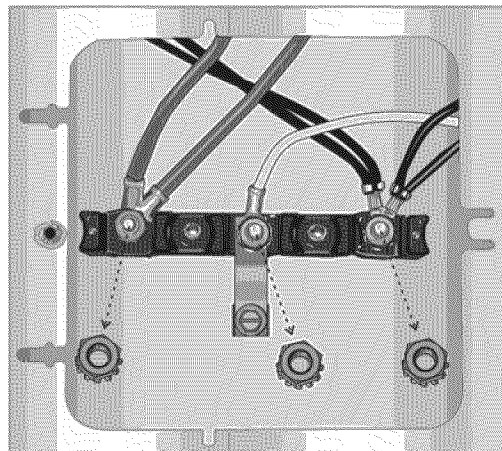

4. Attach the white wire to the center junction block terminal using one of the nut/washer parts.
5. Attach the red wire to the left junction block terminal using one of the nut/washer parts removed in step 2.
6. Attach the black wire to the right junction block terminal using one of the nut/washer parts.

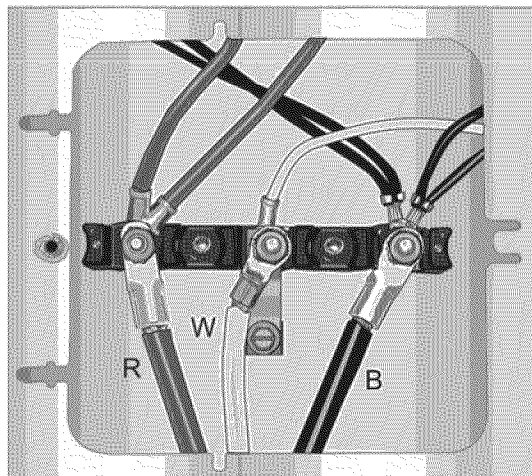

7. Tighten all connections securely and replace terminal block cover.
8. Properly secure strain relief (see previous section).

Note: DO NOT plug in range at this time.

Connect Electric Flexible Conduit

The range can also be connected via flexible conduit. If using this method, always use the lugs supplied

Note: In Canada, the range is shipped from the factory with the range cord already installed. Continue to “Complete the installation” on page 11. For installations other than those in Canada, connect the flexible conduit at the terminal block.

Four Wire Flexible Conduit Connection

1. Disconnect electrical power at the breaker box.
2. Remove the terminal block cover to expose the terminal block.
3. Remove the top nut (has an attached locking washer) from each terminal post.

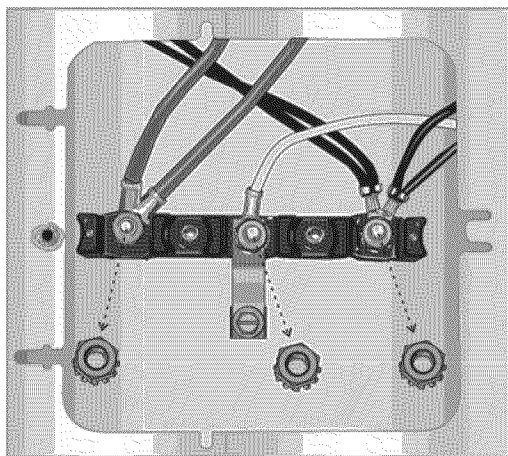

Note: DO NOT remove the second nut/washer on each post. These must stay in place to anchor the internal wiring attached to the terminal block.

4. Remove the green grounding screw from the lower end of the grounding strap.
5. Remove the grounding strap from the center post on the terminal block. The strap will not be needed with the flexible conduit electric installation. Remove it from the unit.
6. Attach one terminal lug (packaged with this manual) using the green grounding screw. Insert the screw through the lug into the grounding hole below the terminal block. Tighten the screw firmly, but do not overtighten.
7. Place one terminal lug (packaged with this manual) on each terminal block post. Replace the nut/washer on each post and tighten to 20 in/lbs. (50.8 cm) of torque.
8. Strip 3/8" (9.5 mm) of insulation from the end of the insulated grounding wire.

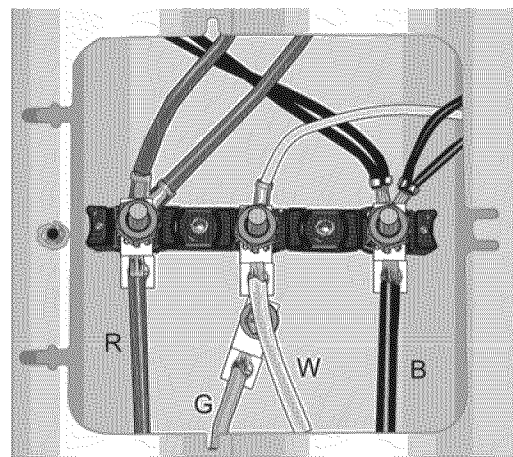
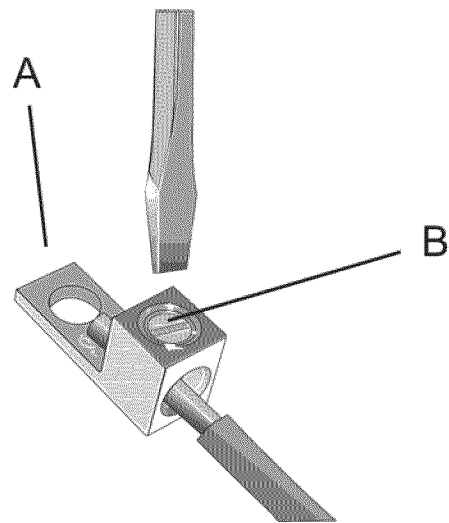

9. Insert the insulated grounding wire (G) into the lug below the terminal block.
10. Insert stripped end of white wire (W) into the center lug.
11. Secure the clamping screw. Insert the stripped end of the red wire (R) into the left lug. Secure clamping screw.
12. Insert the black wire (B) into the right lug. Secure the wire in place using the lug clamping screw.
13. Tighten each clamping screw with the appropriate torque (see table).

Gauge	Torque (in/lbs)	Torque (Nm)
6	35	3.95
8	25	2.82

14. Properly secure flexible conduit at knockout on angle and at supply side junction box. The wiring is now complete.

Note: DO NOT plug in range at this time.

Three Wire Flexible Conduit Connection

The Four Wire Connection is preferred, but where local codes and ordinances permit grounding through neutral and/or conversion to four wire is impractical, unit may be connected to the power supply via a three wire connection

1. Disconnect electrical power at the breaker box.
2. Remove the terminal block cover to expose the terminal block.
3. Remove the top nut, star washer, and round washer from each post.

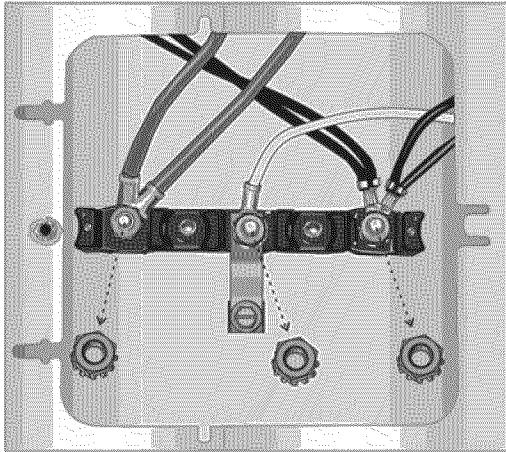

Note: DO NOT remove last round washer, last nut or internal wire leads.

4. Place one terminal lug (packaged with this manual) on each post. Replace the star washer and round washer and secure with 20" (50.8 cm) pounds of torque.
5. Strip 3/8" (9.5 mm) of insulation on the end of each wire.

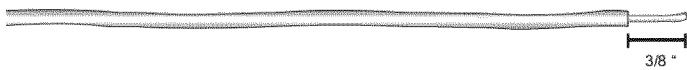

6. Insert stripped end of white wire into the center lug on top of the ground strap. Secure the clamping screw.

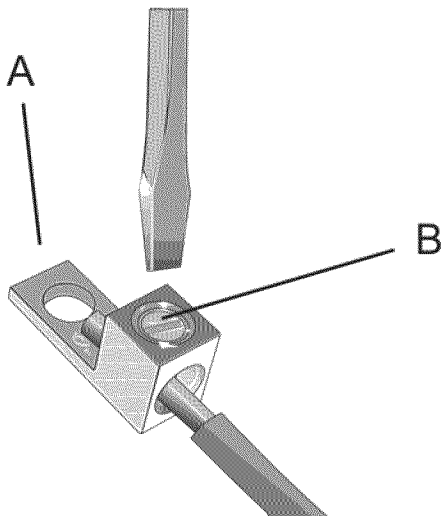

7. Insert stripped end of red wire into the left lug. Secure clamping screw.
8. Insert stripped end of black wire into the right lug. Secure clamping screw.
9. Tighten each clamping screw with the appropriate torque (See table below).

Guage	Torque (in/lbs)	Torque (Nm)
6	35	3.95
8	25	2.82

10. Properly secure flexible conduit at knockout panel on range and at supply side junction box. The wiring is now complete.

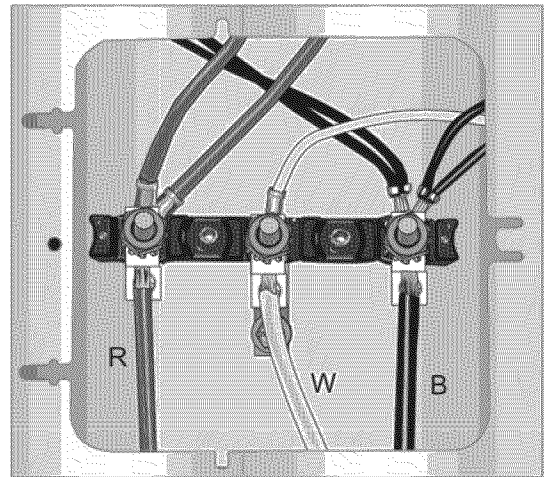

Note: DO NOT plug in range at this time.

Complete the installation

Adjust Leveling Legs

1. Make sure circuit breaker is off and then plug range cord into electrical outlet.
2. Line up range in front of opening.
3. Measure (A) back left corner of opening from floor to the top of the countertop.

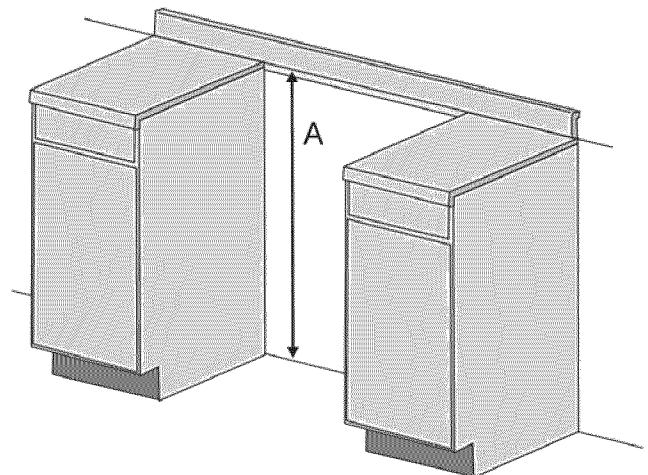

4. Measure back left corner of range to bottom of cooktop trim (B). Adjust leveling leg until this height is the same as the corner dimension.

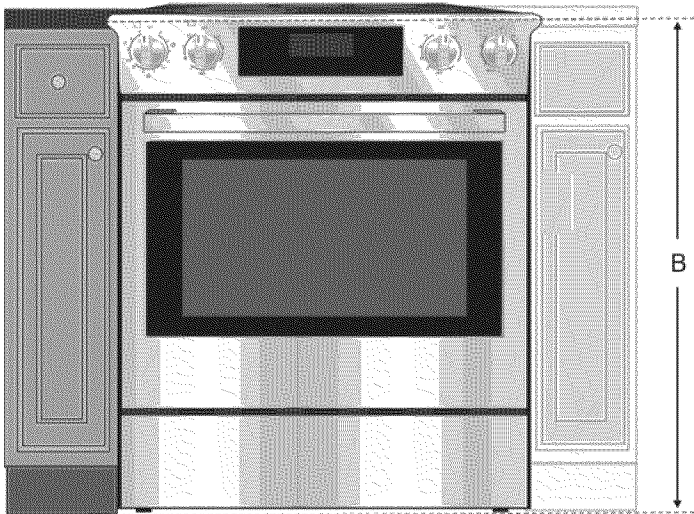

5. Repeat in right back corner.
6. Adjust front leveling legs so that the bottom of the cooktop trim is $\frac{1}{2}$ " (12.7 mm) higher than the corresponding countertop surface.

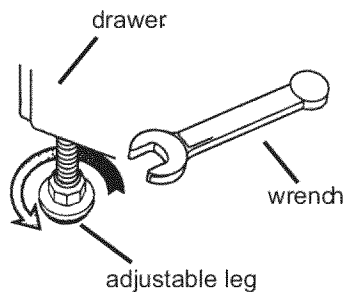

Slide Range into Opening

NOTICE

To avoid risk of damage to the range oven door, do not lift, push or pull the range by holding the door handle. Open the door and reach inside the top of the oven cavity to locate a ridged area near the front of the oven. Take care not to touch the oven heating element also located at the top of the oven cavity, just behind the ridged area.

1. Plug in power cord.
2. Dampen countertop and floor at bottom of opening with soapy water.
3. Slide range into opening, being careful not to damage countertops, floors, or the range door or warming drawer front. Do not apply pressure to cooktop when sliding into position. Be careful not to crimp the flexible electrical connector.

Tip: Remove the range warming drawer to prevent damage.

Check Back of range for proper Installation

1. When properly installed, the cooktop trim around the back of the range will rest lightly on the countertop.
2. There should not be any gap between the countertop and the trim; however, the weight of the range must not rest on the countertop. Look under the range to verify that both back legs are resting solidly on the floor. Also verify that the left range leg is retained by the anti-tip bracket.

Reinstalling the Oven Door and Warming Drawer

Reinstall the oven door:

	<ol style="list-style-type: none"> 1. Hold the door firmly in both hands. 2. Hold the door at a 30° angle from the closed position and insert hinges into the slots. You may need to rock the door forward and backward slightly to seat the hinge feet.
	<ol style="list-style-type: none"> 3. The door may need to be removed and re-inserted until the hinges sit correctly in the slots.
	<ol style="list-style-type: none"> 4. Open door all the way to expose hinges, levers, and slots. 5. Push levers forward and down until seated on the bracket. 6. Close and open door slowly to be sure it is correctly and securely in place. Door must be straight, not crooked.

Reinstall the Warming Drawer.

1. Be sure cabinet rails are pushed inside cabinet.
2. Align the rails on the drawer rails with the rails attached to the drawer housing.

3. Firmly push the drawer straight into the drawer housing until the drawer clicks into place. The drawer should insert easily. If it binds, do not attempt to force it. Remove the drawer, align the slides on the housing to the front edge of the housing and try again. Slide the drawer into both housing slides at the same time, and keep the drawer level while doing so.
4. The drawer has a “push-to-open” operation. Pressing the front of the drawer inward causes the drawer to self open.

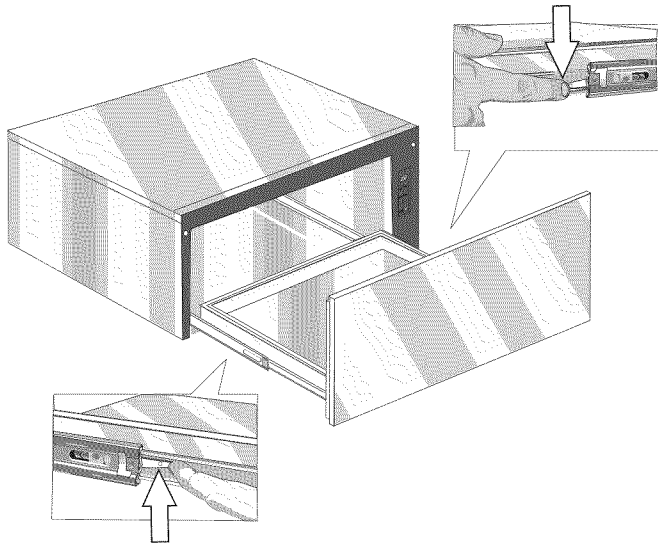

5. Open and close drawer to test operation. Note: if the drawer will not close, verify that the rail release levers are properly positioned.

Testing Operation

1. Turn on power at the breaker.
2. Test the oven mode.
Select the **BAKE** mode. See the Use and Care Manual for detailed operation instructions.
3. Verify that the oven light comes on and the oven begins to preheat.
4. Test the door lock.
Set the **SELF CLEAN** mode. Confirm that the door locks when the lock icon appears in the display.
5. If installing a double oven, test the second oven as well.
6. If any of the tests do not result as explained above, contact Bosch service for assistance. Otherwise, the installation is complete at this time.

Service

Before Calling Service

See Use and Care Manual for troubleshooting information. Refer to the Warranty in the Use and Care Manual.

To reach a service representative, see the contact information at the front of the manual. Please be prepared with the information printed on your product data plate when calling.

Data Plate

The data plate shows the model and serial number. Refer to the data plate on the appliance when requesting service. The data plate is located on the inside of the warming drawer frame.

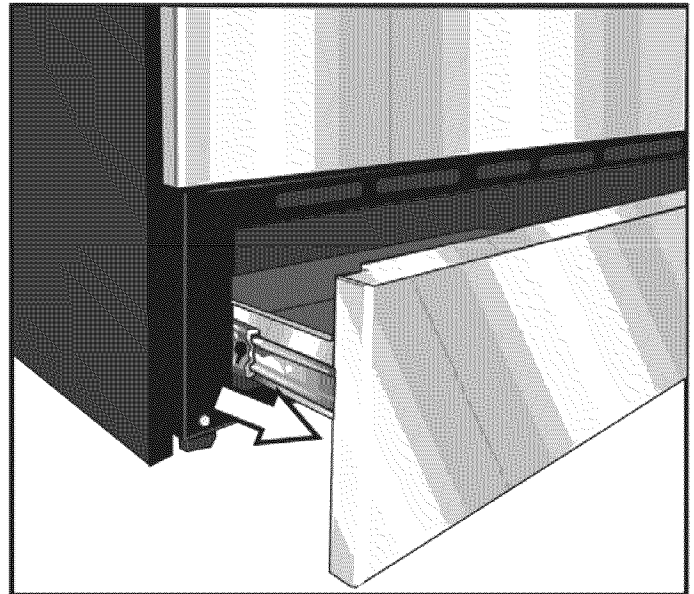

Table des matières

À propos de ce manuel	1
Comment ce manuel est organisé	1
Définitions concernant la sécurité	1
Sécurité	2
Préparation	4
Avant de commencer	4
Outils et pièces nécessaires	4
Pièces comprises	4
Pièces supplémentaires nécessaires pour les installations câblées	4
Remove Packaging	4
Liste de pointage de l'installation	4
Retrait de la porte du four et tiroir-réchaud	5
Informations générales	6
Dimensions hors tout	6
Mise en position, niveau et aplomb	6
Conseils d'installation	6
Spécifications électriques	6
Exigences relatives aux armoires	7
Installation de la ventilation	7
Dégagement requis	7
Avoid obstructing air flow	8
Préparation des murs et du sol	8
Exigences portant sur les comptoirs	8
Procédure d'installation	8
Installation du support antibasculement	8
Raccordement électrique	9
Raccordement du cordon de la cuisinière électrique	9
Raccordement du conduit électrique flexible	12
Terminer l'installation	14
Réinstallation de la porte du four et tiroir-réchaud	15
Tests de fonctionnement	15
Dépannage	16
Avant d'appeler le service de dépannage	16

Cet appareil électroménager Bosch est fabriqué par
BSH Home Appliances, Corporation
1901 Main Street, Suite 600
Irvine, CA 92614

Questions?

1-800-944-2904

www.bosch-home.com/us

Il nous fait toujours plaisir de recevoir vos commentaires!

À propos de ce manuel

Comment ce manuel est organisé

Ce manuel contient plusieurs sections :

- La section *Sécurité* décrit des procédures importantes qui visent à assurer votre sécurité pendant l'utilisation de l'appareil.
- La section *Mise en route* décrit les caractéristiques et fonctionnalités de l'appareil et comprend une description de son installation et fonctionnement.
- La section *Fonctionnement* décrit comment actionner et obtenir le meilleur rendement de chaque composant.
- La section *Nettoyage et Entretien* décrit la façon de nettoyer et d'entretenir l'appareil.
- La section *Dépannage* comprend les conseils de dépannage et la garantie.
- Avant d'utiliser l'appareil, prière de lire attentivement ce manuel. Prêter une attention toute particulière aux *Importantes consignes de sécurité* situées au début du manuel.

Définitions concernant la sécurité

▲ AVERTISSEMENT

Ceci indique que le non-respect de cet avertissement peut entraîner des blessures graves, voire la mort.

▲ ATTENTION

Ceci indique que le non-respect de cet avertissement peut entraîner des blessures légères ou modérées.

AVIS : Ceci indique que la non-conformité à cet avis de sécurité peut entraîner des dégâts à l'appareil ou à la propriété.

Remarque : Ceci vous avertit que d'importantes informations et/ou conseils sont fournis.

⚠ IMPORTANTES CONSIGNES DE SÉCURITÉ

LIRE ET CONSERVER CES CONSIGNES

Sécurité

AVERTISSEMENT :

Si les informations de ce manuel ne sont pas suivies à la lettre, un incendie ou un choc électrique peuvent se produire entraînant des dommages matériels ou des lésions corporelles.

AVERTISSEMENT :

Ne pas réparer ni remplacer des pièces de l'appareil à moins que cela ne soit expressément recommandé dans les manuels. Toute installation, réparation ou maintenance inadéquate peut entraîner des blessures ou des dommages matériels. Consulter ce manuel pour obtenir des conseils sur la façon de procéder. Toute autre réparation doit être confiée à un technicien qualifié.

- **Demandez à votre marchand de vous recommander un technicien qualifié et un service de réparation autorisé.**
- **Effectuer l'installation uniquement en suivant la notice d'installation fournie dans le dossier de documentation livré avec cette cuisinière.**
- **Ne jamais modifier ou altérer la cuisinière, y compris en enlevant les pieds de nivellement, les panneaux, les couvre-fils, les supports ou vis antibasculement, ou toute autre pièce de l'appareil.**

VEUILLEZ LIRE INTÉGRALEMENT CES INSTRUCTIONS AVANT D'UTILISER CET APPAREIL.

⚠ AVERTISSEMENT

DANGER DE BASCULEMENT!

Il est possible pour un enfant ou un adulte de faire basculer la cuisinière et d'être tué. Vérifier que le support antibasculement est solidement monté.

S'assurer que le support antibasculement est réengagé lorsque la cuisinière est déplacée.

Ne pas faire fonctionner la cuisinière si le support antibasculement n'est pas en place. Le non-respect des instructions de ce manuel peut entraîner la mort ou infliger de graves brûlures aux enfants ou aux adultes.

Vérifier que le support antibasculement est installé et utilisé correctement. Saisir l'extrémité arrière de la cuisinière et tirer pour essayer de l'incliner doucement vers l'avant. Vérifier si les dispositifs antibasculement sont engagés au niveau des pieds de la cuisinière et empêchent celle-ci de basculer. La cuisinière ne doit pas se déplacer de plus de 1 po (2,5 cm).

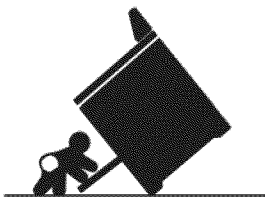

Sécurité de manutention de l'appareil

⚠ ATTENTION

- Cet appareil est lourd et il faut au moins deux personnes ou l'équipement approprié pour le déplacer.
- Les surfaces cachées peuvent comporter des arêtes vives. Faites attention en tendant le bras derrière l'appareil ou en dessous.
- Ne pas utiliser le four ou le tiroir chauffant (si l'appareil en est équipé) comme espace de rangement.

Ne pas soulever l'appareil par la poignée de la porte du four. Retirer la porte du four pour faciliter la manutention et l'installation de celui-ci. Voir la section « Démontage de la porte du four » dans le Manuel d'utilisation et d'entretien de la cuisinière.

Cet appareil est lourd et il faut au moins deux personnes ou l'équipement approprié pour le déplacer.

Les surfaces cachées peuvent comporter des arêtes vives. Faites attention en tendant le bras derrière l'appareil ou en dessous.

Élimination des fournitures d'emballage

Retirer le ruban adhésif et l'emballage avant d'utiliser la cuisinière. Détruire la boîte en carton et les sacs en plastique après avoir déballé la cuisinière. Ne jamais laisser d'enfants jouer avec les fournitures d'emballage.

Codes et normes de sécurité

Cet appareil est conforme à une ou plusieurs des normes suivantes :

- UL 858, Cuisinières électriques domestiques
- CAN/CSA-C22.2 N° 61, Cuisinières domestiques pour la cuisson des aliments

Il appartient au propriétaire et à l'installateur de déterminer si des exigences et/ou des normes supplémentaires s'appliquent à des installations particulières.

IMPORTANTES CONSIGNES DE SÉCURITÉ

LIRE ET CONSERVER CES CONSIGNES

Emplacement prévu pour l'installation

Pour éliminer le risque de brûlures ou d'incendie pouvant survenir en tendant le bras au-dessus des éléments de surface chauds, les espaces de rangement situés au-dessus des éléments de surface, telle une armoire de cuisine, sont à éviter. Dans le cas où un espace de rangement serait mis à disposition, le risque peut être diminué grâce à l'installation d'une hotte dépassant horizontalement d'au moins 5 po (12,7 cm) de la base de l'armoire.

Vérifier que les armoires situées au-dessus de la table de cuisson sont de 13 po (330 mm) de profondeur maximum.

Sécurité des enfants

Ne pas entreposer d'objets pouvant intéresser les enfants dans les armoires se trouvant au-dessus d'une cuisinière ou sur son dossier. Un enfant qui grimperait sur la cuisinière pour saisir ces objets pourrait se blesser sérieusement.

Sécurité en matière d'électricité

Avant de brancher le cordon électrique, s'assurer que toutes les commandes sont en position d'arrêt (OFF).

S'assurer que votre appareil est correctement installé et mis à la terre par un technicien qualifié conformément à la dernière édition du Code national de l'électricité ANSI/NFPA 70 et des exigences des codes électriques locaux.

Les codes locaux peuvent varier. L'installation, les raccordements électriques et la mise à la terre doivent être conformes à tous les codes applicables.

Pour les appareils équipés d'un cordon et d'une prise, ne pas couper ni retirer le contact de mise à la terre. Il doit être branché dans une prise de courant homologuée avec mise à la terre afin d'éviter les chocs électriques. S'il y a un doute quelconque concernant la mise à la terre correcte de la prise murale, le client doit faire vérifier l'installation par un électricien qualifié.

Si le Code national de l'électricité (ou le Code canadien de l'électricité) l'exige, cet appareil doit être installé sur un circuit de dérivation séparé.

Utiliser uniquement un nécessaire de cordon d'alimentation électrique homologué pour cet appareil et étiqueté « Pour cuisinières ».

Installateur - Veuillez indiquer au propriétaire l'emplacement du disjoncteur ou du fusible. Identifier sa position pour pouvoir le retrouver facilement.

Important - Conserver ces instructions pour l'usage de l'inspecteur en électricité local.

Avant de procéder à l'installation, couper le courant au panneau d'entrée d'électricité. Verrouiller le panneau d'entrée d'électricité pour éviter que le courant ne soit rétabli accidentellement.

Pour des informations supplémentaires, consulter la plaque signalétique. Voir « Plaque signalétique » sous « Dépannage » pour connaître l'emplacement de la plaque signalétique.

Sécurité complémentaire de l'équipement

Retirer le ruban adhésif et l'emballage avant d'utiliser l'appareil. Détruire l'emballage après avoir déballé l'appareil. Ne jamais laisser d'enfants jouer avec l'emballage.

Ne jamais modifier ni altérer la structure de l'appareil. Par exemple, ne pas retirer les pieds de nivellement, les panneaux, les couvre-fils ni les supports/vis antibasculement.

AVERTISSEMENT

Avertissements conformément à la Proposition 65 de l'État de Californie :

Ce produit contient des substances chimiques reconnues par l'État de Californie comme pouvant causer le cancer, des malformations congénitales ou d'autres troubles de la reproduction.

AVIS DE SÉCURITÉ IMPORTANT : En application de la loi californienne concernant la salubrité de l'eau et la protection contre les substances chimiques (« California Safe Drinking Water and Toxic Enforcement Act »), le gouverneur de Californie est tenu de publier une liste des substances reconnues par l'État de Californie comme étant cancérigènes ou pouvant causer des malformations ou présenter un danger pour la reproduction, et les entreprises sont tenues d'avertir les consommateurs des risques potentiels d'exposition à de telles substances.

Préparation

Avant de commencer

Outils et pièces nécessaires

- Nécessaire de cordon d'alimentation électrique de 40 ou 50 ampères (selon le code local).

Remarque : Celui-ci n'est pas nécessaire pour les installations effectuées au Canada car le cordon est installé au préalable en usine.

- Mètre à ruban
- Tournevis cruciforme
- Clé de 1-1/4 po (32 mm)
- Crayon
- Tournevis à pointe à six lobes T-20
- Vis (2) et brides d'ancrage (2) pour le support antibasculement (le style varie en fonction de la surface de montage)
- Niveau
- Perceuse et foret (foret de maçonnerie de 3/16 po ou 4,7 mm pour vis de scellement)
- Eau savonneuse
- Gants et lunettes de sécurité
- Ruban adhésif (facultatif)
- Toile ou carton (facultatif - pour protéger le sol)

Pièces comprises

- Support antibasculement
- 2 vis à bois
- 2 vis de scellement sans bride d'ancrage
- Isolant adhésif
- Cosses à borne (Pour installations câblées)

Remarque : Les cosses à borne ne sont pas nécessaires pour les installations au Canada.

Pièces supplémentaires nécessaires pour les installations câblées

- Conduit flexible
- Clé dynamométrique

Remarque : Le nécessaire de cordon d'alimentation électrique n'est pas nécessaire pour les installations câblées.

Retirez l'emballage

Retirez tous les emballages de l'appareil. Cela inclut externe (boîte, ruban, mousse) et interne (carton, la littérature et les accessoires emballés)

Liste de pointage de l'installation

Utilisez cette liste de pointage pour vérifier que vous avez effectué chaque étape du processus d'installation. Ceci peut vous aider à éviter de commettre des erreurs communes.

- ___ 1. Avant d'installer la cuisinière, s'assurer que les dimensions hors tout des armoires sont correctes pour votre appareil et que les raccordements électriques requis sont présents.
- ___ 2. Consulter le manuel d'installation pour des informations relatives à la sécurité, aux dimensions hors tout des armoires, au déballage de l'appareil, à l'installation électrique, aux tests réalisés sur l'installation et au service après-vente.
- ___ 3. (Facultatif) Démontez la porte du four pour réduire le poids de l'appareil et pour permettre l'accès aux prises permettant de soulever l'appareil.
- ___ 4. Déplacer la cuisinière pour la mettre en place devant l'ouverture où elle sera installée sans enlever l'emballage inférieur qui la protège pour éviter d'endommager le sol.
- ___ 5. Brancher la cuisinière sur une prise de courant correctement configurée.
- ___ 6. Protéger le sol des dommages qu'il pourrait subir, puis faire glisser l'appareil intégralement pour le mettre en place en veillant à faire suivre correctement le cordon d'alimentation.
- ___ 7. Remettre en place la porte du four que vous avez démontée à l'étape 3 ci-dessus.
- ___ 8. Consulter l'intégralité de la notice d'installation et suivre le reste des procédures répertoriées, y compris l'exécution d'un essai de fonctionnement.

Retrait de la porte du four et tiroir-réchaud

Facultatif: La porte et tiroir-réchaud four peut être retiré avant l'installation pour rendre la plage plus léger et plus facile à déplacer. Voir les instructions ci-dessous.

Retrait de la porte du four

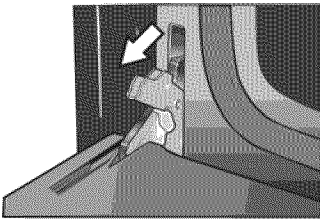
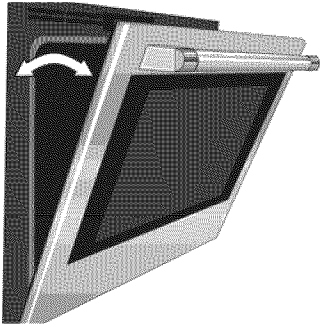
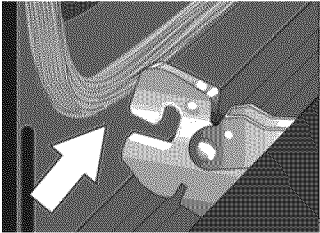
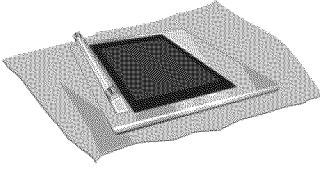
	<ol style="list-style-type: none">1. Veiller à lire l'AVERTISSEMENT ci-dessus avant de tenter de démonter la porte.2. Ouvrir la porte complètement.3. Basculer les leviers des charnières vers soi.
	<ol style="list-style-type: none">4. En maintenant fermement la porte des deux côtés avec les deux mains, fermez délicatement la porte jusqu'à ce qu'elle vienne buter contre les leviers, à environ 30° de la position de fermeture.
	<p>Soulever soigneusement la porte pour la sortir des fentes des charnières. Maintenir fermement ; la porte est lourde</p>
	<ol style="list-style-type: none">5. Mettre la porte à un endroit facilement accessible et stable jusqu'à ce que vous soyez prêt(e) à la réinstaller. Lay the door on a towel or section of protective foam padding to avoid damage to the door or the floor.

Retrait du tiroir-réchaud

1. Tirer le tiroir de façon à ce qu'il soit entièrement ouvert..
2. Appuyer sur le levier de dégagement du tiroir à droite.
3. Relever le levier de dégagement du tiroir à gauche.
4. Tirer le tiroir fermement vers l'extérieur.
5. Rentrer les coulisses de l'armoire en l'absence du tiroir.

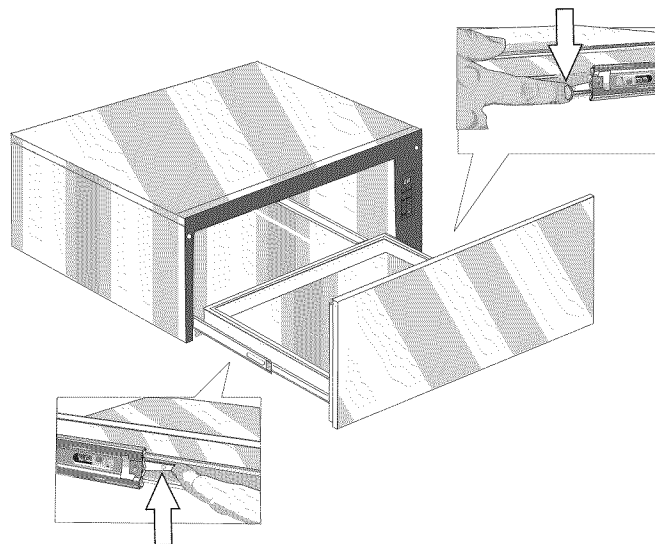

Informations générales

Dimensions hors tout

Dimension	Pouces	Centimètres
Hauteur	36 po	91,44 cm
Largeur	29 5/16 po	74,55 cm
Profondeur	25 5/8 po	65,09 cm

Mise en position, niveau et aplomb

Pour de meilleurs résultats, les armoires, les parois des comptoirs et les planchers doivent être aussi de niveau et d'aplomb que possible. Une variation de niveau peut mettre en péril l'intégrité des comptoirs et des planchers au cours de l'installation, nuire au joint qui se trouve autour de la table de cuisson et compromettre la cuisson et le rendement à la cuisson.

Conseils d'installation

Mettre du ruban adhésif sur la porte du tiroir chauffant pour qu'elle reste fermée en cours d'installation pour éviter qu'elle ne s'ouvre alors que l'on met la cuisinière en place.

Mettre un morceau de carton ou une toile sous la cuisinière au cours de l'installation afin de protéger les planchers.

Pour alléger le poids de la cuisinière et en faciliter la manutention au cours de l'installation, retirer la porte du four de la cuisinière (voir Démontage/Remontage de la porte dans la section Entretien du Manuel d'utilisation et d'entretien).

Spécifications électriques

Pour des informations supplémentaires, consulter la plaque signalétique. Voir la « Plaque signalétique » du produit dans la section Dépannage du présent manuel.

Nous recommandons d'installer la cuisinière avec un nécessaire de cordon d'alimentation (non fourni). La cote électrique du cordon d'alimentation doit être de 120/240 volts, 30 ampères minimum. Le nécessaire de cordon d'alimentation doit porter la mention « Pour cuisinières ». Toujours utiliser un cordon d'alimentation neuf.

Remarque : Au Canada, la cuisinière est expédiée de l'usine avec le cordon d'alimentation déjà en place.

Régime nominal en kW

Les cuisinières sont à double tension, ce qui permet de les utiliser en 120/240 V CA ou en 120/208 V CA. Vérifier la plaque signalétique pour le régime nominal en kW. Consulter le régime nominal en kW dans le tableau ci-dessous pour déterminer les exigences en matière d'intensité de courant.

VOLTS C/A	HZ	RÉGIME NOMINAL KW	DISJONCTEUR
120/240	60	13.0	40 ou 50 ampères*
120/240	60	13.8	40 ou 50 ampères*
120/208	60	9.8	40 ou 50 ampères*
120/208	60	10.4	40 ou 50 ampères*

* Varie selon le lieu. Vérifier les codes locaux.

Emplacement de la prise de courant

Une partie en retrait aménagée dans la structure inférieure de la partie arrière de la cuisinière abrite le coffret de la prise de courant. Utiliser le schéma ci-dessous pour vous assurer que l'installation est correctement préparée pour la cuisinière.

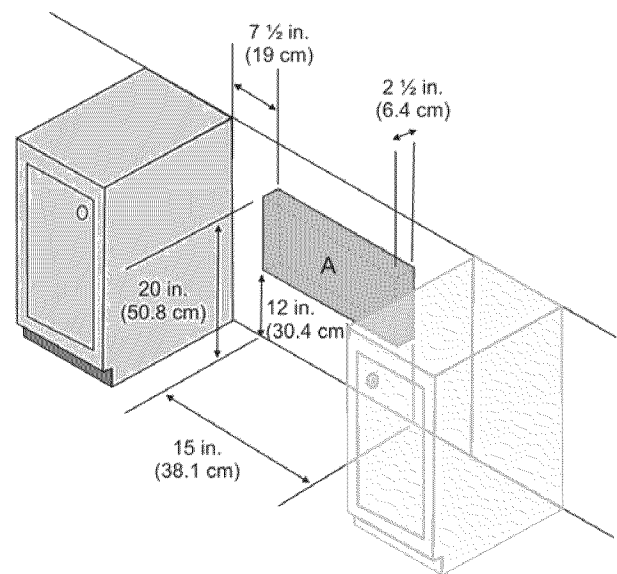

Vérifier que le câblage **vers la résidence** est adéquat. Communiquer avec les services publics locaux afin de vérifier si l'alimentation électrique de votre résidence est adéquate. Dans certains cas, il faudra augmenter le calibre du câblage de la résidence et de l'interrupteur secteur pour satisfaire la consommation en électricité de la cuisinière.

Vérifier que le câblage **à l'intérieur de la résidence** est adéquat. La plupart des codes électriques exigent que le câblage soit équipé d'un circuit séparé doté d'un sectionneur et de fusibles sur le tableau de distribution principal ou dans une boîte de distribution et de fusibles séparée.

La cuisinière nécessite au minimum un circuit trifilaire à courant alternatif de 120/240 volts ou de 120/208 volts, 40 ou 50 ampères, 60 Hz. Vérifier les codes locaux pour

obtenir l'intensité nominale correcte. Un raccordement à 4 fils est privilégié. La plupart des règlements et codes du bâtiment locaux exigent que le câblage électrique soit réalisé par des électriciens agréés. S'assurer d'installer la cuisinière conformément aux codes électriques en vigueur dans votre région.

Exigences relatives aux armoires

Cet appareil a été conçu pour une installation près de parois adjacentes et de surfaces en saillie construites en matériaux combustibles. Préparer le comptoir de cuisine et les armoires.

Prévoir un espace de 30 po (76,2 cm) minimum entre les armoires où la cuisinière doit être installée. Aucun dégagement latéral n'est requis aux États-Unis (au Canada, un dégagement de 12 mm est requis entre les parois de la cuisinière et les armoires).

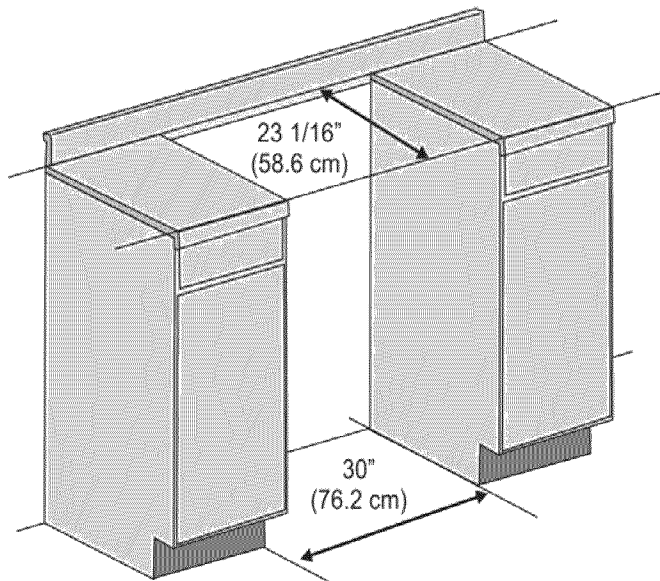

Remarque : La cuisinière encastrable peut également remplacer une cuisinière autonome. Dans ce cas, vérifier que l'ouverture mesure au moins 30 po (76,2 cm).+

Installation de la ventilation

Bosch recommande fortement d'installer une hotte de ventilation au-dessus de cette cuisinière. Pour la plupart des cuisines, une hotte homologuée d'une capacité de 300 pi³/min minimum est recommandée. La hotte de la cuisinière doit être installée conformément aux instructions fournies avec la hotte.

Dégagement requis

Ces instructions ont été développées en utilisant des armoires américaines standard. Les armoires de base standard mesurent 36 po (91,4 cm) de hauteur x 24 po (61 cm) de profondeur. Les armoires qui se trouvent au-dessus de la surface de cuisson et celles qui sont adjacentes à ces dernières mesurent 13 po (33 cm) de profondeur depuis la paroi arrière. Si des armoires non standard sont utilisées, veiller à modifier les dimensions en conséquence.

▲ AVERTISSEMENT

Pour éliminer le risque de brûlures ou d'incendie pouvant survenir en tendant le bras au-dessus des unités de surface chaudes, tout espace de rangement, telle une armoire de cuisine, situé au-dessus des unités de surface est à éviter. Dans le cas où un espace de rangement serait mis à disposition, le risque peut être diminué grâce à l'installation d'une hotte qui dépasse horizontalement d'au moins 5 po (12,7 cm) de la base du placard.

Entre la table de cuisson et les matériaux ci-dessus : Prévoir un dégagement d'au moins 30 po (76,2 cm) entre la partie supérieure de la surface de cuisson et la partie inférieure d'une armoire en bois ou en métal non protégée. The minimum clearance from the top of the cooking surface and a vent hood or OTR microwave hood is 30 inches (72.2 cm)

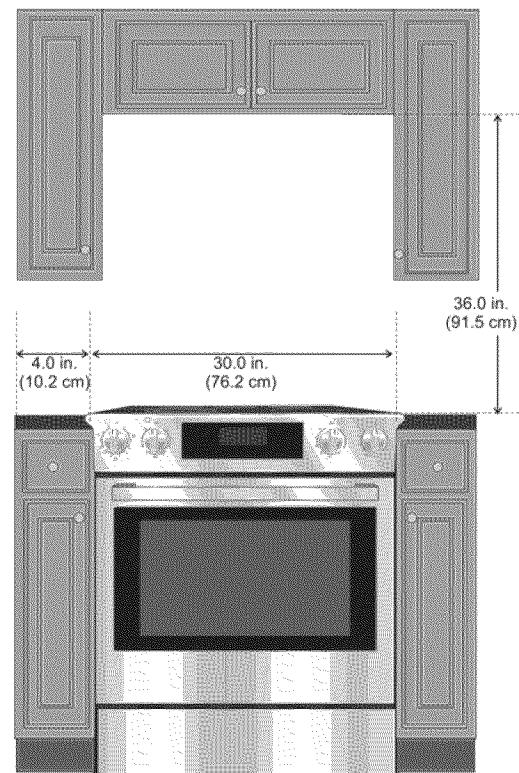

Un dégagement de 24 po (61 cm) est acceptable lorsque la partie inférieure de l'armoire en bois ou en métal est

protégée par (a) 1/4 po (6,4 mm) minimum d'un matériau ignifuge lequel doit être recouvert (b) par une tôle de protection N° 28 MSG de 0,015 po (0,4 mm) minimum en acier inoxydable ou de 0,024 po (0,6 mm) minimum en aluminium ou en cuivre.

Aucun dégagement n'est requis entre les parois de l'appareil et les parois verticales adjacentes de la cuisinière à l'arrière, à droite ou à gauche.

Le dégagement entre la partie supérieure de la cuisinière et les parois verticales adjacentes doit être au moins égal à 4 po (10,2 cm).

Remarque : Certains revêtements d'armoire ne peuvent pas résister aux températures autorisées par les normes de sécurité et, en particulier, celles des fours auto-nettoyants; ainsi, les armoires risquent de se décolorer ou de se tacher. Ceci est particulièrement visible sur les armoires laminées.

Évitez d'obstruer l'écoulement de l'air

▲ AVERTISSEMENT

Risque d'incendie - ne pas obstruer l'espace de ventilation à l'arrière de la cuisinière. Ne pas calfeutrer ou autrement sceller cette ouverture.

La gamme nécessite un 1/8 po (3 mm) d'ouverture doit rester ouvert à l'arrière de la table de cuisson. Cela permet une ventilation adéquate de se produire. Si cette ouverture est fermée, la gamme et / ou armoires environnantes, peuvent surchauffer, créant éventuellement un risque d'incendie.

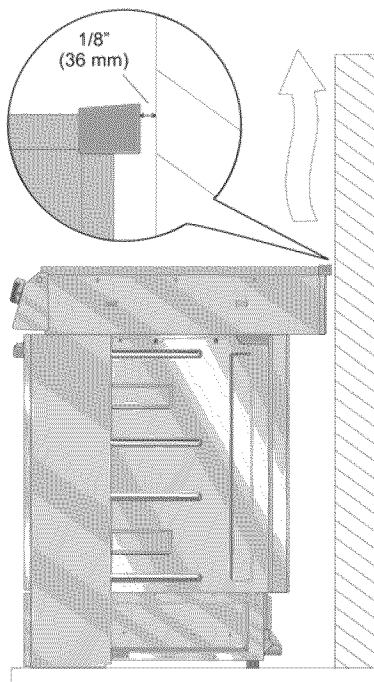

Préparation des murs et du sol

Sceller tous les trous dans les murs et le sol. Supprimer les obstructions (connexions électriques ou de gaz accessoires, etc.) afin que la cuisinière puisse être adossée correctement contre le mur.

Exigences portant sur les comptoirs

Les comptoirs doivent être lisses et de niveau.

Procédure d'installation

Installation du support antibasculement

▲ AVERTISSEMENT

Il est possible pour un enfant ou un adulte de faire basculer la cuisinière et d'être tué. Vérifier que le dispositif antibasculement est solidement monté. S'assurer que le support antibasculement est réengagé lorsque la cuisinière est déplacée.



Il est possible pour la cuisinière de basculer vers l'avant et de causer des blessures et des dégâts si le support antibasculement n'est pas en place. Ne pas faire fonctionner la cuisinière si le support antibasculement n'est pas en place.

Étapes d'installation du support antibasculement

1. Régler la hauteur de la cuisinière et mettre celle-ci de niveau en faisant pivoter les pieds d'appui réglables au bas de la cuisinière à l'aide d'une clé de 1-1/4 po (32 mm).

- Repérer la position du support comme indiqué ci-dessous.

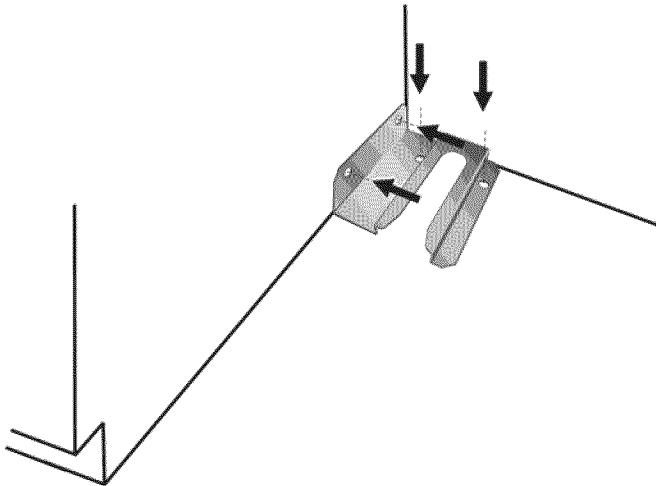

- Fixer solidement le support au sol ou à la paroi à l'aide de deux vis. En fonction du sol ou des matériaux, utiliser des vis à bois ou des vis de scellement sans bride d'encrage (livrées). Les vis de scellement nécessitent un foret de maçonnerie de 3/16 po (4,7 mm). Les vis doivent être fixées solidement dans le bois ou le plancher massif. Ne pas tenter de fixer les vis sur une cloison sèche.

Raccordement électrique

La cuisinière encastrable peut être connectée à l'aide d'un cordon électrique pour cuisinière (comme indiqué à la section précédente Spécifications électriques) ou au moyen d'un raccordement électrique en conduit flexible.

Raccordement du cordon de la cuisinière électrique

- Remarque : Au Canada, la cuisinière est expédiée de l'usine avec le cordon d'alimentation déjà en place. Passer à « Terminer l'installation » page 11. Pour les installations en dehors du Canada, brancher le cordon de la cuisinière au bornier. Pour accéder au bornier, retirer le couvercle dans le coin inférieur gauche du panneau arrière de la cuisinière.

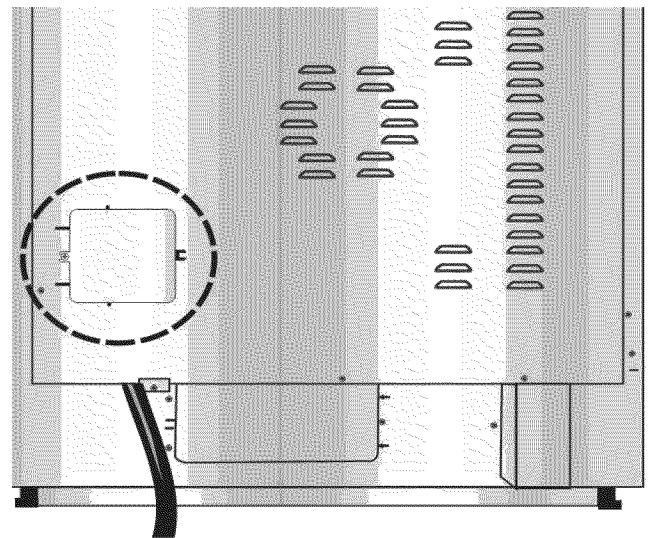

Installation du réducteur de tension

Mettre le réducteur de tension en place dans le panneau amovible sous le bornier.

▲ AVERTISSEMENT

Le réducteur de tension livré avec le cordon de votre cuisinière doit être correctement installé. Les réducteurs de tension varient d'un modèle à l'autre. Lire et suivre attentivement les instructions comprises avec votre réduction de tension.

- Dans le panneau amovible qui se trouve sous le bornier, retirer la plaque d'éjection qui s'adapte à notre réducteur de tension.
- Faire passer le cordon d'alimentation de la cuisinière à travers le trou et acheminer le réducteur de tension vers le haut vers le bornier. Laisser un peu de mou dans le cordon entre le réducteur de tension et le bornier.
- Une fois la longueur et le mou du cordon réglés, fixer le réducteur de tension selon les instructions comprises avec ce dernier.

Conseil : Le panneau amovible (sous le bornier) peut être démonté de la cuisinière pour installer le réducteur de tension : retirer le panneau de la cuisinière, installer le réducteur de tension dans le panneau et remettre celui-ci en place. NE PAS retirer le panneau arrière de la cuisinière dans son intégralité.

⚠ AVERTISSEMENT

Risque de choc électrique ou d'incendie. Le cadre est mis à la terre au neutre à l'aide d'une barrette de mise à la terre. La mise à la terre par le conducteur neutre est interdite pour les nouvelles installations de circuit terminal (NEC 1996), les maisons mobiles et les véhicules de plaisance ou dans les endroits où les codes locaux interdisent la mise à la terre par un conducteur neutre.

Pour les installations où la mise à la terre par le conducteur neutre est interdite, (a) débrancher la liaison du neutre, (b) utiliser la borne ou le fil de terre pour mettre l'appareil à la terre, (c) raccorder la borne neutre au fil neutre du circuit terminal de la façon habituelle (lorsque l'appareil doit être branché au moyen d'un nécessaire de cordon, utiliser un cordon à 4 conducteurs prévu à cet effet).

Utiliser uniquement des nécessaires de cordon d'alimentation électrique à double tension, soit 125/250 volts (minimum), 30 ampères, et étiquetés « Pour cuisinières ». Le réducteur de tension fourni avec le cordon doit être installé selon les instructions comprises avec ce dernier.

Raccordement du cordon à 4 fils de la cuisinière (méthode recommandée)

1. Débrancher le courant au niveau du boîtier disjoncteurs. Retirer le cache-bornes pour exposer le bornier.
2. Retirer l'écrou supérieur (il comporte une rondelle frein) de chaque borne.

Remarque : NE PAS enlever le (la) deuxième écrou/ rondelle sur chaque borne. Ceux-ci doivent rester à leur place pour pouvoir fixer les fils internes reliés au bornier.

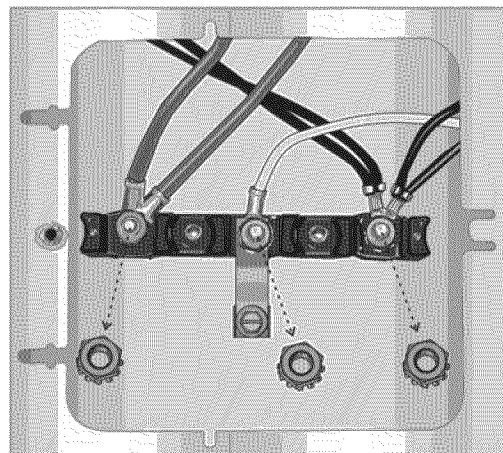

3. Retirer la vis de l'extrémité inférieure de la barrette de mise à la terre.
4. Retirer la vis de mise à la terre verte de l'extrémité inférieure de la barrette de mise à la terre. Retirer l'extrémité supérieure de la barrette de mise à la terre de la borne centrale de la barre de jonction. Faire pivoter la bande de mise à la terre (A) de sorte que la grande extrémité se trouve sur le dessus et aligner le trou avec le trou de mise à la terre sous le bornier. Utiliser la vis de mise à la terre verte (B) pour connecter le fil vert (C) sur le dessus de la barrette de mise à la terre. Serrer les vis de mise à la terre à fond, mais ne pas trop serrer.

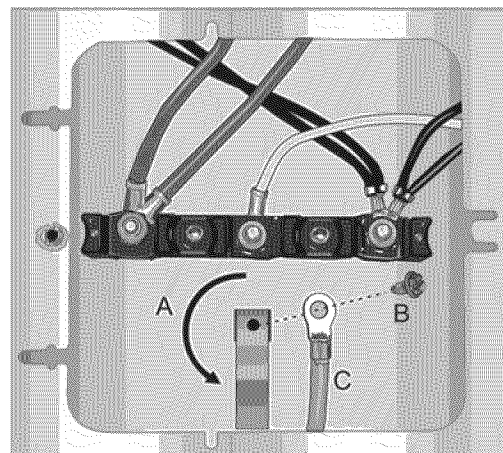

Branchement à 3 fils

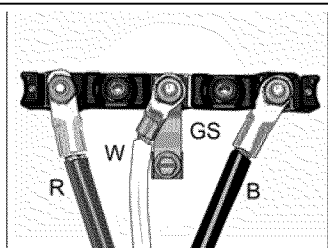

R = Rouge
W = Blanc
GS = Bande de mise à la terre
B = Noir

Branchement à 4 fils

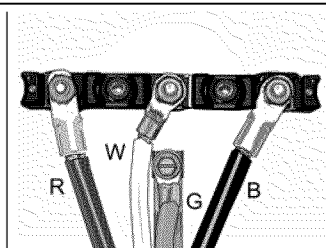

R = Rouge
W = Blanc
G = Vert
B = Noir

⚠ AVERTISSEMENT

Pour éviter un choc électrique, en aucun cas le contact de mise à la terre sur le cordon d'alimentation de la cuisinière ne doit-il être coupé ou supprimé. Il doit être branché dans une prise avec mise à la terre homologuée et relié à un circuit de 240 volts correctement polarisé. S'il y a un doute quelconque concernant la mise à la terre correcte de la prise murale, faire vérifier l'installation par un électricien qualifié.

5. Connecter le fil rouge à la borne gauche du bloc de raccordement au moyen de l'un(e) des écrous/ rondelles retirés à l'étape 2.

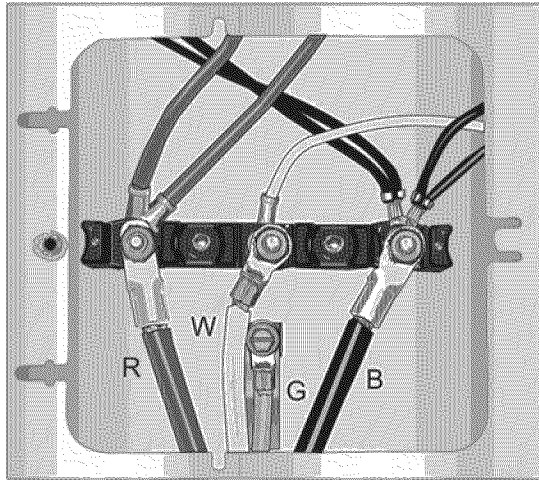

6. Connecter le fil blanc à la borne centrale du bloc de raccordement au moyen de l'un(e) des écrous/ rondelles.
7. Connecter le fil noir à la borne droite du bloc de raccordement au moyen de l'un(e) des écrous/ rondelles.
8. Serrer solidement toutes les connexions et remettre le cache-bornes en place.
9. Fixer solidement et correctement le réducteur de tension (voir section précédente)

Remarque : NE PAS brancher la cuisinière pour l'instant.

Raccordement du cordon à 3 fils de la cuisinière (autre méthode)

Le raccordement à 4 fils (ci-dessus) est préférable mais lorsque les codes et règlements locaux autorisent la mise à la terre à travers le neutre, et là où la conversion à un raccordement à 4 fils est impossible à mettre en œuvre, l'appareil peut être raccordé à l'alimentation via une méthode de raccordement à 3 fils.

1. Débrancher le courant au niveau du boîtier de disjoncteurs.
2. Retirer le cache-bornes pour exposer le bornier.
3. Retirer l'écrou supérieur (il comporte une rondelle frein) de chaque borne.

Remarque : NE PAS enlever le (la) deuxième écrou/ rondelle sur chaque borne. Ceux-ci doivent rester à

leur place pour pouvoir fixer les fils internes reliés au bornier.

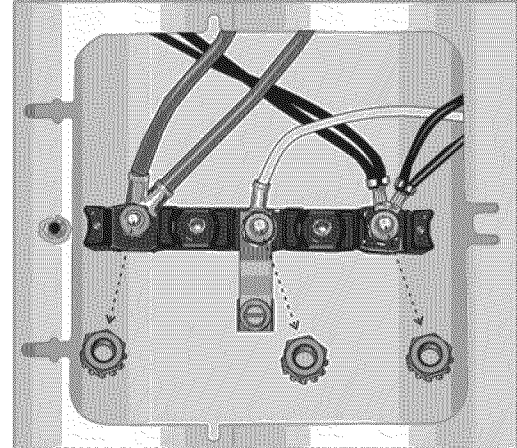

4. Connecter le fil blanc à la borne centrale du bloc de raccordement au moyen de l'un(e) des écrous/ rondelles.
5. Connecter le fil rouge à la borne gauche du bloc de raccordement au moyen de l'un(e) des écrous/ rondelles retirés à l'étape 2.
6. Connecter le fil noir à la borne droite du bloc de raccordement au moyen de l'un(e) des écrous/ rondelles.

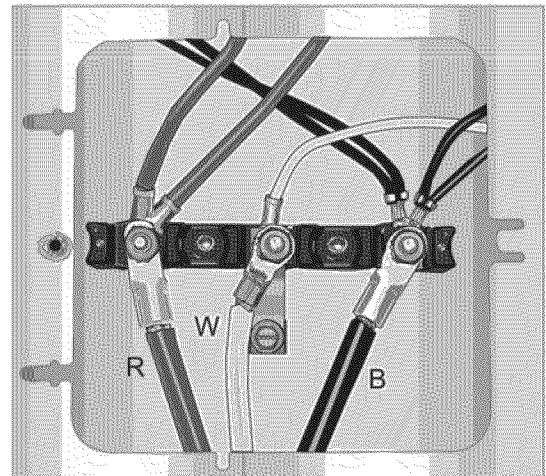

7. Serrer solidement toutes les connexions et remettre le cache-bornes en place.
8. Fixer solidement et correctement le réducteur de tension (voir section précédente)

Remarque : NE PAS brancher la cuisinière pour l'instant.

Raccordement du conduit électrique flexible

La cuisinière peut également être raccordée au moyen d'un conduit flexible. Si vous utilisez cette méthode, toujours utiliser les cosses fournies.

Remarque : Au Canada, la cuisinière est expédiée de l'usine avec le cordon d'alimentation déjà en place. Passer à « Terminer l'installation » page 11. Pour les installations en dehors du Canada, raccorder le conduit flexible au bornier.

Raccordement à 4 fils en conduit flexible

1. Débrancher le courant au niveau du boîtier de disjoncteurs.
2. Retirer le cache-bornes pour exposer le bornier.
3. Retirer l'écrou supérieur (il comporte une rondelle frein de chaque borne).

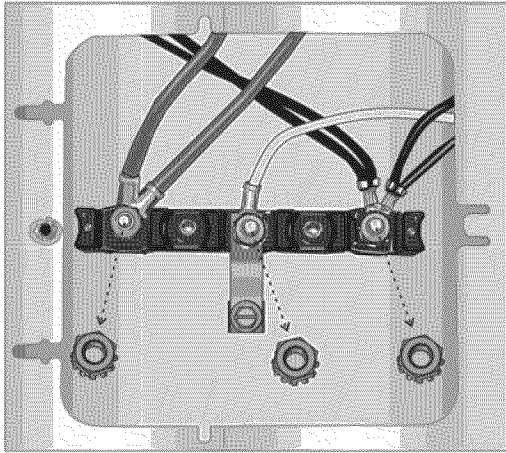

Remarque : NE PAS enlever le (la) deuxième écrou/rondelle sur chaque borne. Ceux-ci doivent rester à leur place pour pouvoir fixer les fils internes reliés au bornier.

4. Retirer la vis de mise à la terre verte de l'extrémité inférieure de la barrette de mise à la terre.
5. Retirer la barrette de mise à la terre de la borne centrale sur le bornier. La barrette ne sera pas nécessaire avec l'installation électrique en conduit flexible. Retirer la barrette de l'appareil.
6. Fixer une cosse (livrée avec le présent manuel) à l'aide de la vis de mise à la terre verte. Insérer la vis à travers la cosse dans le trou de mise à la terre sous le bornier. Serrer fermement la vis, mais ne pas trop serrer.
7. Poser une cosse (livrée avec le présent manuel) sur chaque borne du bornier. Remettre la vis/rondelle en place sur chaque borne et serrer au couple de 20 po/lb (50,8 cm).

8. Dénuder 3/8 po (9,5 mm) d'isolant de l'extrémité du fil de mise à la terre isolé.

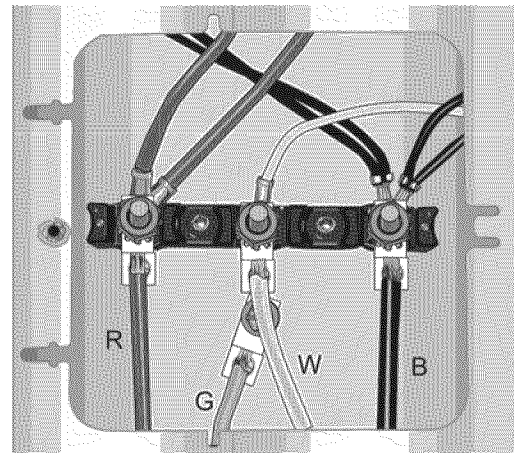
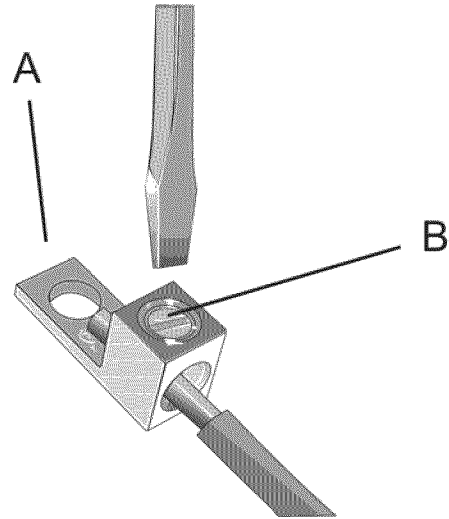

9. Insérer le fil de mise à la terre isolé (G) dans la cosse sous le bornier.
10. Insérer l'extrémité dénudée du fil blanc (W) dans la cosse centrale.
11. Fixer solidement la vis de serrage. Insérer l'extrémité dénudée du fil rouge (R) dans la cosse gauche. Fixer solidement la vis de serrage.
12. Insérer le fil noir (B) dans la cosse droite. Fixer solidement le fil à l'aide de la vis de serrage de la cosse.
13. Serrer chaque vis de serrage au couple approprié (voir le tableau).

Calibre	Torque (po/lb)	Couple (Nm)
6	35	3,95
8	25	2,82

14. Fixer solidement et correctement le conduit flexible au panneau amovible sur la cuisinière et au côté alimentation de la boîte de jonction. Le câblage est maintenant terminé.

Remarque : NE PAS brancher la cuisinière pour l'instant.

Raccordement à 3 fils en conduit flexible

Le raccordement à 4 fils est préférable mais lorsque les codes et règlements locaux autorisent la mise à la terre à travers le neutre, et/ou là où la conversion à un raccordement à 4 fils est impossible à mettre en œuvre, l'appareil peut être raccordé à l'alimentation via une méthode de raccordement à 3 fils.

1. Débrancher le courant au niveau du boîtier de disjoncteurs.
2. Retirer le cache-bornes pour exposer le bornier.
3. Retirer l'écrou supérieur, la rondelle en étoile et la rondelle plate de chaque cosse.

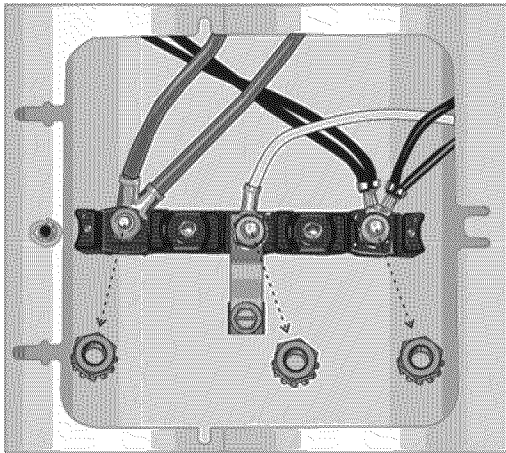

Remarque : NE PAS retirer la dernière rondelle plate, le dernier écrou ou les fils conducteurs internes.

4. Poser une cosse (livrée avec le présent manuel) sur chaque borne. Remettre la rondelle en étoile et la rondelle plate en place et serrer solidement au couple de 20 po/lb (50,8 cm).
5. Dénuder 3/8 po (9,5 mm) d'isolant de l'extrémité de chaque fil.



6. Insérer l'extrémité dénudée du fil blanc dans la cosse centrale sur le dessus de la barrette de mise à la terre.

Serrer solidement la vis de fixation.

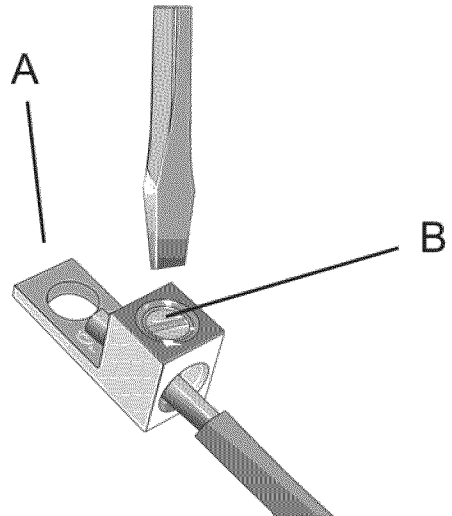

7. Insérer l'extrémité dénudée du fil rouge dans la cosse gauche. Serrer solidement la vis de fixation.
8. Insérer l'extrémité dénudée du fil noir dans la cosse droite. Serrer solidement la vis de fixation.
9. Serrer chaque vis de serrage au couple approprié (voir le tableau ci-dessous).

Calibre	Torque (po/lb)	Couple (Nm)
6	35	3,95
8	25	2,82

10. Fixer solidement et correctement le conduit flexible au panneau amovible sur la cuisinière et au côté alimentation de la boîte de jonction. Le câblage est maintenant terminé.

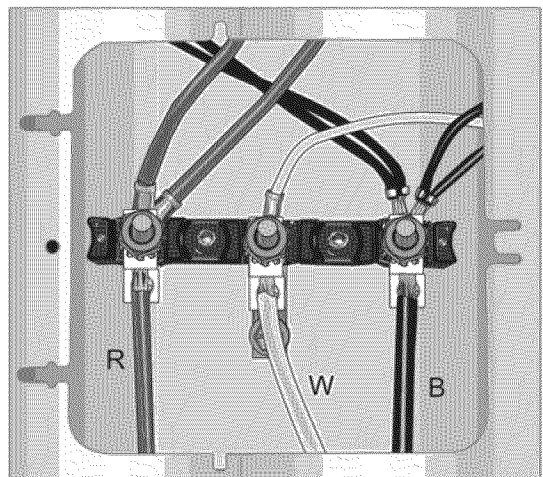

Remarque : NE PAS brancher la cuisinière pour l'instant.

Terminer l'installation

Ajuster les pieds de nivellement

1. S'assurer que le disjoncteur est hors service, puis brancher le cordon de la cuisinière dans la prise de courant.
2. Placer la cuisinière devant l'ouverture.
3. Mesurer le coin arrière (A) gauche de l'ouverture depuis le sol jusqu'au dessus du comptoir.

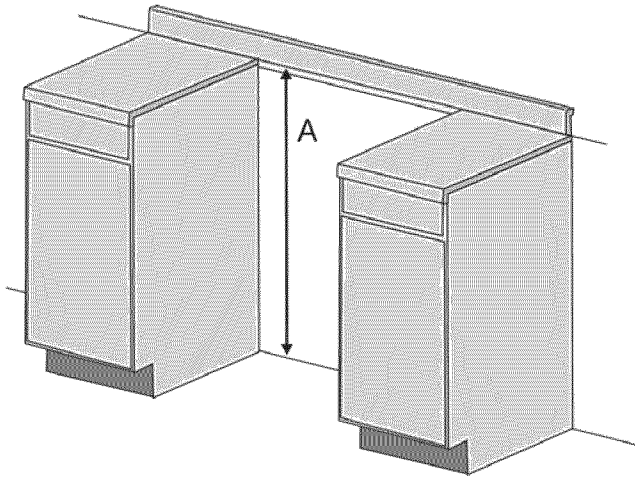

4. Mesurer le coin arrière gauche de la cuisinière jusqu'à la partie inférieure de la garniture de la table de cuisson (B). Régler le pied de nivellement jusqu'à ce que la hauteur obtenue soit la même que la dimension du coin.

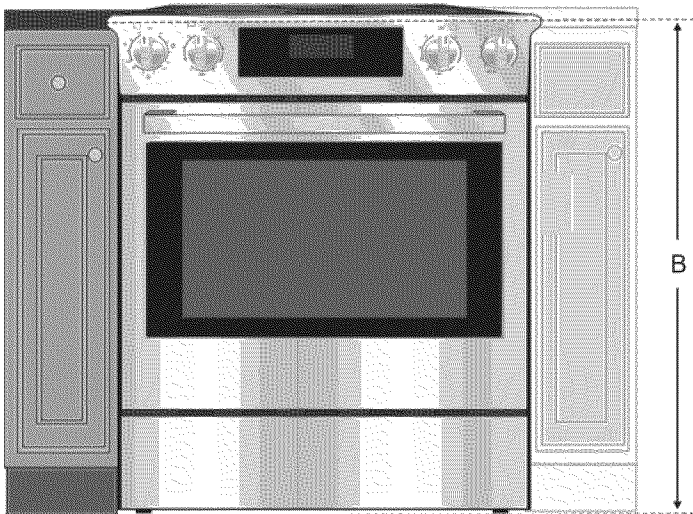

5. Répéter cette opération pour le coin arrière droit.

6. Régler les pieds de nivellement avant de sorte que la partie inférieure de la garniture de la table de cuisson dépasse de $\frac{1}{2}$ po (12,7 mm) du comptoir correspondant.

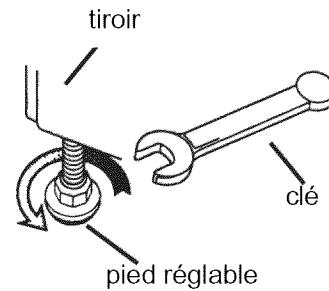

Faire glisser la cuisinière dans l'ouverture

1. Brancher le cordon d'alimentation.
2. Humidifier le comptoir et l'isolant adhésif avec de l'eau savonneuse. 3
3. Faire glisser la cuisinière dans l'ouverture en veillant à ne pas détériorer les comptoirs, le plancher ou le devant du tiroir de la cuisinière. Ne pas exercer de pression sur la table de cuisson en la faisant glisser pour la mettre en place. Veiller à ne pas plier le raccord flexible.

Conseil : Enlever le tiroir pour éviter de l'endommager.

Vérifier l'arrière de la cuisinière pour s'assurer que l'installation est conforme

1. Lorsqu'une cuisinière est correctement installée, la garniture de la table de cuisson située sur le pourtour à l'arrière de la cuisinière reposera légèrement sur le comptoir. Il ne doit y avoir aucun espace entre le comptoir et la garniture; toutefois, le poids de la cuisinière ne doit pas reposer sur le comptoir. Regarder sous la cuisinière pour vérifier que les deux pieds arrière reposent solidement sur le sol. Vérifier également que le pied gauche de la cuisinière se trouve sous le support antibasculement.

Réinstallation de la porte du four et tiroir-réchaud

Réinstaller la porte du four:

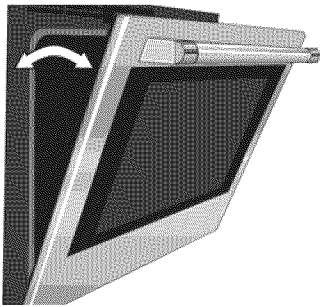
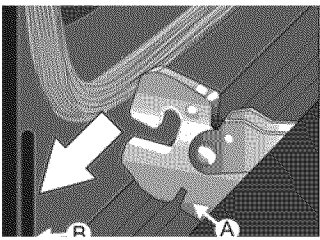
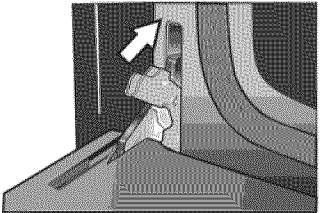
	<ol style="list-style-type: none">1. Maintenir la porte fermement des deux mains.2. Maintenir la porte à un angle de 30° de la position fermée et insérer les charnières dans les fentes. Vous devrez peut-être secouer légèrement la porte d'avant en arrière pour placer le pied de la charnière.
	<ol style="list-style-type: none">3. Il faudra peut-être démonter et remonter la porte jusqu'à ce que les charnières soient complètement engagées dans les fentes.
	<ol style="list-style-type: none">4. Ouvrir la porte toute grande pour exposer les charnières, les leviers et les fentes.5. Enfoncer les leviers vers l'avant et vers le bas jusqu'à ce qu'ils soient engagés sur l'attache.6. Fermer et ouvrir la porte lentement pour s'assurer qu'elle est correctement et solidement installée. Elle doit être droite et non de travers

Réinstaller le tiroir-réchaud.

1. S'assurer que les coulisses sont repoussées à l'intérieur de l'armoire.
2. Aligner les coulisses du tiroir sur celles du logement du tiroir.
3. Enfoncer fermement le tiroir à l'intérieur du logement jusqu'à ce qu'il se mette en place avec un déclic. Le tiroir doit glisser facilement. S'il se coince, ne pas forcer. Sortir le tiroir, aligner les glissières du logement sur le bord antérieur du logement et essayer à nouveau. Faire coulisser le tiroir dans les deux

glissières du logement simultanément, et garder le tiroir de niveau pendant l'opération,

4. Il est équipé d'un mécanisme d'ouverture à pression « push-to-open ». Il suffit d'exercer une légère pression sur la façade du tiroir pour l'ouvrir.

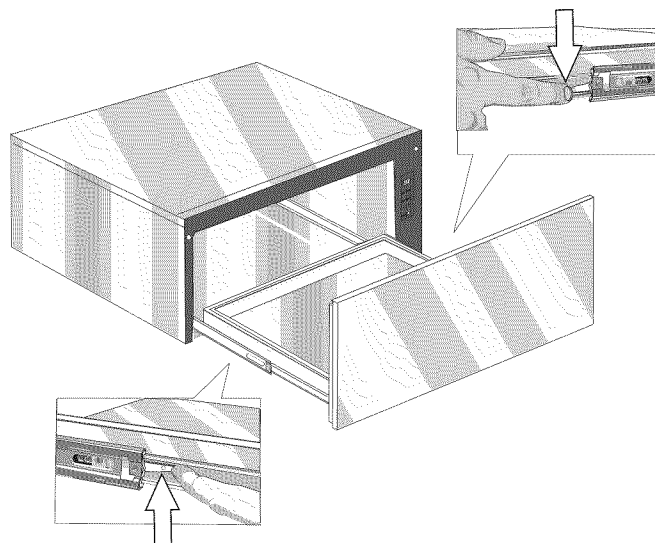

5. Ouvrir et fermer le tiroir pour en tester le fonctionnement. Remarque : Si le tiroir ne se ferme pas, vérifier que les leviers de dégagement des coulisses sont dans la position requise.

Tests de fonctionnement

1. Remettre en service l'alimentation électrique au niveau du disjoncteur.
2. Faire un essai sur un mode du four. Sélectionner le mode **CUISSON**. Voir le Guide d'utilisation et d'entretien pour des consignes d'exploitation détaillées.
3. Vérifier que l'éclairage du four s'allume et que le four commence à préchauffer.
4. Tester le verrou de la porte. Régler le mode **NETTOYAGE AUTO**. Confirmer que la porte est verrouillée lorsque l'icône représentant un verrou apparaît sur l'affichage.
5. Dans le cas d'une installation d'un four double, faire également un essai sur le deuxième four.
6. Si l'un des tests ne donne pas les résultats escomptés, comme indiqué ci-dessus, contacter le service de dépannage de Bosch pour obtenir de l'aide. Autrement, l'installation est maintenant terminée.

Dépannage

Avant d'appeler le service de dépannage

Voir le Guide d'utilisation et d'entretien pour obtenir des informations concernant le dépannage. Consulter la garantie dans le Guide d'utilisation et d'entretien.

Pour contacter un technicien de dépannage, consultez les coordonnées sur la couverture avant du manuel. Lorsque vous téléphonez, soyez prêt à fournir les informations imprimées sur la plaque signalétique de votre produit.

Plaque signalétique

La plaque signalétique comporte le numéro de modèle et le numéro de série. Se reporter à la plaque signalétique de l'appareil électroménager pour faire une demande de dépannage. La plaque signalétique se trouve à l'intérieur du bâti du tiroir chauffant.

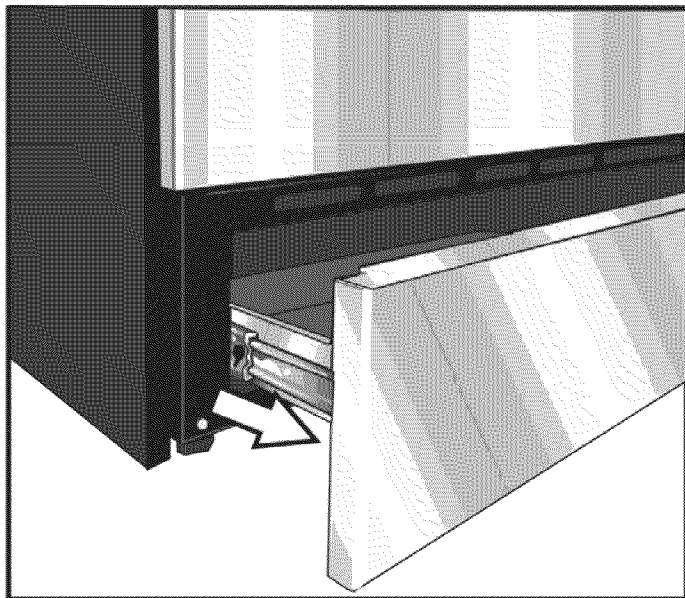

Índice

Acerca de este manual	1
Cómo está organizado este manual	1
Definiciones de seguridad	1
Seguridad	2
Preparación	4
Antes de comenzar	4
Herramientas y piezas necesarias	4
Piezas incluidas	4
Piezas adicionales necesarias para instalaciones con conexión alámbrica	4
Lista de verificación de instalación	4
Extracción de la puerta del horno y cajón de calentamiento	5
Información general	5
Dimensiones totales	5
Ubicación nivelada y a plomo	5
Consejos de instalación	5
Requisitos eléctricos	6
Requisitos de gabinetes	7
Instalación de la ventilación	7
Espacio libre requerido	7
Evite obstruir el flujo de aire	8
Preparación de las paredes y del piso	8
Requisitos de la superficie de trabajo	8
Procedimiento de instalación	8
Instalación del soporte anticaídas	8
Conexión eléctrica	9
Conexión del cable de la estufa eléctrica	9
Conexión del conducto flexible eléctrico	11
Cómo completar la instalación	14
Reinstalación de la puerta del horno y el cajón calentador	15
Prueba de funcionamiento	15
Servicio técnico	16
Antes de llamar al servicio técnico	16

Este electrodoméstico de Bosch es fabricado por
BSH Home Appliances Corporation
1901 Main Street, Suite 600
Irvine, CA 92614

¿Tiene preguntas?

1-800-944-2904

www.bosch-home.com/us

¡Esperamos recibir sus comentarios!

Acerca de este manual

Cómo está organizado este manual

Este manual contiene diversas secciones:

- La sección *Seguridad* describe los procedimientos importantes que pueden garantizarle su seguridad mientras usa el electrodoméstico.
- La sección *Cómo comenzar* describe las características y la funcionalidad del electrodoméstico, e incluye una descripción de su configuración y operación.
- La sección *Operación* describe cómo operar cada componente y aprovechar al máximo su rendimiento.
- La sección *Limpieza y mantenimiento* describe cómo limpiar y mantener el electrodoméstico.
- La sección *Servicio técnico* incluye consejos para resolver problemas y la garantía.
- Antes de usar su electrodoméstico, asegúrese de leer este manual. Preste especial atención a las *Instrucciones de seguridad importantes* que se encuentran al comienzo del manual.

Definiciones de seguridad

ADVERTENCIA

Esto indica que pueden producirse la muerte o lesiones graves como resultado de la falta de cumplimiento de esta advertencia.

PRECAUCIÓN

Esto indica que pueden producirse lesiones menores o moderadas como resultado de la falta de cumplimiento de esta advertencia.

AVISO: Esto indica que pueden producirse daños al electrodoméstico o a materiales como resultado de la falta de cumplimiento de esta recomendación.

Nota: Esto le avisa sobre información y/o consejos importantes.

⚠ INSTRUCCIONES DE SEGURIDAD IMPORTANTES

LEA Y CONSERVE ESTAS INSTRUCCIONES

Seguridad

ADVERTENCIA:

Si no sigue exactamente la información de este manual, se pueden producir un incendio o una explosión que pueden causar daños materiales o lesiones personales.

ADVERTENCIA:

No repare ni reemplace ninguna parte del electrodoméstico, a menos que se recomiende específicamente en los manuales. La instalación, el servicio técnico o el mantenimiento incorrectos pueden causar lesiones o daños materiales. Consulte este manual para su orientación. Cualquier otro tipo de reparación debe ser realizada por un técnico calificado.

- **Pídale a su distribuidor que le recomiende un técnico calificado y un servicio técnico de reparación autorizado.**
- **Instálela únicamente conforme a las instrucciones de instalación que se proporcionan en el paquete de material impreso que se incluye junto con esta estufa.**
- **Nunca modifique ni altere la construcción de la estufa, entre lo que se incluye retirar patas niveladoras, paneles, cubiertas de alambres, soportes o tornillos anticaídas, o cualquier otra pieza del electrodoméstico.**

LEA TODAS LAS INSTRUCCIONES ANTES DE UTILIZAR ESTE ELECTRODOMÉSTICO.

⚠ ADVERTENCIA

¡PELIGRO DE CAÍDA!

Un niño o un adulto pueden hacer caer la estufa y morir. Verifique que el soporte anticaídas esté instalado firmemente. Asegúrese de que el soporte anticaídas esté enganchado al mover la estufa a una nueva ubicación.

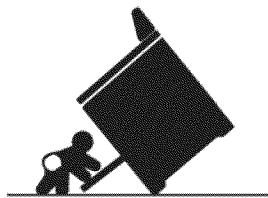

No utilice la estufa si el soporte anticaídas no está en su lugar. Si no se siguen las instrucciones incluidas en este manual, podrían producirse quemaduras graves o la muerte en niños y adultos.

Verifique la instalación y el uso adecuados del soporte anticaídas. Con cuidado, incline la estufa hacia adelante jalando desde la parte trasera, a fin de asegurarse de que el soporte anticaídas esté enganchado en la pata de la estufa y evite las caídas. La estufa no debe moverse más de 1 pulg. (2.5 cm).

Seguridad con el manejo del electrodoméstico

⚠ PRECAUCIÓN

- La unidad es pesada y se requieren, al menos, dos personas o un equipo adecuado para trasladarla.
- Las superficies ocultas pueden tener bordes filosos. Proceda con cuidado al intentar tomar el electrodoméstico por la parte trasera o desde abajo.
- No utilice el horno ni el cajón calentador (si viene equipado) para almacenar objetos.

No levante el electrodoméstico desde el mango de la puerta del horno. Retire la puerta del horno para que sean más fáciles la manipulación y la instalación. Consulte la sección "Cómo retirar la puerta del horno" que se encuentra en el Manual de uso y cuidado de la estufa.

La unidad es pesada y se requieren, al menos, dos personas o un equipo adecuado para trasladarla.

Las superficies ocultas pueden tener bordes filosos. Proceda con cuidado al intentar tomar el electrodoméstico por la parte trasera o desde abajo.

Cómo desechar los materiales de embalaje

Retire toda la cinta y el embalaje antes de usar la estufa. Destruya el cartón y las bolsas de plástico después de desembalar la estufa. Nunca deje que los niños jueguen con los materiales de embalaje.

Códigos y normas de seguridad

Este electrodoméstico cumple con una o más de las siguientes normas:

- UL 858: Estufas eléctricas de uso doméstico (Household Electric Ranges)
- CAN/CSA-C22.2 n.º 61: Estufas para cocinar de uso doméstico

Es responsabilidad del propietario y del instalador determinar si se aplican otros requisitos y/o normas en instalaciones específicas.

INSTRUCCIONES DE SEGURIDAD IMPORTANTES

LEA Y CONSERVE ESTAS INSTRUCCIONES

Lugar de instalación

Para eliminar el riesgo de quemaduras o incendio al tocar las unidades de superficie calentadas, se debe evitar dejar espacio de almacenamiento en gabinetes sobre las unidades de superficie. En el caso de que haya almacenamiento en gabinetes, se puede reducir el riesgo instalando una campana que se proyecte horizontalmente 5 pulg. (12.7 cm), como mínimo, desde la parte inferior del gabinete.

Verifique que los gabinetes que se encuentran arriba de la placa tengan, como máximo, 13 pulg. (330 mm) de profundidad.

Seguridad de los niños

No almacene objetos de interés para niños en los gabinetes que se encuentran sobre la estufa ni en la placa antisalpicaduras de una estufa. Si los niños se suben a la estufa para alcanzar estos objetos, podrían sufrir lesiones graves.

Seguridad con la electricidad

Antes de enchufar un cable eléctrico, asegúrese de que todos los controles estén en la posición OFF (Apagado).

Asegúrese de que su electrodoméstico sea instalado y conectado a tierra en forma adecuada por un técnico calificado de acuerdo con la última edición del Código Eléctrico Nacional (National Electrical Code), ANSI/NFPA 70 y los requisitos del código eléctrico local.

Los códigos locales varían. La instalación, las conexiones eléctricas y la conexión a tierra deben cumplir con todos los códigos correspondientes.

Para los electrodomésticos equipados con cable y enchufe, no corte ni retire la espiga de conexión a tierra. Debe enchufarse en un receptáculo de conexión a tierra compatible para evitar la descarga eléctrica. Si el cliente tiene alguna duda respecto de si el receptáculo de pared está correctamente conectado a tierra, debe solicitar la verificación de un electricista calificado.

Si lo requiere el Código Nacional Eléctrico (National Electrical Code) (o Código Eléctrico Canadiense [Canadian Electrical Code]), este electrodoméstico debe instalarse en un circuito derivado por separado.

Únicamente se utilizará un kit de cable de alimentación eléctrica clasificado para este electrodoméstico y marcado "para uso con estufas".

Instalador: muestre al propietario la ubicación del disyuntor o del fusible. Márquela para identificarla más fácilmente.

Importante: conserve estas instrucciones para el uso por el inspector de electricidad local.

Antes de realizar la instalación, apague la alimentación eléctrica en el panel de servicio. Trabe el panel de servicio para impedir que se encienda accidentalmente la alimentación eléctrica.

Consulte la placa de datos para obtener más información. Consulte "Placa de datos" en la sección "Servicio técnico" para conocer la ubicación de la placa de datos.

Seguridad del equipo relacionado

Retire toda la cinta y el embalaje antes de usar el electrodoméstico. Destruya el embalaje después de desembalar el electrodoméstico. Nunca deje que los niños jueguen con el material de embalaje.

Nunca modifique ni altere la construcción del electrodoméstico. Por ejemplo, no retire las patas niveladoras, los paneles, las cubiertas de cables ni los soportes/tornillos anticaídas.

ADVERTENCIA

Advertencias de la Propuesta 65 del Estado de California:

Este producto contiene productos químicos que el estado de California sabe causan cáncer, defectos congénitos u otros daños reproductivos.

IMPORTANTE AVISO DE SEGURIDAD: La Ley de Aplicación de la Reglamentación sobre Agua Potable Segura y Sustancias Tóxicas de California (California Safe Drinking and Toxic Enforcement Act) exige al Gobernador de California publicar una lista de sustancias que el estado sabe causan cáncer, defectos congénitos u otros daños reproductivos, y exige a las empresas advertir a los clientes de la posible exposición a dichas sustancias.

Preparación

Antes de comenzar

Herramientas y piezas necesarias

- Kit de cable de alimentación eléctrica de 40 o 50 A (según el código local).
Nota: No es necesario para instalaciones canadienses; el cable se preinstala en la fábrica.
- Cinta métrica.
- Destornillador con cabeza Phillips.
- Llave de 1 1/4 pulg.
- Lápiz.
- Destornillador Torx T-20.
- Tornillos (2) y anclajes (2) para el soporte anticaídas (el estilo variará según la superficie de montaje).
- Nivel
- Taladro y broca de taladro (broca para mampostería de 3/16 pulg. para tornillos para hormigón).
- Agua jabonosa.
- Guantes y gafas de seguridad.
- Cinta (opcional).
- Paño o cartón (opcionales; para proteger el piso).

Piezas incluidas

- Soporte anticaídas.
- 2 tornillos para madera.
- 2 tornillos para hormigón sin ancla.
- Cinta de espuma
- Orejetas terminales (para usar en instalaciones con conexión alámbrica).
Nota: Las orejetas terminales no son necesarias para las instalaciones canadienses.

Piezas adicionales necesarias para instalaciones con conexión alámbrica

- Conducto flexible.
- Llave de apriete.

Nota: El kit de cable de alimentación eléctrica no es necesario para las instalaciones con conexión alámbrica.

Lista de verificación de instalación

Utilice esta lista de verificación para controlar que haya completado cada paso del proceso de instalación. Esto puede ayudarlo a evitar errores comunes.

- ___ 1. Antes de instalar la estufa, asegúrese de controlar que las dimensiones del gabinete sean adecuadas para su unidad y que se hayan realizado las conexiones eléctricas requeridas.
- ___ 2. Consulte el manual de instalación para obtener información sobre Seguridad, Dimensiones del gabinete, Cómo retirar el embalaje, Instalación eléctrica, Cómo probar la instalación y Servicio al cliente.
- ___ 3. (Opcional) Retire la puerta del horno para reducir el peso de la unidad y para facilitar el acceso al asidero a fin de levantarla.
- ___ 4. Mueva la estufa y colóquela en su lugar delante de la abertura de instalación, y deje la parte inferior del embalaje en la unidad para evitar dañar el piso.
- ___ 5. Enchufe la estufa en un receptáculo configurado en forma adecuada.
- ___ 6. Proteja el piso de daños; luego, deslice la unidad por completo hasta su lugar y asegúrese de direccionar el cable de alimentación en forma correcta.
- ___ 7. Reinstale la puerta del horno que retiró en el paso 3 anterior.
- ___ 8. Consulte las instrucciones de instalación completas y siga el resto de los procedimientos mencionados, incluida la realización de una prueba de funcionamiento.

Extracción de la puerta del horno y cajón de calentamiento

Opcional: La puerta y el horno de calentamiento gaveta se puede retirar antes de la instalación de las filas para hacer más ligera y fácil de mover. Consulte las instrucciones de abajo.

Extracción de la puerta del horno

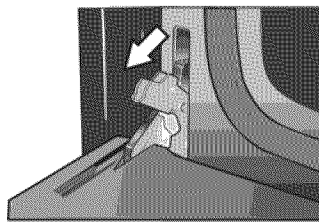
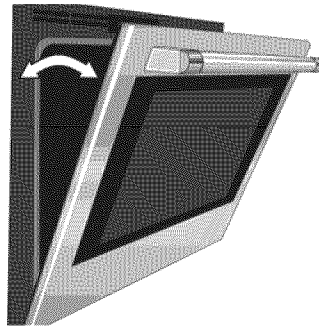
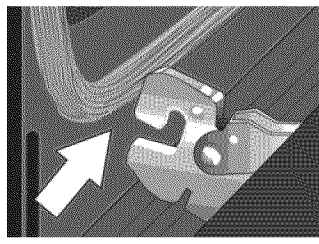
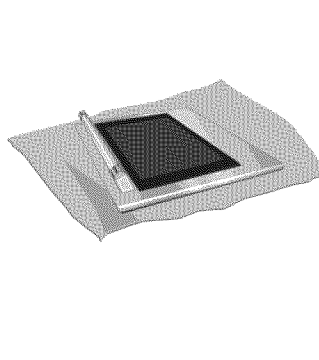
	<ol style="list-style-type: none"> 1. Asegúrese de leer la ADVERTENCIA anterior antes de intentar retirar la puerta. 2. Abra la puerta por completo. 3. Lleve las palancas de las bisagras hacia usted.
	<ol style="list-style-type: none"> 4. Sujetando la puerta firmemente de ambos lados con las dos manos, cierre la puerta suavemente hasta que se detenga contra las palancas, aproximadamente, a 30° de la posición cerrada.
	<ol style="list-style-type: none"> 5. Levante la puerta cuidadosamente y retírela de las ranuras de las bisagras. Sujétela con firmeza; la puerta es pesada..
	<ol style="list-style-type: none"> 6. Coloque la puerta en una ubicación conveniente y estable hasta que esté listo para instalarla. Coloque la puerta en una toalla o una sección de espuma de relleno de protección de para evitar daños en la puerta o en el suelo.

Extracción del cajón de calentamiento

1. Tire del cajón a la posición totalmente abierta.
2. Presione hacia abajo la palanca de liberación de gaveta derecha.
3. Levante la palanca de liberación de gaveta izquierda.
4. Firmemente jale el cajón hacia afuera.
5. Repliegue rieles del gabinete mientras se retira el cajón.

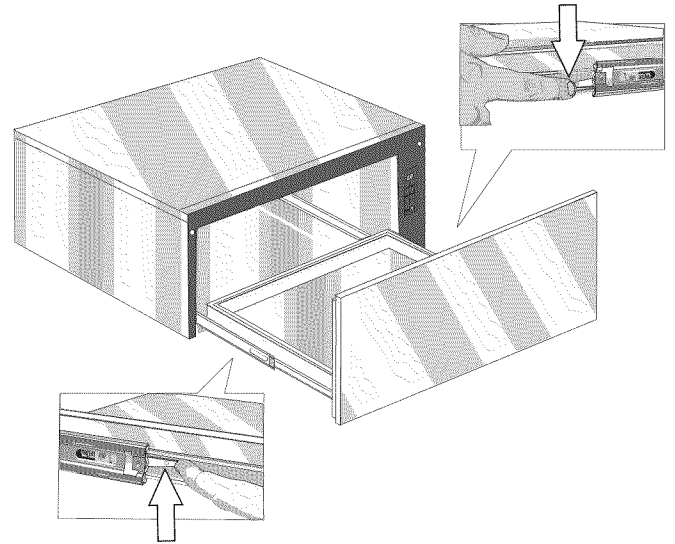

Información general

Dimensiones totales

Dimensión	Pulgadas	Centímetros
Altura	36 pulg.	91.44 cm
Ancho	29 5/16 pulg.	74.55 cm
Profundidad	25 5/8 pulg.	65.09 cm

Ubicación nivelada y a plomo

Para obtener mejores resultados, los gabinetes, las superficies de trabajo, las paredes y los pisos de la ubicación de instalación deben estar lo más nivelados y a plomo que sea posible. Las irregularidades podrían causar daños a las superficies de trabajo y a los pisos durante la instalación, podrían poner en riesgo el sello alrededor de la placa y podrían tener un efecto adverso sobre el rendimiento de la cocción y del horneado.

Consejos de instalación

Mantenga la puerta del cajón de calentamiento cerrada con cinta durante la instalación para evitar que se abra mientras se instala la estufa.

Coloque un trozo de cartón o paño debajo de la estufa durante la instalación para proteger los pisos.

Para que la estufa sea más liviana y más fácil de manipular durante la instalación, retire la puerta del horno de la estufa (consulte la parte de retiro/reinstalación de la puerta en la sección de mantenimiento del Manual de uso y cuidado).

Requisitos eléctricos

Consulte la placa de datos para obtener más información. Consulte la “Placa de datos” del producto en la sección sobre servicio técnico en este manual.

Recomendamos instalar la estufa con un conjunto de cable de alimentación (no suministrado). La capacidad nominal eléctrica del conjunto de cable de alimentación debe ser de 120/240 V, con un mínimo de 30 amperios. El conjunto de cable de alimentación tendrá la marca “Para uso con estufas”. Siempre use un nuevo cable de alimentación.

Nota: En Canadá, la estufa se envía desde la fábrica con el cable de alimentación de la estufa ya instalado.

Capacidad nominal eléctrica de kW

Las estufas tienen una capacidad nominal doble para utilizar con 120/240 V CA o 120/208 V CA. Verifique la placa de datos para obtener información sobre la capacidad nominal de kW. Consulte la capacidad nominal de kW que se encuentra en la tabla a continuación para determinar los requisitos de amperaje.

VOLTIOS CA	HZ	CAPACIDAD NOMINAL KW	DISYUNTOR
120/240	60	13.0	40 o 50 A*
120/240	60	13.8	40 o 50 A*
120/208	60	9.8	40 o 50 A*
120/208	60	10.4	40 o 50 A*

* Varía por ubicación. Verifique los códigos locales.

Ubicación de la toma de corriente eléctrica

Hay un área empotrada en la estructura inferior de la parte trasera de la estufa para la caja de la toma de corriente eléctrica. Utilice el diagrama que se encuentra a continuación para asegurarse de que su instalación esté correctamente preparada para la estufa.

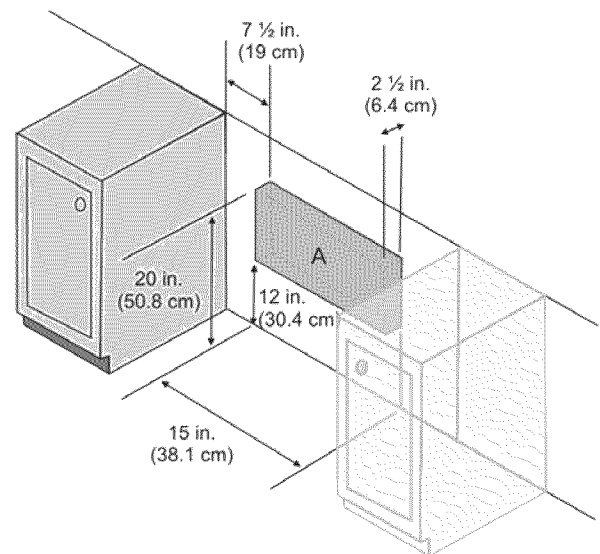

Verifique que el cableado **al hogar** sea adecuado. Comuníquese con su compañía de servicios públicos local para verificar que el servicio eléctrico actual a su hogar sea adecuado. En algunas instancias, debe aumentarse el tamaño del cableado al hogar y del interruptor de servicio para manejar la carga eléctrica que necesita la estufa.

Verifique que el cableado **dentro del hogar** sea adecuado. La mayoría de los códigos de cableado requieren un circuito separado con interruptores de desconexión y fusibles por separado, ya sea en el panel principal de entrada o en una caja de interruptores y fusibles separada.

La estufa requiere un mínimo de un circuito de tres alambres de 120/240 o 120/208 V, 40 o 50 A, 60 Hz, CA. Verifique los códigos locales para obtener información sobre capacidades nominales de amperaje adecuadas. Se prefiere una conexión de cuatro cables. La mayoría de las reglamentaciones y los códigos de edificación locales requieren que el cableado eléctrico sea realizado por electricistas con licencia. Asegúrese de instalar su estufa de acuerdo con los códigos eléctricos vigentes en su región.

Requisitos de gabinetes

Esta unidad está diseñada para la instalación cerca de paredes adyacentes y superficies que sobresalen construidas de materiales combustibles. Prepare la superficie de trabajo y los gabinetes.

Deje un mínimo de 30 pulg. (76.2 cm) entre los gabinetes donde instalará la estufa. No se requiere espacio libre lateral en los EE. UU. (En Canadá, se requiere un espacio libre de 12 mm de las paredes laterales de la estufa a los gabinetes).

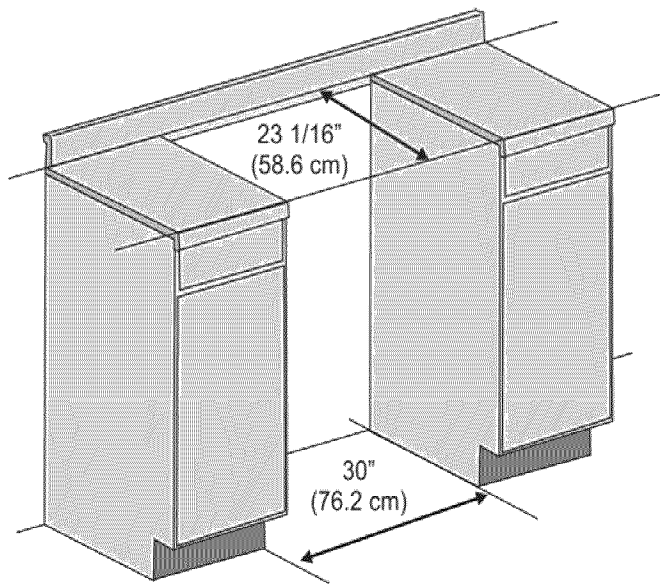

Nota: La estufa deslizante también puede reemplazar una estufa independiente. En este caso, verifique que la abertura sea de, como mínimo, 30 pulg. (76.2 cm).+

Instalación de la ventilación

Bosch recomienda categóricamente la instalación de una campana de ventilación arriba de esta estufa. Para la mayoría de las cocinas, se recomienda una capacidad nominal de campana certificada de no menos de 300 pies cúbicos por minuto (cubic feet per minute, CFM). La campana de la estufa debe instalarse según las instrucciones proporcionadas con la campana.

Espacio libre requerido

Estas instrucciones se determinaron utilizando gabinetes estadounidenses estándares. Los gabinetes estándares de base tienen 36 pulg. (91.4 cm) de alto x 24 pulg. (61 cm) de profundidad. Los gabinetes sobre la superficie de cocción y los gabinetes adyacentes a los que se encuentran sobre la superficie de cocción tienen 13 pulg. (33 cm) de

profundidad desde la pared trasera. Si se utilizan gabinetes no estándares, debe tenerse cuidado de alterar las dimensiones de manera acorde.

▲ ADVERTENCIA

Para eliminar el riesgo de quemaduras o incendio al tocar las unidades de superficie calentadas, se debe evitar dejar espacio de almacenamiento en gabinetes sobre las unidades de superficie. En el caso de que haya almacenamiento en gabinetes, se puede reducir el riesgo instalando una campana que se proyecte horizontalmente 5 pulg. (12.7 cm), como mínimo, desde la parte inferior del gabinete.

Desde la placa hasta los materiales que se encuentran sobre esta: Debe haber un espacio libre mínimo de 30 pulg. (76.2 cm) entre la parte superior de la superficie de cocción y la parte inferior de un gabinete de madera o metal sin protección.

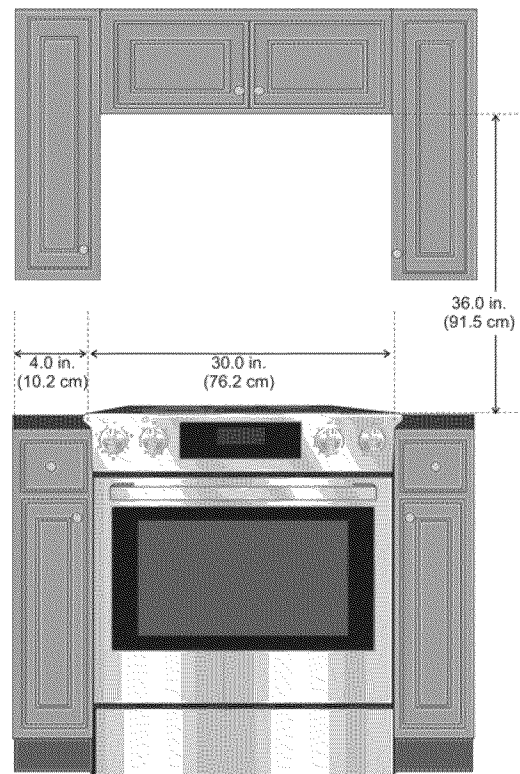

Se aceptan 24 pulg. (61 cm) donde la parte inferior del gabinete de madera o metal esté protegida por (a) no menos de 1/4 pulg. (6.4 mm) de material ignífugo cubierto con (b) una plancha de metal de no menos de n.º 28 MSG, de 0.015 pulg. (0.4 mm) de acero inoxidable o de 0.024 pulg. (0.6 mm) de aluminio o cobre.

No se requiere espacio libre desde las paredes de la unidad hasta las paredes combustibles verticales adyacentes en la parte trasera, la derecha o la izquierda.

El espacio libre desde la parte superior de la estufa hasta las paredes verticales adyacentes debe ser de, como mínimo, 4 pulg. (10.2 cm).

Nota: Algunas terminaciones de gabinetes no pueden soportar las temperaturas permitidas por las normas de seguridad, en especial hornos de autolimpieza; los gabinetes podrían decolorarse o mancharse. Esto puede notarse más con gabinetes laminados.

Evite obstruir el flujo de aire

⚠ ADVERTENCIA

Riesgo de incendio - no obstruir el espacio de ventilación en la parte trasera de la estufa. No selle o sellar esta abertura de otro modo.

La estufa requiere una apertura de 1/8 de pulgada (3 mm) que se dejó abierta en la parte posterior de la cubierta de la estufa. Esto permite que circule el aire que se produce. Si se cierra esta abertura, el alcance y / o gabinetes circundantes pueden sobrecalentarse, posiblemente creando un peligro de incendio.

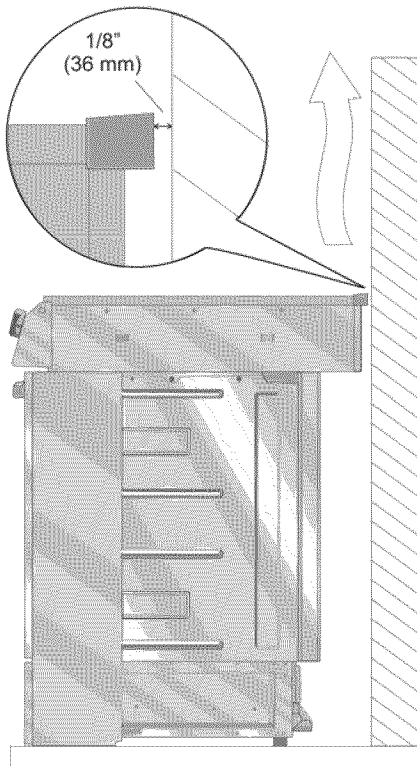

Preparación de las paredes y del piso

Selle cualquier orificio en las paredes o el piso. Retire cualquier obstrucción (conexiones eléctricas o de gas adicionales, etc.) de modo que la estufa se apoye contra la pared en forma adecuada.

Requisitos de la superficie de trabajo

Las superficies de trabajo deben ser uniformes y estar niveladas.

Procedimiento de instalación

Instalación del soporte anticaídas

⚠ ADVERTENCIA

Un niño o un adulto pueden hacer caer la estufa y morir. Verifique que el soporte anticaídas esté firmemente instalado. Asegúrese de que el soporte anticaídas esté enganchado cuando se mueva la estufa.



La estufa puede caer hacia adelante y posiblemente provocar lesiones y daños si no se instala el soporte anticaídas. No utilice la estufa si el soporte anticaídas no está en su lugar.

Pasos para instalar el soporte anticaídas

1. Ajuste la altura y el nivel de la estufa girando las bases regulables de las patas que se encuentran en la parte inferior de la estufa. Para ello, utilice una llave de 1 1/4 pulg.
2. Establezca la posición del soporte como se muestra a continuación.
3. Fije el soporte al piso o a la pared con 2 tornillos. Según el material del piso o de la pared, utilice tornillos para madera o tornillos para hormigón sin ancla (incluidos). Los tornillos para hormigón requieren una broca para mampostería de 3/16 pulg. Los tornillos deben brindar una sujeción firme en la madera o en el piso sólidos. No intente anclar en pared seca.

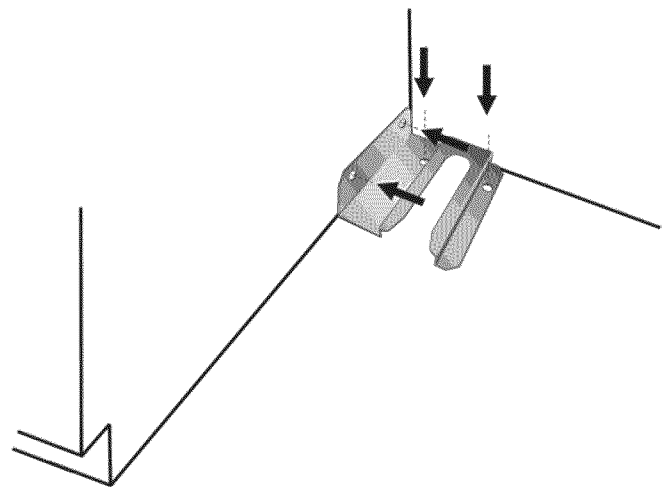

Conexión eléctrica

La estufa deslizable puede conectarse utilizando un cable de estufa eléctrica (según se especifica en la anterior sección de requisitos eléctricos) o una conexión eléctrica de conducto flexible.

Conexión del cable de la estufa eléctrica

- Nota: En Canadá, la estufa se envía desde la fábrica con el cable de la estufa ya instalado. Continúe hasta “Cómo completar la instalación” en la página 11. Para instalaciones que no sean de Canadá, conecte el cable de la estufa en el bloque de terminales. Acceda al bloque de terminales retirando la cubierta en la esquina inferior izquierda del panel trasero de la estufa.

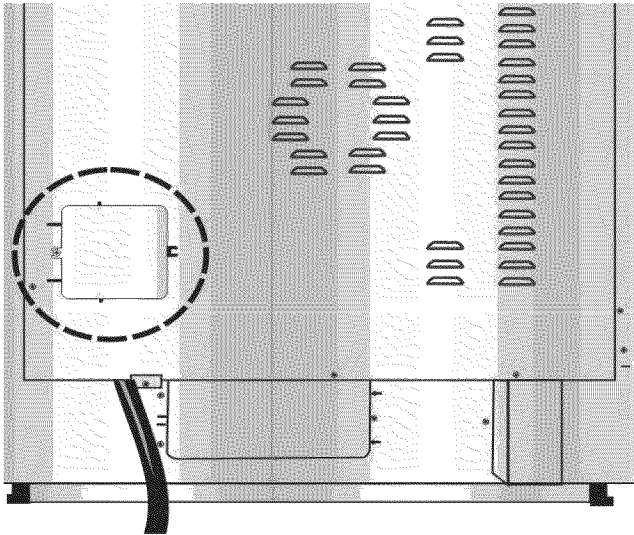

Instalación de protección para cables

Coloque la protección para cables en el orificio prepunzonado que se encuentra debajo del bloque de terminales.

⚠ ADVERTENCIA

La protección para cables que se proporciona junto con su cable de estufa debe estar instalada en forma adecuada. Las protecciones para cables varían. Lea y siga con cuidado las instrucciones que se incluyen con su protección para cables.

- En el panel prepunzonado que se encuentra debajo del bloque de terminales, retire el orificio prepunzonado que calce con nuestra protección para cables.
- Pase el cable de la estufa a través del orificio y coloque la protección para cables hasta el bloque de terminales. Deje un juego en el cable entre la protección para cables y el bloque de terminales.
- Una vez que se hayan ajustado la longitud/el juego del cable, coloque la protección para cables conforme a las instrucciones que se incluyen con la protección para cables.

Sugerencia: El panel prepunzonado (debajo del bloque de terminales) puede retirarse de la estufa para instalar la protección para cables: Retire el panel de la estufa, instale la protección para cables en el panel y vuelva a colocarlo. NO retire todo el panel de la parte trasera de la estufa.

⚠ ADVERTENCIA

Riesgo de descarga eléctrica o incendio. La estructura está conectada a tierra a un conductor neutro mediante una correa de conexión a tierra. Se prohíbe la conexión a tierra mediante el conductor neutro para nuevas instalaciones de circuito derivado (1996 NEC), casas rodantes y vehículos recreativos, o en un área en la que los códigos locales prohíban la conexión a tierra mediante el conductor neutro.

Para instalaciones en las que se prohíba la conexión a tierra mediante el conductor neutro, (a) desconecte el enlace desde el conductor neutro, (b) utilice el terminal o hilo de conexión a tierra para conectar a tierra la unidad, (c) conecte el terminal neutro al hilo neutro del circuito derivado de la manera habitual (cuando el electrodoméstico deba conectarse mediante un kit de cable, utilice un cable de 4 conductores para este fin).

Utilice únicamente kits de cable con capacidad nominal de 125/250 voltios (como mínimo), 30 amperios y con la etiqueta “Para uso con estufas”. Debe instalarse la protección para cables que se proporciona con el cable conforme a las instrucciones que se incluyen con el cable.

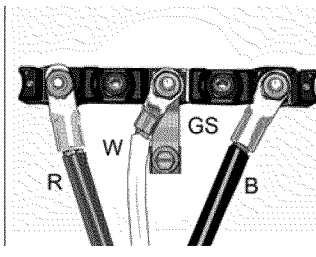
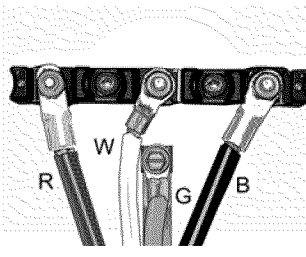
Acoplamiento de 3 cables	Acoplamiento de 4 cables
	
<p>R = Rojo W = Blanco GS = Tira de conexión a tierra B = Negro</p>	<p>R = Rojo W = Blanco G = Verde B = Negro</p>

⚠ ADVERTENCIA

Para evitar descargas eléctricas, la clavija de conexión a tierra del cable de la estufa no debe cortarse ni retirarse bajo ninguna circunstancia. Debe enchufarse en un receptáculo correspondiente de tipo conexión a tierra y conectarse a un circuito de 240 V correctamente polarizado. Si tiene alguna duda respecto de si el receptáculo de pared está correctamente conectado a tierra, solicite la verificación por un electricista calificado.

Conexión de un cable de estufa de cuatro alambres (método recomendado)

1. Desconecte la energía eléctrica en la caja de disyuntores. Retire la cubierta del bloque de terminales para exponer el bloque de terminales.
2. Retire la tuerca superior (tiene una arandela de sujeción colocada) de cada poste.

Nota: NO retire la segunda tuerca/arandela en cada poste. Estas deben permanecer en su lugar para anclar el cableado interno conectado al bloque de terminales.

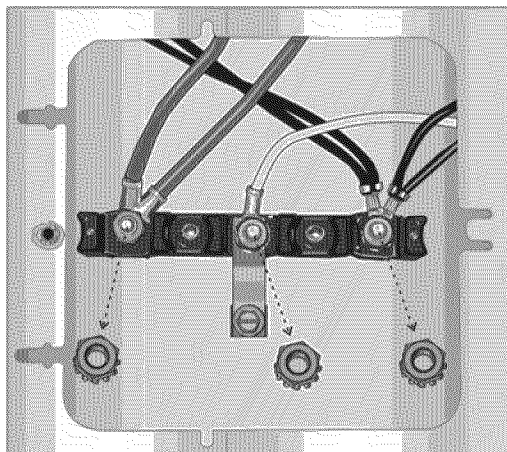

3. Retire el tornillo del extremo inferior de la correa de conexión a tierra.
4. Retire el tornillo de conexión a tierra verde del extremo inferior de la correa de conexión a tierra. Retire el extremo superior de la correa de conexión a tierra del poste central de la barra de empalme. Rote la tira de conexión a tierra (A) de modo que el extremo amplio dé hacia arriba y alinee el orificio con el orificio de conexión a tierra debajo del bloqueo de terminales. Utilice el tornillo de conexión a tierra verde (B) para conectar el cable verde (C) encima de la correa de conexión a tierra. Ajuste el tornillo de conexión a tierra firmemente, pero no lo ajuste en exceso.

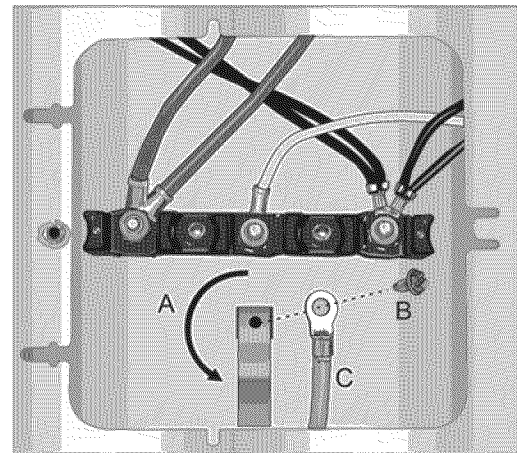

5. Conecte el cable rojo al terminal del bloque de empalme izquierdo utilizando una de las piezas de tuerca/arandela que se retiraron en el paso 2.

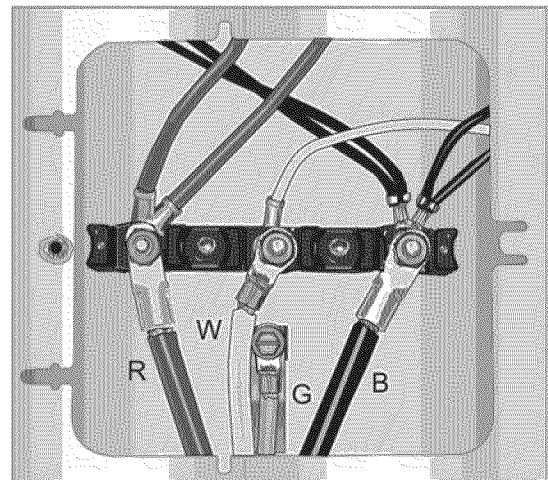

6. Conecte el cable blanco al terminal del bloque de empalme central utilizando una de las piezas de tuerca/arandela.
7. Conecte el cable negro al terminal del bloque de empalme derecho utilizando una de las piezas de tuerca/arandela.
8. Ajuste todas las conexiones firmemente y reemplace la cubierta del bloque de terminales.
9. Asegure en forma adecuada la protección para cables (consulte la sección previa).

Nota: NO enchufe la estufa en este momento.

Conexión de un cable de estufa de tres alambres (método alternativo)

Se prefiere la conexión de cuatro alambres (anterior), pero en los casos en los que los códigos y las ordenanzas locales permiten la conexión a tierra mediante el conductor neutro y en los que la conversión a cuatro alambres no es práctica, la unidad puede conectarse a la fuente de alimentación mediante una conexión de tres alambres.

1. Desconecte la energía eléctrica en la caja de disyuntores.
2. Retire la cubierta del bloque de terminales para exponer el bloque de terminales.
3. Retire la tuerca superior (tiene una arandela de sujeción colocada) de cada poste de terminal.

Nota: NO retire la segunda tuerca/arandela en cada poste. Estas deben permanecer en su lugar para anclar el cableado interno conectado al bloque de terminales.

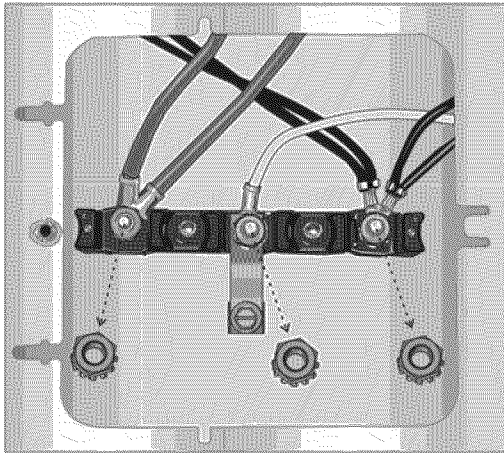

4. Conecte el cable blanco al terminal del bloque de empalme central utilizando una de las piezas de tuerca/arandela.
5. Conecte el cable rojo al terminal del bloque de empalme izquierdo utilizando una de las piezas de tuerca/arandela que se retiraron en el paso 2.

6. Conecte el cable negro al terminal del bloque de empalme derecho utilizando una de las piezas de tuerca/arandela.

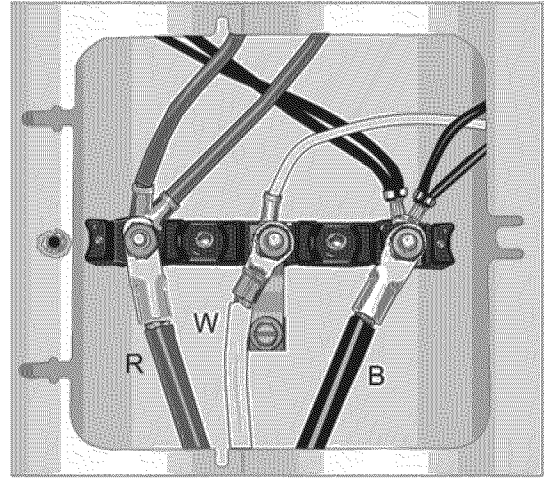

7. Ajuste todas las conexiones firmemente y reemplace la cubierta del bloque de terminales.
8. Asegure en forma adecuada la protección para cables (consulte la sección previa).

Nota: NO enchufe la estufa en este momento.

Conexión del conducto flexible eléctrico

La estufa también puede conectarse mediante un conducto flexible. Si se utiliza este método, siempre use las orejetas suministradas.

Nota: En Canadá, la estufa se envía desde la fábrica con el cable de la estufa ya instalado. Continúe hasta "Cómo completar la instalación" en la página 11. Para instalaciones que no sean en Canadá, conecte el conducto flexible en el bloque de terminales.

Conexión del conducto flexible de cuatro alambres

1. Desconecte la energía eléctrica en la caja de disyuntores.
2. Retire la cubierta del bloque de terminales para exponer el bloque de terminales.

3. Retire la tuerca superior (tiene una arandela de sujeción colocada) de cada poste de terminal.

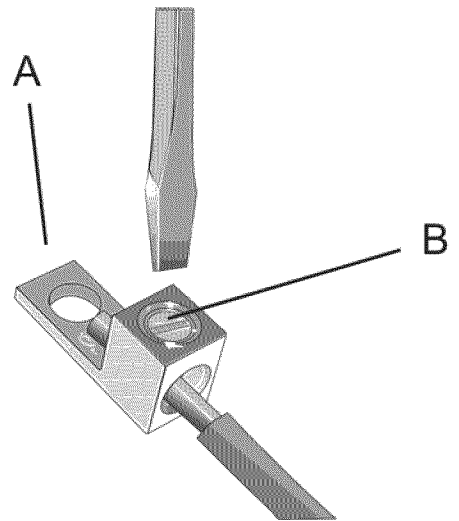
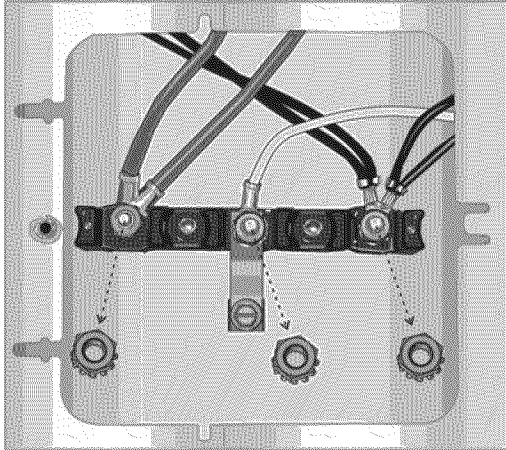

Nota: NO retire la segunda tuerca/arandela en cada poste. Estas deben permanecer en su lugar para anclar el cableado interno conectado al bloque de terminales.

4. Retire el tornillo de conexión a tierra verde del extremo inferior de la correa de conexión a tierra.
5. Retire la correa de conexión a tierra del poste central en el bloque de terminales. La correa no se necesitará con la instalación eléctrica del conducto flexible. Retírela de la unidad.
6. Conecte una orejeta terminal (que se embala con este manual) utilizando el tornillo de conexión a tierra verde. Introduzca el tornillo a través de la orejeta en el orificio de conexión a tierra debajo del bloque de terminales. Ajuste el tornillo firmemente, pero no lo ajuste en exceso.
7. Coloque una orejeta terminal (que se embala con este manual) en cada poste del bloque de terminales. Vuelva a colocar la tuerca/arandela en cada poste y ajústelas hasta 20 in/lb (50.8 cm) de apriete.
8. Desforre 3/8 pulg. (9.5 mm) de aislamiento desde el extremo del cable de conexión a tierra aislado.

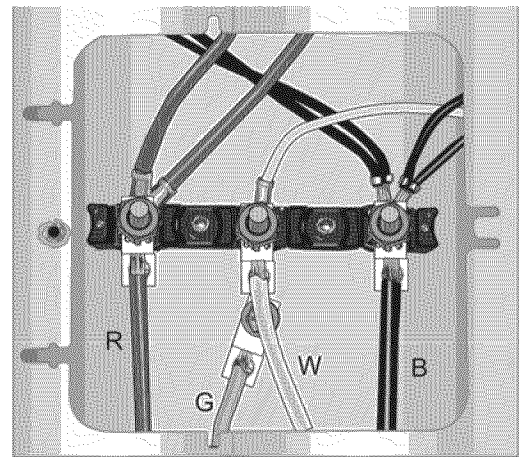

9. Introduzca el cable de conexión a tierra aislado (G) en la orejeta debajo del bloque de terminales.
10. Introduzca el extremo desforrado de cable blanco (W) en la orejeta central.
11. Asegure el tornillo de sujeción. Introduzca el extremo desforrado de cable rojo (R) en la orejeta izquierda. Asegure el tornillo de sujeción.
12. Introduzca el cable negro (B) en la orejeta derecha. Asegure el cable en su lugar utilizando el tornillo de sujeción de la orejeta.
13. Ajuste cada tornillo de sujeción hasta el apriete adecuado (consulte la tabla).

Calibre	Apriete (in/lb)	Apriete (Nm)
6	35	3.95
8	25	2.82

14. Asegure en forma adecuada el conducto flexible en el orificio prepunzonado en la estufa y en la caja de empalme del lado de suministro. El cableado ahora está completado.

Nota: NO enchufe la estufa en este momento.

Conexión del conducto flexible de tres alambres

Se prefiere la conexión de cuatro alambres, pero en los casos en los que los códigos y las ordenanzas locales permiten la conexión a tierra mediante el conductor neutro y/o en los que la conversión a cuatro cables no es práctica, la unidad puede conectarse a la fuente de alimentación mediante una conexión de tres cables.

1. Desconecte la energía eléctrica en la caja de disyuntores.
2. Retire la cubierta del bloque de terminales para exponer el bloque de terminales.
3. Retire la tuerca superior, la arandela de estrella y la arandela redonda de cada poste.

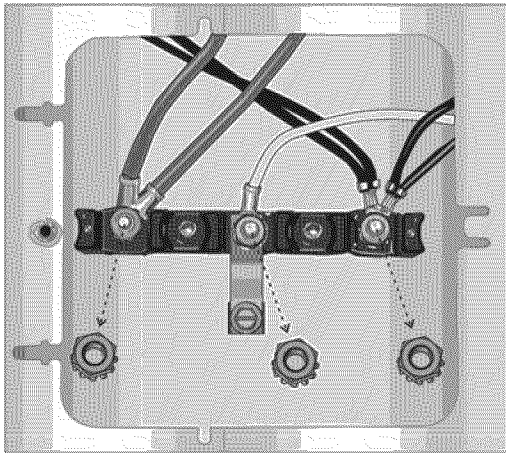

Nota: NO retire la última arandela redonda, la última tuerca ni los hilos de alambres internos.

4. Coloque una orejeta terminal (que se embala con este manual) en cada poste. Vuelva a colocar la arandela de estrella y la arandela redonda, y asegúrelas con 20 pulg. (50.8 cm) libras de apriete.
5. Desforre 3/8 pulg. (9.5 mm) de aislamiento del extremo de cada alambre.



6. Introduzca el extremo desforrado de cable blanco en la orejeta central encima de la correa de conexión a tierra. Asegure el tornillo de sujeción.

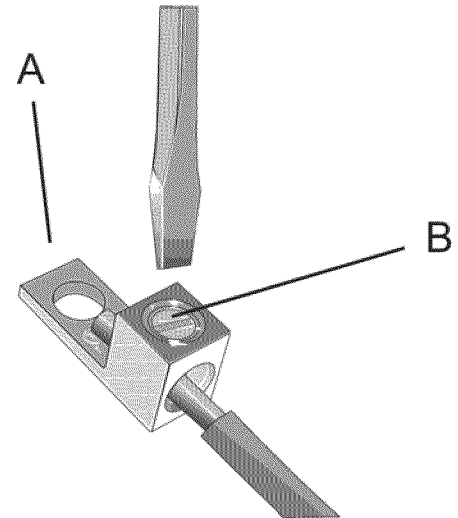

7. Introduzca el extremo desforrado de cable rojo en la orejeta izquierda. Asegure el tornillo de sujeción.
8. Introduzca el extremo desforrado de cable negro en la orejeta derecha. Asegure el tornillo de sujeción.
9. Ajuste cada tornillo de sujeción hasta el apriete adecuado (consulte la tabla que se encuentra a continuación).

Calibre	Apriete (in/lb)	Apriete (Nm)
6	35	3.95
8	25	2.82

10. Asegure en forma adecuada el conducto flexible en el panel prepunzonado en la estufa y en la caja de empalme del lado de suministro. El cableado ahora está completado.

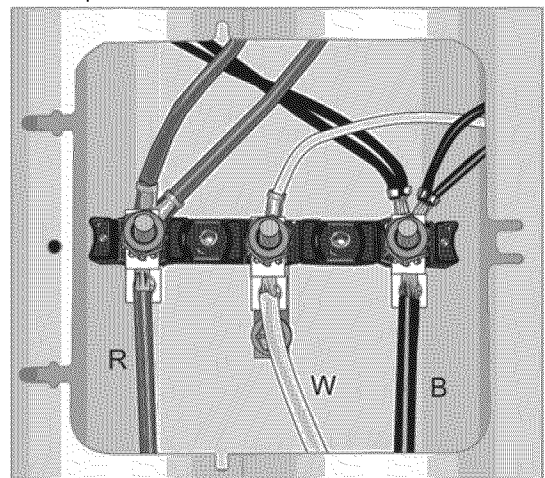

Nota: NO enchufe la estufa en este momento.

Cómo completar la instalación

Ajuste de las patas niveladoras

1. Asegúrese de que el disyuntor esté apagado y luego enchufe el cable de la estufa en la toma de corriente eléctrica.
2. Alinee la estufa en frente de la abertura.
3. Mida (A) la esquina izquierda trasera de la abertura desde el piso o la parte superior de la superficie de trabajo.

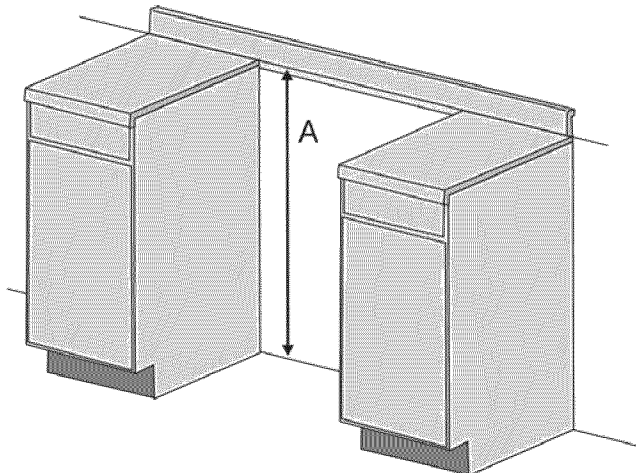

4. Mida la esquina izquierda trasera de la estufa hasta la parte inferior de la moldura de la placa (B). Ajuste la pata niveladora hasta que su altura sea la misma que la dimensión de la esquina.



5. Repita el procedimiento en la esquina derecha trasera.
6. Ajuste las patas niveladoras delanteras de modo que la parte inferior de la moldura de la placa tenga ½ pulg. (12.7 mm) más que la superficie de trabajo correspondiente.

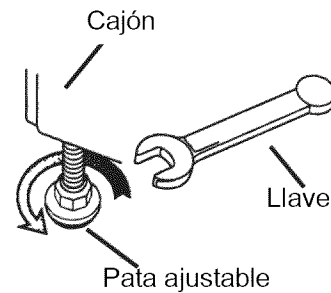

Deslice la estufa en la abertura

NOTICE

To avoid risk of damage to the range oven door, do not lift, push or pull the range by holding the door handle. Open the door and reach inside the top of the oven cavity to locate a ridged area near the front of the oven. Take care not to touch the oven heating element also located at the top of the oven cavity, just behind the ridged area.

1. Enchufe el cable de alimentación.
2. Humedezca la superficie de trabajo y la cinta de espuma con agua jabonosa. 3
3. Deslice la estufa en la abertura teniendo cuidado de no dañar las superficies de trabajo, los pisos ni la parte delantera del cajón de la estufa. No aplique presión a la placa cuando la desliza en su posición. Tenga cuidado de no pisar el conector flexible.

Sugerencia: Retire el cajón para evitar daños.

Verificación de la parte trasera de la estufa para determinar si se instaló en forma adecuada

1. Cuando se instala en forma adecuada, la moldura de la placa alrededor de la parte trasera de la estufa se apoyará ligeramente en la superficie de trabajo.
2. No debe haber ninguna separación entre la superficie de trabajo y la moldura; sin embargo, el peso de la estufa no debe recaer sobre la superficie de trabajo. Mire debajo de la estufa para verificar que ambas patas traseras estén apoyadas firmemente en el piso. También verifique que la pata izquierda de la estufa se encuentre debajo del soporte anticaídas.

Reinstalación de la puerta del horno y el cajón calentador

Vuelva a colocar la puerta del horno:

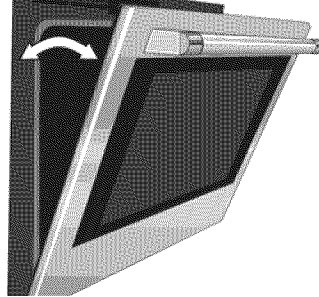
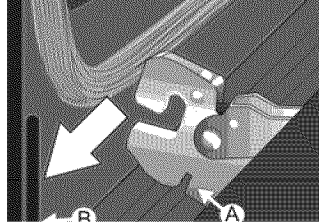
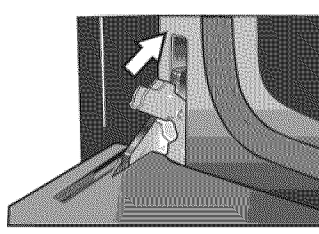
	<ol style="list-style-type: none"> 1. Sujete la puerta firmemente con las dos manos. 2. Sujete la puerta a un ángulo de 30° de la posición cerrada e inserte las bisagras en las ranuras. Es posible que necesite balancear la puerta hacia adelante y hacia atrás levemente para asentar los apoyos de la bisagra.
	<ol style="list-style-type: none"> 3. Es posible que deba retirar y volver a colocar la puerta hasta que las bisagras se asienten correctamente en las ranuras.
	<ol style="list-style-type: none"> 4. Abra completamente la puerta para que se vean las bisagras, las palancas y las ranuras. 5. Empuje las palancas hacia adelante y abajo hasta que queden asentadas en el soporte. 6. Cierre y abra la puerta despacio para asegurarse de que esté correcta y firmemente colocada. La puerta debe estar derecha, no torcida.

Vuelva a instalar el cajón de calentamiento

1. Asegúrese que los rieles del gabinete son empujados dentro del gabinete.
2. Alinee los rieles sobre los rieles del cajón con los rieles unidos a la carcasa del cajón.
3. Empuje firmemente el cajón directamente en la carcasa del cajón hasta que el cajón encaje en su

lugar. El cajón debe insertar fácilmente. Si se une, no intente forzarlo.

Retire el cajón, alinee las diapositivas en la vivienda hasta el borde frontal de la carcasa y vuelva a intentarlo. Deslice el cajón en los dos carros de vivienda, al mismo tiempo, y mantener el nivel de cajón mientras lo hace.

4. El cajón tiene una operación de "push-to-open". Al presionar la parte delantera del cajón hace hacia el interior del cajón abierto a la libre.

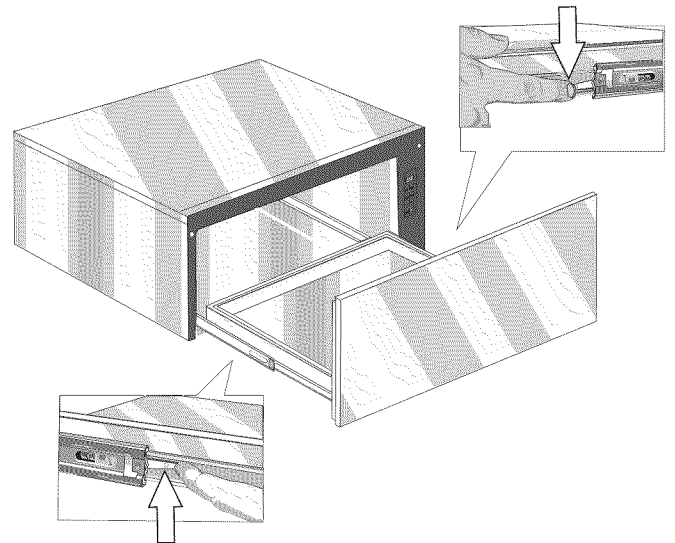

5. Cajón de apertura y cierre de la operación de prueba. Nota: si el cajón no se cerrará, compruebe que las palancas de liberación de los rieles están colocadas correctamente.

Prueba de funcionamiento

1. Encienda la alimentación con el disyuntor.
2. Pruebe el modo Bake (Hornear). Seleccione el modo **BAKE** (Hornear). Consulte el Manual de uso y cuidado para obtener instrucciones detalladas de operación.
3. Verifique que se encienda la luz del horno y que el horno comience a precalentar.
4. Pruebe la traba de la puerta. Configure el modo **SELF CLEAN** (Autolimpieza). Confirme que se trabe la puerta cuando aparece el ícono de traba en la pantalla.
5. Si se realiza la instalación de un horno doble, pruebe el segundo horno también.
6. Si alguna de las pruebas no resulta como se explicó anteriormente, comuníquese con el servicio técnico de Bosch para obtener asistencia. De lo contrario, la instalación está completa en este momento.

Servicio técnico

Antes de llamar al servicio técnico

Para obtener información sobre resolución de problemas, consulte el Manual de uso y cuidado. Consulte la garantía en el Manual de uso y cuidado.

Para consultar a un representante de servicio técnico, consulte la información de contacto que aparece en el frente del manual. Cuando llame, tenga a la mano la información impresa en la placa de datos de su producto.

Placa de datos

La placa de datos muestra el modelo y el número de serie. Al solicitar servicio técnico, consulte la placa de datos del electrodoméstico. La placa de datos está ubicada en el interior de la estructura del cajón calentador.

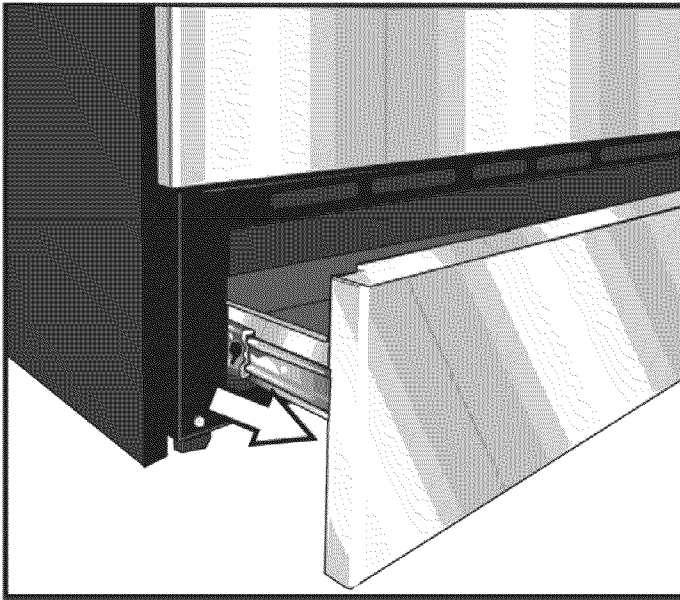



BOSCH

Invented for life