



NST1024 TRIMMER/EDGER INSTRUCTION MANUAL

Thank you for choosing Black & Decker! Go to
www.BlackandDecker.com/NewOwner
to register your new product.

PLEASE READ BEFORE RETURNING THIS PRODUCT FOR ANY REASON:

If you have a question or experience a problem

with your Black & Decker purchase, go to

[HTTP://WWW.BLACKANDDECKER.COM/INSTANTANSWERS](http://WWW.BLACKANDDECKER.COM/INSTANTANSWERS)

for instant answers 24 hours a day.

If you can't find the answer or do not have access to the internet,
call 1-800-544-6986 from 8 a.m. to 5 p.m. EST Mon. -- Fri. to speak
with an agent. Please have the catalog number available when you call.

SAVE THIS MANUAL FOR FUTURE REFERENCE.

VEA EL ESPAÑOL EN LA CONTRAPORTADA.
POUR LE FRANÇAIS, VOIR LA COUVERTURE ARRIÈRE.

INSTRUCTIVO DE OPERACIÓN, CENTROS DE SERVICIO Y
PÓLIZA DE GARANTÍA. **ADVERTENCIA:** LEASE ESTE
INSTRUCTIVO ANTES DE USAR EL PRODUCTO.

KEY INFORMATION YOU SHOULD KNOW:

- Battery ships from the factory without a full charge. **For optimal performance and runtime** charge battery for **9 hours** before attempting to use your trimmer/edger.
- To operate the trimmer, the lock out button must be pressed in.
- This is an automatic feed trimmer – Do not bump head against ground.
- Use only .065 inch (1.65 mm) diameter line. For optimal results, use Black & Decker factory wound spool, catalog #AF-100.
- Install guard and auxiliary handle.
- Phillips screwdriver required (not supplied) to install guard.
- **For trouble free feeding and best results, only use Black & Decker replacement spools with single 0.065 inch line. Black & Decker replacement spool model number AF-100.**

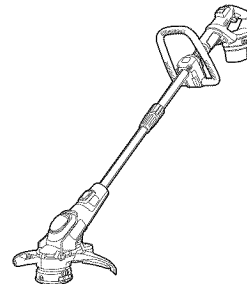

⚠ WARNING: Important Safety Warnings and Instructions

TO REDUCE RISK OF INJURY:

- Read all instructions before operating product. Failure to follow all instructions listed below may result in electric shock, fire and/or serious injury.
- Save these instructions and review frequently prior to use and in instructing others.
- Keep long hair and loose clothing away from openings and moving parts.

⚠ WARNING: When using electric gardening appliances, basic safety precautions should always be followed to reduce risk of fire, electric shock, and personal injury, including the following.

SAFETY GUIDELINES - DEFINITIONS

It is important for you to read and understand this manual. The information it contains relates to protecting YOUR SAFETY and PREVENTING PROBLEMS. The symbols below are used to help you recognize this information.

⚠ DANGER: Indicates an imminently hazardous situation which, if not avoided, will result in death or serious injury.

⚠ WARNING: Indicates a potentially hazardous situation which, if not avoided, could result in death or serious injury.

⚠ CAUTION: Indicates a potentially hazardous situation which, if not avoided, may result in minor or moderate injury.

CAUTION: Used without the safety alert symbol indicates a potentially hazardous situation which, if not avoided, may result in property damage.

⚠ GENERAL SAFETY WARNINGS AND INSTRUCTIONS FOR ALL TOOLS

- **READ** and understand all instructions.
- **A BATTERY OPERATED UNIT** with integral batteries or a separate battery pack must be recharged only with the specified charger for the battery. A charger that may be suitable for one type of battery may create a risk of fire when used with another battery.
- **USE BATTERY OPERATED UNIT ONLY** with specifically designated battery pack. Use of any other batteries may create a risk of fire.
- **AVOID** accidental starting. Be sure switch is in the locked or off position before inserting battery pack. Carrying units with your finger on the switch or inserting the battery pack into a unit with the switch on invites accidents.
- **DO NOT** use unit if switch does not turn it on or off. A unit that cannot be controlled with the switch is dangerous and must be repaired.
- **DISCONNECT** battery pack from unit or place the switch in the locked or off position before making any adjustments, changing accessories, or storing the unit. Such preventative safety measures reduce the risk of starting the unit accidentally.
- **ALWAYS** use safety glasses. Everyday eyeglasses are NOT safety glasses. Also use face or dust mask if trimming operation is dusty. **ALWAYS WEAR CERTIFIED SAFETY EQUIPMENT:**
 - ANSI Z87.1 eye protection (CAN/CSA Z94.3)
 - ANSI S12.6 (S3.19) hearing protection.
 - NIOSH/OSHA respiratory protection.
- **GUARD** – Do not use this unit without guard attached.
- **DRESS PROPERLY** – Do not wear loose clothing or jewelry. They can be caught in moving parts. Rubber gloves and substantial rubber soled footwear are recommended when working outdoors. **Don't operate the unit when barefoot or wearing open sandals. Wear long pants to protect your legs. Wear protective hair covering to contain long hair.**

2

- **NYLON LINE** – Keep face, hands and feet clear of rotating nylon line at all times.
- **THE ROTATING LINE PERFORMS A CUTTING FUNCTION** – Use care when trimming around screens and desirable plantings.
- **KEEP CHILDREN AWAY** – All visitors should be kept at safe distance from work area.

• **⚠ WARNING:** Make sure that other persons and pets are at least 100 feet (30.5m) away.

• **⚠ WARNING:** To reduce the risk of rebound (ricochet) injury, work going away from any nearby solid object such as a wall, steps, large stone, tree, etc. Use great care when working close to solid objects, and, where necessary, do trimming by hand.

• **AVOID ACCIDENTALLY STARTING** – Don't carry unit with finger on trigger.

• **DO NOT FORCE THE APPLIANCE** – It will do the job better and with less likelihood of a risk of injury at the rate for which it was designed.

• **USE THE RIGHT APPLIANCE** – Do not use this unit for any job except that for which it is intended.

• **DON'T OVERREACH** – Keep proper footing and balance at all times.

• **DAMAGE TO APPLIANCE** – If you strike or become entangled with a foreign object, stop tool immediately, check for damage and have any damage repaired before further operation is attempted. Do not operate with a broken hub or spool.

• **AVOID DANGEROUS ENVIRONMENTAL CONDITIONS** – Do not use electric units in damp or wet locations. Don't use the unit in the rain.

• **DO NOT OPERATE** trimmer in gaseous or explosive atmospheres. Motors in these units normally spark, and the sparks might ignite fumes.

• **STORE IDLE APPLIANCES INDOORS** – When not in use, units should be stored indoors in a dry locked-up place out of reach of children.

- **STAY ALERT**– Watch what you are doing. Use common sense. Do not operate unit when you are tired.
- **MAINTAIN APPLIANCES WITH CARE** – Keep cutting edge sharp and clean for best performance and to reduce the risk of injury. Follow instructions for lubricating and changing accessories. Inspect appliance cord periodically, and if damaged, have it repaired by an authorized service facility. Inspect extension cords periodically and replace if damaged. Keep handles dry, clean, and free from oil and grease.
- **CHECK DAMAGED PARTS** – Before further use of the unit, a guard or other part that is damaged should be carefully checked to determine that it will operate properly and perform its intended function. Check for alignment of moving parts, binding of moving parts, breakage of parts, mounting, and any other condition that may affect its operation. A guard or other part that is damaged should be properly repaired or replaced by an authorized service center unless otherwise indicated elsewhere in this manual.
- **KEEP GUARDS IN PLACE AND IN WORKING ORDER.**

SAVE THESE INSTRUCTIONS

⚠ ADDITIONAL IMPORTANT SAFETY INSTRUCTIONS

- **AVOID DANGEROUS ENVIRONMENT** – Do not use or charge battery in damp or wet locations.
- **DO NOT USE OR CHARGE** battery in rain.
- **REMOVE BATTERY** before servicing, cleaning or removing material from the trimmer. Remove battery from your trimmer and carry by the front handle when not in use.
- **EXERCISE CARE** in handling batteries in order not to short the battery with conducting materials such as rings, bracelets and keys. The battery or conductor may overheat and cause burns.
- **DO NOT OPEN OR MUTILATE** the batteries. Released electrolyte is corrosive and may cause damage to the eyes or skin. It may be toxic if swallowed.

3

⚠ WARNING: Some dust created by this product contains chemicals known to the State of California to cause cancer, birth defects or other reproductive harm. Some examples of these chemicals are:

- compounds in fertilizers
- compounds in insecticides, herbicides and pesticides
- arsenic and chromium from chemically treated lumber

To reduce your exposure to these chemicals, wear approved safety equipment such as dust masks that are specially designed to filter out microscopic particles.

Extension Cord

Make sure your extension cord is in good condition. When using an extension cord be sure it is heavy enough to carry the current your product will draw. An undersized extension cord will cause a drop in line voltage resulting in loss of power and overheating. The following table shows the correct size to use depending on cord length and nameplate ampere rating. If in doubt, use the next heavier gauge. The smaller the gauge number, the heavier the cord.

Volts	Minimum Gauge for Cord Sets			
	Total Length of Cord in Feet			
120V	0-25 (0-7.6m)	26-50 (7.6-15.2m)	51-100 (15.2-30.4m)	101-150 (30.4-45.7m)
240V	0-50 (0-15.2m)	51-100 (15.2-30.4m)	101-200 (30.4-60.9m)	201-300 (60.9-91.4m)

Ampere Rating	American Wire Gauge			
	More Than	Not more Than	Not Recommended	
0	6	18	16	14
6	10	18	16	12
10	12	16	14	12
12	16	14	12	Not Recommended

Double Insulation

Double insulated tools are constructed throughout with two separate layers of electrical insulation or one double thickness

of insulation between you and the tool's electrical system. Tools built with this insulation system are not intended to be grounded. As a result, your tool is equipped with a two prong plug which permits you to use extension cords without concern for maintaining a ground connection. **NOTE:** Double insulation does not take the place of normal safety precautions when operating this tool. The insulation system is for added protection against injury resulting from a possible electrical insulation failure within the tool. **REPLACEMENT PARTS:** When servicing all tools, USE IDENTICAL REPLACEMENT PARTS. Repair or replace damaged cords.

The label on your tool may include the following symbols.

V.....volts Aamperes
 Hz.....hertz Wwatts
 minminutes ~alternating current
 ---direct current ⚡no load speed
 □Class II Construction ⊕earthing terminal
 ⚠safety alert symbol .../minrevolutions per minute

⚠ SAFETY WARNINGS AND INSTRUCTIONS

CHARGING

1. This manual contains important safety and operating instructions.
2. Before using battery charger, read all instructions and cautionary markings on (1) battery charger, (2) battery pack, and (3) product using battery pack.
3. ⚠ **CAUTION:** To reduce the risk of injury, charge only Black & Decker Battery Packs. Other types of batteries may burst causing personal injury and damage.
4. Do not expose charger to rain or snow.
5. Use of an attachment not recommended or sold by Black & Decker may result in a risk of fire, electric shock, or injury to persons.

6. To reduce risk of damage to electric plug and cord, pull by plug rather than cord when disconnecting charger.
7. Make sure cord is located so that it will not be stepped on, tripped over, or otherwise subjected to damage or stress.
8. An extension cord should not be used unless absolutely necessary. Use of improper extension cord could result in a risk of fire, electric shock or electrocution.
- a. Two-wire cords can be used with 2-wire or 3-wire extension cords. Only round jacketed extension cords should be used, and we recommend that they be listed by Underwriters Laboratories (U.L.). If the extension is to be used outside, the cord must be suitable for outdoor use. Any cord marked for outdoor use can also be used for indoor work. The letters "W" or "WA" on the cord jacket indicate that the cord is suitable for outdoor use.
- b. An extension cord must have adequate wire size (AWG or American Wire Gauge) for safety, and to prevent loss of power and overheating. The smaller the gauge number of the wire, the greater the capacity of the cable; that is, 16 gauge has more capacity than 18 gauge. When using more than one extension to make up the total length, be sure each extension contains at least the minimum wire size.

CHART FOR MINIMUM WIRE SIZE (AWG) OF EXTENSION CORDS NAMEPLATE RATING AMPS – 0 – 10.0

Total Extension Cord Length (ft)	0-25 (0-7.6m)	26-50 (7.6-15.2m)	51-100 (15.2-30.4m)	101-150 (30.4-45.7m)
Wire Gauge	18	16	16	14

9. Use only the supplied charger when charging your unit. The use of any other charger could damage the battery pack or create a hazardous condition.
10. Use only one charger when charging.
11. Do not attempt to open the charger or the unit. There are no customer serviceable parts inside. Return to any authorized Black & Decker service center.

12. DO NOT incinerate battery packs even if they are severely damaged or completely worn out.
13. Do not incinerate the batteries. They can explode in a fire. A small leakage of liquid from the battery cells may occur under extreme usage, charging or temperature conditions. This does not indicate a failure. However, if the outer seal is broken and this leakage gets on your skin:
 - a. Wash quickly with soap and water.
 - b. Neutralize with a mild acid such as lemon juice or vinegar.
 - c. If the battery liquid gets in your eyes, flush them with clean water for a minimum of 10 minutes and seek immediate medical attention. **MEDICAL NOTE:** The liquid is a 25-35% solution of potassium hydroxide.

IMPORTANT CHARGING SAFETY INSTRUCTIONS

CHARGING PROCEDURE

THE BATTERY PACK IS NOT FULLY CHARGED AT THE FACTORY. CHARGE BATTERY PACK FOR AT LEAST 9 HOURS BEFORE USE.

The charger is designed to use standard household 120 volt 60 Hz power.

1. Plug the charger into any standard 120 Volt 60 Hz electrical outlet.
2. Slide the charger onto the battery pack as shown in **figure A** and let the battery pack charge initially for **11 hours**. After the initial charge, under normal usage, your battery pack should be fully charged in **9 to 11 hours**.
 - 2a) During charging the green LED will appear.

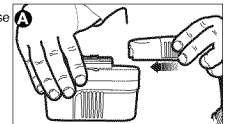

- 2b) When charging is complete the green LED will go off.
3. Unplug charger, and remove the battery pack. **Place the battery pack into the tool until it "clicks" into place.**
NOTE: To remove the battery pack, press down on the release button on the back of the battery pack and slide out.
- IMPORTANT CHARGING NOTES**
- After normal usage, your battery pack should be fully charged in **9 to 11 hours**. If the battery pack is run-down completely, it may take up to **11 hours** to become fully charged. Your battery pack was sent from the factory in an uncharged condition. Before attempting to use it, it must be charged for at least **11 hours**.
 - DO NOT** charge the battery pack in an air temperature below +40°F(+4.5°C), or above +105°F (+40.5°C). This is important and will prevent serious damage to the battery pack. Longest life and best performance can be obtained if battery pack is charged when air temperature is about 75°F (24°C).
 - While charging, the charger may hum and become warm to touch. This is a normal condition and does not indicate a problem.
 - If the battery pack does not charge properly—(1) Check current at receptacle by plugging in a lamp or other appliance. (2) Check to see if receptacle is connected to a light switch which turns power off when you turn out the lights. (3) Move charger and battery pack to a surrounding air temperature of 40°F (+4.5°C) to 105°F (+40.5°C). (4) If the receptacle and temperature are OK, and you do not get proper charging, take or send the battery pack and charger to your local Black & Decker service center. See Tools Electric in yellow pages.
 - The battery pack should be recharged when it fails to produce sufficient power on jobs which were easily done previously. **DO NOT CONTINUE** using unit with its battery pack in a depleted condition.
 - The battery pack will reach optimum performance after being cycled 5 times during normal usage. There is no need to run the battery pack down completely before recharging. Normal usage is the best method of discharging and recharging the battery pack.

6

READ ALL INSTRUCTIONS

- Do not incinerate the battery pack even if it is severely damaged or is completely worn out.** The battery pack can explode in a fire.
 - Do not charge or use battery in explosive atmospheres, such as in the presence of flammable liquids, gases or dust.** Inserting or removing the battery from the charger may ignite the dust or fumes.
 - If battery contents come into contact with the skin, immediately wash area with mild soap and water.** If battery liquid gets into the eye, rinse water over the open eye for 15 minutes or until irritation ceases. If medical attention is needed, the liquid is a 25-35% solution of potassium hydroxide.
 - Contents of opened battery cells may cause respiratory irritation.** Provide fresh air. If symptoms persists, seek medical attention.
- ⚠ WARNING:** Burn hazard. Battery liquid may be flammable if exposed to spark or flame.
- Charge the battery packs only in Black & Decker chargers.
 - DO NOT** splash or immerse in water or other liquids.
 - Do not store or use the tool and battery pack in locations where the temperature may reach or exceed 105°F (40°) (such as outside sheds or metal buildings in summer).**
- ⚠ WARNING:** Never attempt to open the battery pack for any reason. If battery pack case is cracked or damaged, do not insert into charger. Do not crush, drop or damage battery pack. Do not use a battery pack or charger that has received a sharp blow, been dropped, run over or damaged in any way (i.e., pierced with a nail, hit with a hammer, stepped on). Damaged battery packs should be returned to service center for recycling.
- ⚠ CAUTION:** When not in use, place tool on its side on a stable surface where it will not cause a tripping or falling hazard. Some tools with large battery packs will stand upright but may be easily knocked over.

Battery Cap Information

A battery storage and carrying cap is provided for use whenever the battery is out of the tool or charger. Remove cap before placing battery in charger or tool.

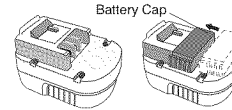

⚠ WARNING: Fire hazard. Do not store or carry battery so that metal objects can contact exposed battery terminals. For example, do not place battery in aprons, pockets, tool boxes, product kit boxes, drawers, etc., with loose nails, screws, keys, etc. **Transporting batteries can possibly cause fires if the battery terminals inadvertently come in contact with conductive materials such as keys, coins, hand tools and the like.** The US Department of Transportation Hazardous Material Regulations (HMR) actually prohibit transporting batteries in commerce or on airplanes (i.e. packed in suitcases and carry-on luggage) UNLESS they are properly protected from short circuits. So when transporting individual batteries, make sure that the battery terminals are protected and well insulated from materials that could contact them and cause a short circuit.

STORAGE RECOMMENDATION

- Store tool:
 - with the battery pack removed and on the charger.
 - in a place that is cool and dry away from direct sunlight and excess heat or cold.
 - out of the reach of children.
- For prolonged storage such as over the winter, the battery pack should be fully charged and then removed from the charger. It should be charged again just prior to use.

7

LEAVING THE BATTERY PACK IN THE CHARGER

It is OK to leave battery packs on charge for long periods of time. The charger has a maintenance mode which gives the battery pack enough charge to stay "topped off". However, the tool is not expected to be needed for more than 30 days, unplug the charger and store battery pack in a cool, dry location. **NOTE:** A battery pack will lose its charge when kept off of the charger. If the battery pack has not been kept on maintenance charge, it may need to be recharged before use. A battery pack may also lose its charge if left in a charger that is not plugged into an appropriate AC source.

18 AND 24 VOLT BATTERY PACKS

The NST1024 trimmer accepts the following 18 and 24 volt Black and Decker battery packs: 24V battery (Model HPNB24) and 18V batteries (Models HPB18-OPE and 244760-00).

NOTE: This trimmer will also accept B&D 18V slide packs.

ASSEMBLY INSTRUCTIONS

Before assembling your Cordless String Trimmer, check that you have received the following in the shipping carton.

1. Guard
2. Charger
3. Battery Pack (1)
4. Auxiliary Handle
5. Trimmer

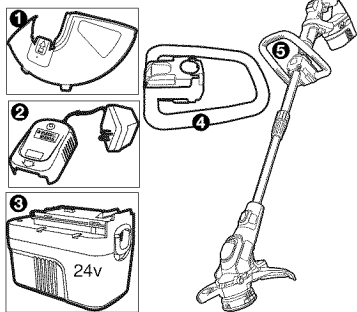

ASSEMBLY

⚠️ WARNING:

Remove battery pack from tool before attempting to attach the guard or make any adjustment. NEVER OPERATE TOOL WITHOUT GUARD FIRMLY IN PLACE. The guard must always be on the tool to protect the user.

ATTACHING THE GUARD

- Remove the screw from the bottom of the guard.
- Insert the guard into the motor housing (figure B) until it "snaps" into place.

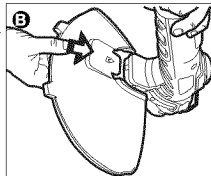

- Reinsert the screw through the hole in the guard and tighten as shown in figure C.

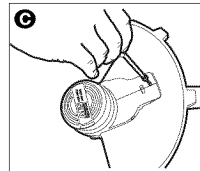

8

ATTACHING THE AUXILIARY HANDLE

- With the hex wrench supplied, separate the handle pieces as shown in figure D. **Note:** Hex head wrench stores on trimmer handle above battery.
- Attach the handle to the metal shaft of the trimmer with the curved edge facing forward. Push down on the handle so that it engages with the slot in the shaft.
- Attach the two handle pieces using four hex head screws as shown in figures E and F.
- Fully tighten screws with hex wrench.

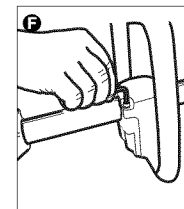
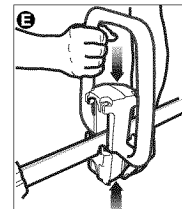
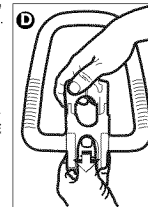

AUXILIARY HANDLE ADJUSTMENT

- For maximum comfort and control, adjust the auxiliary handle to suit your height. Shorter users adjust handle to a lower position (away from you) and taller users, adjust handle to an upper position (towards you). The handle should be adjusted so that your front arm is straight when the trimmer is in the working position.

HEIGHT ADJUSTMENT

The overall height of the trimmer can be adjusted by loosening the lock collar and rotating it opposite to the arrow shown in figure G. The tubes can then be extended shorter or longer. When the desired height is achieved tighten the collar by rotating in the direction shown in figure G.

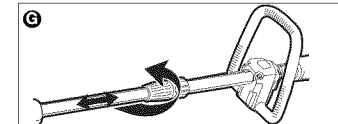

OPERATING INSTRUCTIONS

- ⚠️ **WARNING:** Always use proper eye protection that conforms to ANSI Z87.1 (CAN/CSA Z94.3) while operating this power tool.
- ⚠️ **CAUTION:** Inspect area to be trimmed and remove any wire, cord, or string-like objects which could become entangled in the rotating line or spool. Be particularly careful to avoid any wire which might be bent outwardly into the path of the tool, such as barbs at the base of a chain link fence.

9

OPERATING THE TRIMMER

- Insert the fully charged battery into the trimmer until you hear it "click" into place as shown in figure H.



- To turn the trimmer on, push the lock off button (1), across and, then squeeze the trigger switch (2) shown in figure I. In a few seconds or less you'll hear the nylon line being cut automatically to the proper length.

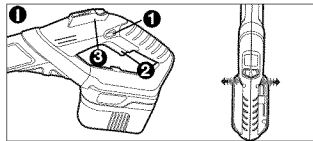

- To turn the tool off, release the trigger.
- Hold trimmer with two hands and slowly swing trimmer side-to-side as shown in figure J.



POWER COMMAND™ FEATURE

The Power Command feature (3) is located on the tool handle as shown in figure I. It allows you to optimize the tool's performance and boost the power as needed.

- Operate in "Normal" mode for most trimming needs. (Longer runtime will be achieved.)
- Switch to "Boost" mode on the fly when tall, wet or thick conditions are present.

EDGING MODE

- **WARNING:** Remove battery pack from tool before attempting to make any adjustment.

To convert for maintenance edging:

- Hold the trimmer with one hand and grasp the housing.
- Push in on the release button (as shown in figure K) and rotate the trimmer head until it stops. (Half turn).
- Release your hand. The tool is locked in the edger position.

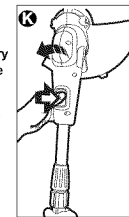

- Rotate the wire edge guide forward and down into place before edging, as shown in figure L.

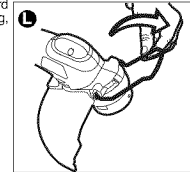

- To operate as a maintenance edger, position trimmer above sidewalk or other surface as shown in figure M.
- To return to the trimming position, turn the tool off, push in on the release button and rotate the trimmer head counter clockwise until it stops. When using the tool in the trimmer mode you may choose to fold the wire edge guide up out of the way.

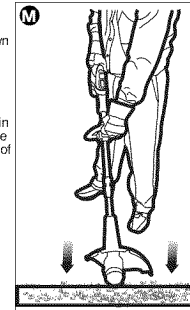

LINE FEEDING

Your trimmer uses .065 in. (1.65mm) diameter nylon line to cut grass and weeds quickly and easily. In time, the tip of the nylon line will become worn and the auto feed mechanism will automatically feed and trim a fresh length of line.

The cutting line will wear faster if the cutting is done along sidewalks or other abrasive surfaces or heavier weeds are being cut. The automatic feed mechanism senses when more cutting line is needed and feeds and trims the correct length of line whenever it is required. **Do not bump unit on ground in attempt to feed line or for any other purpose.**

REPLACING SPOOL

Black & Decker recommends that for optimal performance, use only Black & Decker replacement spools (AF-100) which can be purchased at many local tool retailers. If you need assistance regarding accessories call 1-800-544-6986.

- Turn off the trimmer and remove the battery.
- Press the release tabs on the line spool cover, as shown in figure N and remove the cover by pulling it straight off.
- Lift the spool of nylon line out of the hub and clear any broken line or cutting debris from the spool area.

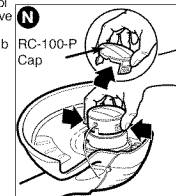

- In case of jams and tangled line unwrap about one foot (30cm) of line to ensure that it is undamaged. If it is OK rewind it and insert the line end through the eyelet in the spool hub, as shown in **figure O**.

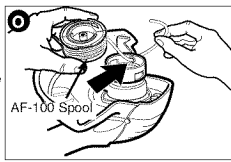

- Pull the line through the hole to maintain tension while placing the spool down into the hub with the notched side exposed, as shown in **figure P**.

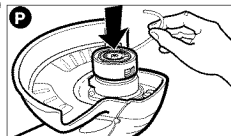

- Press the spool down **GENTLY** and rotate it until you feel it drop into place. (When in place, the spool will turn a few degrees left and right freely.)
- Snap the spool cover back on, insert the battery and turn the tool on. In a few seconds or less you'll hear the nylon line being cut automatically to the proper length.
- For trouble free feeding and best results, only use Black & Decker replacement spools with single 0.065 inch line. Black & Decker replacement spool model number AF-100.**

REWINDING SPOOL FROM BULK LINE (USE ONLY .065 INCH DIAMETER LINE)

Bulk line is also available for purchase from your local retailer.
NOTE: Hand wound spools from bulk line are likely to become

tangled more frequently than Black & Decker factory wound spools. Black & Decker recommends to use factory wound spools for optimal tool performance.

To install bulk line, follow the steps below.

- Turn off the trimmer and remove the battery.
- Press the release tabs on the line spool cover, as shown in **figure N** and remove the cover by pulling it straight off.
- Remove the spool from the tool and remove and discard all line on the spool.
- Insert one end of the bulk line into the hole in the spool shown in **figure Q** about 1/2 in. (12mm).
- Hold the line in the hole and pull the rest of the line through the slot in the spool, shown in **figure Q**.
- Snugly and evenly wind the bulk line onto the spool in the direction of the arrow on spool in **figure Q** until it is nearly full.
- Insert the line end through the eyelet in the spool hub, as shown in **figure O**. Pull the line through the hole to maintain tension while placing the spool down into the hub with the notched side exposed, as shown in **figure P**.
- Press the spool down **GENTLY** and rotate it until you feel it drop into place. (When in place, the spool will turn a few degrees left and right freely.)
- Snap the spool cover back on, insert the battery and turn the tool on. In a few seconds or less you'll hear the nylon line being cut automatically to the proper length.

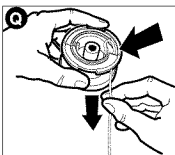

MAINTENANCE

- WARNING:** Remove battery pack before servicing, cleaning or removing material from the gardening appliance.

CLEANING

- Use only mild soap and damp cloth to clean the tool. Never let any liquid get inside the tool; never immerse any part of the tool into a liquid.

ACCESSORIES

- Recommended accessories for use with your tool are available from your local dealer or authorized service center. If you need assistance regarding accessories, please call: **1-800-544-6986**.
- Use Black & Decker replacement spool No. AF-100. This line is available at your local dealer or authorized service center.
- Spool cap replacement part no. RC-100-P.
- Reload nylon line (either bulk or prewrapped replacement spool) as shown in this manual.
- USE ONLY .065-inch (1.65mm) DIAMETER NYLON MONOFILAMENT LINE.** Heavier line will overload the motor, cause overheating and will impair the automatic feed.
- Do not use fishing line or other lines that are not recommended.

WARNING: The use of any accessory not recommended for use with this tool could be hazardous.

Service Information

Whether you need technical advice, repair, or genuine factory replacement parts, contact the Black & Decker location nearest you. To find your local service location, refer to the yellow page directory under "Tools-Electric" or call: **1-800-54-HOW TO (544-6986)**.

Battery Recycling and the RBRC™ Seal

The RBRC™ (Rechargeable Battery Recycling Corporation) Seal on the nickel-cadmium battery (or battery pack) indicates that the costs to recycle the battery (or battery pack) at the end of its useful life have already been paid by Black & Decker. In some areas, it is illegal to place spent nickel-cadmium batteries in the trash or municipal solid waste stream and the RBRC program provides an environmentally conscious alternative. RBRC in cooperation with Black & Decker and other battery users,



has established programs in the United States and Canada to facilitate the collection of spent nickel-cadmium batteries. Help protect our environment and conserve natural resources by returning the spent nickel-cadmium battery to an authorized Black & Decker service center or to your local retailer for recycling. You may also contact your local recycling center for information on where to drop off the spent battery, or call **1-800-8-BATTERY**.

Full Two -Year Home Use Warranty

Black & Decker (U.S.) Inc. warrants this product for two years against any defects in material or workmanship. The defective product will be replaced or repaired at no charge in either of two ways:

The first, which will result in exchanges only, is to return the product to the retailer from whom it was purchased (provided that the store is a participating retailer). Returns should be made within the time period of the retailer's policy for exchanges (usually 30 to 90 days after the sale). Proof of purchase may be required. Please check with the retailer for their specific return policy regarding returns that are beyond the time set for exchanges.

The second option is to take or send the product (prepaid) to a Black & Decker owned or authorized Service Center for repair or replacement at our option. Proof of purchase may be required. Black & Decker owned and authorized service centers are listed under "Tools-Electric" in the yellow pages of the phone directory. This warranty does not apply to accessories. This warranty gives you specific legal rights and you may have other rights which vary from state to state. Should you have any questions, contact the manager of your nearest Black & Decker Service Center. This product is not intended for commercial use.

FREE WARNING LABEL REPLACEMENT: If your warning labels become illegible or are missing, call 1-800-544-6986 for a free replacement.

LATIN AMERICA: This warranty does not apply to products sold in Latin America. For products sold in Latin America, check country specific warranty information contained in the packaging, call the local company or see the website for warranty information.

TROUBLESHOOTING

Problem	Possible Cause	Possible Solution
<ul style="list-style-type: none"> Line won't feed. Line fails to cut off. 	<ul style="list-style-type: none"> Line tangled in spool. Line cutter in guard is damaged or missing. Line extends past guard. 	<ul style="list-style-type: none"> Unwrap line and rewind. Return to service center for repair. Rewind or trim line to line cutter.
<ul style="list-style-type: none"> Unit will not start. 	<ul style="list-style-type: none"> Battery not installed properly. Battery not charged. Trigger lock off not pressed 	<ul style="list-style-type: none"> Check battery installation. Check battery charging requirements. Press trigger lock in.
<ul style="list-style-type: none"> Battery won't charge. 	<ul style="list-style-type: none"> Battery not inserted into charger. Charger not plugged in. 	<ul style="list-style-type: none"> Insert battery into charger until green LED appears. Plug charger into a working outlet. Refer to "Important Charging Notes" for more details. Check current at receptacle by plugging in a lamp or other appliance. Check to see if receptacle is connected to a light switch which turns power off when you turn out the lights.
	<ul style="list-style-type: none"> Surrounding air temperature too hot or too cold. 	<ul style="list-style-type: none"> Move charger and tool to a surrounding air temperature of above 40 degree F (4.5°C) or below 105 degree F (40.5°C).
<ul style="list-style-type: none"> Trimmer / Battery has low runtime. 	<ul style="list-style-type: none"> Battery not charged full 9 hours. Additional battery needed. 	<ul style="list-style-type: none"> Charge battery for full 9 hours or until the green LED charging light goes out. Contact your local Black & Decker retailer, service center or call 1-800-544-6986 for assistance in obtaining accessories.

For assistance, visit our website www.blackanddecker.com for the location of the service center nearest you or call the BLACK & DECKER help line at 1-800-544-6986.



Imported by
Black & Decker (U.S.) Inc.,
701 E. Joppa Rd.
Towson, MD 21286 U.S.A.

See 'Tools-Electric'
- Yellow Pages -
for Service & Sales



BLACK & DECKER®

NST1024 TAILLE-BORDURE/COUPE BORDURE - MODE D'EMPLOI

Merci d'avoir choisi Black & Decker!
Consulter le site Web
www.BlackandDecker.com/NewOwner
pour enregistrer votre nouveau produit.

A LIRE AVANT DE RETOURNER CE PRODUIT POUR QUELQUE RAISON QUE CE SOIT :

Si des questions ou des problèmes surgissent après l'achat d'un produit Black & Decker, consulter le site Web
[HTTP://WWW.BLACKANDDECKER.COM/INSTANTANSWERS](http://WWW.BLACKANDDECKER.COM/INSTANTANSWERS)
pour obtenir des réponses instantanément 24 heures par jour.

Si la réponse est introuvable ou en l'absence d'accès à Internet, composer le 1-800-544-6986 de 8 h à 17 h HNE, du lundi au vendredi, pour parler avec un agent.

Prière d'avoir le numéro de catalogue sous la main lors de l'appel.

CONSERVER CE MANUEL POUR UN USAGE ULTERIEUR.

VOICI DES RENSEIGNEMENTS IMPORTANTS A CONNAITRE :

- Le bloc-piles n'est pas pleinement chargé à son expédition de l'usine. **Pour optimiser le rendement** et la durée de fonctionnement, charger le bloc-piles durant **9 heures** avant d'utiliser le taille-bordure/coupe-bordure.
- Pour faire fonctionner le taille-bordure, le bouton de verrouillage doit être enfoncé.
- Il s'agit d'un taille-bordure à alimentation automatique; éviter de frapper la tête de l'appareil contre le sol.
- Utiliser uniquement un fil de 1,65 mm (0,065 po) de diamètre. Pour obtenir des résultats optimaux, utiliser une bobine préparée en usine de Black & Decker, n° de catalogue AF-100.
- Installer le dispositif de protection et la poignée auxiliaire.
- Tournevis à pointe cruciforme requis (non fourni) pour installer un pare-main.
- Pour obtenir une alimentation du fil sans tracas et des résultats optimaux, utiliser uniquement les bobines de recharge Black & Decker pourvues d'un fil unique de 1,65 mm (0,065 po). Le numéro de modèle de la bobine de recharge Black & Decker est AF-100.

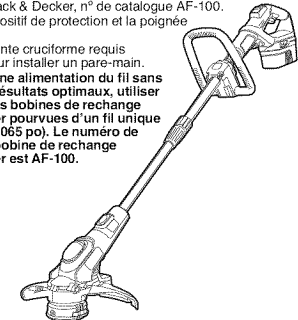

⚠️ **AVERTISSEMENT** : avertissements de sécurité et directives importantes

REDUCTION DES RISQUES ET DES BLESSURES :

- Lire toutes les directives avant d'utiliser le produit. Négliger de suivre toutes les directives suivantes peut entraîner des risques de chocs électriques, d'incendie et/ou de blessures graves.
- Conserver ces directives et les examiner fréquemment avant d'utiliser l'appareil ou de donner des directives aux autres.
- Éloigner les cheveux et les vêtements amples des ouvertures et des pièces mobiles.

⚠️ **AVERTISSEMENT** : si des outils électriques de jardinage sont utilisés, des précautions de base en matière de sécurité doivent être suivies afin de réduire le risque d'incendie, de choc électrique et de blessure corporelle, notamment les suivantes.

LIGNES DIRECTRICES EN MATIÈRE DE SÉCURITÉ DEFINITIONS

Il est important que vous lisiez et compreniez ce mode d'emploi. Les informations qu'il contient concernent VOTRE SÉCURITÉ et visent à ÉVITER TOUT PROBLÈME. Les symboles ci-dessous servent à vous aider à reconnaître cette information.

⚠️ **DANGER** : Indique une situation dangereuse imminente qui, si elle n'est pas évitée, causera la mort ou des graves blessures.

⚠️ **AVERTISSEMENT** : Indique une situation potentiellement dangereuse qui, si elle n'est pas évitée, pourrait causer la mort ou de graves blessures.

⚠️ **MISE EN GARDE** : Indique une situation potentiellement dangereuse qui, si elle n'est pas évitée, pourrait causer des blessures mineures ou modérées.

MISE EN GARDE : Utilisé sans le symbole d'alerte à la sécurité, indique une situation potentiellement dangereuse qui, si elle n'est pas évitée, peut résulter en des dommages à la propriété.

⚠️ **AVERTISSEMENTS ET DIRECTIVES DE SÉCURITÉ GÉNÉRALES POUR TOUS LES OUTILS**

• **LIRE et assimiler toutes les directives.**

• **UN APPAREIL A PILES** intégrées ou fonctionnant sur un bloc-piles externe doit être rechargé uniquement au moyen du chargeur prévu pour les piles utilisées. L'utilisation d'un chargeur qui convient à un type de bloc-piles risque de provoquer un incendie s'il est utilisé avec un autre type de bloc-piles.

• **UTILISER L'APPAREIL FONCTIONNANT SUR PILES** uniquement avec le bloc-piles spécialement conçu à cet effet. L'utilisation de toute autre pile peut provoquer un incendie.

• **ÉVITER** les démarrages intempestifs. S'assurer que l'interrupteur est verrouillé ou en position arrêt avant d'insérer le bloc-piles. Transporter un appareil alors que votre doigt repose sur l'interrupteur ou insérer le bloc-piles dans un appareil alors que l'interrupteur est en position marche risque de provoquer un accident.

• **NE PAS** utiliser l'appareil si l'interrupteur ne fonctionne pas. Un appareil dont l'interrupteur ne fonctionne pas est dangereux et doit être réparé.

• **DEBRANCHER** le bloc-piles de l'appareil ou régler l'interrupteur à la position de verrouillage ou d'arrêt avant d'effectuer tout réglage, de changer d'accessoire ou de ranger l'appareil. De telles mesures de sécurité préventives réduisent le risque de mettre l'unité en marche accidentellement.

• **TOUJOURS** porter des lunettes de sécurité. Les lunettes ordinaires ne constituent PAS des lunettes de sécurité. Utiliser également un masque facial ou antipoussière si le taillage génère de la poussière. **TOUJOURS PORTER UN ÉQUIPEMENT DE SÉCURITÉ HOMOLOGUÉ** :

- *protection oculaire conforme à la norme ANSI Z87.1 (CAN/CSA Z94.3),*
- *protection auditive conforme à la norme ANSI S12.6 (S3.19) et*
- *protection des voies respiratoires conforme aux normes NIOSH/OSHA.*

• **DISPOSITIF DE PROTECTION** – Ne pas utiliser cet appareil sans le garde protecteur en place.

- **S'HABILLER DE MANIÈRE APPROPRIÉE** – Ne pas porter de vêtements amples ni de bijoux. Ils peuvent s'enchevêtrer dans les pièces mobiles. Des gants en caoutchouc et des chaussures adéquates à semelles en caoutchouc sont recommandés lors de travaux à l'extérieur. **Ne pas utiliser l'appareil si vous êtes pieds nus ou si vous portez des sandales ouvertes.** Porter des pantalons longs pour protéger vos jambes. Couvrir les cheveux s'ils sont longs.
- **FIL EN NYLON** – Tenir le visage, les mains et pieds loin du fil de nylon rotatif en tout temps.
- **LE FIL EN ROTATION EXÉCUTE UNE COUPE** – Être attentif lors de taillage autour de grillages et de plates-bandes.
- **TENIR LES ENFANTS À L'ÉCART** – Tous les visiteurs doivent se trouver à une distance sûre de la zone de travail.

⚠️ **AVERTISSEMENT** : s'assurer que toutes les personnes et animaux sont éloignés d'au moins 30,5 m (100 pi).

⚠️ **AVERTISSEMENT** : pour réduire le risque de blessures par ricochet, travailler en s'éloignant de tout objet solide tel un mur, des marches, de grosses pierres, des arbres, etc. Être très prudent lors de travaux près d'objets solides et, le cas échéant, tailler manuellement.

• **ÉVITER LES DÉMARRAGES ACCIDENTELS** – Ne pas transporter l'outil avec le doigt sur la détente.

• **NE PAS FORCER L'APPAREIL** – le travail sera mieux fait à la vitesse pour lequel il a été conçu et sans risque de blessure.

• **UTILISER LE BON APPAREIL** – Ne pas utiliser cet appareil pour tout autre type de travail que pour celui auquel il est destiné.

• **NE PAS TROP TENDRE LES BRAS** – Conserver son équilibre en tout temps.

• **OUTIL ENDOMMAGÉ** – Si l'utilisateur se frappe ou devient enchevêtré dans un objet, il faut arrêter immédiatement l'outil, le débrancher puis inspecter s'il y a des dommages qui devront être réparés avant une autre utilisation. Ne pas utiliser avec un moyeu ou une bobine brisé(e).

• **ÉVITER LES CONDITIONS ENVIRONNEMENTALES DANGEREUSES** – Ne pas utiliser d'appareils électriques dans des lieux humides ou mouillés. Ne pas utiliser l'appareil sous la pluie.

• **NE PAS UTILISER** le taillé-bordure dans un milieu à atmosphère gazeuse ou déflagrante. Les moteurs de ces appareils produisent normalement des étincelles qui pourraient enflammer des vapeurs.

• **RANGER LES APPAREILS INUTILISÉS À L'INTÉRIEUR** – Lorsqu'ils ne sont pas utilisés, les appareils doivent être rangés à l'intérieur, dans un endroit sec et verrouillé, hors de portée des enfants.

• **ÊTRE VIGILANT** – Surveiller le travail effectué. Faites preuve de jugement. Ne pas utiliser l'appareil si vous êtes fatigué.

• **ENTREtenir L'APPAREIL AVEC SOIN** – Garder les lames de coupe tranchantes et propres afin d'assurer la meilleure performance et pour réduire le risque de blessure. Suivre les consignes de graissage et de changement d'accessoires. Inspecter régulièrement le cordon d'alimentation, en cas de dommages, le faire réparer par un centre de réparation autorisé. Inspecter régulièrement les rallonges électriques et les remplacer si elles sont endommagées. Maintenez les poignées sèches, propres et exemptes d'huile et de graisse.

• **VÉRIFIER LES PIÈCES ENDOMMAGÉES** – Avant toute utilisation ultérieure de l'appareil, examiner soigneusement le dispositif de protection endommagé, ou toute autre pièce endommagée, afin d'assurer un fonctionnement adéquat selon sa fonction prévue.

Vérifier l'alignement des pièces mobiles, la présence de grippage des pièces mobiles, de rupture de pièces, la fixation et tout autre problème pouvant nuire au fonctionnement de l'outil. Un dispositif de protection endommagé, ou toute autre pièce endommagée, doit être réparé ou remplacé adéquatement par un centre de réparation autorisé à moins d'un avis contraire indiqué dans le présent mode d'emploi.

• **MAINTENIR LES DISPOSITIFS DE PROTECTION EN PLACE ET EN BON ÉTAT DE FONCTIONNEMENT.**

CONSERVER CES DIRECTIVES

⚠ IMPORTANTES DIRECTIVES SUPPLÉMENTAIRES DE SÉCURITÉ

- **ÉVITER LES ENVIRONNEMENTS DANGEREUX** - Ne pas utiliser ni charger le bloc-piles dans un endroit humide ou mouillé.
- **NE PAS UTILISER OU CHARGER** le bloc-piles sous la pluie.
- **RETIRER LE BLOC-PILES** avant toute réparation, nettoyage ou retrait de matière du taille-bordure. Lorsque le taille-bordure est inutilisé, retirer le bloc-piles et le transporter par la poignée avant.
- **PRENDRE GARDE** en manipulant les piles afin de ne pas provoquer de court-circuit entre les piles et des objets conducteurs, comme des bagues, des bracelets et des clés. La pile ou le conducteur peut surchauffer et causer des brûlures.
- **NE PAS OUVRIR NI ALTERER** le bloc-piles. L'électrolyte libéré est corrosif et peut endommager les yeux et la peau. Il peut être toxique si avalé.

⚠ **AVERTISSEMENT :** certaines poussières produites par ce produit contiennent des produits chimiques reconnus par l'Etat de la Californie comme pouvant causer le cancer, des anomalies congénitales et d'autres dangers pour la reproduction. Voici quelques exemples de ces produits chimiques :

- composés présents dans les engrais
- composés présents dans les insecticides, herbicides et pesticides

* arsenic et chrome provenant de bois traité chimiquement
 Pour réduire votre exposition à ces produits chimiques, porter un équipement de sécurité approuvé comme un masque anti-poussières conçu spécialement pour filtrer les particules microscopiques.

Cordons de rallonge

S'assurer que la rallonge est en bon état. Lorsque qu'une rallonge électrique est utilisée, s'assurer d'en utiliser une de calibre suffisamment élevé pour assurer le transport du courant nécessaire au fonctionnement de votre appareil. Une rallonge de calibre inférieur causera une chute de tension de ligne et donc une perte de puissance et une surchauffe. Le tableau suivant indique le calibre approprié à utiliser selon la longueur du cordon et l'intensité nominale de la plaque signalétique. En cas de doute, utiliser le calibre supérieur suivant. Plus le numéro de calibre est petit, plus le cordon est de calibre élevé.

Tension	Calibre minimal des cordons de rallonge				
	Longueur totale du cordon en pieds				
120V	0-25	26-50	51-100	101-150	
	(0-7,6m)	(7,6-15,2m)	(15,2-30,4m)	(30,4-45,7m)	
240V	0-50	51-100	101-200	201-300	
	(0-15,2m)	(15,2-30,4m)	(30,4-60,9m)	(60,9-91,4m)	
Intensité (A)		Calibre moyen des fils (AWG)			
Au moins	Au plus				
0	6	18	16	16	14
6	10	18	16	14	12
10	12	16	16	14	12
12	16	14	12	Non recommandé	

Double isolation

Les outils à double isolation comportent partout deux couches d'isolation électrique distinctes ou une double épaisseur de matériau isolant entre l'opérateur et le système électrique de l'outil.

Les outils comportant ce système d'isolation ne sont pas conçus pour être mis à la terre. Votre outil est donc doté d'une prise à deux broches qui vous permet d'utiliser des cordons d'alimentation sans vous soucier de maintenir une connexion à la terre. **REMARQUE :** la double isolation ne remplace pas les précautions normales de sécurité lors de l'utilisation de cet outil. Le système d'isolation sert à apporter une protection accrue contre toute blessure résultant d'une défaillance d'isolation électrique potentielle à l'intérieur de l'outil.

PIÈCES DE RECHANGE : pour réparer tout outil, VEUILLEZ UTILISER DES PIÈCES DE RECHANGE IDENTIQUES. Réparer ou remplacer les cordons d'alimentation endommagés.

L'étiquette apposée sur votre outil pourrait comprendre les symboles suivants.

Vvolts	Aampères
Hzhertz	Wwatts
minminutes	~courant alternatif
— — —courant continue	⊖régime à vide
ⓂConstruction classe II	⊕borne de terre
⚠symbole d'alerte à la sécurité	⏱révolutions ou alternance par minute

⚠ IMPORTANTES MESURES DE SÉCURITÉ RELATIVES AU CHARGEMENT

CHARGEMENT DE LA PILE

1. Le présent guide renferme des directives importantes relatives à la sûreté et au fonctionnement.
2. Avant d'utiliser le chargeur, lire toutes les directives et les mises en garde sur 1) le chargeur, 2) la pile et 3) le produit utilisant la pile.
3. ⚠ **MISE EN GARDE :** Afin de minimiser les risques de blessures, charger seulement des blocs-piles Black & Decker. Tout autre type de pile pourrait exploser et causer des blessures ou des dommages.
4. Ne pas exposer le chargeur à la pluie ni à la neige.
5. L'utilisation d'un accessoire non recommandé ni vendu par Black & Decker présente des risques d'incendie, de secousses électriques ou de blessures.

6. Afin de minimiser les risques de dommages au cordon ou à la fiche, tirer sur la fiche et non le cordon pour débrancher celui-ci.
7. S'assurer que le cordon est placé qu'on ne puisse marcher dessus, y trébucher, ni y exercer toute autre contrainte ou dommage.
8. Utiliser un cordon de rallonge seulement en cas de nécessité absolue. L'utilisation d'une rallonge inappropriée présente des risques d'incendie ou de secousses électriques.
- a. Les cordons bifilaires peuvent utiliser une rallonge bifilaire ou trifilaire. Il faudrait seulement utiliser une rallonge à gaine ronde. Il est conseillé de se servir d'une rallonge homologuée par l'organisme Underwriters Laboratories (UL). Lorsque la rallonge est utilisée à l'extérieur, elle doit être prévue à cet effet. Tout cordon pour l'extérieur peut également servir à l'intérieur. Les mentions «W» ou «WA» sur la gaine du cordon indiquent que celui peut servir à l'extérieur.
- b. Les cordons de rallonge doivent être faits de conducteurs de calibre approprié (AWG ou calibre américain des fils) par mesure de sécurité et afin de prévenir les pertes de puissance et les surchauffes. Le numéro de calibre du fil est inversement proportionnel à la capacité du cordon. Ainsi, un cordon de calibre 16 a une capacité supérieure à un cordon de calibre 18. Lorsqu'il est nécessaire d'utiliser plus d'un cordon de rallonge, veiller à ce que chaque cordon ait au moins le calibre minimal.

TABLEAU DES CALIBRES DE FILS MINIMUMS (AWG) POUR LES RALLONGES VALEUR NOMINALE DE LA PLAQUE SIGNALÉTIQUE A – 0 – 10, 0

Longueur de rallonge totale (pi)	Longueur de rallonge			
	0 à 25	26 à 50	51 à 100	101 à 150
(0 à 7,6 m)	(7,6 à 15,2 m)	(15,2 à 30,4 m)	(30,4 à 45,7 m)	
Calibre du fil	18	16	16	14

9. Utiliser seulement le chargeur fourni pour charger l'outil.
10. Utiliser seulement un chargeur pour charger.
11. Ne pas tenter d'ouvrir le chargeur ni l'outil. L'utilisateur ne peut

- remplacer aucune pièce interne. En confier la réparation au personnel d'un centre de service Black & Decker autorisé.
12. NE PAS incinérer l'ensemble de piles même s'il est très endommagé ou complètement à plat.
13. Ne pas incinérer l'ensemble de piles. La chaleur des flammes peut le faire exploser. Il peut se produire une légère fuite du liquide excitateur des piles dans des conditions extrêmes. Il ne s'agit pas d'une défaillance. Toutefois, si ce liquide atteint la peau, faire ce qui suit.
- Laver immédiatement à l'eau et au savon.
 - Neutraliser à l'aide d'un acide doux comme du jus de citron ou du vinaigre.
 - Si le liquide excitateur atteint les yeux, rincer immédiatement à l'eau claire pendant au moins dix minutes et consulter un médecin.
- NOTE AU MÉDECIN** : Il s'agit d'une solution d'hydrogène de potassium à 25-35 p. 100.

⚠ IMPORTANTES MESURES DE SÉCURITÉ RELATIVES AU CHARGEMENT

PROCEDURE DE RECHARGE LE BLOC-PILE N'EST PAS COMPLÈTEMENT CHARGÉ EN USINE. CHARGE BLOC-PILE PENDANT AU MOINS 9 HEURES AVANT UTILISATION.

- Le chargeur est conçu pour être branché dans une prise domestique standard de 120 volts et de 60 Hz.
- Brancher le chargeur dans une prise électrique standard de 120 volts, 60 Hz.
 - Glisser le chargeur sur le bloc-piles comme le montre la figure A, puis laisser le bloc-piles se charger pendant 11 heures la première fois. Après la première charge, dans le cas d'une utilisation normale, le bloc-piles devrait se recharger entièrement en 9 à 11 heures.

- 2 a) Durant la charge, le voyant DEL vert s'allume.
- 2 b) Lorsque la charge est terminée, le voyant DEL vert s'éteint.
3. Débrancher le chargeur, puis enlever le bloc-piles. **Insérer le bloc-piles dans l'outil de manière à ce qu'il s'enclenche en position.**

REMARQUE : pour retirer le bloc-piles, appuyer sur le bouton de dégagement au dos du bloc-piles, puis faire glisser ce dernier.

NOTES IMPORTANTES RELATIVES AU CHARGEMENT

- Après une utilisation normale, le chargement complet du bloc-pile prend de 9 à 11 heures. Lorsque le bloc-pile est complètement à plat, cela peut prendre jusqu'à 11 heures. Le bloc-pile n'est pas chargé à sa sortie de l'usine. Avant de s'en servir, il faut donc le charger pendant au moins 11 heures.
- NE PAS charger le bloc-pile lorsque la température ambiante est inférieure à 4,5 °C (40 °F) ou supérieure à 40,5 °C (105 °F). Cette mesure est importante et elle prévient de graves dommages aux bloc-piles. On optimise la durée et le rendement du bloc-pile lorsqu'on le charge à une température ambiante d'environ 24 °C (75 °F).
- Le chargeur peut émettre des sons et devenir chaud au toucher pendant le chargement. Cette situation est normale et ne pose aucun problème.
- Lorsque le bloc-pile n'est pas bien chargé, faire ce qui suit. (1) Vérifier l'alimentation de la prise en y branchant une lampe ou un autre appareil. (2) Vérifier si la prise est reliée à un interrupteur pour l'éclairage qui met la prise hors circuit lorsqu'on éteint les lumières. (3) Déplacer le bloc-pile et le chargeur dans un endroit

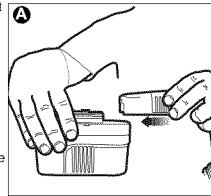

- où la température ambiante se situe entre 4,5 °C (40 °F) et 40,5 °C (105 °F). (4) Si le problème persiste, il faut confier le bloc-pile et le chargeur au personnel du centre de service Black & Decker de la région. Consulter la rubrique «Outils électriques» des Pages Jaunes.
- Il faut charger la pile lorsqu'elle ne fournit plus la puissance nécessaire pour effectuer les tâches avec autant de facilité qu'auparavant. NE PLUS SE SERVIR de l'outil lorsque le bloc-pile est à plat.
 - Le bloc-pile atteint son rendement optimal après cinq cycles de chargement dans des conditions d'utilisation normales. Il n'est pas nécessaire que le bloc-pile soit complètement à plat pour le recharger. Une utilisation normale consiste en la meilleure manière de décharger et de recharger les piles.

LIRE TOUTES LES DIRECTIVES

- Ne pas incinérer le bloc-piles, même s'il est très endommagé ou complètement usé, car il pourrait exploser au contact de flammes.
- Ne pas charger ou utiliser un bloc-piles dans un milieu déflagrant, en présence de liquides, de gaz ou de poussière inflammables. Insérer ou retirer un bloc-piles du chargeur peut enflammer de la poussière ou des émanations.
- Si le contenu du bloc-piles entre en contact avec la peau, laver immédiatement la zone touchée au savon doux et à l'eau. Si le liquide de la pile entre en contact avec les yeux, rincer l'œil ouvert à l'eau pendant 15 minutes ou jusqu'à ce que l'irritation cesse. Si une aide médicale est requise, le liquide est composé d'une solution de 25 % à 35 % d'hydroxyde de potassium.
- Le contenu des cellules de pile ouvertes peut provoquer une irritation respiratoire. Exposer la personne à de l'air frais. Si les symptômes persistent, obtenir des soins médicaux.

- ⚠ AVERTISSEMENT** : risque de brûlure. Le liquide du bloc-piles peut s'enflammer s'il est exposé à des étincelles ou à une flamme.
- Charger uniquement les blocs-piles au moyen de chargeurs Black & Decker.

- NE PAS éclabousser le bloc-piles ou l'immerger dans l'eau ou tout autre liquide.
- Ne pas ranger ni utiliser l'outil et le bloc-piles à un endroit où la température peut atteindre ou dépasser les 40 °C (105 °F) (comme dans les remises extérieures ou les bâtiments métalliques l'été).

⚠ AVERTISSEMENT : ne jamais ouvrir le bloc-piles pour quelque raison que ce soit. Si le boîtier du bloc-piles est fissuré ou endommagé, ne pas l'insérer dans un chargeur. Ne pas écraser, faire tomber ou endommager le bloc-piles. Ne pas utiliser un bloc-piles ou un chargeur qui a reçu un choc violent, qui est tombé, a été écrasé ou est endommagé de quelque manière que ce soit (p. ex. perçé par un clou, frappé d'un coup de marteau, piétiné). Les blocs-piles endommagés doivent être envoyés au centre de réparation pour être recyclés.

⚠ MISE EN GARDE : lorsque l'outil n'est pas utilisé, le placer sur le côté, sur une surface stable, de manière à ne faire trébucher ni tomber personne. Certains outils à gros bloc-piles se tiennent debout, mais peuvent facilement basculer.

Information concernant le capuchon du bloc-pile
Un capuchon est fourni avec le bloc-piles en vue d'être utilisé chaque fois qu'on retire ce dernier de l'outil ou du chargeur pour le ranger ou le transporter. Enlever le capuchon avant de remettre le bloc-piles dans le chargeur ou l'outil.

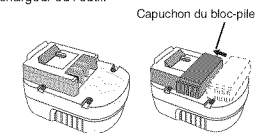

⚠ AVERTISSEMENT : risque d'incendie. Ne pas ranger ni ne transporter les piles de manière à ce que des objets métalliques puissent entrer en contact avec les bornes exposées des piles. Par exemple, ne pas mettre un bloc-piles dans un tablier, une poche, une boîte à outils, une boîte de nécessaire de produit ou un tiroir contenant des objets tels que des clous, des vis ou des clés, car tout contact accidentel entre les bornes à découvert et un objet métallique conducteur comme une clé, une pièce de monnaie, un outil à main, etc. risque de provoquer un incendie. La Hazardous Material Regulations (réglementation sur les produits dangereux) du département américain des transports interdit en fait le transport des blocs-piles pour le commerce et dans les avions (c.-à-d. dans des valises et les bagages à main) À MOINS qu'ils ne soient bien protégés contre les courts-circuits. Pour le transport de piles individuelles, on doit donc s'assurer que les bornes sont protégées et bien isolées contre toute matière pouvant entrer en contact avec elles et provoquer un court-circuit.

Recommandations d'entreposage

1. Ranger l'outil :
 - a.) après avoir extrait le bloc-piles et l'avoir mis sur le chargeur
 - b.) dans un endroit frais et sec à l'écart des rayons directs du soleil et de la chaleur ou du froid excessif(ve);
 - c.) hors de la portée des enfants.
2. Pour un entreposage prolongé (comme au cours de la période hivernale), charger complètement le bloc-piles puis le retirer du chargeur. Le charger de nouveau au printemps, avant toute utilisation.

ENSEMBLE DE PILES DANS LE CHARGEUR

Il n'est pas dangereux de laisser le bloc-piles dans le chargeur durant une longue période de temps. Le chargeur est doté d'un mode d'entretien qui donne suffisamment de charge au bloc-piles pour que celui-ci demeure chargé. Toutefois, si l'on ne prévoit pas utiliser l'outil

durant plus de 30 jours, débrancher le chargeur et ranger le bloc-piles dans un endroit frais et sec.

REMARQUE : Le bloc-piles perdra sa charge une fois retiré du chargeur. Si le bloc-piles n'a pas été maintenu chargé (charge d'entretien), il peut être nécessaire de le recharger avant de l'utiliser. Un bloc-piles peut perdre sa charge s'il est laissé dans un chargeur qui n'est pas branché à une source de c.a. appropriée.

BLOCS-PILES DE 18 ET DE 24 VOLTS

Le taille-bordure NST 1024 est compatible avec les blocs-piles Black and Decker de 18 et de 24 volts suivants :

Batterie de 24 V (modèle HPNB24) et batteries de 18 V (modèles HPB18-OPE et 244760-00).

REMARQUE : ce taille-bordure accepte aussi les blocs-piles coulisants B&D de 18 V.

DIRECTIVES DE MONTAGE

Avant de monter le taille-bordure sans fil, vérifier que la boîte d'expédition contient ce qui suit.

1. Garde protecteur
2. Chargeur
3. Bloc-piles (1)
4. Poignée auxiliaire
5. Taille-bordure

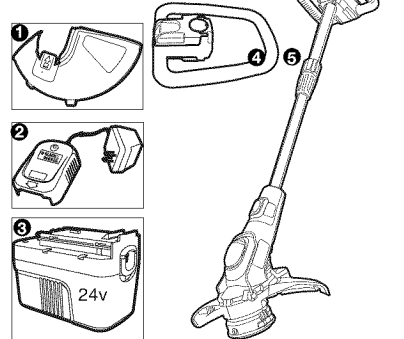

ASSEMBLAGE

⚠ AVERTISSEMENT : retirer le bloc-biles de l'outil avant de fixer le dispositif de protection ou d'effectuer tout réglage. NE JAMAIS UTILISER L'OUTIL SANS LE DISPOSITIF DE PROTECTION SOLIDEMENT ATTACHÉ. Le dispositif de protection doit toujours être en place sur l'outil pour protéger l'opérateur.

FIXATION DU DISPOSITIF DE PROTECTION

- Retirer la vis de la partie inférieure du pare-main.
- Insérer le dispositif de protection dans le boîtier du moteur (figure B) de manière à ce qu'il s'enclenche en position.

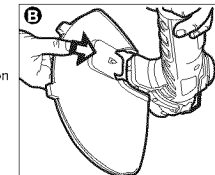

- Réinsérer la vis dans l'orifice pratiqué dans le pare-main, puis la serrer comme le montre la figure C.

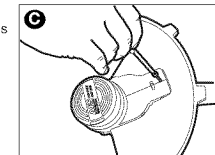

FIXATION DE LA POIGNÉE AUXILIAIRE

- Au moyen de la clé hexagonale fournie, séparer les pièces de la poignée comme le montre la figure D. **Remarque** : Une clé hexagonale est rangée dans la poignée du taille-bordure, au-dessus de la batterie.
- Fixer la poignée à la tige métallique du taille-bordure, le bord incurvé vers l'avant. Enfoncer la poignée de sorte qu'elle s'insère dans la rainure pratiquée sur la tige.
- Fixer les deux pièces de la poignée au moyen de quatre vis à tête hexagonale comme le montrent les figures E et F.
- Bien serrer les vis à l'aide de la clé hexagonale.

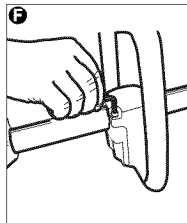
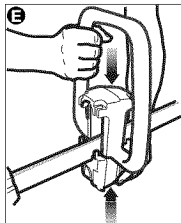
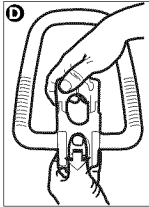

REGLAGE DE LA POIGNEE AUXILIAIRE

- Pour un maximum de confort et de maîtrise, régler la poignée auxiliaire à votre hauteur de travail. Les utilisateurs plus petits peuvent abaisser la poignée (l'éloigner de l'utilisateur) et ceux plus grands peuvent élever la position de la poignée (la rapprocher de l'utilisateur). Ajuster la poignée de sorte que le bras avant soit complètement droit lorsque le taille-bordure est en position de fonctionnement.

RÉGLAGE DE LA HAUTEUR

La hauteur totale du taille-bordure peut être ajustée en desserrant le collier d'arrêt et en le tournant dans le sens contraire à la flèche illustrée dans la figure G.

Les tubes peuvent alors être raccourcis ou allongés. Lorsque la hauteur désirée est atteinte, serrer le collier en le tournant dans le sens illustré à la figure G.

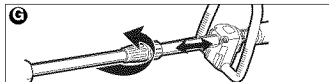

FONCTIONNEMENT

- **AVERTISSEMENT** : toujours utiliser une protection oculaire appropriée conforme à la norme ANSI Z87.1 (CAN/CSA Z94.3) lors de l'utilisation de cet outil électrique.
- **MISE EN GARDE** : inspecter la zone à tailler et retirer tout fil, cordon ou objets similaires qui pourraient s'enchevêtrer dans le fil rotatif ou avec la bobine. Être spécialement attentif et éviter, sur le parcours de l'outil, tout fil courbé vers l'extérieur comme les fils métalliques au pied d'une clôture à mailles losangées.

24

FONCTIONNEMENT DU TAILLE-BORDURE

- Insérer le bloc-piles complètement chargé dans le taille-bordure. Un dé clic se fait entendre lorsqu'il est bien en position comme montré à la figure h.

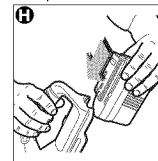

- Pour mettre en marche le taille-bordure, régler le bouton de verrouillage (1) sur le côté, puis appuyer sur la détente (2) comme le montre la figure I. Dans les quelques secondes suivantes, la coupe automatique du fil de nylon à la bonne longueur se fera entendre.
- Pour mettre l'outil hors tension, relâcher la détente.

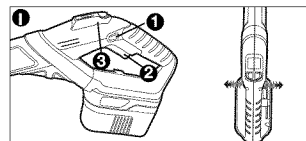

- Tenir le taille-bordure des deux mains et le déplacer lentement d'un mouvement de va-et-vient comme montré à la figure J.

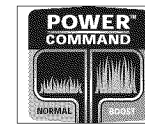

FONCTION POWER COMMAND™

La fonction Power Command (3) se trouve sur la poignée de l'outil comme l'illustre la figure I. Cette fonction permet d'optimiser la performance de l'outil et d'augmenter sa puissance au besoin.

- Utiliser l'appareil en mode « Normal » pour la plupart des travaux de taillage. (Le fonctionnement sera prolongé.)
- Passer en mode « Suralimentation » à l'improviste en présence d'herbes longues, mouillées ou denses.

MODE DE COUPE EN BORDURE

- **AVERTISSEMENT** : retirer le bloc-piles de l'outil avant d'essayer d'effectuer tout réglage.
- Pour passer en mode d'entretien de bordure : Tenir le taille-bordure d'une main, puis saisir le boîtier de l'autre main.



25

- Enfoncer le bouton de dégagement (comme le montre la **figure K**), puis tourner la tête du taille-bordure jusqu'à ce qu'elle s'arrête (un demi-tour).
- Dégager la main. L'outil est verrouillé en position de coupe-bordure.

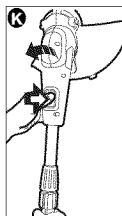

- Tourner le guide-bordure vers l'avant et le bas pour le mettre en place avant la coupe, comme le montre la **figure L**.

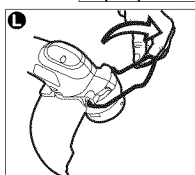

- Pour faire fonctionner l'appareil comme coupe-bordure d'entretien, le placer au-dessus du trottoir ou de toute autre surface, comme le montre la **figure M**.
- Pour revenir à la position de taille-bordure, éteindre l'outil, enfoncer le bouton de dégagement, puis tourner la tête du taille-bordure dans le sens antihoraire jusqu'à ce qu'elle s'arrête. Lorsque l'outil est utilisé en mode taille, il est possible de plier le guide-bordure pour le mettre à l'écart.

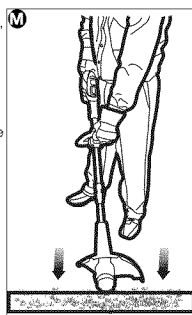

ALIMENTATION DU FIL

Le taille-bordure utilise un fil de nylon de 1,65 mm (0,065 po) de diamètre qui coupe le gazon et les herbes hautes rapidement et facilement. En cours d'utilisation, l'extrémité du fil de nylon s'usera et le mécanisme d'alimentation automatique fournira et coupera une nouvelle longueur de fil.

Le fil tranchant s'usera plus rapidement si le taillage s'effectue le long de trottoirs ou autres surfaces abrasives ou si des broussailles plus épaisses sont coupées. Le mécanisme d'alimentation automatique du fil perçoit la demande accrue de fil et fournit et coupe la bonne longueur de fil dès que c'est nécessaire. **Ne pas frapper l'appareil contre le sol pour faire sortir le fil ou pour toute autre raison.**

26

REMPLACEMENT DE LA BOBINE

Pour optimiser le rendement, Black & Decker recommande de n'utiliser que les bobines de rechange Black & Decker (AF-100), en vente dans de nombreuses quincailleries locales. Pour tout renseignement concernant les accessoires, composer le : 1-800-544-6986.

- Éteindre le taille-bordure et retirer le bloc-piles.
- Appuyer sur les languettes de dégagement logées sur le couvercle de la bobine de fil comme le montre la **figure N**, puis retirer le couvercle en le tirant en ligne droite.
- Retirer la bobine de fil de nylon du moyeu. Retirer tout morceau de fil brisé ou résidu de coupe de la zone de la bobine.

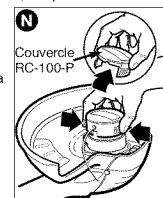

- Si l'outil se bloque et que le fil est enchevêtré, dérouler environ 30 cm (1 pi) de fil pour s'assurer qu'il est en bon état. Si c'est bon, rembobiner le fil, puis insérer l'extrémité du fil dans l'anneau logé dans le moyeu de la bobine, comme le montre la **figure O**.

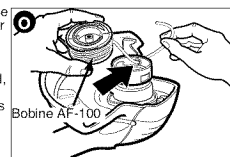

- Tirer le fil par l'orifice pour maintenir la tension au moment d'insérer la bobine dans le moyeu, le côté cranté étant visible, comme le montre la **figure P**.

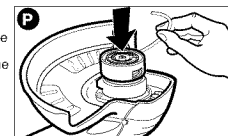

- Appuyer sur la bobine, **DOUCEMENT** vers le bas, et la tourner jusqu'à ce qu'elle se mette en place. (Dans cette position, la bobine tournera librement de quelques degrés vers la droite et la gauche.)
- Remettre le couvercle de la bobine, insérer le bloc-piles, puis mettre en marche l'outil. Dans les quelques secondes suivantes, la coupe automatique du fil de nylon à la bonne longueur se fera entendre.
- **Pour obtenir une alimentation du fil sans tracas et des résultats optimaux, utiliser uniquement les bobines de rechange Black & Decker pourvues d'un fil unique de 1,65 mm (0,065 po). Le numéro de modèle de la bobine de rechange Black & Decker est AF-100.**

REBOBINAGE DE LA BOBINE AVEC DU FIL EN VRAC (UTILISER UNIQUEMENT UN FIL DE 1,65 MM (0,065 PO) DE DIAMÈTRE)

Les détaillants locaux vendent aussi du fil en vrac. **REMARQUE :** les bobines faites à la main à partir de fil en vrac sont susceptibles de s'emêler plus souvent que les bobines préparées en usine de Black & Decker.

Black & Decker recommande l'utilisation de bobines enroulées en usine pour assurer un rendement optimal de l'outil.

Suivre les étapes ci-dessous pour installer du fil en vrac.

27

- Éteindre le taille-bordure et retirer le bloc-piles.
- Appuyer sur les languettes de dégagement logées sur le couvercle de la bobine de fil comme le montre la **figure N**, puis retirer le couvercle en le tirant en ligne droite.
- Retirer la bobine, puis retirer et jeter tout fil de la bobine.
- Insérer une extrémité de fil en vrac dans l'orifice de la bobine, comme le montre la **figure O**, d'environ 12 mm (1/2 po).
- Maintenir le fil dans l'orifice et tirer le reste du fil par la lente de la bobine, tel que l'illustre la **figure Q**.
- Enrouler fermement et de façon régulière le fil en vrac sur la bobine, dans le sens de la flèche inscrite sur la bobine, comme le montre la **figure Q**, jusqu'à ce que la bobine soit presque pleine.
- Insérer l'extrémité du fil dans l'anneau logé dans le moyeu de la bobine, comme le montre la **figure O**. Tirer le fil par l'orifice pour maintenir la tension au moment d'insérer la bobine dans le moyeu, le côté cranté étant visible, comme le montre la **figure P**.
- Appuyer sur la bobine, **DOUCEMENT** vers le bas, et la tourner jusqu'à ce qu'elle se mette en place. (Dans cette position, la bobine tournera librement de quelques degrés vers la droite et la gauche.)
- Remettre le couvercle de la bobine, insérer le bloc-piles, puis mettre en marche l'outil. Dans les quelques secondes suivantes, la coupe automatique du fil de nylon à la bonne longueur se fera entendre.

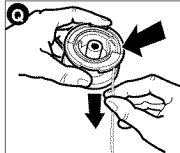

ENTRETIEN

- **AVERTISSEMENT** : retirer ou débrancher le bloc-piles avant toute réparation, tout nettoyage ou retrait de matière de l'appareil électrique de jardin.

NETTOYAGE

- N'utiliser qu'un détergent doux et un chiffon humide pour nettoyer l'outil. Ne jamais laisser de liquide pénétrer dans l'outil et n'immerger aucune partie de l'outil dans un liquide.

ACCESSOIRES

- On peut se procurer les accessoires recommandés pour l'outil chez les détaillants ou au centre de service de la région. Pour trouver un accessoire, composer le numéro suivant : **1 800 544-6986**.
- Utiliser une bobine de rechange Black & Decker, modèle n° AF-100. On peut se procurer le fil chez les détaillants et au centre de service de la région.
- Capuchon de bobine au n° de pièce de rechange RC-100-P.
- Rembobiner le fil de nylon (en vrac ou dans une bobine chargée de rechange) de la façon indiquée dans le présent guide.
- **UTILISER SEULEMENT DU FIL MONOFLAMENT DE NYLON DE 1,65 mm (0,065 po) DE DIAMÈTRE.** Du fil plus épais surchargera le moteur et provoquera la surchauffe de l'outil.
- Ne pas utiliser du fil de canne à pêche ni tout autre fil non recommandé.

- **AVERTISSEMENT** : l'utilisation de tout accessoire non recommandé avec cet outil pourrait s'avérer dangereuse.

Information sur les réparations

Tous les centres de réparation Black & Decker sont dotés de personnel qualifié en matière d'outillage électrique; ils sont donc en mesure d'offrir à leur clientèle un service efficace et fiable. Que ce soit pour un avis technique, une réparation ou des pièces de rechange authentiques installées en usine, communiquer avec l'établissement Black & Decker le plus près de chez vous. Pour trouver l'établissement de réparation de votre région, consulter le répertoire des Pages jaunes à la rubrique « Outils électriques » ou composer le numéro suivant : **1-800-544-6986** ou consulter le site www.blackanddecker.com

Le recyclage des piles rechargeables et le sceau SRPRC^{MC}

RBRC™ (Société de recyclage des piles rechargeables) Ce sceau apposé sur la pile au nickel-cadmium (ou sur le bloc-piles) indique que les coûts de recyclage de cette pile (ou de ce bloc-piles) à la fin de sa vie utile ont déjà été payés par Black & Decker. Dans certaines régions, il est illégal de jeter les piles au nickel-cadmium déchargées dans les poubelles ou dans le système municipal de cueillette des résidus solides. Le programme de la RBRC représente donc une alternative écologique. La RBRC, en collaboration avec Black & Decker et d'autres utilisateurs de piles, a établi aux États-Unis et au Canada des programmes facilitant la cueillette des piles au nickel-cadmium déchargées. Black & Decker encourage ses clients à protéger l'environnement et à conserver les ressources naturelles, et ce, en retournant les piles au nickel-cadmium déchargées à un centre de réparation Black & Decker autorisé ou à un détaillant local pour qu'elles soient recyclées. On peut aussi communiquer avec le centre local de recyclage pour savoir où déposer les piles déchargées ou composer le numéro **1-800-8-BATTERY**.



GARANTIE COMPLETE DE DEUX ANS POUR UNE UTILISATION DOMESTIQUE

Black & Decker (É.-U.) Inc. garantit ce produit pour une durée de deux ans contre tout défaut de matériel ou de fabrication. Le produit défectueux sera remplacé ou réparé sans frais de l'une des deux façons suivantes :

La première façon consiste en un simple échange chez le détaillant qui l'a vendu (pourvu qu'il s'agisse d'un détaillant participant). Tout retour doit se faire durant la période correspondant à la politique d'échange du détaillant (habituellement, de 30 à 90 jours après l'achat). Une preuve d'achat peut être requise. Vérifier auprès du détaillant pour connaître sa politique concernant les retours hors de la période définie pour les échanges.

La deuxième option est d'apporter ou d'envoyer le produit (transport payé d'avance) à un centre de réparation autorisé ou à un centre de réparation de Black & Decker pour faire réparer ou échanger le produit, à notre discrétion. Une preuve d'achat peut être requise. Les centres Black & Decker et les centres de service autorisés sont répertoriés dans les pages jaunes, sous la rubrique « Outils électriques ».

Cette garantie ne s'applique pas aux accessoires. Cette garantie vous accorde des droits légaux spécifiques et vous pourriez avoir d'autres droits qui varient d'un État ou d'une province à l'autre. Pour toute question, communiquer avec le directeur du centre de réparation Black & Decker le plus près de chez vous. Ce produit n'est pas destiné à un usage commercial.

REPLACEMENT GRATUIT DES ÉTIQUETTES D'AVERTISSEMENT : si les étiquettes d'avertissement deviennent illisibles ou sont manquantes, composer le **1-800-544-6986** pour en obtenir le remplacement gratuit.

Imported by / Importé par
Black & Decker Canada Inc.
100 Central Ave.
Brockville (Ontario) K6V 5W6

Voir la rubrique "Outils
électriques"
des Pages Jaunes
pour le service et les ventes.



DEPANNAGE		
Problème	Cause possible	Solution possible
<ul style="list-style-type: none"> Le fil ne s'alimente pas. Le fil ne se coupe pas. 	<ul style="list-style-type: none"> Le fil est enchevêtré dans la bobine. Le coupe-fil du dispositif de protection est endommagé ou manquant. Le fil s'allonge au-delà du dispositif de protection. 	<ul style="list-style-type: none"> Dérouler le fil et le rembobiner. Retourner au centre de réparation pour réparation. Enrouler ou tailler le fil à la hauteur du coupe-fil.
<ul style="list-style-type: none"> L'appareil refuse de démarrer. 	<ul style="list-style-type: none"> Bloc-piles mal installé. Pile non chargée. Le bouton de verrouillage de la détente n'est pas enfoncé. Bloc-piles non insérés dans le chargeur. Chargeur non branché. 	<ul style="list-style-type: none"> Vérifier l'installation du bloc-piles. Vérifier les exigences de recharge du bloc-piles. Enfoncer le bouton de verrouillage de la détente. Insérer le bloc-pile dans le chargeur de sorte que le voyant vert (DEL) s'allume. Brancher le chargeur dans une prise sous tension. Se reporter à « Remarques importantes de recharge » pour plus de renseignements. Vérifier le courant à la prise en y branchant une lampe ou un autre appareil électrique. Vérifier si la prise est reliée à un interrupteur de lumière qui la met hors tension lorsque vous éteignez les lumières. Placer le chargeur et l'outil à une température ambiante supérieure à 4,5°C (40°F) ou inférieure à 40,5°C (105°F).
<ul style="list-style-type: none"> Le bloc-pile refuse de se charger. 	<ul style="list-style-type: none"> Température ambiante trop chaude ou trop froide. 	<ul style="list-style-type: none"> Charger le bloc-piles pendant les 9 heures voulues ou jusqu'à ce que le voyant DEL vert de chargement s'éteigne. Contacter le centre de réparation Black & Decker local ou composer le 1-800-544-6986 pour obtenir des accessoires.
<ul style="list-style-type: none"> La taille-bordure/le bloc-piles a une courte durée de fonctionnement. 	<ul style="list-style-type: none"> Le bloc-piles a été chargé moins de 9 heures. Bloc-piles supplémentaire requis. 	

Pour obtenir de l'aide, consulter notre site Web www.blackanddecker.com pour connaître l'emplacement du centre de réparation le plus près ou communiquez avec l'assistance BLACK & DECKER au 1-800-544-6986.



NST1024

MANUAL DE INSTRUCCIONES DE PODADORA/BORDEADORA

Gracias por elegir Black & Decker!
 Visite www.BlackandDecker.com/NewOwner para registrar su nuevo producto.

LEA EL MANUAL ANTES DE DEVOLVER ESTE PRODUCTO POR CUALQUIER MOTIVO:

Si tiene una consulta o algún inconveniente con su producto Black & Decker, visite [HTTP://WWW.BLACKANDECKER.COM/INSTANTANSWERS](http://www.blackanddecker.com/instantanswers) para obtener respuestas instantáneas las 24 horas del día. Si no encuentra la respuesta o no tiene acceso a Internet, llame al 1-800-544-6986 de lunes a viernes de 8 a.m. a 5 p.m. hora del Este para hablar con un agente.

Cuando llame, tenga a mano el número de catálogo.

CONSERVE ESTE MANUAL PARA FUTURAS CONSULTAS

INFORMACION CLAVE QUE USTED

DEBE CONOCER:

- La batería se envía de fábrica sin una carga completa. Para un rendimiento y un tiempo de funcionamiento óptimos, cargue la batería durante 9 horas antes de intentar utilizar la podadora/bordeadora.
- Para operar la podadora, se debe presionar el botón de bloqueo.
- Esta es una podadora de alimentación automática. No golpee el cabezal contra el suelo.
- Utilice sólo cuerda de 1,7 mm (0,065 pulgada) de diámetro. Para obtener resultados óptimos, utilice un carrete enrollado en fábrica Black & Decker, N° de catálogo AF-100.
- Instale el protector y la manija auxiliar.
- Se requiere un destornillador Phillips (no suministrado) para instalar el protector.
- Para lograr una alimentación sin problemas y los mejores resultados, utilice únicamente carretes de repuesto de Black & Decker con cuerda única de 1,65 mm (0,065 pulgada). Carrete de repuesto de Black & Decker número de modelo AF-100.

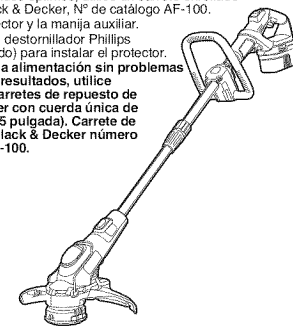

⚠️ ADVERTENCIA: Instrucciones y advertencias de seguridad importantes

PARA REDUCIR EL RIESGO DE LESIONES:

- Lea todas las instrucciones antes de operar el producto. El incumplimiento de las instrucciones enumeradas a continuación puede provocar una descarga eléctrica, un incendio o lesiones graves.
- Guarde estas instrucciones y revíselas con frecuencia antes de usar la herramienta y al enseñarles a los demás.
- Mantenga el cabello largo y la ropa holgada lejos de las aberturas y las piezas en movimiento.

⚠️ ADVERTENCIA: Al utilizar herramientas eléctricas para el jardín, siempre se deben tomar ciertas precauciones básicas de seguridad para minimizar el riesgo de incendio, descarga eléctrica y lesiones personales, entre ellas:

PAUTAS DE SEGURIDAD/DEFINICIONES

Es importante que lea y comprenda este manual. La información que contiene se relaciona con la protección de SU SEGURIDAD y la PREVENCIÓN DE PROBLEMAS. Los símbolos que siguen se utilizan para ayudarlo a reconocer esta información.

⚠️ PELIGRO: indica una situación de peligro inminente que, si no se evita, provocará la muerte o lesiones graves.

⚠️ ADVERTENCIA: indica una situación de peligro potencial que, si no se evita, provocará la muerte o lesiones graves.

⚠️ PRECAUCIÓN: indica una situación de peligro potencial que, si no se evita, provocará lesiones leves o moderadas.

PRECAUCIÓN: utilizado sin el símbolo de alerta de seguridad indica una situación de peligro potencial que, si no se evita, puede provocar daños en la propiedad.

⚠️ ADVERTENCIAS E INSTRUCCIONES GENERALES DE SEGURIDAD PARA TODAS LAS HERRAMIENTAS

• **LEA y comprenda todas las instrucciones.**

• **UNA UNIDAD ACCIONADA A BATERIA** con baterías integrales o un paquete de baterías separado debe recargarse sólo con el cargador especificado para la batería. Un cargador adecuado para un tipo de batería puede crear un riesgo de incendio si se utiliza con otra batería.

• **UTILICE LA UNIDAD ACCIONADA A BATERIA SOLO** con el paquete de baterías diseñado específicamente. El uso de otro tipo de batería puede producir riesgo de incendio.

• **EVITE** el encendido por accidente. Asegúrese de que el interruptor esté bloqueado o en la posición de apagado antes de insertar el paquete de baterías. Transportar las herramientas con el dedo en el interruptor o insertar el paquete de baterías en una herramienta con el interruptor encendido puede provocar accidentes.

• **NO UTILICE** la unidad si no se enciende o apaga con el interruptor. Toda unidad que no pueda ser controlada mediante el interruptor es peligrosa y debe repararse.

• **DESCONECTE** el paquete de baterías de la unidad o bloquee el interruptor, o colóquelo en la posición de apagado antes de realizar ajustes, cambiar accesorios o almacenar la unidad. Estas medidas de seguridad preventivas reducen el riesgo de encender la unidad en forma accidental.

• **SIEMPRE** use lentes de seguridad. Los anteojos de uso diario **NO** son lentes de seguridad. Utilice también máscaras faciales o para polvo si se produce polvillo al recortar los bordes. UTILICE SIEMPRE EQUIPOS DE SEGURIDAD CERTIFICADOS:

- Protección para los ojos ANSI Z87.1 (CAN/CSA Z94.3),
- Protección auditiva ANSI S12.6 (S3.19),
- Protección respiratoria según las normas NIOSH/OSHA.

• **PROTECTOR:** Nunca utilice esta unidad sin el protector adjunto.

• **UTILICE LA VESTIMENTA ADECUADA:** No utilice ropa holgada

ni joyas. Pueden atascarse en las piezas en movimiento. Se recomienda utilizar guantes de goma y calzado con una suela de goma considerable al trabajar al aire libre. **No opere la unidad descalzo o con sandalias abiertas. Utilice pantalones largos para protegerse las piernas.** Recoja y cubra el cabello largo.

• **CUERDA DE NYLON:** Mantenga la cara, las manos y los pies lejos de la cuerda de nylon giratoria en todo momento.

• **LA CUERDA GIRATORIA REALIZA UNA FUNCIÓN DE CORTE:** Tenga precaución al podar alrededor de cercos y plantas que desea conservar.

• **MANTENGA A LOS NIÑOS ALEJADOS:** Todos los visitantes deben mantenerse a una distancia segura del área de trabajo.

• **⚠️ ADVERTENCIA:** Asegúrese de que las demás personas y mascotas estén a no menos de 30,5 m (100 pies) de distancia.

• **⚠️ ADVERTENCIA:** Para reducir el riesgo de lesiones por repercusión (rebote), trabaje lejos de cualquier objeto sólido cercano, como pared, escalones, piedras grandes, árboles, etc. Tenga sumo cuidado al trabajar cerca de objetos sólidos y, cuando sea necesario, recorte los bordes en forma manual.

• **EVITE EL ARRANQUE ACCIDENTAL:** Nunca transporte la unidad con el dedo en el disparador.

• **NO FUERCE LA HERRAMIENTA:** Trabajaré mejor y con menos probabilidad de lesiones personales si se opera a la velocidad para la que fue diseñada.

• **UTILICE LA HERRAMIENTA ADECUADA:** No utilice esta unidad para otra tarea que no sea aquella para la que fue diseñada.

• **NO SE ESTIRE:** Conserve el equilibrio adecuado y manténgase parado correctamente en todo momento.

• **DAÑO A LA HERRAMIENTA:** Si golpea la herramienta o ésta se atasca con un objeto extraño, deténgala de inmediato, verifique que no se haya dañado y repare cualquier daño antes de seguir utilizándola. No opere la herramienta si la bobina o el carrete están dañados.

• **EVITE LAS CONDICIONES AMBIENTALES PELIGROSAS:** No utilice unidades eléctricas en lugares húmedos o mojados. No utilice la unidad bajo la lluvia.

• **NO OPERE** la bordeadora en atmósferas gaseosas o explosivas. Los motores de estas unidades normalmente generan chispas y estas últimas pueden encender los vapores.

• **GUARDE LAS HERRAMIENTAS QUE NO SE UTILICEN EN EL INTERIOR:** Cuando no las utilice, las unidades deben guardarse en un lugar seco y bajo llave, fuera del alcance de los niños.

• **ESTÉ ALERTA:** Fíjese en lo que está haciendo. Use el sentido común. No opere la unidad si está cansado.

• **REALICE EL MANTENIMIENTO CON CUIDADO:** Mantenga el borde afilado y limpio, para obtener un mejor rendimiento y reducir el riesgo de lesiones. Siga las instrucciones para lubricar y cambiar los accesorios. Inspeccione el cable del electrodoméstico periódicamente y, en caso de estar dañado, llévelo a una instalación de mantenimiento autorizada para que lo reparen. Inspeccione los cables prolongadores periódicamente y reemplácelos si están dañados. Mantenga los mangos secos, limpios y sin restos de aceite ni grasa.

• **VERIFIQUE LAS PIEZAS DAÑADAS:** Antes de volver a utilizar la unidad, se debe controlar el protector u otra pieza que esté dañada, para determinar si funcionará correctamente y realizará la función para la que fue diseñada. Verifique la alineación y la sujeción de las piezas móviles, la rotura de piezas, el montaje y cualquier otra condición que pueda afectar su operación. Cualquier protección u otra pieza que esté dañada debe ser reparada correctamente o reemplazada por un centro de mantenimiento autorizado, a menos que este manual indique otra cosa.

• **MANTENGA LOS PROTECTORES INSTALADOS Y EN FUNCIONAMIENTO DE FORMA ADECUADA.**

CONSERVE ESTAS INSTRUCCIONES

⚠️ INSTRUCCIONES DE SEGURIDAD ADICIONALES IMPORTANTES

- **EVITE AMBIENTES PELIGROSOS:** No utilice ni cargue las baterías en lugares húmedos o mojados.
- **NO UTILICE NI CARGUE LA BATERÍA** bajo la lluvia.
- **RETIRE LA BATERÍA** antes de realizar tareas de mantenimiento, limpieza o extracción de materiales de la bordeadora. Retire la batería de su bordeadora y transpórtela tomándola del mango delantero cuando no la utilice.
- **TENGA CUIDADO** al manipular las baterías a fin de no producir un cortocircuito entre las baterías y materiales de conducción como anillos, pulseras y llaves. La batería o el conductor pueden sobrecalentarse y ocasionar quemaduras.
- **NO ABRA NI DANE** las baterías. Los electrolitos liberados son corrosivos y pueden ocasionar lesiones en los ojos o en la piel. Puede ser tóxico si se traga.

⚠️ ADVERTENCIA: El polvo creado por este producto contiene sustancias químicas reconocidas por el Estado de California como causantes de cáncer, defectos de nacimiento u otros problemas reproductivos. Algunos ejemplos de estas sustancias químicas son:

- compuestos en fertilizantes
- compuestos en insecticidas, herbicidas y pesticidas
- arsénico y cromo de madera con tratamiento químico

Para reducir su exposición a estos productos químicos, use equipo de seguridad aprobado, como máscaras para polvo que están diseñadas especialmente para filtrar las partículas microscópicas.

CABLE PROLONGADOR

Asegúrese de que el cable prolongador esté en buenas condiciones. Cuando utilice un cable prolongador, asegúrese de que tenga la capacidad suficiente para conducir la corriente que su producto exige. Un cable prolongador de menor capacidad provocará una disminución en el voltaje de la línea, lo que se traduciría en pérdida de potencia y sobrecalentamiento. La siguiente tabla muestra la

medida correcta que debe utilizar según la longitud del cable y la capacidad nominal en amperios indicada en la placa. En caso de duda, utilice el calibre inmediatamente superior. Cuanto menor es el número de calibre, más grueso es el cable.

Volts	Calibre mínimo para cables de extensión					
	Longitud total del cable en pies					
120V	0-25 (0-7,6m)	26-50 (7,6-15,2m)	51-100 (15,2-30,4m)	101-150 (30,4-45,7m)		
240V	0-50 (0-15,2m)	51-100 (15,2-30,4m)	101-200 (30,4-60,9m)	201-300 (60,9-91,4m)		
Amperaje	Más de	No más de	American Wire Gage			
0	-	6	18	16	16	14
6	-	10	18	16	14	12
10	-	12	16	16	14	12
12	-	16	14	12	No se recomienda	

Doble aislamiento

Las herramientas de doble aislamiento están fabricadas en su totalidad con dos capas separadas de aislamiento eléctrico o con una capa de doble grosor de aislamiento entre usted y el sistema eléctrico de las herramientas. Las herramientas fabricadas con este sistema de aislamiento no requieren conexión a tierra. Como resultado, su herramienta está equipada con un enchufe de dos clavijas, lo que le permite utilizar cables prolongadores sin preocuparse por mantener una conexión a tierra. **NOTA:** El doble aislamiento no sustituye las precauciones normales de seguridad que se deben tomar al utilizar esta herramienta. El sistema de aislamiento es una medida de protección adicional contra cualquier lesión resultante de una posible falla eléctrica del sistema de aislamiento interno de la herramienta.

PIEZAS DE REPUESTO: Al realizar el mantenimiento de todas las herramientas, UTILICE PIEZAS DE REPUESTO IDENTICAS. Repare o reemplace los cables dañados.

La etiqueta de su herramienta puede incluir los siguientes símbolos.

Vvolts	Aamperios
Hzhertz	Wvatios
minminutos	~corriente alterna
===corriente continua	nono velocidad sin carga
□Construcción de clase II	⊕terminal a tierra
⚠️símbolo de alerta de seguridad/minrevoluciones o reciprocidad por minuto

⚠️ ADVERTENCIA E INSTRUCCIONES DE SEGURIDAD

CARGA DE LA BATERÍA

1. Este manual contiene instrucciones importantes sobre seguridad y operación.
2. Antes de usar el cargador de baterías, lea todas las instrucciones y marcas precautorias en (1) el cargador de baterías, (2) la batería, y (3) el producto que utiliza la batería.
3. **⚠️ PRECAUCIÓN:** Para reducir el riesgo de lesiones, cargue únicamente baterías Black & Decker. Baterías de otros tipos pueden estallar ocasionando daños y lesiones personales.
4. No esponga el cargador a la lluvia o a la nieve.
5. El uso de dispositivos no recomendados o vendidos por Black & Decker puede resultar en riesgos de incendio, choque eléctrico o lesiones personales.
6. Para reducir el riesgo de dañar el cable o la clavija, tire de la clavija en lugar de tirar del cable para desconectar el cargador.
7. Asegúrese de colocar el cable de extensión a menos que no lo pisen, se tropiecen con él, o se someta a tensión o daños.
8. No deben utilizarse cables de extensión a menos que sea absolutamente necesario. El uso de una extensión inapropiada puede resultar en riesgos de incendio, choque eléctrico o electrocución.

- a. Los cables con dos conductores pueden usarse con extensiones con dos o tres conductores. Deben utilizarse únicamente cables con cubierta cilíndrica, y recomendamos que estén aprobados por Underwriters Laboratories (U.L.) (que cumplan con la NOM en su caso). Si la extensión se usará fuera de casa, deberá ser apropiada para uso a la intemperie. Cualquier cable marcado para trabajo a la intemperie se puede utilizar bajo techo. Las siglas "W" o "WA" en la cubierta de la extensión significan que el cable es adecuado para usarse a la intemperie.
- b. Un cable de extensión debe tener el calibre adecuado (AWG o "American Wire Gauge") por seguridad, y para evitar pérdida de potencia y sobrecalentamiento. Mientras menor sea el número del calibre del cable, mayor será la capacidad; esto es, una cable calibre 16 tiene mayor capacidad que uno con calibre 18. Cuando emplee más de una extensión, asegúrese de que cada una contenga por lo menos el calibre mínimo requerido.

TABLA DE MEDIDAS MÍNIMAS DE CONDUCTOR (AWG) PARA CABLES PROLONGADORES

Longitud total del cable prolongador (en pies)	AMPERIOS SEGUN PLACA: 0 A 10			
	0-25 (0-7,6 m)	26-50 (7,9-15,2 m)	51-100 (15,5-30,4 m)	101-150 (30,8-45,7 m)
Calibre del conductor	18	16	16	14

9. Utilice únicamente el cargador suministrado para recargar su unidad. El empleo de cualquier otro cargador podría dañar la batería o crear condiciones de peligro.
10. Utilice únicamente un cargador cuando recargue.
11. No intente abrir el cargador o la unidad. No hay partes susceptibles de ser reparadas por el usuario en el interior. Envíe la unidad a un centro de servicio autorizado Black & Decker.
12. NO incinere las baterías aún si están muy dañadas o completamente desgastadas.
13. No incinere las baterías. Pueden estallar con el fuego. Puede haber una pequeña fuga del líquido de las celdas de la batería

bajo condiciones extremas de uso, carga o temperatura. Esto no implica fallas, sin embargo, si el sello exterior se rompe y el líquido fugado hace contacto con su piel:

- Lave rápidamente con agua y jabón.
- Neutralice con un ácido leve como jugo de limón o vinagre.
- Si el líquido de la batería se introduce en sus ojos, enjuáguelos con agua limpia durante un mínimo de 10 minutos y busque atención médica de inmediato.

NOTA MÉDICA: El líquido es una solución de 25 a 35% de hidróxido de potasio (potasa cáustica).

⚠️ INSTRUCCIONES DE SEGURIDAD IMPORTANTES SOBRE LA CARGA

PROCEDIMIENTO DE CARGA

PAQUETE DE BATERÍAS NO VIENEN COMPLETAMENTE CARGADAS DE FÁBRICA. PAQUETE DE BATERÍAS DE CARGA DE AL MENOS 9 HORAS ANTES DE SU USO.

- Enchufe el cargador en cualquier tomacorriente estándar de 120 V, 60 Hz.
- Deslice el cargador sobre el paquete de baterías, como se muestra en la **Figura A** y deje que el paquete de baterías se cargue la primera vez durante **11 horas**. Después de la carga inicial, en condiciones de uso normal, el paquete de baterías debe cargarse completamente entre **9 y 11 horas**.
- A) Durante la carga, el LED verde se encenderá.
- B) Al completarse la carga, el LED verde se apagará.

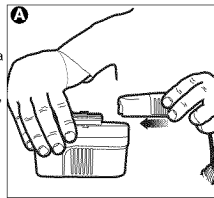

36

- Desenchufe el cargador y retire el paquete de baterías. **Coloque el paquete de baterías en la herramienta hasta que quede firme en su lugar.**

NOTAS IMPORTANTES SOBRE LA CARGA

- Después uso normal, su batería deberá quedar completamente cargada en **9 a 11 horas**. Si la batería se ha agotado por completo, puede tomarle hasta **11 horas** cargar completamente. Su batería viene de fábrica descargada. Antes de intentar usarla, deberá cargarlo durante **11 horas**.
- NO cargue la batería cuando la temperatura sea inferior a 5°C (40°F) o mayor a 41°C (105°F). Esto es importante y le evitará serios daños a la batería. Se pueden obtener mayor duración y mejor rendimiento si se carga la batería cuando la temperatura sea de aproximadamente de 24°C (75°F).
- Durante la carga, el cargador puede zumbiar y calentarse al tacto. Esto es una condición normal y no indica ningún problema.
- Si la batería no carga apropiadamente — (1) revise la corriente en la toma conectando una lámpara u otro aparato. (2) Revise si la toma está conectada a un interruptor que corte la corriente al apagar las luces. (3) Lleve el cargador y la batería a un sitio en el que la temperatura esté entre 5°C (40°F) y 41°C (105°F). (4) Si la temperatura y la alimentación son adecuadas, y usted no consigue la carga correcta, lleve su herramienta al centro de servicio de su localidad. Consulte "herramientas eléctricas" en la sección amarilla del directorio telefónico.
- La batería deberá recargarse cuando deja de producir potencia suficiente en trabajos que se hicieron con facilidad anteriormente. **NO CONTINUE** usando la podadora con su batería en estas condiciones.
- La batería alcanzará su rendimiento óptimo después de 5 ciclos de uso normal. No hay necesidad de agotar la carga de la batería antes de cargarla de nuevo. El uso normal es el mejor método para descargar y recargar la batería.

LEA TODAS LAS INSTRUCCIONES

- No incinere el paquete de baterías, aun si tiene daños importantes o está completamente desgastado.** El paquete de baterías puede explotar en el fuego.
- No cargue ni use la batería en atmósferas explosivas, como ambientes en los que hay líquidos, gases o polvo inflamables.** Insertar o retirar la batería del cargador puede encender el polvo o los vapores.
- Si el contenido de las baterías entra en contacto con la piel, lave el área de inmediato con agua y jabón suave.** Si el líquido de la batería entra en contacto con los ojos, enjuague con agua manteniendo los ojos abiertos durante 15 minutos o hasta que la irritación cese. Si se requiere atención médica, el líquido es una solución de hidróxido de potasio de 25% a 35%.
- El contenido de las células de la batería abierta puede generar irritación respiratoria.** Respire aire fresco. Si los síntomas persisten, busque atención médica.

⚠️ ADVERTENCIA: Peligro de quemaduras. El líquido de la batería puede encenderse si se expone a chispas o llamas.

- Cargue los paquetes de baterías solamente en cargadores Black & Decker.
- NO** salpique o sumerja en agua u otros líquidos.
- No almacene ni utilice la herramienta y el paquete de baterías en lugares en los que la temperatura pueda alcanzar o superar los 40°C (105°F), como en toldos al aire libre o construcciones de metal en verano.**

⚠️ ADVERTENCIA: Nunca intente abrir el paquete de baterías por ningún motivo. Si la caja del paquete de baterías está agrietada o dañada, no la introduzca en el cargador. No comprima, deje caer ni dañe el paquete de baterías. No utilice un paquete de baterías o un cargador que haya recibido un golpe

fuerte, se haya caído, esté agotado o dañado de alguna forma (por ejemplo, perforado con un clavo, golpeado con un martillo, pisado). Los paquetes de baterías dañados deben devolverse al centro de mantenimiento para su reciclado.

⚠️ PRECAUCIÓN: Cuando no se utilice, coloque la herramienta de costado en una superficie estable en la que no provocará tropezones o caídas. Algunas herramientas con paquetes de baterías grandes permanecerán en forma vertical, pero pueden ser fácilmente derribadas.

Información acerca del protector de la batería

Se proveen tapas para almacenamiento y transporte de las baterías, que deben utilizarse siempre que la batería esté fuera de la herramienta o del cargador. Retire la tapa antes de colocar la batería en el cargador o en la herramienta.

Protector de la batería

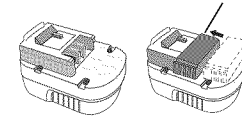

⚠️ ADVERTENCIA: Riesgo de incendio. No guarde o transporte la batería de ninguna manera que permita que los terminales expuestos de la batería entren en contacto con objetos metálicos. Por ejemplo, no coloque la batería en delantales, bolsillos, cajas de herramientas, cajas de juegos de productos, cajones, etc. con clavos, llaves, tornillos sueltos, etc.

37

Transportar baterías puede provocar incendios si los terminales de la batería entran en contacto accidentalmente con materiales conductores como llaves, monedas, herramientas de mano u objetos similares. Las Normas para Materiales Peligrosos del Departamento de Transporte de los EE.UU. (HMR) concretamente prohíben transportar baterías comercialmente o en aviones (es decir, empacadas en maletas y equipaje de mano) A MENOS que estén debidamente protegidas de cortocircuitos. Por lo tanto, cuando transporte baterías individuales, asegúrese de que los terminales de la batería estén protegidos y bien aislados de materiales que puedan hacer contacto y causar un cortocircuito.

Recomendación para el almacenamiento

- Almacene la herramienta:
 - con la batería retirada y en el cargador;
 - en un lugar fresco y seco, lejos de la luz del sol directa y el exceso de calor o frío;
 - fuera del alcance de los niños.
- En caso de almacenamiento prolongado, como durante el invierno, la batería debe cargarse completamente y luego retirarse del cargador. Debe cargarse nuevamente antes de usarla en la primavera.

DEJANDO LA BATERÍA EN EL CARGADOR

Está bien dejar cargando los paquetes de baterías durante periodos prolongados. El cargador cuenta con un modo de mantenimiento que le entrega suficiente carga a la batería para conservarla "completamente cargada". Sin embargo, si no se va a necesitar la herramienta durante más de 30 días, desenchufe el cargador y guarde la batería en un lugar fresco y seco.
 NOTA: Un paquete de baterías perderá su carga cuando no está en el cargador. Si no ha dejado el paquete de baterías en carga de mantenimiento, es posible que deba cargarlo nuevamente antes de usarlo. Un paquete de baterías también podría perder su carga si se deja en un cargador que no esté conectado a un suministro de CA apropiado.

PAQUETES DE BATERÍAS DE 18 Y 24 VOLTIOS

La podadora NST1024 es compatible con los siguientes paquetes de baterías de 18 y 24 voltios de Black and Decker: Batería de 24 V (modelo HPNB24) y baterías de 18 V (modelos HPB18-OPE y 244760-00).

NOTA: Esta podadora también es compatible con los paquetes deslizantes B&D de 18 V.

INSTRUCCIONES PARA EL MONTAJE

Antes de armar su bordeadora inalámbrica, verifique que haya recibido lo siguiente en la caja de envío.

- Protector
- Cargador
- Paquetes de baterías (1)
- Mango auxiliar
- Bordeadora

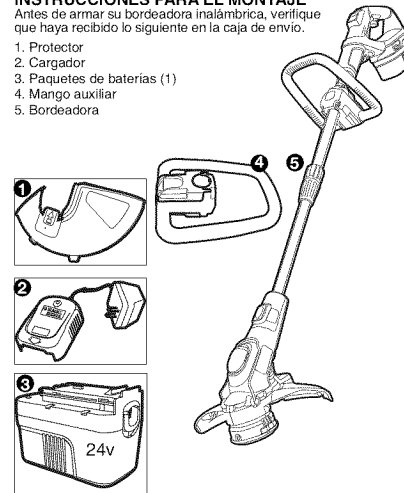

ENSAMBLAJE

⚠ ADVERTENCIA: Retire el paquete de baterías de la herramienta antes de colocar el protector o realizar cualquier tipo de ajuste. **NUNCA OPERE LA HERRAMIENTA SIN EL PROTECTOR ADECUADAMENTE INSTALADO.** El protector siempre debe estar instalado en la herramienta para proteger al usuario.

COLOCACIÓN DEL PROTECTOR

- Retire el tornillo de la parte inferior del protector.
- Inserte el protector en la caja del motor (Figura B) hasta que quede firme en su lugar.

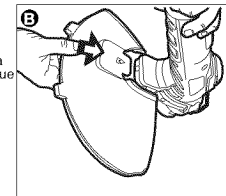

- Reinserte el tornillo a través del orificio del protector y ajústelo como se muestra en la Figura C.

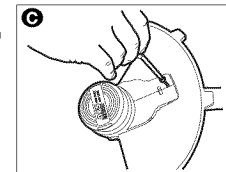

COLOCACIÓN DEL MANGO AUXILIAR

- Utilice la llave hexagonal provista para separar las piezas del mango como se muestra en la **Figura D**. Nota: La llave de cabeza hexagonal se guarda en el mango de la podadora encima de la batería.
- Instale el mango en el tubo de metal de la podadora con el borde curvo hacia adelante. Presione hacia abajo sobre el mango para que calce en la ranura del tubo.
- Instale las dos piezas del mango utilizando los cuatro tornillos de cabeza hexagonal como se muestra en las **Figuras E y F**.
- Ajuste completamente los tornillos con la llave hexagonal.

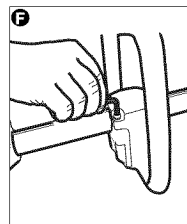
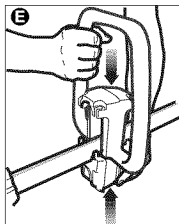
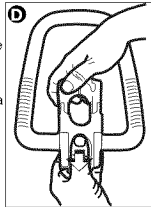

40

AJUSTE DEL MANGO AUXILIAR

- Para mayor comodidad y control, ajuste el mango auxiliar de acuerdo con su altura. Los usuarios de menor estatura deben ajustarlo a una posición más baja (más lejos del cuerpo) y aquellos de mayor estatura, a una posición más alta (más cerca del cuerpo). El mango se debe ajustar de manera que el brazo delantero esté recto cuando la podadora esté en posición de trabajo.

AJUSTE DE ALTURA

La altura total de la podadora se puede ajustar aflojando el anillo de bloqueo y girándolo en dirección opuesta a la flecha que se muestra en la **Figura G**. Luego, los tubos se pueden alargar o acortar. Al alcanzar la altura deseada, ajuste el anillo girándolo en la dirección que se muestra en la **Figura G**.

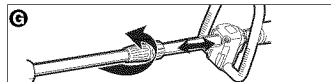

INSTRUCCIONES DE OPERACION

- **⚠ ADVERTENCIA:** Utilice siempre la protección para los ojos adecuada que cumple con la norma ANSI Z87.1 (CAN/CSA Z94.3) mientras opera esta herramienta.
- **⚠ PRECAUCIÓN:** Inspeccione el área por cortar y saque los alambres, cables u objetos similares, que podrían enredarse en la cuerda giratoria o el carrete. Tenga especial precaución a fin de evitar cables que estén doblados hacia afuera del trayecto de la herramienta, como las púas en la base de un alambre de púas.

OPERACIÓN DE LA BORDEADORA

- Introduzca la batería completamente cargada hasta que escuche un chasquido que indique que está en su lugar, como se muestra en la **figura H**.
- Para encender la podadora, oprima el botón de bloqueo (1) muévelo a lo ancho y luego, apriete el interruptor disparador (2) que se muestra en la **Figura I**. En unos segundos o menos, escuchará como la cuerda de nylon se corta automáticamente a la longitud adecuada.

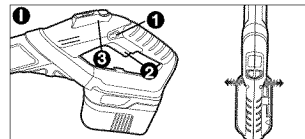
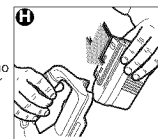

- Para apagar la herramienta, suelte el disparador.

- Sujete la bordeadora con ambas manos y muévela de lado a lado, como se muestra en la **figura J**.

CARACTERÍSTICA POWER COMMAND™

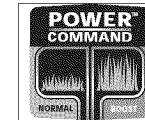

La característica Power Command (3) se encuentra en el mango de la herramienta como se muestra en la **Figura I**. Esta le permite optimizar el rendimiento de las herramientas y aumentar la potencia según sea necesario.

- Opere en el modo "Normal" para la mayoría de las necesidades de poda. (Se logrará un tiempo de funcionamiento más prolongado).
- Cambie al modo "Boost" (Aumento) sobre la marcha cuando la hierba se encuentra muy alta, húmeda o espesa.

MODO DE BORDEADO

- **⚠ ADVERTENCIA:** Retire el paquete de baterías de la herramienta antes de hacer cualquier ajuste. Para la conversión de bordeado de mantenimiento:

- Sostenga la podadora con una mano y agarre la caja.
- Oprima el botón de liberación (como se muestra en la **Figura K**) y gire el cabezal de la podadora hasta que se detenga (media vuelta).

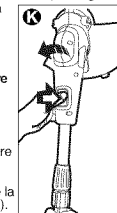

41

- Afloje la mano. La herramienta está bloqueada en la posición de bordeadora.
- Gire la guía del borde de alambre hacia adelante y abajo a su lugar antes de bordear, como se muestra en la **Figura L**.

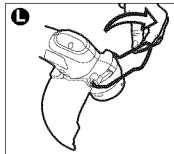

- Para la operación como una bordeadora de mantenimiento, coloque la podadora sobre la acera u otra superficie como se muestra en la **Figura M**.
- Para volver a la posición de poda, apague la herramienta, oprima el botón de liberación y gire el cabezal de la podadora hacia la izquierda hasta que se detenga. Al utilizar la herramienta en el modo de podadora, puede optar por plegar la guía del borde de alambre hacia arriba.

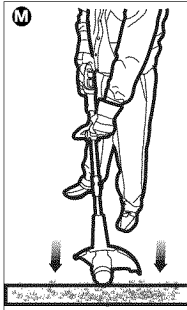

ALIMENTACION DE LA CUERDA

Su podadora utiliza cuerda de nylon de 1,65 mm (0,065 pulgada) de diámetro para cortar césped y malezas rápida y fácilmente. Con el tiempo, la punta de la cuerda de nylon se desgastará y el mecanismo de alimentación automática proporcionará y recortará un nuevo pedazo de cuerda.

La cuerda de corte se desgastará más rápidamente si el corte se hace a lo largo de aceras u otras superficies abrasivas, o si se cortan malezas más gruesas. El mecanismo de alimentación automática detecta cuándo se necesita más cuerda de corte y proporciona y recorta la longitud correcta de cuerda cada vez que sea necesario. **No golpee la unidad sobre el suelo para intentar proporcionar cuerda ni para ningún otro propósito.**

REEMPLAZO DEL CARRETE

Para un rendimiento óptimo, Black & Decker le recomienda que utilice únicamente carretes de reemplazo Black & Decker (AF-100), que pueden adquirirse en muchos comercios minoristas locales de herramientas. Si necesita asistencia en relación con los accesorios, llame al **1-800-544-6986**.

- Apague la podadora y retire la batería.
- Presione las lengüetas de liberación de la cubierta del carrete de la cuerda como se muestra en la **Figura N** y retire la cubierta tirándola derecho hacia afuera.
- Levante el carrete de cuerda de nylon para sacarlo de la bobina y retire toda la cuerda dañada o los residuos de cortes del área del carrete.

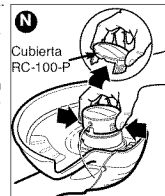

42

- En caso de obstrucciones y cuerda enredada desenrolle alrededor de 30 cm (1 pie) de cuerda para asegurarse de que no está dañada. Si está en buenas condiciones, vuelva a enrollarla e inserte el extremo de la cuerda a través del orificio en la bobina del carrete, como se muestra en la **Figura O**.

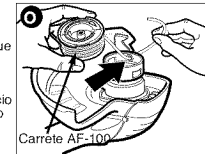

- Tire de la cuerda a través del orificio para mantener la tensión al bajar el carrete sobre la bobina con el lado marcado expuesto, como se muestra en la **Figura P**.

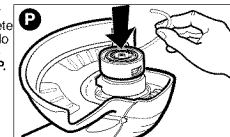

- Presione el carrete hacia abajo **CON DELICADEZA** y gírelo hasta que sienta que encaja en su lugar. (Cuando esté en posición, el carrete girará libremente algunos grados a la izquierda y a la derecha).
- Ajuste a presión la cubierta del carrete nuevamente, inserte la batería y encienda la herramienta. En unos segundos o menos, escuchará como la cuerda de nylon se corta automáticamente a la longitud adecuada.
- **Para lograr una alimentación sin problemas y los mejores resultados, utilice únicamente carretes de repuesto de Black & Decker con cuerda única de 1,65 mm (0,065 pulgada). Carrete de repuesto de Black & Decker número de modelo AF-100.**

NUEVO ENROLLADO DEL CARRETE CON CUERDA A GRANEL (UTILICE SÓLO CUERDA DE 1,65 MM [0,065 PULGADA] DE DIÁMETRO)

También existe disponibilidad para adquirir cuerda a granel en el comercio minorista local.

NOTA: Es probable que los carretes enrollados a mano con cuerda a granel se enreden con mayor frecuencia que los carretes enrollados en fábrica de Black & Decker.

Black & Decker recomienda utilizar carretes enrollados de fábrica para un rendimiento óptimo de la herramienta.

Para instalar la cuerda a granel, siga los pasos a continuación.

- Apague la podadora y retire la batería.
- Presione las lengüetas de liberación de la cubierta del carrete de la cuerda como se muestra en la **Figura N** y retire la cubierta tirándola derecho hacia afuera.
- Retire el carrete de la herramienta, y retire y deseche toda la cuerda del carrete.
- Inserte un extremo de la cuerda a granel en el orificio del carrete como se muestra en la **Figura Q**, aproximadamente 13 mm (1/2 pulgada).
- Sostenga la cuerda en el orificio y tire del resto de la cuerda a través de la ranura del carrete, como se muestra en la **Figura Q**.
- Enrolle en forma cenital y uniforme la cuerda a granel en el carrete en la dirección de la flecha del mismo según la **Figura Q** hasta que esté casi lleno.
- Inserte el extremo de la cuerda a través del orificio de la bobina del carrete como se muestra en la **Figura O**. Tire de la cuerda a través del orificio para mantener la tensión al bajar el carrete sobre la bobina con el lado marcado expuesto, como se muestra en la **Figura P**.

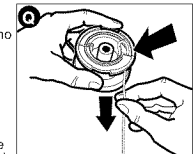

43

- Presione el carrete hacia abajo **CON DELICADEZA** y gírelo hasta que sienta que encaja en su lugar. (Cuando esté en posición, el carrete girará libremente algunos grados a la izquierda y a la derecha).
- Ajuste a presión la cubierta del carrete nuevamente, inserte la batería y encienda la herramienta. En unos segundos o menos, escuchará cómo la cuerda de nylon se corta automáticamente a la longitud adecuada.

MANTENIMIENTO

- **ADVERTENCIA:** Retire o desconecte la batería antes de realizar tareas de mantenimiento, limpieza o extracción de materiales de la herramienta de jardinería.

LIMPIEZA

- Para limpiar la herramienta, sólo utilice jabón suave y un paño húmedo. Nunca permita que penetre líquido dentro de la herramienta y nunca sumerja las piezas de la herramienta en un líquido.

ACCESORIOS

- Los accesorios recomendados para emplearse con su herramienta están a su disposición con el distribuidor o centro de servicio de su localidad. Si necesita ayuda en relación con los accesorios, llame por favor: **1-800-544-6986**
- Utilice el carrete de repuesto Black & Decker No. AF-100. Esta línea está a su disposición con el distribuidor de su localidad o en los centros de servicio autorizado.
- Repuesto de tapa de carrete; pieza N.º RC-100-P.
- Recargue la línea de nylon (al granel o el carrete preembobinado) como se muestra en este manual.

- **UTILICE ÚNICAMENTE LÍNEA DE MONOFILAMENTO DE NYLON DE 0.065 pulg. (1.65 mm) DE DIÁMETRO.** Línea más gruesa sobrecargará el motor y ocasionará sobrecalentamiento.
- No utilice línea de pescar ni otro tipo de líneas no recomendadas.

- **ADVERTENCIA:** El uso de accesorios no recomendados para utilizar con esta herramienta puede resultar peligroso.

RECICLADO DE BATERÍAS Y EL SELLO RBRC™

El sello RBRC™ (Corporación de reciclado de baterías recargables) que se encuentra sobre la batería de níquel-cadmio (o paquete de batería) indica que los costos para reciclar la batería (o el paquete de batería) al final de su vida útil ya han sido pagados por Black & Decker. En algunas zonas, es ilegal tirar las baterías usadas de níquel-cadmio en la basura o en el flujo de desechos sólidos del municipio. El programa RBRC proporciona una alternativa de conciencia sobre el cuidado del medio ambiente.

RBRC en cooperación con Black & Decker y otros usuarios de baterías, estableció programas en los Estados Unidos y Canadá para facilitar la recolección de baterías de níquel-cadmio ya usadas. Ayude a proteger nuestro medio ambiente y a conservar los recursos naturales devolviendo las baterías de níquel-cadmio ya usadas a un centro de mantenimiento autorizado Black & Decker o a un comerciante minorista para que sean recicladas. También puede comunicarse con el centro de reciclado para obtener información o dónde dejar las baterías, o llame al **1-800-8-BATTERY**.



DETECCION DE PROBLEMAS

Problema	Causa posible	Solución posible
<ul style="list-style-type: none"> • La cuerda no se alimenta. • La cuerda no corta. 	<ul style="list-style-type: none"> • La cuerda está atascada en el carrete. • El cortador de la cuerda en el protector está dañado o no está. • La cuerda se extiende hasta después del protector. • No se presionó el bloqueo del disparador. 	<ul style="list-style-type: none"> • Desenrolle la cuerda y vuelva a rebobinarla. • Diríjase al centro de mantenimiento para que lo reparen. • Vuelva a bobinar o recorte la cuerda al cortador de la cuerda. • Presione el bloqueo del disparador.
<ul style="list-style-type: none"> • La unidad no enciende. 	<ul style="list-style-type: none"> • Batería no instalada correctamente. • La batería no está cargada. 	<ul style="list-style-type: none"> • Verifique la instalación de la batería. • Verifique los requisitos de carga de la batería.
<ul style="list-style-type: none"> • La batería no carga. 	<ul style="list-style-type: none"> • Batería no introducida en el cargador. • El cargador no está enchufado. • Temperatura del aire circundante demasiado caliente o demasiado fría. 	<ul style="list-style-type: none"> • Introduzca la batería en el cargador hasta que aparezca el LED verde. • Enchufe el cargador en un tomacorriente que funcione. Consulte "Notas importantes sobre la carga" para obtener más detalles. • Verifique la corriente en el tomacorriente al enchufar una lámpara u otro artefacto • Verifique si el tomacorriente está conectado a un interruptor que corta la energía cuando usted apaga las luces. • Mueva el cargador y la herramienta a una zona con una temperatura del aire circundante superior a 4.5 °C (40 °F) o inferior a +40.5 °C (105 °F).
<ul style="list-style-type: none"> • La podadora/batería tiene un tiempo de funcionamiento corto. 	<ul style="list-style-type: none"> • La batería no se cargó durante un total de 9 horas. • Se necesita una batería adicional. 	<ul style="list-style-type: none"> • Cargue la batería durante un total de 9 horas o hasta que la luz LED de carga verde se apague. • Póngase en contacto con el centro de mantenimiento local de Black & Decker o llame al 1-800-544-6986 para asistencia en la obtención de accesorios.

Solamente para Propósitos de México

Para conocer la ubicación del centro de servicio más cercano a fin de recibir ayuda con su producto, visite nuestro sitio Web www.blackanddecker.com.mx o llame a la línea de ayuda BLACK & DECKER al **01 800 847 2309/01 800 847 2312**.

INFORMACION DE MANTENIMIENTO

Todos los Centros de servicio de Black & Decker cuentan con personal altamente capacitado dispuesto a brindar a todos los clientes un servicio eficiente y confiable en la reparación de herramientas eléctricas. Si necesita consejo técnico, reparaciones o piezas de repuesto originales de fábrica, póngase en contacto con el centro de servicio de Black & Decker más cercano a su domicilio. Para ubicar su centro de servicio local, consulte la sección "Herramientas eléctricas" (Tools-Electric) de las páginas amarillas, llame al 1-800-544-6986 o visite nuestro sitio www.blackanddecker.com.

GARANTIA COMPLETA DE DOS AÑOS PARA USO EN EL HOGAR

Black & Decker (Estados Unidos) Inc. ofrece una garantía de dos años por cualquier defecto del material o de fabricación de este producto. El producto defectuoso se reparará o reemplazará sin costo alguno de dos maneras.

La primera opción, el reemplazo, es devolver el producto al comercio donde se adquirió (siempre y cuando se trate de un comercio participante). Las devoluciones deben realizarse conforme a la política de devolución del comercio (generalmente, entre 30 y 90 días posteriores a la venta). Le pueden solicitar comprobante de compra. Consulte en el comercio acerca de la política especial sobre devoluciones una vez excedido el plazo establecido.

La segunda opción es llevar o enviar el producto (con flete pago) a un Centro de servicio propio o autorizado de Black & Decker para su reparación o reemplazo según nuestro criterio. Le pueden solicitar el comprobante de compra. Los Centros de servicio autorizados y de propiedad de Black & Decker se detallan en la sección "Herramientas eléctricas" (Tools-Electric) de las páginas amarillas de la guía telefónica.

Esta garantía no se extiende a los accesorios. Esta garantía le concede derechos legales específicos; usted puede tener otros derechos que pueden variar según el estado o la provincia. Si tiene alguna pregunta, comuníquese con el gerente del Centro de

servicio de Black & Decker de su zona. Este producto no está diseñado para uso comercial.

AMÉRICA LATINA: esta garantía no se aplica a los productos que se venden en América Latina. Para los productos que se venden en América Latina, debe consultar la información de la garantía específica del país que viene en el empaque, llamar a la compañía local o visitar el sitio Web a fin de obtener esa información.

2 AÑOS DE GARANTIA

Este producto cuenta con dos años de garantía a partir de la fecha de compra contra cualquier defecto de su funcionamiento, así como cualquier falla debido a materiales empleados para su fabricación o mano de obra defectuosa.

Nuestra garantía incluye la reparación o reposición del producto y/o componentes sin cargo alguno para el cliente incluyendo la mano de obra, esta incluye los gastos de trasporte erogados para lograr cumplimiento de esta garantía en los domicilios diversos señalados.

Para hacer efectiva esta garantía deberá presentar su herramienta y esta póliza sellada por el establecimiento comercial donde se adquirió el producto.

Nos comprometemos a entregar el producto en un lapso no mayor a 30 días hábiles contados a partir de la fecha de recepción del mismo en nuestros talleres de servicio autorizados.

ESTA GARANTIA NO APLICA CUANDO:

El producto se hubiese utilizado en condiciones distintas a las normales.

El producto no hubiese sido operado de acuerdo con el instructivo de uso que se acompaña.

El producto hubiese sido alterado o reparado por personas no autorizadas por nosotros.

Importador: Black & Decker S.A. de .C.V
Bosque de Cidros Acceso Radiatas No.42
3ra. Sección de Bosques de las lomas
C.P.05120, Mexico, D.F. Tel: (01 55) 5326 7100

· GARANTÍA BLACK & DECKER · BLACK & DECKER WARRANTY · SOLAMENTE PARA PROPOSITOS DE MEXICO

Distributor Name · *Sello firma del distribuidor*

Date of purchase · *Fecha de compra* Invoice No. · *No. de factura*

PRODUCT INFORMATION & IDENTIFICACION DEL PRODUCTO

Cat. No. · *Catalogo ó Modelo* Serial Number · *No. de serie*

Name · *Nombre* Last Name · *Apellido*

Address · *Dirección*

City · *Ciudad* State · *Estado*

Postal Code · *Código Postal* Country · *País*

Telephone · *No. Teléfono*

SOLAMENTE PARA PROPOSITOS DE MEXICO

**Grupo Realsa en herramientas,
S.A. de C.V.**
Super Manzana 69 MZ.01 Lote 30
(Av. Torcasita)
Col. Puerto Juárez
Cancún, Quintana Roo
Tel. 01 998 684 72 27

Ferre Pat de Puebla, S.A. de C.V.
16 de Septiembre No. 6149
Col. El Cerrito
Puebla, Puebla
Tel. 01 222 264 12 12

Ferre Pat de Puebla, S.A. de C.V.
Ejército Mexicano No. 15
Col. Ejido 1ro. de Mayo
Boca del Río, Veracruz
Tel. 01 229 167 89 89

**Servicio de Fabrica Black & Decker,
S.A. de C.V.**
Lázaro Cardenas No. 18
Col. Obrera
Distrito Federal
Tel. 55 88 95 02

**Representaciones Industriales Robles,
S.A. de C.V.**
Tezozomoc No. 89
Col. La Preciosa
Distrito Federal
Tel. 55 61 86 82

**Gpo. Comercial de Htas. y
Refacciones de Occidente, S.A. de C.V.**
Av. La Paz No. 1779
Col. Americana, S. Juárez
Guadalupe, Jalisco
Tel. 01 33 38 25 69 78

Herramientas y Equipos Profesionales
Av. Colón 2915 Ote.
Col. Francisco I. Madero
Monterrey, Nvo. León
Tel. 01 81 83 54 60 06

**Htas. Portátiles de Chihuahua,
S.A. de C.V.**
Av. Universidad No. 2903
Col. Fracc. Universidad
Chihuahua, Chihuahua
Tel. 01 614 413 64 04

Fernando González Armenta
Bolívia No. 605
Col. Felipe Carrillo Puerto
Cd. Madero, Tampico
Tel. 01 833 221 34 50

Perfiles y Herramientas de Morelia
Gertrudis Bocanegra No. 898
Col. Ventura Puente
Morelia, Michoacán
Tel. 01 443 313 85 50

Enrique Robles
Av. de la Solidaridad No. 12713
Col. La Pradera
Irapuato, Guanajuato
Tel. 01 462 626 67 39

Hernández Martínez Jeanette
Prolongación Corregidora Nte. No. 1104
Col. Arboledas
Querétaro, Qro.
Tel. 01 442 245 25 80

PARA OTRAS LOCALIDADES LLAME AL 01 800 847 2309 o 01 800 847 2312.

BLACK & DECKER S.A. DE C.V.
BOSQUES DE CIDROS ACCESO RADIATAS NO. 42
COL. BOSQUES DE LAS LOMAS.
05120 MEXICO, D.F.
TEL. (01 55) 5326 7100
01 800 847 2309/01 800 847 2312

Cat. No. NST1024
Copyright © 2010 Black & Decker

Vea "Herramientas
eléctricas (Tools-Electric)"
- Páginas amarillas -
para Servicio y ventas



Form No. 90563738

MAY 2010
Printed in China