

Owner's Manual

CRAFTSMAN

6-in Wheel
1/5 Horsepower (continuous duty)
2000 R.P.M. to 3400 R.P.M. (rating speed)

6-in VARIABLE SPEED BENCH GRINDER

Model No.
21154-3

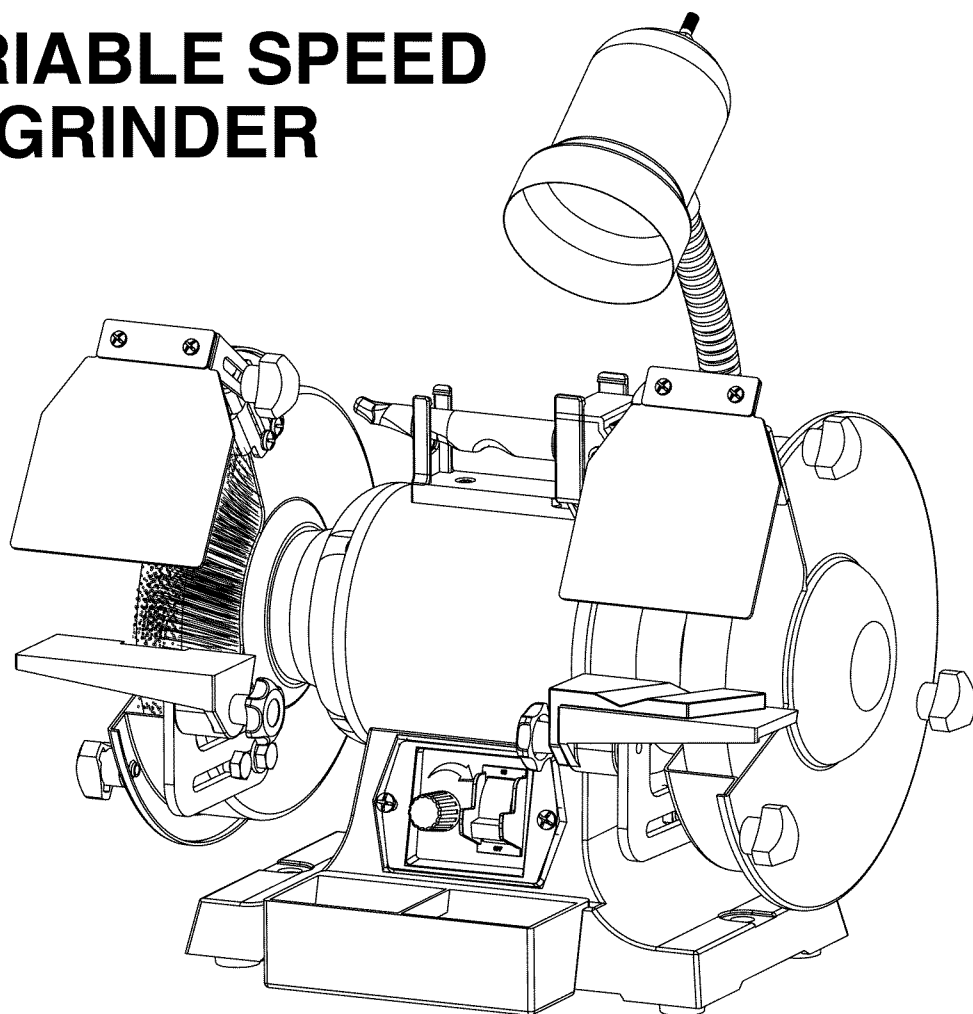

3168328

Conforms to UL Std. No. 987
Certified to CAN/CSA Std. C22.2 No. 71.2

CAUTION:

FOR YOUR OWN SAFETY; Read and follow all of the Safety and Operating Instructions before Operating this Bench Grinder

Customer Helpline
1-855-758-0015
Please have your Model No.
and Serial No. available.

Sears Brands Management Corporation, Hoffman Estates, IL 60179 U.S.A.
www.craftsman.com

Español pg. 19

TABLE OF CONTENTS

| SECTION | PAGE |
|---|------------|
| Warranty | 2 |
| Product Specifications | 2 |
| Safety Instructions | 3 |
| Grounding Instructions | 5 |
| Specific Safety Instructions for Bench Grinders | 6 |
| Accessories and Attachments | 7 |
| Carton Contents | 8 |
| Know Your Bench Grinder | 9 |
| Assembly Instructions | 10 |
| Operating the Bench Grinder | 13 |
| Maintenance | 16 |
| Troubleshooting Guide | 16 |
| Parts List | 17 |
| Español | 19 |
| Service Information | Back Cover |

WARRANTY

CRAFTSMAN PROFESSIONAL ONE YEAR FULL WARRANTY

FOR ONE YEAR from the date of purchase, this product is warranted against defects in material or workmanship. A defective product will receive free repair or replacement if repair is unavailable.

For warranty coverage details to obtain free repair or replacement, visit the web site: www.craftsman.com

This warranty does not cover the wire and grinding wheels, which are expendable parts that can wear out from normal use within the warranty period.

This warranty gives you specific legal rights, and you may also have other rights which vary from state to state.

Sears Brands Management Corporation, Hoffman Estates, IL 60179

PRODUCT SPECIFICATIONS

| | |
|-----------------------|---|
| Motor | |
| Continuous Duty HP | 1/5 |
| Volts | 120 |
| Amp | 2.5 |
| Hertz | 60 |
| RPM | 2000 R.P.M. to 3400 R.P.M. (rating speed) |
| Grinding Wheel Size | 6" x 3/4", 1/2" bore |
| Grinding Wheel Grit | 60 |
| Lamp | 120V, 40 watt or less Track Light Bulb, Type R20, medium base or equivalent (not included) |
| Tool Rests | Left and Right |
| Eye Shield Assemblies | Clear Lexan Left and Right |
| Spark Arrestors | Left and Right |
| Quench tray | 6" x 2" x 2" |

⚠ WARNING

To avoid electrical shock to yourself and damage to the Bench Grinder, use proper circuit protection.

The Bench Grinder is factory wired for 120V, 60 Hz, operation. Connect to a 120V, 15 amp branch circuit and use a 15 amp time delay fuse or circuit breaker. The electrical circuit cannot have any wire size less than #14. To avoid shock or fire, replace power cord immediately if it is damaged in any way.

SAFETY INSTRUCTIONS

GENERAL SAFETY INSTRUCTIONS

Operating a Bench Grinder can be dangerous if safety and common sense are ignored. The operator must be familiar with the operation of the tool. Read this manual to understand this Bench Grinder. **DO NOT** operate this Bench Grinder if you do not fully understand the limitations of this tool. **DO NOT** modify this Bench Grinder in any way.

BEFORE USING THE BENCH GRINDER

⚠ WARNING

To avoid serious injury and damage to the tool, read and follow all of the Safety and Operating Instructions before operating the Bench Grinder.

⚠ WARNING

1. Some dust created by using power tools contains chemicals known to the State of California to cause cancer, birth defects, or other reproductive harm. Some examples of these chemicals are:

- Lead from lead-based paints.
- Crystalline silica from bricks, cement, and other masonry products.
- Arsenic and chromium from chemically treated lumber.

Your risk from these exposures varies, depending on how often you do this type of work. To reduce your exposure to these chemicals: work in a well-ventilated area, and work with approved safety equipment, such as those dust masks that are specially designed to filter out microscopic particles

2. **READ** the entire Owner's Manual. **LEARN** how to use the tool for its intended applications.
3. **GROUND ALL TOOLS.** If the tool is supplied with a 3-prong plug, it must be plugged into a 3-contact electrical receptacle. The 3rd prong is used to ground the tool and provide protection against accidental electric shock. **DO NOT** remove the 3rd prong. See Grounding Instructions on page 4.
4. **AVOID A DANGEROUS WORKING ENVIRONMENT. DO NOT** use electrical tools in a damp environment or expose them to rain.
5. **DO NOT** use electrical tools in the presence of flammable liquids or gasses.
6. **ALWAYS** keep the work area clean, well lit, and organized. **DO NOT** work in an environment with floor surfaces that are slippery from debris, grease, and wax.
7. **KEEP VISITORS AND CHILDREN AWAY. DO NOT** permit people to be in the immediate work area, especially when the electrical tool is operating.

8. **DO NOT FORCE THE TOOL** to perform an operation for which it was not designed. It will do a safer and higher quality job by only performing operations for which the tool was intended.
9. **WEAR PROPER CLOTHING. DO NOT** wear loose clothing, gloves, neckties, or jewelry. These items can get caught in the machine during operations and pull the operator into the moving parts. The user must wear a protective cover on their hair, if the hair is long, to prevent it from contacting any moving parts.
10. **CHILDPROOF THE WORKSHOP AREA** by removing switch keys, unplugging tools from the electrical receptacles, and using padlocks.
11. **DO NOT** use electrical tools in the presence of flammable liquids or gasses.
12. **ALWAYS UNPLUG THE TOOL FROM THE ELECTRICAL RECEPTACLE** when making adjustments, changing parts or performing any maintenance.
13. **KEEP PROTECTIVE GUARDS IN PLACE AND IN WORKING ORDER.**
14. **AVOID ACCIDENTAL STARTING.** Make sure that the power switch is in the "OFF" position before plugging in the power cord to the electrical receptacle.
15. **REMOVE ALL MAINTENANCE TOOLS** from the immediate area prior to turning "ON" the Bench Grinder.
16. **USE ONLY RECOMMENDED ACCESSORIES.** Use of incorrect or improper accessories could cause serious injury to the operator and cause damage to the tool. If in doubt, check the instruction manual that comes with that particular accessory.
17. **NEVER LEAVE A RUNNING TOOL UNATTENDED.** Turn the power switch to the "OFF" position. **DO NOT** leave the tool until it has come to a complete stop.
18. **DO NOT STAND ON A TOOL.** Serious injury could result if the tool tips over or you accidentally contact the tool.
19. **DO NOT** store anything above or near the tool where anyone might try to stand on the tool to reach it.
20. **MAINTAIN YOUR BALANCE. DO NOT** extend yourself over the tool. Wear oil resistant rubbersoled shoes. Keep floor clear of debris, grease, and wax.
21. **MAINTAIN TOOLS WITH CARE.** Always keep tools clean and in good working order. Keep all blades and tool bits sharp.

22. **EACH AND EVERY TIME, CHECK FOR DAMAGED PARTS PRIOR TO USING THE TOOL.** Carefully check all guards to see that they operate properly, are not damaged, and perform their intended functions. Check for alignment, binding or breaking of moving parts. A guard or other part that is damaged should be immediately repaired or replaced.
23. **CHILDPROOF THE WORKSHOP AREA** by removing switch keys, unplugging tools from the electrical receptacles, and using padlocks.
24. **DO NOT OPERATE TOOL IF UNDER THE INFLUENCE OF DRUGS OR ALCOHOL.**
25. **SECURE ALL WORK.** Use clamps or jigs to secure the workpiece. This is safer than attempting to hold the workpiece with your hands.
26. **STAY ALERT, WATCH WHAT YOU ARE DOING, AND USE COMMON SENSE WHEN OPERATING A POWER TOOL. DO NOT USE A TOOL WHILE TIRED OR UNDER THE INFLUENCE OF DRUGS, ALCOHOL, OR MEDICATION.** A moment of inattention while operating power tools may result in serious personal injury.
27. **ALWAYS WEAR A DUST MASK TO PREVENT INHALING DANGEROUS DUST OR AIRBORNE PARTICLES,** including wood dust, crystalline silica dust and asbestos dust. Direct particles away from face and body. Always operate tool in well ventilated area and provide for proper dust removal. Use dust collection system wherever possible. Exposure to the dust may cause serious and permanent respiratory or other injury, including silicosis (a serious lung disease), cancer, and death. Avoid breathing the dust, and avoid prolonged contact with dust. Allowing dust to get into your mouth or eyes, or lay on your skin may promote absorption of harmful material. Always use properly fitting NIOSH/OSHA approved respiratory protection appropriate for the dust exposure, and wash exposed areas with soap and water.
28. **USE A PROPER EXTENSION CORD IN GOOD CONDITION.** When using an extension cord, be sure to use one heavy enough to carry the current your product will draw. The table at right shows the correct size to use depending on cord length and nameplate amperage rating. If in doubt, use the next heavier gauge. The smaller the gauge number, the larger diameter of the extension cord. If in doubt of the proper size of an extension cord, use a shorter and thicker cord. An undersized cord will cause a drop in line voltage resulting in a loss of power and overheating. **USE ONLY A 3-WIRE EXTENSION CORD THAT HAS A 3-PRONG GROUNDING PLUG AND A 3-POLE RECEPTACLE THAT ACCEPTS THE TOOL'S PLUG.**

GUIDELINES FOR EXTENSION CORDS

If you are using an extension cord outdoors, be sure it is marked with the suffix "W-A" ("W" in Canada) to indicate that it is acceptable for outdoor use.

Be sure your extension cord is properly sized, and in good electrical condition. Always replace a damaged extension cord or have it repaired by a qualified person before using it.

Protect your extension cords from sharp objects, excessive heat, and damp or wet areas.

| MINIMUM RECOMMENDED GAUGE FOR EXTENSION CORDS (AWG) | | | | |
|---|----------|----------|-----------|-----------|
| 120 VOLT OPERATION ONLY | | | | |
| | 25' LONG | 50' LONG | 100' LONG | 150' LONG |
| 0 to 6 Amps | 18 AWG | 16 AWG | 16 AWG | 14 AWG |
| 6 to 10 Amps | 18 AWG | 16 AWG | 14 AWG | 12 AWG |
| 10 to 12 Amps | 16 AWG | 16 AWG | 14 AWG | 12 AWG |

SAVE THESE INSTRUCTIONS.

GROUNDING INSTRUCTIONS

⚠ WARNING

THIS TOOL MUST BE GROUNDED WHILE IN USE TO PROTECT THE OPERATOR FROM ELECTRIC SHOCK.

IN THE EVENT OF A MALFUNCTION OR BREAK-DOWN, grounding provides the path of least resistance for electric current and reduces the risk of electric shock. This tool is equipped with an electric cord that has an equipment grounding conductor and a grounding plug. The plug **MUST** be plugged into a matching electrical receptacle that is properly installed and grounded in accordance with **ALL** local codes and ordinances.

DO NOT MODIFY THE PLUG PROVIDED. If it will not fit the electrical receptacle, have the proper electrical receptacle installed by a qualified electrician.

IMPROPER ELECTRICAL CONNECTION of the equipment grounding conductor can result in risk of electric shock. The conductor with the green insulation (with or without yellow stripes) is the equipment grounding conductor. **DO NOT** connect the equipment grounding conductor to a live terminal if repair or replacement of the electric cord or plug is necessary.

CHECK with a qualified electrician or service personnel if you do not completely understand the grounding instructions, or if you are not sure the tool is properly grounded.

USE ONLY A 3-WIRE EXTENSION CORD THAT HAS A 3-PRONG GROUNDING PLUG AND A 3-POLE RECEPTACLE THAT ACCEPTS THE TOOL'S PLUG.

REPLACE A DAMAGED OR WORN CORD IMMEDIATELY.

This tool is intended for use on a circuit that has an electrical receptacle as shown in **FIGURE A**. **FIGURE A** shows a 3-wire electrical plug and electrical receptacle that has a grounding conductor. If a properly grounded electrical receptacle is not available, an adapter as shown in **FIGURE B** can be used to temporarily connect this plug to a 2-contact ungrounded receptacle. The adapter has a rigid lug extending from it that **MUST** be connected to a permanent earth ground, such as a properly grounded receptacle box. **THIS ADAPTER IS PROHIBITED IN CANADA.**

CAUTION: In all cases, make certain the electrical receptacle in question is properly grounded. If you are not sure have a certified electrician check the electrical receptacle.

⚠ WARNING

This Bench Grinder is for indoor use only. To avoid serious injury, do not expose to rain or use in damp locations.

120 Volt

Fig. A

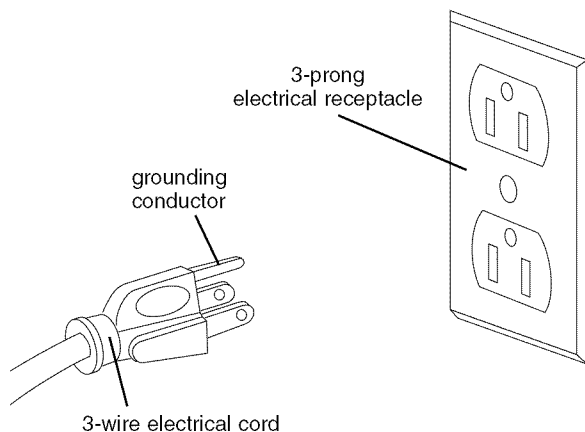

120 Volt

Fig. B

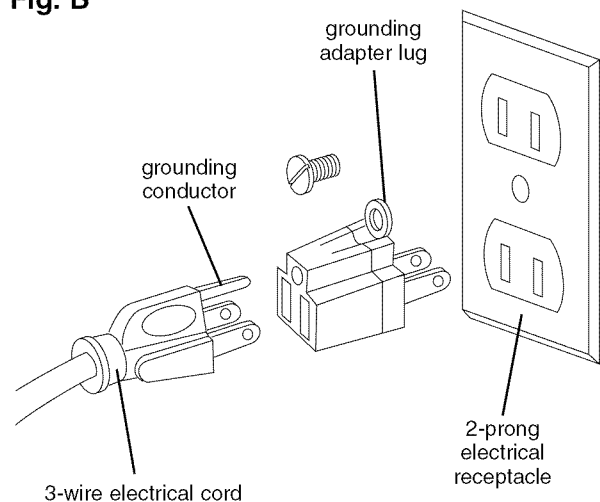

SPECIFIC SAFETY INSTRUCTIONS FOR BENCH GRINDERS

The operation of any grinder can result in debris being thrown into your eyes, which can result in severe eye damage. **ALWAYS WEAR EYE PROTECTION.** Any power tool can throw debris during operations, which could cause severe and permanent eye damage. Everyday eyeglasses are **NOT** safety glasses. **ALWAYS** wear Safety Goggles (that comply with ANSI standard Z87.1) when operating power tools. Safety Goggles are available at Sears Retail Stores.

Basic precautions should always be followed when using your bench grinder. To reduce the risk of injury, electrical shock, or fire, comply with the safety rules listed below:

- 1. ALWAYS USE THE EYE SHIELDS AND WHEEL GUARDS** provided with the grinder.
- 2. REPLACE A CRACKED OR DAMAGED GRINDING WHEEL IMMEDIATELY.** A damaged wheel can discharge debris at a high velocity towards the operator. Carefully handle the grinding wheels since they are abrasive. Prior to replacing a grinding wheel, check it for cracks. **DO NOT** remove the blotter or label on both sides of the grinding wheel. Tighten the spindle nut just enough to hold the grinding wheel firmly to the Bench Grinder. Do not over-tighten the nut. Excessive clamping force can damage the grinding wheel. Only use the wheel flanges provided with the grinder. When selecting a replacement grinding wheel, verify that the grinding wheel has a higher R.P.M. rating than the maximum R.P.M. of the Bench Grinder.
- 3. THE DIAMETER OF THE GRINDING WHEELS WILL DECREASE WITH USE.** Adjust the tool rests and spark arrestors to maintain a distance of 1/16" from the wheel.
- 4. DO NOT STAND IN FRONT OF THE BENCH GRINDER WHEN STARTING IT.** Stand to one side of the Bench Grinder and turn it "ON". Wait at the side for one minute until the grinder comes up to full speed. There is always a possibility that debris from a damaged grinding wheel may be discharged towards the operator.
- 5. THE BENCH GRINDER WILL PRODUCE SPARKS AND DEBRIS DURING GRINDING OPERATIONS.** Be sure that there are not any flammable materials in the vicinity. Frequently clean grinding dust from the back of the Bench Grinder.
- 6. NEVER FORCE THE WORKPIECE AGAINST A GRINDING WHEEL,** especially if the wheel is cold. Apply the workpiece slowly, allowing the grinding wheel an opportunity to warm up. This will minimize the chance of wheel breakage. **DO NOT** grind using the sides of the grinding wheels. **DO NOT** apply coolant directly to the grinding wheel.
- 7. KEEP ALL WHEEL GUARDS IN PLACE. DO NOT USE THE BENCH GRINDER WITH THE WHEEL GUARDS REMOVED.**
- 8. KEEP THE TOOL RESTS FIRMLY TIGHTENED.**
- 9. ALWAYS USE THE SUPPLIED WHEEL DRESSER TO RESURFACE THE FACE OF THE GRINDING WHEEL.**
- 10. REMOVE ADJUSTING KEYS AND WRENCHES.** Form habit of checking to see that keys and adjusting wrenches are removed from tool before turning it on.
- 11. DIRECTION OF FEED.** Feed work into a blade or cutter against the direction of rotation of the blade or cutter only.
- 12. USE RIGHT TOOL.** Don't force tool or attachment to do a job for which it was not designed.
- 13. DO NOT** overtighten wheel nut.
- 14. ONLY** use flanges furnished with the grinder.
- 15. FREQUENTLY** clean grinding dust from beneath grinder.
- 16. DO NOT FORCE THE TOOL** to perform an operation for which it was not designed. It will do a safer and higher quality job by only performing operations for which the tool was intended.
- 17. ADDITIONAL INFORMATION** regarding the safe and proper operation of this product is available from:
 - Power Tool Institute
1300 Summer Avenue
Cleveland, OH 44115-2851
www.powertoolinstitute.org
 - National Safety Council
1121 Spring Lake Drive
Itasca, IL 60143-3201
 - American National Standards Institute
25 West 43rd Street, 4th Floor
New York, NY 10036
www.ansi.org
 - ANSI 01.1 Safety Requirements for Woodworking Machines and the U.S. Department of Labor regulations
www.osha.gov
- 18. SAVE THESE INSTRUCTIONS.** Refer to them frequently and use them to instruct others.

ACCESSORIES AND ATTACHMENTS

AVAILABLE ACCESSORIES

Visit your Sears Hardware Department or see the Sears Power and Hand Tool Catalog for the following accessories.

ITEM

Replacement grinding wheels
Wire and Buffing wheels
Spacers
Wheel dressers
Universal stand

Sears may recommend other accessories not listed in this manual.

See your nearest Sears Hardware Department or Sears Power and Hand Tool Catalog for other accessories.

Do not use any accessory unless you have completely read the Owner's Manual for that accessory.

⚠ WARNING

Use only accessories recommended for this Bench Grinder. Using other accessories may cause serious injury and cause damage to the Bench Grinder.

CARTON CONTENTS

Fig. C

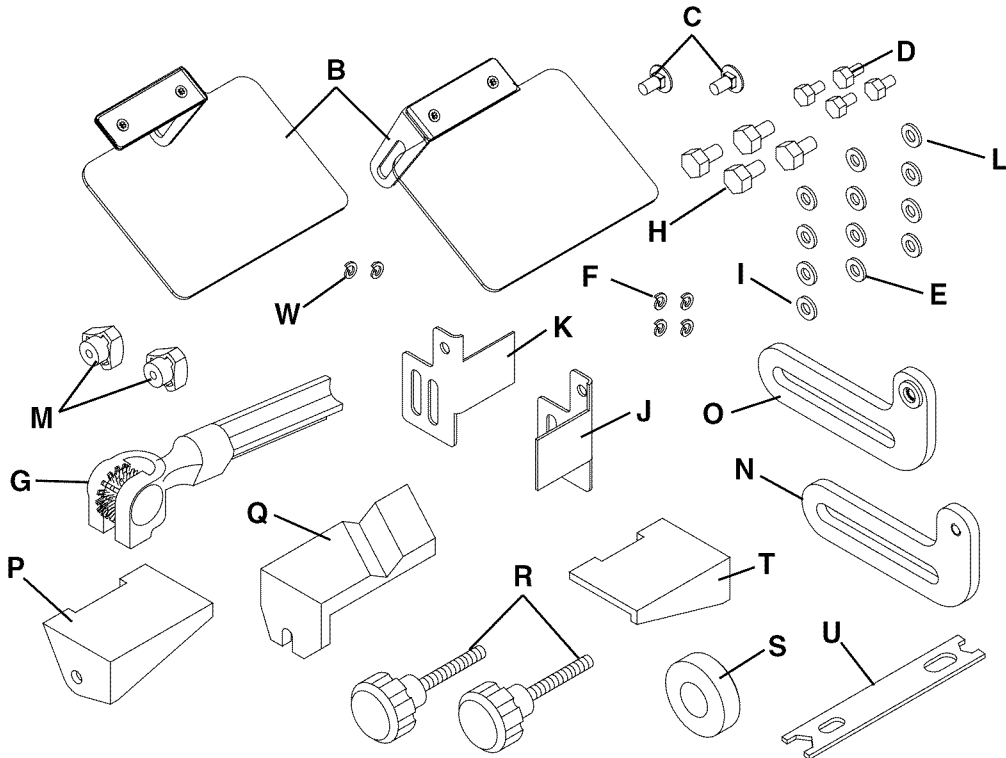

UNPACKING AND CHECKING CONTENTS (Fig. C)

This Bench Grinder will require a minimal amount of assembly. A 12mm x 10mm open end wrench is provided for mounting the Tool Rest Assemblies and the Spark Arrestor Assemblies.

1. Remove parts from all of the cartons and lay them on a clean work surface.
2. Remove any protective materials and coatings from all of the parts and the bench grinder. The protective coatings can be removed by spraying WD-40 on them and wiping it off with a soft cloth. This may need to be redone several times before all of the protective coatings are removed completely.
CAUTION: DO NOT use acetone, gasoline or lacquer thinner to remove any protective coatings.
3. Compare the items to Figure C; verify that all items are accounted for before discarding the shipping box. If there are any missing parts, call Customer Helpline 1-855-758-0015.

⚠ WARNING

If any parts are missing, do not attempt to plug in the power cord and turn "ON" the Bench Grinder. The Bench Grinder can only be turned "ON" after all the parts have been obtained and installed correctly.

The following items are to be provided in the shipping box:

- A. Grinder (not shown)
- B. Eyeshield assembly (2)
- C. Carriage head screw M6 x 12mm (2)
- D. Hex head screw, M5 x 10 (4)
- E. Flat washer M5 (4)
- F. Lock washer M5 (4)
- G. Wheel dresser
- H. Hex head screw M8 x 12mm (4)
- I. Flat washer M8 (4)
- J. Spark arrester, left
- K. Spark arrester, right
- L. Flat washer M6 (4)
- M. Eyeshield knob (2)
- N. Tool rest support, left
- O. Tool rest support, right
- P. Tool rest, right
- Q. Drill bit sharpening plate
- R. Tool rest knob (2)
- S. Spacer for wire wheel
- T. Tool rest, left
- U. Special wrench
- V. Quench tray (not shown)
- W. Lock Washer M6 (2)

KNOW YOUR BENCH GRINDER

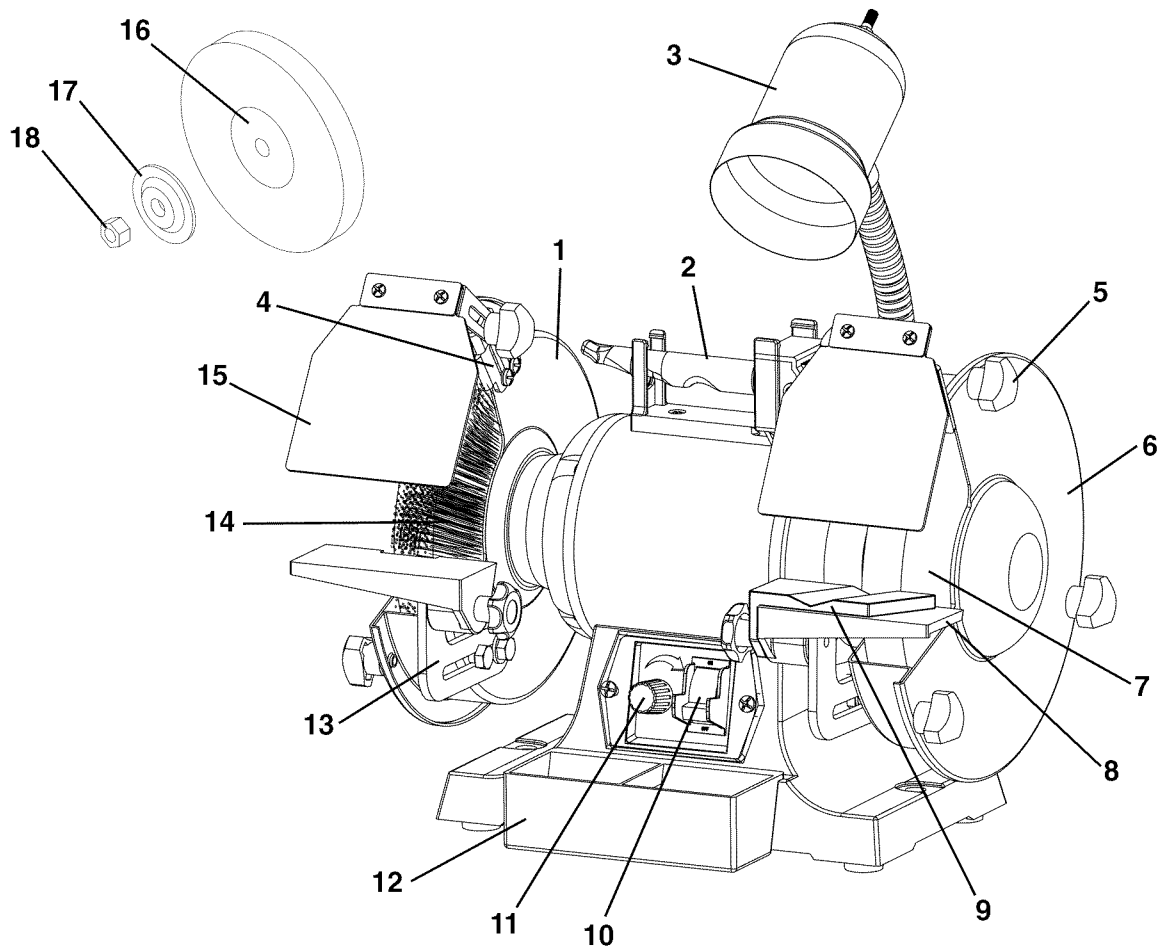

1. **INNER WHEEL GUARD** - Covers the grinding wheels and protects against accidental contact.
2. **WHEEL DRESSER** - Used to clean and smooth front surface of the grinding wheels.
3. **FLEXIBLE WORK LIGHT** - Provides light to the operator during set up or grinding operations.
4. **SPARK ARRESTOR** - Prevents hot sparks and debris from contacting the operator.
5. **QUICK RELEASE KNOB** - Remove knobs to allow the Wheel Cover to be removed.
6. **WHEEL COVER** - Covers the grinding wheels and provides quick access for routine maintenance.
7. **GRINDING WHEEL 60 GRIT** - Used to remove light material from workpiece.
8. **TOOL RESTS** - Used to support the workpiece that is being ground. Adjustable to provide angled surfaces.
9. **DRILL BIT SHARPENING PLATE** - Used to sharpen twist drill bits. Should be removed for regular grinding operations.
10. **ON/OFF SWITCH** - Used to turn ON and turn OFF the grinder.
11. **VARIABLE SPEED SWITCH** - Permits adjusting rotational speed of the grinding wheel.
12. **QUENCH TRAY** - Used to cool workpiece after grinding.
13. **TOOL REST ADJUSTABLE SUPPORTS** - Lets the operator position the tool rest closer to the wheel as the wheel decreases in diameter due to wear.
14. **6" WIRE WHEEL** - Used to remove rust and dirt from workpiece.
15. **EYESHIELD** - Protective Lexan see-thru shields to prevent any loose debris from contacting the operator.
16. **GRINDING WHEEL IDENTIFICATION LABEL** - Provides information on wheel size, grit and maximum rpm.
17. **FLANGES** - used to secure the grinding wheels to the grinder and distribute the load of the Lock Nuts.
18. **ARBOR HEX NUT** - Used to secure the grinding wheels to the grinder.
19. **SPACER** (not shown) - Used to align the wire wheel or buffing wheel into the center of the tool rest.

ASSEMBLY INSTRUCTIONS

The Bench Grinder is provided with a left and right two piece Tool Rest. Both Tool Rests have a flat, smooth surface to lay your workpiece against. An accessory Drill Bit Sharpening Plate is included. This plate goes on over the right Tool Rest only and is used to sharpen twist drill bits.

⚠ WARNING

1. **DO NOT** assemble the Bench Grinder until you are sure the tool **IS NOT** plugged in.
2. **DO NOT** assemble the Bench Grinder until you are sure the power switch is in the "OFF" position.
3. **DO NOT** assemble the Bench Grinder until you are sure the grinding wheels are firmly tightened to the Bench Grinder.

TOOL RESTS (Figs. D and E)

The Bench Grinder is provided with two different Tool Rests assemblies. The Left Side Tool Rest is entirely flat. The Right Side Tool Rest is also flat.

1. Assemble the Tool Rest Supports (A) to the inside surface of the Wheel Covers (B) with the flat washers (C) and hex head screws (D) as shown. See Figure D.
2. Assemble the Tool Rests (E) to the Supports (F) with the flat washers (G) and Adjustment Knobs (H) as shown. See Figure E.
3. Adjust each Tool Rest until its inside edge (I) is 1/16" from the grinding wheel. Firmly tighten the hex head screws holding the supports. See Figure E.

Fig. D

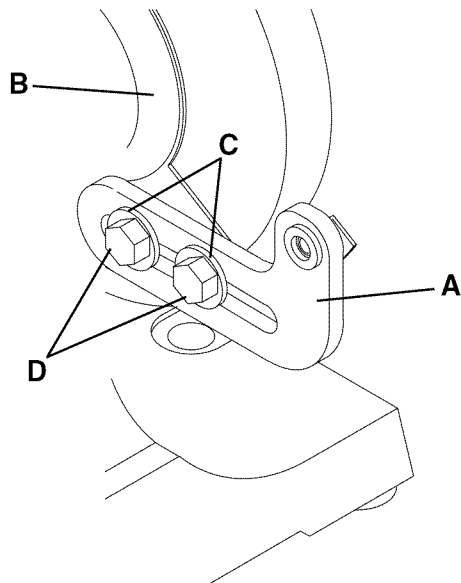
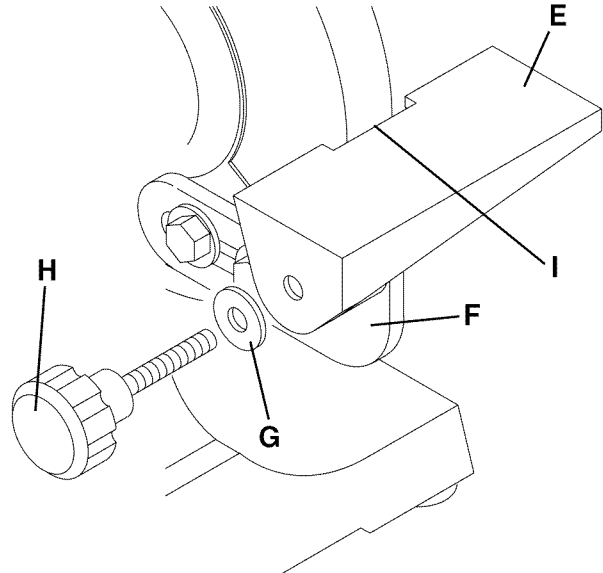

Fig. E



4. Install the Drill Bit Sharpening Plate by loosening the Right Side Adjustment Knob until there is approximately a 1/4" of threads visible. Place the Plate onto the Right Side Tool Rest and over the visible threads. The Flat Washer must be placed between the Plate and the Adjustment Knob. Tighten the Adjustment Knob. See Figure F.

IMPORTANT: The Drill Bit Sharpening Plate should **ONLY** be used when sharpening twist drill bits.

Fig. F

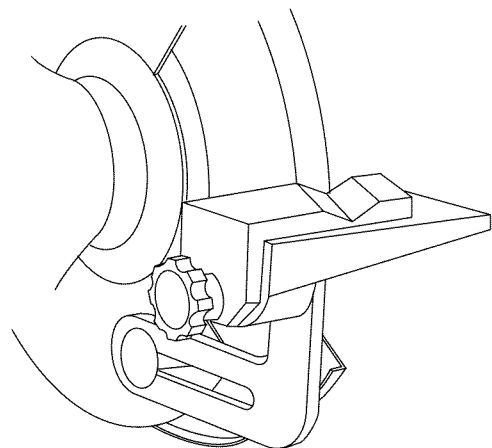

SPARK ARRESTORS (Fig. G)

1. Assemble the Spark Arrestors (A) to the inside surface of the Wheel Covers (B) with the hex head screws with washers (C) as shown. See Figure G.
2. Adjust each Spark Arrestor until the lower edge (E) is 1/16" from the grinding wheel. Firmly tighten the hex head screws. See Figure G.

Fig. G

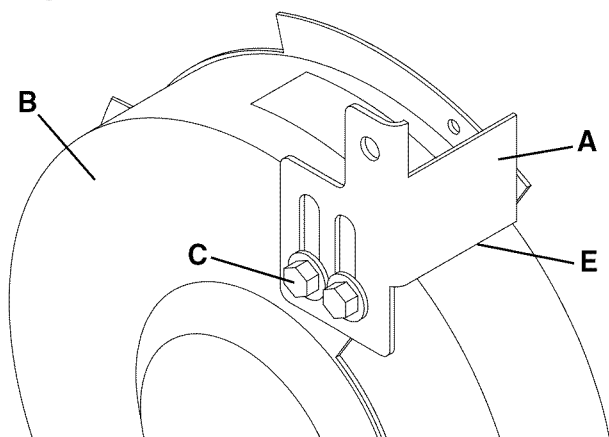

EYESHIELDS (Fig. H)

1. Assemble the eyeshield (C) to the Spark Arrestor (A) inserting carriage head screw (B) through Eyeshield and the Spark Arrestor as shown. See Figure H.
2. Assemble the flat washer (D), lock washer (F) and Lock Knob (E) to the carriage head screw and tighten until the Eyeshield remains in the desired position. See Figure H.

Fig. H

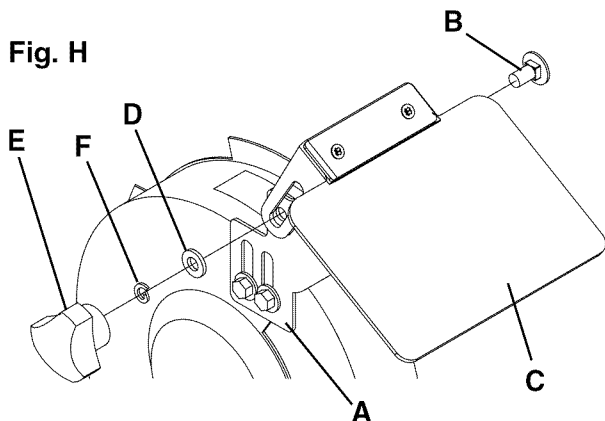

WORK LIGHT (Fig. J)

The Bench Grinder is provided with a Flexible Work Light to assist in visibility of the workpiece.

The Bench Grinder is **NOT** provided with a light bulb for the Flexible Work Light.

⚠ WARNING

To reduce the risk of fire, use a 120 volt, 40 Watt or less Track Light Bulb, Type R20, medium base or equivalent (not included). **DO NOT** use a light bulb that extends past the end of the light housing.

The Flexible Work Light may be turned "ON" or "OFF" by using the rotary switch (B) on the top surface of the housing (A). The switch can be rotated in the clockwise direction only. See Figure J.

NOTE: The Flexible Work Light can be turned "ON" or "OFF" even if the Bench Grinder is turned "OFF".

CAUTION: The Flexible Work Light housing will remain hot for a few minutes after turning it "OFF". Avoid contact with housing until it is cool.

Fig. J

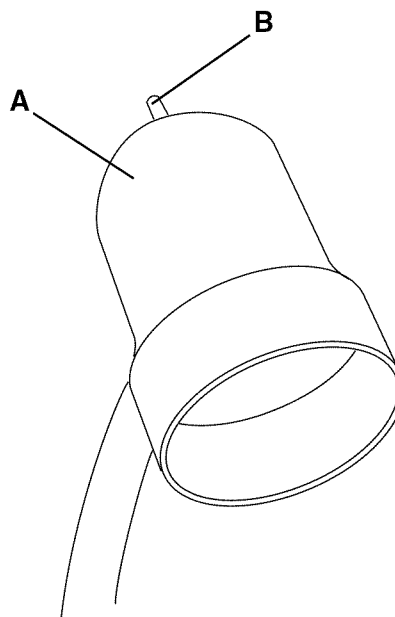

PERMANENT MOUNTING (Fig. K)

Use the mounting pads on the base of the grinder to firmly attach grinder to a solid work surface (hardware not included). See Figure K.

Fig. K

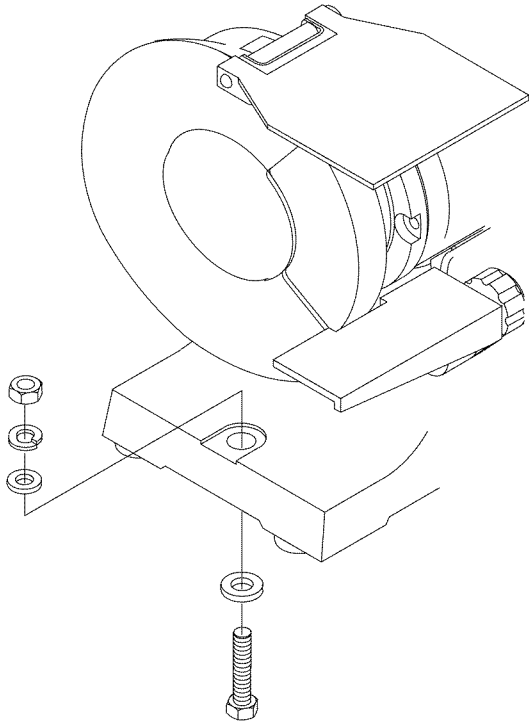

⚠ WARNING

To avoid serious injury, secure the Bench Grinder to a solid work surface. If the Bench Grinder is not securely mounted, it will have the ability to move or tip over during grinding operations and possibly cause the operator's fingers to contact the grinding wheels.

OPERATING THE BENCH GRINDER

Fig. L

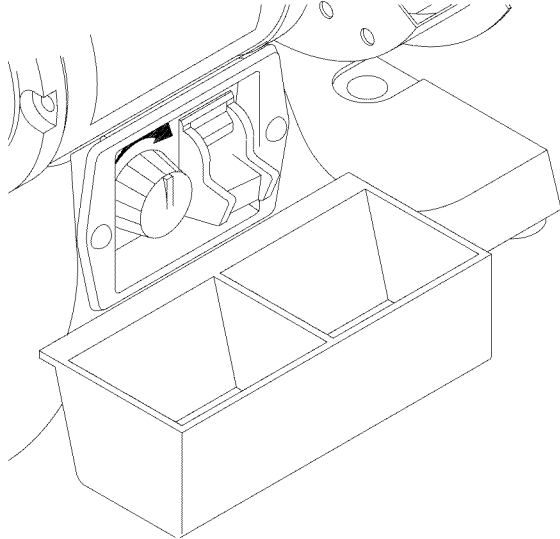

The Bench Grinder is designed for hand held grinding, sharpening, and cleaning operations.

ALWAYS WEAR EYE PROTECTION! Hot sparks are produced during grinding operations.

Sharpening and removal of metal can be done on the right side of the Bench Grinder using the grinding wheel. Cleaning of metal surfaces can be done using the wire wheel on the left side of the Bench Grinder.

GRINDING SPEED CHART

| <i>Low Speed 2000 RPM Light Duty Operations</i> | <i>High Speed 3400 RPM Heavy Duty/Normal Operations</i> |
|---|---|
| Light Grinding | Heavy grinding |
| Sharpening | Stock Removal |
| Rust and paint removal | Deburring |
| Lowered grinding temperature | Buffing |

1. The Power Switch must be in the "OFF" position (see Fig. L) and the Variable Speed Switch must be turned to its slowest setting by being turned all the way to the left until solid resistance is felt.
2. Stand to the side of the Bench Grinder and plug in the power cord to a suitable power source.
3. Remain to the side of the Bench Grinder and turn it "ON" by moving the power switch to the up position.

4. Allow the grinding wheels to come up to a steady speed for at least one minute. The R.P.M.'s of the Bench Grinder can be now increased to the desired speed for the particular grinding operation by rotating the Variable Speed Switch clockwise.
5. The Flexible Work Light may be turned "ON" if desired.
6. Adjust the eyeshields. Place the workpiece on the appropriate tool rest for the desired operation.
7. Move the workpiece towards the grinding wheel until it lightly touches. Move the workpiece back and forth across the front surface of the grinding wheel removing the amount of material desired.

▲ WARNING

To avoid serious injury, never grind on the sides of the grinding wheels.

8. If the Drill Bit Sharpening Plate was installed earlier, lay the drill bit flat in the "V" groove. Firmly hold on to the drill bit shank. Slide the drill bit towards the grinding wheel until it lightly touches. Keep the drill bit flat to the plate and rotate the drill bit.
9. The operator may place the hot end of the workpiece into the water in the quench tray to cool it.
10. After completing the grinding operations, turn "OFF" the Bench Grinder by pushing down on the Power Switch. CAUTION: It will take a few minutes for the grinding wheels to come to a complete stop.
11. Turn the Variable Speed Switch counterclockwise to return it to its slowest setting.
12. Turn "OFF" the Flexible Work Light.

CAUTION: The Flexible Work Light housing will remain hot for a few minutes after turning it "OFF".

13. Avoid contact with housing until it is cool. Unplug the Bench Grinder from the power source.

NOTE: To prevent unauthorized use of the Bench Grinder, the power switch has a removable locking key. With the power switch in the "OFF" position, pull the locking key out. The Bench Grinder cannot be turned "ON" with the key removed. Insert the locking key to resume grinding operations.

USING THE WHEEL DRESSER (Fig. M)

Fig. M

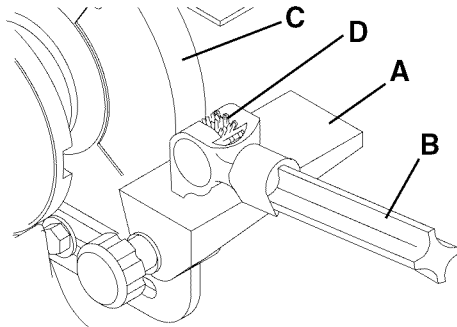

The Wheel Dresser is to be used on the grinding wheels. It will remove buildup up of material on the grinding wheel, remove imperfections and make the corners of the grinding wheel square. See Figure M.

DO NOT use the Wheel Dresser on the Wire Wheel.

1. If the optional Drill Bit Sharpening Accessory Plate was installed earlier, remove it and reassemble the right side tool rest (A) and adjust it until it is in the flat horizontal position as shown and 1/16" away from the grinding wheel.
2. Turn "ON" the Bench Grinder. and then turn the Variable Speed Switch clockwise until solid resistance is felt. Let the grinding wheel come up to a steady speed for one minute.
3. After the grinding wheel has gotten to a steady speed, place the Wheel Dresser (B) flat on the Tool Rest with the serrated wheels facing the grinding wheel.
4. Firmly hold on to the handle of the WheelDresser (B).
5. Move the Wheel Dresser forward until the serrated wheels (D) make light contact with the grinding wheel (C). After contact has been made, slide the Wheel Dresser side to side across the Tool Rest to dress the grinding wheel until the edge of the grinding wheel is square and the surface is clean.
6. After the operator has completed dressing the grinding wheel, turn "OFF" the Bench Grinder and let the grinding wheel come to a complete stop.
7. Inspect the grinding wheel for any damage!
8. The grinding wheel may now be slightly smaller in diameter after dressing. Readjust the tool rests and spark arrestors to maintain a 1/16" clearance to the grinding wheel.

CHANGING THE GRINDING WHEEL (Fig. N)

Fig. N

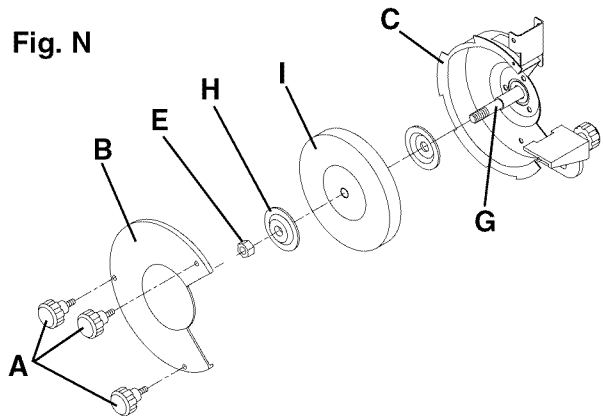

Due to normal wear, both wheels will need to be replaced occasionally.

1. Turn the power switch OFF and unplug the power cord from its power source.
2. Rotate the eyeshield up to access the tool rest.
3. Loosen the tool rest knob and rotate the tool rest away from the grinding wheel.
4. Remove three Knobs (A) from guard completely. See Figure N.
5. Remove Wheel Cover (B).

Fig. O

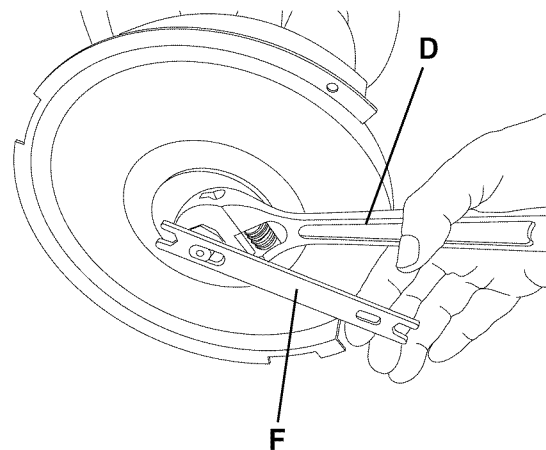

6. Place a Crescent Wrench (D) (not included), Figure O, on the arbor hex nut (E), Figure N. Place the box end of the Special Wrench (F), Figure O (included with your grinder) onto the flats of the arbor shaft (G).

NOTE: The arbor hex nut on the left arbor shaft is left hand threaded and is loosened by rotating it clockwise. The arbor hex nut on the right arbor shaft is right hand threaded and is loosened by rotating it counter-clockwise.

7. Remove the Outer Wheel Flange (H) and then the abrasive wheel (I) from the arbor shaft.

CAUTION: The new abrasive wheel to be put onto the grinder must have a higher R.P.M. rating than the grinder (3400 R.P.M.). The new abrasive wheel must have the correct outer wheel diameter and bore diameter as original wheels. The label on the side of the abrasive wheel must stay on. **DO NOT** remove this label.

8. Replace the abrasive wheel, outer wheel flange and arbor hex nut. NOTE: The arbor hex nut on the left arbor shaft is left hand threaded and is tightened by rotating it counter-clockwise. The arbor hex nut on the right arbor shaft is right hand threaded and is tightened by rotating it clockwise.

CAUTION: DO NOT OVER-TIGHTEN the arbor hex nut as this may damage the abrasive wheel and cause serious injury to the operator.

9. Replace wheel cover and knobs.

WIRE WHEEL or BUFFING WHEEL (Fig. P)

Fig. P

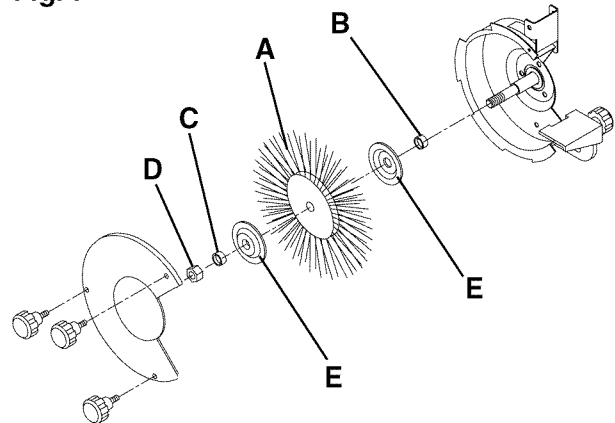

A wire wheel (supplied, A) or buffing wheel can be used with your grinder. Depending on the thickness of the wheel, you will need to add one or more spacers to allow the arbor hex nut to tighten correctly. These spacers are identical to each other. Figure P shows the correct placement of the spacers (B) and (C).

NOTE: One spacer (B) should always go onto the arbor shaft first. The second spacer (C), if needed, will go on next to the arbor hex nut (D) as shown. Always use the wheel flanges (E) that came with the grinder for both wire wheel and buffing wheels. See section CHANGING THE GRINDING WHEEL for correct procedure of changing wheels.

MAINTENANCE

⚠ WARNING

Turn the power switch "OFF" and unplug the power cord from its power source prior to any maintenance.

LUBRICATION

The Bench Grinder has sealed lubricated bearings in the motor housing that do not require any additional lubrication from the operator.

CLEANING

With the Bench Grinder unplugged, rotate the abrasive wheels slowly and inspect for any damage or trapped shavings.

CAUTION: REPLACE the abrasive wheels if there is any damage at all. **FAILURE** to replace a damaged wheel can cause serious injury to the operator.

CAUTION: DO NOT USE FLAMMABLE MATERIALS to clean the Bench Grinder. A clean dry rag or brush is all that is needed to remove dust and debris buildup.

⚠ WARNING

Repairs to the Bench Grinder should be performed by trained personnel only. Contact your nearest Sears Service Center for authorized service. Unauthorized repairs or replacement with non-factory parts could cause serious injury to the operator and damage to the Bench Grinder.

TROUBLESHOOTING GUIDE

TO PREVENT INJURY TO YOURSELF or damage to the Bench Grinder, turn the switch to the "OFF" position and unplug the power cord from the electrical receptacle before making any adjustments.

For technical support - please call 1-855-758-0015
Monday - Friday 7:00am to 5:00pm CST

| PROBLEM | LIKELY CAUSE(S) | SOLUTION |
|--|--|---|
| Motor does not run | <ol style="list-style-type: none"> 1. Machine not plugged in 2. Power switch in "OFF" position 3. Power cord is faulty 4. Fuse or circuit breaker are open 5. Damaged motor 6. Fuse on circuit board blown | <ol style="list-style-type: none"> 1. Plug power cord into electrical receptacle 2. Lift switch to "ON" position 3. Return to Sears Service Center 4. Overloaded electrical circuit 5. Return to Sears Service Center 6. Replace fuse |
| Motor does not have full power | <ol style="list-style-type: none"> 1. Incorrect line voltage 2. Damaged motor | <ol style="list-style-type: none"> 1. Have a qualified electrician check line for proper voltage 2. Return to Sears Service Center |
| Motor runs hot | <ol style="list-style-type: none"> 1. Motor is overloaded 2. Poor air circulation around motor | <ol style="list-style-type: none"> 1. Reduce pressure on workpiece 2. Remove any blockage around motor |
| Motor stalls or runs slow | <ol style="list-style-type: none"> 1. Motor is overloaded 2. Incorrect line voltage 3. Capacitor has failed | <ol style="list-style-type: none"> 1. Reduce pressure on workpiece 2. Have a qualified electrician check line for proper voltage 3. Return to Sears Service Center |
| Fuse blows or circuit breaker trips | <ol style="list-style-type: none"> 1. Motor overloaded 2. Overloaded electrical circuit 3. Wrong fuse or circuit breaker 4. Undersized or excessive length of extension cord, see manual 5. Grinding wheels are blocked | <ol style="list-style-type: none"> 1. Reduce pressure on workpiece 2. Reduce the amount of items on circuit 3. Replace with correct fuse or circuit breaker 4. Use correct size 5. Unplug machine and remove obstruction |

REPLACEMENT PARTS LIST FOR 6-IN. BENCH GRINDER

MODEL NO. 21154-3

⚠ WARNING

When servicing, use only CRAFTSMAN replacement parts. Use of any other parts may create a **HAZARD** or cause product damage.

⚠ WARNING

Any attempt to repair or replace electrical parts on this Grinder may create a **HAZARD** unless repair is done by a qualified service technician. Repair service is available at your nearest SearsService Center.

Always order by PART NUMBER, not by key number.

| KEY NO. | PART NO. | DESCRIPTION | QTY. |
|---------|-----------|-------------------------------|------|
| 1 | 80310-001 | 4-0.7 x 6mm Pan Head Screw* | 4 |
| 2 | 80310-002 | 4mm Flat Washer* | 11 |
| 3 | 80310-003 | Quench Tray | 1 |
| 4 | 80310-004 | Base Plate | 1 |
| 5 | 80310-005 | Circuit Board | 1 |
| 6 | 80310-006 | 2.9 x 5mm Tap Screw | 2 |
| 7 | 80310-007 | Cover | 1 |
| 8 | 80310-008 | Switch w/Key | 1 |
| 9 | 80310-009 | 5-0.8 x 10mm Pan Head Screw* | 10 |
| 10 | 80310-010 | Knob | 1 |
| 11 | 80310-011 | Spacer | 1 |
| 12 | 80310-012 | Switch Plate w/Label | 1 |
| 13 | 80310-013 | Potentiometer | 1 |
| 14 | 80310-014 | 6mm Lock Washer* | 4 |
| 15 | 80310-015 | 6-1.0 x 18mm Socket Head Bolt | 2 |
| 16 | 80310-016 | 5-0.8 x 16mm Pan Head Screw* | 4 |
| 17 | 80310-017 | 5mm Flat washer | 4 |
| 18 | 80310-018 | Foot | 4 |
| 19 | 80310-019 | 4-0.7 x 8mm Pan Head Screw* | 5 |
| 20 | 80310-020 | 4mm Lock Washer* | 3 |
| 21 | 80310-021 | Capacitor | 1 |
| 22 | 80310-022 | Base | 1 |
| 23 | 80310-023 | 4-0.7 x 16mm Pan Head Screw* | 1 |
| 24 | 80310-024 | Knob | 1 |
| 25 | 80310-025 | 4-0.7mm Hex Nut* | 9 |
| 26 | 80310-026 | Cord Plate | 1 |
| 27 | 80310-027 | Strain Relief | 1 |
| 28 | 80310-028 | Line Cord | 1 |
| 29 | 80310-029 | 4-0.7 x 145mm Pan Head Screw | 4 |
| 30 | 80310-030 | 5mm Flat Washer* (N) | 4 |
| 31 | 80310-031 | Left End Bell | 1 |
| 32 | 80310-032 | Wavy Washer | 1 |
| 33 | 80310-033 | 6202zz Ball Bearing* | 2 |
| 34 | 80310-034 | 4mm Serrated Washer | 2 |
| 35 | 80310-035 | Grommet | 3 |
| 36 | 80310-036 | Stator | 1 |
| 37 | 80310-037 | Armature | 1 |
| 38 | 80310-038 | Knob | 6 |
| 39 | 80310-039 | Right Guard Cover | 1 |

| KEY NO. | PART NO. | DESCRIPTION | QTY. |
|---------|-----------|------------------------------|------|
| 40 | 80310-040 | 12-1.75mm Hex Nut* | 1 |
| 41 | 80310-041 | Flange | 4 |
| 42 | 80310-042 | Grinding Wheel 60# | 1 |
| 43 | 80310-043 | 5mm Lock Washer* | 6 |
| 44 | 80310-044 | Right Guard w/Label | 1 |
| 45 | 80310-045 | Right Toolrest Support | 1 |
| 46 | 80310-046 | 8mm Flat Washer* | 4 |
| 47 | 80310-047 | 8-1.25 x 12mm Hex Head Bolt* | 4 |
| 48 | 80310-048 | Right Toolrest | 1 |
| 49 | 80310-049 | Drill Bit Sharpening Plate | 1 |
| 50 | 80310-050 | 6mm Flat Washer* | 2 |
| 51 | 80310-051 | Knob | 2 |
| 52 | 80310-052 | 6-1.0 x 12mm Carriage Bolt | 2 |
| 53 | 80310-053 | Right Spark Deflector | 1 |
| 54 | 80310-054 | 5-0.8 x 10mm Hex Head Bolt | 4 |
| 55 | 80310-055 | Right Eyeshield Assembly | 1 |
| 56 | 80310-056 | Knob | 2 |
| 57 | 80310-057 | Wrench | 1 |
| 58 | 80310-058 | Right End Bell | 1 |
| 59 | 80310-059 | 5-0.8 x 6mm Set Screw | 1 |
| 60 | 80310-060 | Feedback Wheel | 1 |
| 61 | 80310-061 | 2.5 x 6mm Pan Head Screw | 2 |
| 62 | 80310-062 | Sensor | 1 |
| 63 | 80310-063 | Cover | 1 |
| 64 | 80310-064 | 12mm Flat Washer* | 1 |
| 65 | 80310-065 | Work Lamp w/Label | 1 |
| 66 | 80310-066 | Left Guard Cover | 1 |
| 67 | 80310-067 | 12-1.75mm Hex Nut LH | 1 |
| 68 | 80310-068 | Wire Wheel | 1 |
| 69 | 80310-069 | Wire Wheel Spacer | 2 |
| 70 | 80310-070 | Left Guard w/Label | 1 |
| 71 | 80310-071 | Left Spark Deflector | 1 |
| 72 | 80310-072 | Left Toolrest Support | 1 |
| 73 | 80310-073 | Left Toolrest | 1 |
| 74 | 80310-074 | Left Eyeshield Assembly | 1 |
| 75 | 80310-075 | Support | 1 |
| 76 | 80310-076 | Wheel Dresser | 1 |
| Δ | | Operator's Manual | 1 |

* Standard hardware item available locally

Δ Not Shown

6-IN BENCH GRINDER PARTS LIST

MODEL NO. 21154-3

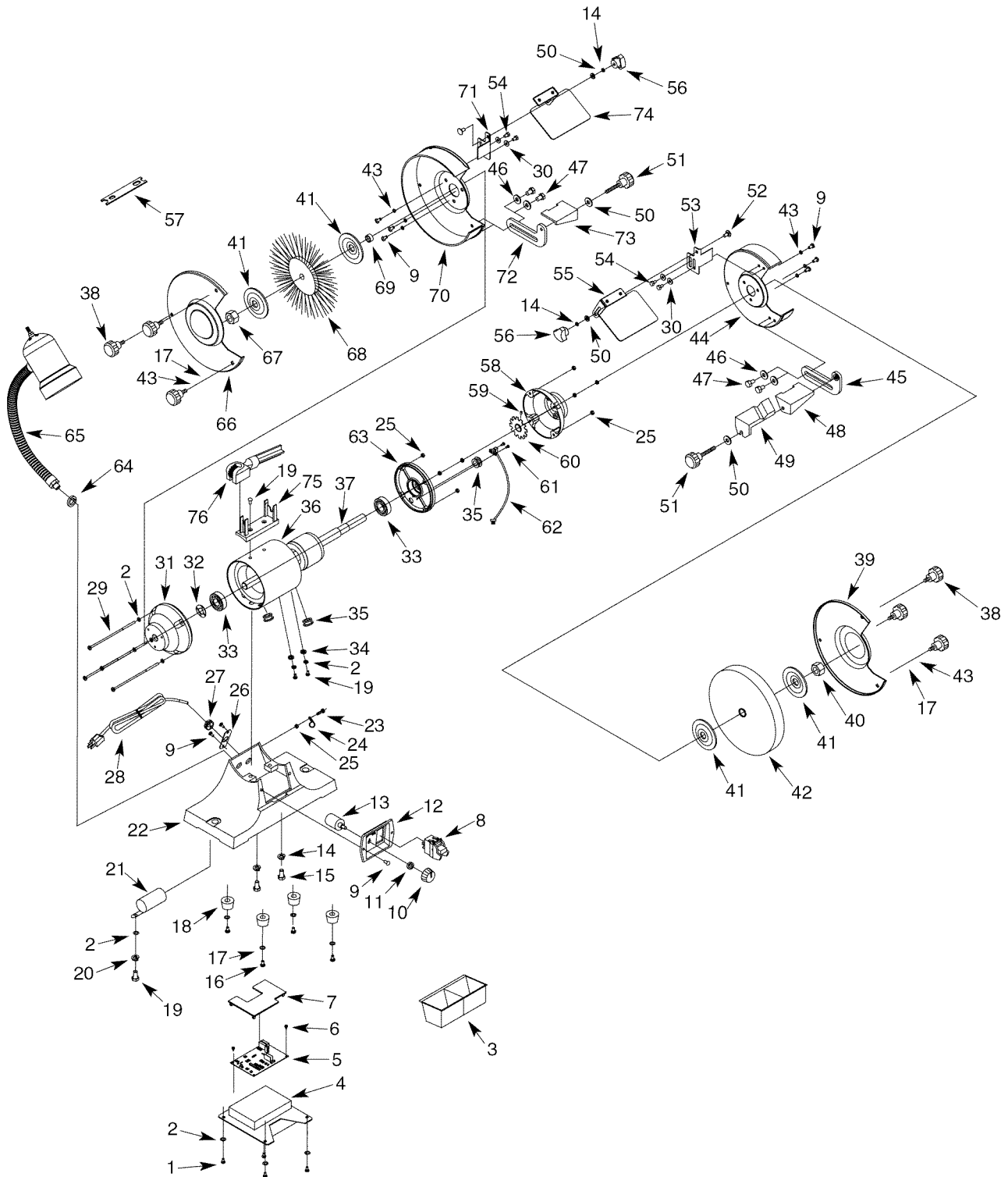

Manual del Proprietario



Rueda de 6 pulg.
1/5 caballos de fuerza (servicio continuo)
2000 R.P.M. a 3400 R.P.M. (velocidad sin carga)

CENTRO DE RECTIFICACION DE VELOCIDAD VARIABLE de 6 pulg.

No. de Modelo
21154-3

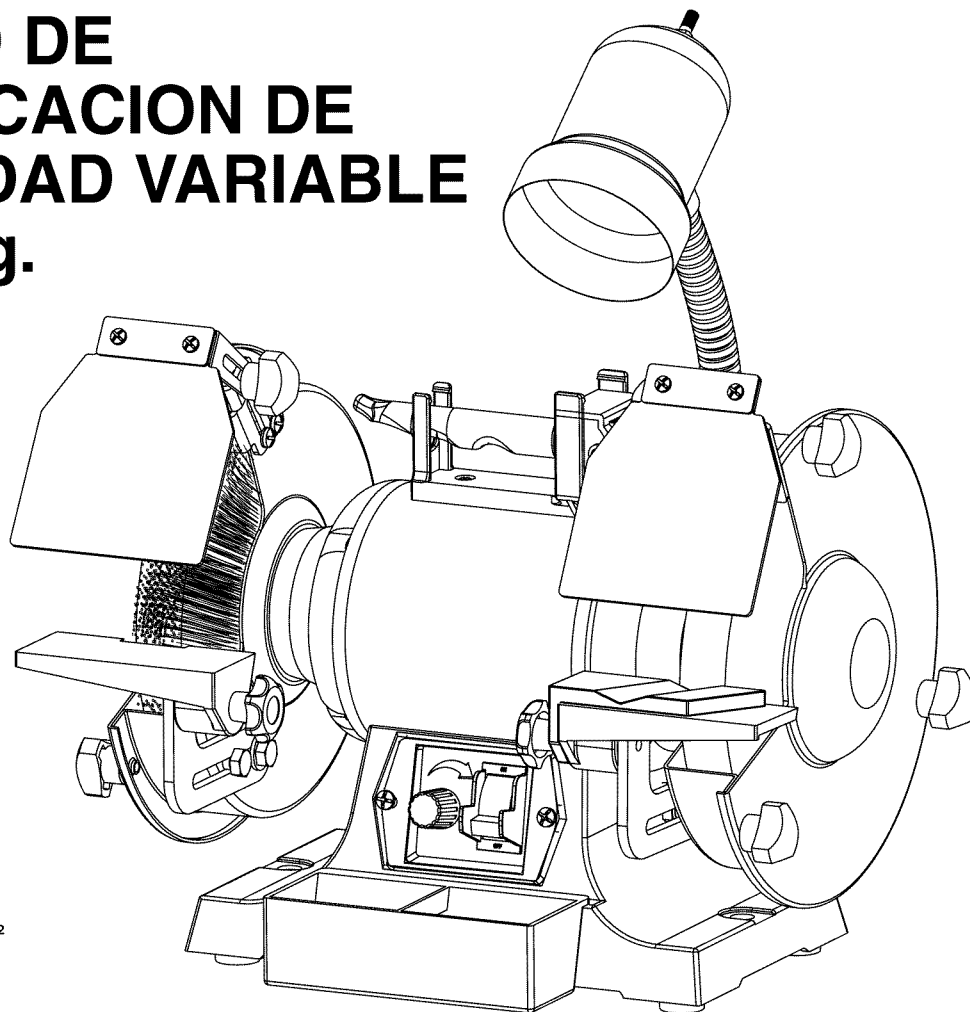

3168328
Conforms to UL Std. No. 987
Certified to CAN/CSA Std. C22.2 No. 71.2

PRECAUCION:

PARA SU SEGURIDAD PERSONAL;
Lea y obedezca todas las
Instrucciones de Seguridad y
Funcionamiento antes de accionar
esta Rectificadora de Banco.

Línea de Ayuda al Cliente

1-855-758-0015

Sírvase tener listo su
No. de Modelo y No. de Serie

Sears Brands Management Corporation, Hoffman Estates, IL 60179 U.S.A.
www.craftsman.com

TABLA DE MATERIAS

| SECCION | PAGINA |
|---|-------------------|
| Garantía | 20 |
| Especificaciones del Producto | 20 |
| Instrucciones de Seguridad | 21 |
| Instrucciones de Conexión a Tierra | 23 |
| Instrucciones de Seguridad Específicas para las Rectificadoras de Banco | 24 |
| Accesorios y Conexiones..... | 25 |
| Contenido de la Caja..... | 26 |
| Conozca su Rectificadora de Banco | 27 |
| Instrucciones de Ensamble..... | 28 |
| Puesta en Funcionamiento de la Rectificadora de Banco | 31 |
| Mantenimiento | 34 |
| Guía de Localización de Averías..... | 34 |
| Información de servicio | Portada posterior |

GARANTIA

GARANTIA COMPLETA DE UN AÑO PARA HERRAMIENTA PROFESIONAL CRAFTSMAN

Este producto está garantizado contra defectos de mano de obra o de material POR UN AÑO a partir de la fecha de compra. Un producto defectuoso será reparado libre de costo o será reemplazado libre de costo si no puede repararse.

Infórmese sobre los detalles de cubierta de garantía para reparar su unidad u obtener un reemplazo libre de costo visitando el sitio Web: www.craftsman.com

Esta garantía no cubre las ruedas de cables o las ruedas esmeriladoras, que son partes desechables que pueden desgastarse debido al uso normal dentro del periodo de garantía.

Esta garantía le otorga derechos legales específicos y también puede usted tener otros derechos que varíen de estado a estado.

Sears Brands Management Corporation, Hoffman Estates, IL 60179

ESPECIFICACIONES DEL PRODUCTO

| | |
|-------------------------------------|--|
| Motor | |
| HP servicio continuo | 1/5 |
| Amp | 2.5 |
| Voltios | 120 |
| Hertzios | 60 |
| RPM | 2000 R.P.M. a 3400 R.P.M. (velocidad sin carga) |
| Tamaño de la Rueda de Rectificación | 6 x 3/4 x 1/2 pulg. |
| Grano de la Rueda de Rectificación | 60 |
| Lámpara | 6 x 3/4 x 1/2 pulg. Bombilla para luz de carril, 120 v, 40 vatios or menor, tipo R20, base mediana o su equivalente (no incluida) |
| Portaherramientas | Izquierdo y derecho |
| Ensamblados de Escudos Oculares | Lexan transparente Izquierdo y Derrecho |
| Amortiguador de Chispas | Izquierdo y derecho |
| Bandeja de Templado | 6 x 2 x 2 pulg. |
| Reafilador de Rueda | Ruedas dentadas de acero |

⚠ ADVERTENCIA

Utilice la protección de circuitos debida para evitar el riesgo personal de los choques eléctricos y el daño a la Rectificadora de Banco.

La Rectificadora de Banco viene cableada de fábrica para el funcionamiento a 120 V, 60 Hz. Conéctele a un circuito derivado de 120 V, 15 amp y utilice un fusible de retardación de tiempo o disyuntor de circuitos de 15 amp. El tamaño de hilo del circuito eléctrico no puede ser menor que #14. Para evitar el riesgo de choques o de incendios, reponga el cordón de potencia inmediatamente si queda dañada en cualquier manera.

INSTRUCCIONES DE SEGURIDAD

INSTRUCCIONES GENERALES DE SEGURIDAD

El funcionamiento de una Rectificadora de Banco puede resultar peligroso si se hace caso omiso de la seguridad y del sentido común. El operario debe estar familiarizado con el funcionamiento de la herramienta. Lea este manual para entender su Rectificadora de Banco. **NO OPERE** esta Rectificadora de Banco si no entiende a cabalidad las limitaciones de dicha herramienta. **NO** realice modificaciones de cualquier tipo a esta Rectificadora de Banco.

ANTES DE UTILIZAR LA RECTIFICADORA DE BANCO

⚠ ADVERTENCIA

Para evitar las heridas graves y el daño a la herramienta, lea y obedezca todas las Instrucciones de Seguridad y Operación antes de operar la Rectificadora de Banco.

⚠ ADVERTENCIA

1. Parte del polvo que se crea usando las herramientas eléctricas contiene productos químicos que el estado de California reconoce como causantes de cáncer, defectos de nacimiento, o daños en el sistema reproductivo. Algunos ejemplos de estos productos químicos son:
 - El plomo de pinturas con base de plomo
 - El Silicón cristalino de ladrillos, cemento, y de otros productos de albañilería
 - El arsénico y el cromo de la madera de construcción químicamente tratadaEl riesgo de estas exposiciones varía, dependiendo de cuantas veces se realiza este tipo de trabajo. Para reducir tu exposición a estos productos químicos, trabaje en un área bien ventilada, y trabaje con el equipo aprobado de seguridad, tal como máscaras diseñadas para el polvo.
2. **LEA** a consciencia el Manual del Propietario. **APRENDA** cómo hacer uso de esta herramienta para sus aplicaciones diseñadas.
3. **CONECTE TODAS LAS HERRAMIENTAS A TIERRA.** Si la herramienta se suministra con un enchufe de 3 machos, se le debe enchufar a un tomacorrientes que disponga de 3 contactos eléctricos. El tercer macho se utiliza para conectar la herramienta a tierra y ofrecer protección contra los choques eléctricos accidentales. **NO** quite el tercer macho. Vea las Instrucciones de Conexión a Tierra en la página 20.
4. **EVITE UN ENTORNO LABORAL PELIGROSO. NO** utilice las herramientas eléctricas en un entorno húmedo, ni tampoco las exponga a lluvia.
5. **NO** utilice herramientas eléctricas si hay gases o líquidos inflamables presentes.
6. **MANTENGA SIEMPRE** su zona de trabajo limpia, bien alumbrada y organizada. **NO TRABAJE** en un entorno con superficies de piso resbalosas a consecuencia de los escombros, la grasa y la cera.
7. **MANTENGA ALEJADOS A LOS NIÑOS Y VISITANTES. NO** permita que haya personas en la zona inmediata de trabajo, particularmente cuando la herramienta eléctrica se encuentre en funcionamiento.

8. **NO FUERCE LA HERRAMIENTA** a realizar operaciones para las cuales no fue diseñada. Realizará una labor más segura y de mejor calidad si se le utiliza para realizar operaciones para las cuales fue diseñadas.
9. **UTILICE VESTIMENTA APROPIADA. NO** vista ropa holgada, guantes, corbatas ni artículos de joyería. Estos artículos pueden quedar atrapados en la máquina durante las operaciones y tirar del operario, atrayéndolo hacia las piezas en movimiento. El usuario debe llevar una cubierta protectora sobre el cabello, si tiene cabellera larga, para impedir el contacto con cualquier pieza en movimiento.
10. **HAGA SU TALLER A PRUEBA DE NIÑOS** al quitar las llaves de los interruptores, desenchufando las herramientas de sus tomacorrientes y usando candados.
11. **NO** utilice herramientas eléctricas en la presencia de líquidos o gases inflamables.
12. **SIEMPRE DESENCHUFE LA HERRAMIENTA DEL TOMACORRIENTES** cuando vaya a realizar ajustes, cambiar piezas o realizar cualquier clase de mantenimiento.
13. **MANTENGA LOS ESCUDOS DE PROTECCION EN SU SITIO Y EN BUEN ESTADO DE FUNCIONAMIENTO.**
14. **EVITE EL ARRANQUE ACCIDENTAL.** Asegúrese de que el interruptor de potencia se encuentre en la posición de "APAGADO" antes de enchufar el cordón de potencia en el tomacorrientes.
15. **QUITE TODAS LAS HERRAMIENTAS DE MANTENIMIENTO** de la zona inmediata antes de encender la rectificadora de banco.
16. **SOLO UTILICE ACCESORIOS DE RECOMENDADOS.** El uso de accesorios incorrectos o inapropiados puede ocasionar heridas graves al operario y ocasionar daño a la herramienta. Si tiene dudas, consulte el manual de instrucciones que se adjunta con el accesorio específico.
17. **JAMAS DEJE UNA HERRAMIENTA EN FUNCIONAMIENTO SIN ATENDER.** Conmute el interruptor de energía a la posición de apagado. **NO** abandone la herramienta hasta que ésta se haya detenido por completo.
18. **NO SE PARE SOBRE LA HERRAMIENTA.** Pueden producirse heridas graves si la herramienta se vuelca o si usted hace contacto con la herramienta accidentalmente.
19. **NO ALMACENE** nada por encima ni cerca de la máquina en donde alguien pueda intentar pararse en la herramienta para alcanzarlo.
20. **MANTENGA SU EQUILIBRIO. NO** se extienda sobre la herramienta. Haga uso de zapatos con suela de caucho resistente al aceite. Mantenga el piso libre de escombros, grasa, o cera.
21. **MANTENGA SUS HERRAMIENTAS CUIDADOSAMENTE.** Mantenga sus herramientas limpias y en buen estado. Mantenga afiladas todas la hojas y brocas.

22. **REVISE SI HAY PIEZAS DAÑADAS ANTES DE CADA USO DE LA HERRAMIENTA.** Revise todos los protectores cuidadosamente para comprobar que funcionan correctamente y que no están dañados, y que realizan sus funciones diseñadas correctamente. Revise el alineamiento, la fijación o la ruptura de las piezas en movimiento. Cualquier protector u otra pieza que se encuentre dañada debe repararse o reemplazarse inmediatamente.
23. **HAGA SU TALLER A PRUEBA DE NIÑOS** quitando las llaves del interruptor, desenchufando las herramientas de los tomacorrientes y mediante el uso de candados.
24. **NO OPERE LA HERRAMIENTA BAJO LA INFLUENCIA DE LAS DROGAS O DEL ALCOHOL.**
25. **AFIANCE TODO EL MATERIAL.** Utilice abrazaderas o plantillas para asegurar el material. Esto ofrece mayor seguridad que intentar sujetar el material con sus propias manos.
26. **MANTÉNGASE ALERTA, FÍJESE EN LO QUE ESTÁ HACIENDO Y UTILICE SENTIDO COMÚN CUANDO VAYA A OPERAR UNA HERRAMIENTA MECÁNICA. NO UTILICE UNA HERRAMIENTA CUANDO SE ENCUENTRE CANSADO O BAJO LA INFLUENCIA DE DROGAS, ALCOHOL O MEDICAMENTOS.** Un momento de descuido durante la operación de las herramientas mecánicas puede resultar en heridas personales graves.
27. **UTILICE SIEMPRE UNA CARETA DE POLVO PARA IMPEDIR LA ASPIRACIÓN DE POLVO PELIGROSO O PARTÍCULAS AÉREAS** incluyendo polvo de madera, polvo de sílice cristalina y polvo de asbesto. Aleje las partículas de la cara y del cuerpo. Siempre haga uso de la herramienta en zonas con buena ventilación y proporcione la extracción apropiada del polvo. Utilice un sistema de recolección de polvo siempre que sea posible. La exposición al polvo puede causar daño respiratorio grave y permanente u otras heridas, incluyendo silicosis (una enfermedad pulmonar grave), cáncer y la muerte. Evite respirar el polvo y evite el contacto prolongado con el polvo. El permitir la entrada del polvo en la boca o los ojos, o que permanezca sobre su piel, puede promover la absorción de material dañino. Haga uso siempre de dispositivos de protección respiratoria aprobados por NIOSH/OSHA con buen ajuste y apropiados para la exposición al polvo; lave las zonas expuestas con jabón y agua.
28. **UTILICE UNA EXTENSION ELECTRICA CORRECTA Y EN BUEN ESTADO.** Cuando vaya a hacer uso de una extensión eléctrica, asegúrese de utilizar una que sea lo suficientemente fuerte como para transportar la corriente a ser utilizada por su herramienta. La siguiente tabla presenta las dimensiones correctas a utilizarse de acuerdo con las dimensiones de la extensión y la clasificación de amperaje en la placa de notaciones. Si tiene dudas, utilice la siguiente extensión de mayor calibre. Mientras menor sea el número de calibre, mayor será el diámetro de la extensión eléctrica. Si tiene dudas sobre las dimensiones correctas de una extensión eléctrica, utilice un cordón más corto y más grueso. Una extensión de dimensiones insuficientes producirá una caída en el voltaje de línea, resultando en una pérdida de potencia y el sobrecalentamiento. **SOLO UTILICE UNA EXTENSION ELECTRICA DE 3 HILOS QUE DISPONGA DE UN ENCHUFE DE CONEXION A TIERRA DE 3 MACHOS, Y UN RECEPTACULO DE 3 POLOS QUE ACEPTE EL ENCHUFE DE LA MAQUINA.**

DIRECTRICES PARA LAS EXTENSIONES ELECTRICAS

Si está haciendo uso de una extensión eléctrica a la intemperie, esté seguro de que la extensión se encuentre marcada con "W-A" ("W" en el Canadá), lo que indica que su uso a la intemperie es aceptable.

Esté seguro del dimensionamiento correcto de su extensión eléctrica, y que se encuentre en buen estado eléctrico. Repare siempre una extensión eléctrica dañada, o procure que una persona experta la repare antes del uso.

Proteja sus extensiones eléctricas contra los objetos filosos, el calor en exceso y los lugares mojados o húmedos.

| CALIBRE MINIMO RECOMENDADO PARA LAS EXTENSIONES ELECTRICAS | | | | |
|--|------------------|------------------|-------------------|-------------------|
| FUNCIONAMIENTO A 120 VOLTIOS SOLAMENTE | | | | |
| | 25 PIES DE LARGO | 50 PIES DE LARGO | 100 PIES DE LARGO | 150 PIES DE LARGO |
| 0 a 6 Amperios | 18 AWG | 16 AWG | 16 AWG | 14 AWG |
| 6 a 10 Amperios | 18 AWG | 16 AWG | 14 AWG | 12 AWG |
| 10 a 12 Amperios | 16 AWG | 16 AWG | 14 AWG | 12 AWG |

GUARDE ESTAS INSTRUCCIONES.

INSTRUCCIONES DE CONEXION A TIERRA

⚠ ADVERTENCIA

ESTA HERRAMIENTA DEBE ESTAR CONECTADA A TIERRA MIENTRAS QUE SE ENCUENTRE EN USO PARA PROTEGER AL OPERARIO CONTRA LOS CHOQUES ELÉCTRICOS.

EN EL CASO DE UN MALFUNCIONAMIENTO O AVERIA, la conexión a tierra ofrece el trecho de menor resistencia para la corriente eléctrica y reduce el riesgo de los choques eléctricos. Esta herramienta viene equipada con un cordón eléctrico que dispone de un conductor de conexión a tierra para el equipo así como un enchufe de conexión a tierra. El enchufe **DEBE** estar enchufado a un tomacorrientes adaptado que hay sido correctamente instalado y conectado a tierra de acuerdo con **TODOS** los códigos y ordenanzas municipales.

NO MODIFIQUE EL ENCHUFE SUMINISTRADO. Haga que un electricista calificado instale el tomacorrientes apropiado si el enchufe no cabe en el tomacorrientes.

LA CONEXION ELECTRICA INDEBIDA del conductor de conexión a tierra para el equipo puede resultar en el riesgo de choques eléctricos. El conductor con el aislamiento verde (con o sin rayas amarillas) es el conductor de conexión a tierra para el equipo. **NO** conecte el conductor de conexión a tierra para el equipo a una terminación viva si resulta necesario reparar o reemplazar el cordón eléctrico o el enchufe.

CONSULTE con un electricista calificado o personal de servicio si no entiende las instrucciones de conexión a tierra completamente, o si no está seguro que la herramienta está debidamente conectada a tierra.

SOLO UTILICE UNA EXTENSION ELECTRICA DE 3 HILOS QUE DISPONGA DE UN ENCHUFE DE CONEXION A TIERRA DE 3 MACHOS, Y UN RECEPTACULO DE 3 POLOS QUE ACEPTE EL ENCHUFE DE LA MAQUINA.

REPONGA CUALQUIER CORDON DAÑADO O GASTADO INMEDIATAMENTE.

Esta herramienta está diseñada para el uso en un circuito que disponga de un tomacorrientes como el que se ilustra en la **FIGURA A**. La **FIGURA A** muestra un enchufe eléctrico de 3 hilos y un tomacorrientes eléctrico con conductor de conexión a tierra. Si no se encuentra disponible un tomacorrientes debidamente conectado a tierra, se puede hacer uso de un adaptador, según lo ilustrado en la **FIGURA B**, para conectar dicho enchufe provisionalmente al tomacorrientes de 2 contactos que no está conectado a tierra. El adaptador cuenta con una orejeta rígida que **DEBE** ser conectada a una conexión a tierra permanente, tal como un tomacorrientes debidamente conectado a tierra. **ESTE ADAPTADOR ESTA PROHIBIDO EN EL CANADA.**

PRECAUCION: En todos los casos, asegúrese de que el tomacorrientes en cuestión esté debidamente conectado a tierra. Si no está seguro, haga que un electricista certificado revise el tomacorrientes.

⚠ ADVERTENCIA

Esta rectificadora es para el uso en interiores solamente. No la exponga a la lluvia ni la utilice en lugares húmedos.

120 Voltios

Fig. A

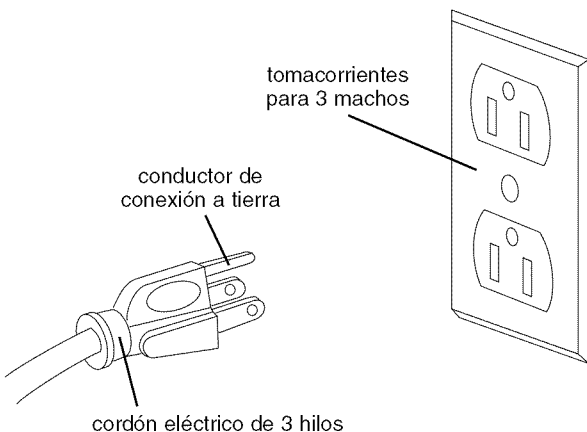

120 Voltios

Fig. B

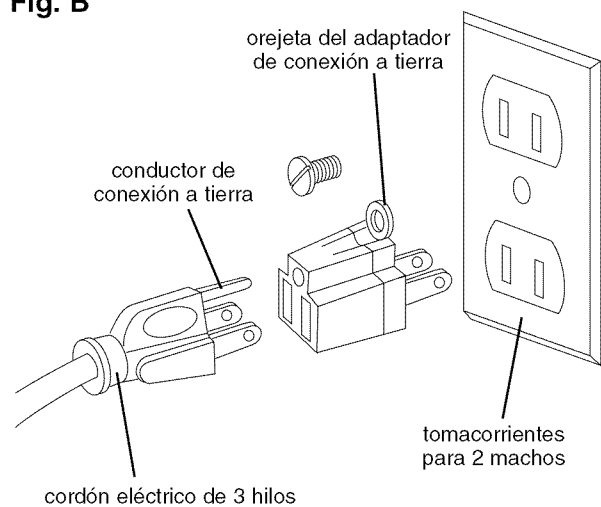

INSTRUCCIONES ESPECÍFICAS DE SEGURIDAD

El uso de cualquier taladradora puede expulsar escombros hacia los ojos durante las operaciones, lo que puede causar daño ocular grave y permanente. **UTILICE PROTECCIÓN OCULAR SIEMPRE.** El uso de cualquier herramienta mecánica puede expulsar escombros durante las operaciones, lo que puede causar daño ocular grave y permanente. Los anteojos cotidianos **NO** son gafas de seguridad. Utilice Gafas de Seguridad (que cumplan con la normativa Z87.1 de ANSI) **SIEMPRE** cuando vaya a operar herramientas mecánicas. Las gafas de seguridad están disponibles en las tiendas de Ventas al Detal de Sears.

Deben seguirse ciertas precauciones básicas durante el uso de su taladradora. Para reducir el riesgo de heridas, choques eléctricos o incendios, cumpla con las reglas de seguridad que aparecen a continuación:

- 1. UTILICE SIEMPRE LOS PROTECTORES OCULARES Y DE RUEDA** suministrados con la rectificadora.
- 2. REPONGA INMEDIATAMENTE CUALQUIER RUEDA DE RECTIFICACION AGRIETADA O DAÑADA.** Una rueda de rectificación dañada puede descargar escombros a alta velocidad en la dirección del operario. Maneje las ruedas de rectificación con cuidado, ya que son abrasantes. Antes de reemplazar la rueda de rectificación, revise por si existen grietas. **NO QUITE** el secante o la etiqueta en ambos lados de la rueda de rectificación. Apriete la tuerca del eje justo lo suficiente como para sujetar la rueda de rectificación firmemente a la Rectificadora de Banco. No apriete la tuerca excesivamente. La fuerza abrazadora excesiva puede dañar la rueda de rectificación. Sólo utilice las pestañas de rueda proporcionadas con la rectificadora. Cuando vaya a seleccionar una rueda de rectificación de repuesto, compruebe que la rueda de rectificación tiene una notación de R.P.M. más alta que las R.P.M. máximas de la Rectificadora de Banco.
- 3. EL DIAMETRO DE LAS RUEDAS DE RECTIFICACION SE REDUCIRA CON EL USO.** Ajuste los portaherramientas y los protectores de chispas para conservar una distancia de 1/16" de la rueda.
- 4. NO SE INCORPORE EN FRENTE DE LA RECTIFICADORA DE BANCO CUANDO VAYA A ENCENDERLA.** Incorpórese a un lado de la Rectificadora de Banco y enciéndala. Espere al lado por un minuto hasta que la rectificadora alcance plena velocidad. Siempre existe la posibilidad de que los escombros de una rueda de rectificación dañada puedan descargarse hacia el operario.
- 5. LA RECTIFICADORA DE BANCO PRODUCIRA CHISPAS Y ESCOMBROS DURANTE LAS OPERACIONES DE RECTIFICACION.** Asegúrese que no existan materiales inflamables en las cercanías. Limpie el polvo residual de la rectificación de la parte posterior de la Rectificadora de Banco.
- 6. JAMAS FUERCE EL MATERIAL CONTRA LA RUEDA DE RECTIFICACION,** especialmente si la rueda se encuentra fría. Aplique el material lentamente, permitiendo que la rueda de rectificación tenga la oportunidad de calentarse. Esto reducirá la posibilidad de ruptura de la rueda. **NO** rectifique utilizando los lados de las ruedas de rectificación. **NO** aplique refrigerante directamente sobre la rueda de rectificación.
- 7. MANTENGA TODAS LOS PROTECTORES DE RUEDA EN SU SITIO. NO UTILICE LA RECTIFICADORA DE BANCO CON LOS PROTECTORES DE RUEDA FUERA DE LUGAR.**
- 8. MANTENGA LOS PORTAHERRAMIENTAS FIRME-MENTE APRETADOS.**
- 9. UTILICE SIEMPRE EL ACABADOR DE RUEDA SUMINISTRADO PARA ACABAR LA CARA DE LA RUEDA DE RECTIFICACION.**
- 10. QUITE EL AJUSTE DE LLAVES Y DE LAS LLAVES.** Forme el hábito de la comprobación para ver que las llaves y las llaves del ajuste están quitadas de la herramienta antes de girarla.
- 11. DIRECCIÓN DE LA ALIMENTACIÓN.** Alimente el trabajo en una lámina o un cortador contra la rotación de la lámina o un cortador solamente.
- 12. UTILICE LA HERRAMIENTA DERECHA.** No fuerce la herramienta o el accesorio para hacer un trabajo para el cual no fue diseñado.
- 13. NO** apriete la tuerca de la rueda demasiado.
- 14. SOLAMENTE** utilice los rebordes equipados con la amoladora.
- 15. CON FRECUENCIA** polvo que muele limpio debajo de la amoladora.
- 16. NO FUERCE** la herramienta para realizar una operación para la cual esté no fue diseñado. Hará un trabajo más seguro y más de alta calidad realizando las operaciones para las cuales la herramienta fue pensada.
- Hay **INFORMACION ADICIONAL** acerca de la operación segura y correcta de este producto disponible de:
 - Power Tool Institute
(Instituto de Herramientas Mecánicas)
1300 Summer Avenue, Cleveland OH 44115-2851
www.powertoolinstitute.org
 - National Safety Council
1121 Spring Lake Drive, Itasca, IL 60143-3201
 - American National Standards Institute
25 West 43rd Street, 4th Floor, New York, NY 10036
www.ansi.org
 - ANSI 0.01, Requisitos de Seguridad para Máquinas de Ebanistería, y los reglamentos del U.S. Department of Labor
www.osha.gov
- 18. GUARDE ESTAS INSTRUCCIONES.** Refiérase a ellas con frecuencia y utilícelas para instruir a los demás.

ACCESORIOS Y ADITAMENTOS

ACCESORIOS DISPONIBLES

Visite su Departamento de Ferretería de Sears o consulte el Catálogo de Herramientas Mecánicas y de Mano para los siguientes accesorios:

| ARTICULO | NUMERO DE EXISTENCIA |
|-------------------------------------|-----------------------------|
| Ruedas de rectificación de repuesto | Ver catálogo o tienda |
| Ruedas de alambre y pulido | Ver catálogo o tienda |
| Espaciadores | Ver catálogo o tienda |
| Acabadores de rueda | Ver catálogo o tienda |
| Estante universal | Ver catálogo o tienda |

Sears podrá recomendar otros accesorios que no aparecen listados en ese manual.

Consulte con su Departamento de Ferretería de Sears o consulte el Catálogo de Herramientas Mecánicas y de Mano para otros accesorios:

No utilice ningún accesorio a menos que haya leído el manual del Propietario para dicho accesorio.

⚠ ADVERTENCIA

Sólo utilice los accesorios recomendados para esta Rectificadora de Banco. El uso de otros accesorios podrá ocasionar lesionamientos graves y dañar la Rectificadora de Banco.

CONTENIDO DEL ENVASE

Fig. C

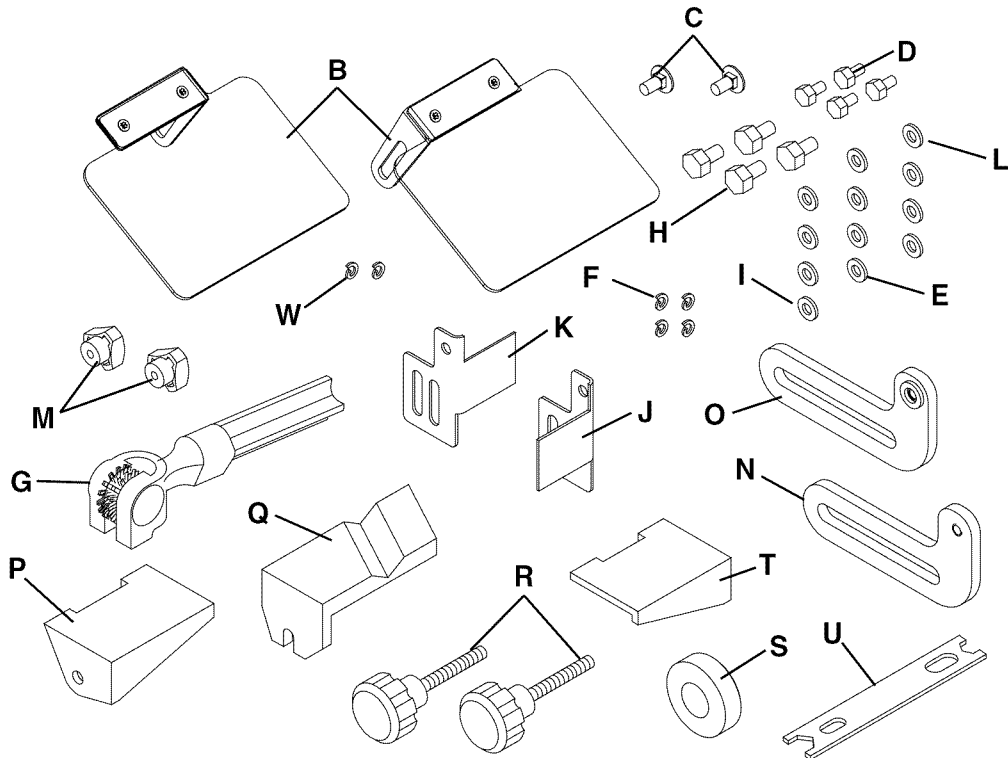

DESEMPAQUE Y VERIFICACION DE CONTENIDOS (Fig. C)

Esta rectificadora de banco exigirá una cantidad mínima de ensamblaje. Se suministra una llave de extremo abierto de 12 mm x 10 mm para montar los Ensamblados de Portaherramientas y los Ensamblados de Protector de Chispas.

1. Retire las piezas de todas las cajas y colóquelas sobre una superficie de trabajo limpia.
2. Retire cualquier material protector y revestimiento de todas las piezas y de la rectificadora de banco. Los revestimientos protectivos pueden quitarse mediante el rociado de WD-40 en las piezas y limpiándolas con un paño suave. Tal vez sea necesario realizar esta operación varias veces antes de poder quitar todos los revestimientos protectivos completamente.

PRECAUCION: NO utilice acetona, gasolina ni diluyente de laca para quitar ningún revestimiento protector de su rectificadora de banco.

3. Compare los artículos con la Figura C. Verifique que todos los artículos estén contabilizados antes de descartar la caja de envío. Si faltan piezas, comuníquese con la Línea de Ayuda al Cliente, 1-855-758-0015.

⚠ ADVERTENCIA

Para evitar heridas graves, no intente enchufar el cordón de potencia y encienda la Rectificadora de Banco si falta cualquier pieza. La Rectificadora de Banco sólo podrá encenderse después de que todas las piezas hayan sido correctamente obtenidas e instaladas.

Los siguientes artículos serán proporcionados en la caja de envío:

- A. Rectificadora (no ilustrada)
- B. Escudo ocular (2)
- C. Tornillos de carrocería M6 x 12mm (2)
- D. Tornillo de cabeza hexagonal M5 x 10mm (4)
- E. Arandela plana M5 (4)
- F. Arandela de seguridad, M5 (4)
- G. Acabador de la rueda
- H. Tornillo de cabeza hexagonal M8 x 12mm (4)
- I. Arandela plana M8 (4)
- J. Supresor de chispas, izquierdo
- K. Supresor de chispas, derecho
- L. Arandela plana M6 (4)
- M. Perilla del escudo ocular (2)
- N. Apoyo del portaherramientas, izquierdo
- O. Apoyo del portaherramientas, derecho
- P. Portaherramientas derecho
- Q. Placa de afilado de la broca
- R. Perilla del portaherramientas (2)
- S. Espaciador
- T. Portaherramientas izquierdo
- U. Llave especial
- V. Bandeja de templado (no ilustrada).
- W. Arandela de seguridad M6 (2)

CONOZCA SU RECTIFICADORA DE BANCO

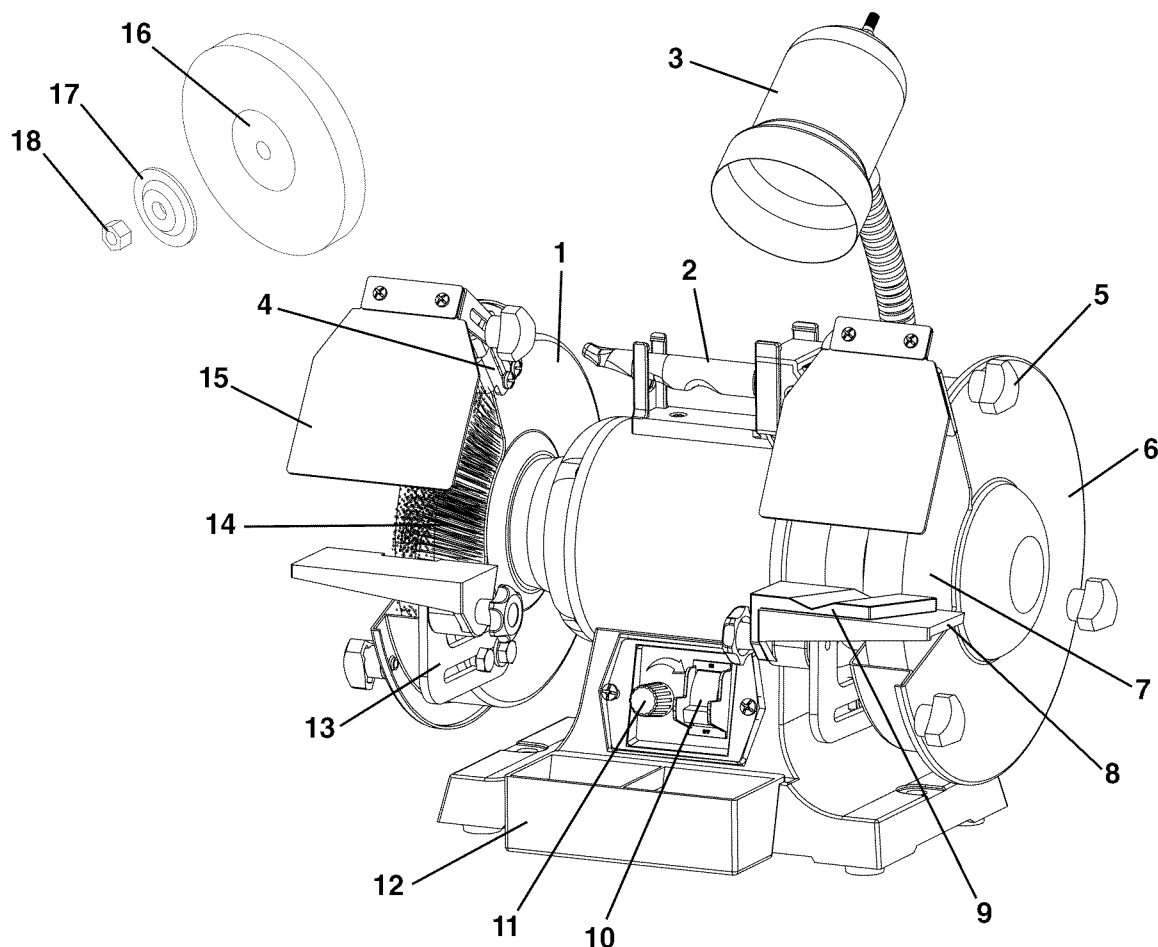

1. **PROTECTOR DE RUEDAS INTERIOR** – Cubre las ruedas rectificadoras y ofrece protección contra el contacto accidental.
2. **ACABADOR DE LA RUEDA** – Utilizado para limpiar y alisar la superficie frontal de la rueda rectificadora.
3. **LUZ FLEXIBLE** - Proporciona luz al operario durante el montaje o las operaciones de rectificado.
4. **SUPRESOR DE CHISPAS** – Impide que chispas calientes y escombros entren en contacto con el operario.
5. **PERILLA DE LIBERACIÓN RÁPIDA** – Quite la perilla para permitir la remoción de la Cubierta de Rueda.
6. **CUBIERTA DE RUEDA** - Cubre las ruedas rectificadoras y ofrece acceso rápido para el mantenimiento rutinario.
7. **RUEDA RECTIFICADORA DE GRANO 60** – Utilizada para remover material ligero de la pieza de trabajo.
8. **PORTAHERRAMIENTAS** – Utilizados para apoyar el material que se está rectificando. Ajustables para ofrecer una superficie inclinada.
9. **PLACA DE AFILADO DE LA BROCA** – Utilizada para afilar brocas espirales. Debe quitarse durante las operaciones normales de rectificado.
10. **INTERRUPTOR DE ENCENDIDO / APAGADO** – Se utiliza para ENCENDER y APAGAR la rectificadora.
11. **INTERRUPTOR DE VELOCIDAD VARIABLE** – Permite ajustar la velocidad de rotación de la rueda rectificadora.
12. **BANDEJA DE TEMPLADO** – Utilizada para enfriar el material después de la rectificación.
13. **SOPORTES AJUSTABLES DE LOS PORTAHERRAMIENTAS** – Permite que el operario coloque el portaherramientas más cerca de la rueda al paso que la rueda se reduce en diámetro debido al desgaste.
14. **RUEDA DE ALAMBRE DE 6 PULG.** – Utilizada para eliminar oxidación y suciedad del material.
15. **ESCUDO OCULAR** – Escudos oculares transparentes de Lexan para impedir que cualquier escombros sueltos haga contacto con el operario.
16. **ETIQUETA DE IDENTIFICACIÓN DE LA RUEDA RECTIFICADORA**- Proporciona información sobre el tamaño de la rueda, su grano y rpm máximo.
17. **PESTAÑAS** – Utilizadas para afianzar las ruedas rectificadoras a la rectificadora y distribuir la carga de las tuercas de cierre.
18. **TUERCA HEXAGONAL DEL ÁRBOL** – Utilizada para afianzar las ruedas rectificadoras a la rectificadora.
19. **ESPACIADOR (no ilustrado)** – Utilizado para alinear la rueda de alambre o rueda pulimentadora al centro del portaherramientas.

INSTRUCCIONES DE ENSAMBLAJE

La Rectificadora de Banco se proporciona con Portaherramientas izquierdo y derecho de dos piezas. Ambos Portaherramientas disponen de una superficie plana y suave contra la cual puede colocar su material. Se incluye una Placa de Afilado de Brocas. Esta placa se coloca sobre el portaherramientas derecho solamente y se usa para afilar brocas espirales.

⚠ ADVERTENCIA

1. **NO** ensamble la Rectificadora de Rueda hasta que esté seguro que la herramienta **NO ESTE** enchufada.
2. **NO** ensamble la Rectificadora de Banco hasta que esté seguro que el interruptor de energía esté en la posición de APAGADO.
3. **NO** ensamble la Rectificadora de Banco hasta que esté seguro de que las ruedas rectificadoras estén firmemente apretadas a la Rectificadora de Banco.

PORTAHERRAMIENTAS (Figuras D y E)

La Rectificadora de Banco viene equipada con dos ensamblados distintos de Portaherramientas. El Portaherramientas Izquierdo es completamente plano. El portaherramientas derecho también es plano.

1. Ensamble los Apoyos de Portaherramientas (A) a la superficie interior de las Cubiertas de Rueda (B) con las arandelas planas (C) y los tornillos de cabeza hexagonal (D) según lo ilustrado. Ver Fig. D.
2. Ensamble los Portaherramientas (E) a los Soportes (F) utilizando las arandelas planas (G) y las Perillas de Ajuste (H) según lo ilustrado. Ver Fig. E.
3. Ajuste los portaherramientas hasta que sus bordes interiores (I) estén a 1/16 pulg. de las ruedas de rectificación. Apriete firmemente los tornillos de cabeza hexagonal que sostienen los soportes. Ver Fig. E.

Fig. E

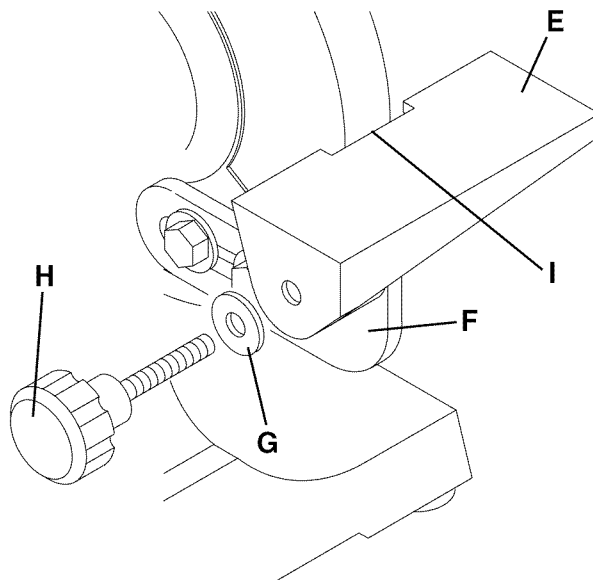

4. Instale la Placa de Afilado de Brocas aflojando la Perilla de Ajuste del Lado Derecho hasta que aproximadamente 1/4 pulg. de las roscas queden visibles. Coloque la Placa sobre el Portaherramientas Derecho y sobre las roscas visibles. La Arandela Plana debe colocarse entre la Placa y la Perilla de Ajuste. Apriete la Perilla de Ajuste. Ver Figura F.

IMPORTANTE: La Placa de Afilado de Brocas **SÓLO** debe utilizarse para el afilado de brocas espirales.

Fig. D

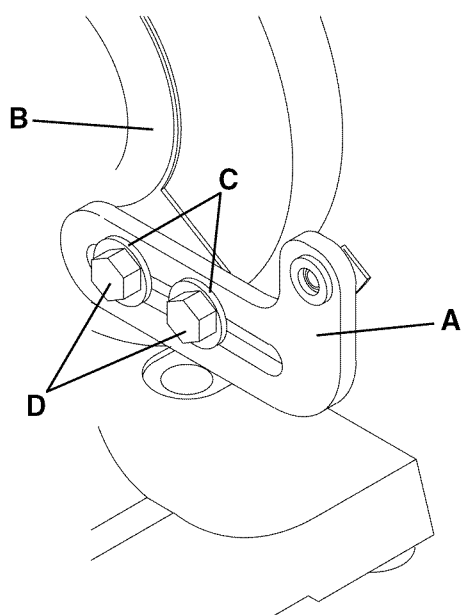
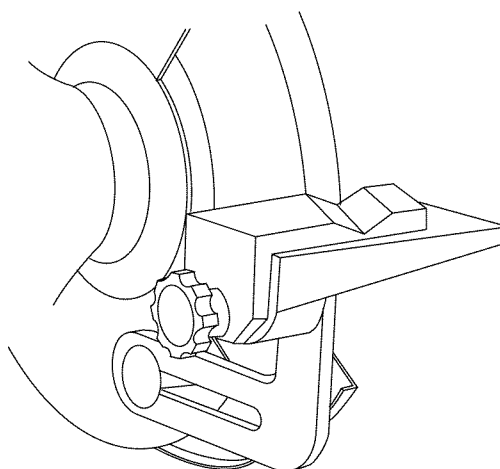

Fig. F



PROTECTORES DE CHISPAS (Fig. G)

1. Ensamble los Protectores de Chispas (A) a la superficie interior de las Cubiertas de Rueda (B) con las arandelas planas y los tornillos de cabeza hexagonal (C) según lo ilustrado. Ver Fig. G.
3. Ajuste los Protectores de Chispas hasta que sus bordes inferiores (E) estén a 1/16 pulg. de las ruedas de rectificación. Apriete los tornillos de cabeza hexagonal firmemente. Ver Fig. G.

Fig. G

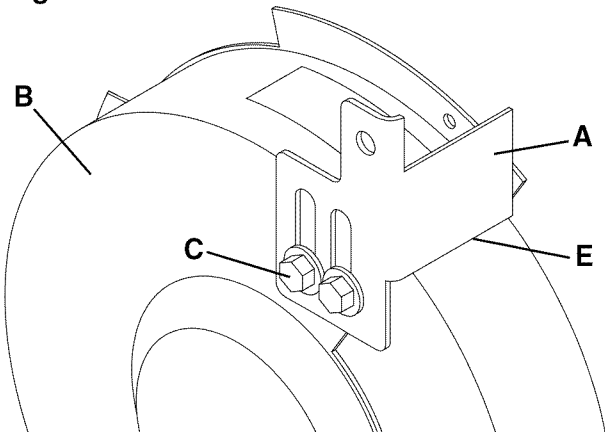

ESCUDOS OCULARES (Fig. H)

1. Ensamble el Escudo Ocular (C) al Protector de Chispas (A) mediante la inserción del tornillo de carrocería (B) al escudo ocular y luego a través del Protector de Chispas según lo ilustrado. Ver Fig. H.
3. Ensamble la arandela plana (D), arandela de seguridad y la Perilla de Cierre (E) al tornillo de carrocería ya apriételo hasta que el Escudo Ocular permanezca en la posición deseada. Ver Fig. H.

Fig. H

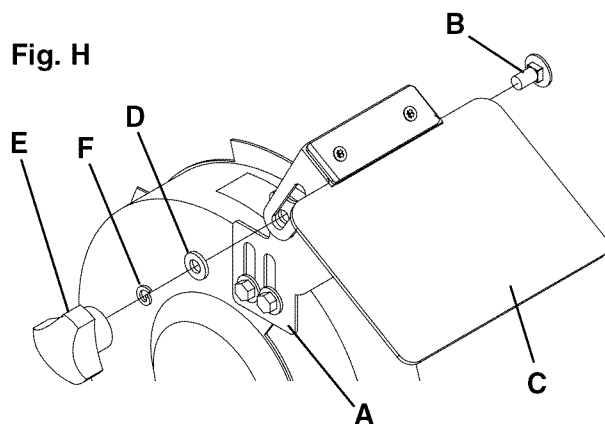

LUZ DE TRABAJO (Fig. J)

La Rectificadora de Banco está equipada con una Luz de Trabajo Flexible para ayudar en la visibilidad del material.

La Rectificadora de Banco **NO** viene equipada con una bombilla para la Luz de Trabajo Flexible.

⚠ ADVERTENCIA

Para reducir el riesgo de incendio, utilice una bombilla para luz de carril de 120 voltios, 40 vatios or menor, tipo R20, base mediana or su equivalente (no incluida). **NO** utilice una bombilla que se extienda más allá del extremo de la pantalla.

La Luz de Trabajo Flexible puede encenderse o apagarse mediante el uso del interruptor rotativo (B) en la parte superior del alojamiento (A). El interruptor puede girarse en el sentido de las agujas del reloj exclusivamente. Ver Fig. J.

AVISO: La Luz de Trabajo Flexible podrá encenderse o apagarse aunque la Rectificadora de Banco se encuentre apagada.

PRECAUTION: El alojamiento de la Luz de Trabajo Flexible permanecerá caliente por algunos minutos después de haberla apagado. Evite el contacto con dicho alojamiento hasta que se enfríe.

Fig. J

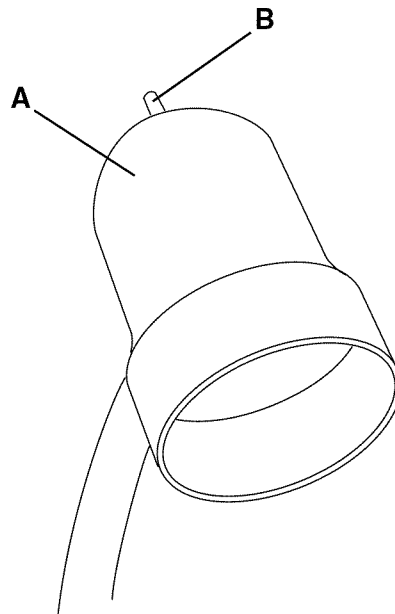

MONTAJE PERMANENTE (Fig. K)

Debe conectar la Rectificadora de Banco firmemente a una superficie de trabajo. No se incluye la ferretería.

Fig. K

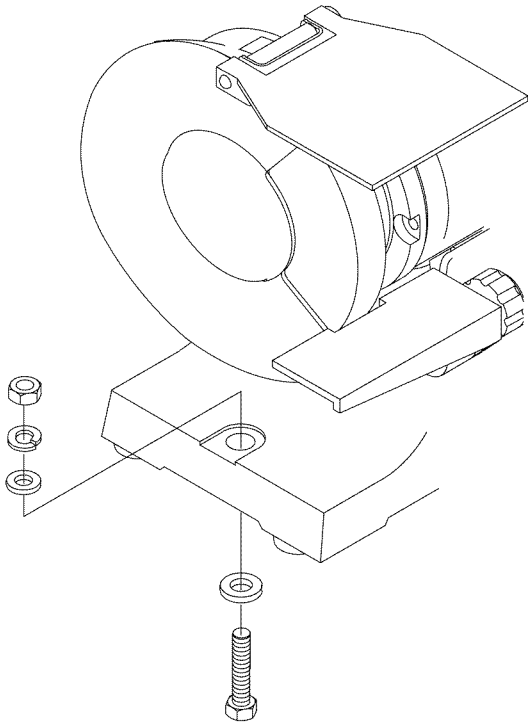

⚠ ADVERTENCIA

Si la Rectificadora de Banco no se encuentra montada con seguridad, tendrá la capacidad de moverse o volcarse durante las operaciones de rectificación y posiblemente hacer que los dedos del operario entren en contacto con las ruedas de rectificación.

FUNCIONAMIENTO DE LA RECTIFICADORA DE BANCO

Fig. L

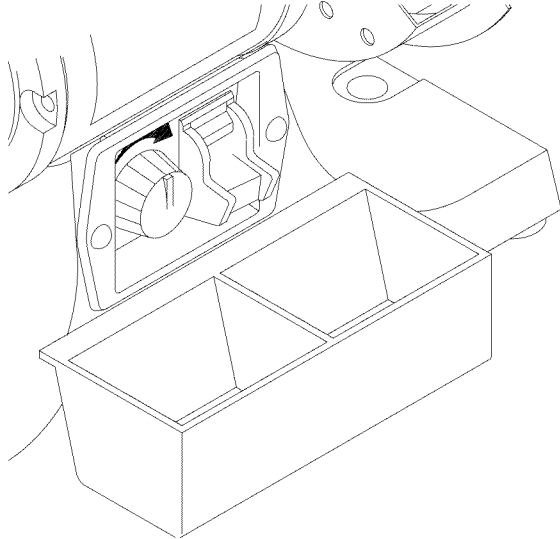

La Rectificadora de Banco está diseñada para las operaciones manuales de rectificación, afilado y limpieza.

¡UTILICE PROTECCION OCULAR SIEMPRE! Se producen chispas calientes durante las operaciones de rectificación.

El afilado y la eliminación de metal pueden llevarse a cabo en el lado derecho de la rectificadora de banco a través del uso de la rueda de rectificación. Se puede realizar la limpieza de las superficies de metal utilizando la rueda de alambre situada al lado izquierdo de la Rectificadora de Banco.

CUADRO DE VELOCIDADES DE RECTIFICACION

| <i>Baja Velocidad 2000 RPM</i> <i>Operaciones de Uso Ligero</i> | <i>Alta Velocidad 3400 RPM</i> <i>Operaciones de Uso Pesado/Normal</i> |
|--|---|
| Rectificación ligera | Rectificación pesada |
| Afilado | Eliminación de material |
| Eliminación de moho y pintura | Desbarbado |
| Temperatura de rectificación más baja | Pulimentado |

1. El interruptor debe estar en posición de apagado (OFF), ver figura L, y el interruptor de velocidad variable debe estar en la posición de más lenta, esto se logra girándolo completamente a la izquierda hasta sentir el tope de resistencia.
2. Incorpórese al lado de la Rectificadora de Banco y enchufe el cordón de energía a un tomacorrientes apropiado.
3. Permanezca al lado de la Rectificadora de Banco y enciéndala moviendo el interruptor de potencia a la posición de arriba.

4. Permita que las ruedas de triturado alcancen una velocidad estable durante por lo menos un minuto. Entonces, las revoluciones por minuto (R.P.M.) de la amoladora de banco podrán irse incrementando hasta llegar a la velocidad deseada para cada operación en particular mediante la rotación hacia la derecha del interruptor de velocidad variable.
5. La Luz de Trabajo Flexible puede encenderse si se desea.
6. Ajuste los escudos oculares. Coloque el material sobre el portaherramientas adecuado para el funcionamiento deseado.
7. Mueva el material hacia la rueda rectificadora hasta tocarla ligeramente. Mueva el material con acción de vaivén a lo largo de la superficie de la rueda de rectificación, quitando la cantidad de material deseado.

⚠ ADVERTENCIA

Para evitar lesiones graves, jamás rectifique en los lados de la rueda de rectificación.

8. Si la placa afiladora de brocas ya ha sido instalado, coloque la broca sobre la muesca en forma de "V". Sostenga firmemente en el soporte de broca. Deslice la broca hacia la rueda de triturado de tal manera que apenas toque. Mantenga la broca firme contra la placa y gírela.
 9. El operador puede colocar la parte caliente de la pieza que esta trabajando en la charola de agua para enfriarla.
 10. Después de completar las operaciones de triturado, apague el banco de triturado presionando el interruptor. **CUIDADO:** Las ruedas de triturado tardarán unos momentos en llegar a un alto total.
 11. Gire el Interruptor de Velocidad Variable en el sentido contrario a las agujas del reloj para devolverlo a su fijación más baja.
 12. Apague la Lámpara Flexible de Trabajo.
- PRECAUCION:** La carcasa de la Lámpara Flexible de Trabajo permanecerá caliente por espacio de algunos minutos después de haberla apagado.
13. Evite el contacto con la carcasa hasta que se haya enfriado. Desenchufe la Rectificadora de Banco de la fuente de potencia.

NOTA: Para impedir el uso desautorizado de la Rectificadora de Banco, el interruptor de potencia cuenta con una llave de cierre desmontable. Con el interruptor en la posición de apagado ("OFF"), saque la llave de cierre. La Rectificadora de Banco no podrá encenderse con la llave fuera de su sitio. Inserte la llave de cierre para reanudar las operaciones de rectificación.

UTILIZANDO EL ACABADOR DE RUEDA DE RUEDA (Fig. M)

Fig. M

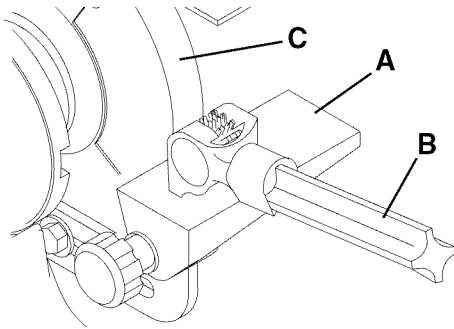

El Acabador de Rueda debe utilizarse sobre las ruedas de rectificación, y servirá para quitar la acumulación de material sobre la rueda de rectificación, quitando las imperfecciones y cuadrando las esquinas de la rueda de rectificación. Ver Fig. M.

NO utilice el Acabador de Rueda en la Rueda de Alambre.

1. Asegúrese de que el portaherramientas derecho (A) se encuentre en la posición horizontal plana, conforme a lo ilustrado, y a 1/16 pulg. de la rueda rectificadora.
2. Encienda la Rectificadora de Banco. Permita que la rueda de rectificación (C) alcance una velocidad constante por espacio de un minuto.
3. Una vez que la rueda de rectificación haya adquirido una velocidad constante, coloque el Acabador de Rueda (B) de manera plana sobre el Portaherramientas con las ruedas dentadas apuntando hacia la rueda de rectificación.
4. Sostenga la asidera del Acabador de Rueda con firmeza.
5. Mueva el Acabador de Rueda hacia adelante hasta que las ruedas dentadas hagan contacto ligero con la rueda de rectificación. Una vez logrado el contacto, deslice el Acabador de Rueda de un lado al otro del Portaherramientas para acabar la rueda de rectificación hasta que el borde de la rueda de rectificación quede cuadrada y la superficie quede limpia.
6. Después de que el operario haya concluido el acabado de la rueda de rectificación, apague la Rectificadora de Banco y permita que la rueda de rectificación se detenga por completo.
7. Inspeccione la rueda de rectificación por si existen señales de daño.
8. La rueda de rectificación podrá tener ahora menor diámetro después del acabado. Reajuste los portaherramientas y protectores de chispas para conservar un espacio libre de 1/16 pulg. a la rueda de rectificación.

CAMBIANDO LA RUEDA DE RECTIFICACION (Fig. N)

Fig. N

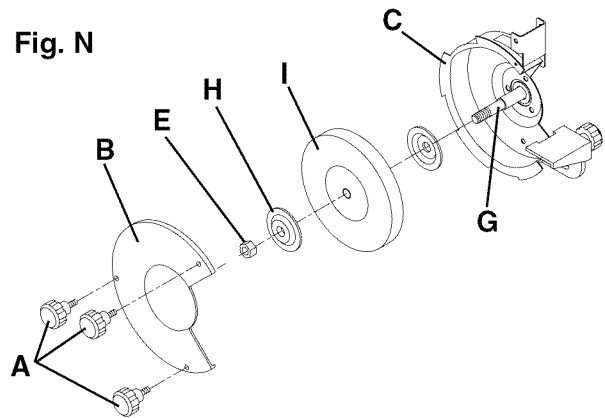

Debido al desgaste normal, será necesario reemplazar ambas ruedas ocasionalmente.

1. APAGUE el interruptor de potencia y desenchufe el cordón de potencia de su fuente de suministro.
2. Gire el escudo ocular hacia arriba para obtener acceso al portaherramientas.
3. Afloje la perilla del portaherramientas y gire el portaherramientas hasta alejarlo de la rueda rectificadora.
4. La Perilla (A) completa mente del protector. Ver Figura N.
5. La Cubierta de Rueda (B).

Fig. O

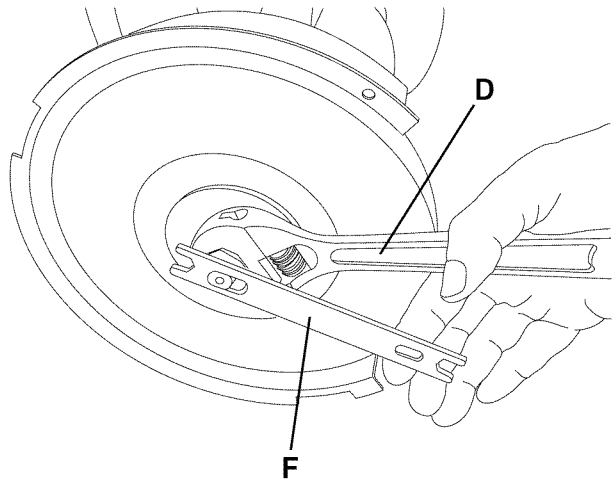

6. Coloque una Llave de Boca Abierta (D) (no incluida), Figura O, sobre la tuerca hexagonal del árbol (E), Figura N. Coloque el extremo cerrado de la Llave Especial (F), Figura O (que se incluye con su rectificadora) sobre las partes planas del eje del árbol (G).

7. **AVISO:** La tuerca hexagonal izquierda del árbol está roscada a la izquierda y se le afloja girándola en el sentido de las agujas del reloj. La tuerca hexagonal derecha del árbol está roscada a la derecha y se le afloja girándola contra el sentido de las agujas del reloj.
8. Quite la Pestaña de la Rueda Exterior (H) y luego la rueda abrasante (I) del eje del árbol
9. **PRECAUCIÓN:** La nueva rueda abrasante a colocarse sobre la rectificadora debe tener una clasificación de R.P.M. más alta que la de la rectificadora (3400 R.P.M.). La nueva rueda abrasante debe tener el diámetro de rueda externo correcto y el mismo diámetro de ánima que las ruedas originales. La etiqueta en el costado de la rueda abrasante debe permanecer en su sitio. **NO QUITE** esta etiqueta.
10. Reponga la rueda abrasante, pestaña de la rueda exterior y tuerca hexagonal del árbol. **AVISO:** La tuerca hexagonal izquierda del árbol está roscada a la izquierda y se le afloja girándola contra el sentido de las agujas del reloj. La tuerca hexagonal derecha del árbol está roscada a la derecha y se le afloja girándola en el sentido de las agujas del reloj.

PRECAUCIÓN: NO APRIETE EXCESIVAMENTE la tuerca hexagonal del árbol, ya que esto puede dañar la rueda abrasante y resultar en heridas graves al operario

11. Reponga la cubierta de la rueda y las perillas.

RUEDA DE ALAMBRE o RUEDA PULIMENTADORA (Figura P)

Fig. P

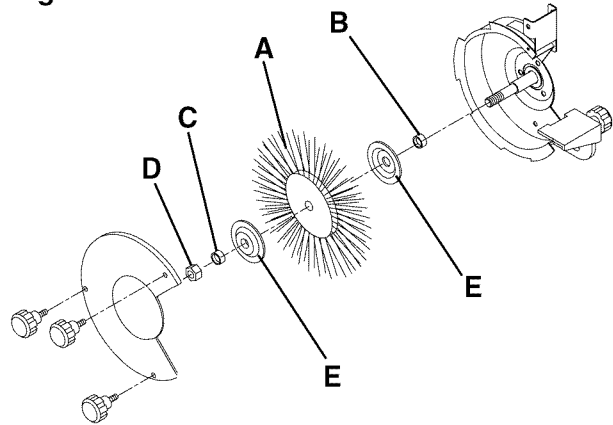

Se puede hacer uso de una rueda de alambre o rueda pulimentadora (A) con su rectificadora. Según el grosor de la rueda, deberá añadir uno o más espaciadores para permitir que la tuerca hexagonal del árbol se apriete correctamente. Estos espaciadores son idénticos entre sí. La Figura P muestra la colocación correcta de los espaciadores (B) y (C).

Aviso: Un espaciador (B) siempre debe ir primero sobre el eje del árbol. El segundo espaciador (C), de ser necesario, irá al lado de la tuerca hexagonal del árbol (D) según lo ilustrado. Utilice siempre las pestañas de rueda (E) que vinieron con la rectificadora tanto para la rueda de alambre como las rueda pulimentadoras. Ver la sección CAMBIANDO LA RUEDA RECTIFICADORA para el procedimiento correcto de cambio de ruedas..

MANTENIMIENTO DE LA RECTIFICADORA DE BANCO

⚠️ ADVERTENCIA

Apague el interruptor de energía y desenchufe el cordón de energía de su fuente de potencia antes de realizar cualquier mantenimiento.

LUBRICACION

La Rectificadora de Banco tiene cojinetes de lubricación sellados en la carcasa del motor que no requieren lubricación adicional por parte del operario.

LIMPIEZA

Con la Rectificadora de Banco desenchufada, gire las ruedas abrasantes lentamente e inspeccione por si existe cualquier daño o virutas atrapadas.

PRECAUCION: REPONGA las ruedas abrasantes si existe cualquier daño. **EL DEJAR** de reemplazar una rueda dañada puede ocasionar lesionamiento grave al operario.

PRECAUCION: NO UTILICE MATERIALES INFLAMABLES para limpiar la Rectificadora de Banco. Todo lo que se necesita para quitar la acumulación de polvo y escombros es un paño seco y limpio o un cepillo.

⚠️ ADVERTENCIA

Las reparaciones a la Rectificadora de Banco deben ser realizados por personal capacitado solamente. Comuníquese con su Centro de Servicio de Sears más cercano para recibir servicio autorizado. Las reparaciones desautorizadas o el reemplazo con piezas que no sean de fábrica podrán dar lugar a lesionamiento grave al operario y dañar la Rectificadora de Banco.

GUIA DE LOCALIZACION DE AVERIAS

PARA IMPEDIR LAS HERIDAS PERSONALES o el daño a la Rectificadora de Banco, gire el interruptor a la posición de "APAGADO" y desenchufe el cordón de energía del tomacorrientes antes de realizar cualquier ajuste.

Para soporte técnico - por favor llame al 1-855-758-0015

| PROBLEMA | CAUSA PROBABLE | SOLUCION |
|---|--|--|
| Motor no funciona | <ol style="list-style-type: none"> Máquina desenchufada Interruptor de energía en posición de apagado Cordón de energía defectuoso Fusible o disyuntor abierto Motor dañado Fusible del tablero de circuito quemado | <ol style="list-style-type: none"> Enchufe el cordón al tomacorrientes Levante el interruptor a la posición de encendido Devuélvalo al Centro de Servicio de Sears Circuito eléctrico sobrecargado Devuélvalo al Centro de Servicio de Sears Reemplace fusible |
| Motor no tiene plena potencia | <ol style="list-style-type: none"> Tensión incorrecta de línea Motor dañado | <ol style="list-style-type: none"> Haga que un electricista experto revise la línea para determinar la tensión correcta Devuélvalo al Centro de Servicio de Sears |
| Motor marcha caliente | <ol style="list-style-type: none"> Motor sobrecargado Mala circulación de aire alrededor del motor | <ol style="list-style-type: none"> Reduzca la presión sobre el material Quite cualquier obstrucción en torno al motor |
| Motor se cala o marcha lentamente | <ol style="list-style-type: none"> Motor sobrecargado Tensión incorrecta de línea Falla del capacitador | <ol style="list-style-type: none"> Reduzca la presión sobre el material Haga que un electricista experto revise la línea para determinar la tensión correcta Devuélvalo al Centro de Servicio de Sears |
| Se funde el fusible o se dispara el disyuntor de circuitos | <ol style="list-style-type: none"> Motor sobrecargado Circuito eléctrico sobrecargado Fusible o disyuntor equivocados Mal tamaño o longitud excesiva de la extensión eléctrica, ver manual Ruedas de rectificación bloqueadas | <ol style="list-style-type: none"> Reduzca la presión sobre el material Reduzca la cantidad de artículos en el mismo circuito Reponga con el fusible o disyuntor correcto Utilice el tamaño correcto Desenchufe la máquina y quite la obstrucción |



◆ NOTAS ◆



Get it fixed, at your home or ours!

Your Home

For troubleshooting, product manuals and expert advice:



www.managemylife.com

For repair – **in your home** – of **all** major brand appliances, lawn and garden equipment, or heating and cooling systems, **no matter who made it, no matter who sold it!**

For the replacement parts, accessories and owner's manuals that you need to do-it-yourself.

For Sears professional installation of home appliances and items like garage door openers and water heaters.

1-800-4-MY-HOME[®] (1-800-469-4663)

Call anytime, day or night (U.S.A. and Canada)

www.sears.com www.sears.ca

Our Home

For repair of carry-in items like vacuums, lawn equipment, and electronics, call anytime for the location of your nearest

Sears Parts & Repair Service Center

1-800-488-1222 (U.S.A.) **1-800-469-4663** (Canada)

www.sears.com www.sears.ca

To purchase a protection agreement on a product serviced by Sears:

1-800-827-6655 (U.S.A.)

1-800-361-6665 (Canada)

Para pedir servicio de reparación a domicilio, y para ordenar piezas:

1-888-SU-HOGAR[®]

(1-888-784-6427)

www.sears.com

Au Canada pour service en français:

1-800-LE-FOYER^{MC}

(1-800-533-6937)

www.sears.ca

sears

® Registered Trademark / TM Trademark of KCD IP, LLC in the United States, or Sears Brands, LLC in other countries
© Marca Registrada / TM Marca de Fábrica de KCD IP, LLC en Estados Unidos, o Sears Brands, LLC in otros países
^{MC} Marque de commerce / ^{MD} Marque déposée de Sears Brands, LLC