

BLACK & DECKER®

Cordless Shear / Shrubber

INSTRUCTION MANUAL

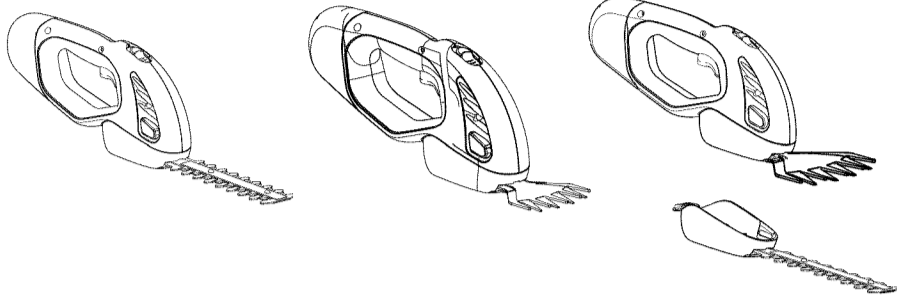

Cordless Shrubber
Taille-haie sans fil
Podadora de arbustos
inalámbrica
#DS700

Cordless Grass Shear
Tondeuse à gazon
sans fil
Tijeras para césped
inalámbrica
#GS700

Shear/Shrubber Combo
Combiné Tondeuse/
Taille-haie
Juego combinado de
tijeras/podadora de
arbustos
#SSC1000

Thank you for choosing Black & Decker!
Go to www.BlackandDecker.com/NewOwner
to register your new product.

PLEASE READ BEFORE RETURNING THIS PRODUCT FOR ANY REASON:

If you have a question or experience a problem with your Black & Decker purchase, go to
[HTTP://WWW.BLACKANDDECKER.COM/INSTANTANSWERS](http://www.blackanddecker.com/instantanswers)
for instant answers 24 hours a day.

If you can't find the answer or do not have access to the internet,
call 1-800-544-6986 from 8 a.m. to 5 p.m. EST Mon. -- Fri. to speak with an agent.
Please have the catalog number available when you call.

SAVE THIS INSTRUCTION MANUAL FOR FUTURE REFERENCE.

VEA EL ESPAÑOL EN LA CONTRAPORTADA.

INSTRUCTIVO DE OPERACIÓN, CENTROS DE SERVICIO Y PÓLIZA DE GARANTÍA.
ADVERTENCIA: LÉASE ESTE INSTRUCTIVO ANTES DE USAR EL PRODUCTO.

Cat No. SSC1000, DS700, GS700 Form # 90556152 Rev. 1 Jan. 2010
Copyright © 2010 Black & Decker Printed in China

WARNING: Read and understand all instructions. Failure to follow all instructions listed below may result in electric shock, fire and/or serious personal injury.

Important Safety Warnings and Instructions

TO REDUCE RISK OF INJURY:

- Before any use, be sure everyone using this garden appliance reads and understands all safety instructions and other information contained in this manual.
- Save these instructions and review frequently prior to use and in instructing others.

WARNING: When using gardening appliances, basic safety precautions should always be followed to reduce risk of fire, electric shock, and personal injury, including the following.

WARNING: This product contains chemicals, including lead, known to the State of California to cause cancer, and birth defects or other reproductive harm. **Wash hands after handling.**

WARNING: Some dust created by this product contains chemicals known to the State of California to cause cancer, birth defects or other reproductive harm. Some examples of these chemicals are:

- compounds in fertilizers
- compounds in insecticides, herbicides and pesticides
- arsenic and chromium from chemically treated lumber

To reduce your exposure to these chemicals, wear approved safety equipment such as dust masks that are specially designed to filter out microscopic particles.

SAFETY GUIDELINES - DEFINITIONS

It is important for you to read and understand this manual. The information it contains relates to protecting YOUR SAFETY and PREVENTING PROBLEMS. The symbols below are used to help you recognize this information.

DANGER: Indicates an imminently hazardous situation which, if not avoided, will result in death or serious injury.

WARNING: Indicates a potentially hazardous situation which, if not avoided, could result in death or serious injury.

CAUTION: Indicates a potentially hazardous situation which, if not avoided, may result in minor or moderate injury.

CAUTION: Used without the safety alert symbol indicates a potentially hazardous situation which, if not avoided, may result in property damage.

General Safety Warnings and Instructions for All Shrubbers & Shears

- **AVOID DANGEROUS ENVIRONMENT.** Don't use appliances in damp or wet locations. Don't use appliances in the rain.
- **KEEP CHILDREN AWAY.** All visitors should be kept at a distance from work area.
- **STORE IDLE APPLIANCE INDOORS.** When not in use, shrubber should be stored indoors in dry, and high or locked-up place – out of reach of children.
- **DON'T FORCE APPLIANCE** – It will do the job better and with less likelihood of a risk of injury at the rate for which it was designed.
- **USE APPLIANCE PROPERLY.** Use only for trimming the type of shrub, growth, etc., described in the operating instructions. Do not abuse appliance.
- **USE RIGHT APPLIANCE.** Do not use the appliance for any job except that for which it is intended.
- **KEEP HANDS AND ALL PARTS OF BODY AWAY** from blade, the edges are sharp and can cause injury even when the appliance is OFF.
- **BEFORE TRIMMING,** inspect areas for wires, cords, glass or other foreign objects which could come in contact with the blade.
- **DRESS PROPERLY.** Do not wear loose clothing or jewelry. They can be caught in moving parts. Gloves and substantial, non-skid footwear are recommended when working outdoors. Wear protective hair covering to contain long hair.

- **DON'T OVERREACH.** Keep proper footing and balance at all times.
- **USE SAFETY GLASSES AND OTHER SAFETY EQUIPMENT.** Use safety goggles or safety glasses with side shields, complying with applicable safety standards and, when needed, a face shield. Also use face or dust mask if operation is dusty. This applies to all persons in the work area. Also use a hard hat, hearing protection, gloves, safety shoes and dust collection systems when specified or required. Safety glasses or the like are available at extra cost at your local dealer or Black & Decker Service Center.
- **MAINTAIN APPLIANCE WITH CARE.** Keep cutting edges sharp and clean for best performance and to reduce the risk of injury. Follow instructions for proper maintenance. Keep handles dry, clean, and free from oil and grease.
- **AVOID UNINTENTIONAL STARTING.** Don't carry appliance with finger on switch.
- **DO NOT** attempt to remove cut material nor hold material to be cut when blades are moving. Make sure trimmer switch is off when clearing jammed material from blades.
- **CHECK DAMAGED PARTS.** Before further use of the appliance, a guard or other part that is damaged should be carefully checked to determine that it will operate properly and perform its intended function. Check for alignment of moving parts, binding of moving parts, breakage of parts, mounting, and any other condition that may affect its operation. A guard or other part that is damaged should be properly repaired or replaced by an Authorized Service Center unless otherwise indicated elsewhere in this manual.
- **STAY ALERT.** Watch what you are doing. Use common sense. Do not operate appliance when you are tired.
- **REPAIRS AND SERVICE.** Repairs, maintenance and any adjustments not specified in this manual should be performed by Black & Decker Authorized Service Centers or other qualified service organizations, always using identical replacement parts.
- **USE OF ACCESSORIES AND ATTACHMENTS.** The use of any accessory or attachment not recommended for use with this appliance could be hazardous.
- **DON'T GRASP THE EXPOSED CUTTING BLADES** or cutting edges when picking up or holding the appliance.
- **DO NOT OPERATE** gardening appliances in gaseous or explosive atmospheres. Motors in these appliances normally spark, and the sparks might ignite fumes.

IMPORTANT WARNINGS FOR SHRUBBERS & SHEARS

1. Keep hands away from blades.
2. Do not charge the appliance in rain, or in wet locations.
3. Do not use battery operated appliance in rain.

WHEN USING YOUR CHARGER:

- The appliance and its charger are specifically designed to work together. **DO NOT** attempt to charge the appliance with any other type of charger. **DO NOT** attempt to charge any other type of cordless tool with the appliance charger.
- **DO NOT** charge appliance when temperature is below +40°F(4°C) or above +120°F(49°C). **This is very important!**
- **DO NOT ABUSE THE CORD.** Never carry charger or appliance by the cord or yank it to disconnect the charger from a receptacle. Keep cord away from heat, oil, and sharp edges.
- **DO NOT** operate a damaged charger. Have damaged cords or plugs replaced immediately.
- Never expose charger to weather; use indoors only.
- The charger is designed to operate on standard household electrical power (120 volts). Do not attempt to use it on any other voltage!
- Do not operate appliance with charger attached

PREPARING TO OPERATE:

THE BATTERY IN YOUR NEW APPLIANCE IS NOT FULLY CHARGED!
FIRST, READ THE SAFETY RULES. THEN FOLLOW THE "IMPORTANT CHARGING NOTES" AND "CHARGING THE BATTERY" SECTIONS.

IMPORTANT CHARGING NOTES

1. Longest life and best performance can be obtained if the batteries are charged at normal room temperatures.
2. While charging, the charger will normally become warm to the touch.
3. If the batteries do not charge properly:
 - a. Check house current at receptacle by plugging in a lamp or other appliance.
 - b. Check to see if receptacle is connected to a light switch which turns power off when you turn out the lights.
 - c. If house current is okay and you do not get proper charging, contact your nearest Black & Decker Service Center.
4. The appliance should be recharged when it fails to produce sufficient power on jobs which were done easily previously. Do not continue to use the unit under these conditions. Repeat the charging procedure.
5. Unplug your appliances charger from the power supply before disconnecting the charger from the appliance. Unplug charger before attempting to clean.
6. Battery life is dependent on usage, storage temperature and time.
7. This power unit is intended to be correctly orientated in a vertical or floor mount position.

CHARGING THE BATTERY (FIGURE 1)

1. Attach charger cord to the appliance.
2. Plug charger into any 120-volt receptacle. Your appliance is now on charge.
CAUTION: This Charger can be used only with 60 cycle, 115-120 AC voltage.
3. **Recharging the appliance will require on the average about 16 hours for it to reach full capacity. The appliance will not overcharge and can be left on charge indefinitely throughout the cutting season. One 7-hour charge will restore about 1/2 the battery capacity. A 4-hour charge will give about 8-10 minutes of operation. Continuous charging may slightly shorten overall battery life, but will not diminish the running time per charge.**

SAVE THESE INSTRUCTIONS

Operation

SWITCH

A SWITCH LOCKING BUTTON is provided on the top of the handle as a safety feature. Please note the following very carefully.

1. Disconnect charger before attempting to turn switch "ON".
2. **TO TURN TOOL "ON" (FIGURE 2)** slide the locking button "A" **BACKWARD** with your thumb, and hold it **BACKWARD** momentarily, while you squeeze the trigger switch "B". The trigger has been designed so that it is very easy to hold in the "ON" position. Then release "A".
3. **TO TURN TOOL "OFF"**, merely release the trigger. "A" will lock back in place when "B" is released.

FIG 1

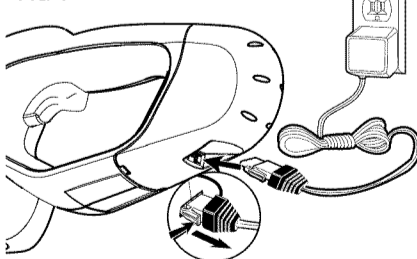
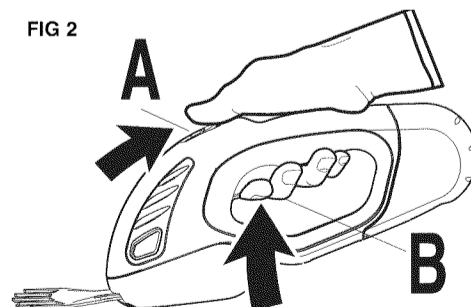

FIG 2



Cordless Shrubber Taille-haie sans fil Podadora de arbustos inalámbrica

FIG 3

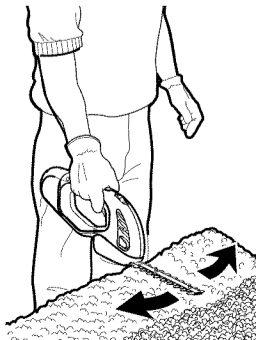
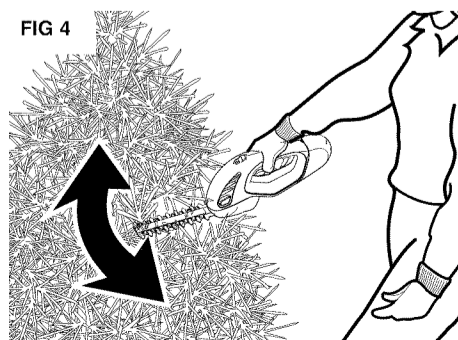
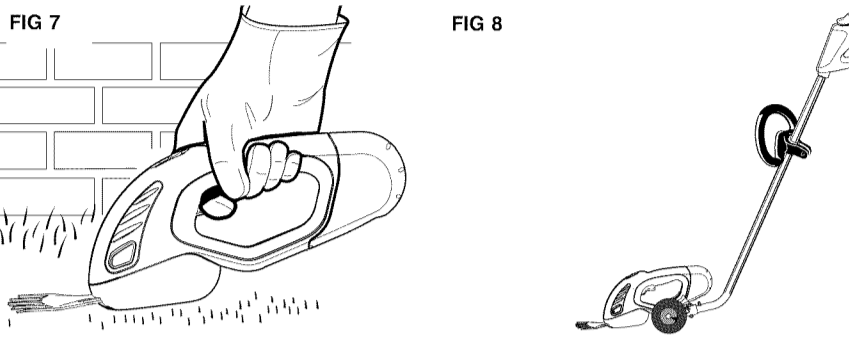
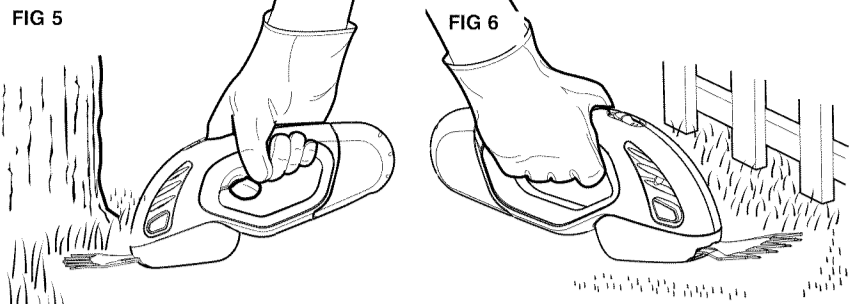

FIG 4



Cordless Shear **Tondeuse sans fil** **Tijeras inalámbricas**



SSC1000 Cordless Shear/Shrubber Combo
Combiné tondeuse/taille-haie sans fil SSC1000
Juego combinado de tijeras/podadora de arbustos inalámbricas SSC1000

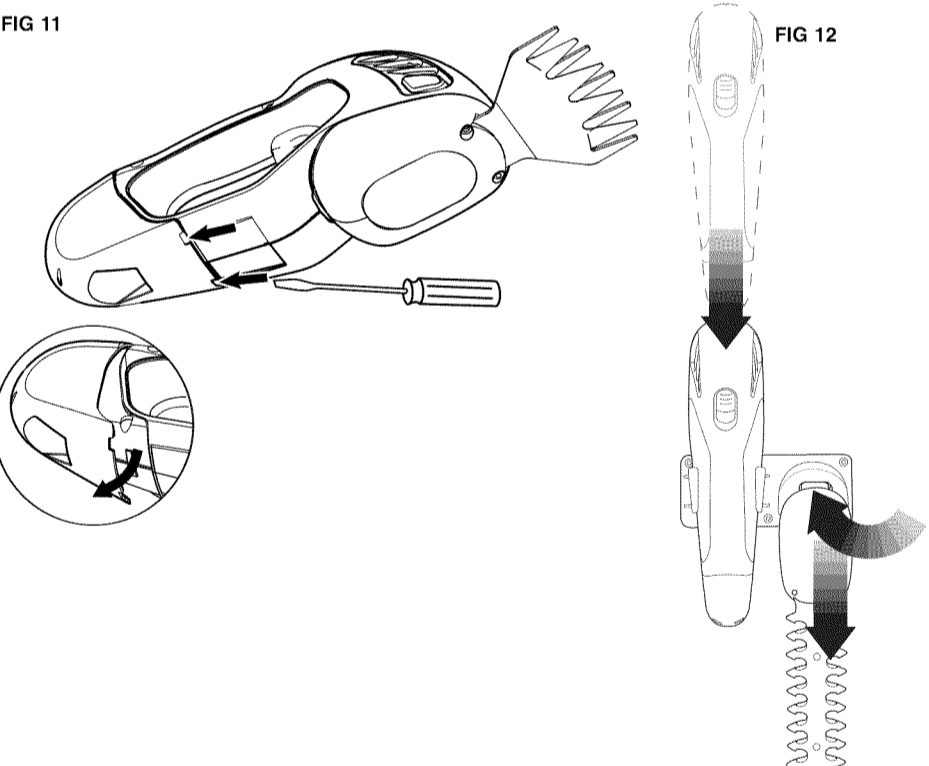
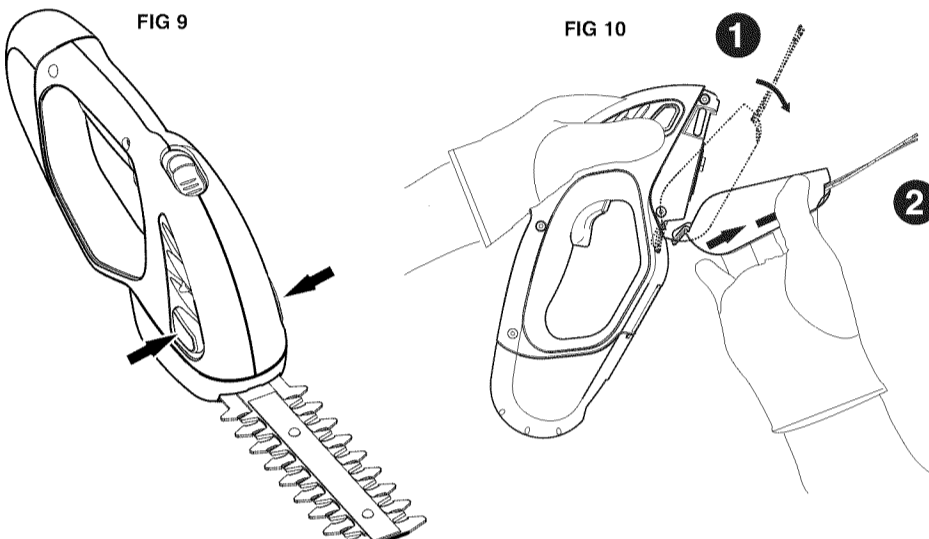

BLADE ATTACHMENT - SHRUBBER COMBO ONLY! (SSC1000) (FIG 9 AND 10)

The SSC1000 has two interchangeable cutting heads, the Shrubber head and the Shear head. To remove a head assembly from the unit first push the two lock buttons **IN** as shown in **fig. 9**. At the same time carefully grasp the cutter head and rotate the cutter assembly down **1** and out of the unit **2** as shown in **fig. 10**. To install a cutting head, reverse the procedure and listen for the audible "click" that indicates the head has locked in place.

TRIMMING INSTRUCTIONS (SHEAR, CAT#GS700 & SSC1000) (FIGURES 5, 6 AND 7)

1. Be sure that you have read carefully the safety rules. Use shear only for trimming grass and weeds.
2. For the best results you should trim only on a dry day, but water or moisture in the grass or on the ground does not create an electric shock hazard with this tool. Just be sure not to cut through any electric cords which may be in the area.
3. Keep your other hand well away from the blade, and maintain a stable working position so that you don't slip. Don't overreach.
4. Feed the blade into the grass at a rate that allows it to keep up cutting speed. Feed slower if the blade slows down. Watch out for foreign objects in the grass.

TRIMMING INSTRUCTIONS (SHRUBBER, CAT#DS700 & SSC1000) (FIGURES 3 AND 4)

- **SAFETY** – Be sure to carefully read and follow the safety rules shown in this manual.
- **WORKING POSITION** – Maintain proper footing and balance and do not overreach. Wear safety goggles, non-skid footwear and gloves when trimming. Hold the appliance firmly and turn the appliance **ON**. Always hold the shrubber as shown in these illustrations.
- **TRIMMING NEW GROWTH (Figure 3)** – A wide, sweeping motion, feeding the blade teeth through the twigs is most effective. A slight downward tilt of the blade, in the direction of motion gives the best cutting. One sweep will usually cut all twigs in the blade's path.

- **TRIMMING HEAVIER GROWTH (Figure 4)** – To cut older growth, with thicker twigs, use a little extra pressure as you feed the blade through the growth. This clears the blade faster and helps to feed the thicker twigs into the blade teeth. Slowly feed the shrubber through heavy branches using only a portion of the cutting edges. Should the shrubber stall on these heavy pieces, stop immediately and release the switch.

CAUTION: Do not use the shrubber for cutting stems greater than 5/16" (7.9mm). Use the shrubber only for cutting normal shrubbery found around houses and buildings.

MAINTENANCE
 It is easy to remove sap and dirt deposits when they are fresh and moist, but difficult after they become dry. Therefore, it is recommended that you wash the blades in water after each use. Hold the **BLADES** under a running faucet or in a pan of water and turn the appliance **"ON"** to help dislodge the deposits. Do not operate appliance with charger attached. (There is no electric shock hazard from the shear's low-voltage power supply.) If the buildup of sap is difficult to remove, it may be necessary (with the motor **"OFF"**) to scrub the blades with soap and a stiff bristle brush. After cleaning, wipe the blades with a cloth and allow them to dry. Then, with a rag, apply a thin film of light engine oil to the top and bottom of the blades. Do not over oil. Turn the Appliance **"ON"** for a few seconds to work the lubricant between the blades.

LUBRICATION
 No periodic relubrication of the bearings or mechanism is required.

CLEANING PLASTIC PARTS
USE ONLY WARM WATER AND MILD SOAP TO CLEAN THE PLASTIC PARTS. MANY HOUSEHOLD CLEANERS CONTAIN CHEMICALS WHICH COULD SERIOUSLY DAMAGE THE PLASTIC. NEVER USE GASOLINE, TURPENTINE, LACQUER OR PAINT THINNER, DRY CLEANING FLUIDS, OR SIMILAR PRODUCTS.

WALL BRACKET - SHRUBBER COMBO ONLY (SSC1000) (FIGURE 12)
 A wall hanging bracket is included. To use the bracket, mount it securely to the wall and hang the components as shown in **figure 12**. The shear / shrubber blade is attached by first inserting the tab into the opening in the bracket and then allowing it to hang vertically.

STORAGE
 The best storage place is one that is cool and dry. Store the tool away from direct sunlight, heating pipes and ducts, furnaces, etc. The best storage temperature is about +50°F (10°C). Do not store where temperatures go below +40°F (4°C) or above 120°F (49°C). Avoid storage in outside metal buildings where temperature can exceed 120°F (49°C) in summer. For off-season storage you should first recharge the appliance for 16 hours. Unplug the charger from the wall socket and then disconnect charger from the appliance. (**Fig. 1**) Clean and lightly oil the blades as described in this manual and store the appliance and charger away.

BLADE NICKS
 The blades are made from high quality, heat treated steel and they will hold a sharp edge for a long period of time. However, if you accidentally hit a wire fence, stones, glass or other hard objects, you may put a nick in the blade. There is no need to remove this nick as long as it does not interfere with the movement of the blade. If it does interfere, use a fine toothed file or sharpening stone to remove it. A replacement blade set is available (**Shear Only**) from your Black & Decker service center when blades become worn.

DROPPING THE APPLIANCE
 If you drop the appliance, carefully inspect it for damage. If the blade is bent, housing cracked, or handles broken or if you see any other condition that may affect the appliances operation, contact your local Black & Decker Service Center for repairs before putting it back into use.

PREVENTING CORROSION
 Fertilizers and other garden chemicals contain agents which greatly accelerate the corrosion of metals. Do not store the appliance on or adjacent to fertilizers or chemicals.

BATTERY REMOVAL
 When they reach the end of their useful life, the batteries in your appliance will no longer accept a charge. Before discarding the old appliance, the nickel cadmium batteries must be removed and recycled or disposed of properly. Cadmium is a highly toxic form of waste and is extremely harmful to the environment. Before attempting to disassemble this appliance, turn it on and run it until it stops to ensure a complete discharge of the batteries. Using a straight screwdriver, remove the rear product housing as shown in **figure 11** and remove it from the end of the appliance. Lift the batteries out. The terminal clips are quick connect type and have a tab lock. Depress the tab to separate or pull the connector apart with a snap. Recycle battery as per the **"RBRC"** section below.

NOTE! - Accessories sold separately
GSH1000 Handle Kit (fig. 8)
RB07 3 in. Shear Replacement Blade - GS700
RB10 4 in. Shear Replacement Blade - SSC1000

Recommended accessories for use with your tool are available from your local retailer.

WARNING: The use of any accessory not recommended for use with this tool could be hazardous.

THE RBRC™ SEAL
 The RBRC™ (Rechargeable Battery Recycling Corporation) seal on the nickel-cadmium battery (or battery pack) indicates that the costs to recycle the battery (or battery pack) at the end of its useful life have already been paid by Black & Decker. In some areas, it is illegal to place spent nickel-cadmium batteries in the trash or municipal solid waste stream and the RBRC program provides an environmentally conscious alternative. RBRC in cooperation with Black & Decker and other battery users, has established programs in the United States and Canada to facilitate the collection of spent nickel-cadmium batteries. Help protect our environment and conserve natural resources by returning the spent nickel-cadmium battery to an authorized Black & Decker service center or to your local retailer for recycling. You may also contact your local recycling center for information on where to drop off the spent battery, or call **1-800-8-BATTERY**.



TROUBLESHOOTING

Problem	Possible Cause	Possible Solution
• Unit will not start.	• Battery not charged.	• Check battery charging requirements.
• Battery will not charge.	• Charger not plugged in.	• Plug charger into a working outlet. Refer to "Important Charging Notes" for more details.
	• Surrounding air temperature too hot or too cold.	• Check current at receptacle by plugging in a lamp or other appliance.
		• Check to see if receptacle is connected to a light switch which turns power off when you turn out the lights.
		• Move charger and tool to a surrounding air temperature of above 40 degree F (4.5°C) or below 105 degree F (+40.5°C).

For assistance with your product, visit our website www.blackanddecker.com for the location of the service center nearest you or call the BLACK & DECKER help line at **1-800-544-6986**.

SERVICE INFORMATION
 All Black & Decker Service Centers are staffed with trained personnel to provide customers with efficient and reliable power tool service. Whether you need technical advice, repair, or genuine factory replacement parts, contact the Black & Decker location nearest you. To find your local service location, refer to the yellow page directory under "Tools—Electric" or call: **1-800-544-6986**.

IMPORTANT: To assure product SAFETY and RELIABILITY, repairs, maintenance and adjustment should be performed by Black & Decker Service Centers or other qualified service organizations, always using identical replacement parts.

FULL TWO-YEAR HOME USE WARRANTY

Black & Decker (U.S.) Inc. warrants this product for two years against any defects in material or workmanship. The defective product will be replaced or repaired at no charge in either of two ways.

The first, which will result in exchanges only, is to return the product to the retailer from whom it was purchased (provided that the store is a participating retailer). Returns should be made within the time period of the retailer's policy for exchanges (usually 30 to 90 days after the sale). Proof of purchase may be required. Please check with the retailer for their specific return policy regarding returns that are beyond the time set for exchanges.

The second option is to take or send the product (prepaid) to a Black & Decker owned or authorized Service Center for repair or replacement at our option. Proof of purchase may be required. Black & Decker owned and authorized Service Centers are listed under "Tools-Electric" in the yellow pages of the phone directory.

This warranty does not apply to accessories. This warranty gives you specific legal rights and you may have other rights which vary from state to state. Should you have any questions, contact the manager of your nearest Black & Decker Service Center. This product is not intended for commercial use.

FREE WARNING LABEL REPLACEMENT: If your warning labels become illegible or are missing, call 1-800-544-6986 for a free replacement.

Imported by
Black & Decker (U.S.) Inc.,
701 E. Joppa Rd.
Towson, MD 21286 U.S.A.



BlackandDecker.com
1-800-544-6986

See 'Tools-
Electric'
- Yellow Pages -
for Service &
Sales



Tondeuse/Taille-haie sans fil

MODE D'EMPLOI

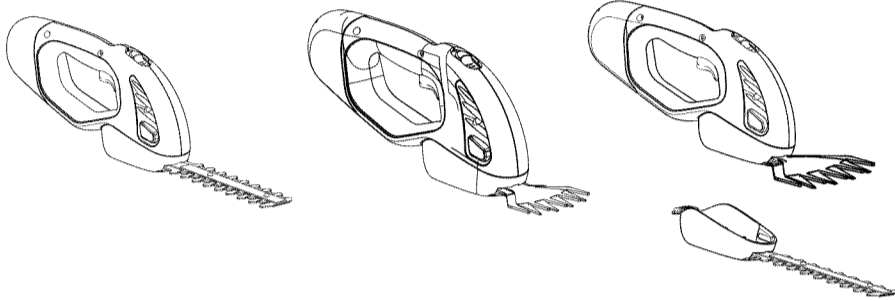

Taille-haie sans fil
#DS700

Tondeuse à gazon
sans fil
#GS700

Combiné Tondeuse/
Taille-haie
#SSC1000

Merci d'avoir choisi Black & Decker!
Consulter le site Web
www.BlackandDecker.com/NewOwner
pour enregistrer votre nouveau produit.

À LIRE AVANT DE RETOURNER CE PRODUIT POUR QUELQUE RAISON QUE CE SOIT :

Si des questions ou des problèmes surgissent après l'achat d'un produit Black & Decker,
consulter le site Web

[HTTP://WWW.BLACKANDDECKER.COM/INSTANTANSWERS](http://www.blackanddecker.com/instantanswers)
pour obtenir des réponses instantanément 24 heures par jour.

Si la réponse est introuvable ou en l'absence d'accès à Internet, composer le
1-800-544-6986 de 8 h à 17 h HNE, du lundi au vendredi, pour parler avec un agent.

Prière d'avoir le numéro de catalogue sous la main lors de l'appel.

CONSERVER CE MANUEL POUR UN USAGE ULTÉRIEUR.

⚠ AVERTISSEMENT : S'assurer de lire et de comprendre toutes les directives. À défaut de suivre les directives sous-mentionnées, un choc électrique, un incendie et des blessures corporelles graves pourraient survenir.

Avertissements de sécurité et directives importantes :

RÉDUCTION DES RISQUES ET DES BLESSURES :

• Avant tout usage, s'assurer que tout utilisateur de cet appareil électrique de jardin lise et comprenne toutes les directives de sécurité ainsi que l'information comprise dans le présent manuel.

• Conserver ces directives et les examiner fréquemment avant d'utiliser l'appareil ou de donner des directives aux autres.

⚠ AVERTISSEMENT : Si des appareils électriques de jardin sont utilisés, des précautions de base en matière de sécurité doivent être suivies afin de réduire le risque d'incendie, de choc électrique et de blessure corporelle, notamment les suivantes.

⚠ AVERTISSEMENT : Ce produit contient des produits chimiques, y compris du plomb, reconnu par l'État de la Californie comme étant cancérigène et pouvant entraîner des anomalies congénitales et d'autres dangers relatifs à la reproduction. Se laver les mains après la manipulation de l'appareil.

⚠ AVERTISSEMENT : Certaines poussières produites par cet outil contiennent des produits chimiques reconnus par l'État de la Californie comme étant cancérigènes et pouvant entraîner des anomalies congénitales et d'autres dangers relatifs à la reproduction. Voici quelques exemples de ces produits chimiques :

- composés présents dans les engrais
- composés présents dans les insecticides, herbicides et pesticides
- arsenic et chrome provenant de bois traité chimiquement

Pour réduire votre exposition à ces produits chimiques, porter un équipement de sécurité approuvé comme un masque anti-poussières conçu spécialement pour filtrer les particules microscopiques.

LIGNES DIRECTRICES EN MATIÈRE DE SÉCURITÉ - DÉFINITIONS

Il est important que vous lisiez et compreniez ce mode d'emploi. Les informations qu'il contient concernent VOTRE SÉCURITÉ et visent à ÉVITER TOUT PROBLÈME. Les symboles ci-dessous servent à vous aider à reconnaître cette information.

⚠ DANGER : Indique une situation dangereuse imminente qui, si elle n'est pas évitée, causera la mort ou des graves blessures.

⚠ AVERTISSEMENT : Indique une situation potentiellement dangereuse qui, si elle n'est pas évitée, pourrait causer la mort ou de graves blessures.

⚠ MISE EN GARDE : Indique une situation potentiellement dangereuse qui, si elle n'est pas évitée, pourrait causer des blessures mineures ou modérées.

MISE EN GARDE : Utilisé sans le symbole d'alerte à la sécurité, indique une situation potentiellement dangereuse qui, si elle n'est pas évitée, peut résulter en des dommages à la propriété.

Avertissements et directives de sécurité générales pour tous les taille-haies et tondeuses

- **ÉVITER LES ENVIRONNEMENTS DANGEREUX :** Ne pas utiliser d'appareils électriques dans un endroit humide ou mouillé. Ne pas les utiliser sous la pluie.
- **TENIR LES ENFANTS À L'ÉCART.** Tous les visiteurs doivent se trouver à une distance de la zone de travail.
- **RANGER LES APPAREILS ÉLECTRIQUES INUTILISÉS À L'INTÉRIEUR.** Lorsqu'il n'est pas utilisé, le taille-haie doit être rangé à l'intérieur dans un endroit sec, en hauteur ou dans un endroit verrouillé, hors de la portée des enfants.
- **NE PAS FORCER L'APPAREIL ÉLECTRIQUE :** le travail sera mieux fait à la vitesse pour lequel il a été conçu et sans risque de blessure.
- **UTILISER l'appareil électrique CORRECTEMENT.** Utiliser seulement pour le taillage du type d'arbuste, pousse, etc., décrit dans le mode d'emploi. Ne pas utiliser l'appareil électrique de façon abusive.
- **UTILISER L'APPAREIL ÉLECTRIQUE APPROPRIÉ.** N'utilisez pas l'appareil électrique pour toute autre application que celui pour laquelle il a été prévu.
- **TENIR LES MAINS ET TOUTES AUTRES PARTIES DU CORPS HORS D'ATTEINTE** de la lame, les arêtes sont tranchantes et peuvent provoquer une blessure même si l'appareil électrique est HORS TENSION.
- **AVANT LE TAILLAGE,** inspecter les zones pour tout fil, cordes, verre et autres objets étrangers qui pourraient entrer en contact avec la lame.
- **S'HABILLER DE MANIÈRE APPROPRIÉE.** Ne pas porter de vêtements amples ni de bijoux. Ils peuvent s'enchevêtrer dans les pièces mobiles. Des gants et des chaussures adéquates antidérapantes sont recommandés lors de travaux à l'extérieur. Se couvrir les cheveux s'ils sont longs.
- **NE PAS TROP TENDRE LES BRAS.** Conserver son équilibre en tout temps.
- **UTILISER DES LUNETTES DE SÉCURITÉ ET TOUT AUTRE ÉQUIPEMENT DE SÉCURITÉ.** Utiliser des lunettes de sécurité munies de protecteurs latéraux conformes aux normes en matière de sécurité et, le cas échéant, un protecteur facial. Utiliser également un masque facial ou anti-poussières si l'opération génère de la poussière. Ces directives s'appliquent à toutes personnes dans la zone de travail. Utiliser aussi un casque de sécurité, des protecteurs auditifs, des chaussures sécuritaires et des systèmes de dé poussiérage lorsque prévus ou exigés. Des lunettes de sécurité et accessoires similaires sont disponibles pour l'achat chez votre détaillant ou à votre centre de réparation Black & Decker.
- **PRENDRE SOIN DE l'appareil électrique.** Maintenir les arêtes de coupe tranchantes et propres afin d'assurer la meilleure performance et pour réduire le risque de blessures. Suivre les directives pour assurer un bon entretien. Maintenir les poignées sèches, propres et exemptes d'huile et de graisse.
- **EMPÊCHER UN RISQUE DE DÉMARRAGE ACCIDENTEL.** Ne pas transporter l'appareil électrique alors que le doigt repose sur l'interrupteur.
- **NE PAS ESSAYER** d'enlever les matériaux découpés ou de tenir la matière à couper lorsque les lames sont en mouvement. S'assurer que l'interrupteur du taille-haie est en position d'arrêt lors du déchargement de la matière coincée dans les lames.
- **VÉRIFIER LES PIÈCES ENDOMMAGÉES.** Avant toute utilisation ultérieure de l'appareil électrique, un dispositif de protection endommagé, ou toute autre pièce endommagée, doit être examiné soigneusement afin d'assurer un fonctionnement adéquat selon sa fonction prévue. Vérifier l'alignement des pièces mobiles, la présence de grippage des pièces mobiles, de rupture de pièces, la fixation et tout autre problème pouvant nuire au fonctionnement de l'outil. Un dispositif de protection endommagé (ou toute autre pièce) doit être réparé ou remplacé adéquatement par un centre de réparation autorisé à moins d'un avis contraire indiqué dans le présent mode d'emploi.
- **RESTER VIGILANT.** Surveiller son travail. Faire preuve de jugement. Ne pas utiliser l'appareil électrique en cas de fatigue.
- **RÉPARATIONS ET ENTRETIEN.** Les réparations, l'entretien et tout réglage non précisés dans ce mode d'emploi devraient être effectués à un centre de réparation autorisé Black & Decker ou à tout autre centre de réparation professionnel. Utiliser toujours des pièces de rechange identiques.
- **L'UTILISATION D'ACCESSOIRES ET DE PIÈCES.** L'utilisation de tout accessoire ou pièce non recommandé avec cet appareil électrique pourrait s'avérer dangereuse.
- **NE PAS SAISIR LES LAMES DE COUPE EXPOSÉES** ou les arêtes tranchantes pour prendre ou ramasser l'appareil électrique.
- **NE PAS UTILISER** d'appareils électriques de jardin dans un milieu gazeux ou déflagrant. Les moteurs de ces appareils électriques produisent normalement des étincelles qui pourraient enflammer des vapeurs.

AVERTISSEMENTS IMPORTANTS POUR LES TAILLE-HAIES ET TONDEUSES.

1. Tenir les mains loin des lames.
2. Ne pas charger l'appareil électrique sous la pluie ou dans des endroits humides.
3. Ne pas utiliser des appareils électriques fonctionnant sur piles sous la pluie.

UTILISATION DU CHARGEUR

- L'appareil électrique et le chargeur sont spécialement conçus pour être utilisés ensemble. NE PAS essayer de charger l'appareil électrique avec un autre type de chargeur. NE PAS essayer de charger d'autre type d'outil sans fil avec le chargeur de l'appareil électrique.
- NE PAS charger l'appareil électrique à une température inférieure à 4°C (+40°F) ou supérieure à 49°C (+120°F) Cette consigne est très importante!
- NE PAS UTILISER ABUSIVEMENT LE CORDON D'ALIMENTATION. Ne jamais transporter le chargeur ou l'appareil électrique par son cordon ou tirer sur ce dernier pour le débrancher du réceptacle. Tenir le cordon éloigné de la chaleur, de l'huile et des bords tranchants.
- NE PAS faire fonctionner un chargeur endommagé. Remplacer immédiatement les cordons ou prises endommagés.
- Protéger le chargeur des intempéries, utiliser seulement à l'intérieur.
- Le chargeur est conçu pour être alimenté en courant domestique standard (120 volts). Ne pas utiliser une tension supérieure pour le chargeur!
- Ne pas faire fonctionner l'appareil électrique avec le chargeur relié.

PRÉPARATION POUR L'UTILISATION :

LA PILE DU NOUVEL APPAREIL ÉLECTRIQUE N'EST PAS COMPLÈTEMENT CHARGÉE.

D'abord, lire les règles de sécurité. Puis, lire les sections concernant les « Remarques importantes sur le chargement » et « Chargement de la pile ».

REMARQUES IMPORTANTES SUR LE CHARGEMENT

1. Pour augmenter la durée de vie utile de la pile et optimiser son rendement, la charger à température normale de la pièce.
2. Le chargeur deviendra normalement chaud au toucher pendant la charge.
3. Si les piles ne se chargent pas adéquatement :
 - a. Vérifier le courant domestique à la prise en branchant une lampe ou un autre appareil électrique.
 - b. Vérifier si la prise est reliée à un interrupteur de lumière qui la met hors tension lorsque vous éteignez les lumières.
 - c. Si le courant fonctionne bien et que la pile ne se charge pas correctement, communiquer avec le centre de réparation Black & Decker le plus près.
4. L'appareil électrique doit être rechargé lorsqu'il n'arrive pas à produire suffisamment de puissance pour des travaux qui étaient facilement réalisés précédemment. Ne pas continuer à utiliser l'appareil dans ces conditions. Répéter les procédures de charge.
5. Débrancher le chargeur de l'appareil électrique de la source d'alimentation d'abord avant de débrancher celui-ci de l'appareil. Débrancher le chargeur avant tout nettoyage.
6. La durée de vie de la pile varie selon l'utilisation, la température d'entreposage et sa date de fabrication.
7. Ce bloc d'alimentation est correctement orienté supporté dans une position verticale ou au plancher.

CHARGE DE LA PILE (FIGURE 1)

1. Relier le cordon du chargeur à l'appareil électrique.
2. Brancher le chargeur dans une prise de 120 volts. L'appareil électrique se charge présentement.
⚠ MISE EN GARDE : Utiliser ce chargeur seulement avec un courant alternatif de 115-120 volts à 60 Hz.

3. La charge de l'appareil électrique exigera environ 16 heures pour atteindre sa pleine capacité. L'appareil électrique ne risque pas de se surcharger et peut-être branché indéfiniment tout au long de la saison de coupe. Une charge de sept (7) heures restaurera environ la moitié de la capacité de la pile; une charge de quatre (4) heures, environ 8 à 10 minutes de fonctionnement. Une charge en continu peut diminuer légèrement la durée de vie totale de la pile mais ne diminuera pas le temps de fonctionnement par charge.

CONSERVER CES DIRECTIVES

Fonctionnement INTERRUPTEUR

Pour une sécurité accrue, un **BOUTON DE VERROUILLAGE DE L'INTERRUPTEUR** est installé sur le dessus de la poignée. Veuillez prendre note soigneusement des directives suivantes.

1. Débrancher le chargeur avant de démarrer l'appareil électrique.
2. **POUR METTRE L'OUTIL « EN MARCHÉ » (figure 2)**, faire glisser vers **L'ARRIÈRE** le bouton de verrouillage « **A** » avec le pouce et le maintenir ainsi quelques instants alors que vous appuyez sur la détente « **B** ». La détente est conçue de sorte qu'il est aisé de la tenir en position de « **MARCHE** ». Puis, en séquence, relâcher le bouton « **A** ».
3. **POUR « ARRÊTER » L'OUTIL**, relâcher simplement la détente. Le bouton « **A** » se verrouillera en place lorsque le bouton « **B** » est relâché.

INSERTION DE LA LAME – MODÈLE COMBINÉ TAILLE-HAIE SEULEMENT! (SSC1000) (FIG. 9 ET 10)

Le modèle SSC1000 dispose de deux têtes de coupe interchangeables : la tête du taille-haie et celle de la tondeuse. Pour retirer une tête de coupe de l'appareil, enfoncer d'abord les deux (2) boutons de verrouillage comme indiqué à la figure 9 tout en prenant délicatement en main la tête de coupe. Faire tourner le module de coupe vers le bas ① puis vers l'extérieur ② comme indiqué à la figure 10.

Pour insérer une tête de coupe, suivre la procédure inverse jusqu'à l'obtention d'un « clic » sonore qui atteste le verrouillage de la tête en place.

DIRECTIVES DE TAILLAGE (TONDEUSE, nos de cat. GS700 et SSC1000) (figures 5,6, et 7).

1. S'assurer de bien lire les règles en matières de sécurité. Utiliser la tondeuse seulement pour le tallage du gazon et des broussailles.
2. Pour optimiser les résultats, tailler seulement lors d'une journée sèche. Avec cet outil, l'eau et l'humidité du gazon ou sur le sol ne présentent aucun risque de choc électrique ou d'électrocution. Seulement s'assurer de ne pas couper un cordon électrique qui pourrait être dans la zone.
3. Tenir l'autre main bien loin de la lame et utiliser une position de travail stable pour ne pas glisser. Ne pas trop tendre les bras.
4. Passer la lame dans le gazon à une vitesse qui permet de maintenir la vitesse de coupe. Passer plus lentement si la lame ralentit. Surveiller pour toute trace de corps étrangers dans le gazon.

DIRECTIVES DE TAILLAGE (TAILLE-HAIE, NOS DE CAT. DS700 ET SSC1000) (FIGURES 3 ET 4).

- **SÉCURITÉ** - s'assurer de bien lire et suivre les règles de sécurité comme indiqué dans ce mode d'emploi.
- **POSITION DE TRAVAIL** – Garder le pied sûr, avoir un bon équilibre et ne pas trop tendre les bras. Porter des lunettes de sécurité, des chaussures antidérapantes et des gants pour tailler. Tenir fermement l'appareil électrique et le démarrer. Toujours tenir le taille-haie comme indiqué sur ces illustrations.
- **TAILLE DE NOUVELLES POUSSÉS (figure 3)** – La méthode la plus efficace consiste à imprimer un large mouvement de balayage où les dents de la lame rentrent dans les brindilles. Une légère inclinaison descendante de la lame dans le sens du mouvement assure la meilleure coupe. Un mouvement de balayage coupera normalement toutes les brindilles sur le parcours de la lame.
- **TAILLE DE POUSSÉS PLUS ÉPAISSES (figure 4)** – Pour couper des pousses plus anciennes avec des brindilles plus épaisses, appuyer un peu plus alors que vous passez la lame dans les pousses. Cette force supplémentaire nettoie la lame plus rapidement et aide à insérer les brindilles plus épaisses dans les dents de la lame. À l'aide du taille-haie, couper lentement les branches plus épaisses et n'utiliser qu'une seule portion des arêtes de coupe. En cas de blocage du taille-haie sur ces branches plus robustes, arrêter immédiatement et relâcher la détente.

MISE EN GARDE : N'utilisez pas le taille-haie pour couper des tiges dont le diamètre dépasse les 7,9 mm (5/16 po). Utilisez le taille-haie uniquement pour couper les arbustes standard entourant les maisons et les édifices.

ENTRETIEN

Il est facile de nettoyer les dépôts de sève et de saletés lorsqu'ils sont récents mais cette tâche est plus ardue une fois le tout bien sec. Pour cette raison, laver les lames dans l'eau après chaque utilisation telle que recommandée. Tenir les LAMES sous un robinet d'eau ouvert ou dans un contenant plein d'eau et démarrer l'appareil électrique pour aider à déloger les dépôts. Ne pas faire fonctionner l'appareil électrique avec le chargeur relié. (Il n'y a aucun risque de choc électrique provoqué par la source d'alimentation de basse tension de la tondeuse.) Si l'accumulation de sève est difficile à enlever, il s'avèrera peut-être nécessaire (avec le moteur éteint) de frotter les lames avec une brosse à soies dures et du savon.

Après le nettoyage, essuyer les lames avec un chiffon et laisser sécher. Puis, à l'aide d'un chiffon, appliquer un film mince d'huile moteur légère sur le dessus et dessous des lames. Ne pas huiler en excès. Démarrer l'appareil électrique pour quelques secondes pour faire glisser le lubrifiant entre les lames.

LUBRICATION

Aucune re-lubrification régulière du roulement ou des mécanismes n'est requise.

NETTOYAGE DES PIÈCES EN PLASTIQUE

UTILISER SEULEMENT DE L'EAU CHAUDE ET UN SAVON DOUX POUR NETTOYER LES PIÈCES EN PLASTIQUE. BON NOMBRE DE NETTOYANTS DOMESTIQUES RENFERMENT DES PRODUITS CHIMIQUES POUVANT GRANDIÈREMENT ENDOMMAGER LE PLASTIQUE. NE JAMAIS UTILISER DE L'ESSENCE, DE L'ESSENCE DE TÉRÉBENTHINE, DU DILUANT À PEINTURE-LAQUE, DES LIQUIDES POUR NETTOYAGE À SEC OU TOUT AUTRE PRODUIT SEMBLABLE.

SUPPORT MURAL – MODÈLE COMBINÉ TAILLE-HAIE SEULEMENT (SSC1000) (FIG. 12)

Un support mural pour pendre la lame est inclus. Pour l'utiliser, le fixer solidement au mur et y suspendre les composants comme à la figure 12. Pour fixer la lame de tondeuse, insérer d'abord l'onglet dans l'ouverture du support puis laisser pendre verticalement.

RANGEMENT

Un endroit frais et sec est le meilleur pour le rangement. Ranger l'outil loin de toute lumière directe, conduites de chauffage et de distribution d'air chaud, de fournaies, etc. La température idéale d'entreposage est d'environ 10°C (+50°F). Ne pas ranger dans un endroit où la température chute sous les 4°C (+40°F) ou dépasse les 49°C (120°F). Éviter le rangement dans des bâtiments métalliques extérieurs où la température peut dépasser les 49°C (120°F) l'été.

Pour l'entreposage hors saison, recharger d'abord la pile de l'appareil électrique pour 16 heures. Puis, débrancher le chargeur de la prise murale suivi du débranchement de l'appareil électrique. (**fig. 1**) Nettoyer et huiler légèrement les lames comme il est décrit dans ce mode d'emploi et ranger l'appareil électrique et le chargeur.

ENTAILLES SUR LA LAME

Les lames sont fabriquées en acier trempé de haute qualité et maintiendront une arête tranchante pour une longue période de temps. Cependant, si vous heurtez accidentellement une clôture en fil de fer, des pierres, du verre ou tout autre objet dur, la lame risque de présenter une entaille. Il n'est pas nécessaire d'enlever l'entaille tant qu'elle ne nuit pas au mouvement de la lame. Si elle nuit, utiliser une lime à dents fines ou une pierre à affûter pour enlever l'entaille. Un ensemble de lame de remplacement est disponible (tondeuse seulement) auprès du centre de réparation Black & Decker lorsque les lames deviennent émoussées.

FAIRE TOMBER L'APPAREIL ÉLECTRIQUE

Si vous échappez l'appareil électrique, inspectez-le soigneusement pour toute trace de dommages. Si la lame est pliée, le boîtier fissuré ou les poignées brisées ou si vous voyez tout autre problème pouvant nuire au fonctionnement de l'appareil électrique, communiquer avec le centre de réparation Black & Decker de votre région pour le faire réparer avant de l'utiliser de nouveau.

PRÉVENTION DE LA CORROSION

Les engrais et autres produits chimiques de jardin renferment des agents qui accélèrent la corrosion du métal. Ne pas ranger l'outil sur des engrais ou des produits chimiques ou près de ceux-ci.

DÉPOSE DE LA PILE

Les piles de l'appareil électrique cesseront de se charger lorsqu'elles atteignent la fin de leur vie utile. Avant de jeter le vieil outil, retirer les piles au nickel cadmium et les recycler ou les éliminer de manière appropriée. Le cadmium est une forme de résidu hautement toxique et extrêmement nocif pour l'environnement.

Avant de démonter cet appareil électrique, le mettre en marche et le faire fonctionner jusqu'à ce qu'il s'arrête de lui-même afin d'assurer une décharge complète des piles. Retirer le boîtier arrière du produit comme indiqué à la **figure 11**, à l'aide d'un tournevis droit, et le tirer de l'extrémité de l'appareil électrique. Sortir les piles. Les cosses sont du type à branchement rapide et ont un onglet de verrouillage. Enfoncer l'onglet pour le débloquent ou tirer sur le connecteur pour le sortir avec un claquement. Recycler la pile suivant la section « SRPRC » ci-dessous.

REMARQUE! - Accessoires vendus séparément
Trousse d'assemblage de la poignée GSH1000 (fig. 8).
RB07 3 po. Lame de rechange pour tondeuse - GS700
RB07 4 po. Lame de rechange pour tondeuse - SSC1000

Les accessoires recommandés pour être utilisés avec votre outil sont disponibles chez votre détaillant local.

AVERTISSEMENT : L'utilisation de tout accessoire non recommandée avec cet outil pourrait s'avérer dangereuse.

LE SCEAU SRPRC™

Le sceau SRPRC (Société des piles rechargeables au Canada) sur la pile au nickel cadmium (ou sur le bloc-piles) indique que le coût de recyclage de cette pile (ou de ce bloc-piles) à la fin de sa vie utile a été payé par Black & Decker. Dans certaines régions, il est illégal de jeter les piles au nickel cadmium dans les poubelles ou dans le système municipal d'évacuation des résidus solides. Le programme SRPRC représente donc une alternative sensibilisée à l'environnement. La SRPRC en collaboration avec Black & Decker et d'autres utilisateurs de piles ont établi aux États-Unis et au Canada des programmes facilitant la cueillette des piles au nickel cadmium épuisées. Aidez-nous à protéger l'environnement et à conserver nos ressources naturelles en retournant les piles au nickel cadmium épuisées à un centre de réparation Black & Decker ou au détaillant de votre région pour qu'elles soient recyclées. Vous pouvez aussi communiquer avec votre centre local de recyclage qui vous fera part du lieu de disposition de vos piles épuisées ou composer le numéro 1-800-8-BATTERY.



Problème	DÉPANNAGE Cause possible	Solution possible
• L'appareil refuse de démarrer.	• Pile non chargée.	• Vérifier les exigences de charge pour la pile.
• La pile ne se charge pas.	• Chargeur non branché.	• Brancher le chargeur dans une prise qui fonctionne. Se reporter à la rubrique « Remarques importantes de chargement » pour plus de renseignements.
	• Température ambiante trop chaude ou froide.	• Vérifier le courant à la prise en branchant une lampe ou un autre appareil électrique.
		• Déplacer le chargeur et l'outil à une température ambiante de plus de 4,5 °C (40 °F) ou sous les 40,5 °C (105 °F).

Pour de l'aide avec l'outil, consulter notre site Web www.blackanddecker.com pour l'emplacement du centre de réparation le plus près ou communiquer avec l'assistance BLACK & DECKER au 1-800-544-6986.

INFORMATION SUR LES RÉPARATIONS

Tous les centres de réparation Black & Decker sont dotés de personnel qualifié en matière d'outillage électrique; ils sont donc en mesure d'offrir à leur clientèle un service efficace et fiable. Que ce soit pour un avis technique, une réparation ou des pièces de rechange authentiques installées en usine, communiquer avec l'établissement Black & Decker le plus près de chez vous. Pour trouver l'établissement de réparation de votre région, consulter le répertoire des Pages jaunes à la rubrique « Outils électriques » ou composer le numéro suivant : 1-800-544-6986 ou consulter le site www.blackanddecker.com

GARANTIE COMPLÈTE DE DEUX ANS POUR UNE UTILISATION DOMESTIQUE

Black & Decker (É.-U.) Inc. garantit ce produit pour une durée de deux ans contre tout défaut de matériau ou de fabrication. Le produit défectueux sera remplacé ou réparé sans frais de l'une des deux façons suivantes :

La première façon consiste en un simple échange chez le détaillant qui l'a vendu (pourvu qu'il s'agisse d'un détaillant participant). Tout retour doit se faire durant la période correspondant à la politique d'échange du détaillant (habituellement, de 30 à 90 jours après l'achat). Une preuve d'achat peut être requise. Vérifier auprès du détaillant pour connaître sa politique concernant les retours hors de la période définie pour les échanges.

La deuxième option est d'apporter ou d'envoyer le produit (transport payé d'avance) à un centre de réparation autorisé ou à un centre de réparation de Black & Decker pour faire réparer ou échanger le produit, à notre discrétion. Une preuve d'achat peut être requise. Les centres Black & Decker et les centres de service autorisés sont répertoriés dans les pages jaunes, sous la rubrique « Outils électriques ».

Cette garantie ne s'applique pas aux accessoires. Cette garantie vous accorde des droits légaux spécifiques et vous pourriez avoir d'autres droits qui varient d'un État ou d'une province à l'autre. Pour toute question, communiquer avec le directeur du centre de réparation Black & Decker le plus près de chez vous. Ce produit n'est pas destiné à un usage commercial.

REMPACEMENT GRATUIT DES ÉTIQUETTES D'AVERTISSEMENT : si les étiquettes d'avertissement deviennent illisibles ou sont manquantes, composer le 1-800-544-6986 pour en obtenir le remplacement gratuit.

Imported by / Importé par
Black & Decker Canada Inc.
100 Central Ave.
Brockville (Ontario) K6V 5W6

Voir la rubrique "Outils électriques"
des Pages Jaunes
pour le service et les ventes.



Tijeras/podadora de arbustos inalámbrica

MANUAL DE INSTRUCCIONES

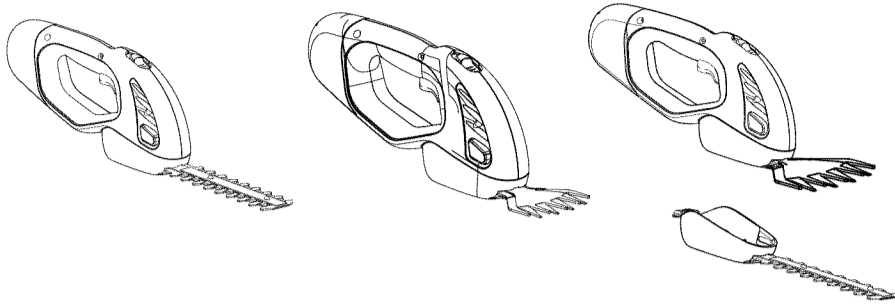

Podadora de arbustos inalámbrica
#DS700

Tijeras para césped inalámbrica
#GS700

Juego combinado de tijeras/podadora de arbustos
#SSC1000

Gracias por elegir Black & Decker!
Visite www.BlackandDecker.com/NewOwner
para registrar su nuevo producto.

LEA EL MANUAL ANTES DE DEVOLVER ESTE PRODUCTO POR CUALQUIER MOTIVO:

Si tiene una consulta o algún inconveniente con su producto Black & Decker, visite [HTTP://WWW.BLACKANDDECKER.COM/INSTANTANSWERS](http://www.blackanddecker.com/instantanswers)

para obtener respuestas instantáneas las 24 horas del día.

Si no encuentra la respuesta o no tiene acceso a Internet, llame al 1-800-544-6986 de lunes a viernes de 8 a.m. a 5 p.m. hora del Este para hablar con un agente.

Cuando llame, tenga a mano el número de catálogo.

CONSERVE ESTE MANUAL PARA FUTURAS CONSULTAS.

⚠ ADVERTENCIA: Lea y comprenda todas las instrucciones. El incumplimiento de todas y cada una de las instrucciones enumeradas a continuación puede provocar descarga eléctrica, incendio o daños personales serios.

Instrucciones y advertencias de seguridad importantes. PARA REDUCIR EL RIESGO DE LESIONES:

- Antes de utilizar, asegúrese de que todas las personas que usen este aparato de jardín hayan leído y entendido todas las instrucciones de seguridad y cualquier otra información incluida en este manual.
- Guarde estas instrucciones y revíselas con frecuencia antes de usar y al enseñarles a los demás.

⚠ ADVERTENCIA: Al utilizar aparatos para jardín, siempre se deben tomar ciertas precauciones básicas de seguridad para minimizar el riesgo de incendio, descarga eléctrica y lesiones personales.

⚠ ADVERTENCIA: Este producto contiene sustancias químicas, incluido el plomo, reconocidas por el Estado de California como causantes de cáncer, defectos de nacimiento u otros problemas reproductivos. Lávese las manos después de utilizarla.

⚠ ADVERTENCIA: El polvo creado por este producto contiene productos químicos reconocidos por el Estado de California como causantes de cáncer, defectos de nacimiento u otros problemas reproductivos.

Algunos ejemplos de estos productos químicos son:

- compuestos en los fertilizantes
- compuestos en los insecticidas, herbicidas y pesticidas
- arsénico y cromo de la madera con tratamiento químico

Para reducir su exposición a estos productos químicos, use equipo de seguridad aprobado, como máscaras para polvo que están diseñadas especialmente para filtrar las partículas microscópicas.

PAUTAS DE SEGURIDAD/DEFINICIONES

Es importante que lea y comprenda este manual. La información que contiene se relaciona con la protección de SU SEGURIDAD y la PREVENCIÓN DE PROBLEMAS. Los símbolos que siguen se utilizan para ayudarlo a reconocer esta información.

⚠ PELIGRO: indica una situación de peligro inminente que, si no se evita, provocará la muerte o lesiones graves.

⚠ ADVERTENCIA: indica una situación de peligro potencial que, si no se evita, provocará la muerte o lesiones graves.

⚠ PRECAUCIÓN: indica una situación de peligro potencial que, si no se evita, provocará lesiones leves o moderadas.

PRECAUCIÓN: utilizado sin el símbolo de alerta de seguridad indica una situación de peligro potencial que, si no se evita, puede provocar daños en la propiedad.

Advertencias e instrucciones generales de seguridad para todas las tijeras y podadoras de arbustos.

- **EVITE LOS LUGARES PELIGROSOS.** No utilice artefactos en zonas húmedas o mojadas. No utilice artefactos bajo la lluvia.
- **MANTENGA A LOS NIÑOS ALEJADOS.** Los visitantes deben mantenerse a distancia del área de trabajo.
- **GUARDE LOS APARATOS QUE NO UTILICE EN INTERIORES.** Cuando no la utilice, la podadora de arbustos debe guardarse en el interior en un lugar seco, alto o bajo llave, lejos del alcance de los niños.
- **NO FUERCE EL APARATO:** trabajará mejor y con menos probabilidad de daños personales si se opera a la velocidad para la que fue diseñado.
- **UTILICE EL APARATO CORRECTAMENTE.** Use solamente para el tipo de arbusto, ramas, etc. que se describen en las instrucciones de operación. No maltrate el aparato.
- **UTILICE EL APARATO ADECUADO.** Nunca utilice el aparato para otra tarea que no sea aquella para la que fue creada.
- **MANTENGA LAS MANOS Y EL CUERPO ALEJADOS** de la hoja; los bordes son filosos y pueden provocar lesiones aunque el aparato esté **APAGADO**.
- **ANTES DE PODAR,** inspeccione las áreas en busca de cables, alambres, vidrio u otros objetos extraños que puedan entrar en contacto con la hoja.
- **USE LA VESTIMENTA ADECUADA.** No use ropas holgadas ni joyas. Pueden atascarse en las piezas en movimiento. Se recomienda utilizar guantes y calzado antideslizante al trabajar al aire libre. Recójase y cubra el cabello largo.
- **NO SE ESTIRE.** Conserve el equilibrio adecuado y manténgase parado correctamente en todo momento.
- **USE ANTEOJOS DE SEGURIDAD Y CUALQUIER OTRO EQUIPO DE SEGURIDAD.** Use anteojos protectores o lentes de seguridad con protección lateral que cumplan con las

normas de seguridad aplicables y, de ser necesario, un protector facial. Utilice también máscaras faciales o para polvo si la operación produce polvillo. Esto se aplica a todas las personas que se encuentren en el área de trabajo. Utilice también un casco, protección auditiva, guantes, calzado de seguridad y sistemas de recolección de polvo cuando así se especifique o requiera. Puede conseguir anteojos de seguridad o similares a un costo adicional en su distribuidor local o en el Centro de mantenimiento de Black & Decker.

- **CONSERVE EL APARATO ADECUADAMENTE.** Mantenga las hojas afiladas y limpias para un mejor rendimiento y para reducir el riesgo de lesiones personales. Siga las instrucciones para un mantenimiento adecuado. Mantenga los mangos secos, limpios y libres de aceite y grasas.
- **EVITE EL ENCENDIDO POR ACCIDENTE.** No transporte el aparato con el dedo en el interruptor.
- **NO INTENTE** retirar el material cortado ni sujetar el material a cortar mientras las hojas están en movimiento. Asegúrese de que el interruptor esté apagado al retirar el material atascado en las hojas.
- **VERIFIQUE QUE NO HAYA PIEZAS DAÑADAS.** Antes de volver a utilizar el aparato, se debe controlar cualquier protección u otra pieza que esté averiada para determinar si funcionará correctamente y realizará la función para la que fue diseñada. Verifique la alineación y la sujeción de las piezas móviles, la rotura de piezas, el montaje y cualquier otra condición que pueda afectar su operación. Cualquier protección u otra pieza que esté dañada debe ser reparada correctamente o reemplazada en un Centro de mantenimiento autorizado, a menos que este manual indique lo contrario.
- **MANTÉNGASE ALERTA.** Fíjese en lo que está haciendo. Use el sentido común. No opere el aparato si está cansado.
- **MANTENIMIENTO Y REPARACIONES.** Las reparaciones, el mantenimiento y los ajustes que no estén especificados en este manual deben ser realizados por los Centros de mantenimiento autorizados de Black & Decker o por otras organizaciones de mantenimiento calificadas, y siempre deben usarse piezas de repuesto idénticas.
- **USO DE SUPLEMENTOS Y ACCESORIOS.** El uso de accesorios o dispositivos no recomendados para utilizar con este aparato puede resultar peligroso.
- **NO SUJETE LAS HOJAS DE CORTE EXPUESTAS** ni los bordes filosos cuando levante o sostenga el aparato.
- **NO OPERE** electrodomésticos para jardín en atmósferas gaseosas o explosivas. Los motores de estos aparatos normalmente chispean, y las chispas pueden encender los vapores.

ADVERTENCIAS IMPORTANTES PARA TIJERAS Y PODADORAS DE ARBUSTOS

1. Mantenga las manos lejos de las hojas.
2. No cargue el aparato en la lluvia o en lugares húmedos.
3. No utilice aparatos operados por batería en la lluvia.

AL USAR SU CARGADOR:

- El aparato y su cargador están específicamente diseñados para funcionar en conjunto. **NO** intente cargar el aparato con ningún otro tipo de cargador. **NO** intente cargar ningún otro tipo de herramienta inalámbrica con el cargador del aparato.
- **NO** cargue el aparato con una temperatura por debajo de 4 °C (+40°) o por encima de 49 °C (+120°). ¡Esto es muy importante!
- **NO MALTRATE EL CABLE.** Nunca transporte el cargador o el aparato por el cable ni los jale para desconectar el cargador del tomacorriente. Mantenga el cable alejado del calor, el aceite y los bordes afilados.
- **NO** haga funcionar un cargador dañado. Reemplace los cables o enchufes averiados de inmediato.
- Nunca esponga el cargador a la intemperie; utilícelo sólo en interiores.
- El cargador está diseñado para operar con corriente eléctrica doméstica estándar (120 voltios). No intente utilizarlo con ningún otro voltaje.
- No use el aparato con el cargador conectado.

PREPARACIÓN PARA EL FUNCIONAMIENTO:

LA BATERÍA EN SU NUEVO APARATO NO ESTÁ COMPLETAMENTE CARGADA. LEA PRIMERO LAS NORMAS DE SEGURIDAD. LUEGO, SIGA CON LAS SECCIONES "NOTAS IMPORTANTES SOBRE LA CARGA" Y "CARGA DE LA BATERIA".

NOTAS IMPORTANTES SOBRE LA CARGA

1. Se puede obtener mayor duración y mejor rendimiento si se cargan las baterías a temperatura ambiental normal.
2. Mientras carga, normalmente el cargador se pone caliente al tacto.
3. Si las baterías no se cargan adecuadamente:
 - a. Revise la corriente en el hogar en el tomacorriente enchufando una lámpara u otro aparato.
 - b. Verifique si el tomacorriente está conectado a un interruptor que corta la energía cuando usted apaga la luz.
 - c. Si la corriente en su hogar es la adecuada y no logra una carga adecuada, comuníquese con el centro de mantenimiento de Black & Decker más cercano.
4. Se debe recargar el aparato cuando no produce energía suficiente para tareas que previamente realizaba con facilidad. No continúe utilizando la unidad en estas condiciones. Repita el procedimiento de carga.
5. Desenchufe el cargador de la fuente de energía antes de desconectarlo del aparato. Desenchufe el cargador antes de intentar limpiarlo.
6. La duración de la batería depende del uso, la temperatura y el tiempo de almacenamiento.
7. Esta unidad de potencia está diseñada para ser correctamente orientada en una posición vertical o de montaje en el piso.

CARGA DE LA BATERÍA (Figura 1)

1. Conecte los cables del cargador al aparato.
2. Enchufe el cargador en cualquier tomacorriente de 120 voltios. Su aparato ahora está cargando.

⚠ PRECAUCIÓN: Este cargador sólo debe utilizarse con voltaje de 60 ciclos, CA de 115 a 120.

3. **Para recargar el aparato necesitará en promedio 16 horas hasta que cargue hasta su capacidad máxima. El aparato no se sobrecarga y puede permanecer cargando indefinidamente durante toda la temporada de poda. Una carga de 7 horas puede cargar la batería a aproximadamente la mitad de su capacidad. Una carga de 4 horas le permite operar la podadora de 8 a 10 minutos aproximadamente. Es posible que la carga continua reduzca levemente la duración total de la batería, pero no reducirá el tiempo de funcionamiento por carga.**

CONSERVE ESTAS INSTRUCCIONES

Operación INTERRUPTOR

Se incluye **UN BOTÓN DE BLOQUEO DEL INTERRUPTOR** en la parte superior del mango como característica de seguridad. Tenga muy en cuenta lo siguiente:

1. Desconecte el cargador antes de intentar **"ENCENDERLO"**.
2. **PARA "ENCENDER" LA HERRAMIENTA (FIGURA 2)** deslice el botón de bloqueo **"A" HACIA ATRÁS** con el pulgar y sujetándolo **HACIA ATRÁS** durante un momento mientras presiona el interruptor disparador **"B"**. El disparador ha sido diseñado de manera que sea muy fácil sostenerlo en la posición de **"ENCENDIDO"**. Luego, libere **"A"**.
3. **PARA "APAGAR" LA HERRAMIENTA,** simplemente suelte el disparador. **"A"** se bloqueará nuevamente en su lugar cuando libere **"B"**.

ACCESORIO PARA LA HOJA - SOLAMENTE CON EL JUEGO COMBINADO DE PODADORA DE ARBUSTOS (SSC1000) (FIGURAS 9 Y 10)

El juego combinado SSC1000 tiene dos cabezales de corte intercambiables, el cabezal de la podadora de arbustos y el cabezal de las tijeras. Para retirar un ensamble de cabezales de la unidad, presione primero los dos botones de bloqueo hacia **ADENTRO** como se muestra en la **fig. 9**. Al mismo tiempo, tome el cabezal de corte cuidadosamente y gire el ensamble de corte hacia abajo ① y hacia afuera de la unidad ② como se muestra en la **fig. 10**.

Para instalar un cabezal de corte, realice el procedimiento inverso hasta que escuche un chasquido que indica que el cabezal está ajustado en su lugar.

INSTRUCCIONES DE CORTE (TIJERAS, N° de catálogo GS700 y SSC1000) (FIGURAS 5, 6 y 7)

1. Asegúrese de haber leído las normas de seguridad cuidadosamente. Utilice las tijeras sólo para cortar césped y malezas.
2. Para obtener los mejores resultados, sólo debe cortar en días secos, aunque ni el agua ni la humedad en el césped o el piso provocan un riesgo de descarga eléctrica con esta herramienta. Sólo asegúrese de no cortar ningún cable eléctrico que pueda estar en la zona.

