

# Owner's Manual

## Portable Generator

**⚠ DANGER!**

- ⚠ DEADLY EXHAUST FUMES! ONLY use OUTSIDE far away from windows, doors and vents!**
- ⚠ NOT INTENDED FOR USE IN CRITICAL LIFE SUPPORT APPLICATIONS.**
- ⚠ SAVE this Manual. Provide this manual to any operator of the generator.**

# Table of Contents

<b>Introduction</b> .....	<b>1</b>	<b>Maintenance</b> .....	<b>10</b>
<b>Read this Manual Thoroughly</b> .....	<b>1</b>	3.1 Performing Scheduled Maintenance .....	10
<b>Safety Rules</b> .....	<b>1</b>	3.2 Maintenance Schedule .....	10
Standards Index .....	3	3.3 Product Specifications.....	10
<b>General Information</b> .....	<b>4</b>	3.4 General Recommendations.....	11
1.1 Unpacking.....	4	3.5 Service Air Filter.....	12
1.2 Assembly.....	4	3.6 Valve Clearance.....	12
<b>Operation</b> .....	<b>4</b>	3.7 General .....	13
2.1 Know the Generator .....	4	3.8 Long Term Storage.....	13
2.2 Cord Sets and Connection Plugs .....	6	3.9 Other Storage Tips .....	13
2.3 How to Use the Generator .....	6	<b>Troubleshooting</b> .....	<b>14</b>
2.4 Don't Overload the Generator.....	7	4.1 Troubleshooting Guide.....	14
2.5 Wattage Reference Guide .....	8	<b>Notes</b> .....	<b>15</b>
2.6 Before Starting the Generator .....	8	<b>Warranty</b> .....	<b>18</b>
2.7 To Start the Engine.....	9	<hr/>	
2.8 Stopping the Engine .....	10	<b>MANUAL DEL USUARIO</b> .....	<b>23</b>
2.9 Low Oil Level Shutdown System .....	10	<b>MANUEL DE L'UTILISATEUR</b> .....	<b>45</b>

## WARNING!

### California Proposition 65

Engine exhaust and some of its constituents are known to the state of California to cause cancer, birth defects, and other reproductive harm.

## WARNING!

### California Proposition 65

This product contains or emits chemicals known to the state of California to cause cancer, birth defects, and other reproductive harm.

## INTRODUCTION

Thank you for purchasing this Honeywell model portable generator by Generac Power Systems, Inc. This model is a compact, high performance, air-cooled, engine driven generator designed to supply electrical power to operate electrical loads where no utility power is available or in place of utility due to a power outage.

## READ THIS MANUAL THOROUGHLY

If any portion of this manual is not understood, contact the nearest Authorized Dealer for starting, operating and servicing procedures.

The operator is responsible for proper and safe use of the equipment. We strongly recommend that the operator read this manual and thoroughly understand all instructions before using the equipment. We also strongly recommend instructing other users to properly start and operate the unit. This prepares them if they need to operate the equipment in an emergency.

The generator can operate safely, efficiently and reliably only if it is properly located, operated and maintained. Before operating or servicing the generator:

- Become familiar with and strictly adhere to all local, state and national codes and regulations.
- Study all safety warnings in this manual and on the product carefully.
- Become familiar with this manual and the unit before use.

The manufacturer cannot anticipate every possible circumstance that might involve a hazard. The warnings in this manual, and on tags and decals affixed to the unit are, therefore, not all inclusive. If using a procedure, work method or operating technique that the manufacturer does not specifically recommend, ensure that it is safe for others. Also make sure the procedure, work method or operating technique utilized does not render the generator unsafe.

THE INFORMATION CONTAINED HEREIN WAS BASED ON MACHINES IN PRODUCTION AT THE TIME OF PUBLICATION. GENERAC RESERVES THE RIGHT TO MODIFY THIS MANUAL AT ANY TIME.

## SAFETY RULES

Throughout this publication, and on tags and decals affixed to the generator, DANGER, WARNING, CAUTION and NOTE blocks are used to alert personnel to special instructions about a particular operation that may be hazardous if performed incorrectly or carelessly. Observe them carefully. Their definitions are as follows:

### **⚠ DANGER!**

**INDICATES A HAZARDOUS SITUATION OR ACTION WHICH, IF NOT AVOIDED, WILL RESULT IN DEATH OR SERIOUS INJURY.**

### **⚠ WARNING!**

**Indicates a hazardous situation or action which, if not avoided, could result in death or serious injury.**

### **⚠ CAUTION!**


**Indicates a hazardous situation or action which, if not avoided, could result in minor or moderate injury.**

### **NOTE:**


**Notes contain additional information important to a procedure and will be found within the regular text body of this manual.**


These safety warnings cannot eliminate the hazards that they indicate. Common sense and strict compliance with the special instructions while performing the action or service are essential to preventing accidents.

Four commonly used safety symbols accompany the **DANGER**, **WARNING** and **CAUTION** blocks. The type of information each indicates is as follows:

 **This symbol points out important safety information that, if not followed, could endanger personal safety and/or property of others.**

 **This symbol points out potential explosion hazard.**

 **This symbol points out potential fire hazard.**

 **This symbol points out potential electrical shock hazard.**

## GENERAL HAZARDS

- NEVER operate in an enclosed area, in a vehicle, or indoors EVEN IF doors and windows are open.
- For safety reasons, the manufacturer recommends that the maintenance of this equipment is carried out by an Authorized Dealer. Inspect the generator regularly, and contact the nearest Authorized Dealer for parts needing repair or replacement.
- Operate generator only on level surfaces and where it will not be exposed to excessive moisture, dirt, dust or corrosive vapors.
- Keep hands, feet, clothing, etc., away from drive belts, fans, and other moving parts. Never remove any fan guard or shield while the unit is operating.
- Certain parts of the generator get extremely hot during operation. Keep clear of the generator until it has cooled to avoid severe burns.
- Do NOT operate the generator in the rain.
- Do not alter the construction of the generator or change controls which might create an unsafe operating condition.
- Never start or stop the unit with electrical loads connected to receptacles AND with connected devices turned ON. Start the engine and let it stabilize before connecting electrical loads. Disconnect all electrical loads before shutting down the generator.

# Safety Rules

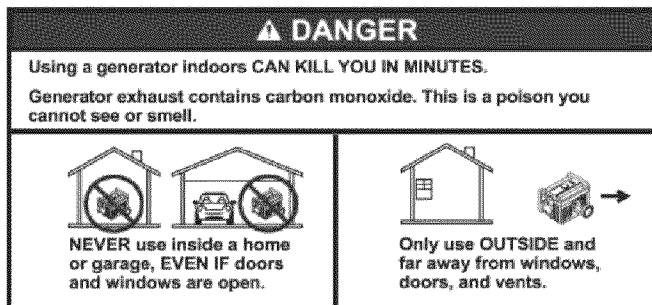
- Do not insert objects through unit's cooling slots.
- When working on this equipment, remain alert at all times. Never work on the equipment when physically or mentally fatigued.
- Never use the generator or any of its parts as a step. Stepping on the unit can stress and break parts, and may result in dangerous operating conditions from leaking exhaust gases, fuel leakage, oil leakage, etc.

## NOTE:

*This generator is equipped with a spark arrestor muffler. The spark arrestor must be maintained in effective working order by the owner/ operator. In the State of California, a spark arrestor is required by law (Section 4442 of the California Public Resources Code). Other states may have similar laws. Federal laws apply on federal lands.*

## EXHAUST & LOCATION HAZARDS

- **Never operate in an enclosed area or indoors! NEVER use in the home, in a vehicle, or in partly enclosed areas such as garages, EVEN IF doors and windows are open! ONLY use outdoors and far from open windows, doors, vents, and in an area that will not accumulate deadly exhaust.**



- The engine exhaust fumes contain carbon monoxide, which you cannot see or smell. This poisonous gas, if breathed in sufficient concentrations, can cause unconsciousness or even death.
- Adequate, unobstructed flow of cooling and ventilating air is critical to correct generator operation. Do not alter the installation or permit even partial blockage of ventilation provisions, as this can seriously affect safe operation of the generator. The generator MUST be operated outdoors.
- This exhaust system must be properly maintained. Do nothing that might render the exhaust system unsafe or in noncompliance with any local codes and/or standards.
- Always use a battery operated carbon monoxide alarm indoors, installed according to the manufacturers instructions.
- If you start to feel sick, dizzy, or weak after the generator has been running, move to fresh air IMMEDIATELY. See a doctor, as you could have carbon monoxide poisoning.

## ELECTRICAL HAZARDS

- The generator produces dangerously high voltage when in operation. Avoid contact with bare wires, terminals, connections, etc., while the unit is running, even on equipment connected to the generator. Ensure all appropriate covers, guards and barriers are in place before operating the generator.
- Never handle any kind of electrical cord or device while standing in water, while barefoot or while hands or feet are wet. **DANGEROUS ELECTRICAL SHOCK MAY RESULT.**
- The National Electric Code (NEC) requires the frame and external electrically conductive parts of the generator be properly connected to an approved earth ground. Local electrical codes may also require proper grounding of the generator. Consult with a local electrician for grounding requirements in the area.
- Use a ground fault circuit interrupter in any damp or highly conductive area (such as metal decking or steel work).
- Do not use worn, bare, frayed or otherwise damaged electrical cord sets with the generator.
- Before performing any maintenance on the generator, disconnect the engine starting battery (if equipped) to prevent accidental start up. Disconnect the cable from the battery post indicated by a NEGATIVE, NEG or (-) first. Reconnect that cable last.
- In case of accident caused by electric shock, immediately shut down the source of electrical power. If this is not possible, attempt to free the victim from the live conductor. **AVOID DIRECT CONTACT WITH THE VICTIM.** Use a non-conducting implement, such as a rope or board, to free the victim from the live conductor. If the victim is unconscious, apply first aid and get immediate medical help.

## FIRE HAZARDS

- **Gasoline is highly FLAMMABLE and its vapors are EXPLOSIVE. Do not permit smoking, open flames, sparks or heat in the vicinity while handling gasoline.**
- Never add fuel while unit is running or hot. Allow engine to cool completely before adding fuel.
- **Never fill fuel tank indoors.** Comply with all laws regulating storage and handling of gasoline.
- **Do not overfill the fuel tank. Always allow room for fuel expansion.** If tank is over-filled, fuel can overflow onto a hot engine and cause FIRE or an EXPLOSION. Never store generator with fuel in tank where gasoline vapors might reach an open flame, spark or pilot light (as on a furnace, water heater or clothes dryer). FIRE or EXPLOSION may result. Allow unit to cool entirely before storage.
- Wipe up any fuel or oil spills immediately. Ensure that no combustible materials are left on or near the generator. Keep the area surrounding the generator clean and free from debris and keep a clearance of five (5) feet on all side to allow for proper ventilation of the generator.
- Do not insert objects through unit's cooling slots.
- **Do not** operate the generator if connected electrical devices overheat, if electrical output is lost, if engine or generator sparks or if flames or smoke are observed while unit is running.
- Keep a fire extinguisher near the generator at all times.

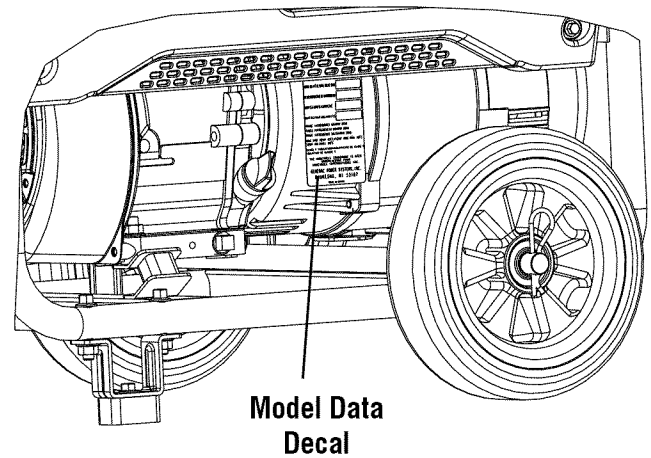
## STANDARDS INDEX

1. National Fire Protection Association (NFPA) 70: The NATIONAL ELECTRIC CODE (NEC) available from [www.nfpa.org](http://www.nfpa.org)
2. National Fire Protection Association (NFPA) 5000: BUILDING CONSTRUCTION AND SAFETY CODE available from [www.nfpa.org](http://www.nfpa.org)
3. International Building Code available from [www.iccsafe.org](http://www.iccsafe.org)
4. Agricultural Wiring Handbook available from [www.nerc.org](http://www.nerc.org) , Rural Electricity Resource Council P.O. Box 309 Wilmington, OH 45177-0309
5. ASAE EP-364.2 Installation and Maintenance of Farm Standby Electric Power available from [www.asabe.org](http://www.asabe.org), American Society of Agricultural & Biological Engineers 2950 Niles Road, St. Joseph, MI 49085

This list is not all inclusive. Check with the Authority Having Local Jurisdiction (AHJ) for any local codes or standards which may be applicable to your jurisdiction.

MODEL NO:	
SERIAL NO:	

*Unit ID Location*



## General Information

### 1.1 UNPACKING

- Remove all packaging material.
- Remove the accessory foam pack.
- Remove the generator from the carton.

#### 1.1.1 ACCESSORY BOX

Check all contents. If any parts are missing or damaged, locate an authorized dealer at 1-855-GEN-INFO.

- 1 - Quick Setup Guide
- 1 - Owner's manual
- 1 - Oil funnel
- 1 - Oil SAE 30
- 3 - Product Registration Cards (English, Spanish, French)
- 2 - 8" Wheels (A)
- 1 - Axle (B)
- 2 - Frame Feet (C)
- 2 - Handles with grips (left (D) and right (E))
- 1 - Hardware Bag
  - 4 - M8-1.25 x 43 Bolts (G)
  - 4 - M6-1.0 x 37 Step Bolt (I)
  - 2 - Cotter Pins (F)
  - 4 - M8-1.25 Hex Flange Nuts (H)
  - 4 - M6-1.0 Acorn Nuts (J)

#### 1.1.2 REQUIRED TOOLS

- 1- 12 mm box wrench
- 1- Ratchet
- 2- Sockets
  - 1- 10 mm socket
  - 1- 12 mm socket

### 1.2 ASSEMBLY

The generator requires some assembly prior to using it. If problems arise when assembling the generator, please call the Generator Helpline at 1-855-GEN-INFO.

#### 1.2.1 ASSEMBLING THE ACCESSORY KIT

The wheels are designed to the unit to greatly improve the portability of the generator.

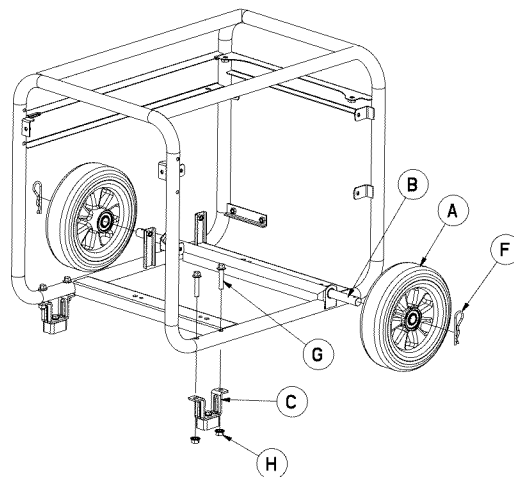
**NOTE:**

**The wheels are not intended for over-the-road-use.**

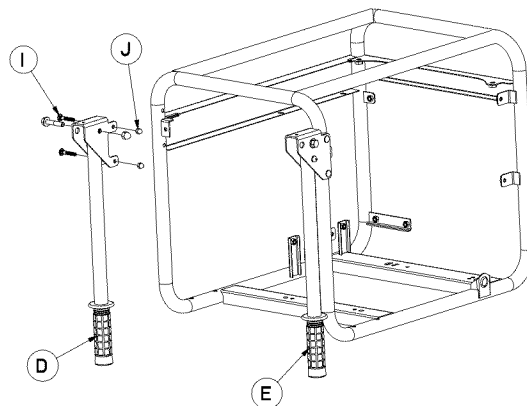
1. Refer to Figure 1 to install the wheels (A) as shown.
  - Slide the axle (B) through the frame brackets.
  - Slide on the wheels (A) then install the cotter pins (F).
2. Refer to Figure 1 to install the frame feet (C) as shown.
  - Place each frame foot (C) under the frame and secure with two M8-1.25 x 40 bolts (G) and two M8 x 1.25 hex flange nuts (H).
3. Refer to Figure 2 to install the handle assembly (D and E) as shown.

- Secure each handle assembly (D and E) to the frame using the two M6-1.0 x 40 bolts (I) and two M6-1.0 acorn nuts (J).

**Figure 1 – Wheel Assembly**



**Figure 2 – Handle Kit**



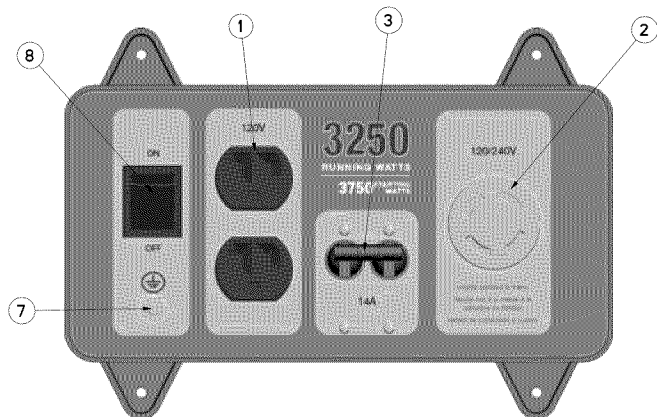
### 2.1 KNOW THE GENERATOR

**Read the Owner's Manual and Safety Rules before operating this generator.**

Compare the generator to Figures 3 through 6 to become familiarized with the locations of various controls and adjustments. Save this manual for future reference.

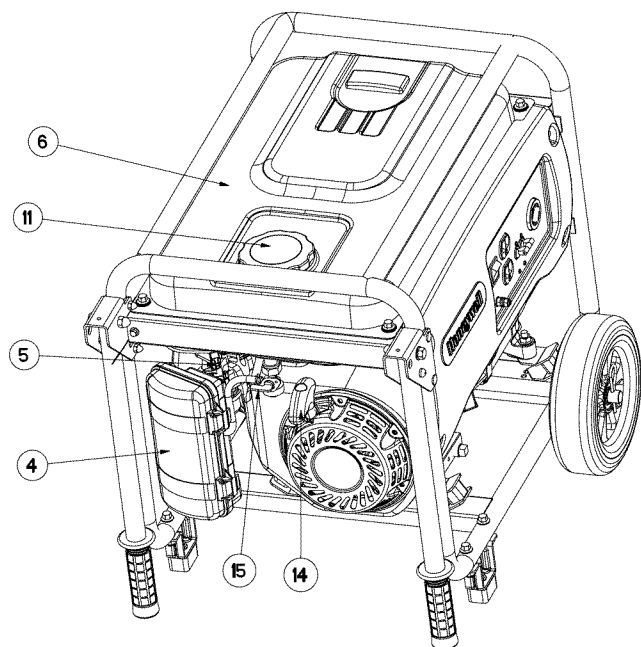
1. **120 Volt AC, 20 Amp, Duplex Receptacle** – Supplies electrical power for the operation of 120 Volt AC, 20 Amp, single-phase, 60 Hz electrical lighting, appliance, tool and motor loads.
2. **120/240V AC, 20 Amp Locking Receptacle** – Supplies electrical power for the operation of 120 and/or 240 volt AC, 20 amp, single-phase, 60 Hz, electrical lighting, appliance, tool and motor loads.
3. **Circuit Breakers (AC)** – Each receptacle is provided with a 2-pole, 14 amp circuit breaker to protect the generator against electrical overload.

**Figure 3 - Control Panel**

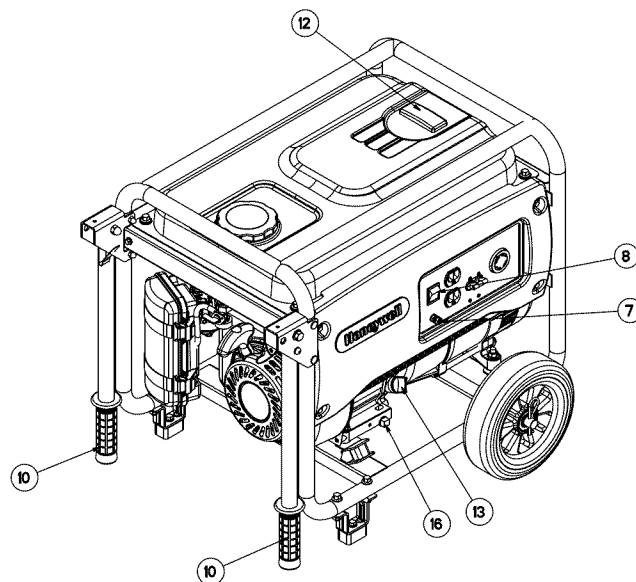


4. **Air Filter** – Filters intake air as it is drawn into the engine.
5. **Choke Lever** – Used when starting a cold engine.
6. **Fuel Tank** – Tank holds 2.9 U.S. gallons of fuel.
7. **Grounding Lug** – Ground the generator to an approved earth ground here. See "Grounding the Generator" for details.
8. **On/OFF Switch** – Controls the operation of the generator.
9. **Muffler** – Quiets the engine.
10. **Handles** – Pivot and retract for storage.
11. **Gas Cap** – Fuel fill location.
12. **Fuel Gauge** – Shows fuel level in tank.
13. **Oil Check/Fill** – Check and fill oil here.
14. **Recoil Starter** – Use to start engine manually.
15. **Fuel Shut Off** – Valve between fuel tank and carburetor.
16. **Oil Drain Plug** – Used to drain engine oil.
17. **Spark Arrestor** – Reduces fire hazard by containing sparks.

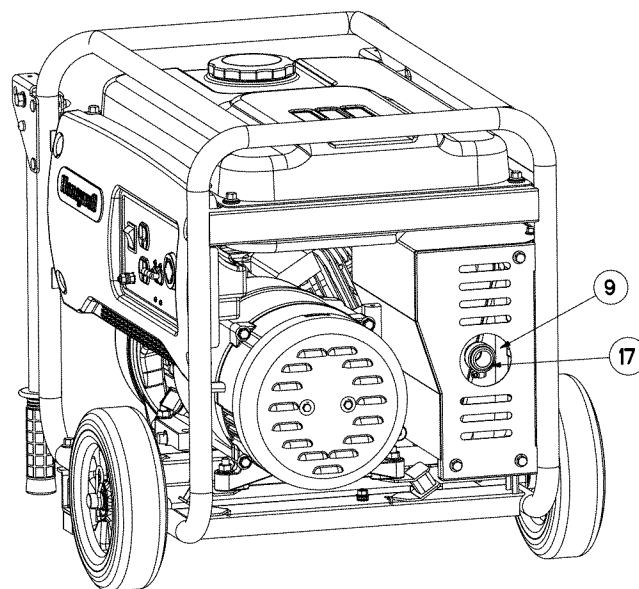
**Figure 4 - Generator Controls**



**Figure 5 - Generator Controls**



**Figure 6 - Generator Controls**



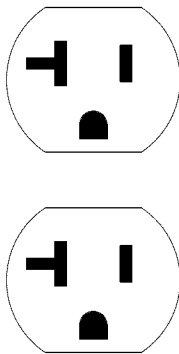
## 2.2 CORD SETS AND CONNECTION PLUGS

### 2.2.1 120 VAC, 20 AMP, DUPLEX RECEPTACLE

This is a 120 Volt outlet protected against overload by a 14 Amp circuit breaker (Figure 7). Use each socket to power 120 Volt AC, single phase, 60 Hz electrical loads requiring up to a combined 1680 watts (1.68 kW) or 14 Amps of current. Use only high quality, well-insulated, 3-wire grounded cord sets rated for 125 Volts at 20 Amps (or greater).

Keep extension cords as short as possible, preferably less than 15 feet long, to prevent voltage drop and possible overheating of wires.

Figure 7 - 120 Volt AC, 20 Amp, Duplex Receptacle

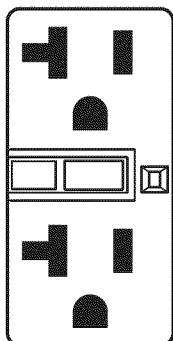


### 2.2.2 120 VAC, 20 AMP, GFCI DUPLEX RECEPTACLE (CARB ONLY)

This is a 120 Volt outlet protected against overload by a 14 Amp circuit breaker (Figure 8). Use each socket to power 120 Volt AC, single phase, 60 Hz electrical loads requiring up to a combined 1680 watts (1.68 kW) or 14 Amps of current. Use only high quality, well-insulated, 3-wire grounded cord sets rated for 125 Volts at 20 Amps (or greater).

Keep extension cords as short as possible to prevent voltage drop and possible overheating of wires.

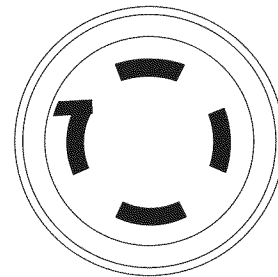
Figure 8 - 120 Volt AC, 20 Amp, GFCI Duplex Receptacle



### 2.2.3 120/240 VAC, 20 AMP TWISTLOCK RECEPTACLE

This is a 120/240 Volt outlet protected against overload by a 14 Amp circuit breaker (Figure 9). Connect a suitable 4-wire grounded cord set to the plug and to the desired load. The cord set should be rated for 250 volts at 20 amps (or greater) if the 120/240 receptacle is used along with 120 volt receptacle. The total load drawn must not exceed the data label ratings.

Figure 9 - 120/240 VAC, 20 Amp Receptacle



**IMPORTANT:** Do not overload the generator. Also, do not overload individual panel receptacles. These outlets are protected against overload with circuit breakers. If amperage rating of any circuit breaker is exceeded, that breaker opens and electrical output to that receptacle is lost. Read "Don't Overload the Generator" carefully.

## 2.3 HOW TO USE THE GENERATOR

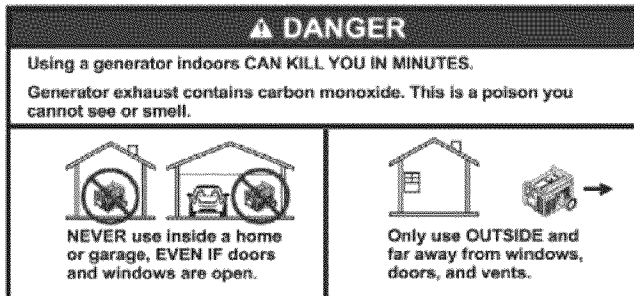
If there are any problems operating the generator, please call the generator helpline at 1-888-436-3722.

### **⚠ DANGER!**

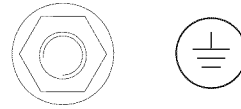
- ⚠ Never operate in an enclosed area or indoors! NEVER use in the home, in a vehicle, or in partly enclosed areas such as garages, EVEN IF doors and windows are open! ONLY use outdoors and far from open windows, doors, vents, and in an area that will not accumulate deadly exhaust.**
- ⚠ The engine exhaust fumes contain carbon monoxide, which can you cannot see or smell. This poisonous gas, if breathed in sufficient concentrations, can cause unconsciousness or even death.**
- ⚠ Adequate, unobstructed flow of cooling and ventilating air is critical to correct generator operation. Do not alter the installation or permit even partial blockage of ventilation provisions, as this can seriously affect safe operation of the generator. The generator MUST be operated outdoors.**
- ⚠ This exhaust system must be properly maintained. Do nothing that might render the exhaust system unsafe or in noncompliance with any local codes and/or standards.**



**! Always use a battery operated carbon monoxide alarm indoors, installed according to the manufacturers instructions.**



**Figure 10 - Grounding the Generator**



**NEUTRAL BONDED TO FRAME  
NEUTRO UNIDO A LA ESTRUCTURA  
NEUTRE MIS A LA MASSE A LA CARCASSE DU MOTEUR**

Proper grounding of the generator will help prevent electrical shock in the event of a ground fault condition in the generator or in connected electrical devices. Proper grounding also helps dissipate static electricity, which often builds up in ungrounded devices.

### 2.3.1 SYSTEM GROUND

The generator has a system ground that connects the generator frame components to the ground terminals on the AC output receptacles. The system ground is bonded to the AC neutral wire in the generator control panel via a jumper wire.

#### Special Requirements

There may be Federal or State Occupational Safety and Health Administration (OSHA) regulations, local codes, or ordinances that apply to the intended use of the generator.

Please consult a qualified electrician, electrical inspector, or the local agency having jurisdiction:

- In some areas, generators are required to be registered with local utility companies.
- If the generator is used at a construction site, there may be additional regulations which must be observed.

#### Connecting to a Building's Electrical System

When connecting directly to a building's electrical system, it is recommended that a manual transfer switch is used. Connections for a portable generator to a building's electrical system must be made by a qualified electrician and in strict compliance with all national and local electrical codes and laws.

### 2.3.2 GROUNDING THE GENERATOR

The National Electrical Code requires that the frame and external electrically conductive parts of this generator be properly connected to an approved earth ground (Figure 10). Local electrical codes may also require proper grounding of the unit. For that purpose, connecting a No. 10 AWG (American Wire Gauge) stranded copper wire to the grounding lug and to an earth-driven copper or brass grounding rod (electrode) provides adequate protection against electrical shock. However, local codes may vary widely. **Consult with a local electrician for grounding requirements in the area.**

### 2.3.3 CONNECTING ELECTRICAL LOADS

**DO NOT** connect 240 Volt loads to 120 Volt receptacles. **DO NOT** connect 3-phase loads to the generator. **DO NOT** connect 50 Hz loads to the generator.

- Let engine stabilize and warm up for a few minutes after starting.
- Plug in and turn on the desired 120 or 240 Volt AC, single phase, 60 Hz electrical loads.
- Add up the rated watts (or amps) of all loads to be connected at one time. This total should not be greater than (a) the rated wattage/ampere capacity of the generator or (b) circuit breaker rating of the receptacle supplying the power. See "Don't Overload the Generator".

## 2.4 DON'T OVERLOAD THE GENERATOR

Overloading a generator in excess of its rated wattage capacity can result in damage to the generator and to connected electrical devices. Observe the following to prevent overloading the unit:

- Add up the total wattage of all electrical devices to be connected at one time. This total should NOT be greater than the generator's wattage capacity.
- The rated wattage of lights can be taken from light bulbs. The rated wattage of tools, appliances and motors can usually be found on a data label or decal affixed to the device.
- If the appliance, tool or motor does not give wattage, multiply volts times ampere rating to determine watts (volts x amps = watts).
- Some electric motors, such as induction types, require about three times more watts of power for starting than for running. This surge of power lasts only a few seconds when starting such motors. Make sure to allow for high starting wattage when selecting electrical devices to connect to the generator:
  1. Figure the watts needed to start the largest motor.
  2. Add to that figure the running watts of all other connected loads.

The Wattage Reference Guide is provided to assist in determining how many items the generator can operate at one time.

**NOTE:**

**All figures are approximate. See data label on appliance for wattage requirements.**

## 2.5 WATTAGE REFERENCE GUIDE

Device	Running Watts
*Air Conditioner (12,000 Btu)	1700
*Air Conditioner (24,000 Btu)	3800
*Air Conditioner (40,000 Btu)	6000
Battery Charger (20 Amp)	500
Belt Sander (3")	1000
Chain Saw	1200
Circular Saw (6-1/2")	.800 to 1000
*Clothes Dryer (Electric)	5750
*Clothes Dryer (Gas)	700
*Clothes Washer	1150
Coffee Maker	1750
*Compressor (1 HP)	2000
*Compressor (3/4 HP)	1800
*Compressor (1/2 HP)	1400
Curling Iron	700
*Dehumidifier	650
Disc Sander (9")	1200
Edge Trimmer	500
Electric Blanket	400
Electric Nail Gun	1200
Electric Range (per element)	1500
Electric Skillet	1250
*Freezer	700
*Furnace Fan (3/5 HP)	875
*Garage Door Opener	.500 to 750
Hair Dryer	1200
Hand Drill	.250 to 1100
Hedge Trimmer	450
Impact Wrench	500
Iron	1200
*Jet Pump	800
Lawn Mower	1200
Light Bulb	100
Microwave Oven	.700 to 1000
*Milk Cooler	1100
Oil Burner on Furnace	300
Oil Fired Space Heater (140,000 Btu)	400
Oil Fired Space Heater (85,000 Btu)	225
Oil Fired Space Heater (30,000 Btu)	150
*Paint Sprayer, Airless (1/3 HP)	600
Paint Sprayer, Airless (handheld)	150
Radio	.50 to 200
*Refrigerator	700
Slow Cooker	200
*Submersible Pump (1-1/2 HP)	2800
*Submersible Pump (1 HP)	2000
*Submersible Pump (1/2 HP)	1500
*Sump Pump	.800 to 1050
*Table Saw (10")	1750 to 2000
Television	.200 to 500
Toaster	1000 to 1650
Weed Trimmer	500

\* Allow 3 times the listed watts for starting these devices.

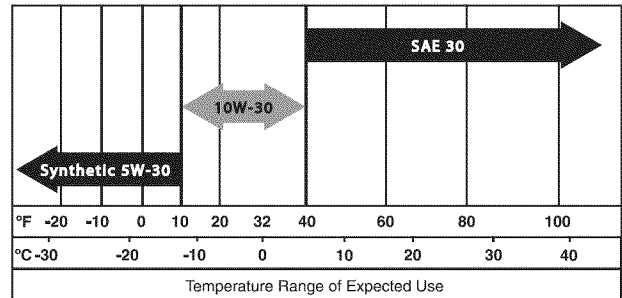
## 2.6 BEFORE STARTING THE GENERATOR

Prior to operating the generator, engine oil and gasoline will need to be added, as follows:

### 2.6.1 ADDING ENGINE OIL

All oil should meet minimum American Petroleum Institute (API) Service Class SJ, SL or better. Use no special additives. Select the oil's viscosity grade according to the expected operating temperature (also see chart).

- Above 40° F, use SAE 30
- Below 40° F and down to 10° F, use 10W-30
- Below 10° F, use synthetic 5W-30

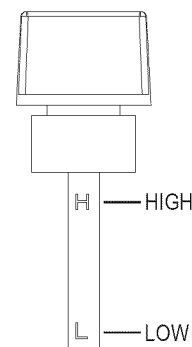


### ⚠ CAUTION!

**Any attempt to crank or start the engine before it has been properly serviced with the recommended oil may result in an engine failure.**

1. Place generator on a level surface (not to exceed 15° in any direction).
2. Clean area around oil fill and remove oil fill cap and dipstick.
3. Wipe dipstick clean.
4. Slowly fill engine with oil through the oil fill opening until it reaches the high mark on the dipstick (Figure 11). Stop filling occasionally to check oil level. **Be careful not to over fill.**
5. Install oil fill cap and finger tighten securely.
6. Check engine oil level before starting each time thereafter.

Figure 11 - Dipstick



## 2.6.2 ADDING GASOLINE

### **⚠ DANGER!**

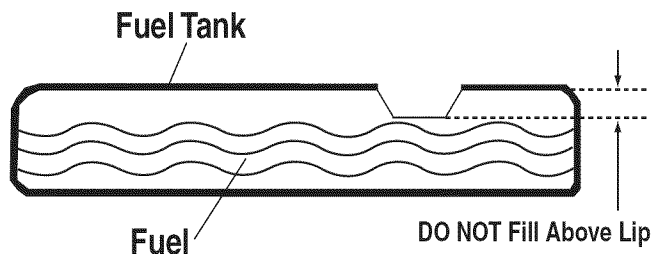
**⚠ Gasoline is highly FLAMMABLE and its vapors are EXPLOSIVE. Never fill fuel tank indoors. Never fill fuel tank when engine is running or hot. Allow engine to cool entirely before filling fuel tank. Avoid spilling gasoline on HOT engine. DO NOT light a cigarette or smoke when filling the fuel tank.**

### **⚠ WARNING!**

**⚠ Do not overfill the fuel tank. Always leave room for fuel expansion. If the fuel tank is overfilled, fuel can overflow onto a HOT engine and cause FIRE or EXPLOSION.**

- Use regular UNLEADED gasoline with the generator engine. Do not use any gasoline with more than 10% added Ethanol, and never use E85 gasoline. Do not mix oil with gasoline.
- Clean area around fuel fill cap, remove cap.
- Slowly add unleaded regular gasoline to fuel tank. Fill to bottom of screen filter. **Be careful not to overfill** (Figure 12).
- Install fuel cap and wipe up any spilled gasoline.

*Figure 12 - Fuel Tank*



**IMPORTANT:** It is important to prevent gum deposits from forming in fuel system parts such as the carburetor, fuel hose or tank during storage. Alcohol-blended fuels (called gasohol, ethanol or methanol) can attract moisture, which leads to separation and formation of acids during storage. Acidic gas can damage the fuel system of an engine while in storage. To avoid engine problems, the fuel system should be emptied before storage of 30 days or longer. See the "Storage" section. Never use engine or carburetor cleaner products in the fuel tank as permanent damage may occur.

## 2.7 TO START THE ENGINE

### **⚠ WARNING!**

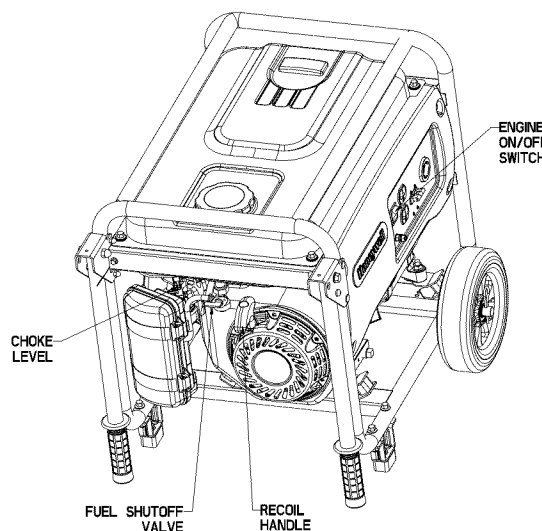
**⚠ Never start or stop engine with electrical devices plugged into the receptacles AND devices turned on.**

1. Check oil.
2. Check gas.
3. Unplug all electrical loads from the unit's receptacles before starting the engine.
4. Place generator on a level surface (not to exceed 15° in any direction).
5. OPEN the Fuel Shut-off Valve (Figure 13).
6. Turn engine ON/OFF switch to ON position (Figure 13).
7. Move engine CHOKE lever to the FULL CHOKE position (Figure 13).
8. To start engine, firmly grasp the recoil handle and pull slowly until increased resistance is felt. Pull rapidly up and away.
9. When engine starts, move choke lever to 1/2-CHOKE position until engine runs smoothly and then fully into RUN position. If engine falters, move choke back out to 1/2-CHOKE position until engine runs smoothly and then to RUN position.

### **NOTE:**

**If engine fires, but does not continue to run, move choke lever to the START position and repeat starting instructions.**

*Figure 13 - Engine Controls*



## 2.8 STOPPING THE ENGINE

1. Shut off all loads, then unplug the electrical loads from generator panel receptacles. Never start or stop the engine with electrical devices plugged in and turned on.
2. Let engine run at no-load for several minutes to stabilize the internal temperatures of engine and generator.
3. Move ON/OFF switch to OFF position.
4. Close fuel valve.

## 2.9 LOW OIL LEVEL SHUTDOWN SYSTEM

The engine is equipped with a low oil level sensor that shuts down the engine automatically when the oil level drops below a specified level. If the engine shuts down by itself and the fuel tank has enough gasoline, check engine oil level.

### 2.9.1 SENSING LOW OIL LEVEL

If the system senses a low oil level during operation, the engine shuts down. The engine will not run until the oil has been refilled to the proper level.

## 3.1 PERFORMING SCHEDULED MAINTENANCE

It is important to perform service as specified in the Maintenance Schedule for proper generator operation, and to ensure that the generator complies with the applicable emission standards for the duration of its useful life. Service and repairs may be performed by any capable person or repair shop. Additionally, emissions critical maintenance must be performed as scheduled in order for the Emissions Warranty to be valid. Emissions critical maintenance consists of servicing the air filter and spark plugs in accordance with the Maintenance Schedule.

## 3.2 MAINTENANCE SCHEDULE

Follow the calendar intervals. More frequent service is required when operating in adverse conditions noted below.

Check Oil Level	At Each Use
Change Oil †	*Every 50 Hours
Check Valve Clearance	***Every Season
Service Air Filter	**Every 25 Hours
Replace Spark Plug	****Every 100 Hours

† Change oil after first 20 hours of operation.

\* Change oil every month when operating under heavy load or in high temperatures.

\*\* Clean more often under dirty or dusty operating conditions. Replace air filter parts if they cannot be adequately cleaned.

\*\*\* Check valve clearance and adjust if necessary after first 50 hours of operation and every 100 hours thereafter.

\*\*\*\* Clean and re-gap spark plug every 50 hours.

## 3.3 PRODUCT SPECIFICATIONS

### 3.3.1 GENERATOR SPECIFICATIONS

Rated Power .....	3.25 kW**
Surge Power .....	3.75 kW
Rated AC Voltage .....	120/240
Rated Current.....	27/13.5 Amps**
Rated Frequency .....	60 Hz @ 3600 RPM
Phase .....	Single Phase

\*\* Maximum wattage is subject to, and limited by, such factors as fuel Btu content, ambient temperature, altitude, engine condition, etc.. Maximum power decreases about 3.5% for each 1,000 feet above sea level; and will also decrease about 1% for each 6° C (10° F) above 16° C (60° F) ambient temperature.

### 3.3.2 ENGINE SPECIFICATIONS

Displacement.....	208 cc
Spark Plug Type .....	F6TC
Spark Plug Gap .....	0.030 inch or (0.76 mm)
Gasoline Capacity .....	11 L (2.9 U.S. gallons)
Oil Type.....	See Chart in "Before Starting the Generator" Section
Oil Capacity .....	0.6 L (0.634 Qts.)
Run Time .....	7.5 Hours at 1/2 Load
Class II Emission Certified*	

\* The engine manufacturer must warrant the emission control system for a period of two years. This warranty coverage is in addition to the warranty provided by Generac, and may cover the engine even if Generac's warranty does not.

### 3.3.3 EMISSIONS INFORMATION

The Environmental Protection Agency (and California Air Resource Board for generators certified to CA standards) require(s) that this generator comply with exhaust and evaporative emission standards. Locate the emissions compliance decal on the engine to determine what standards the generator meets. This generator is certified to operate on gasoline. The emission control system consists of the following:

- Air Induction System
  - Air Cleaner
- Fuel System
  - Carburetor
  - Fuel Tank / Cap
  - Fuel Lines
  - Evaporative Vent Lines
  - Carbon Canister (for CA engines only)
- Ignition System
  - Spark Plug
  - Ignition Module
  - Flywheel
- Exhaust System
  - Muffler
  - Catalyst
  - Secondary Air Valve

### 3.3.4 HIGH ALTITUDE OPERATION

The fuel system on this generator may be influenced by operation at higher altitudes. Proper operation can be ensured by installing an altitude kit when required. See the table below to determine when an altitude kit is required. Operating this generator without the proper altitude kit installed may increase the engine's emissions and decrease fuel economy and performance. Kits may be obtained from any Dealer, and should be installed by a qualified individual.

Unit	Altitude Range*	Kit Part Number
HW3250	0 - 3000 ft	Not Required
	3000 - 6500 ft**	0J6993
* Elevation above sea level		
** At elevations above 6500 ft, the engine may experience decreased performance.		

### 3.4 GENERAL RECOMMENDATIONS

The warranty of the generator does not cover items that have been subjected to operator abuse or negligence. To receive full value from the warranty, the operator must maintain the generator as instructed in this manual.

Some adjustments will need to be made periodically to properly maintain the generator.

All adjustments in the Maintenance section of this manual should be made at least once each season. Follow the requirements in the "Maintenance Schedule".

**NOTE:**

**Once a year replace the spark plug and replace the air filter. A new spark plug and clean air filter assure proper fuel-air mixture and help the engine run better and last longer.**

#### 3.4.1 GENERATOR MAINTENANCE

Generator maintenance consists of keeping the unit clean and dry. Operate and store the unit in a clean dry environment where it will not be exposed to excessive dust, dirt, moisture or any corrosive vapors. Cooling air slots in the generator must not become clogged with snow, leaves, or any other foreign material.

Check the cleanliness of the generator frequently and clean when dust, dirt, oil, moisture or other foreign substances are visible on its exterior surface.

**▲ CAUTION!**

**▲ Never insert any object or tool through the air cooling slots, even if the engine is not running.**

**NOTE:**

**DO NOT use a garden hose to clean generator. Water can enter the engine fuel system and cause problems. In addition, if water enters the generator through cooling air slots, some water will be retained in voids and crevices of the rotor and stator winding insulation. Water and dirt buildup on the generator internal windings will eventually decrease the insulation resistance of these windings.**

#### 3.4.2 TO CLEAN THE GENERATOR

- Use a damp cloth to wipe exterior surfaces clean.
- A soft, bristle brush may be used to loosen caked on dirt, oil, etc.
- A vacuum cleaner may be used to pick up loose dirt and debris.
- Low pressure air (not to exceed 25 psi) may be used to blow away dirt. Inspect cooling air slots and openings on the generator. These openings must be kept clean and unobstructed.

#### 3.4.3 ENGINE MAINTENANCE

**▲ WARNING!**

**▲ When working on the generator, always disconnect the spark plug wire from spark plug and keep wire away from spark plug.**

#### 3.4.4 CHECKING OIL LEVEL

See the "Before Starting the Generator" section for information on checking the oil level. The oil level should be checked before each use, or at least every eight hours of operation. Keep the oil level maintained.

#### 3.4.5 CHANGING THE OIL

Change the oil after the first 20 hours of operation, then every 50 hours thereafter. If running this unit under dirty or dusty conditions, or in extremely hot weather, change the oil more often.

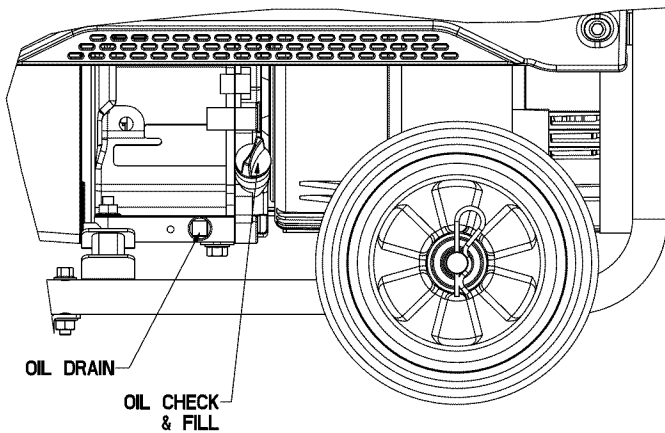
**▲ CAUTION!**

**▲ Hot oil may cause burns. Allow engine to cool before draining oil. Avoid prolonged or repeated skin exposure with used oil. Thoroughly wash exposed areas with soap.**

**Use the following instructions to change the oil after the engine cools down:**

1. Clean area around oil drain plug (Figure 14).
2. Remove oil drain plug from engine and oil fill plug to drain oil completely into a suitable container.
3. When oil has completely drained, install oil drain plug and tighten securely.
4. Fill engine with recommended oil. (See "Before Starting the Generator" for oil recommendations).
5. Wipe up any spilled oil.
6. Dispose of used oil at a proper collection center.

**Figure 14 - Oil Drain, Check & Fill**

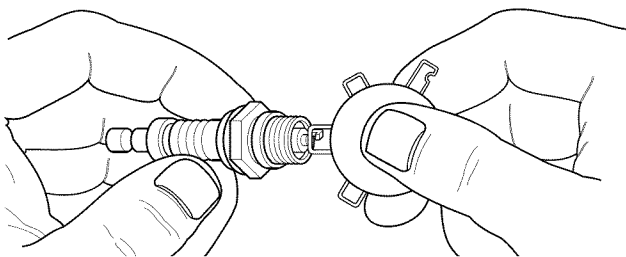


### 3.4.6 REPLACING THE SPARK PLUG

Use spark plug F6TC. Replace the plug every 100 hours of operation. This will help the engine start easier and run better.

1. Stop the engine and pull the spark plug wire off of the spark plug.
2. Clean the area around the spark plug and remove it from the cylinder head.
3. Set the spark plug's gap to 0.76 mm (0.030 in.). Install the correctly gapped spark plug into the cylinder head and torque to 15 ft/lbs. (Figure 15).

**Figure 15 - Spark Plug Gap**



### 3.4.7 SPARK ARRESTOR

The engine exhaust muffler has a spark arrestor screen. Inspect and clean the screen at least once each year (Figure 16). If unit is used regularly, inspect and clean more often.

**NOTE:**

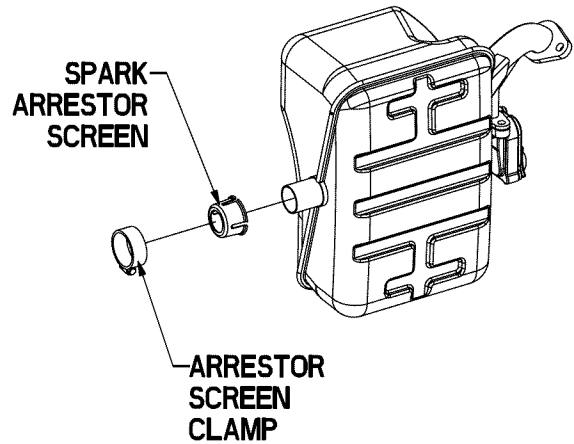
If using the generator on any forest-covered, brush-covered or grass-covered unimproved land, it must be equipped with a spark arrestor. The spark arrestor must be maintained in good condition by the owner/operator.

Clean and inspect the spark arrestor as follows:

1. Remove clamp and spark arrestor from muffler.
2. Inspect screen and replace if torn, perforated or otherwise damaged. DO NOT USE a defective screen. If screen is not damaged, clean it with commercial solvent.

3. Replace the spark arrestor and clamp.

**Figure 16 - Spark Arrestor**

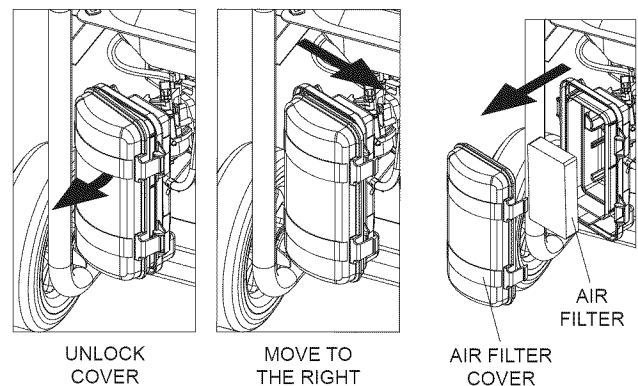


### 3.5 SERVICE AIR FILTER

The engine will not run properly and may be damaged if using a dirty air filter. Clean the air filter every 25 hours (Figure 17). Clean or replace more often if operating under dusty conditions.

1. Remove air filter cover.
2. Wash in soapy water. Squeeze filter dry in clean cloth (DO NOT TWIST).
3. Clean air filter cover before re-installing it.

**Figure 17 - Air Filter**



### 3.6 VALVE CLEARANCE

- Intake — 0.10 ± 0.02mm (cold), (0.004" ± 0.0008" inches)
- Exhaust — 0.15 ± 0.02mm (cold) (0.006" ± 0.0008" inches)

After the first 50 hours of operation, check the valve clearance in the engine and adjust if necessary.

**Important:** If feeling uncomfortable about doing this procedure or the proper tools are not available, please take the generator to the nearest service center to have the valve clearance adjusted. This is a very important step to ensure longest life for the engine.

### 3.7 GENERAL

The generator should be started at least once every 30 days and be allowed to run at least 30 minutes. If this cannot be done and the unit must be stored for more than 30 days, use the following information as a guide to prepare it for storage.

**⚠ WARNING!**

**⚠ NEVER store engine with fuel in tank indoors or in enclosed, poorly ventilated areas where fumes may reach an open flame, spark or pilot light as on a furnace, water heater, clothes dryer or other gas appliance.**

### 3.8 LONG TERM STORAGE

It is important to prevent gum deposits from forming in essential fuel system parts such as the carburetor, fuel hose or tank during storage. Also, experience indicates that alcohol-blended fuels (called gasohol, ethanol or methanol) can attract moisture, which leads to separation and formation of acids during storage. Acidic gas can damage the fuel system of an engine while in storage.

To avoid engine problems, the fuel system should be emptied before storage of 30 days or longer, as follows:

1. Remove all gasoline from the fuel tank.

**⚠ WARNING!**

**⚠ Drain fuel into approved container outdoors, away from open flame. Be sure engine is cool. Do not smoke near fuel.**

2. Start and run engine until engine stops from lack of fuel.
3. Drain oil from crankcase after the engine cools down. Refill with recommended grade.
4. Remove spark plug and pour about 1/2 ounce (15 ml) of engine oil into the cylinder. Cover spark plug hole with rag. Pull the recoil starter a couple times to lubricate the piston rings and cylinder bore.

**⚠ CAUTION!**

**⚠ Avoid spray from spark plug hole when cranking engine.**

5. Install and tighten spark plug. Do not connect spark plug wire.
6. Clean the generator outer surfaces. Check that cooling air slots and openings on generator are open and unobstructed.
7. Store the unit in a clean, dry place.

### 3.9 OTHER STORAGE TIPS

- Do not store gasoline from one season to another.
- Replace the gasoline can if it starts to rust. Rust and/or dirt in the gasoline will cause problems with the carburetor and fuel system.
- If possible, store the unit indoors and cover it to give protection from dust and dirt. **BE SURE TO EMPTY THE FUEL TANK.**
- If it is not practical to empty the fuel tank and the unit is to be stored for some time, use a commercially available fuel stabilizer added to the gasoline to increase the life of the gasoline.
- Cover the unit with a suitable protective cover that does not retain moisture.

**⚠ WARNING!**

**⚠ NEVER cover the generator while engine and exhaust areas are warm.**

# Troubleshooting

## 4.1 TROUBLESHOOTING GUIDE

PROBLEM	CAUSE	CORRECTION
Engine is running, but no AC output is available.	<ol style="list-style-type: none"> <li>1. Circuit breaker is open.</li> <li>2. Poor connection or defective cord set.</li> <li>3. Connected device is bad.</li> <li>4. Fault in generator.</li> </ol>	<ol style="list-style-type: none"> <li>1. Reset circuit breaker.</li> <li>2. Check and repair.</li> <li>3. Connect another device that is in good condition.</li> <li>4. Contact Authorized Service Facility.</li> </ol>
Engine runs good but bogs down when loads are connected.	<ol style="list-style-type: none"> <li>1. Short circuit in a connected load.</li> <li>2. Generator is overloaded.</li> <li>3. Engine speed is too slow.</li> <li>4. Shorted generator circuit.</li> </ol>	<ol style="list-style-type: none"> <li>1. Disconnect shorted electrical load.</li> <li>2. See "Don't Overload the Generator" .</li> <li>3. Contact Authorized Service Facility.</li> <li>4. Contact Authorized Service Facility.</li> </ol>
Engine will not start; or starts and runs rough.	<ol style="list-style-type: none"> <li>1. Dirty air filter.</li> <li>2. Out of gasoline.</li> <li>3. Stale gasoline.</li> <li>4. Spark plug wire not connected to spark plug.</li> <li>5. Bad spark plug.</li> <li>6. Water in gasoline.</li> <li>7. Over-choking.</li> <li>8. Low oil level.</li> <li>9. Excessive rich fuel mixture.</li> <li>10. Intake valve stuck open or closed.</li> <li>11. Engine has lost compression.</li> </ol>	<ol style="list-style-type: none"> <li>1. Clean or replace air filter.</li> <li>2. Fill fuel tank.</li> <li>3. Drain fuel tank and fill with fresh fuel.</li> <li>4. Connect wire to spark plug.</li> <li>5. Replace spark plug.</li> <li>6. Drain fuel tank; fill with fresh fuel.</li> <li>7. Put choke knob to <b>No Choke</b> position.</li> <li>8. Fill crankcase to proper level.</li> <li>9. Contact Authorized Service Facility.</li> <li>10. Contact Authorized Service Facility.</li> <li>11. Contact Authorized Service Facility.</li> </ol>
Engine shuts down during operation.	<ol style="list-style-type: none"> <li>1. Out of gasoline.</li> <li>2. Low oil level.</li> <li>3. Fault in engine.</li> </ol>	<ol style="list-style-type: none"> <li>1. Fill fuel tank.</li> <li>2. Fill crankcase to proper level.</li> <li>3. Contact Authorized Service Facility.</li> </ol>
Engine lacks power.	<ol style="list-style-type: none"> <li>1. Load is too high.</li> <li>2. Dirty air filter.</li> <li>3. Engine needs to be serviced.</li> </ol>	<ol style="list-style-type: none"> <li>1. See "Don't Overload the Generator".</li> <li>2. Replace air filter.</li> <li>3. Contact Authorized Service Facility.</li> </ol>
Engine "hunts" or falters.	<ol style="list-style-type: none"> <li>1. Choke is opened too soon.</li> <li>2. Carburetor is running too rich or too lean.</li> </ol>	<ol style="list-style-type: none"> <li>1. Move choke to halfway position until engine runs smoothly.</li> <li>2. Contact Authorized Service Facility.</li> </ol>









# Warranty

## ***EMISSION WARRANTY FOR EPA CERTIFIED EQUIPMENT***

### **U.S. EPA EMISSION CONTROL WARRANTY STATEMENT YOUR WARRANTY RIGHTS AND OBLIGATIONS**

The United States Environmental Protection Agency (EPA) and Generac Power Systems, Inc. (Generac) are pleased to explain the Emission Control System Warranty (ECS Warranty) on your new 2011 and later equipment. New equipment that use small spark-ignited engines must be designed, built, and equipped to meet stringent anti-smog standards for the federal government. Generac will warrant the emission control system on your equipment for the period of time listed below provided there has been no abuse, neglect, unapproved modification or improper maintenance of your equipment. The emission control system on this equipment includes all components whose failure would increase the emissions of any regulated pollutant. These components are listed in the Emissions Information section of this manual.

#### **MANUFACTURER'S WARRANTY COVERAGE:**

This ECS Warranty is valid for two years, or for the same period as specified in the Generac Limited Warranty, whichever is longer. For equipment with hour meters, the warranty period is a number of hours equal to half the Useful Life to which the equipment is certified, or the warranty period specified above in years, whichever is less. The Useful Life can be found on the Emission Control Label on the engine. If, during such warranty period, any emission-related part on your equipment is found to be defective in materials or workmanship, repairs or replacement will be performed by a Generac Authorized Warranty Service Dealer.

#### **OWNER'S WARRANTY RESPONSIBILITIES:**

As the equipment owner, you are responsible for the completion of all required maintenance as listed in your factory supplied Owner's Manual. For warranty purposes, Generac recommends that you retain all receipts covering maintenance on your generator, but Generac cannot deny warranty solely due to the lack of receipts.

You should be aware that Generac may deny any and/or all warranty coverage or responsibility if your equipment, or a part/component thereof, has failed due to abuse, neglect, improper maintenance, or unapproved modifications.

**You are responsible for contacting a Generac Authorized Warranty Dealer as soon as a problem occurs. The warranty repairs should be completed in a reasonable amount of time, not to exceed 30 days.**

Warranty service can be arranged by contacting either your selling dealer or a Generac Authorized Warranty Service Dealer. To locate the Generac Authorized Warranty Service Dealer nearest you, call our toll free number below, or email [emissions@generac.com](mailto:emissions@generac.com).

**1-800-333-1322**

**IMPORTANT NOTE:** This warranty statement explains your rights and obligations under the Emission Control System Warranty, which is provided to you by Generac pursuant to federal law. See also the "Generac Limited Warranties for Generac Power Systems, Inc.," which is enclosed herewith on a separate sheet, also provided to you by Generac. Note that this warranty shall not apply to any incidental, consequential or indirect damages caused by defects in materials or workmanship or any delay in repair or replacement of the defective part(s). This warranty is in place of all other warranties, expressed or implied. Specifically, Generac makes no other warranties as to the merchantability or fitness for a particular purpose. Any implied warranties which are allowed by law, shall be limited in duration to the terms of the express warranty provided herein. Some states do not allow limitations on how long an implied warranty lasts, so the above limitation may not apply to you.

The ECS Warranty applies only to the emission control system of your new equipment. Both the ECS Warranty and the Generac Warranty describe important rights and obligations with respect to your new engine.

Warranty service can be performed only by a Generac Authorized Warranty Service Facility. When requesting warranty service, evidence must be presented showing the date of the sale to the original purchaser/owner.

If you have any questions regarding your warranty rights and responsibilities, you should contact Generac at the following address:

**ATTENTION WARRANTY DEPARTMENT  
GENERAC POWER SYSTEMS, INC.  
P.O. BOX 297 • WHITEWATER, WI 53190**

Part 1 of 2

Part No. 0J3335A Rev. B 08/12

# Warranty

## ***EMISSION WARRANTY FOR EPA CERTIFIED EQUIPMENT***

### **EMISSION CONTROL SYSTEM WARRANTY**

Emission Control System Warranty (ECS Warranty) for equipment using small spark-ignited engines:

- (a) Applicability: This warranty shall apply to equipment that uses small off-road engines. The ECS Warranty period shall begin on the date the new equipment is purchased by/delivered to its original, end-use purchaser/owner and shall continue for the lesser of:
- (1) The period of time specified in the Generac Limited Warranty enclosed herewith, but not less than 24 months, or
  - (2) For engines equipped with hour meters, a number of operating hours equal to half of the engine's useful life. The useful life is specified on the Emissions Control Label on the engine.
- (b) General Emissions Warranty Coverage: Generac warrants to the original, end-use purchaser/owner of the new engine or equipment and to each subsequent purchaser/owner that the ECS when installed was:
- (1) Designed, built and equipped so as to conform with all applicable regulations; and
  - (2) Free from defects in materials and workmanship which cause the failure of a warranted part at any time during the ECS Warranty Period.
- (c) The warranty on emissions-related parts will be interpreted as follows:
- (1) Any warranted part that is not scheduled for replacement as required maintenance in the Owner's Manual shall be warranted for the ECS Warranty Period. If any such part fails during the ECS Warranty Period, it shall be repaired or replaced by Generac according to Subsection (4) below. Any such part repaired or replaced under the ECS Warranty shall be warranted for the remainder of the ECS Warranty Period.
  - (2) Any warranted part that is scheduled only for regular inspection as specified in the Owner's Manual shall be warranted for the ECS Warranty Period. A statement in the Owner's Manual to the effect of "repair or replace as necessary" shall not reduce the ECS Warranty Period. Any such part repaired or replaced under the ECS Warranty shall be warranted for the remainder of the ECS Warranty Period.
  - (3) Any warranted part that is scheduled for replacement as required maintenance in the Owner's Manual shall be warranted for the period of time prior to first scheduled replacement point for that part. If the part fails prior to the first scheduled replacement, the part shall be repaired or replaced by Generac according to Subsection (4) below. Any such emissions-related part repaired or replaced under the ECS warranty shall be warranted for the remainder of the period prior to the first scheduled replacement point for that part.
  - (4) Repair or replacement of any warranted, emissions-related part under this ECS Warranty shall be performed at no charge to the owner at a Generac Authorized Warranty Service Facility.
  - (5) Notwithstanding the provisions of subsection (4) above, warranty services or repairs must be provided at Generac Authorized Service Facilities.
  - (6) When the engine is inspected by a Generac Authorized Warranty Service Facility, the purchaser/owner shall not be held responsible for diagnostic costs if the repair is deemed warrantable.
  - (7) Throughout the ECS Warranty Period, Generac shall maintain a supply of warranted emission-related parts sufficient to meet the expected demand for such parts.
  - (8) Any Generac authorized and approved emission-related replacement parts may be used in the performance of any ECS Warranty maintenance or repairs and will be provided without charge to the purchaser/owner. Such use shall not reduce Generac's ECS Warranty obligations.
  - (9) No modifications, other than those explicitly approved by Generac, may be made to the generator. Unapproved modifications void this ECS Warranty and shall be sufficient ground for disallowing an ECS Warranty claim.
  - (10) Generac shall not be held liable hereunder for failures of any non-authorized replacement parts, or failures of any authorized parts caused by the use of non-authorized replacement parts.

### **EMISSION RELATED PARTS MAY INCLUDE THE FOLLOWING (IF EQUIPPED):**

- |                                  |                          |
|----------------------------------|--------------------------|
| 1) FUEL METERING SYSTEM          | 3) IGNITION SYSTEM       |
| A. CARBURETOR AND INTERNAL PARTS | A. SPARK PLUGS           |
| B. FUEL TANK/CAP                 | B. IGNITION COILS/MODULE |
| C. FUEL LINES                    | 4) AIR INJECTION SYSTEM  |
| D. EVAPORATIVE VENT LINES        | A. PULSE AIR VALVE       |
| E. REGULATOR (GASEOUS FUELS)     | 5) EXHAUST SYSTEM        |
| 2) AIR INDUCTION SYSTEM          | A. CATALYST              |
| A. INTAKE MANIFOLD               | B. EXHAUST MANIFOLD      |
| B. AIR FILTER                    |                          |

# Warranty

## ***EMISSION WARRANTY FOR CARB CERTIFIED EQUIPMENT***

### **CALIFORNIA AND U.S. EPA EMISSION CONTROL WARRANTY STATEMENT YOUR WARRANTY RIGHTS AND OBLIGATIONS**

The California Air Resource Board (CARB) and the United States Environmental Protection Agency (EPA), together with Generac Power Systems, Inc. (Generac) are pleased to explain the Emission Control System Warranty (ECS Warranty) on your new 2012 equipment. New equipment that use small spark-ignited engines must be designed, built, and equipped to meet stringent anti-smog standards for the state of California and the federal government. Generac will warrant the emission control system on your equipment for the period of time listed below provided there has been no abuse, neglect, unapproved modification or improper maintenance of your equipment.

The emission control system on this equipment includes all components whose failure would increase the emissions of any regulated pollutant. These components are listed in the Emissions Information section of this manual.

#### **MANUFACTURER'S WARRANTY COVERAGE:**

This ECS Warranty is valid for two years, or for the same period as specified in the Generac Limited Warranty, whichever is longer. For equipment with hour meters, the warranty period is a number of hours equal to half the Useful Life to which the equipment is certified, or the warranty period specified above in years, whichever is less. The Useful Life can be found on the Emission Control Label on the engine. If, during such warranty period, any emission-related part on your equipment is found to be defective in materials or workmanship, repairs or replacement will be performed by a Generac Authorized Warranty Service Dealer.

#### **OWNER'S WARRANTY RESPONSIBILITIES:**

As the equipment owner, you are responsible for the completion of all required maintenance as listed in your factory supplied Owner's Manual. For warranty purposes, Generac recommends that you retain all receipts covering maintenance on your generator, but Generac cannot deny warranty solely due to the lack of receipts.

You should be aware that Generac may deny any and/or all warranty coverage or responsibility if your equipment, or a part/component thereof, has failed due to abuse, neglect, improper maintenance, or unapproved modifications.

**You are responsible for contacting a Generac Authorized Warranty Dealer as soon as a problem occurs. The warranty repairs should be completed in a reasonable amount of time, not to exceed 30 days.**

Warranty service can be arranged by contacting either your selling dealer or a Generac Authorized Warranty Service Dealer. To locate the Generac Authorized Warranty Service Dealer nearest you, call our toll free number below, or email [emissions@generac.com](mailto:emissions@generac.com).

**1-800-333-1322**

**IMPORTANT NOTE:** This warranty statement explains your rights and obligations under the Emission Control System Warranty, which is provided to you by Generac pursuant to federal law. See also the "Generac Limited Warranties for Generac Power Systems, Inc.," which is enclosed herewith on a separate sheet, also provided to you by Generac. Note that this warranty shall not apply to any incidental, consequential or indirect damages caused by defects in materials or workmanship or any delay in repair or replacement of the defective part(s). This warranty is in place of all other warranties, expressed or implied. Specifically, Generac makes no other warranties as to the merchantability or fitness for a particular purpose. Any implied warranties allowed by law shall be limited in duration to the terms of the express warranty provided herein. Some states do not allow limitations on how long an implied warranty lasts, so the above limitation may not apply to you.

The ECS Warranty applies only to the emission control system of your new equipment. Both the ECS Warranty and the Generac Warranty describe important rights and obligations with respect to your new engine.

Warranty service can be performed only by a Generac Authorized Warranty Service Facility. When requesting warranty service, evidence must be presented showing the date of the sale to the original purchaser/owner.

If you have any questions regarding your warranty rights and responsibilities, you should contact Generac at the following address:

**ATTENTION WARRANTY DEPARTMENT  
GENERAC POWER SYSTEMS, INC.  
P.O. BOX 297 • WHITEWATER, WI 53190**

# Warranty

## **EMISSION WARRANTY FOR CARB CERTIFIED EQUIPMENT**

### **EMISSION CONTROL SYSTEM WARRANTY**

Emission Control System Warranty (ECS Warranty) for equipment using small spark-ignited engines:

- (a) Applicability: This warranty shall apply to equipment that uses small off-road engines. The ECS Warranty period shall begin on the date the new equipment is purchased by/delivered to its original, end-use purchaser/owner and shall continue for the lesser of:
- (1) The period of time specified in the Generac Limited Warranty enclosed herewith, but not less than 24 months, or
  - (2) For engines equipped with hour meters, a number of operating hours equal to half of the engine's useful life. The useful life is specified on the Emissions Control Label on the engine.
- (b) General Emissions Warranty Coverage: Generac warrants to the original, end-use purchaser/owner of the new engine or equipment and to each subsequent purchaser/owner that the ECS when installed was:
- (1) Designed, built and equipped so as to conform with all applicable regulations; and
  - (2) Free from defects in materials and workmanship which cause the failure of a warranted part at any time during the ECS Warranty Period.
- (c) The warranty on emissions-related parts will be interpreted as follows:
- (1) Any warranted part that is not scheduled for replacement as required maintenance in the Owner's Manual shall be warranted for the ECS Warranty Period. If any such part fails during the ECS Warranty Period, it shall be repaired or replaced by Generac according to Subsection (4) below. Any such part repaired or replaced under the ECS Warranty shall be warranted for the remainder of the ECS Warranty Period.
  - (2) Any warranted part that is scheduled only for regular inspection as specified in the Owner's Manual shall be warranted for the ECS Warranty Period. A statement in the Owner's Manual to the effect of "repair or replace as necessary" shall not reduce the ECS Warranty Period. Any such part repaired or replaced under the ECS Warranty shall be warranted for the remainder of the ECS Warranty Period.
  - (3) Any warranted part that is scheduled for replacement as required maintenance in the Owner's Manual shall be warranted for the period of time prior to first scheduled replacement point for that part. If the part fails prior to the first scheduled replacement, the part shall be repaired or replaced by Generac according to Subsection (4) below. Any such emissions-related part repaired or replaced under the ECS warranty shall be warranted for the remainder of the period prior to the first scheduled replacement point for that part.
  - (4) Repair or replacement of any warranted, emissions-related part under this ECS Warranty shall be performed at no charge to the owner at a Generac Authorized Warranty Service Facility.
  - (5) Notwithstanding the provisions of subsection (4) above, warranty services or repairs must be provided at Generac Authorized Service Facilities.
  - (6) When the engine is inspected by a Generac Authorized Warranty Service Facility, the purchaser/owner shall not be held responsible for diagnostic costs if the repair is deemed warrantable.
  - (7) Throughout the ECS Warranty Period, Generac shall maintain a supply of warranted emission-related parts sufficient to meet the expected demand for such parts.
  - (8) Any Generac authorized and approved emission-related replacement parts may be used in the performance of any ECS Warranty maintenance or repairs and will be provided without charge to the purchaser/owner. Such use shall not reduce Generac ECS Warranty obligations.
  - (9) No modifications, other than those explicitly approved by Generac, may be made to the generator. Unapproved modifications void this ECS Warranty and shall be sufficient ground for disallowing an ECS Warranty claim.
  - (10) Generac shall not be held liable hereunder for failures of any non-authorized replacement parts, or failures of any authorized parts caused by the use of non-authorized replacement parts.

### **EMISSION RELATED PARTS MAY INCLUDE THE FOLLOWING (IF EQUIPPED):**

- |                                  |                            |
|----------------------------------|----------------------------|
| 1) FUEL METERING SYSTEM          | 3) IGNITION SYSTEM         |
| A. CARBURETOR AND INTERNAL PARTS | A. SPARK PLUGS             |
| B. FUEL TANK / CAP               | B. IGNITION COILS / MODULE |
| C. FUEL LINES                    | 4) AIR INJECTION SYSTEM    |
| D. EVAPORATIVE VENT LINES        | A. PULSE AIR VALVE         |
| E. REGULATOR (GASEOUS FUELS)     | 5) EXHAUST SYSTEM          |
| F. CARBON CANISTER               | A. CATALYST                |
| 2) AIR INDUCTION SYSTEM          | B. EXHAUST MANIFOLD        |
| A. INTAKE MANIFOLD               |                            |
| B. AIR FILTER                    |                            |

# Warranty

## STANDARD "THREE YEAR" LIMITED WARRANTY FOR HONEYWELL PORTABLE GENERATORS

For a period of three (3) years from the date of original sale, Generac Power Systems, Inc. (Generac) warrants its Honeywell 3250-7500 watt portable generators will be free from defects in materials and workmanship for the items and period set forth below. Generac will, at its discretion, repair or replace any part that, upon examination, inspection and testing by Generac or an Authorized/Certified Honeywell Generator Dealer, is found to be defective. Any equipment that the purchaser/owner claims to be defective must be returned to and examined by the nearest Authorized/Certified Honeywell Generator Dealer. All transportation costs under the warranty, including return to the factory, are to be borne and prepaid by the purchaser/owner. This warranty applies only to Honeywell portable generators and is not transferable from original purchaser. Save your proof-of-purchase receipt. If you do not provide proof of the initial purchase date, the manufacturer's shipping date of the product will be used to determine the warranty period.

### WARRANTY SCHEDULE

Consumer applications are warranted for three (3) years. Commercial and Rental applications are warranted for one (1) year or 1000 hours maximum, whichever comes first.

#### CONSUMER APPLICATION

YEAR ONE – Limited comprehensive coverage on Labor and Part(s) listed (proof of purchase and maintenance is required):

- Engine- All Components
- Alternator- All Components

YEARS TWO and THREE – Limited comprehensive coverage on Part(s) listed (proof of purchase and maintenance is required):

- Engine- All Components
- Alternator- All Components

#### COMMERCIAL/RENTAL APPLICATION

YEAR ONE – Limited comprehensive coverage on Labor and Part(s) listed (proof of purchase and maintenance is required):

- Engine- All Components
- Alternator- All Components

**NOTE:** For the purpose of this warranty "consumer use" means personal residential household or recreational use by original purchaser. This warranty does not apply to units used for Prime Power in place of utility where utility power service is present or where utility power service does not normally exist. Once a generator has experienced commercial or rental use, it shall thereafter be considered a non-consumer use generator for the purpose of this warranty.

### GUIDELINES:

1. All warranty repairs, must be performed and/or addressed by an Authorized/Certified Honeywell Generator Dealer, or branch thereof.
2. Units that have been resold are not covered under the Generac Warranty, as this Warranty is not transferable.
3. Damage to any covered components or consequential damages caused by the use of a non-OEM part will not be covered by the warranty.
4. Generac may choose to Repair, Replace or Refund a piece of equipment.
5. Warranty Labor Rates are based on normal working hours. Additional costs for overtime, holiday or emergency labor costs for repairs outside of normal business hours will be the responsibility of the customer.
6. Warranty Parts shipment costs are reimbursed at ground shipment rates. Costs related to requests for expedited shipping will be the responsibility of the customer.
7. Batteries are warranted by the battery manufacturer.
8. Verification of required maintenance may be required for warranty coverage.

### THIS WARRANTY SHALL NOT APPLY TO THE FOLLOWING:

Any unit built/manufactured prior to February 1, 2011.

1. Costs of normal maintenance and adjustments.
2. Failures caused by any contaminated fuels, oils or lack of proper oil levels.
3. Repairs or diagnostics performed by individuals other than an Authorized/Certified Honeywell Generator Dealer not authorized in writing by Generac.
4. Failures due, but not limited, to normal wear and tear, accident, misuse, abuse, negligence or improper use.
5. As with all mechanical devices, the Generac engines need periodic part(s) service and replacement to perform as designed. This warranty will not cover repair when normal use has exhausted the life of a part(s) or engine.
6. Failures caused by any external cause or act of God including, without limitation, collision, theft, vandalism, riot or wars, nuclear event, fire, lightning, earthquake, windstorm, hail, volcanic eruption, water or flood, tornado or hurricane.
7. Damage related to rodent and/or insect infestation.
8. Products that are modified or altered in a manner not authorized by Generac in writing.
9. Any incidental, consequential or indirect damages caused by defects in materials or workmanship, or any delay in repair or replacement of the defective part(s).
10. Failure due to misapplication.
11. Expenses related to "customer instruction" or troubleshooting where no manufacturing defect is found.
12. Rental equipment used while warranty repairs are being performed.
13. Starting batteries, fuses, light bulbs and engine fluids.

THIS WARRANTY IS IN PLACE OF ALL OTHER WARRANTIES, EXPRESSED OR IMPLIED, SPECIFICALLY, GENERAC POWER SYSTEMS MAKES NO OTHER WARRANTIES AS TO THE MERCHANTABILITY OR FITNESS FOR A PARTICULAR PURPOSE. Any implied warranties which are allowed by law, shall be limited in duration to the terms of the express warranty provided herein. Some states do not allow limitations on how long an implied warranty lasts, so the above limitation may not apply to purchaser/owner.

GENERAC POWER SYSTEMS ONLY LIABILITY SHALL BE THE REPAIR OR REPLACEMENT OF PART(S) AS STATED ABOVE. IN NO EVENT SHALL GENERAC POWER SYSTEMS BE LIABLE FOR ANY INCIDENTAL, OR CONSEQUENTIAL DAMAGES, EVEN IF SUCH DAMAGES ARE A DIRECT RESULT OF GENERAC POWER SYSTEMS, INC. NEGLIGENCE. Some states do not allow the exclusion or limitation of incidental or consequential damages, so the above limitations may not apply to purchaser/ owner. Purchaser/owner agrees to make no claims against Generac Power Systems, Inc. based on negligence. This warranty gives purchaser/owner specific legal rights. Purchaser/owner also may have other rights that vary from state to state.

Honeywell International Inc. makes no representations or warranties with respect to this product.  
The Honeywell trademark is used under license from Honeywell International Inc.

**GENERAC POWER SYSTEMS, INC. • P.O. BOX 8 • Waukesha, WI 53187 • Ph: 855-GEN-INFO**

**To locate the nearest Authorized Dealer and to download schematics, exploded parts views and parts lists,  
visit our website: [www.honeywellgenerators.com](http://www.honeywellgenerators.com)**

Part No. 0J3304

Revision E (06/13)



# Manual del Usuario

## Generador portátil

### **⚠ PELIGRO**

- ⚠ ¡HUMOS DE ESCAPE MORTALES! ¡Utilícelo SOLAMENTE al AIRE LIBRE y lejos de ventanas, puertas y respiraderos!**
- ⚠ NO DISEÑADO PARA SER USADO EN APLICACIONES DE SOPORTE DE VIDA CRÍTICA.**
- ⚠ GUARDE este Manual. Proporcione este manual a cualquier operador del generador.**

## Contenido

<b>Introducción</b> .....	<b>25</b>	<b>Mantenimiento</b> .....	<b>34</b>
<b>Lea este manual en su totalidad</b> .....	<b>25</b>	3.1 Cómo realizar mantenimiento programado.....	34
<b>Reglas de Seguridad</b> .....	<b>25</b>	3.2 Programa de mantenimiento.....	34
Índice de normas .....	27	3.3 Especificaciones del producto .....	34
<b>Información general</b> .....	<b>28</b>	3.4 Recomendaciones generales .....	35
1.1 Desempaque .....	28	3.5 Servicio del filtro de aire.....	36
1.2 Ensamble.....	28	3.6 Espacio de la válvula.....	36
<b>Operación</b> .....	<b>28</b>	3.7 Generales.....	37
2.1 Conozca el generador.....	28	3.8 Almacenamiento a largo plazo.....	37
2.2 Cables y enchufes de conexión .....	30	3.9 Otros consejos de almacenamiento.....	37
2.3 Cómo usar el generador.....	30	<b>Localización y corrección de fallas</b> .....	<b>38</b>
2.4 No sobrecargue el generador.....	31	4.1 Guía de detección de problemas .....	38
2.5 Guía de referencia de potencia .....	32	<b>Notas</b> .....	<b>39</b>
2.6 Antes de arrancar el generador.....	32	<b>Garantía</b> .....	<b>40</b>
2.7 Para arrancar el motor.....	33		
2.8 Parado del motor.....	34		
2.9 Sistema de apagado por bajo nivel de aceite .....	34		

### **ADVERTENCIA!**

#### Proposición 65 de California

El escape del motor y algunos de sus componentes son conocidos por el Estado de California como causa de cáncer, defectos congénitos y otros daños reproductivos.

### **ADVERTENCIA!**

#### Proposición 65 de California

Este producto contiene o emite sustancias químicas que son conocidas por el Estado de California como causa de cáncer, defectos congénitos y otros daños reproductivos.

## INTRODUCCIÓN

Gracias por comprar este generador portátil Honewell de Generac Power Systems, Inc. Este modelo es un generador compacto, de alto rendimiento, enfriado por aire y accionado por un motor que está diseñado para suministrar corriente eléctrica para impulsar cargas eléctricas donde no esté disponible el servicio público eléctrico o en lugar del servicio público eléctrico por un apagón.

## LEA ESTE MANUAL EN SU TOTALIDAD

Si cualquier parte de este manual no se entiende, contacte al Distribuidor Autorizado más cercano para obtener información sobre los procedimientos de arranque, operación y mantenimiento.

El operador es responsable del uso apropiado y seguro del equipo. Recomendamos encarecidamente que el operador lea este manual y comprenda a fondo todas las instrucciones antes de usar el equipo. También recomendamos encarecidamente darle instrucciones a otros usuarios sobre cómo arrancar y operar correctamente la unidad. Esto los preparará en caso de que necesiten operar el equipo en una emergencia.

El generador puede operar de forma segura, eficiente y confiable solamente si se sitúa, opera y mantiene correctamente. Antes de operar o dar mantenimiento al generador:

- Familiarícese con todos los códigos y regulaciones locales, estatales y nacionales, y sígalas al pie de la letra.
- Estudie cuidadosamente todas las advertencias de seguridad en este manual y en el producto.
- Familiarícese con este manual y con la unidad antes de usarla.

El fabricante no puede anticipar cada circunstancia posible que pueda implicar un riesgo. Las advertencias en este manual, y en las etiquetas y calcomanías en la unidad son, por lo tanto, no exhaustivas. Si usa un procedimiento, método de trabajo o técnica de operación que el fabricante no recomiende específicamente, cerciórese de que es seguro para otros. También asegúrese de que el procedimiento, método de trabajo o técnica de operación utilizada no haga que el generador sea inseguro.

LA INFORMACIÓN INCLUIDA EN EL PRESENTE SE BASA EN LAS MÁQUINAS EN PRODUCCIÓN A LA HORA DE LA PUBLICACIÓN. GENERAC SE RESERVA EL DERECHO DE MODIFICAR ESTE MANUAL EN CUALQUIER MOMENTO.

## REGLAS DE SEGURIDAD

En esta publicación, y en las etiquetas y calcomanías en el generador, los recuadros de PELIGRO, ADVERTENCIA, PRECAUCIÓN y NOTA se utilizan para alertar al personal de instrucciones especiales sobre una operación en particular que pueda ser peligrosa si se realiza incorrecta o negligentemente. Obsérvelos cuidadosamente. Sus definiciones son como sigue:

### PELIGRO

**INDICA UNA SITUACIÓN O ACCIÓN PELIGROSA QUE, SI NO SE EVITA, TRAERÁ COMO RESULTADO LA MUERTE O UNA LESIÓN GRAVE.**

### ADVERTENCIA

**Indica una situación o acción peligrosa que, si no se evita, podría ocasionar la muerte o una lesión grave.**

## CUIDADO


**Indica una situación o acción peligrosa que, si no se evita, podría ocasionar una lesión menor o moderada.**

NOTA:

*Las Notas contienen información adicional importante para un procedimiento y se incluyen dentro del cuerpo del texto de este manual.*

Estas advertencias de seguridad no pueden eliminar los peligros que indican. El sentido común y el estricto cumplimiento con las instrucciones especiales mientras realiza la acción o el servicio son esenciales para la prevención de accidentes.

Cuatro símbolos de seguridad de uso frecuente acompañan los cuadros de **PELIGRO**, **ADVERTENCIA** y **PRECAUCIÓN**. El tipo de información que cada uno indica es como sigue:

 **Este símbolo señala información de seguridad importante que, si no se sigue, podría poner en peligro la seguridad personal y/o las propiedades de terceros.**

 **Este símbolo indica el riesgo de posible explosión.**

 **Este símbolo indica el riesgo de posible incendio.**

 **Este símbolo indica el riesgo de posible descarga eléctrica.**

## PELIGROS GENERALES

- NUNCA opere en un área cerrada o en interiores, en un vehículo, incluso si las puertas y ventanas están abiertas.
- Por razones de seguridad, el fabricante recomienda que el mantenimiento de este equipo se realice por un Distribuidor Autorizado. Examine el generador regularmente, y contacte al Distribuidor Autorizado más cercano para las piezas que necesitan repararse o reemplazarse.
- Sólo opere el generador en superficies niveladas y donde no esté expuesto a humedad, suciedad, polvo o vapores corrosivos, en exceso.
- Mantenga las manos, pies, ropa, etc., alejados de las bandas de impulsión, de los ventiladores y de otras piezas móviles. Nunca quite alguna guarda o blindaje de los ventiladores mientras la unidad está en operación.
- Ciertas piezas del generador se calientan demasiado durante la operación. Manténgase alejado del generador hasta que se haya enfriado para evitar quemaduras graves.
- NO opere el generador en la lluvia.
- No modifique la estructura del generador ni cambie los controles puesto que podría crear una condición de funcionamiento insegura.
- Nunca arranque o pare la unidad con las cargas eléctricas conectadas a los tomacorrientes Y con los dispositivos conectados ENCENDIDOS. Arranque el motor y déjelo estabilizarse antes de conectar las cargas eléctricas. Desconecte todas las cargas eléctricas antes de apagar el generador.
- No inserte objetos a través de las ranuras de enfriamiento de la unidad.
- Al trabajar en este equipo, permanezca alerta todo el tiempo. Nunca realice trabajos en el equipo cuando esté cansado físicamente o mentalmente.

## Reglas de seguridad


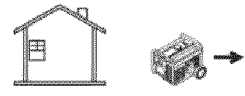
- Nunca utilice el generador o ninguna de sus piezas como escalón. Si se para sobre la unidad puede ejercer presión y romper piezas, y esto puede generar condiciones de funcionamiento peligrosas como fugas de gases de escape, fugas de combustible, fugas de aceite, etc.

### NOTA:

*Este generador está equipado con un silenciador supresor de chispas. El supresor de chispas debe ser mantenido en condiciones de trabajo efectivas por el propietario/operador. En el Estado de California, un supresor de chispas es requerido por la ley (Sección 4442 del Código de Recursos Públicos de California). Otros estados pueden tener leyes similares. Las leyes federales aplican en tierras federales.*

## PELIGROS DEL ESCAPE Y DE LA UBICACIÓN

- **¡Nunca opere en áreas cerradas o interiores! ¡NUNCA opere en un área cerrada, en un vehículo, o en el interior AUNQUE las puertas y ventanas están abiertas! Úselo SÓLO en exteriores y lejos de ventanas abiertas, puertas, ductos de ventilación y en áreas que no acumularán el mortal escape.**

▲ PELIGRO	
El uso del generador en ambientes cerrados PUEDE MATARLO EN MINUTOS. El los gases de escape del generador contienen monóxido de carbono. Este es un venenos que no se puede ver ni oler.	
 <p>NUNCA lo utilice dentro de una casa o garaje, INCLUSO SI las puertas y las ventanas están abiertas.</p>	 <p>Utilicelo SOLAMENTE al aire libre y lejos de ventanas, puertas, respiraderos.</p>

- Los gases de escape del motor contiene monóxido de carbono, que no se puede ver ni oler. Este gas venenoso, si es inhalado en concentraciones altas, puede causar inconsciencia o aun la muerte.
- El flujo adecuado y sin obstrucciones del aire de enfriamiento y de ventilación es esencial para el correcto funcionamiento del generador. No modifique la instalación ni permita algún bloqueo, incluso parcial, de los componentes de la ventilación, como esto puede afectar seriamente la operación segura del generador. El generador DEBE ser operado al aire libre.
- Este sistema de escape debe recibir el mantenimiento correcto. No haga nada que pueda hacer que el sistema de escape sea inseguro o que no cumpla con los códigos o normas locales.
- Utilice siempre una alarma a pilas para detección del monóxido de carbono en interiores, siguiendo las instrucciones del fabricante.
- Si comienza a sentirse enfermo, mareado o débil después de que el generador esté en funcionamiento, trasládese a un lugar con aire fresco INMEDIATAMENTE. Visite a un doctor, pues podría sufrir de intoxicación por monóxido de carbono.

## PELIGROS ELÉCTRICOS

- El generador produce un voltaje peligrosamente alto cuando está en funcionamiento. Evite tocar alambres pelados, los terminales, las conexiones, etc. mientras la unidad está en funcionamiento, incluso en el equipo conectado al generador. Asegúrese de que todas las cubiertas, guardas y barreras adecuadas estén colocadas en su sitio antes de hacer funcionar el generador.
- Nunca manipule ningún tipo de cable o dispositivo eléctrico mientras esté parado en agua, mientras esté descalzo, o mientras tenga las manos o los pies mojados. **PUEDE SUFRIR UNA DESCARGA ELÉCTRICA PELIGROSA.**
- El Código Eléctrico Nacional (NEC) requiere que el marco y las partes conductoras del exterior del generador estén conectadas correctamente a una tierra aprobada. Los códigos eléctricos locales pueden también requerir que el generador se ponga a tierra adecuadamente. Consulte con un electricista local sobre los requerimientos de puesta a tierra en su área.
- Utilice un interruptor de circuito por falla a tierra en áreas húmedas o altamente conductivas (como los trabajos en pisos metálicos o en herrería).
- No use cables eléctricos gastados, pelados, quemados o dañados de alguna otra forma con el generador.
- Antes de realizar mantenimiento al generador, desconecte la batería del motor de arranque (si está instalada) para impedir un arranque accidental. Desconecte el cable del borne de la batería indicado como NEGATIVO, NEG o (-). Ese cable debe reconectarse por último.
- En caso de un accidente ocasionado por descarga eléctrica, corte inmediatamente la fuente de corriente eléctrica. Si esto no es posible, intente liberar a la víctima del conductor vivo. **EVITE EL CONTACTO DIRECTO CON LA VÍCTIMA.** Utilice un instrumento no conductor, tal como una cuerda o una tabla, para liberar a la víctima del conductor vivo. Si la víctima está inconsciente, aplique los primeros auxilios y consiga ayuda médica inmediatamente.

## RIESGOS DE INCENDIOS

- **La gasolina es altamente INFLAMABLE y sus vapores son EXPLOSIVOS. No permita fumar, llamas abiertas, chispas o calor a su alrededor mientras manipula la gasolina.**
- Nunca añada combustible mientras la unidad está en funcionamiento o caliente. Permita que el motor se enfríe totalmente antes de añadir combustible.
- **Nunca llene el depósito de combustible en interiores.** Cumpla con todas las leyes que regulan el almacenamiento y el manejo de la gasolina.
- **No sobrellene el depósito de combustible. Siempre deje espacio para la dilatación del combustible.** Si se sobrellena el depósito, el combustible puede desbordarse sobre el motor caliente y causar un INCENDIO o una EXPLOSIÓN. Nunca almacene el generador con combustible en el depósito donde los vapores de gasolina pueden llegar a una llama abierta, una chispa o un piloto (como en un horno, calentador de agua o un secadora de ropa). Puede suceder un INCENDIO o una EXPLOSIÓN. Permita que la unidad se enfríe totalmente antes de almacenarla.
- Limpie los derrames de combustible o aceite inmediatamente. Asegúrese de que no se dejen materiales combustibles sobre o cerca del generador. Mantenga el área alrededor del generador limpia y libre de desechos y deje un espacio de cinco (5) pies a cada lado para permitir la adecuada ventilación del generador.
- No inserte objetos a través de las ranuras de enfriamiento de la unidad.

- **No** opere el generador si los dispositivos eléctricos conectados se recalientan, si se pierde la corriente de salida, si el motor o el generador generan chispas o si se observan llamas o humo mientras la unidad está en funcionamiento.
- Tenga un extintor cerca del generador en todo momento.

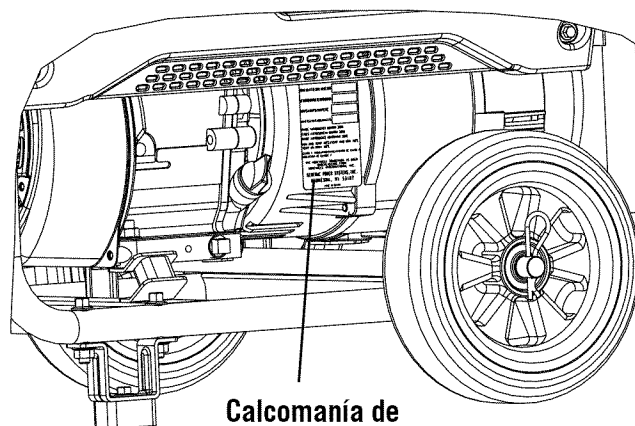
### ÍNDICE DE NORMAS

1. Asociación nacional de protección contra incendios (NFPA) 70: El CÓDIGO ELÉCTRICO NACIONAL (NEC) disponible en [www.nfpa.org](http://www.nfpa.org)
2. Asociación nacional de protección contra incendios (NFPA) 5000: CÓDIGO DE EDIFICACIÓN Y SEGURIDAD disponible en [www.nfpa.org](http://www.nfpa.org)
3. El Código internacional de la construcción disponible en [www.iccsafe.org](http://www.iccsafe.org)
4. Manual de Cableado Agrícola disponible en [www.rerc.org](http://www.rerc.org) , Consejo de Recursos de Electricidad Rural P.O. Box 309 Wilmington, OH 45177-0309
5. ASAE EP-364.2 Instalación y mantenimiento de energía eléctrica de respaldo en granjas disponible en [www.asabe.org](http://www.asabe.org), Sociedad Americana de Ingenieros Agrícolas y Biológicos 2950 Niles Road, St. Joseph, MI 49085

Esta lista no es inclusiva.. Verifique con la Autoridad con jurisdicción local (AHJ) cualesquiera códigos locales o normas que puedan ser aplicables a su jurisdicción.

N.º DE MODELO:	
N.º DE SERIE:	

### Ubicación de la identificación de la unidad



**Calcomanía de  
datos del modelo**

## Información general

### 1.1 DESEMPAQUE

- Retire todo el material de empaque.
- Retire el empaque de espuma del accesorio.
- Saque el generador de la caja de cartón.

#### 1.1.1 CAJA DE ACCESORIOS

Compruebe todo el contenido. Si algunas piezas faltan o están dañadas, localice a un distribuidor autorizado llamando al 1-855-GEN-INFO.

- 1 - Guía de montaje rápido
- 1 - Manual del Usuario
- 1 - Embudo para aceite
- 1 - Aceite SAE 30
- 3 - Tarjetas de registro del producto (inglés, español, francés)
- 2 - Ruedas de 8" (A)
- 1 - Eje (B)
- 2 - Patas del marco (C)
- 2 - Manijas con empuñaduras (izquierda (D) y derecha (E))
- 1 - Bolsa de hardware
  - 4 - Pernos M8-1.25 x 43 (G)
  - 4 - Perno de paso M6-1.0 x 37 (I)
  - 2 - Pasadores de chaveta (F)
  - 4 - Tuercas hexagonales con brida M8-1.25 (H)
  - 4 - Tuercas ciegas M6-1.0 (J)

#### 1.1.2 HERRAMIENTAS REQUERIDAS

- 1- Llave de cubo de 12 mm
- 1- Trinquete
- 2- Dados
  - 1- Dado de 10 mm
  - 1- Dado de 12 mm

### 1.2 ENSAMBLE

El generador requiere de ciertos procedimientos de ensamble previo al uso. Si surgen problemas durante el ensamble del generador, llame a la Línea de Ayuda del Generador al 1-855-GEN-INFO.

#### 1.2.1 ENSAMBLE DEL KIT DE ACCESORIOS

Las ruedas están diseñadas en la unidad para mejorar mucho la portabilidad del generador.

#### NOTA:

Las ruedas no están diseñadas para uso en carretera.

1. Consulte la Figura 1 para instalar las ruedas (A) como se muestra.
  - Deslice el eje (B) a través de los soportes del marco.
  - Deslice las ruedas (A) y luego instale los pasadores de chaveta (F).
2. Consulte la Figura 1 para instalar las patas del marco (C) como se muestra.
  - Coloque cada pata del marco (C) bajo el marco y asegúrela con dos pernos M8-1.25 x 40 (G) y dos tuercas hexagonales con brida M8 x 1.25 (H).
3. Consulte la Figura 2 para instalar el ensamble de la manija (D and E) como se muestra.

- Asegure cada ensamble de la manija (D y E) al marco usando los dos pernos M6-1.0 x 40 (I) y las dos tuercas ciegas M6-1.0 (J).

Figura 1C – Ensamble de la rueda

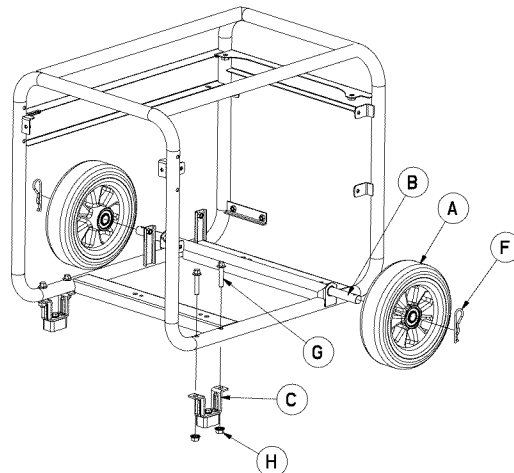
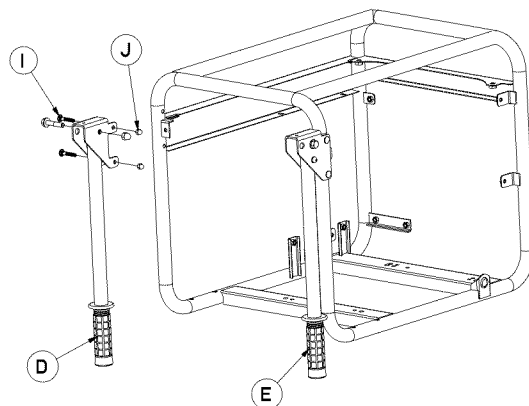


Figura 2 – Kit de la manija



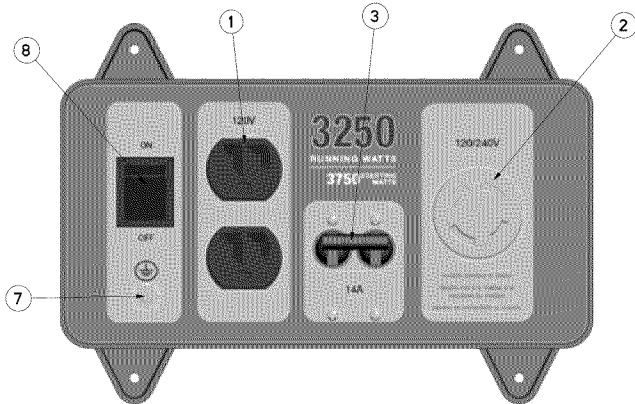
### 2.1 CONOZCA EL GENERADOR

Lea el Manual del Propietario y las Reglas de Seguridad antes de poner el generador en funcionamiento.

Compare el generador con las Figuras 3 a 6 para familiarizarse con las ubicaciones de los diferentes controles y ajustes. Conserve este manual para futuras referencias.

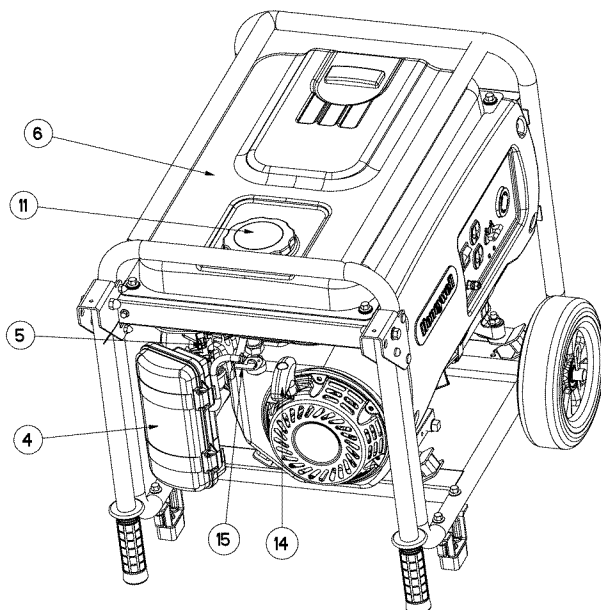
1. **Receptáculo duplex de 120 voltios AC, 20 amperios** – Suministra la energía eléctrica para la operación de iluminación eléctrica, herramientas, aparatos y cargas del motor de 120 voltios AC, 20 amperios y 60 Hz monofásicos.
2. **Receptáculo de cierre de 120/240 voltios AC, 20 amperios** – Suministra la energía eléctrica para la operación de iluminación eléctrica, herramientas, aparatos, herramientas y cargas del motor de 120 y/o 240 voltios AC, 20 amperios y 60 Hz monofásicos.
3. **Interruptores de circuito (AC)** – Cada receptáculo tiene un interruptor de circuito de 2 polos, 14 amperios para proteger al generador de sobrecargas eléctricas.
4. **Filtro de aire** – Filtra el aire de entrada mientras se lo dirige al motor.

**Figura 3 - Panel de control**

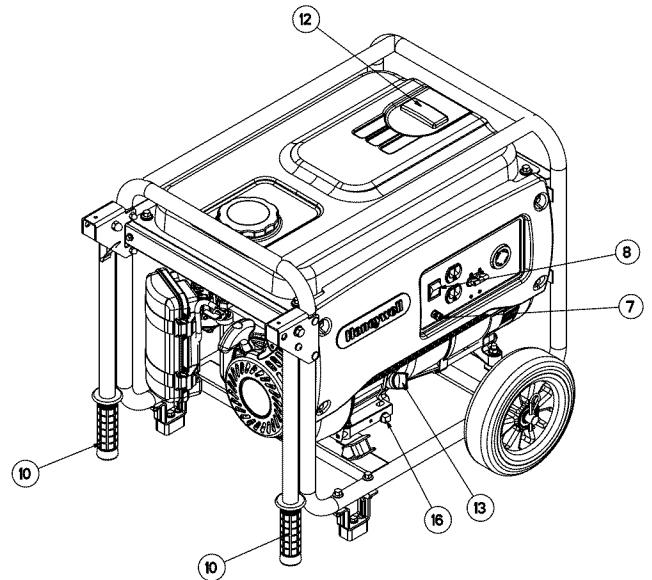


5. **Palanca del estrangulador** – Se usa cuando se arranca el motor frío.
6. **Tanque de combustible** – El tanque tiene una capacidad de 2.9 U.S. galones de combustible.
7. **Oreja de conexión a tierra** – Conecte aquí el generador a una tierra aprobada. Consulte "Cómo poner a tierra el generador" para obtener detalles.
8. **Interruptor de encendido/apagado** – Controla la operación del generador.
9. **Silenciador** – Silencia el motor.
10. **Manijas** – Pivotean y se retraen para el almacenamiento.
11. **Tapón de combustible** – Lugar de llenado de combustible.
12. **Indicador de combustible** – Indica el nivel de combustible en el tanque.
13. **Comprobación/llenado de aceite** – Comprueba y llena el aceite aquí.
14. **Arrancador de retroceso** – Se usa para arrancar manualmente el motor.
15. **Corte de combustible** – Válvula entre el tanque de combustible y el carburador.
16. **Tapón de drenaje del aceite** – Se usa para drenar aceite del motor.
17. **Supresor de chispas** – Reduce los riesgos de incendio reteniendo las chispas.

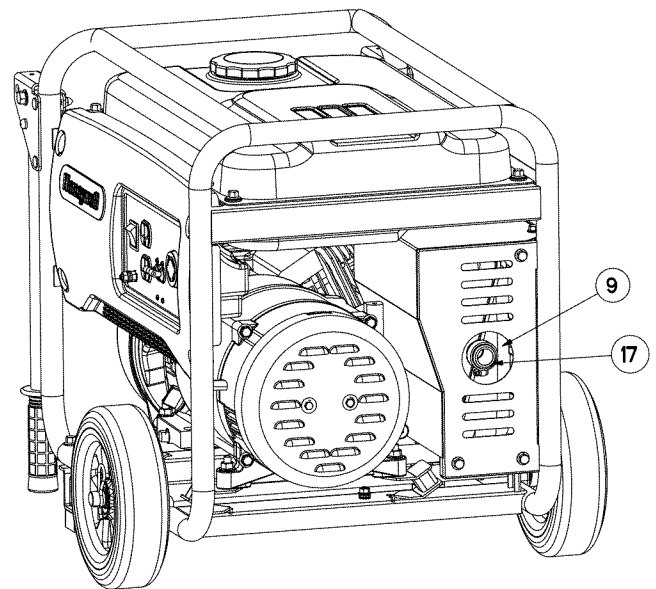
**Figura 4 - Controles del generador**



**Figura 5 - Controles del generador**



**Figura 6 - Controles del generador**



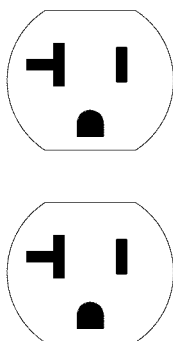
## 2.2 CABLES Y ENCHUFES DE CONEXIÓN

### 2.2.1 RECEPTÁCULO DOBLE 120 VAC, 20 AMP

Este es un tomacorriente de 120 voltios protegido contra sobrecargas por un disyuntor de circuito de 14 amperios (Figura 7). Utilice cada conector para alimentar de 120 voltios de AC, monofásica de 60Hz las cargas que se requieren hasta un total combinado de 1680 vatios (1.68 kW) o 14 amperios de corriente. Use sólo juegos de cables de 3 hilos a tierra de alta calidad, bien aislados, con capacidad de 125 voltios a 20 amperios (o más).

Mantenga los cables de extensión lo más cortos posible, preferiblemente en menos de 15 pies de largo, para evitar la caída de tensión y posible sobrecalentamiento de los cables.

Figura 7 - Receptáculo doble de 120 Volt AC, 20 amperios

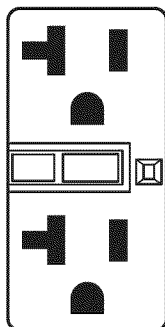


### 2.2.2 RECEPTÁCULO DOBLE GFCI, 120 VAC, 20 AMPERIOS (SOLAMENTE CARB)

Este es un tomacorriente de 120 voltios protegido contra sobrecargas por un disyuntor de circuito de 14 amperios (Figura 8). Utilice cada conector para alimentar de 120 voltios de AC, monofásica de 60Hz las cargas que se requieren hasta un total combinado de 1680 vatios (1.68 kW) o 14 amperios de corriente. Use sólo juegos de cables de 3 hilos a tierra de alta calidad, bien aislados, con capacidad de 125 voltios a 20 amperios (o más).

Mantenga los cables de extensión tan cortos como sea posible para prevenir caída de voltaje y posible recalentamiento de los cables.

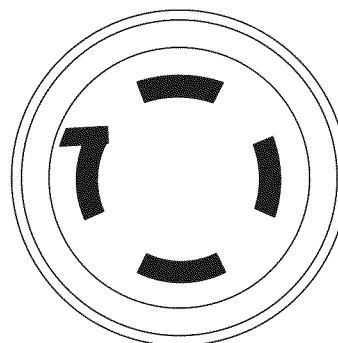
Figura 8 - Receptáculo doble GFCI de 120 Volt AC, 20 amperios



### 2.2.3 RECEPTÁCULO TWISTLOCK DE 120/240 VAC, 20 AMPERIOS

Este es un tomacorriente de 120/240 voltios protegido contra sobrecargas por un disyuntor de circuito de 14 amperios (Figura 9). Conecte un cable de 4 hilos a tierra adecuado al tomacorriente y a la carga deseada. El cable debe tener una capacidad de 250 voltios a 20 amperios (o mayor) si el receptáculo de 120/240 es usado junto con un receptáculo de 120 voltios. La carga total extraída no debe exceder de los valores nominales de la etiqueta de datos.

Figura 9 - Receptáculo de 120/240 VAC, 20 amperios



**IMPORTANTE:** No sobrecargue el generador. Tampoco sobrecargue los paneles individuales de los receptáculos. Estos tomacorrientes están protegidos contra sobrecargas con disyuntores de circuito. Si el amperaje nominal de un interruptor de circuito se excede, dicho interruptor se abre y se pierde la salida eléctrica a ese receptáculo. Lea cuidadosamente la sección "No sobrecargue el generador".

## 2.3 CÓMO USAR EL GENERADOR

Si surgen problemas con la operación del generador, llame a la línea de ayuda del generador 1-888-436-3722.



### ⚠ PELIGRO

- ⚠ **iNunca opere en áreas cerradas o interiores!**  
**iNUNCA opere en un área cerrada, en un vehículo, o en el interior AUNQUE las puertas y ventanas están abiertas! Úselo SÓLO en exteriores y lejos de ventanas abiertas, puertas, ductos de ventilación y en áreas que no acumularán el mortal escape.**
- ⚠ **Los gases de escape del motor contiene monóxido de carbono, que no se puede ver ni oler. Este gas venenoso, si es inhalado en concentraciones altas, puede causar inconsciencia o incluso la muerte.**
- ⚠ **El flujo adecuado y sin obstrucciones del aire de enfriamiento y de ventilación es esencial para el correcto funcionamiento del generador. No modifique la instalación ni permita algún bloqueo, incluso parcial, de los componentes de la ventilación, puesto que esto puede afectar seriamente la operación segura del generador. El generador SE DEBE poner en funcionamiento al aire libre.**



**!** Este sistema de escape debe recibir el mantenimiento correcto. No haga nada que pueda hacer que el sistema de escape sea inseguro o que no cumpla con los códigos o normas locales.

**!** Utilice siempre una alarma a pilas para detección del monóxido de carbono en interiores, siguiendo las instrucciones del fabricante.

<b>▲ PELIGRO</b>	
El uso del generador en ambientes cerrados PUEDE MATARLO EN MINUTOS. El los gases de escape del generador contienen monóxido de carbono. Este es un venenos que no se puede ver ni oler.	
 <p>NUNCA lo utilice dentro de una casa o garaje, INCLUSO SI las puertas y las ventanas están abiertas.</p>	 <p>Utilicelo SOLAMENTE al aire libre y lejos de ventanas, puertas, respiraderos.</p>

### 2.3.1 TIERRA DEL SISTEMA SI ESTÁ INSTALADA

El generador tiene una tierra del sistema que conecta los componentes del marco del generador a las terminales de tierra en los receptáculos de salida AC. La tierra del sistema está conectada al cable neutral AC en el panel de control del generador mediante un cable de puente.

#### Requerimientos especiales

Puede haber regulaciones federales o estatales de la Administración de salud y seguridad ocupacional (OSHA), códigos locales, u ordenanzas que apliquen al uso previsto del generador.

Por favor, consulte a un electricista calificado, inspector eléctrico o agencia local que tenga jurisdicción:

- En algunas áreas, se requiere que los generadores estén registrados con compañías de servicio público locales.
- Si el generador va a ser usado en un sitio de construcción, puede haber regulaciones adicionales que deben ser observadas.

#### Conexión a un sistema eléctrico de edificio

Al conectarse directamente al sistema eléctrico de un edificio, se recomienda usar un interruptor de transferencia manual. Las conexiones para un generador portátil al sistema eléctrico de un edificio deben ser efectuadas por un electricista cualificado y cumpliendo estrictamente todos los códigos y leyes nacionales y locales sobre electricidad.

### 2.3.2 CÓMO PONER A TIERRA EL GENERADOR

El Código Nacional de Electricidad exige que el marco y las partes externas conductoras de electricidad del generador se conecten a una tierra aprobada (Figura 10). Los códigos eléctricos locales pueden también requerir que la unidad se ponga a tierra adecuadamente. Para eso, la conexión de un cable de cobre trenzado No.10 AWG (American Wire Gauge) a la tierra y a una tierra de cobre o una varilla de bronce conectada a tierra (electrodo), brinda la protección adecuada contra choques eléctricos. De todas formas, los códigos locales pueden variar mucho. **Consulte con un electricista local sobre los requerimientos de puesta a tierra en su área.**

Figura 10 - Cómo poner a tierra el generador



**NEUTRAL BONDED TO FRAME**  
**NEUTRO UNIDO A LA ESTRUCTURA**  
**NEUTRE MIS A LA MASSE A LA CARCASSE DU MOTEUR**

Poner a tierra adecuadamente el generador evitará descargas eléctricas en caso de fallas a tierra del generador o de los dispositivos eléctricos conectados. Una tierra adecuada también ayuda a disipar la electricidad estática, que a menudo se acumula en los dispositivos sin conexión a tierra.

### 2.3.3 CONEXIÓN DE CARGAS ELÉCTRICAS

**NO** conecte cargas de 240 voltios a receptáculos de 120 voltios. **NO** conecte cargas trifásicas al generador. **NO** conecte cargas de 50 Hz al generador.

- Deje que el motor se estabilice y caliente por unos minutos luego del arranque.
- Conecte y encienda las cargas eléctricas de 120 o 240 voltios AC monofásicas de 60 Hz deseadas.
- Sume la potencia nominal (o amperios) de todas las cargas que se van a conectar al mismo tiempo. Este total no debe ser mayor que (a) la capacidad nominal vataje/amperaje del generador o (b) la clasificación del interruptor de circuito del receptáculo que suministra la electricidad. Consulte "No sobrecargue el generador".

## 2.4 NO SOBRECARGUE EL GENERADOR

La sobrecarga de un generador por encima de su potencia nominal puede ocasionar daños al generador y los dispositivos eléctricos conectados. Tenga en cuenta lo siguiente para impedir que la unidad se sobrecargue:

- Sume la potencia de todos los dispositivos que se conectarán al mismo tiempo. Este total **NO** debe ser mayor que la capacidad de vataje del generador.
- La potencia nominal de las luces se indica en los bulbos. La potencia nominal de herramientas, dispositivos y motores se puede encontrar en la etiqueta o calcomanía de datos adherida al dispositivo.
- Si el dispositivo, herramienta o motor no da potencia, multiplique los voltios por los amperios para determinar los vatios (voltios x amperios = vatios).
- Algunos motores eléctricos, como los de inducción, requieren cerca de tres veces más potencia para arrancar que durante la marcha. Este aumento de potencia sólo dura unos segundos en el arranque de estos motores. Asegúrese de disponer de esta potencia alta cuando seleccione los dispositivos eléctricos que conectará al generador:
  1. Calcule la potencia que necesita el motor más grande para arrancar.
  2. Añada a esta cifra los vatios de funcionamiento de todas las otras cargas conectadas.

La Guía de Referencia de Potencia se proporciona para ayudar a determinar cuántos aparatos puede operar el generador al mismo tiempo.

#### NOTA:

**Todas las cifras son aproximadas. Consulte la etiqueta de datos del dispositivo para saber acerca de los requisitos de potencia.**

## 2.5 GUÍA DE REFERENCIA DE POTENCIA

Dispositivo	Vatios de operación
*Aire acondicionado (12,000 BTU)	1700
*Aire acondicionado (24,000 BTU)	3800
*Aire acondicionado (40,000 BTU)	6000
Cargador de batería (20 Amperios)	500
Lijadora de banda (3")	1000
Moto sierra	1200
Cierra circular (6-1/2")	800 a 1000
*Secadora de ropa (eléctrica)	5750
*Secadora de ropa (gas)	700
*Lavadora de ropa	1150
Cafetera	1750
*Compresor (1/2 HP)	2000
*Compresor (3/4 HP)	1800
*Compresor (1/2 HP)	1400
Plancha para cabello	700
*Deshumecedor	650
Lijadora de banda (9")	1200
Desbrozadora	500
Manta Eléctrica	400
Clavadora eléctrica	1200
Parrilla eléctrica (por elemento)	1500
Sartén eléctrica	1250
*Congelador	700
*Ventilador de horno (3/5 HP)	875
*Dispositivo de apertura de puerta de garaje	500 a 750
Secadora para cabello	1200
Taladro de mano	250 a 1100
Cortadora de setos	450
Llave de impacto	500
Plancha	1200
*Bomba de chorro a presión	800
Podadora	1200
Bombilla eléctrica	100
Horno de microondas	700 a 1000
*Enfriador de leche	1100
Quemador de aceite en horno	300
Calentador de espacios de aceite (140,000 BTU)	400
Calentador de espacios de aceite (85,000 BTU)	225
Calentador de espacios de aceite (30,000 BTU)	150
Pistola pulverizadora, sin aire (1/3 HP)	600
Pistola pulverizadora, sin aire (portátil)	150
Radio	50 a 200
*Refrigerador	700
Olla eléctrica de cocción lenta	200
*Bomba sumergible (1-1/2 HP)	2800
*Bomba sumergible (1 HP)	2000
*Bomba sumergible (1/2 HP)	1500
*Bomba de sumidero	800 a 1050
*Sierra de mesa (10")	1750 to 2000
Televisión	200 a 500
Tostadora	1000 a 1650
Desmalezadora	500

\* Se requiere 3 veces la potencia indicada para encender estos dispositivos.

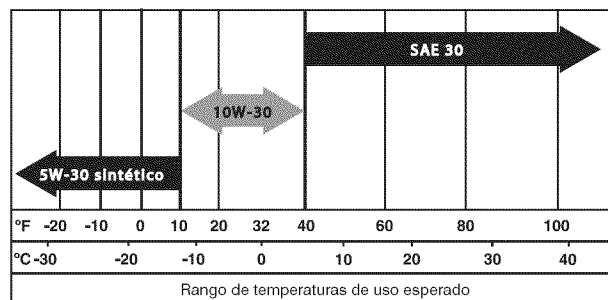
## 2.6 ANTES DE ARRANCAR EL GENERADOR

Antes de poner el generador en funcionamiento, debe agregar aceite y combustible al motor, de la manera siguiente:

### 2.6.1 AGREGADO DE ACEITE DE MOTOR

Todo el aceite debe cumplir por lo menos con la Clase de Servicio SJ, SL o mejor del Instituto del Petróleo Norteamericano. No use aditivos especiales. Seleccione el grado de viscosidad del aceite de acuerdo a la temperatura de funcionamiento prevista (consulte también el cuadro).

- Sobre 40° F, utilice SAE 30
- Debajo de 40° F a 10° F, utilice 10W-30
- Debajo de 10° F, utilice 5W-30 sintético

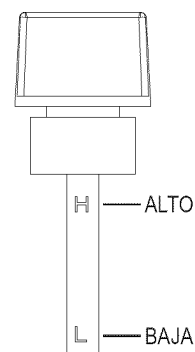


### ⚠ CUIDADO

⚠ **Cualquier intento de arrancar el motor antes de que se le haya dado servicio apropiado con el aceite recomendado puede traer como resultado una falla del motor.**

1. Coloque el generador en una superficie nivelada (no exceda los 15° en ninguna dirección).
2. Limpie el área alrededor del área de llenado de aceite y retire la tapa de la boca de llenado de aceite y la varilla de aceite.
3. Limpie la varilla de aceite.
4. Lentamente llene el motor con aceite a través de la abertura de llenado de aceite hasta que alcance la marca high en la varilla de aceite (Figura 11). Detenga el vertido ocasionalmente para verificar el nivel. **Tenga cuidado de no llenar demasiado.**
5. Instale el tapón de la boca de llenado de aceite y ajústelo bien.
6. Compruebe el nivel de aceite en el motor siempre antes del arranque.

Figura 11 - Varilla de aceite



## 2.6.2 AGREGADO DE COMBUSTIBLE

### ⚠ PELIGRO

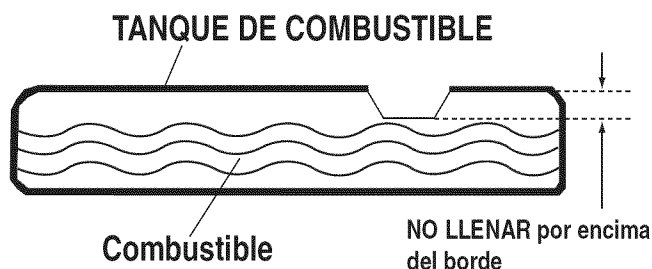
La gasolina es altamente INFLAMABLE y sus vapores son EXPLOSIVOS. Nunca llene el depósito de combustible en interiores. Nunca llene el depósito de combustible cuando el motor esté en marcha o caliente. Permita que el motor se enfríe totalmente antes de llenar el depósito de combustible. Evite derramar gasolina en un motor CALIENTE. NO encienda un cigarrillo ni fume al llenar el depósito de gasolina.

### ⚠ ADVERTENCIA

Si está instalada No sobrellene el depósito de combustible. Siempre deje espacio para la dilatación del combustible. Si se sobrellena el tanque, el combustible puede derramarse sobre el motor CALIENTE y causar un INCENDIO o una EXPLOSIÓN.

- Use gasolina regular SIN PLOMO en el motor del generador. No use ninguna gasolina con más de 10% de Etanol agregado y nunca use gasolina E85. No mezcle aceite en la gasolina.
- Limpie el área alrededor del tapón de combustible, retire el tapón.
- Vierta lentamente gasolina regular sin plomo en el tanque de combustible. Llene hasta el fondo del filtro. Tenga cuidado de no sobrellenar el tanque (Figura 12).
- Coloque el tapón de combustible y limpie la gasolina derramada.

Figura 12 - Tanque de combustible



**IMPORTANTE:** Es importante evitar que se formen depósitos de goma en las piezas esenciales del sistema de combustible tales como el carburador, la manguera de combustible o el depósito durante el almacenamiento por periodos largos. Los combustibles mezclados con alcohol (llamados gasohol, etanol o metanol) pueden atraer la humedad, lo que conduce a la separación y formación de ácidos durante el almacenamiento. El combustible ácido puede dañar el sistema de combustible de un motor mientras está guardado. Para evitar problemas en el motor, se debe vaciar el sistema de combustible antes de su almacenamiento por 30 días o más. Consulte la sección "Almacenamiento". Nunca use productos de limpieza para motor o carburador en el tanque de combustible, ya que puede causar daños permanentes.

## 2.7 PARA ARRANCAR EL MOTOR

### ⚠ ADVERTENCIA

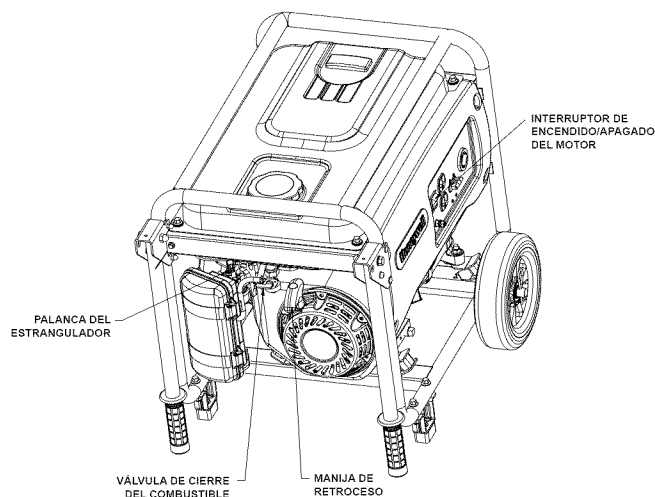
Nunca arranque o apague un motor con dispositivos eléctricos conectados a los receptáculos Y encendidos.

1. Compruebe el aceite.
2. Compruebe el gas.
3. Desconecte todas las cargas eléctricas de los receptáculos de la unidad antes de arrancar el motor.
4. Coloque el generador en una superficie nivelada (no exceda los 15° en ninguna dirección).
5. ABRA la válvula de cierre de combustible (Figura 13).
6. Ponga el interruptor de ON/OFF del motor en la posición ON (Figura 13).
7. Mueva la palanca del ESTRANGULADOR a la posición ESTRANGULACIÓN MÁXIMA (Figura 13).
8. Para arrancar el motor, sujete firmemente la manija de retroceso firmemente y tire lentamente hasta que sienta un aumento en la resistencia. Tire rápidamente hacia arriba y atrás.
9. Durante el arranque, mueva la palanca del estrangulador a la posición 1/2 ESTRANGULACIÓN hasta que el motor arranque suavemente y luego por completo a la posición ARRANQUE. Si el motor falla, mueva la estrangulación nuevamente a la posición de 1/2 ESTRANGULACIÓN hasta que arranque suavemente, y luego otra vez a la posición ARRANQUE.

### NOTA:

Si el motor enciende, pero no queda en marcha, mueva la palanca del estrangulador a la posición ARRANQUE y repita las instrucciones de arranque.

Figura 13 - Controles del motor



## 2.8 PARADO DEL MOTOR

1. Apague todas las cargas, luego desconecte las cargas eléctricas de los receptáculos del panel del generador. Nunca arranque o pare el motor con dispositivos eléctricos conectados y encendidos.
2. Deje que el motor funcione sin carga durante algunos minutos para estabilizar las temperaturas internas del motor y el generador.
3. Mueva el interruptor de ON/OFF a la posición OFF.
4. Cierre la válvula de combustible.

## 2.9 SISTEMA DE APAGADO POR BAJO NIVEL DE ACEITE

El motor está equipado con un sensor de nivel bajo de aceite que apaga automáticamente el motor cuando el nivel de aceite cae por debajo del nivel especificado. Si el motor se apaga solo y el tanque de combustible tiene suficiente gasolina, verifique el nivel de aceite.

### 2.9.1 DETECCIÓN DE NIVEL BAJO DE ACEITE

Si el sistema detecta un nivel bajo de aceite durante la operación, el motor se apaga. El motor no arrancará hasta que se coloque el nivel adecuado de aceite.

## 3.1 CÓMO REALIZAR MANTENIMIENTO PROGRAMADO

Es importante realizar el servicio especificado en el Programa de mantenimiento para un funcionamiento apropiado y asegurarse que el generador cumple con las normas de emisión aplicables para la duración de su vida útil. El servicio y las reparaciones deben ser realizados por una persona capaz o por el taller de reparaciones. Además, el mantenimiento crítico de las emisiones debe ser realizado según el programa con el fin de que la Garantía de las Emisiones sea válida. El mantenimiento crítico de las emisiones consiste de darle servicio al filtro de aire y las bujías de acuerdo al Programa de mantenimiento.

## 3.2 PROGRAMA DE MANTENIMIENTO

Siga los intervalos en el calendario. Se requiere un servicio más frecuente si se opera en las condiciones adversas como las que se describen debajo.

Verificación del nivel de aceite	En cada uso
Cambio de aceite ¥	*Cada 50 horas
Verificación de espacio de válvulas	***Cada estación
Servicio del filtro de aire	**Cada 25 horas
Reemplazo de la bujía	****Cada 100 horas

¥ Cambie el aceite después de las primeras 20 horas de funcionamiento.

\* Cambie el aceite cada mes cuando se opera bajo cargas pesadas o en altas temperaturas.

\*\* Realice la limpieza más a menudo si se opera bajo condiciones de mucha suciedad o polvo. Reemplace las partes del filtro de aire si no se pueden limpiar adecuadamente.

\*\*\* Verifique el espacio de la válvula y ajústelo si es necesario luego de 50 horas de operación y cada 100 horas a partir de ese momento.

\*\*\*\* Limpie y calibre las bujías cada 50 horas.

## 3.3 ESPECIFICACIONES DEL PRODUCTO

### 3.3.1 ESPECIFICACIONES DEL GENERADOR

Nominal Potencia .....	3.25 kW**
Potencia de salida .....	3.75 kW
Voltaje AC nominal .....	120/240
Corriente nominal .....	27/13.5 Amperios**
Frecuencia nominal .....	60 Hz a 3600 RPM
Fase .....	Monofásico

\*\* La potencia máxima está sujeta a, y limitada por, factores tales como contenido de Btu, temperatura ambiental, altitud, condición del motor, etc. La potencia máxima disminuye cerca de 3.5% por cada 1.000 pies por encima del nivel del mar; también disminuirá cerca de 1% por cada 6° C (10° F) por encima de 16° C (60° F) de temperatura ambiente.

### 3.3.2 ESPECIFICACIONES DEL MOTOR

Desplazamiento .....	208 cc
Tipo de bujía .....	F6TC
Espaciamento de la bujía .....	0.030 pulgadas o (0.76 mm)
Capacidad de combustible .....	11 L (2.9 galones americanos)
Tipo de aceite	Ver cuadro en la sección "Antes de arrancar el generador"
Capacidad de aceite .....	0.6 L (0.634 cuartos)
Tiempo de operación .....	7.5 horas a 1/2 carga
Certificado emisión clase II*	

\* El fabricante del motor debe garantizar el sistema de control de emisiones por un período de dos años. Esta cobertura de la garantía es adicional a la garantía proporcionada por Generac, y puede cubrir al motor aún si la garantía de Generac no lo hace.

### 3.3.3 INFORMACIÓN DE EMISIONES

La Agencia de Protección Ambiental ( y la Junta de Recursos Aéreos de California para generadores certificados para normas de CA standards) requiere(n) que este generador cumpla con las normas de emisión para gases de escape. Ubique la calcomanía de cumplimiento para las emisiones en el motor para determinar qué normas cumple el generador. Este motor está certificado para operar con gasolina. El sistema de control de emisiones consiste de lo siguiente:

- Sistema de inducción de aire
  - Limpiador de aire
- Sistema de combustible
  - Carburador
  - Tanque/tapón de combustible
  - Líneas de combustible
  - Líneas de venteo evaporativo
  - Cartucho de Carbón (sólo para motores de CA)
- Sistema de ignición
  - Bujía
  - Módulo de ignición
  - Volante
- Sistema de escape
  - Silenciador
  - Catalizador
  - Válvula de aire secundaria

### 3.3.4 OPERACIÓN A GRAN ALTITUD

El sistema de combustible en este generador puede verse influenciado por operación a grandes altitudes. La operación apropiada puede asegurarse instalando un kit de altitud cuando se requiera. Vea la tabla de abajo para determinar cuándo se requiere un kit de altitud. La operación de este generador sin el apropiado kit de altitud instalado puede aumentar las emisiones del motor y disminuir la economía de combustible y el desempeño. Los kits se pueden obtener de cualquier Distribuidor y deberán ser instalados por un individuo calificado.

Unidad	Rango de altitud*	Número de parte del kit
HW3250	0 - 3000 pies	No requerido
	3000 - 6500 pies**	0J6993
* Elevación sobre el nivel del mar		
** A elevaciones sobre 6500 ft, el motor puede experimentar un desempeño disminuido.		

## 3.4 RECOMENDACIONES GENERALES

La garantía del generador no cubre los artículos que han sido sometidos a abuso o negligencia por parte del usuario. Para recibir el valor total de la garantía, el operador debe mantener el generador como se indica en este manual.

Son necesarios algunos ajustes periódicos para mantener adecuadamente su generador.

Todos los ajustes en la sección Mantenimiento de este manual deben realizarse, al menos, una vez por estación. Siga los requisitos en el cuadro "Programa de mantenimiento".

#### NOTA:

**Una vez al año, reemplace la bujía y el filtro de aire. Una bujía nueva y un filtro de aire limpio aseguran la mezcla adecuada de combustible y aire y ayudan a que su motor funcione mejor y dure más tiempo.**

### 3.4.1 MANTENIMIENTO DEL GENERADOR

El mantenimiento del generador consiste en mantener la unidad limpia y seca. Opere y almacene la unidad en un ambiente seco y limpio donde no esté expuesta a mucho polvo, suciedad, humedad o a ningún vapor corrosivo. Las ranuras del aire de enfriamiento del generador no deben quedar bloqueadas con nieve, hojas o algún otro material extraño.

Compruebe la limpieza del generador con frecuencia y límpielo cuando haya polvo, suciedad, aceite, humedad u otras sustancias extrañas visibles en la superficie exterior.

#### ⚠ CUIDADO

**⚠ Nunca inserte ningún objeto o herramienta a través de las ranuras de enfriamiento por aire, incluso si el motor no está en funcionamiento.**

#### NOTA:

**NO utilice una manguera de jardín para limpiar el generador. El agua puede entrar en el sistema de combustible del motor y ocasionar problemas. Además, si el agua entra en el generador a través de las ranuras del aire de enfriamiento, un poco de agua permanecerá en huecos y hendiduras del aislamiento del devanado del rotor y del estator. La acumulación de agua y suciedad en los devanados internos del generador disminuirá eventualmente la resistencia del aislamiento de estos devanados.**

### 3.4.2 PARA LIMPIAR EL GENERADOR

- Utilice un paño húmedo para limpiar las superficies exteriores.
- Un cepillo de cerda suaves se puede utilizar para aflojar la suciedad apelmazada, el aceite, etc.
- Una aspiradora se puede utilizar para recoger suciedad y desechos sueltos.
- Puede usarse aire de baja presión (sin exceder 25 PSI) para soplar la suciedad. Revise las ranuras y aberturas del aire de enfriamiento del generador. Estas aberturas se deben mantener limpias y sin obstrucciones.

### 3.4.3 MANTENIMIENTO DEL MOTOR

#### ⚠ ADVERTENCIA

**⚠ Cuando se esté trabajando en el generador, siempre desconecte el cable de la bujía de la bujía y mantenga el cable lejos de la bujía.**

### 3.4.4 VERIFICACIÓN DEL NIVEL DE ACEITE

Consulte la sección "Antes de arrancar el generador" para obtener información acerca de cómo verificar el nivel de aceite. El nivel de aceite se debe verificar antes de cada uso o al menos cada 8 horas de operación. Mantenga el nivel de aceite.

### 3.4.5 CAMBIO DEL ACEITE DE MOTOR

Cambie el aceite luego de las primeras 20 horas de operación y luego cada 50 horas a partir de ese momento. Si opera esta unidad en condiciones sucias o de mucho polvo, en climas extremadamente cálidos, cambie el aceite más seguido.

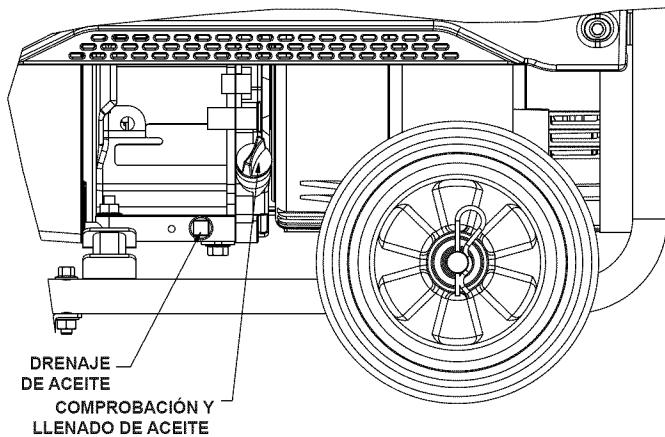
#### ⚠ CUIDADO

**⚠ El aceite caliente puede ocasionar quemaduras. Permita que el motor se enfríe antes de drenar el aceite. Evite la exposición prolongada o repetida de la piel con el aceite usado. Lave a fondo las áreas expuestas con jabón.**

Siga las siguientes instrucciones para cambiar el aceite luego de que el motor se haya enfriado:

1. Limpie el área alrededor del tapón de drenaje de aceite (Figura 14).
2. Retire el tapón de drenaje de aceite y el tapón de llenado de aceite y drene el aceite completamente en un recipiente adecuado.
3. Cuando el aceite se haya vaciado completamente, coloque el tapón de drenaje y asegúrelo.
4. Llene el motor con el aceite recomendado. (Consulte la sección "Antes de arrancar el generador" para conocer las recomendaciones acerca del aceite).
5. Limpie el aceite derramado.
6. Disponga del aceite usado en un centro de recolección apropiado.

Figura 14 - Drenaje, comprobación y llenado de aceite

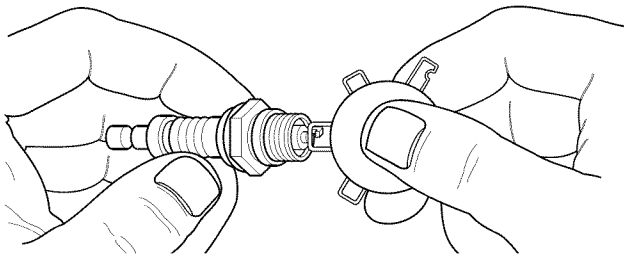


### 3.4.6 REEMPLAZO DE LAS BUJÍAS

Use bujías F6TC. Reemplace las bujías cada 100 horas de operación. Esto ayudará al motor a arrancar y funcionar mejor.

1. Detenga el motor y retire el cable de la bujía.
2. Limpie el área alrededor de la bujía y retírela del cabezal del cilindro.
3. Fije el espaciado de la bujía en 0.76 mm (0.030 plg.). Coloque la bujía con el espaciado correcto en el cabezal y apriete a 15 pie/libras (Figura 15).

Figura 15 - Espaciado de la bujía



### 3.4.7 SUPRESOR DE CHISPAS

El silenciador del escape del motor tiene un filtro de supresor de chispas. Inspeccione y limpie el filtro al menos una vez al año (Figura 16). Si la unidad se usa regularmente, inspeccione y limpie con más frecuencia.

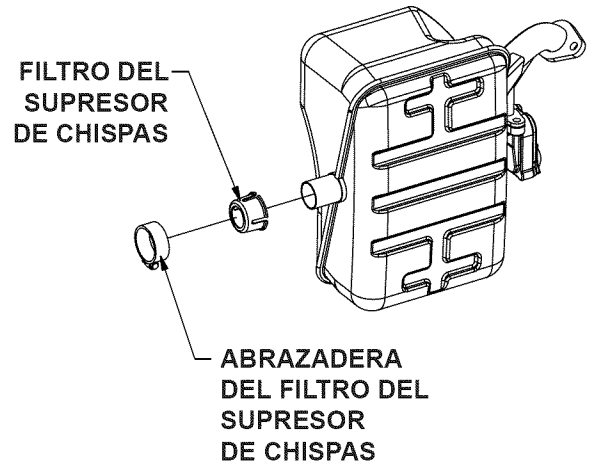
**NOTA:**

**!Si usa el generador en cualquier área cubierta de bosques, matorrales o hierba, debe estar equipado con un supresor de chispas. El supresor de chispas debe ser mantenido en buenas condiciones por el propietario/operador.**

Limpie e inspeccione el supresor de chispas como sigue:

1. Retire la abrazadera y el supresor de chispas del silenciador.
2. Inspeccione el filtro y reemplácelo si está rasgado, perforado o de otra manera dañado. NO use un filtro defectuoso. Si la pantalla no está dañada, límpiela con un solvente comercial.
3. Reemplace el supresor de chispas y la abrazadera.

Figura 16 - Supresor de chispas

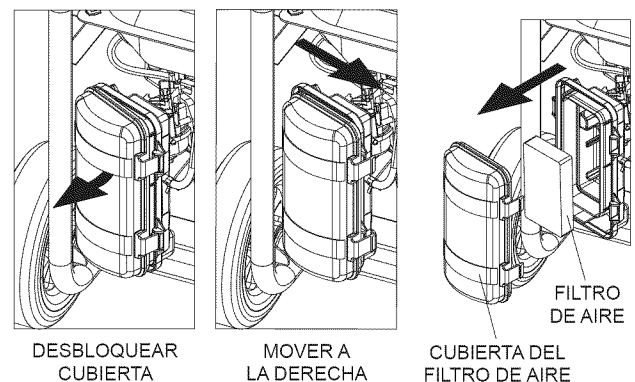


### 3.5 SERVICIO DEL FILTRO DE AIRE

Si se usa un filtro de aire sucio, el motor puede operar incorrectamente o dañarse. Limpie el filtro de aire cada 25 horas (Figura 17). Realizar la limpieza o el reemplazo más a menudo si se opera bajo condiciones de mucho polvo.

1. Retire la cubierta del filtro de aire.
2. Lave con agua jabonosa. Seque el filtro exprimiéndolo con un paño limpio (NO LO TUERZA).
3. Limpie la cubierta del filtro de aire antes de reinstalarlo.

Figura 17 - Filtro de aire



### 3.6 ESPACIO DE LA VÁLVULA

- Admisión — 0.10 ± 0.02mm (frío), (0.004" ± 0.0008" pulgadas)
- Escape — 0.15 ± 0.02mm (frío), (0.006" ± 0.0008" pulgadas)


**Luego de las primeras 50 horas de operación, revise el espacio de la válvula en el motor y ajústela si es necesario.**

**Importante:** Si se siente incómodo al hacer este procedimiento o no tiene las herramientas apropiadas, por favor lleve el generador al centro de servicio más cercano para que se le ajuste el espacio de la válvula. Este es un paso muy importante para asegurar la mayor vida de su motor.

## 3.7 GENERALES

El generador debe ser arrancado al menos una vez cada 30 días y permitírsele que funcione al menos 30 minutos. Si esto no se puede hacer y la unidad debe almacenarse por más de 30 días, use la siguiente información como una guía para prepararlo para su almacenamiento.

### ADVERTENCIA

 **NUNCA almacene el motor con combustible en el tanque en interiores o en áreas cerradas o con poca ventilación donde los gases pueden alcanzar una llama abierta, chispa o luz piloto como en un horno, calentador de agua, secador de ropa u otro dispositivo de gas.**


## 3.8 ALMACENAMIENTO A LARGO PLAZO

Es importante evitar que se formen depósitos de goma en las piezas esenciales del sistema de combustible tales como el carburador, la manguera de combustible o el depósito durante el almacenamiento por periodos largos. Los combustibles mezclados con alcohol (llamados gasohol, etanol o metanol) pueden atraer la humedad, lo que conduce a la separación y formación de ácidos durante el almacenamiento. El combustible ácido puede dañar el sistema de combustible de un motor mientras está guardado.

Para evitar problemas en el motor, se debe vaciar el sistema de combustible antes de su almacenamiento por 30 días o más como se indica a continuación:


1. Quite toda la gasolina del depósito de combustible.

### ADVERTENCIA

 **Drene el combustible en un recipiente adecuado y al aire libre, lejos de cualquier fuente de ignición. Asegúrese de que el motor está frío. No fume cerca del combustible.**

2. Arranque y ponga en marcha el motor hasta que se detenga por falta de combustible.
3. Drene el aceite del cárter después de que el motor se enfríe. Reemplace con el grado recomendado.
4. Quite las bujías y vierta cerca de 1/2 onza (15 ml) de aceite de motor en los cilindros. Cubra el agujero de la bujía con un trapo. Tire del arrancador de retroceso un par de veces para lubricar los anillos y el interior del pistón.

### CUIDADO

 **Evite el rociado del orificio de la bujía cuando arranque el motor.**

5. Instale y apriete la bujía. No conecte el cable de la bujía.
6. Limpie las superficies externas del generador. Compruebe que las ranuras y aberturas del aire de enfriamiento en el generador estén abiertas y sin obstáculos.
7. Almacene la unidad en un lugar limpio y seco.

## 3.9 OTROS CONSEJOS DE ALMACENAMIENTO

- No almacene la gasolina de una estación a otra.
- Reemplace la gasolina si comienza a oxidarse. El óxido y/o la suciedad en el combustible pueden causar problemas en el carburador y en el sistema de combustible.
- Si es posible, almacene la unidad en interiores y cúbrala para protegerla contra el polvo y la suciedad. **ASEGÚRESE DE VACIAR EL TANQUE DE COMBUSTIBLE.**
- Si no es práctico vaciar el tanque de combustible y la unidad se va a guardar por algún tiempo, utilice un estabilizador de combustible comercialmente disponible añadido a la gasolina para extender su vida útil.
- Cubra la unidad con una cubierta protectora adecuada que no retenga humedad.

### ADVERTENCIA

 **NUNCA cubra el generador mientras el motor y la zona de escape están calientes.**

## Localización y corrección de fallas

### 4.1 GUÍA DE LOCALIZACIÓN Y CORECCIÓN DE FALLAS

PROBLEMA	CAUSA	CORRECCIÓN
El motor está en marcha, pero no hay una salida de AC disponible.	<ol style="list-style-type: none"> <li>1. El interruptor de circuito está abierto.</li> <li>2. Conexión deficiente o cables defectuosos.</li> <li>3. El dispositivo conectado no funciona correctamente.</li> <li>4. Falla en el generador.</li> </ol>	<ol style="list-style-type: none"> <li>1. Reconfigure el interruptor del circuito.</li> <li>2. Verificar y reparar.</li> <li>3. Conecte otro dispositivo que funcione correctamente.</li> <li>4. Contacte a un centro de servicios autorizado.</li> </ol>
El motor arranca bien pero se enlentece cuando se le conectan cargas.	<ol style="list-style-type: none"> <li>1. Cortocircuito en una carga conectada.</li> <li>2. El generador está sobrecargado</li> <li>3. La velocidad del motor es muy baja.</li> <li>4. Circuito del generador en corto.</li> </ol>	<ol style="list-style-type: none"> <li>1. Desconecte la carga eléctrica en corto.</li> <li>2. Consulte la sección "No sobrecargue el generador".</li> <li>3. Contacte a un centro de servicios autorizado.</li> <li>4. Contacte a un centro de servicios autorizado.</li> </ol>
El motor no arranca, o arranca y funciona mal.	<ol style="list-style-type: none"> <li>1. Filtro de aire sucio.</li> <li>2. Sin combustible.</li> <li>3. Combustible en mal estado.</li> <li>4. Cable de la bujía no conectado.</li> <li>5. Bujía en mal estado.</li> <li>6. Agua en el combustible.</li> <li>7. Sobreestrangulación.</li> <li>8. Bajo nivel de aceite.</li> <li>9. Mezcla de combustible muy rica.</li> <li>10. Válvula de entrada atascada en posición abierta o cerrada.</li> <li>11. El motor perdió compresión.</li> </ol>	<ol style="list-style-type: none"> <li>1. Limpie o reemplace el filtro de aire.</li> <li>2. Llene el tanque de combustible.</li> <li>3. Vacíe el tanque de combustible y llénelo con combustible nuevo.</li> <li>4. Conecte el cable a la bujía.</li> <li>5. Reemplace la bujía.</li> <li>6. Vacíe el tanque de combustible y llénelo con combustible nuevo.</li> <li>7. Coloque la palanca del estrangulador en la posición <b>Sin estrangular</b>.</li> <li>8. Llene el cárter hasta el nivel adecuado.</li> <li>9. Contacte a un centro de servicios autorizado.</li> <li>10. Contacte a un centro de servicios autorizado.</li> <li>11. Contacte a un centro de servicios autorizado.</li> </ol>
El motor se apaga mientras está funcionando.	<ol style="list-style-type: none"> <li>1. Sin combustible.</li> <li>2. Bajo nivel de aceite.</li> <li>3. Motor defectuoso.</li> </ol>	<ol style="list-style-type: none"> <li>1. Llene el tanque de combustible.</li> <li>2. Llene el cárter hasta el nivel adecuado.</li> <li>3. Contacte a un centro de servicios autorizado.</li> </ol>
Al motor le falta potencia.	<ol style="list-style-type: none"> <li>1. La carga es muy alta.</li> <li>2. Filtro de aire sucio.</li> <li>3. El motor necesita servicio.</li> </ol>	<ol style="list-style-type: none"> <li>1. Consulte la sección "No sobrecargue el generador."</li> <li>2. Reemplace el filtro de aire.</li> <li>3. Contacte a un centro de servicios autorizado.</li> </ol>
El motor se apaga o falla.	<ol style="list-style-type: none"> <li>1. El estrangulador se abre muy rápido.</li> <li>2. El carburador está funcionando muy rico o muy pobre.</li> </ol>	<ol style="list-style-type: none"> <li>1. Mueva el estrangulador a la posición intermedia hasta que el motor funcione suavemente.</li> <li>2. Contacte a un centro de servicios autorizado.</li> </ol>





## ***GARANTÍA DE EMISIONES PARA EQUIPOS CERTIFICADOS POR LA EPA***

### **DECLARACIÓN DE GARANTÍA DEL CONTROL DE EMISIONES DE LA EPA DE LOS EE. UU. SUS DERECHOS Y OBLIGACIONES CONFORME A LA GARANTÍA**

La Agencia de Protección Ambiental de los EE. UU. (EPA) y Generac Power Systems, Inc. (Generac) se complacen en explicar la Garantía del sistema de control de emisiones (Garantía del ECS) para su equipo 2011 nuevo y equipos posteriores. Los equipos nuevos que usan motores de encendido por chispa pequeños deben ser diseñados, construidos y equipados para cumplir con estrictas normas contra la contaminación del gobierno federal. Generac garantizará el sistema de control de emisiones de su equipo durante el período indicado a continuación siempre que no haya existido abuso, negligencia, modificación no aprobada o mantenimiento inapropiado de su equipo. El sistema de control de emisiones de este equipo incluye todos los componentes cuyo fallo aumentaría las emisiones de cualquier contaminante regulado. Estos componentes están listados en la sección de Información sobre emisiones de este manual.

#### **COBERTURA DE GARANTÍA DEL FABRICANTE:**

La Garantía del ECS es válida durante dos años, o durante el mismo período especificado en la Garantía limitada de Generac, el que sea más prolongado. Para los equipos con horómetros, el período de la garantía es un número de horas equivalente a la mitad de la vida útil para la que el equipo está certificado, o el período de garantía especificado anteriormente en años, el que sea menor. La vida útil se encuentra indicada en la Etiqueta de control de emisiones fijada en el motor. Si, durante dicho período de garantía, se determina que cualquier pieza relacionada con las emisiones de su equipo tiene defectos de materiales o mano de obra, un Concesionario de servicio de garantía autorizado de Generac realizará las reparaciones o la sustitución.

#### **RESPONSABILIDADES DEL PROPIETARIO CONFORME A LA GARANTÍA:**

Como propietario del equipo, usted es responsable de completar todas las tareas de mantenimiento requerido indicadas en el Manual del propietario provisto por la fábrica. A los fines de la garantía, Generac recomienda que usted guarde todos los recibos que cubren el mantenimiento de su generador, pero Generac no podrá denegar la garantía exclusivamente debido a la falta de recibos.

Usted debe saber que Generac puede rechazar cualquiera o toda la cobertura o responsabilidad conforme a la garantía si su equipo, o una pieza/componente de este, ha fallado debido a abuso, negligencia, mantenimiento inapropiado o modificaciones no aprobadas.

**Usted es responsable de ponerse en contacto con un Concesionario de garantía autorizado de Generac tan pronto como se produzca un problema. Las reparaciones de garantía se deben completar dentro de un plazo razonable, que no deberá exceder los 30 días.**

Puede realizar los arreglos para el servicio de garantía poniéndose en contacto ya sea con el concesionario que hizo la venta o con un Concesionario de servicio de garantía autorizado de Generac. Para ubicar el Concesionario de servicio de garantía autorizado de Generac más cercano, llame al número de llamadas sin cargo que se indica a continuación, o envíe un mensaje de correo electrónico a [emissions@generac.com](mailto:emissions@generac.com).

**1-800-333-1322**

**NOTA IMPORTANTE:** Esta declaración de garantía explica sus derechos y obligaciones conforme a la Garantía del sistema de control de emisiones, que Generac le proporciona a usted conforme a la ley federal. Vea también las "Garantías limitadas de Generac para Generac Power Systems, Inc." que se adjuntan a la presente en una hoja por separado, también proporcionadas por Generac. Tome nota de que esta garantía no se aplicará a ningún daño accesorio, emergente o indirecto causado por defectos en los materiales o mano de obra o toda demora en la reparación o sustitución de la(s) pieza(s) defectuosa(s). Esta garantía sustituye cualquier otra garantía, expresa o implícita. Específicamente, Generac no extiende ninguna otra garantía acerca de la comercialización o aptitud para un propósito en particular. La duración de todas las garantías implícitas permitidas por la ley, estará limitada a las condiciones de la garantía expresa estipulada en la presente. Algunos estados no permiten limitaciones de la duración de una garantía implícita; por lo tanto, la limitación precedente puede no aplicarse a usted.

La Garantía del ECS se aplica solamente al sistema de control de emisiones de su equipo nuevo. Tanto la Garantía del ECS como la Garantía de Generac describen derechos y obligaciones importantes respecto a su motor nuevo.

El servicio de garantía puede ser efectuado solamente por un Taller de servicio de garantía autorizado de Generac. Cuando solicite servicio de garantía, debe presentar pruebas que indiquen la fecha de la venta al comprador/propietario original.

Si desea formular alguna pregunta respecto de sus derechos y responsabilidades conforme a la garantía, debe ponerse en contacto con Generac en la siguiente dirección:

**ATTENTION WARRANTY DEPARTMENT  
GENERAC POWER SYSTEMS, INC.  
P.O. BOX 297 • WHITEWATER, WI 53190**

## **GARANTÍA DE EMISIONES PARA EQUIPOS CERTIFICADOS POR LA EPA**

### **GARANTÍA DEL SISTEMA DE CONTROL DE EMISIONES**

Garantía del sistema de control de emisiones (Garantía del ECS, por sus siglas en inglés) para equipos que usan motores de encendido por chispa pequeños:

- (a) Aplicabilidad: Esta garantía se aplicará a los equipos que usan motores para uso fuera de carreteras pequeños. El período de la Garantía del ECS comenzará en la fecha de compra/entrega a su comprador/propietario original y usuario final y continuará hasta que transcurra lo primero de lo siguiente:
- (1) El período especificado en la Garantía limitada de Generac adjunta, pero no menos de 24 meses, o
  - (2) Para los motores equipados con horómetros, un número de horas de funcionamiento equivalente a la mitad de la vida útil del motor. La vida útil se especifica en la Etiqueta de control de emisiones fijada en el motor.
- (b) Cobertura general de la garantía de emisiones: Generac garantiza al comprador/propietario original y usuario final del motor o equipo nuevo y a cada comprador/propietario subsiguiente que el ECS, en el momento de la instalación, estaba:
- (1) Diseñado, construido y equipado de manera de cumplir todos los reglamentos aplicables; y
  - (2) Libre de defectos de materiales y mano de obra que causan fallos de una pieza garantizada en cualquier momento durante el período de vigencia de la Garantía del ECS.
- (c) La garantía de las piezas relacionadas con las emisiones se interpretará como sigue:
- (1) Toda pieza garantizada que no tenga una sustitución programada como mantenimiento requerido en el Manual del propietario estará garantizada durante el período de vigencia de la Garantía del ECS. Cualquiera de dichas piezas que falle durante el período de vigencia de la Garantía del ECS será reparada o sustituida por Generac conforme a la Subsección (4) a continuación. Cualquiera de dichas piezas reparadas o sustituidas conforme a la Garantía del ECS estarán garantizadas durante el plazo restante del período de vigencia de la Garantía del ECS.
  - (2) Toda pieza garantizada que tenga programada solamente una inspección regular como se especifica en el Manual del propietario estará garantizada durante el período de vigencia de la Garantía del ECS. Una afirmación del Manual del propietario que indique "reparar o sustituir según sea necesario" no reducirá el período de vigencia de la Garantía del ECS. Cualquiera de dichas piezas reparadas o sustituidas conforme a la Garantía del ECS estarán garantizadas durante el plazo restante del período de vigencia de la Garantía del ECS.
  - (3) Toda pieza garantizada que no tenga una sustitución programada como mantenimiento requerido en el Manual del propietario estará garantizada durante el período anterior al primer punto de sustitución programada para dicha pieza. Si la pieza falla antes de la primera sustitución programada, la pieza será reparada o sustituida por Generac conforme a la Subsección (4) a continuación. Todas las piezas relacionadas con las emisiones reparadas o sustituidas conforme a la garantía del ECS estarán garantizadas durante el resto del período anterior al primer punto de sustitución programada para dicha pieza.
  - (4) La reparación o sustitución de cualquier pieza relacionada con las emisiones garantizada conforme a esta Garantía del ECS será efectuada sin cargo para el propietario en un Taller de servicio de garantía autorizado de Generac.
  - (5) Independientemente de las disposiciones de la subsección (4) anterior, los servicios o reparaciones de garantía deberán ser proporcionados en Talleres de servicio autorizados de Generac.
  - (6) Cuando el motor sea inspeccionado por un Taller de servicio de garantía autorizado de Generac, el comprador/propietario no será responsable de los costes de diagnóstico si la reparación se considera cubierta por la garantía.
  - (7) Durante todo el período de vigencia de la Garantía del ECS, Generac mantendrá existencias de piezas relacionadas con las emisiones garantizadas suficientes para satisfacer la demanda esperada de tales piezas.
  - (8) Todas las piezas de repuesto relacionadas con las emisiones autorizadas y aprobadas por Generac se podrán utilizar para efectuar mantenimiento o reparaciones cubiertas por la Garantía del ECS y se proporcionarán sin cargo para el comprador/propietario. Dicho uso no reducirá las obligaciones de Generac respecto de la Garantía del ECS.
  - (9) No se podrán hacer modificaciones al generador diferentes de aquellas aprobadas explícitamente por Generac. Las modificaciones no aprobadas anulan esta Garantía del ECS y serán motivo suficiente para rechazar un reclamo de Garantía del ECS.
  - (10) Generac no será responsable conforme a la presente por fallos de cualesquiera piezas de repuesto no autorizadas, o los fallos de cualesquiera piezas autorizadas causados por el uso de piezas de repuesto no autorizadas.

### **LAS PIEZAS RELACIONADAS CON LAS EMISIONES PUEDEN INCLUIR LAS SIGUIENTES (DE TENERLAS):**

- |   |                                 |
|---|---------------------------------|
| 1) SISTEMA DE MEDICIÓN DE COMBUSTIBLE     | 3) SISTEMA DE ENCENDIDO         |
| A. CARBURADOR Y PIEZAS INTERNAS           | A. BUJÍAS                       |
| B. TANQUE/TAPA DE COMBUSTIBLE             | B. BOBINAS/MÓDULO DE ENCENDIDO  |
| C. TUBERÍAS DE COMBUSTIBLE                | 4) SISTEMA DE INYECCIÓN DE AIRE |
| D. TUBERÍAS DE VENTILACIÓN DE EVAPORACIÓN | A. VÁLVULA DE AIRE POR IMPULSOS |
| E. REGULADOR (COMBUSTIBLES GASEOSOS)      | 5) SISTEMA DE ESCAPE            |
| 2) SISTEMA DE INDUCCIÓN DE AIRE           | A. CATALIZADOR                  |
| A. COLECTOR DE ADMISIÓN                   | B. COLECTOR DE ESCAPE           |
| B. FILTRO DE AIRE                         |                                 |

# Garantía

## ***GARANTÍA DE EMISIONES PARA EQUIPOS CERTIFICADOS POR LA CARB***

### **DECLARACIÓN DE GARANTÍA DE CONTROL DE EMISIONES CONFORME A LAS NORMAS DE CALIFORNIA Y LA EPA DE LOS EE. UU. SUS DERECHOS Y OBLIGACIONES CONFORME A LA GARANTÍA**

La Junta de Recursos del Aire de California (CARB) y la Agencia de Protección Ambiental de los EE. UU. (EPA), junto con Generac Power Systems, Inc. (Generac) se complacen en explicar la Garantía del sistema de control de emisiones (Garantía del ECS) para su equipo 2012 nuevo. Los equipos nuevos que usan motores de encendido por chispa pequeños deben ser diseñados, construidos y equipados para cumplir con estrictas normas contra la contaminación para el estado de California y el gobierno federal. Generac garantizará el sistema de control de emisiones de su equipo durante el período indicado a continuación siempre que no haya existido abuso, negligencia, modificación no aprobada o mantenimiento inapropiado de su equipo.

El sistema de control de emisiones de este equipo incluye todos los componentes cuyo fallo aumentaría las emisiones de cualquier contaminante regulado. Estos componentes están listados en la sección de Información sobre emisiones de este manual.

#### **COBERTURA DE GARANTÍA DEL FABRICANTE:**

La Garantía del ECS es válida durante dos años, o durante el mismo período especificado en la Garantía limitada de Generac, el que sea más prolongado. Para los equipos con horómetros, el período de la garantía es un número de horas equivalente a la mitad de la vida útil para la que el equipo está certificado, o el período de garantía especificado anteriormente en años, el que sea menor. La vida útil se encuentra indicada en la Etiqueta de control de emisiones fijada en el motor. Si, durante dicho período de garantía, se determina que cualquier pieza relacionada con las emisiones de su equipo tiene defectos de materiales o mano de obra, un Concesionario de servicio de garantía autorizado de Generac realizará las reparaciones o la sustitución.

#### **RESPONSABILIDADES DEL PROPIETARIO CONFORME A LA GARANTÍA:**

Como propietario del equipo, usted es responsable de completar todas las tareas de mantenimiento requerido indicadas en el Manual del propietario provisto por la fábrica. A los fines de la garantía, Generac recomienda que usted guarde todos los recibos que cubren el mantenimiento de su generador, pero Generac no podrá denegar la garantía exclusivamente debido a la falta de recibos.

Usted debe saber que Generac puede rechazar cualquiera o toda la cobertura o responsabilidad conforme a la garantía si su equipo, o una pieza/componente de este, ha fallado debido a abuso, negligencia, mantenimiento inapropiado o modificaciones no aprobadas.

**Usted es responsable de ponerse en contacto con un Concesionario de garantía autorizado de Generac tan pronto como se produzca un problema. Las reparaciones de garantía se deben completar dentro de un plazo razonable, que no deberá exceder los 30 días.**

Puede realizar los arreglos para el servicio de garantía poniéndose en contacto ya sea con el concesionario que hizo la venta o con un Concesionario de servicio de garantía autorizado de Generac. Para ubicar el Concesionario de servicio de garantía autorizado de Generac más cercano, llame al número de llamadas sin cargo que se indica a continuación, o envíe un mensaje de correo electrónico a [emissions@generac.com](mailto:emissions@generac.com).

**1-800-333-1322**

**NOTA IMPORTANTE:** Esta declaración de garantía explica sus derechos y obligaciones conforme a la Garantía del sistema de control de emisiones, que Generac le proporciona a usted conforme a la ley federal. Vea también las "Garantías limitadas de Generac para Generac Power Systems, Inc." que se adjuntan a la presente en una hoja por separado, también proporcionadas por Generac. Tome nota de que esta garantía no se aplicará a ningún daño accesorio, emergente o indirecto causado por defectos en los materiales o mano de obra o toda demora en la reparación o sustitución de la(s) pieza(s) defectuosa(s). Esta garantía sustituye cualquier otra garantía, expresa o implícita. Específicamente, Generac no extiende ninguna otra garantía acerca de la comercialización o aptitud para un propósito en particular. La duración de todas las garantías implícitas permitidas por la ley estará limitada a las condiciones de la garantía expresa estipulada en la presente. Algunos estados no permiten limitaciones de la duración de una garantía implícita; por lo tanto, la limitación precedente puede no aplicarse a usted.

La Garantía del ECS se aplica solamente al sistema de control de emisiones de su equipo nuevo. Tanto la Garantía del ECS como la Garantía de Generac describen derechos y obligaciones importantes respecto a su motor nuevo.

El servicio de garantía puede ser efectuado solamente por un Taller de servicio de garantía autorizado de Generac. Cuando solicite servicio de garantía, debe presentar pruebas que indiquen la fecha de la venta al comprador/propietario original.

Si desea formular alguna pregunta respecto de sus derechos y responsabilidades conforme a la garantía, debe ponerse en contacto con Generac en la siguiente dirección:

**ATTENTION WARRANTY DEPARTMENT**

**GENERAC POWER SYSTEMS, INC.**

**P.O. BOX 297 • WHITEWATER, WI 53190**

## **GARANTÍA DE EMISIONES PARA EQUIPOS CERTIFICADOS POR LA CARB**

### **GARANTÍA DEL SISTEMA DE CONTROL DE EMISIONES**

Garantía del sistema de control de emisiones (Garantía del ECS, por sus siglas en inglés) para equipos que usan motores de encendido por chispa pequeños:

- (a) Aplicabilidad: Esta garantía se aplicará a los equipos que usan motores para uso fuera de carretas pequeños. El período de la Garantía del ECS comenzará en la fecha de compra/entrega a su comprador/propietario original y usuario final y continuará hasta que transcurra lo primero de lo siguiente:
  - (1) El período especificado en la Garantía limitada de Generac adjunta, pero no menos de 24 meses, o
  - (2) Para los motores equipados con horómetros, un número de horas de funcionamiento equivalente a la mitad de la vida útil del motor. La vida útil se especifica en la Etiqueta de control de emisiones fijada en el motor.
- (b) Cobertura general de la garantía de emisiones: Generac garantiza al comprador/propietario original y usuario final del motor o equipo nuevo y a cada comprador/propietario subsiguiente que el ECS, en el momento de la instalación, estaba:
  - (1) Diseñado, construido y equipado de manera de cumplir todos los reglamentos aplicables; y
  - (2) Libre de defectos de materiales y mano de obra que causan fallos de una pieza garantizada en cualquier momento durante el período de vigencia de la Garantía del ECS.
- (c) La garantía de las piezas relacionadas con las emisiones se interpretará como sigue:
  - (1) Toda pieza garantizada que no tenga una sustitución programada como mantenimiento requerido en el Manual del propietario estará garantizada durante el período de vigencia de la Garantía del ECS. Cualquiera de dichas piezas que falle durante el período de vigencia de la Garantía del ECS será reparada o sustituida por Generac conforme a la Subsección (4) a continuación. Cualquiera de dichas piezas reparadas o sustituidas conforme a la Garantía del ECS estarán garantizadas durante el plazo restante del período de vigencia de la Garantía del ECS.
  - (2) Toda pieza garantizada que tenga programada solamente una inspección regular como se especifica en el Manual del propietario estará garantizada durante el período de vigencia de la Garantía del ECS. Una afirmación del Manual del propietario que indique "reparar o sustituir según sea necesario" no reducirá el período de vigencia de la Garantía del ECS. Cualquiera de dichas piezas reparadas o sustituidas conforme a la Garantía del ECS estarán garantizadas durante el plazo restante del período de vigencia de la Garantía del ECS.
  - (3) Toda pieza garantizada que no tenga una sustitución programada como mantenimiento requerido en el Manual del propietario estará garantizada durante el período anterior al primer punto de sustitución programada para dicha pieza. Si la pieza falla antes de la primera sustitución programada, la pieza será reparada o sustituida por Generac conforme a la Subsección (4) a continuación. Todas las piezas relacionadas con las emisiones reparadas o sustituidas conforme a la garantía del ECS estarán garantizadas durante el resto del período anterior al primer punto de sustitución programada para dicha pieza.
  - (4) La reparación o sustitución de cualquier pieza relacionada con las emisiones garantizada conforme a esta Garantía del ECS será efectuada sin cargo para el propietario en un Taller de servicio de garantía autorizado de Generac.
  - (5) Independientemente de las disposiciones de la subsección (4) anterior, los servicios o reparaciones de garantía deberán ser proporcionados en Talleres de servicio autorizados de Generac.
  - (6) Cuando el motor sea inspeccionado por un Taller de servicio de garantía autorizado de Generac, el comprador/propietario no será responsable de los costes de diagnóstico si la reparación se considera cubierta por la garantía.
  - (7) Durante todo el período de vigencia de la Garantía del ECS, Generac mantendrá existencias de piezas relacionadas con las emisiones garantizadas suficientes para satisfacer la demanda esperada de tales piezas.
  - (8) Todas las piezas de repuesto relacionadas con las emisiones autorizadas y aprobadas por Generac se podrán utilizar para efectuar mantenimiento o reparaciones cubiertas por la Garantía del ECS y se proporcionarán sin cargo para el comprador/propietario. Dicho uso no reducirá las obligaciones de Generac respecto de la Garantía del ECS.
  - (9) No se podrán hacer modificaciones al generador diferentes de aquellas aprobadas explícitamente por Generac. Las modificaciones no aprobadas anulan esta Garantía del ECS y serán motivo suficiente para rechazar un reclamo de Garantía del ECS.
  - (10) Generac no será responsable conforme a la presente por fallos de cualesquiera piezas de repuesto no autorizadas, o los fallos de cualesquiera piezas autorizadas causados por el uso de piezas de repuesto no autorizadas.

### **LAS PIEZAS RELACIONADAS CON LAS EMISIONES PUEDEN INCLUIR LAS SIGUIENTES (DE TENERLAS):**

- |   |                                 |
|---|---------------------------------|
| 1) SISTEMA DE MEDICIÓN DE COMBUSTIBLE     | 3) SISTEMA DE ENCENDIDO         |
| A. CARBURADOR Y PIEZAS INTERNAS           | A. BUJÍAS                       |
| B. TANQUE/TAPA DE COMBUSTIBLE             | B. BOBINAS/MÓDULO DE ENCENDIDO  |
| C. TUBERÍAS DE COMBUSTIBLE                | 4) SISTEMA DE INYECCIÓN DE AIRE |
| D. TUBERÍAS DE VENTILACIÓN DE EVAPORACIÓN | A. VÁLVULA DE AIRE POR IMPULSOS |
| E. REGULADOR (COMBUSTIBLES GASEOSOS)      | 5) SISTEMA DE ESCAPE            |
| F. CARTUCHO DE CARBÓN                     | A. CATALIZADOR                  |
| 2) SISTEMA DE INDUCCIÓN DE AIRE           | B. COLECTOR DE ESCAPE           |
| A. COLECTOR DE ADMISIÓN                   |                                 |
| B. FILTRO DE AIRE                         |                                 |

# Garantía

## GARANTÍA LIMITADA ESTÁNDAR DE “TRES AÑOS” PARA GENERADORES PORTÁTILES HONEYWELL

Por un periodo de dos (2) años a partir de la fecha de la venta original, Generac Power Systems, Inc. (Generac) garantiza que sus generadores portátiles de Honeywell de 3250-7500 vatios estarán libres de defectos en los materiales y fabricación para los artículos y durante el período que se indica a continuación. Generac, a su discreción, decidirá si repara o reemplaza cualquier parte que, después de ser examinada, inspeccionada y probada por Generac o por un Centro de Servicio de Garantía Autorizado/Certificado de Honeywell, se identifica como defectuosa. Cualquier equipo que el comprador/dueno reclame como defectuoso se debe enviar a, y examinar por, el Centro de Servicio de Garantía Autorizado/Certificado de Honeywell. Todos los costos del envío dentro de la garantía, incluido el envío a la fábrica, correrán a cargo del comprador/dueno y deberán ser prepagados. Esta garantía se aplica solamente a los generadores portátiles de Honeywell y no es transferible del comprador original. Guarde su recibo como comprobante de compra. Si usted no proporciona prueba de la fecha inicial de compra, la fecha del envío del producto por parte del fabricante será utilizada para determinar el período de la garantía.

### PROGRAMA DE LA GARANTÍA

El uso por consumidores está garantizado por dos (2) años. Las aplicaciones comerciales y de alquiler están garantizadas por un (1) año o 1000 horas máximo, lo que suceda primero.

#### USO POR CONSUMIDORES

AÑO UNO - Amplia cobertura limitada en mano de obra y las piezas listadas (se requiere prueba de compra y mantenimiento):

- Motor- Todos los componentes
- Alternador- Todos los componentes

AÑOS DOS Y TRES - Amplia cobertura limitada en las piezas listadas (se requiere prueba de compra y mantenimiento):

- Motor- Todos los componentes
- Alternador- Todos los componentes

#### USO COMERCIAL/DE ALQUILER

AÑO UNO - Amplia cobertura limitada en mano de obra y las piezas listadas (se requiere prueba de compra y mantenimiento):

- Motor- Todos los componentes
- Alternador- Todos los componentes

**NOTA:** Para los fines de esta garantía “uso por consumidores” significa uso personal por el comprador original en su hogar residencial o uso recreativo. Esta garantía no se aplica a las unidades usadas para la Energía principal en lugar del servicio público donde exista el servicio público de energía eléctrica o donde normalmente no haya servicio público de energía eléctrica. Una vez que un generador se haya usado comercialmente o para alquiler, será considerado un generador no para uso por consumidores para los fines de esta garantía.

### LINEAMIENTOS:

1. Todas las reparaciones en garantía, se debe realizar y/o ser dirigidas por un distribuidor autorizado/certificado de generador Honeywell, o de sus filiales.
2. Las unidades que han sido revendidas no están cubiertas bajo la Garantía de Generac Power Systems, ya que esta Garantía no es transferible.
3. Los daños a cualquier componente cubierto o los daños emergentes causados por el uso de una pieza que no sea OEM no estarán cubiertos por la garantía.
4. Generac puede elegir reparar, reemplazar o reembolsar una pieza del equipo.
5. Los costos de mano de obra cubiertos por la garantía se basan en horas normales de trabajo. Costos de sobretiempos, feriados, o trabajos de emergencia fuera de horas normales de trabajo serán responsabilidad del cliente.
6. Los costos de envío de partes bajo garantía se reembolsan a precios de envío terrestre. Los costos relacionados con pedidos de envíos urgentes serán responsabilidad del cliente.
7. Las baterías están cubiertas por su fabricante.
8. La verificación del mantenimiento requerido puede ser necesario a los efectos de la cobertura de la garantía.

### ESTA GARANTÍA NO SE APLICARÁ PARA LO SIGUIENTE:

Cualquier unidad construida/fabricada antes del 1° de febrero de 2011.

1. El costo del mantenimiento normal y de los ajustes.
2. Las fallas ocasionadas por cualquier combustible, o aceite contaminados, o por niveles inadecuados de aceite.
3. Reparaciones o diagnósticos realizados por individuos que no sean distribuidores autorizados/certificados de Honeywell no autorizados por escrito por Generac.
4. Las fallas, entre otros, por el desgaste normal, accidentes, mal uso, abuso, negligencia o uso incorrecto.
5. Como con todos los dispositivos mecánicos, las piezas de los motores de Generac necesitan servicio y reemplazarse periódicamente para tener el desempeño esperado. Esta garantía no cubrirá la reparación cuando el uso normal haya agotado la vida de una pieza o del motor.
6. Los fallos causados por una causa externa o fuerza mayor, incluso, sin limitaciones, colisión, robo, vandalismo, disturbios o guerras, evento nuclear, incendio, rayos, terremoto, tormenta de viento, granizo, erupción volcánica, agua o inundación, tornado o huracán.
7. Los daños ocasionados por infestaciones de roedores o insectos.
8. Los productos que sean modificados o alterados de una forma no autorizada por escrito por Generac.
9. Cualquier daño incidental, consecuente o indirecto ocasionado por defectos en los materiales o fabricación, o cualquier retraso en la reparación o el reemplazo de la pieza defectuosa.
10. Las fallas por mal uso.
11. Los costos generados por “instrucciones del cliente” o por la localización y corrección de fallas para las que no se encuentre ningún defecto de fabricación.
12. El equipo de alquiler usado mientras se realizan las reparaciones de la garantía.
13. Las baterías de arranque, los fusibles, las bombillas de luz y los líquidos del motor.

ESTA GARANTÍA REEMPLAZA A TODAS LAS OTRAS GARANTÍAS, EXPRESADAS O IMPLÍCITAS, ESPECÍFICAMENTE, GENERAC POWER SYSTEMS NO OFRECE NINGUNA OTRA GARANTÍA EN CUANTO A LA COMERCIABILIDAD O IDONEIDAD PARA ALGÚN PROPÓSITO EN PARTICULAR. Cualquier garantía implícita permitida por ley, será limitada en su duración a los términos de la garantía expresa proporcionada en el presente. Algunos estados no permiten limitaciones en cuanto a la duración de una garantía implícita, así que la limitación anterior puede no aplicarse al comprador/dueno.

LA ÚNICA RESPONSABILIDAD DE GENERAC POWER SYSTEMS SERÁ LA DE REPARAR O REMPLAZAR LA PIEZA COMO SE INDICA ANTERIORMENTE. EN NINGÚN CASO, GENERAC POWER SYSTEMS SERÁ RESPONSABLE POR DAÑOS INCIDENTALES O CONSECUENTES, INCLUSO SI TALES DAÑOS SON EL RESULTADO DIRECTO DE NEGLIGENCIA POR PARTE DE GENERAC POWER SYSTEMS, INC. Algunos estados no permiten la exclusión o limitación de daños incidentales o consecuentes, por lo que las limitaciones mencionadas pueden no aplicar al comprador/dueno. El comprador/dueno está de acuerdo en no hacer ninguna reclamación contra Generac Power Systems, Inc. con base en negligencia. Esta garantía proporciona derechos legales específicos al comprador/dueno. El comprador/dueno también puede tener otros derechos que varíen de estado a estado.

Honeywell International Inc. no hace ninguna representación en garantías para este producto.

La Marca Registrada Honeywell se utiliza bajo licencia de Honeywell International Inc.

**GENERAC POWER SYSTEMS, INC. • P.O. BOX 8 • Waukesha, WI 53187 • Tel: 855-GEN-INFO**

**Para localizar al Distribuidor Autorizado más cercano y para descargar diagramas esquemáticos, vistas detalladas de las piezas y listas de piezas, visite nuestro sitio web: [www.honeywellgenerators.com](http://www.honeywellgenerators.com)**

N.º de parte 0J3304

Revisión E (06/13)

# Manuel de l'utilisateur

## Génératrice portable

**⚠ DANGER!**

- ⚠ GAZ D'ÉCHAPPEMENT MORTEL ! Utiliser UNIQUEMENT à L'EXTÉRIEUR loin des fenêtres, portes et événements !**
- ⚠ L'UTILISATION N'EST PAS PRÉVUE POUR LES MOYENS D'ENTRETIEN ARTIFICIEL DE LA VIE.**
- ⚠ CONSERVER ce manuel. Fournir ce manuel aux opérateurs de la génératrice.**

## Table des matières

<b>Introduction.....</b>	<b>47</b>	<b>Entretien .....</b>	<b>56</b>
<b>Lire attentivement ce manuel .....</b>	<b>47</b>	3.1 Effectuer le Programme d'entretien .....	56
<b>Règles de sécurité.....</b>	<b>47</b>	3.2 Programme d'entretien .....	56
Index des normes.....	49	3.3 Spécifications du produit.....	56
<b>Information générale .....</b>	<b>50</b>	3.4 Recommandations générales.....	57
1.1 Déballage.....	50	3.5 Entretien du filtre à air .....	58
1.2 Assemblage.....	50	3.6 Jeu des soupapes .....	59
<b>Fonctionnement .....</b>	<b>50</b>	3.7 Généralités.....	59
2.1 Connaître la génératrice.....	50	3.8 Entreposage à long terme.....	59
2.2 Cordons et prises de connexion .....	52	3.9 Autres conseils d'entreposage .....	59
2.3 Comment utiliser la génératrice .....	52	<b>Dépannage.....</b>	<b>60</b>
2.4 Ne pas surcharger la génératrice .....	53	4.1 Guide de dépannage.....	60
2.5 Guide de référence de wattage .....	54	<b>Remarques .....</b>	<b>61</b>
2.6 Avant de démarrer la génératrice .....	54	<b>Garantie .....</b>	<b>62</b>
2.7 Pour démarrer le moteur .....	55		
2.8 Arrêter le moteur.....	56		
2.9 Système d'arrêt de niveau bas d'huile .....	56		

### **ADVERTISSEMENT!**

#### Proposition 65 Californie

L'échappement du moteur et certains de ses constituants sont susceptibles selon l'État de Californie d'entraîner des cancers, des malformations congénitales ou pouvant être nocifs pour le système reproductif.

### **ADVERTISSEMENT!**

#### Proposition 65 Californie

Ce produit contient ou émet des produits chimiques susceptibles selon l'État de Californie d'entraîner des cancers, des malformations congénitales ou autres maladies pouvant être nocifs pour le système reproductif.



## INTRODUCTION

Merci d'avoir acheté cette génératrice portable de Honeywell par Generac Power Systems, Inc. Ce modèle est une génératrice entraîné par moteur compacte, à haute performance, refroidie à l'air, conçue pour fournir l'alimentation électrique afin de faire fonctionner les charges électriques lorsqu'aucun réseau électrique n'est disponible ou à la place du réseau en raison d'une coupure de courant.

## LIRE ATTENTIVEMENT CE MANUEL

En cas d'incompréhension d'une partie de ce manuel, contacter le dépositaire agréé le plus proche pour connaître les procédures de démarrage, de fonctionnement et d'entretien.

L'opérateur est responsable de l'utilisation correcte et sûre de l'équipement. Nous recommandons fortement à l'opérateur de lire ce manuel et de comprendre complètement toutes les instructions avant d'utiliser l'équipement. Nous recommandons également fortement d'apprendre à d'autres utilisateurs comment correctement démarrer et faire fonctionner l'unité. Cela les prépare au cas où ils auraient besoin de faire fonctionner l'équipement pour une urgence.

La génératrice peut fonctionner en toute sécurité, de façon efficace et de façon fiable uniquement si elle est correctement installée, utilisée et entretenue. Avant d'utiliser ou entretenir la génératrice :

- Se familiariser avec et respecter strictement tous les codes et réglementations locaux, d'État et nationaux.
- Lire attentivement tous les avertissements de sécurité figurant dans ce manuel et sur le produit.
- Se familiariser avec ce manuel et l'unité avant de l'utiliser.

Le fabricant ne peut pas anticiper toutes les situations possibles qui peuvent impliquer un danger. Les avertissements de ce manuel et figurant sur les étiquettes et les autocollants apposés sur l'unité ne sont, toutefois, pas exhaustifs. Si vous suivez une procédure, une méthode de travail ou une technique de fonctionnement que le fabricant ne recommande pas en particulier, assurez-vous qu'elle est sans danger pour les autres. S'assurer que la procédure, la méthode de travail ou la technique de fonctionnement choisie ne rende pas la génératrice dangereuse.

LES INFORMATIONS CONTENUES DANS LE PRÉSENT MANUEL SE BASENT SUR LES MACHINES EN PRODUCTION AU MOMENT DE LA PUBLICATION. GENERAC SE RÉSERVE LE DROIT DE MODIFIER CE MANUEL À TOUT MOMENT.

## RÈGLES DE SÉCURITÉ

Dans tout ce manuel, et sur les étiquettes et sur les autocollants apposés sur la génératrice, les blocs DANGER, AVERTISSEMENT, ATTENTION et REMARQUE servent à alerter le personnel d'instructions spéciales au sujet d'une opération spécifique qui peut s'avérer dangereuse si elle n'est pas effectuée correctement ou avec précaution. Les respecter attentivement. Leurs définitions sont les suivantes :

### **▲ DANGER**

**INDIQUE UNE SITUATION OU UNE ACTION DANGEREUSE QUI, SI ELLE N'EST PAS ÉVITÉE, ENTRAÎNERA LA MORT OU DES BLESSURES GRAVES.**

### **▲ AVERTISSEMENT**

**Indique une situation ou une action dangereuse qui, si elle n'est pas évitée, pourrait entraîner la mort ou des blessures graves.**

### **▲ ATTENTION**


**Indique une situation ou une action dangereuse qui, si elle n'est pas évitée, entraînera des blessures légères ou modérées.**

#### REMARQUE :

*Les remarques contiennent des informations supplémentaires importantes relatives à une procédure et se trouvent dans le corps de texte régulier de ce manuel.*


Ces avertissements de sécurité ne peuvent pas éliminer les dangers qu'ils signalent. Le sens commun et le respect strict des instructions spéciales lors de l'action ou l'entretien sont essentiels pour éviter les accidents.

Quatre symboles de sécurité couramment utilisés accompagnent les blocs **DANGER**, **AVERTISSEMENT** et **ATTENTION**. Chacun indique le type d'informations suivant :

 **Ce symbole indique des informations importantes relatives à la sécurité qui, si elles ne sont pas suivies, pourraient mettre en danger la sécurité personnelle et/ou les biens.**

 **Ce symbole indique un risque potentiel d'explosion.**

 **Ce symbole indique un risque potentiel d'incendie.**

 **Ce symbole indique un risque potentiel d'électrocution.**

## DANGERS GÉNÉRAUX

- NE JAMAIS faire fonctionner dans un espace clos, dans un véhicule, ou à l'intérieur même si les portes et les fenêtres sont ouvertes.
- Pour des raisons de sécurité, le fabricant recommande que la maintenance de cet équipement soit effectuée par un dépositaire agréé. Inspecter régulièrement la génératrice et contacter le dépositaire agréé le plus proche pour les pièces qui nécessitent une réparation ou un remplacement.
- Faire fonctionner la génératrice uniquement sur des surfaces de niveau et où elle ne sera pas exposée à l'humidité, aux saletés, à la poussière ou aux vapeurs corrosives excessives.
- Tenir les mains, les pieds, les vêtements, etc., à distance des courroies de transmission, des ventilateurs et d'autres pièces mobiles. Ne jamais retirer tout protège-ventilateur pendant que l'unité fonctionne.
- Certaines pièces de la génératrice deviennent extrêmement chaudes pendant le fonctionnement. Rester à distance de la génératrice tant qu'elle n'a pas refroidie afin d'éviter des brûlures graves.
- Ne PAS faire fonctionner la génératrice sous la pluie.
- Ne pas modifier la construction de la génératrice ni les commandes, ce qui pourrait créer une condition de fonctionnement dangereuse.
- Ne jamais démarrer ou arrêter l'unité avec les charges électriques branchées aux prises ET avec des dispositifs branchés sous tension. Démarrer le moteur et le laisser se stabiliser avant de brancher les charges électriques. Débrancher toutes les charges électriques avant d'arrêter la génératrice.

# Règles de sécurité

- Ne pas insérer d'objet dans les fentes de refroidissement de l'unité.
- Lors du travail sur cet équipement, conserver l'alerte à tout moment. Ne jamais travailler sur l'équipement en cas de fatigue physique ou mentale.
- Ne jamais utiliser la génératrice ou n'importe laquelle de ses pièces comme marche. Monter sur l'unité peut écraser et casser les pièces, et peut entraîner des conditions de fonctionnement dangereuses suite à une fuite de gaz d'échappement, une fuite de carburant, une fuite d'huile, etc.

## REMARQUE :



*Cette génératrice est équipée d'un pot d'échappement pare-étincelles. Le propriétaire / l'opérateur de la génératrice devra garder le pare-étincelles en bon état de fonctionnement. Dans l'État de Californie, un pare-étincelles est requis par la loi (Article 4442 du California Public Resources Code). D'autres États peuvent avoir des lois similaires. Les lois fédérales s'appliquent sur le territoire fédéral.*

## DANGERS D'ÉCHAPPEMENT ET D'EMPLACEMENT

- **Ne jamais faire fonctionner dans un espace clos ou à l'intérieur. NE JAMAIS faire fonctionner dans un espace clos, dans un véhicule, ou à l'intérieur même si les portes et les fenêtres sont ouvertes ! Utiliser UNIQUEMENT à l'extérieur et loin des fenêtres, portes ouvertes, ventilations, et dans un espace dans lequel le gaz d'échappement ne s'accumulera pas de façon mortelle.**

**▲ DANGER**

L'utilisation d'une génératrice à l'intérieur PEUT VOUS TUER EN QUELQUES MINUTES. Les génératrices rejettent du monoxyde de carbone. Il s'agit d'un gaz toxique invisible et inodore

 <b>NE JAMAIS</b> utiliser la génératrice à l'intérieur d'une résidence ou d'un garage <b>MÊME SI</b> les portes et les fenêtres sont ouvertes.	 Utiliser uniquement à l' <b>EXTÉRIEUR</b> et loin des fenêtres, portes et événements.
---	--

- Les gaz d'échappement du moteur contiennent du monoxyde de carbone, qui est invisible et inodore. Ce gaz est toxique et s'il est respiré en concentrations suffisantes, il peut entraîner une perte de conscience ou même la mort.
- Un débit approprié, non obstrué d'air de refroidissement et de ventilation est important pour corriger le fonctionnement de la génératrice. Ne pas modifier l'installation ou ne pas laisser même un blocage partiel de l'alimentation de ventilation, étant donné que cela peut sérieusement affecter le fonctionnement sûr de la génératrice. La génératrice DOIT fonctionner à l'extérieur.
- Ce système d'échappement doit être correctement entretenu. Ne rien faire qui pourrait rendre le système d'échappement dangereux ou non conforme aux codes locaux et/ou normes locales.
- Toujours utiliser un détecteur d'oxyde de carbone à alimentation par batterie à l'intérieur, conformément aux instructions du fabricant.
- Si vous commencez à vous sentir malade, à avoir des étourdissements ou à vous sentir faible après le fonctionnement de la génératrice, respirez de l'air frais IMMÉDIATEMENT. Consultez un médecin car vous pourriez avoir été empoisonné au monoxyde de carbone.

## RISQUES ÉLECTRIQUES

- La génératrice produit une tension dangereusement haute pendant son fonctionnement. Éviter le contact avec les fils nus, les bornes, les branchements, etc., pendant le fonctionnement de l'unité, même sur l'équipement branché à la génératrice. S'assurer que tous les couvercles, les dispositifs de protection et les barrières sont en place avant de faire fonctionner la génératrice.
- Ne jamais manipuler tout type de cordon ou de dispositif électrique qui est dans l'eau, alors que vous êtes pieds nus ou que vos mains ou vos pieds sont mouillés. **CELA ENTRAÎNERA UN RISQUE D'ÉLECTROCUTION.**
- Le National Electric Code (NEC, Code électrique national) exige que le bâti et que les pièces externes électriquement conductrices de la génératrice soient correctement reliés à une mise à terre approuvée. Les codes électriques locaux peuvent également exiger une mise à la terre appropriée de la génératrice. Consulter un électricien local pour connaître les exigences de mise à la terre dans la région.
- Utiliser un disjoncteur de fuite à la terre dans toute zone humide ou très conductrice (telle que le carter protecteur métallique ou l'aciérie).
- Ne pas employer des cordons amovibles électriques usés, nus, effilochés ou autrement endommagés avec la génératrice.
- Avant d'effectuer toute maintenance sur la génératrice, débrancher la batterie de démarrage du moteur (le cas échéant) afin d'empêcher un démarrage accidentel. Débrancher le câble de la borne de la batterie signalée par l'inscription NEGATIVE (Négatif), NEG ou (-) en premier. Reconnecter le câble à la fin.
- En cas d'accident causé par électrocution, couper immédiatement la source d'alimentation électrique. Si cela est impossible, essayer de libérer la victime du conducteur sous tension. **ÉVITER TOUT CONTACT DIRECT AVEC LA VICTIME.** Utiliser un objet non conducteur, comme une corde ou une planche, pour libérer la victime du conducteur sous tension. Si la victime est inconsciente, assurer les premiers secours et demander une aide médicale immédiate.

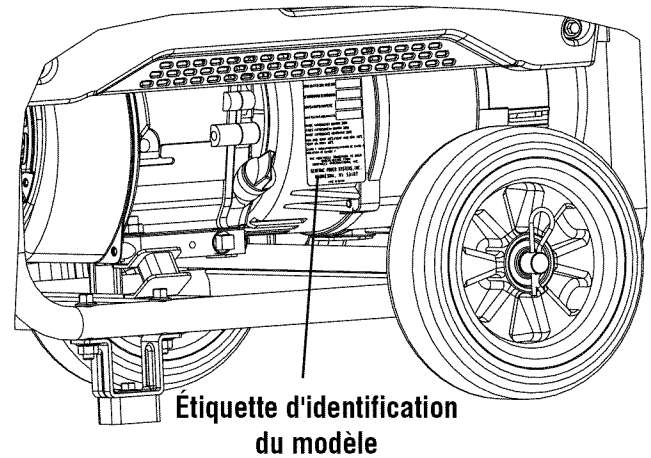
## RISQUES D'INCENDIE

- **L'essence est très INFLAMMABLE et ses vapeurs sont EXPLOSIVES. Ne pas produire de fumée, flammes nues, étincelles ou chaleur à proximité de l'endroit où l'essence est manipulée.**
- Ne jamais ajouter de carburant lorsque l'unité fonctionne ou est chaude. Laisser le moteur complètement refroidir avant d'ajouter du carburant.
- **Ne jamais remplir le réservoir de carburant à l'intérieur.** Respecter toutes les lois réglementant l'entreposage et la manipulation de l'essence.
- **Ne pas trop remplir le réservoir de carburant. Toujours laisser de la place pour l'expansion du carburant.** Si le réservoir est trop rempli, l'essence peut déborder sur un moteur chaud et entraîner un INCENDIE ou une EXPLOSION. Ne jamais entreposer la génératrice avec le réservoir rempli de carburant étant donné que les vapeurs d'essence pourraient atteindre une flamme ouverte, des étincelles ou une veilleuse (comme il y en a sur une chaudière, un chauffe-eau ou sur un sèche-linge). Cela peut entraîner un INCENDIE ou une EXPLOSION. Laisser l'unité complètement refroidir avant l'entreposage.
- Nettoyer immédiatement toute éclaboussure de carburant ou d'huile. S'assurer qu'aucune matière combustible ne reste sur ou à proximité de la génératrice. Garder l'espace environnant de la génératrice propre et sans débris et garder un jeu de cinq (5) pieds sur tous les côtés afin de permettre une aération adaptée de la génératrice.

- Ne pas insérer d'objet dans les fentes de refroidissement de l'unité.
- **Ne pas** faire fonctionner la génératrice si des dispositifs électriques branchés surchauffent ; si la puissance électrique est perdue ; si le moteur ou la génératrice fait des étincelles ; si des flammes ou de la fumée sont détectées alors que l'unité fonctionne.
- Garder un extincteur à proximité de la génératrice à tout moment.

N° DE MODÈLE :	
N° DE SÉRIE :	

### Emplacement de l'identification de l'unité



### INDEX DES NORMES

1. National Fire Protection Association (Association nationale pour la protection contre les incendies) 70 : Le NATIONAL ELECTRIC CODE (Code électrique national) disponible auprès de [www.nfpa.org](http://www.nfpa.org)
2. National Fire Protection Association (Association nationale pour la protection contre les incendies) 5000 : Le BUILDING CONSTRUCTION AND SAFETY CODE disponible auprès de [www.nfpa.org](http://www.nfpa.org)
3. International Building Code disponible auprès de [www.iccsafe.org](http://www.iccsafe.org)
4. Agricultural Wiring Handbook disponible auprès de [www.rerc.org](http://www.rerc.org), Rural Electricity Resource Council P.O. Box 309 Wilmington, OH 45177-0309
5. ASAE EP-364.2 Installation and Maintenance of Farm Standby Electric Power (Installation et maintenance des systèmes électriques de secours pour les fermes), disponible auprès de [www.asabe.org](http://www.asabe.org), American Society of Agricultural & Biological Engineers, 2950 Niles Road, St. Joseph, MI 49085

Cette liste n'est pas exhaustive. Vérifier avec l'autorité locale ayant juridiction pour les codes et normes locaux qui peuvent être appliqués à votre juridiction.

## 1.1 DÉBALLAGE

- Retirer tout le matériel d'emballage.
- Enlever l'emballage en mousse accessoire.
- Retirer la génératrice de la boîte.

### 1.1.1 BOÎTE D'ACCESSOIRES

Vérifier le contenu de la boîte. Si des pièces sont absentes ou endommagées, merci de localiser un dépositaire agréé au 1-855-GEN-INFO.

- 1 - Guide de configuration rapide
- 1 - Manuel de l'utilisateur
- 1 - Entonnoir
- 1 - Huile SAE 30
- 3 - Fiches d'enregistrement du produit (Anglais, Espagnol, Français)
- 2 - Roues de 8 po (A)
- 1 - Axe (B)
- 2 - Pieds du bâti (C)
- 2 - Poignées avec des prises (gauche (D) et droite (E))
- 1 - Sac de quincaillerie
  - 4 - Boulons M8 - 1,25 x 43 (G)
  - 4 - Boulons d'échelle M6 - 1 x 37 (I)
  - 2 - Goupilles fendues (F)
  - 4 - Écrous hexagonaux à embase M8 - 1,25 (H)
  - 4 - Écrous borgnes M6 - 1 (J)

### 1.12 OUTILS NÉCESSAIRES

- 1 - Clé polygonale de 12 mm
- 1 - Clé à cliquet
- 2 - Douilles
  - 1 - Douille de 10 mm
  - 1 - Douille de 12 mm

## 1.2 ASSEMBLAGE

L'assemblage est nécessaire avant d'utiliser la génératrice. Si des problèmes se présentent lors de l'assemblage de la génératrice, merci d'appeler la ligne d'assistance pour les génératrices au 1-855-GEN-INFO.

### 1.2.1 ASSEMBLAGE DE L'ENSEMBLE D'ACCESSOIRES

Les roues sont conçues pour l'unité pour améliorer considérablement la portabilité de la génératrice.

#### REMARQUE :

**Les roues n'ont pas été conçues pour le transport sur la route.**

1. Consulter la Figure 1 pour installer les roues (A) comme indiqué.
  - Glisser l'axe (B) à travers les supports du bâti.
  - Glisser sur les roues (A) puis installer les goupilles fendues (F).
2. Consulter la Figure 1 pour installer les pieds du bâti (C) comme indiqué.
  - Placer chaque pied du bâti (C) sous le bâti et serrer avec deux boulons M8 - 1,25 x 40 (G) et deux écrous hexagonaux à embase M8 x 1,25 (H).
3. Consulter la Figure 2 pour installer l'assemblage de la poignée (D et E) comme indiqué.
  - Installer chaque assemblage de la poignée (D et E) au bâti en utilisant les deux boulons M6 - 1 x 40 (I) et les deux écrous borgnes M6 - 1 (J).

Figure 1 - Assemblage de la roue

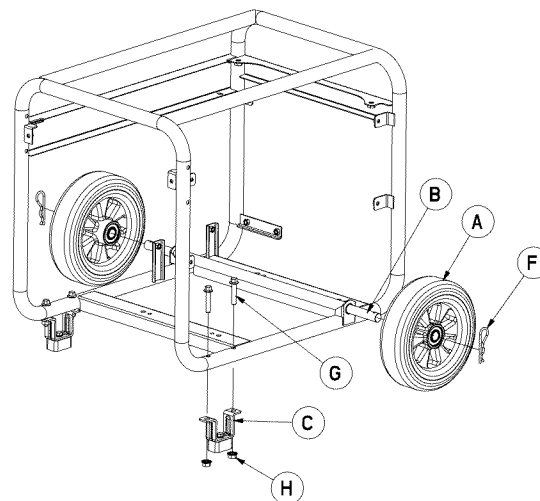
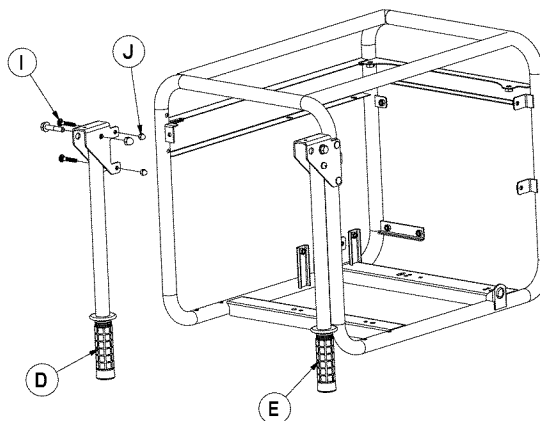


Figure 2 - Ensemble de poignées



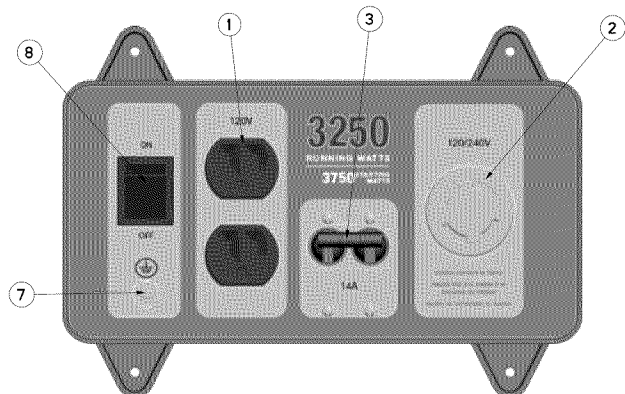
## 2.1 CONNAÎTRE LA GÉNÉRATRICE

Lire ce Manuel d'instructions et les Règles de sécurité avant d'utiliser cette génératrice.

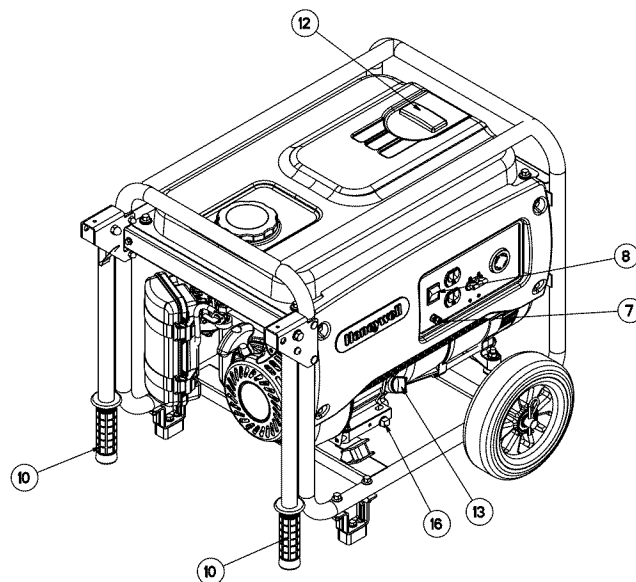
Comparer la génératrice aux Figures 3 à 6 afin de vous familiariser avec les emplacements des différents contrôles et ajustements. Garder ce manuel pour consultation future.

1. **Prise double de 120 Volts CA, 20 Amp** – Fournit de l'alimentation électrique pour le fonctionnement d'un éclairage électrique, d'appareils, d'outils et de charges de moteur à 120 Volts CA, 20 Amp, monophasé, 60 Hz.
2. **Prise à verrouillage de 120/240V CA, 20 Amp** – Fournit de l'alimentation électrique pour le fonctionnement d'un éclairage électrique, d'appareils, d'outils et de charges de moteur à 120 et/ou 240 volts CA, 20 amp., monophasé, 60 Hz.
3. **Disjoncteurs (CA)** – Chaque prise est fournie avec un disjoncteur bipolaire de 14 amp. pour protéger la génératrice contre les surcharges électriques.
4. **Filtre à air** – Filtre l'air aspiré par le moteur.
5. **Levier d'étrangleur** – Utilisé au démarrage d'un moteur froid.

**Figure 3 - Panneau de commande**

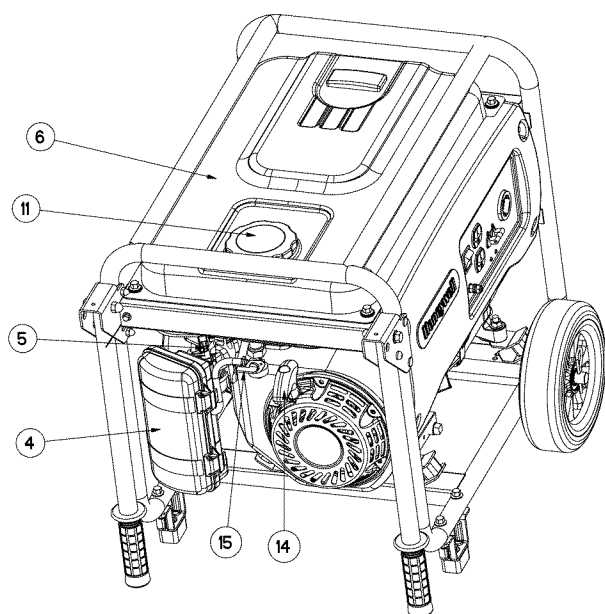


**Figure 5 - Contrôles de la génératrice**

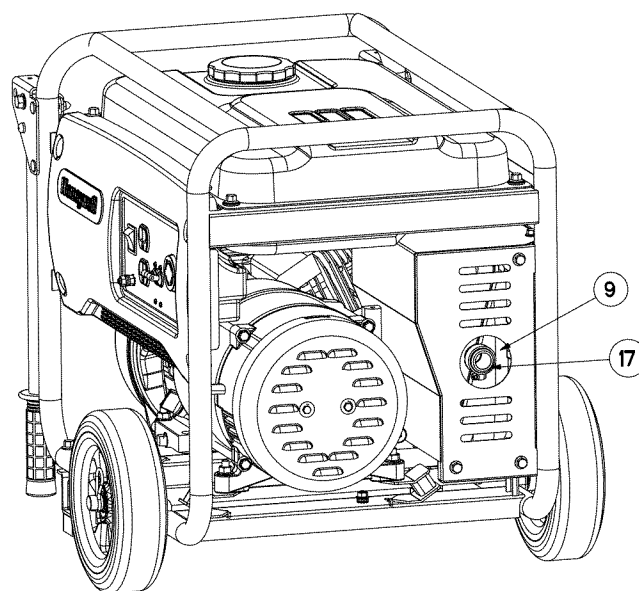


6. **Réservoir de carburant** – Le réservoir contient 2,9 gallons É.-U. de carburant.
7. **Borne de mise à la terre** – Relie la génératrice à une mise à terre approuvée ici. Voir la section « Mise à la terre de la génératrice » pour plus d'informations.
8. **Interrupteur On/OFF (Marche/Arrêt)** – Contrôle le fonctionnement de la génératrice.
9. **Pot d'échappement** – Rend silencieux le moteur.
10. **Poignées** – Pivoter et rétracter pour l'entreposage.
11. **Chapeau de gaz** – Emplacement de remplissage d'huile.
12. **Jauge de carburant** – Indique le niveau de carburant dans le réservoir.
13. **Remplissage/vérification d'huile** – Vérifier le niveau d'huile et remplir l'huile ici.
14. **Lanceur à rappel** – Utiliser pour démarrer le moteur manuellement.
15. **Soupape d'arrêt de carburant** – Soupape entre le réservoir de carburant et le carburateur.
16. **Bouchon de vidange de l'huile** – Utilisé pour drainer l'huile à moteur.
17. **Pare-étincelles** – Réduit le risque d'incendie en contenant les étincelles.

**Figure 4 - Contrôles de la génératrice**



**Figure 6 - Contrôles de la génératrice**



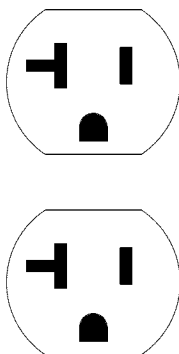
## 2.2 CORDONS ET PRISES DE CONNEXION

### 2.2.1 PRISE DOUBLE DE 120 VOLTS CA, 20 AMP

Il s'agit d'une prise de 120 volts protégée contre la surcharge par un disjoncteur de 14 amp. (Figure 7). Utiliser chaque douille pour alimenter les charges électrique à 120 volts CA, monophasé, 60 Hz nécessitant jusqu'à 1680 watts combinés (1,68 kW) ou 14 amp. de courant. Utiliser uniquement des cordons à trois fils avec mise à la terre, bien isolés, de haute qualité conçus pour 125 Volts à 20 A (ou plus).

Garder les rallonges aussi courtes que possible, de préférence moins de 15 pieds de longueur, pour empêcher la chute de tension et une surchauffe possible des fils.

Figure 7 - Prise double de 120 Volts CA, 20 Amp

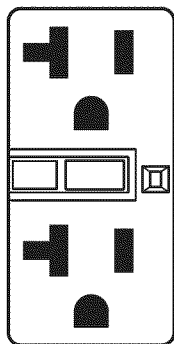


### 2.2.2 PRISE DOUBLE DU DISJONCTEUR GFCI DE 120 VOLTS CA, 20 AMP (CARB SEULEMENT)

Il s'agit d'une prise de 120 volts protégée contre la surcharge par un disjoncteur de 14 amp. (Figure 8). Utiliser chaque douille pour alimenter les charges électrique à 120 volts CA, monophasé, 60 Hz nécessitant jusqu'à 1680 watts combinés (1,68 kW) ou 14 amp. de courant. Utiliser uniquement des cordons à trois fils avec mise à la terre, bien isolés, de haute qualité conçus pour 125 Volts à 20 A (ou plus).

Garder les rallonges aussi courtes que possible pour empêcher la chute de tension et une surchauffe possible des fils.

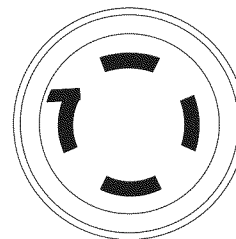
Figure 8 - Prise double du disjoncteur GFCI de 120 Volts CA, 20 Amp



### 2.2.3 PRISE À VERROUILLAGE PAR ROTATION DE 120/240 VOLTS CA, 20 AMP

Il s'agit d'une prise de 120/240 volts protégée contre la surcharge par un disjoncteur de 14 amp. (Figure 9). Brancher un cordon à 4 fils avec mise à la terre adapté à la prise et à la charge souhaitée. Le cordon doit avoir une tension nominale de 250 volts à 20 amps. (ou plus) si la prise 120/240 est utilisée avec une prise de 120 volts. La charge totale utilisée ne doit pas dépasser les tensions nominales de l'étiquette.

Figure 9 - Prise de 120/240 Volts CA, 20 Amp



**IMPORTANT** : Ne pas surcharger la génératrice. Également, ne pas surcharger les prises du tableau individuel. Ces prises sont protégées contre la surcharge par des disjoncteurs. Si la valeur d'intensité d'un disjoncteur est dépassée, le disjoncteur s'ouvre et la puissance électrique à cette prise est perdue. Lire « Ne pas surcharger la génératrice » soigneusement.

## 2.3 COMMENT UTILISER LA GÉNÉRATRICE

Si des problèmes se présentent lors du fonctionnement de la génératrice, merci d'appeler la ligne d'assistance pour les génératrices au 1-888-436-3722.

### **⚠ DANGER**

- ⚠ Ne jamais faire fonctionner dans un espace clos ou à l'intérieur. NE JAMAIS faire fonctionner dans un espace clos, dans un véhicule, ou à l'intérieur même si les portes et les fenêtres sont ouvertes ! Utiliser UNIQUEMENT à l'extérieur et loin des fenêtres, portes ouvertes, ventilations, et dans un espace dans lequel le gaz d'échappement ne s'accumulera pas de façon mortelle.**
- ⚠ Les gaz d'échappement du moteur contiennent du monoxyde de carbone, qui est invisible et inodore. Ce gaz est toxique et s'il est respiré en concentrations suffisantes, il peut entraîner une perte de conscience ou même la mort.**
- ⚠ Un débit approprié, non obstrué d'air de refroidissement et de ventilation est important pour corriger le fonctionnement de la génératrice. Ne pas modifier l'installation ou ne pas laisser même un blocage partiel de l'alimentation de ventilation, étant donné que cela peut sérieusement affecter le fonctionnement sûr de la génératrice. La génératrice DOIT fonctionner à l'extérieur.**
- ⚠ Ce système d'échappement doit être correctement entretenu. Ne rien faire qui pourrait rendre le système d'échappement dangereux ou non conforme aux codes locaux et/ou normes locales.**

**! Toujours utiliser un détecteur d'oxyde de carbone à alimentation par batterie à l'intérieur, conformément aux instructions du fabricant.**

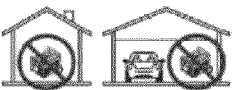
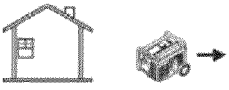
<b>▲ DANGER</b>	
L'utilisation d'une génératrice à l'intérieur PEUT VOUS TUER EN QUELQUES MINUTES. Les générateurs rejettent du monoxyde de carbone. Il s'agit d'un gaz toxique invisible et inodore	
 <p>NE JAMAIS utiliser la génératrice à l'intérieur d'une résidence ou d'un garage MÊME si les portes et les fenêtres sont ouvertes.</p>	 <p>Utiliser uniquement à L'EXTÉRIEUR et loin des fenêtres, portes et événements.</p>

Figure 10 - Mise à la terre de la génératrice



**NEUTRAL BONDED TO FRAME  
NEUTRO UNIDO A LA ESTRUCTURA  
NEUTRE MIS A LA MASSE A LA CARCASSE DU MOTEUR**

## 2.3.1 PRISE DE MASSE DU SYSTÈME

La génératrice a une prise de masse du système qui relie les composants du bâti de la génératrice aux bornes de terre sur les prises de sortie CA. La prise de masse du système est liée au fil neutre CA dans le tableau de commande de la génératrice par un fil de liaison.

### Exigences particulières

Il peut y avoir des règlements fédéraux ou du Occupational Safety and Health Administration (OSHA), des codes locaux, ou des réglementations qui s'appliquent à l'utilisation prévue de la génératrice.

Veillez consulter un électricien qualifié, un inspecteur des installations électriques, ou l'agence locale compétente :

- Dans certaines régions, les générateurs doivent être enregistrés auprès des entreprises de services publics locaux.
- Si la génératrice est utilisée dans un chantier de construction, il peut y avoir des règlements supplémentaires qui doivent être respectés.

### Branchement au système électrique d'un bâtiment

Il est recommandé d'utiliser un commutateur de transfert manuel lorsque le générateur est connecté directement au système électrique d'un bâtiment. Les connexions d'un générateur portatif au système électrique d'un bâtiment doivent être faites par un électricien qualifié, et ce dans le respect rigoureux de tous les codes de l'électricité et de toutes les lois à l'échelle locale et nationale.

## 2.3.2 MISE À LA TERRE DE LA GÉNÉRATRICE

Le National Electric Code (Code électrique national) exige que le bâti et les pièces externes électriquement conductrices de la génératrice soient correctement reliés à une prise à terre approuvée (Figure 10). Les codes électriques locaux peuvent également exiger une mise à la terre appropriée de l'appareil. À cette fin, brancher un fil toronné en cuivre de 10 AWG (calibre américain des fils) à la borne de mise à la terre et à une tige en cuivre conduite à la terre ou une tige à la terre (électrode) en laiton fournit une protection appropriée contre les électrocutions. Cependant, les codes locaux peuvent fortement varier. **Consulter un électricien local pour connaître les exigences de mise à la terre dans la région.**

Une mise à la terre appropriée de la génératrice va aider à prévenir les décharges électrique en cas d'un défaut de mise à la terre dans la génératrice ou dans les dispositifs électriques branchés. Une mise à la terre appropriée aide également à dissiper l'électricité statique, qui s'accumule souvent dans des dispositifs sans mise à la terre.

## 2.3.3 BRANCHER LES CHARGES ÉLECTRIQUES

**NE PAS** brancher les charges de 240 volts aux prises de 120 volts. **NE PAS** brancher les charges à 3 phases à la génératrice. **NE PAS** brancher les charges de 50 Hz à la génératrice.

- Laisser le moteur se stabiliser et chauffer pendant quelques minutes après le démarrage.
- Brancher et mettre sous tension les charges électriques monophasées souhaitées de 120 ou 240 volts CA., 60 Hz.
- Ajouter les watts (ou ampères) nominaux de toutes les charges à brancher en même temps. Ce total ne doit pas dépasser (a) la capacité nominale de wattage/ampérage de la génératrice ou (b) la valeur nominale du disjoncteur de la prise fournissant l'alimentation. Voir la section « Ne pas surcharger la génératrice ».

## 2.4 NE PAS SURCHARGER LA GÉNÉRATRICE

Surcharger une génératrice au-dessus de sa capacité nominale de wattage peut endommager la génératrice et les dispositifs électriques branchés. Respecter les consignes suivantes pour empêcher la surcharge de l'unité :

- Calculer le wattage total de tous les dispositifs électriques à brancher en même temps. Ce total ne doit PAS dépasser la capacité de wattage de la génératrice.
- Le wattage nominal des lumières peut être indiqué sur les ampoules. Le wattage nominal des outils, des appareils et des moteurs se trouve généralement sur une étiquette ou un autocollant apposé(e) sur le dispositif.
- Si l'appareil, l'outil ou le moteur n'indique pas le wattage, multiplier la valeur nominale des volts fois la valeur nominale des ampères afin de déterminer les watts (volts x ampères = watts).
- Certains moteurs électriques, tels que ceux à induction, nécessitent environ trois fois plus de watts d'alimentation pour le démarrage que pour le fonctionnement. Cette surtension d'alimentation dure seulement quelques secondes lors du démarrage des moteurs en question. S'assurer de laisser un wattage de démarrage élevé lors du choix des dispositifs électriques pour brancher la génératrice :
  1. Calculer les watts nécessaires pour démarrer le moteur le plus grand.
  2. Ajouter à ce chiffre les watts de fonctionnement de toutes les autres charges branchées.

Le Guide de référence de wattage sert à déterminer combien d'éléments la génératrice peut faire fonctionner en même temps.

### REMARQUE :

**Tous les chiffres sont arrondis. Voir les étiquettes sur l'appareil pour connaître les exigences de wattage.**

## 2.5 GUIDE DE RÉFÉRENCE DE WATTAGE

Dispositif	Wattage d'exploitation
*Climatiseur (12.000 BTU)	1700
*Climatiseur (24.000 BTU)	3800
*Climatiseur (40.000 BTU)	6000
Chargeur de Batterie (20 Ampères)	500
Ponceuse à courroie (3 po.)	1000
Scie à chaîne	1200
Scie circulaire (6-1/2 po.)	800 à 1000
*Sèche-linge (Électrique)	5750
*Sèche-linge (Gaz)	700
*Laveuse	1150
Cafetière	1750
*Compresseur (1 HP)	2000
*Compresseur (3/4 HP)	1800
*Compresseur (1/2 HP)	1400
Fer à friser	700
*Déshumidificateur	650
Ponceuse à disque (9 po.)	1200
Coupe-bordures	500
Couverture chauffante	400
Cloueuse électrique	1200
Cuisinière électrique (par élément)	1500
Poêle électrique	1250
*Congélateur	700
*Ventilateur de chaudière (3/5 HP)	875
*Ouvre-porte de garage	500 à 750
Séchoir à cheveux	1200
Perceuse à main	250 à 1100
Taille-haie	450
Clé à Chocs	500
Fer	1200
*Pompe à jet	800
Tondeuse à gazon	1200
Ampoule	100
Four à micro-ondes	700 à 1000
*Refrigerateur de lait	1100
Brûleur à mazout sur le four	300
Chaufferette à mazout (140.000 BTU)	400
Chaufferette à mazout (85.000 BTU)	225
Chaufferette à mazout (30.000 BTU)	150
*Pistolet à peinture, sans air (1/3 HP)	600
Pistolet à peinture, sans air (portable)	150
Radio	50 à 200
*Réfrigérateur	700
Cocotte mijoteuse	200
*Pompe immergée (1-1/2 HP)	2800
*Pompe immergée (1 HP)	2000
*Pompe immergée (1/2 HP)	1500
*Pompe de vidange	800 à 1050
*Scie circulaire de table (10 po.)	1750 à 2000
Télévision	200 à 500
Grille-pain	1000 à 1650
Coupe bordures	500

\* Laisser 3 fois les watts indiqués pour le démarrage de ces dispositifs.

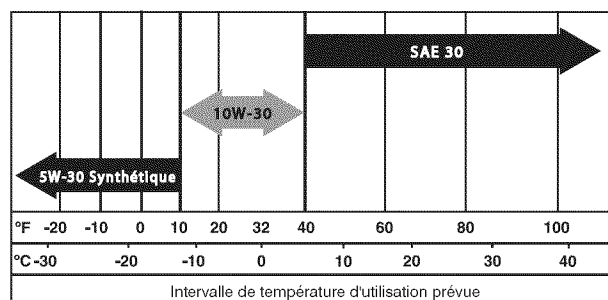
## 2.6 AVANT DE DÉMARRER LA GÉNÉRATRICE

Avant de faire fonctionner la génératrice, de l'huile de moteur et de l'essence devront être ajoutés, de la façon suivante :

### 2.6.1 AJOUTER L'HUILE À MOTEUR

L'huile devrait répondre à la classe de service SJ, SL ou mieux de l'American Petroleum Institute (API). N'utiliser aucun additif spécial. Choisir la viscosité de l'huile selon la température de fonctionnement prévue (voir également le tableau).

- Au-dessus de 40 °F, utiliser SAE 30
- Au-dessous de 40 °F et jusqu'à 10 °F, utiliser le 10W-30
- Au-dessus de 10 °F, utiliser 5W-30 synthétique

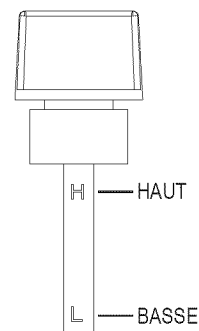


### ▲ ATTENTION

**! Toute tentative de faire tourner ou de démarrer le moteur avant qu'il ait été correctement entretenu avec l'huile recommandée peut entraîner une panne du moteur.**

1. Placer la génératrice sur une surface équilibrée (ne pas dépasser 15 ° dans aucune direction).
2. Nettoyer le secteur situé autour du réservoir d'huile et enlever le capuchon du réservoir d'huile et la jauge d'huile.
3. Essuyer la jauge d'huile.
4. Remplir lentement le moteur avec de l'huile par l'orifice de remplissage d'huile jusqu'à ce qu'elle atteigne la marque supérieure de la jauge (Figure 11). Interrompre régulièrement le remplissage pour vérifier le niveau d'huile. **Attention à ne pas trop remplir.**
5. Installer le capuchon du réservoir d'huile et serrer fermement à la main.
6. Vérifier le niveau d'huile de moteur avant le démarrage à chaque fois par la suite.

Figure 11 - Jauge





## 2.6.2 AJOUTER DE L'ESSENCE

### ⚠ DANGER

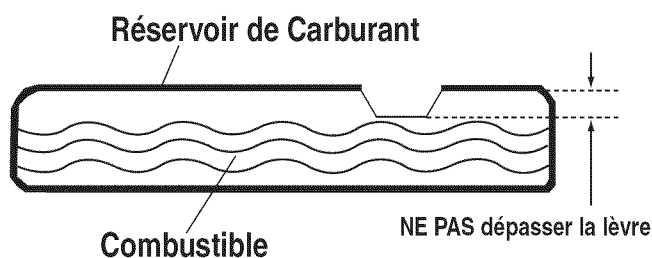
⚠ L'essence est très **INFLAMMABLE** et ses vapeurs sont **EXPLOSIVES**. Ne jamais remplir le réservoir de carburant à l'intérieur. Ne jamais remplir le réservoir de carburant quand le moteur est en fonctionnement ou chaud. Permettre au moteur de se refroidir complètement avant de remplir le réservoir de carburant. Éviter de renverser de l'essence sur un moteur **CHAUD**. **NE PAS** allumer une cigarette ou ne pas fumer en remplissant le réservoir de carburant.

### ⚠ AVERTISSEMENT

⚠ **Ne pas trop remplir le réservoir de carburant. Toujours laisser de la place pour l'expansion du carburant. Si le réservoir de est trop rempli, l'essence peut déborder sur un moteur CHAUD et entraîner un INCENDIE ou une EXPLOSION.**

- Utiliser de l'essence SANS PLOMB régulière avec le moteur de la génératrice. Ne pas d'utiliser d'essence avec plus de 10 % d'éthanol, et ne jamais utiliser de l'essence E85. Ne pas mélanger l'huile avec l'essence.
- Nettoyer le secteur situé autour du capuchon de remplissage de carburant, enlever le capuchon.
- Ajouter lentement de l'essence sans plomb au réservoir de carburant. Remplir jusqu'au fond du filtre à tamis. **Attention à ne pas trop remplir** (Figure 12).
- Mettre le bouchon du réservoir de carburant et nettoyer toute éclaboussure d'essence.

Figure 12 - Réservoir de carburant



**IMPORTANT** : Il est important d'empêcher la formation des dépôts de gomme dans les pièces du circuit d'alimentation, comme le carburateur, le tuyau de carburant ou le réservoir pendant l'entreposage. Les combustibles composés d'alcool (appelés essence-alcool, alcool éthylique, ou méthanol) peuvent attirer l'humidité, ce qui conduit à la séparation et à la formation d'acides pendant l'entreposage. Un gaz acide peut endommager le circuit de carburant d'un moteur pendant l'entreposage de celui-ci. Afin d'éviter tout problème avec le moteur, le circuit de carburant doit être vidé avant l'entreposage du moteur si celui-ci est d'au moins 30 jours. (Voir la section « Entreposage ».) Ne jamais utiliser de produit nettoyant pour moteur ou carburateur dans le réservoir de carburant étant donné que cela pourrait causer des dommages permanents.

## 2.7 POUR DÉMARRER LE MOTEUR

### ⚠ AVERTISSEMENT

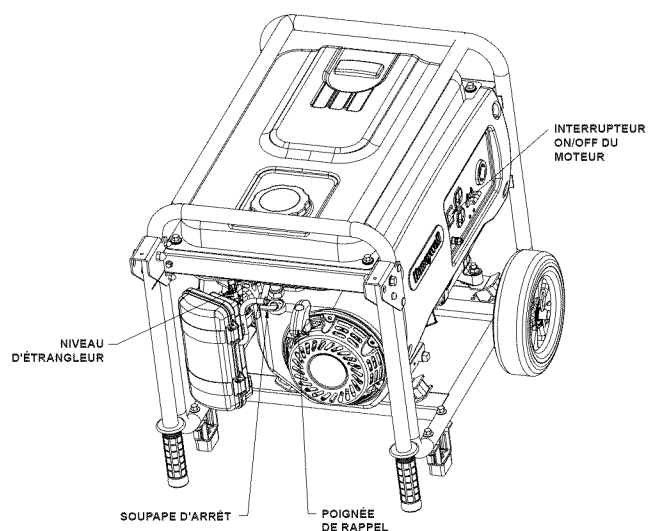
⚠ **Ne jamais démarrer ou arrêter le moteur avec les dispositifs électriques branchés dans les prises ET les dispositifs sous tension.**

1. Vérifier l'huile.
2. Vérifier le gaz.
3. Débrancher toutes les charges électriques des prises de l'unité avant de démarrer le moteur.
4. Placer la génératrice sur une surface équilibrée (ne pas dépasser 15 ° dans aucune direction).
5. OUVRIER la soupape d'arrêt (Figure 13).
6. Mettre l'interrupteur ON/OFF (Marche/Arrêt) du moteur sur la position ON (Marche) (Figure 13).
7. Mettre le levier d'ÉTRANGLEUR du moteur à la position FULL CHOKE (Étrangleur plein) (Figure 13).
8. Pour démarrer le moteur, attraper fermement la poignée de rappel et tirer jusqu'à ce qu'une résistance se fasse sentir. Remonter rapidement et démarrer.
9. Lorsque le moteur démarre, mettre le levier d'étrangleur sur la position 1/2 CHOKE (Étrangleur à moitié) jusqu'à ce que le moteur fonctionne doucement et ensuite complètement sur la position RUN (Marche). Si le moteur vibre, remettre l'étrangleur sur la position 1/2 CHOKE (Étrangleur à moitié) jusqu'à ce que le moteur fonctionne doucement et ensuite sur la position RUN (Marche).

### REMARQUE :

**Si le moteur chauffe, mais ne continue pas à fonctionner, mettre le levier de l'étrangleur sur la position START (démarrer) et répéter les instructions de démarrage.**

Figure 13 - Contrôles du moteur



## 2.8 ARRÊTER LE MOTEUR

1. Arrêter toutes les charges, puis débrancher les charges électriques des prises du tableau de la génératrice. Ne jamais démarrer ou arrêter le moteur avec les dispositifs électriques branchés et sous tension.
2. Laisser le moteur fonctionner à circuit ouvert pendant plusieurs minutes pour stabiliser les températures internes du moteur et de la génératrice.
3. Mettre l'interrupteur ON/OFF (Marche/Arrêt) sur la position OFF (Arrêt).
4. Fermer la soupape de combustible.

## 2.9 SYSTÈME D'ARRÊT DE NIVEAU BAS D'HUILE

Le moteur est équipé d'un détecteur de bas niveau d'huile qui arrête le moteur automatiquement lorsque le niveau d'huile chute en dessous d'un niveau spécifique. Si le moteur s'arrête tout seul et que le réservoir de carburant a assez d'essence, vérifier le niveau d'huile du moteur.

### 2.9.1 DÉTECTION DU BAS NIVEAU D'HUILE

Si le système détecte un niveau d'huile bas pendant le fonctionnement, le moteur s'arrête. Le moteur ne fonctionnera pas tant que de l'huile n'aura pas été rajoutée pour atteindre le bon niveau.

## 3.1 EFFECTUER LE PROGRAMME D'ENTRETIEN

Il est important d'effectuer l'entretien comme indiqué dans le Programme d'entretien pour le fonctionnement approprié de la génératrice, et afin d'assurer que la génératrice est conforme aux normes d'émission applicables pour la durée de sa vie utile. L'entretien et les réparations peuvent être effectués par une personne compétente ou un atelier de réparation. En outre, l'entretien critique des émissions doit être effectué comme prévu pour que la Garantie d'émissions soit valide. L'entretien critique des émissions inclut l'entretien du filtre à air et les bougies d'allumage conformément au Programme d'entretien.

## 3.2 PROGRAMME D'ENTRETIEN

Suivre les intervalles du calendrier. Un entretien plus fréquent est nécessaire lorsque l'appareil fonctionne dans des conditions défavorables indiquées ci-dessous.

Vérifier le niveau d'huile	Lors de chaque utilisation
Changer l'huile †	*Toutes les 50 heures
Vérifier le jeu des soupapes	***À chaque saison
Entretien du filtre à air	**Toutes les 25 heures
Remplacer la bougie d'allumage	****Toutes les 100 heures

† Changer l'huile après les 20 premières heures de fonctionnement.

\* Changer l'huile tous les mois lors du fonctionnement sous une charge lourde ou à des températures élevées.

\*\* Nettoyer plus souvent dans des conditions de fonctionnement sales ou poussiéreuses. Remplacer les pièces du filtre à air s'il est impossible de les nettoyer correctement.

\*\*\* Vérifier le jeu des soupapes et régler si nécessaire après les 50 premières heures de fonctionnement et toutes les 100 heures par la suite.

\*\*\*\* Nettoyer et écarter à nouveau la bougie d'allumage toutes les 50 heures.

## 3.3 SPÉCIFICATIONS DU PRODUIT

### 3.3.1 SPÉCIFICATIONS DE LA GÉNÉRATRICE

Qualifié Puissance.....	3,25 kW**
Puissance de surtension.....	3,75 kW
Tension CA nominale.....	120/240
Tension nominale.....	27/13,5 Amps.**
Fréquence nominale.....	60 Hz à 3600 RPM
Phase.....	Monophasé

\*\* Le wattage est soumis à, et limité par, ces facteurs tels que le contenu en Btu de carburant, la température ambiante, l'altitude, l'état du moteur, etc. La puissance maximale diminue d'environ 3,5 % pour chaque tranche de 1000 pieds au-dessus du niveau de la mer ; et diminuera également d'environ 1 % pour chaque tranche de 6 °C (10 °F) au-dessus de 16 °C (60 °F) de température ambiante.

### 3.3.2 SPÉCIFICATIONS DU MOTEUR

Déplacement.....	208 cc
Type de bougie d'allumage.....	F6TC
Écartement de bougie d'allumage.....	0,03 po. ou (0,76 mm)
Capacité d'essence.....	11 L (2,9 gallons É.-U.)
Type d'huile.....	Voir le tableau dans la section « Avant de démarrer la génératrice »
Capacité d'huile.....	0,6 L (0,634 Qts)
Temps d'exécution.....	7,4 heures à 1/2 charge
Certifié d'émissions Classe II*	

\* Le fabricant du moteur doit garantir le système de contrôle des émissions pour une période de deux ans. Cette couverture de garantie est en plus de la garantie fournie par Generac, et peut couvrir le moteur même si la garantie de Generac ne le fait pas.

### 3.3.3 INFORMATION À PROPOS DES ÉMISSIONS

L'Agence de protection de l'environnement (EPA) (et la California Air Resource Board pour les génératrices conformes aux normes CA) exige(nt) que votre génératrice soit conforme aux normes d'émission d'échappement. Localiser l'étiquette de conformité aux normes d'émission sur le moteur pour déterminer les normes auxquelles la génératrice est conforme. Cette génératrice est certifiée pour opérer à l'essence. Le système de contrôle d'émission comprend :

- Système d'admission d'air
  - Filtre à air
- Système d'alimentation en carburant
  - Carburateur
  - Capuchon/Réservoir de carburant
  - Canalisations de carburant
  - Canalisations de tuyaux d'évacuation
  - Réservoir à charbon actif (pour les moteurs de la Californie seulement)
- Système d'allumage
  - Bougie d'allumage
  - Module d'allumage
  - Volant-moteur
- Système d'échappement
  - Pot d'échappement
  - Catalyseur
  - Soupape à impulsion d'air secondaire

### 3.3.4 FONCTIONNEMENT À HAUTE ALTITUDE

Le système de carburant sur cette génératrice peut être influencé par le fonctionnement à haute altitude. On peut assurer un bon fonctionnement en installant un nécessaire pour altitude lorsque requis. Voir le tableau ci-dessous pour déterminer les situations où un nécessaire pour altitude est requis. Faire fonctionner cette génératrice sans le nécessaire pour altitude correct installé peut augmenter les émissions du moteur et diminuer l'économie de carburant et la performance. Les nécessaires peuvent être obtenus à partir d'un détaillant et doivent être installés par une personne qualifiée.

Unité	Gamme d'altitudes :	Numéro de pièce de l'équipement
HW3250	0 - 3000 pi.	Non requis
	3000 - 6500 pi.**	OJ6993
* Élévation au-dessus du niveau de la mer		
** A des élévations supérieures à 6500 pi., le moteur peut éprouver une diminution de la performance.		

## 3.4 RECOMMANDATIONS GÉNÉRALES

La garantie sur la génératrice ne couvre pas les articles qui ont été sujets à une mauvaise utilisation ou une négligence. Pour recevoir la contrepartie totale de la garantie, l'utilisateur doit entretenir la génératrice comme démontré dans ce manuel.

Certains réglages devront être faits périodiquement pour entretenir correctement la génératrice.

Tous les ajustements dans la section Entretien de ce manuel devraient être effectués au moins une fois par saison. Suivre les exigences dans le tableau « Programme d'entretien ».

#### REMARQUE :

**Une fois par an, remplacer la bougie d'allumage et le filtre à air. Une nouvelle bougie et filtre à air propre assurent un bon mélange d'air-carburant et aident au moteur à mieux fonctionner et à durer plus longtemps.**

### 3.4.1 ENTRETIEN DE LA GÉNÉRATRICE

L'entretien de la génératrice s'agit de maintenir l'unité propre et sèche. Utiliser et entreposer l'unité dans un environnement sec et propre où elle ne sera exposée à la poussière excessive, à la saleté, à l'humidité ou à aucune vapeur corrosive. Les fentes d'air de refroidissement dans la génératrice ne doivent pas être obstruées avec de la neige, des feuilles, ou aucune autre matière étrangère.

Vérifier la propreté de la génératrice fréquemment et nettoyer quand la poussière, la saleté, le pétrole, l'humidité ou d'autres corps étrangers sont évidents sur sa surface extérieure.

#### ▲ ATTENTION

**Ne jamais passer aucun objet ou outil dans les fentes de refroidissement même si le moteur n'est pas en fonctionnement.**

#### REMARQUE :

**NE PAS utiliser un tuyau d'arrosage pour nettoyer la génératrice. L'eau peut entrer dans le circuit d'alimentation du moteur et entraîner des problèmes. En outre, si l'eau entre dans la génératrice à partir des fentes d'air de refroidissement, une certaine quantité d'eau restera dans les espaces vides et les interstices d'isolation de l'enroulement rotorique et statorique. L'accumulation de l'eau et de saleté sur les enroulements internes de la génératrice diminuera éventuellement la résistance d'isolation de ces enroulements.**

### 3.4.2 NETTOYER LA GÉNÉRATRICE

- Employer un tissu humide pour essuyer les surfaces extérieures.
- Un brosse à soies, doux peut être employé pour se dégager l'accumulation de saleté, le pétrole, et.
- Un aspirateur peut être employé pour ramasser la saleté superficielle et les débris.
- L'air de basse pression (ne pas dépasser 25 livres par pouce carré) peut être employé pour enlever la saleté. Vérifier les fentes et les ouvertures d'air de refroidissement sur la génératrice. Ces ouvertures doivent être maintenues propres et sans obstructions.

### 3.4.3 ENTRETIEN DU MOTEUR

#### ▲ AVERTISSEMENT

**Lorsque vous travaillez avec la génératrice, débranchez toujours le fil de bougie de la bougie d'allumage et rester à distance de celui-ci.**

### 3.4.4 VÉRIFIER LE NIVEAU D'HUILE

Se reporter à la section « Avant de démarrer la génératrice » pour plus d'informations sur la vérification du niveau d'huile. Le niveau d'huile doit être vérifié avant chaque utilisation, ou au minimum toutes les huit heures de fonctionnement. Garder le niveau d'huile maintenu.

### 3.4.5 CHANGEMENT DE L'HUILE

Changer l'huile après les 20 premières heures de fonctionnement, puis toutes les 50 heures par la suite. Si vous utilisez cet appareil dans des conditions sales ou poussiéreuses, ou dans des conditions climatiques extrêmement chaudes, changez l'huile plus souvent.

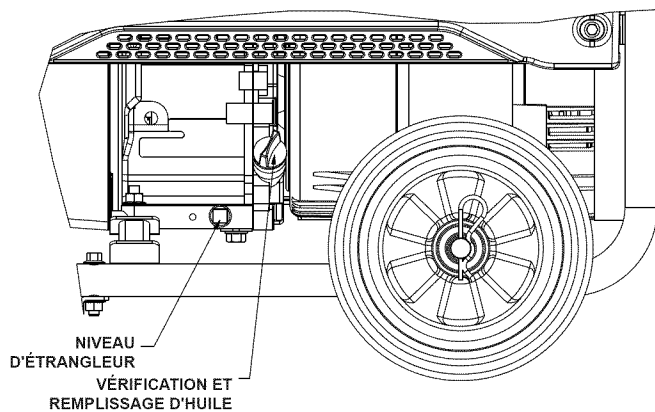
#### ▲ ATTENTION

**L'huile chaude peut causer des brûlures. Laisser le moteur refroidir avant de vidanger l'huile. Éviter des expositions de peau prolongées ou répétées avec de l'huile usagée. Laver complètement les endroits exposés avec du savon.**

**Respecter les instructions suivantes pour changer l'huile après que le moteur est refroidi :**

1. Nettoyer le secteur situé autour du capuchon de vidange de l'huile (Figure 14).
2. Retirer le capuchon de vidange d'huile du moteur et le capuchon de remplissage d'huile pour vider toute l'huile dans un récipient approprié.
3. Lorsque l'huile est totalement vidangée, revisser le bouchon de vidangé d'huile et le resserrer solidement.
4. Remplir le moteur avec l'huile recommandée. (Voir la section « Avant de démarrer la génératrice » pour les recommandations sur l'huile).
5. Nettoyer toute éclaboussure d'huile.
6. Éliminer l'huile usagée dans un centre de collecte approprié.

**Figure 14 - Vérification, remplissage et vidange d'huile**

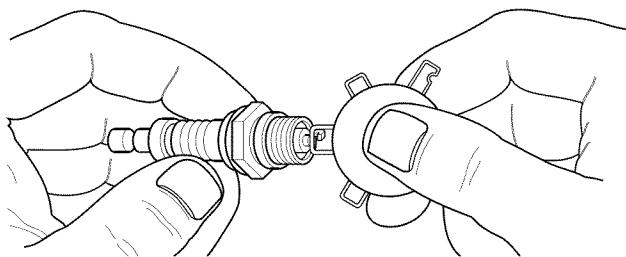


### 3.4.6 REMPLACER LA BOUGIE D'ALLUMAGE

Utiliser la bougie d'allumage F6TC. Remplacer la prise toutes les 100 heures de fonctionnement. Cela permettra un démarrage plus facile et un meilleur fonctionnement du moteur.

1. Arrêter le moteur et débrancher le fil de bougie de la bougie d'allumage.
2. Nettoyer la zone autour de la bougie d'allumage et la retirer de la culasse.
3. Définir l'écartement de la bougie d'allumage à 0,76 mm (0,030 po.). Installer la bougie d'allumage correctement écartée dans la culasse et le couple à 15 pi/lbs (Figure 15).

**Figure 15 - Écartement de la bougie d'allumage**



### 3.4.7 PARE-ÉTINCELLES

Le silencieux du pot d'échappement du moteur est équipé d'un écran pare-étincelles. Inspecter et nettoyer l'écran au minimum une fois par an (Figure 16). Si l'unité fonctionne régulièrement, inspecter et nettoyer l'écran plus souvent.

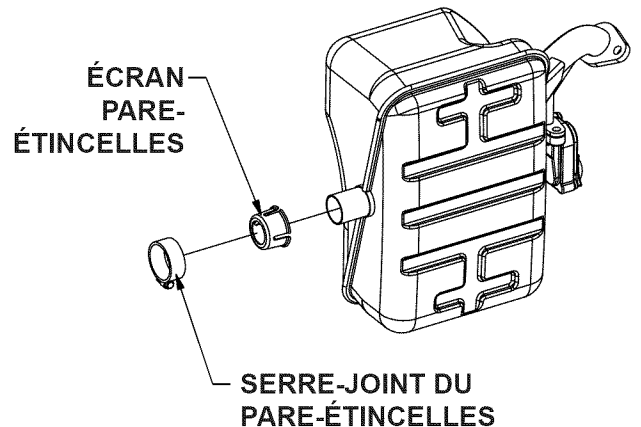
**REMARQUE :**

Si la génératrice est utilisée sur un terrain brut couvert d'arbres, de buissons ou d'herbe, elle devra être équipée d'un pare-étincelles. Le propriétaire / l'opérateur de la génératrice devra garder le pare-étincelles en bon état.

Nettoyer et inspecter le pare-étincelles comme suit :

1. Enlever le pare-étincelle et le serre-joint du pot d'échappement.
2. Inspecter l'écran et le remplacer s'il est tordu, perforé ou endommagé d'une quelconque autre façon. NE PAS UTILISER un écran défectueux. Si l'écran n'est pas endommagé, le nettoyer avec un solvant commercial.
3. Remplacer le pare-étincelles et le serre-joint.

**Figure 16 - Écran du pare-étincelles**

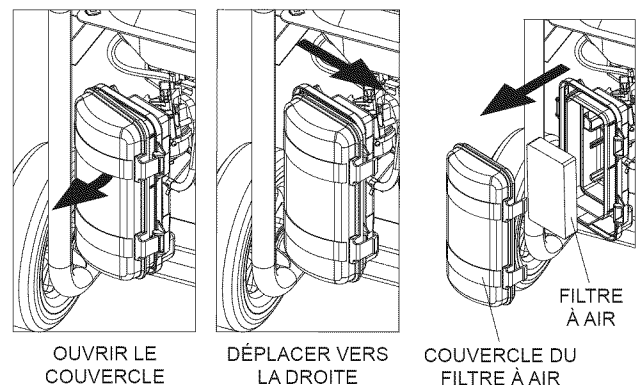


### 3.5 ENTRETENIR LE FILTRE À AIR

Le moteur ne fonctionnera pas correctement et pourra être endommagé en cas d'utilisation d'un filtre à air sale. Nettoyer le filtre à air toutes les 25 heures (Figure 17). Nettoyer ou remplacer plus souvent en cas de fonctionnement dans des conditions de saleté.

1. Enlever le couvercle du filtre à air.
2. Laver dans l'eau savonneuse. Serrer le filtre sec en tissu propre (NE PAS TORDRE).
3. Nettoyer le couvercle du filtre à air avant de le réinstaller.

**Figure 17 - Filtre à air**



### 3.6 JEU DES SOUPAPES

- Admission —  $0,10 \pm 0,02$  mm (froid), ( $0,004$  po  $\pm 0,0008$  po)
- Échappement —  $0,15 \pm 0,02$  mm (froid) ( $0,006$  po  $\pm 0,0008$  po)

Vérifier le jeu des soupapes dans le moteur après les 50 premières heures de fonctionnement et l'ajuster si cela est nécessaire.

**Important :** en cas de doute quant à la réalisation de cette procédure, ou d'absence des outils adaptés, merci de faire régler le jeu des soupapes de la génératrice dans le centre de réparation le plus proche. Il s'agit d'une étape très importante pour garantir la meilleure durée de vie du moteur.

### 3.7 GÉNÉRALITÉS

La génératrice doit être démarrée au moins une fois par mois et doit fonctionner pendant au moins 30 minutes. Si cela est impossible et que l'unité n'est pas utilisée pendant plus de 30 jours, utiliser les informations suivantes en tant que guide pour préparer son entreposage.

#### ⚠ AVERTISSEMENT

**NE JAMAIS ranger le moteur avec un réservoir rempli d'essence à l'intérieur ou dans des zones fermées et faiblement aérées où des fumées peuvent atteindre une flamme nue, des étincelles ou une veilleuse telle qu'il y en a sur une chaudière, un chauffe-eau, un sèche-linge ou d'autres appareils fonctionnant au gaz.**

### 3.8 ENTREPOSAGE À LONG TERME

Il est important d'empêcher la formation des dépôts de gomme dans les pièces essentielles du circuit d'alimentation, comme le carburateur, le tuyau de carburant ou le réservoir pendant l'entreposage. En outre, l'expérience indique que les combustibles composés d'alcool (appelés essence-alcool, alcool éthylique, ou méthanol) peuvent attirer l'humidité, ce qui conduit à la séparation et à la formation d'acides pendant l'entreposage. Un gaz acide peut endommager le circuit de carburant d'un moteur pendant l'entreposage de celui-ci.

Afin d'éviter tout problème avec le moteur, le circuit de carburant doit être vidé avant l'entreposage du moteur si celui-ci est d'au moins 30 jours. Pour cela :

1. Enlever toute le carburant du réservoir de carburant.

#### ⚠ AVERTISSEMENT

**Vider l'essence dans des conteneurs adaptés situés à l'extérieur, loin de toute flamme nue. S'assurer que le moteur est froid. Ne pas fumer près du carburant.**

2. Démarrer et faire fonctionner le moteur jusqu'à ce qu'il s'arrête suite à une panne d'essence.
3. Vider l'huile du carter du moteur après que le moteur est refroidi. Recharger avec le degré recommandé.
4. Enlever la bougie d'allumage et verser à peu près 1/2 once (15 ml) d'huile à moteur dans le cylindre. Couvrir le trou de la bougie d'allumage avec un chiffon. Tirer plusieurs fois le lanceur à rappel pour lubrifier les segments de piston et l'alésage du cylindre.

#### ⚠ ATTENTION

**Éviter d'asperger à partir des trous des bougies d'allumage lorsque le moteur tourne.**

5. Installer et serrer la bougie d'allumage. Ne pas brancher le fil de la bougie d'allumage.
6. Nettoyer les surfaces extérieures de la génératrice. Vérifier que les fentes et les ouvertures d'air de refroidissement sur la génératrice soient ouvertes et dégagées.
7. Conserver l'unité dans un endroit propre et sec.

### 3.9 AUTRES CONSEILS D'ENTREPOSAGE

- Ne pas conserver du carburant d'une saison à l'autre.
- Remplacer le réservoir d'essence s'il commence à rouiller. De la rouille et/ou de la saleté dans l'essence entraîneront des problèmes dans le carburateur et le système de carburant.
- Si possible, entreposez l'unité à l'intérieur et couvrez-la pour la protéger contre la poussière et la saleté. **S'ASSURER DE VIDER LE RÉSERVOIR DE CARBURANT.**
- S'il n'est pas possible de vider le réservoir de carburant et que l'unité est rangée pendant une longue période, ajouter un stabilisateur de carburant disponible dans le commerce à l'essence afin d'augmenter la durée de vie de l'essence.
- Couvrir l'appareil avec une couverture de protection adéquate qui ne retient pas l'humidité.

#### ⚠ AVERTISSEMENT

**NE JAMAIS couvrir la génératrice alors que le moteur et la zone du pot d'échappement sont chauds.**

## 4.1 GUIDE DE DÉPANNAGE

PROBLÈME	CAUSE	CORRECTION
<b>Le moteur tourne, mais aucun courant alternatif n'est produit.</b>	<ol style="list-style-type: none"> <li>1. Le disjoncteur de est ouvert.</li> <li>2. Cordon mal branché ou défectueux.</li> <li>3. Dispositif branché défectueux.</li> <li>4. Erreur au niveau de la génératrice.</li> </ol>	<ol style="list-style-type: none"> <li>1. Réarmer le disjoncteur.</li> <li>2. Vérifier et réparer.</li> <li>3. Brancher un autre dispositif en bon état.</li> <li>4. Contacter un Centre de service autorisé.</li> </ol>
<b>Le moteur fonctionne bien mais connaît des défaillances lorsque des charges sont branchées.</b>	<ol style="list-style-type: none"> <li>1. Court-circuit dans l'une des charges branchées.</li> <li>2. Surcharge de la génératrice.</li> <li>3. Vitesse du moteur trop faible.</li> <li>4. Court-circuit de la génératrice.</li> </ol>	<ol style="list-style-type: none"> <li>1. Débrancher la charge électrique court-circuitée.</li> <li>2. Voir la section « Ne pas surcharger la génératrice ».</li> <li>3. Contacter un Centre de service autorisé.</li> <li>4. Contacter un Centre de service autorisé.</li> </ol>
<b>Le moteur ne démarre pas ; ou démarre mais fonctionne irrégulièrement.</b>	<ol style="list-style-type: none"> <li>1. Filtre à air sale.</li> <li>2. Plus d'essence.</li> <li>3. Essence viciée.</li> <li>4. Le fil de la bougie n'est pas branché à la bougie d'allumage.</li> <li>5. Bougie d'allumage défectueuse.</li> <li>6. Eau dans l'essence.</li> <li>7. Sur-étranglement des gaz.</li> <li>8. Niveau bas d'huile.</li> <li>9. Mélange de carburant trop riche.</li> <li>10. Soupape d'admission bloquée en position ouverte ou fermée.</li> <li>11. Perte de compression du moteur.</li> </ol>	<ol style="list-style-type: none"> <li>1. Nettoyer ou remplacer le filtre à air.</li> <li>2. Remplir le réservoir de carburant.</li> <li>3. Vider le réservoir de carburant et remplir avec du carburant neuf.</li> <li>4. Brancher le fil à la bougie d'allumage.</li> <li>5. Remplacer la bougie d'allumage.</li> <li>6. Vider le réservoir de carburant ; remplir avec du carburant neuf.</li> <li>7. Placer le levier d'étrangleur sur la position <b>No Choke</b> (Aucun étrangleur).</li> <li>8. Remplir le carter du moteur au niveau approprié.</li> <li>9. Contacter un Centre de service autorisé.</li> <li>10. Contacter un Centre de service autorisé.</li> <li>11. Contacter un Centre de service autorisé.</li> </ol>
<b>Le moteur s'arrête inopinément.</b>	<ol style="list-style-type: none"> <li>1. Plus d'essence.</li> <li>2. Niveau bas d'huile.</li> <li>3. Erreur au niveau du moteur.</li> </ol>	<ol style="list-style-type: none"> <li>1. Remplir le réservoir de carburant.</li> <li>2. Remplir le carter du moteur au niveau approprié.</li> <li>3. Contacter un Centre de service autorisé.</li> </ol>
<b>Manque de puissance.</b>	<ol style="list-style-type: none"> <li>1. Charge trop élevée.</li> <li>2. Filtre à air sale.</li> <li>3. Réparation nécessaire du moteur.</li> </ol>	<ol style="list-style-type: none"> <li>1. Voir la section « Ne pas surcharger la génératrice ».</li> <li>2. Remplacer le filtre à air.</li> <li>3. Contacter un Centre de service autorisé.</li> </ol>
<b>À-coups ou déclin du moteur.</b>	<ol style="list-style-type: none"> <li>1. Étrangleur ouvert trop tôt.</li> <li>2. Mélange trop riche ou trop pauvre dans le carburateur.</li> </ol>	<ol style="list-style-type: none"> <li>1. Placer l'étrangleur à mi-chemin jusqu'à ce que le moteur fonctionne doucement.</li> <li>2. Contacter un Centre de service autorisé.</li> </ol>



## **GARANTIE D'ÉMISSIONS POUR L'ÉQUIPEMENT CERTIFIÉ EPA**

### **ÉNONCÉ DE LA GARANTIE EPA AMÉRICAINE DU CONTRÔLE DES ÉMISSIONS VOS DROITS ET OBLIGATIONS DE GARANTIE**

L'Agence pour la Protection de l'Environnement américaine (ci-après dénommée EPA) et la société Generac Power Systems, Inc. (ci-après dénommée Generac) sont heureux de vous expliquer ce qu'est la garantie de votre nouvel équipement 2011 et ultérieur. Le nouvel équipement utilise des petits moteurs à allumage commandé doivent être conçus, construits et équipés dans le respect des normes nationales rigoureuses en matière de pollution pour le gouvernement fédéral. Generac garantira le système de contrôle des émissions de votre appareil pour les périodes indiquées ci-après, en l'absence d'acte abusif, de négligence, de modification non approuvée ou de maintenance inadaptée de votre équipement. Le système de contrôle des émissions sur cet appareil comprend tous les composants dont la défaillance pourrait augmenter les émissions des polluants réglementés. Ces composants sont listés dans la section Informations sur les émissions de ce manuel.

#### **COUVERTURE DE GARANTIE DU FABRICANT :**

Cette garantie appareils SCE est valide pour deux ans, ou pour la même période comme indiqué dans la garantie limitée de Generac, selon la plus longue. Pour les appareils avec un compteur horaire, la période de la garantie est un nombre d'heures égal à la moitié de la durée de vie utile certifiée de l'appareil, ou la période de garantie spécifiée ci-dessus en années, selon la possibilité inférieure. La durée de vie utile peut être trouvée sur l'étiquette de contrôle des émissions sur le moteur. Si un composant ou système de votre équipement relatif aux émissions comporte une pièce défectueuse ou présente un défaut de fabrication pendant la durée de la garantie, les réparations ou remplacements de pièces seront effectués par un dépositaire d'entretien de garantie agréé par Generac.

#### **RESPONSABILITÉS DE GARANTIE DU PROPRIÉTAIRE :**

En tant que propriétaire de l'appareil, vous êtes responsable de la réalisation de toute la maintenance nécessaire telle que listée dans le manuel d'entretien qui vous a été remis par l'usine. Aux fins de la garantie, Generac vous recommande de conserver tous les reçus relatifs à la maintenance effectuée sur votre génératrice, mais Generac ne peut pas refuser la garantie uniquement en raison de la non-présentation des reçus.

Vous devez cependant savoir que Generac pourra refuser tout et / ou partie de la couverture de la garantie ou de la responsabilité si votre appareil et / ou toute pièce de celle-ci ne fonctionne plus du fait d'un usage abusif, d'une négligence, d'une mauvaise maintenance ou de modifications non approuvées.

**Vous êtes chargé de contacter un dépositaire de garantie agréé par Generac dès qu'un problème se présente. Les réparations effectuées dans le cadre de la garantie devront être faites dans une période raisonnable, inférieure à 30 jours.**

Le service de garantie peut être organisé en contactant votre dépositaire ou un dépositaire de service de garantie agréé par Generac. Pour connaître le dépositaire de service de garantie agréé par Generac situé le plus près, appeler notre numéro ci-dessous, ou envoyer un courrier à [emissions@generac.com](mailto:emissions@generac.com).

**1-800-333-1322**

**REMARQUE IMPORTANTE :** Cet énoncé de garantie explique vos droits et obligations dans le cadre de la garantie du Système de Contrôle des Émissions qui vous est fournie par Generac conformément au droit de l'État fédéral. Consulter également les « Garanties limitées de Generac pour Generac Power Systems, Inc. » jointes au présent document sur un feuillet séparé, qui vous est également remis par Generac. Veuillez noter que la présente garantie ne s'applique pas aux dommages accessoires, importants ou indirects causés par des défaillances matérielles ou de fabrication, ou par tout retard de réparation ou de remplacement de la ou des pièce(s) défectueuses. La présente garantie remplace toutes les autres garanties, implicites ou explicites. En particulier, Generac n'émet aucune garantie de conformité ou d'usage pour un objectif particulier. Certains États et provinces ne permettent pas la limitation de la durée des garanties implicites. Toutes les garanties implicites qui sont autorisées par loi, seront limitées dans la durée selon les termes de la présente garantie. La limitation mentionnée ci-dessus pourrait donc ne pas s'appliquer à votre cas.

La garantie du SCE ne s'applique qu'au système de contrôle des émissions de votre nouvel équipement. Les garanties du SCE et de Generac décrivent les droits et obligations importantes relatives à votre nouvel équipement.

Le service de garantie ne peut être réalisé que par une entreprise de service agréée par Generac. En cas de demande du service de garantie, des preuves mentionnant la date de vente à l'acquéreur / au propriétaire d'origine doivent être présentées.

Pour toute question concernant vos droits et responsabilités de garantie, merci de contacter Generac à l'adresse suivante :

**ATTENTION WARRANTY DEPARTMENT  
GENERAC POWER SYSTEMS, INC.  
P.O. BOX (boîte postale) 297 • WHITEWATER, WI 53190**



## **GARANTIE D'ÉMISSIONS POUR L'ÉQUIPEMENT CERTIFIÉ EPA**

### **GARANTIE DU SYSTÈME DE CONTRÔLE DES ÉMISSIONS**

Garantie du Système de Contrôle des Émissions (garantie du SCE) pour l'équipement utilisant de petits moteurs à allumage commandé :

- (a) Applicabilité : la présente garantie s'applique à l'équipement qui utilise de petits moteurs hors route. La période de la garantie du SCE commencera à la date d'achat / de livraison du nouvel équipement à son acquéreur / propriétaire d'origine, final, et durera pour moins de :
- (1) La période de temps spécifiée dans la présente Garantie limitée de Generac, mais pas moins de 24 mois, ou
  - (2) Pour les moteurs équipés d'un compteur horaire, un certain nombre d'heures de fonctionnement égale à la moitié de la durée de vie utile du moteur. La durée de vie utile peut être indiquée sur l'étiquette de contrôle des émissions sur le moteur.
- (b) Couverture générale de garantie d'émissions : Generac garantit à l'acquéreur / au propriétaire d'origine, final, du nouveau moteur ou équipement et à chacun des acquéreurs / propriétaires suivant que lorsqu'il est installé le SCE :
- (1) Est conçu, construit et équipé dans le respect de toutes les réglementations applicables ; et
  - (2) Ne comporte aucune pièce défectueuse ni ne présente aucun défaut de fabrication à tout moment de la période de garantie du SCE.
- (c) La garantie sur les pièces relatives aux émissions sera interprétée de la façon suivante :
- (1) Toute pièce garantie, dont le remplacement n'est pas prévu au cours des maintenances obligatoires mentionnées dans le Manuel d'entretien sera garantie pour toute la durée de la Garantie du SCE. Si l'une de ces pièces devient défectueuse pendant la durée de la Garantie du SCE, elle sera réparée ou remplacée par Generac conformément au paragraphe (4) qui suit. Ces pièces réparées ou remplacées dans le cadre de la Garantie du SCE seront garanties pour le reste de la durée de la Garantie du SCE.
  - (2) Toute pièce garantie dont il est prévu une inspection régulière dans le Manuel d'entretien sera garantie pendant toute la durée de la Garantie du SCE. Toute déclaration au niveau du Manuel d'entretien et relative à l'effet de « réparation ou remplacement si nécessaire » ne réduira pas la durée de la Garantie du SCE. Ces pièces réparées ou remplacées dans le cadre de la Garantie du SCE seront garanties pour le reste de la durée de la Garantie du SCE.
  - (3) Toute pièce garantie, dont le remplacement est pas prévu au cours des maintenances obligatoires mentionnées dans le Manuel d'entretien sera garantie pour la période précédant la date du premier remplacement prévu. Si la pièce devient défectueuse avant le premier remplacement prévu, elle sera réparée ou remplacée par Generac, conformément au paragraphe (4) qui suit. Ces pièces relatives aux émissions réparées ou remplacées dans le cadre de la Garantie du SCE seront garanties pour le reste de la durée précédant la date de leur premier remplacement prévu.
  - (4) La réparation ou le remplacement de toute pièce relative aux émissions et garantie dans le cadre de la Garantie du SCE sera réalisé sans frais pour le propriétaire dans un service de garantie agréé par Generac.
  - (5) Nonobstant les dispositions de la sous-section (4) ci-dessus, les services ou réparations sous garantie doivent être effectués aux centres d'entretien agréés par Generac.
  - (6) Si le moteur est inspecté par un service de garantie agréé par Generac, les frais de diagnostic ne seront pas à la charge de l'acquéreur / du propriétaire si la réparation entre dans le cadre de la garantie.
  - (7) Generac est tenu, pendant la durée de la Garantie du SCE, de conserver un stock de pièces relatives aux émissions et garanties suffisant afin de répondre à la demande des dites pièces.
  - (8) Toute pièce de rechange relative aux émissions agréée et approuvée par Generac pourra être utilisée pour la réalisation de toute maintenance ou réparation effectuée dans le cadre de la garantie du SCE et sera fournie sans frais à la charge de l'acquéreur / du propriétaire. Cette utilisation ne réduira pas les obligations de Generac dans le cadre de la Garantie du SCE.
  - (9) Aucune modification, autres que celles explicitement approuvées par Generac, ne peuvent être apportées à la génératrice. Les modifications non approuvées annulent la Garantie du SCE et constituera un motif suffisant pour rejeter toute demande de bénéfice de la Garantie du SCE.
  - (10) Generac ne sera pas responsable des défaillances des pièces de rechange non autorisées, ou défaillance des pièces autorisées causées par l'utilisation de pièces de rechange non autorisées.

### **LES PIÈCES RELATIVES AUX ÉMISSIONS PEUVENT INCLURE CE QUI SUIT (LE CAS ÉCHÉANT) :**

- |  |                              |
|--|------------------------------|
| 1) DISPOSITIF MESUREUR DE CARBURANT    | 3) SYSTÈME D'ALLUMAGE        |
| A. CARBURATEUR ET PIÈCES INTERNES      | A. BOUGIES D'ALLUMAGE        |
| B. CAPUCHON/RÉSERVOIR DE CARBURANT     | B. MODULE/BOBINES D'ALLUMAGE |
| C. CANALISATIONS DE CARBURANT          | 4) SYSTÈME D'ADMISSION D'AIR |
| D. CANALISATION DE TUYAUX D'ÉVACUATION | A. SOUPE À IMPULSION D'AIR   |
| E. RÉGULATEUR (CARBURANTS GAZEUX)      | 5) SYSTÈME D'ÉCHAPPEMENT     |
| 2) SYSTÈME D'ADMISSION D'AIR           | A. CATALYSEUR                |
| A. COLLECTEUR D'ADMISSION              | B. COLLECTEUR D'ÉCHAPPEMENT  |
| B. FILTRE À AIR                        |                              |

## **GARANTIE D'ÉMISSION POUR L'ÉQUIPEMENT CERTIFIÉ CARB**

### **CALIFORNIE ET DES ÉMISSIONS EPA AMÉRICAINE DÉCLARATION DE GARANTIE DE CONTRÔLE VOS DROITS ET OBLIGATIONS DE GARANTIE**

Le conseil California Air Resource Board (ci-après CARB) et l'Agence pour la Protection de l'Environnement américaine (ci-après dénommée EPA) et la société Generac Power Systems, Inc. (ci-après dénommée Generac) sont heureux de vous expliquer la Garantie du Système de Contrôle des Émissions (ci-après Garantie SCE) de votre nouvel appareil 2012. Le nouvel équipement utilise des petits moteurs à allumage commandé doivent être conçus, construits et équipés dans le respect des normes nationales rigoureuses en matière de pollution pour le gouvernement fédéral et l'État de la Californie. Generac garantira le système de contrôle des émissions de votre génératrice pour les périodes indiquées ci-après, en l'absence d'acte abusif, de négligence, de modification non approuvée ou de maintenance inadaptée de votre équipement.

Le système de contrôle des émissions sur cet équipement inclut tous les composants dont la défaillance augmenterait les émissions de tout polluant réglementé. Ces composants sont indiqués à la liste de la section Information sur les émissions de ce manuel.

#### **COUVERTURE DE GARANTIE DU FABRICANT :**

La garantie SCE est valide pour deux ans, ou pour la même période que celle indiquée à la garantie limitée Generac, la période la plus longue s'appliquant. Pour l'équipement muni d'horomètres, la période de garantie est un nombre d'heures égal à la moitié de la vie utile pour laquelle l'équipement est certifié, ou la période de garantie indiquée ci-dessus en années, la période la plus courte s'appliquant. La vie utile est indiquée sur l'étiquette de contrôle des émissions sur le moteur. Si un composant ou système de votre équipement relatif aux émissions comporte une pièce défectueuse ou présente un défaut de fabrication pendant la durée de la garantie, les réparations ou remplacements de pièces seront effectués par un dépositaire d'entretien de garantie agréé par Generac.

#### **RESPONSABILITÉS DE GARANTIE DU PROPRIÉTAIRE :**

En tant que propriétaire de la génératrice, vous êtes responsable de la réalisation de toute la maintenance nécessaire telle que listée dans le manuel d'entretien qui vous a été remis par l'usine. Aux fins de la garantie, Generac vous recommande de conserver tous les reçus relatifs à la maintenance effectuée sur votre génératrice, mais Generac ne peut pas refuser la garantie uniquement en raison de la non-présentation des reçus.

Vous devez cependant savoir que Generac pourra refuser tout et / ou partie de la couverture de la garantie ou de la responsabilité si votre appareil et / ou toute pièce de celle-ci ne fonctionne plus du fait d'un usage abusif, d'une négligence, d'une mauvaise maintenance ou de modifications non approuvées.

**Vous êtes chargé de contacter un dépositaire de garantie agréé par Generac dès qu'un problème se présente. Les réparations effectuées dans le cadre de la garantie devront être faites dans une période raisonnable, inférieure à 30 jours.**

Le service de garantie peut être organisé en contactant votre dépositaire ou un dépositaire de service de garantie agréé par Generac. Pour connaître le dépositaire de service de garantie agréé par Generac situé le plus près, appeler notre numéro ci-dessous, ou envoyer un courrier à [emissions@generac.com](mailto:emissions@generac.com).

**1-800-333-1322**

**REMARQUE IMPORTANTE :** Cet énoncé de garantie explique vos droits et obligations dans le cadre de la garantie du Système de Contrôle des Émissions qui vous est fournie par Generac conformément au droit de l'État fédéral. Consulter également les « Garanties limitées de Generac pour Generac Power Systems, Inc. » jointes au présent document sur un feuillet séparé, qui vous est également remis par Generac. Veuillez noter que la présente garantie ne s'applique pas aux dommages accessoires, importants ou indirects causés par des défaillances matérielles ou de fabrication, ou par tout retard de réparation ou de remplacement de la ou des pièce(s) défectueuses. La présente garantie remplace toutes les autres garanties, implicites ou explicites. En particulier, Generac n'émet aucune garantie de conformité ou d'usage pour un objectif particulier. Certains États et provinces ne permettent pas la limitation de la durée des garanties implicites. Toutes les garanties implicites qui sont autorisées par loi, seront limitées dans la durée selon les termes de la présente garantie. La limitation mentionnée ci-dessus pourrait donc ne pas s'appliquer à votre cas.

La garantie du SCE ne s'applique qu'au système de contrôle des émissions de votre nouvel équipement. Les garanties du SCE et de Generac décrivent les droits et obligations importantes relatives à votre nouvel équipement.

Le service de garantie ne peut être réalisé que par une entreprise de service agréée par Generac. En cas de demande du service de garantie, des preuves mentionnant la date de vente à l'acquéreur / au propriétaire d'origine doivent être présentées.

Pour toute question concernant vos droits et responsabilités de garantie, merci de contacter Generac à l'adresse suivante :

**ATTENTION WARRANTY DEPARTMENT**

**GENERAC POWER SYSTEMS, INC.**

**P.O. BOX (boîte postale) 297 • WHITEWATER, WI 53190**

## **GARANTIE D'ÉMISSION POUR L'ÉQUIPEMENT CERTIFIÉ CARB**

### **GARANTIE DU SYSTÈME DE LUTTE ANTIÉMISSION**

Garantie du Système de Contrôle des Émissions (garantie du SCE) pour l'équipement utilisant de petits moteurs à allumage commandé :

- (a) Applicabilité : la présente garantie s'applique à l'équipement qui utilise de petits moteurs hors route. La période de la garantie du SCE commencera à la date d'achat / de livraison du nouvel équipement à son acquéreur / propriétaire d'origine, final, et durera pendant les 24 mois suivant ladite date.
- (1) La période de temps spécifiée dans la présente Garantie limitée de Generac, mais pas moins de 24 mois, ou
- (2) Pour les moteurs munis d'horomètres, un nombre d'heures de fonctionnement égal à la moitié de la vie utile du moteur. La vie utile est indiquée sur l'étiquette de contrôle des émissions sur le moteur.
- (b) Couverture générale de garantie d'émissions : Generac garantit à l'acquéreur / au propriétaire d'origine, final, du nouveau moteur ou équipement et à chacun des acquéreurs / propriétaires suivant que lorsqu'il est installé le SCE :
- (1) Est conçu, construit et équipé dans le respect de toutes les réglementations applicables ; et
- (2) Ne comporte aucune pièce défectueuse ni ne présente aucun défaut de fabrication à tout moment de la période de garantie du SCE.
- (c) La garantie sur les pièces relatives aux émissions sera interprétée de la façon suivante :
- (1) Toute pièce garantie, dont le remplacement n'est pas prévu au cours des maintenances obligatoires mentionnées dans le Manuel d'entretien sera garantie pour toute la durée de la Garantie du SCE. Si l'une de ces pièces devient défectueuse pendant la durée de la Garantie du SCE, elle sera réparée ou remplacée par Generac conformément au paragraphe (4) qui suit. Ces pièces réparées ou remplacées dans le cadre de la Garantie du SCE seront garanties pour le reste de la durée de la Garantie du SCE.
- (2) Toute pièce garantie dont il est prévu une inspection régulière dans le Manuel d'entretien sera garantie pendant toute la durée de la Garantie du SCE. Toute déclaration au niveau du Manuel d'entretien et relative à l'effet de « réparation ou remplacement si nécessaire » ne réduira pas la durée de la Garantie du SCE. Ces pièces réparées ou remplacées dans le cadre de la Garantie du SCE seront garanties pour le reste de la durée de la Garantie du SCE.
- (3) Toute pièce garantie, dont le remplacement est pas prévu au cours des maintenances obligatoires mentionnées dans le Manuel d'entretien sera garantie pour la période précédant la date du premier remplacement prévu. Si la pièce devient défectueuse avant le premier remplacement prévu, elle sera réparée ou remplacée par Generac, conformément au paragraphe (4) qui suit. Ces pièces relatives aux émissions réparées ou remplacées dans le cadre de la Garantie du SCE seront garanties pour le reste de la durée précédant la date de leur premier remplacement prévu.
- (4) La réparation ou le remplacement de toute pièce relative aux émissions et garantie dans le cadre de la Garantie du SCE sera réalisé sans frais pour le propriétaire dans un service de garantie agréé par Generac.
- (5) Nonobstant les dispositions de la sous-section (4) ci-dessus, les services ou réparations sous garantie doivent être effectués aux centres d'entretien agréés par Generac.
- (6) Si le moteur est inspecté par un service de garantie agréé par Generac, les frais de diagnostic ne seront pas à la charge de l'acquéreur / du propriétaire si la réparation entre dans le cadre de la garantie.
- (7) Generac est tenu, pendant la durée de la Garantie du SCE, de conserver un stock de pièces relatives aux émissions et garanties suffisant afin de répondre à la demande des dites pièces.
- (8) Toute pièce de rechange relative aux émissions agréée et approuvée par Generac pourra être utilisée pour la réalisation de toute maintenance ou réparation effectuée dans le cadre de la garantie du SCE et sera fournie sans frais à la charge de l'acquéreur / du propriétaire. Cette utilisation ne réduira pas les obligations de Generac dans le cadre de la Garantie du SCE.
- (9) Aucune modification, autre que celles spécifiquement approuvées par Generac, ne peut être apportée à cette génératrice. Les modifications non approuvées annulent cette garantie SCE et représentent une raison suffisante pour décliner toute réclamation en vertu de la garantie SCE.
- (10) En vertu des présentes, Generac ne sera pas tenu pour responsable des défaillances de pièces de rechange non autorisées, ou des défaillances des pièces autorisées causées par l'utilisation de pièces de rechange non autorisées.

### **LES PIÈCES RELATIVES AUX ÉMISSIONS PEUVENT INCLURE CE QUI SUIT (LE CAS ÉCHÉANT) :**

- |  |                              |
|--|------------------------------|
| 1) DISPOSITIF MESUREUR DE CARBURANT    | 3) SYSTÈME D'ALLUMAGE        |
| A. CARBURATEUR ET PIÈCES INTERNES      | A. BOUGIES D'ALLUMAGE        |
| B. CAPUCHON/RÉSERVOIR DE CARBURANT     | B. MODULE/BOBINES D'ALLUMAGE |
| C. CANALISATIONS DE CARBURANT          | 4) SYSTÈME D'ADMISSION D'AIR |
| D. CANALISATION DE TUYAUX D'ÉVACUATION | A. SOUPE À IMPULSION D'AIR   |
| E. RÉGULATEUR (CARBURANTS GAZEUX)      | 5) SYSTÈME D'ÉCHAPPEMENT     |
| F. RÉSERVOIR DE CARBONE                | A. CATALYSEUR                |
| 2) SYSTÈME D'ADMISSION D'AIR           | B. COLLECTEUR D'ÉCHAPPEMENT  |
| A. COLLECTEUR D'ADMISSION              |                              |
| B. FILTRE À AIR                        |                              |

# Garantie

## **GARANTIE LIMITÉE STANDARD DE « TROIS ANS » POUR LES GÉNÉRATRICES PORTABLES HONEYWELL**

Pour une période de trois (3) ans à partir de la date d'achat d'origine, Generac Power Systems, Inc. (Generac) garantit que ses génératrices portables Honeywell 3250-7500 seront exemptes de défaut de fabrication et de matériaux ne présenteront aucun défaut matériel ni de fabrication pour les éléments et la période mentionnée ci-après. Generac, à sa discrétion, comme il le jugera nécessaire, toute pièce jugée défectueuse après un examen, une inspection et un test réalisés par Generac ou un dépositaire agréé/certifié par Honeywell. Tout équipement déclaré défectueux par l'acquéreur / le propriétaire doit être retourné et examiné par le dépositaire agréé/certifié par Honeywell le plus proche. Tous les frais d'envoi à payer dans le cadre de la garantie, dont le retour à l'usine, seront supportés et payés à l'avance par l'acquéreur / le propriétaire. Cette garantie ne s'applique qu'aux génératrices portables Honeywell et n'est pas transférable par l'acquéreur d'origine. Il est conseillé de conserver les preuves d'achat. Si vous ne fournissez pas de preuve de la date d'achat d'origine, la date d'envoi du produit par son fabricant servira à déterminer la période de garantie.

### **PROGRAMME DE GARANTIE**

Les applications des clients sont garanties pendant trois (3) ans. Les applications commerciales et de location sont garanties pendant un (1) an ou 1 000 heures maximum, à la première des deux dates.

#### APPLICATION DES CLIENTS

**PREMIÈRE ANNÉE** - Couverture complète limitée pour la main d'œuvre et la/les pièce(s) listées (il est nécessaire de présenter une preuve d'achat et de maintenance) :

- Moteur - tous les composants
- Alternateur - tous les composants

**ANNÉES DEUX et TROIS** - Couverture complète limitée pour la/les pièce(s) listées (il est nécessaire de présenter une preuve d'achat et de maintenance) :

- Moteur - tous les composants
- Alternateur - tous les composants

#### APPLICATION COMMERCIAL/DE LOCATION

**PREMIÈRE ANNÉE** - Couverture complète limitée pour la main d'œuvre et la/les pièce(s) listées (il est nécessaire de présenter une preuve d'achat et de maintenance) :

- Moteur - tous les composants
- Alternateur - tous les composants

**REMARQUE** : aux fins de la présente garantie, « utilisation du consommateur » désigne une utilisation ménagère personnelle ou récréative de la part de l'acquéreur d'origine. La présente garantie ne s'applique pas aux unités utilisées pour de l'énergie primaire au lieu du réseau lorsque le réseau électrique principal est présent ou n'existe normalement pas. Une fois que la génératrice a été utilisée de manière commerciale ou locative, elle sera considérée par la suite comme une génératrice à utilisation non personnelle dans le cadre de la présente garantie.

### **DIRECTIVES :**

1. Toute réparation sous garantie doit être effectuée et/ou traitée par un dépositaire agréé/certifié par Honeywell, ou une branche.
2. Les unités qui ont été revendues ne sont pas couvertes par la Garantie de Generac, car cette garantie n'est pas transférable.
3. Aucun dommage lié à l'utilisation de pièces non fabriquées par Generac ne sera couvert par la garantie.
4. Generac peut choisir de réparer, remplacer ou rembourser une pièce d'équipement.
5. Le taux de main-d'œuvre couvert par la garantie est basé sur les heures normales de travail. Les heures supplémentaires, les vacances ou les coûts salariaux pour les réparations d'urgence en dehors des heures normales de travail seront à la charge du client.
6. Les frais d'expédition des pièces de la garantie sont remboursés aux taux de livraison par voie terrestre. Les coûts liés aux demandes de livraison accélérée seront la responsabilité du client.
7. Les batteries sont garanties par le fabricant de la batterie.
8. La vérification de la maintenance requise peut être demandée pour la couverture de la garantie.

### **LA PRÉSENTE GARANTIE NE S'APPLIQUE PAS AUX ÉLÉMENTS SUIVANTS :**

Toute unité construite/fabriquée avant le 1er février 2011.

1. Les coûts de maintenance et des modifications normales.
2. Les défaillances entraînées par de l'essence ou de l'huile contaminée, ou par l'utilisation de niveaux d'huile non appropriés.
3. Les réparations ou diagnostics réalisés par des dépositaires non agréés/certifiés par Honeywell et non autorisés par écrit par Generac.
4. Les défaillances dues, sans s'y limiter, à l'usure normale, à des accidents, mauvaises utilisations, usages abusifs, négligence ou utilisation inadaptée.
5. Comme pour tous les dispositifs mécaniques, les moteurs Generac nécessitent une réparation et un remplacement périodiques de leurs pièces pour fonctionner comme prévu. La présente garantie ne couvre pas les réparations lorsque le problème de la ou les pièce(s) ou du moteur découle d'une utilisation normale.
6. Les pannes provoquées par une cause externe ou une catastrophe naturelle, y compris mais sans s'y limiter, une collision, un cambriolage, un acte de vandalisme, une émeute ou une guerre, une explosion nucléaire, un incendie, la foudre, un tremblement de terre, une tempête, la grêle, une éruption volcanique, de l'eau ou une inondation, une tornade ou un ouragan.
7. Les dommages dus à des rongeurs et / ou insectes.
8. Les produits modifiés ou altérés d'une façon n'ayant pas été autorisée par écrit par Generac.
9. Les dommages accessoires, importants ou indirects causés par des défaillances matérielles ou de fabrication, ou par tout retard de réparation ou de remplacement de la ou des pièce(s) défectueuses.
10. Les défaillances dues à une mauvaise application.
11. Les dépenses liées à « l'instruction du client » ou au dépannage lorsqu'aucun défaut n'est détecté.
12. Les équipements loués utilisés pendant la réalisation des réparations dans le cadre de la garantie.
13. Les batteries de démarrage, fusibles, ampoules et fluides du moteur.

LA PRÉSENTE GARANTIE REMPLACE TOUTES LES AUTRES GARANTIES, IMPLICITES OU EXPLICITES. EN PARTICULIER, GENERAC POWER SYSTEMS N'ÉMET AUCUNE GARANTIE DE CONFORMITÉ OU D'USAGE POUR UN OBJET PARTICULIER. Toutes les garanties implicites qui sont autorisées par loi, seront limitées dans la durée selon les termes de la présente garantie. Certains états ne permettent pas de poser une limite à la durée de la garantie implicite, la limite susmentionnée ne s'applique donc pas à ces derniers.

GENERAC POWER SYSTEMS NE SERA RESPONSABLE QUE DE LA RÉPARATION OU DU REMPLACEMENT DE LA OU DES PIÈCES TEL QUE SUSMENTIONNÉ. EN AUCUN CAS GENERAC POWER SYSTEMS NE POURRA ÊTRE TENU RESPONSABLE DE TOUT DOMMAGE ACCESSOIRE OU IMPORTANT, MÊME SI CE DOMMAGE DÉCOULE DIRECTEMENT D'UNE NÉGLIGENCE DE GENERAC POWER SYSTEMS, INC. Certains états n'autorisent pas l'exclusion ou la limite de dommages circonstanciels ou conséquents, de sorte que les limites ci-dessus ne s'appliqueront pas pour l'acheteur/propriétaire. L'acquéreur/le propriétaire s'engage à ne faire aucune réclamation contre Generac Power Systems, Inc. pour négligence. La présente garantie vous confère des droits juridiques spécifiques. Votre état vous confère également d'autres droits.

Honeywell International Inc. ne fait aucune déclaration sur les garanties en ce qui concerne ce produit.  
La marque de commerce Honeywell est utilisée sous la forme de licence de Honeywell International Inc.

**GENERAC POWER SYSTEMS, INC. • P.O. BOX (boîte postale) 8 • Waukesha, WI 53187 • Tél. : 855-GEN-INFO**

**Pour localiser le dépositaire autorisé le plus proche et télécharger des schémas, les vues éclatées de pièces et les listes des pièces, visitez notre site Web : [www.honeywellgenerators.com](http://www.honeywellgenerators.com)**

# Warranty

## ***EMISSION WARRANTY FOR EPA CERTIFIED EQUIPMENT***

### **U.S. EPA EMISSION CONTROL WARRANTY STATEMENT YOUR WARRANTY RIGHTS AND OBLIGATIONS**

The United States Environmental Protection Agency (EPA) and Generac Power Systems, Inc. (Generac) are pleased to explain the Emission Control System Warranty (ECS Warranty) on your new 2011 and later equipment. New equipment that use small spark-ignited engines must be designed, built, and equipped to meet stringent anti-smog standards for the federal government. Generac will warrant the emission control system on your equipment for the period of time listed below provided there has been no abuse, neglect, unapproved modification or improper maintenance of your equipment. The emission control system on this equipment includes all components whose failure would increase the emissions of any regulated pollutant. These components are listed in the Emissions Information section of this manual.

#### **MANUFACTURER'S WARRANTY COVERAGE:**

This ECS Warranty is valid for two years, or for the same period as specified in the Generac Limited Warranty, whichever is longer. For equipment with hour meters, the warranty period is a number of hours equal to half the Useful Life to which the equipment is certified, or the warranty period specified above in years, whichever is less. The Useful Life can be found on the Emission Control Label on the engine. If, during such warranty period, any emission-related part on your equipment is found to be defective in materials or workmanship, repairs or replacement will be performed by a Generac Authorized Warranty Service Dealer.

#### **OWNER'S WARRANTY RESPONSIBILITIES:**

As the equipment owner, you are responsible for the completion of all required maintenance as listed in your factory supplied Owner's Manual. For warranty purposes, Generac recommends that you retain all receipts covering maintenance on your generator, but Generac cannot deny warranty solely due to the lack of receipts.

You should be aware that Generac may deny any and/or all warranty coverage or responsibility if your equipment, or a part/component thereof, has failed due to abuse, neglect, improper maintenance, or unapproved modifications.

**You are responsible for contacting a Generac Authorized Warranty Dealer as soon as a problem occurs. The warranty repairs should be completed in a reasonable amount of time, not to exceed 30 days.**

Warranty service can be arranged by contacting either your selling dealer or a Generac Authorized Warranty Service Dealer. To locate the Generac Authorized Warranty Service Dealer nearest you, call our toll free number below, or email [emissions@generac.com](mailto:emissions@generac.com).

**1-800-333-1322**

**IMPORTANT NOTE:** This warranty statement explains your rights and obligations under the Emission Control System Warranty, which is provided to you by Generac pursuant to federal law. See also the "Generac Limited Warranties for Generac Power Systems, Inc.," which is enclosed herewith on a separate sheet, also provided to you by Generac. Note that this warranty shall not apply to any incidental, consequential or indirect damages caused by defects in materials or workmanship or any delay in repair or replacement of the defective part(s). This warranty is in place of all other warranties, expressed or implied. Specifically, Generac makes no other warranties as to the merchantability or fitness for a particular purpose. Any implied warranties which are allowed by law, shall be limited in duration to the terms of the express warranty provided herein. Some states do not allow limitations on how long an implied warranty lasts, so the above limitation may not apply to you.

The ECS Warranty applies only to the emission control system of your new equipment. Both the ECS Warranty and the Generac Warranty describe important rights and obligations with respect to your new engine.

Warranty service can be performed only by a Generac Authorized Warranty Service Facility. When requesting warranty service, evidence must be presented showing the date of the sale to the original purchaser/owner.

If you have any questions regarding your warranty rights and responsibilities, you should contact Generac at the following address:

**ATTENTION WARRANTY DEPARTMENT  
GENERAC POWER SYSTEMS, INC.  
P.O. BOX 297 • WHITEWATER, WI 53190**

# Warranty

## **EMISSION WARRANTY FOR EPA CERTIFIED EQUIPMENT**

### **EMISSION CONTROL SYSTEM WARRANTY**

Emission Control System Warranty (ECS Warranty) for equipment using small spark-ignited engines:

- (a) Applicability: This warranty shall apply to equipment that uses small off-road engines. The ECS Warranty period shall begin on the date the new equipment is purchased by/delivered to its original, end-use purchaser/owner and shall continue for the lesser of:
- (1) The period of time specified in the Generac Limited Warranty enclosed herewith, but not less than 24 months, or
  - (2) For engines equipped with hour meters, a number of operating hours equal to half of the engine's useful life. The useful life is specified on the Emissions Control Label on the engine.
- (b) General Emissions Warranty Coverage: Generac warrants to the original, end-use purchaser/owner of the new engine or equipment and to each subsequent purchaser/owner that the ECS when installed was:
- (1) Designed, built and equipped so as to conform with all applicable regulations; and
  - (2) Free from defects in materials and workmanship which cause the failure of a warranted part at any time during the ECS Warranty Period.
- (c) The warranty on emissions-related parts will be interpreted as follows:
- (1) Any warranted part that is not scheduled for replacement as required maintenance in the Owner's Manual shall be warranted for the ECS Warranty Period. If any such part fails during the ECS Warranty Period, it shall be repaired or replaced by Generac according to Subsection (4) below. Any such part repaired or replaced under the ECS Warranty shall be warranted for the remainder of the ECS Warranty Period.
  - (2) Any warranted part that is scheduled only for regular inspection as specified in the Owner's Manual shall be warranted for the ECS Warranty Period. A statement in the Owner's Manual to the effect of "repair or replace as necessary" shall not reduce the ECS Warranty Period. Any such part repaired or replaced under the ECS Warranty shall be warranted for the remainder of the ECS Warranty Period.
  - (3) Any warranted part that is scheduled for replacement as required maintenance in the Owner's Manual shall be warranted for the period of time prior to first scheduled replacement point for that part. If the part fails prior to the first scheduled replacement, the part shall be repaired or replaced by Generac according to Subsection (4) below. Any such emissions-related part repaired or replaced under the ECS warranty shall be warranted for the remainder of the period prior to the first scheduled replacement point for that part.
  - (4) Repair or replacement of any warranted, emissions-related part under this ECS Warranty shall be performed at no charge to the owner at a Generac Authorized Warranty Service Facility.
  - (5) Notwithstanding the provisions of subsection (4) above, warranty services or repairs must be provided at Generac Authorized Service Facilities.
  - (6) When the engine is inspected by a Generac Authorized Warranty Service Facility, the purchaser/owner shall not be held responsible for diagnostic costs if the repair is deemed warrantable.
  - (7) Throughout the ECS Warranty Period, Generac shall maintain a supply of warranted emission-related parts sufficient to meet the expected demand for such parts.
  - (8) Any Generac authorized and approved emission-related replacement parts may be used in the performance of any ECS Warranty maintenance or repairs and will be provided without charge to the purchaser/owner. Such use shall not reduce Generac's ECS Warranty obligations.
  - (9) No modifications, other than those explicitly approved by Generac, may be made to the generator. Unapproved modifications void this ECS Warranty and shall be sufficient ground for disallowing an ECS Warranty claim.
  - (10) Generac shall not be held liable hereunder for failures of any non-authorized replacement parts, or failures of any authorized parts caused by the use of non-authorized replacement parts.

### **EMISSION RELATED PARTS MAY INCLUDE THE FOLLOWING (IF EQUIPPED):**

- |                                  |                          |
|----------------------------------|--------------------------|
| 1) FUEL METERING SYSTEM          | 3) IGNITION SYSTEM       |
| A. CARBURETOR AND INTERNAL PARTS | A. SPARK PLUGS           |
| B. FUEL TANK/CAP                 | B. IGNITION COILS/MODULE |
| C. FUEL LINES                    | 4) AIR INJECTION SYSTEM  |
| D. EVAPORATIVE VENT LINES        | A. PULSE AIR VALVE       |
| E. REGULATOR (GASEOUS FUELS)     | 5) EXHAUST SYSTEM        |
| 2) AIR INDUCTION SYSTEM          | A. CATALYST              |
| A. INTAKE MANIFOLD               | B. EXHAUST MANIFOLD      |
| B. AIR FILTER                    |                          |

## **GARANTÍA DE EMISIONES PARA EQUIPOS CERTIFICADOS POR LA EPA**

### **DECLARACIÓN DE GARANTÍA DEL CONTROL DE EMISIONES DE LA EPA DE LOS EE. UU. SUS DERECHOS Y OBLIGACIONES CONFORME A LA GARANTÍA**

La Agencia de Protección Ambiental de los EE. UU. (EPA) y Generac Power Systems, Inc. (Generac) se complacen en explicar la Garantía del sistema de control de emisiones (Garantía del ECS) para su equipo 2011 nuevo y equipos posteriores. Los equipos nuevos que usan motores de encendido por chispa pequeños deben ser diseñados, construidos y equipados para cumplir con estrictas normas contra la contaminación del gobierno federal. Generac garantizará el sistema de control de emisiones de su equipo durante el período indicado a continuación siempre que no haya existido abuso, negligencia, modificación no aprobada o mantenimiento inapropiado de su equipo. El sistema de control de emisiones de este equipo incluye todos los componentes cuyo fallo aumentaría las emisiones de cualquier contaminante regulado. Estos componentes están listados en la sección de Información sobre emisiones de este manual.

#### **COBERTURA DE GARANTÍA DEL FABRICANTE:**

La Garantía del ECS es válida durante dos años, o durante el mismo período especificado en la Garantía limitada de Generac, el que sea más prolongado. Para los equipos con horómetros, el período de la garantía es un número de horas equivalente a la mitad de la vida útil para la que el equipo está certificado, o el período de garantía especificado anteriormente en años, el que sea menor. La vida útil se encuentra indicada en la Etiqueta de control de emisiones fijada en el motor. Si, durante dicho período de garantía, se determina que cualquier pieza relacionada con las emisiones de su equipo tiene defectos de materiales o mano de obra, un Concesionario de servicio de garantía autorizado de Generac realizará las reparaciones o la sustitución.

#### **RESPONSABILIDADES DEL PROPIETARIO CONFORME A LA GARANTÍA:**

Como propietario del equipo, usted es responsable de completar todas las tareas de mantenimiento requerido indicadas en el Manual del propietario provisto por la fábrica. A los fines de la garantía, Generac recomienda que usted guarde todos los recibos que cubren el mantenimiento de su generador, pero Generac no podrá denegar la garantía exclusivamente debido a la falta de recibos.

Usted debe saber que Generac puede rechazar cualquiera o toda la cobertura o responsabilidad conforme a la garantía si su equipo, o una pieza/componente de este, ha fallado debido a abuso, negligencia, mantenimiento inapropiado o modificaciones no aprobadas.

**Usted es responsable de ponerse en contacto con un Concesionario de garantía autorizado de Generac tan pronto como se produzca un problema. Las reparaciones de garantía se deben completar dentro de un plazo razonable, que no deberá exceder los 30 días.**

Puede realizar los arreglos para el servicio de garantía poniéndose en contacto ya sea con el concesionario que hizo la venta o con un Concesionario de servicio de garantía autorizado de Generac. Para ubicar el Concesionario de servicio de garantía autorizado de Generac más cercano, llame al número de llamadas sin cargo que se indica a continuación, o envíe un mensaje de correo electrónico a [emissions@generac.com](mailto:emissions@generac.com).

**1-800-333-1322**

**NOTA IMPORTANTE:** Esta declaración de garantía explica sus derechos y obligaciones conforme a la Garantía del sistema de control de emisiones, que Generac le proporciona a usted conforme a la ley federal. Vea también las "Garantías limitadas de Generac para Generac Power Systems, Inc." que se adjuntan a la presente en una hoja por separado, también proporcionadas por Generac. Tome nota de que esta garantía no se aplicará a ningún daño accesorio, emergente o indirecto causado por defectos en los materiales o mano de obra o toda demora en la reparación o sustitución de la(s) pieza(s) defectuosa(s). Esta garantía sustituye cualquier otra garantía, expresa o implícita. Específicamente, Generac no extiende ninguna otra garantía acerca de la comercialización o aptitud para un propósito en particular. La duración de todas las garantías implícitas permitidas por la ley, estará limitada a las condiciones de la garantía expresa estipulada en la presente. Algunos estados no permiten limitaciones de la duración de una garantía implícita; por lo tanto, la limitación precedente puede no aplicarse a usted.

La Garantía del ECS se aplica solamente al sistema de control de emisiones de su equipo nuevo. Tanto la Garantía del ECS como la Garantía de Generac describen derechos y obligaciones importantes respecto a su motor nuevo.

El servicio de garantía puede ser efectuado solamente por un Taller de servicio de garantía autorizado de Generac. Cuando solicite servicio de garantía, debe presentar pruebas que indiquen la fecha de la venta al comprador/propietario original.

Si desea formular alguna pregunta respecto de sus derechos y responsabilidades conforme a la garantía, debe ponerse en contacto con Generac en la siguiente dirección:

**ATTENTION WARRANTY DEPARTMENT  
GENERAC POWER SYSTEMS, INC.  
P.O. BOX 297 • WHITEWATER, WI 53190**

## **GARANTÍA DE EMISIONES PARA EQUIPOS CERTIFICADOS POR LA EPA**

### **GARANTÍA DEL SISTEMA DE CONTROL DE EMISIONES**

Garantía del sistema de control de emisiones (Garantía del ECS, por sus siglas en inglés) para equipos que usan motores de encendido por chispa pequeños:

- (a) Aplicabilidad: Esta garantía se aplicará a los equipos que usan motores para uso fuera de carreteras pequeños. El período de la Garantía del ECS comenzará en la fecha de compra/entrega a su comprador/propietario original y usuario final y continuará hasta que transcurra lo primero de lo siguiente:
  - (1) El período especificado en la Garantía limitada de Generac adjunta, pero no menos de 24 meses, o
  - (2) Para los motores equipados con horómetros, un número de horas de funcionamiento equivalente a la mitad de la vida útil del motor. La vida útil se especifica en la Etiqueta de control de emisiones fijada en el motor.
- (b) Cobertura general de la garantía de emisiones: Generac garantiza al comprador/propietario original y usuario final del motor o equipo nuevo y a cada comprador/propietario subsiguiente que el ECS, en el momento de la instalación, estaba:
  - (1) Diseñado, construido y equipado de manera de cumplir todos los reglamentos aplicables; y
  - (2) Libre de defectos de materiales y mano de obra que causan fallos de una pieza garantizada en cualquier momento durante el período de vigencia de la Garantía del ECS.
- (c) La garantía de las piezas relacionadas con las emisiones se interpretará como sigue:
  - (1) Toda pieza garantizada que no tenga una sustitución programada como mantenimiento requerido en el Manual del propietario estará garantizada durante el período de vigencia de la Garantía del ECS. Cualquiera de dichas piezas que falle durante el período de vigencia de la Garantía del ECS será reparada o sustituida por Generac conforme a la Subsección (4) a continuación. Cualquiera de dichas piezas reparadas o sustituidas conforme a la Garantía del ECS estarán garantizadas durante el plazo restante del período de vigencia de la Garantía del ECS.
  - (2) Toda pieza garantizada que tenga programada solamente una inspección regular como se especifica en el Manual del propietario estará garantizada durante el período de vigencia de la Garantía del ECS. Una afirmación del Manual del propietario que indique "reparar o sustituir según sea necesario" no reducirá el período de vigencia de la Garantía del ECS. Cualquiera de dichas piezas reparadas o sustituidas conforme a la Garantía del ECS estarán garantizadas durante el plazo restante del período de vigencia de la Garantía del ECS.
  - (3) Toda pieza garantizada que no tenga una sustitución programada como mantenimiento requerido en el Manual del propietario estará garantizada durante el período anterior al primer punto de sustitución programada para dicha pieza. Si la pieza falla antes de la primera sustitución programada, la pieza será reparada o sustituida por Generac conforme a la Subsección (4) a continuación. Todas las piezas relacionadas con las emisiones reparadas o sustituidas conforme a la garantía del ECS estarán garantizadas durante el resto del período anterior al primer punto de sustitución programada para dicha pieza.
  - (4) La reparación o sustitución de cualquier pieza relacionada con las emisiones garantizada conforme a esta Garantía del ECS será efectuada sin cargo para el propietario en un Taller de servicio de garantía autorizado de Generac.
  - (5) Independientemente de las disposiciones de la subsección (4) anterior, los servicios o reparaciones de garantía deberán ser proporcionados en Talleres de servicio autorizados de Generac.
  - (6) Cuando el motor sea inspeccionado por un Taller de servicio de garantía autorizado de Generac, el comprador/propietario no será responsable de los costes de diagnóstico si la reparación se considera cubierta por la garantía.
  - (7) Durante todo el período de vigencia de la Garantía del ECS, Generac mantendrá existencias de piezas relacionadas con las emisiones garantizadas suficientes para satisfacer la demanda esperada de tales piezas.
  - (8) Todas las piezas de repuesto relacionadas con las emisiones autorizadas y aprobadas por Generac se podrán utilizar para efectuar mantenimiento o reparaciones cubiertas por la Garantía del ECS y se proporcionarán sin cargo para el comprador/propietario. Dicho uso no reducirá las obligaciones de Generac respecto de la Garantía del ECS.
  - (9) No se podrán hacer modificaciones al generador diferentes de aquellas aprobadas explícitamente por Generac. Las modificaciones no aprobadas anulan esta Garantía del ECS y serán motivo suficiente para rechazar un reclamo de Garantía del ECS.
  - (10) Generac no será responsable conforme a la presente por fallos de cualesquiera piezas de repuesto no autorizadas, o los fallos de cualesquiera piezas autorizadas causados por el uso de piezas de repuesto no autorizadas.

### **LAS PIEZAS RELACIONADAS CON LAS EMISIONES PUEDEN INCLUIR LAS SIGUIENTES (DE TENERLAS):**

- |   |                                 |
|---|---------------------------------|
| 1) SISTEMA DE MEDICIÓN DE COMBUSTIBLE     | 3) SISTEMA DE ENCENDIDO         |
| A. CARBURADOR Y PIEZAS INTERNAS           | A. BUJÍAS                       |
| B. TANQUE/TAPA DE COMBUSTIBLE             | B. BOBINAS/MÓDULO DE ENCENDIDO  |
| C. TUBERÍAS DE COMBUSTIBLE                | 4) SISTEMA DE INYECCIÓN DE AIRE |
| D. TUBERÍAS DE VENTILACIÓN DE EVAPORACIÓN | A. VÁLVULA DE AIRE POR IMPULSOS |
| E. REGULADOR (COMBUSTIBLES GASEOSOS)      | 5) SISTEMA DE ESCAPE            |
| 2) SISTEMA DE INDUCCIÓN DE AIRE           | A. CATALIZADOR                  |
| A. COLECTOR DE ADMISIÓN                   | B. COLECTOR DE ESCAPE           |
| B. FILTRO DE AIRE                         |                                 |



## **GARANTIE D'ÉMISSIONS POUR L'ÉQUIPEMENT CERTIFIÉ EPA**

### **ÉNONCÉ DE LA GARANTIE EPA AMÉRICAINE DU CONTRÔLE DES ÉMISSIONS VOS DROITS ET OBLIGATIONS DE GARANTIE**

L'Agence pour la Protection de l'Environnement américaine (ci-après dénommée EPA) et la société Generac Power Systems, Inc. (ci-après dénommée Generac) sont heureux de vous expliquer ce qu'est la garantie de votre nouvel équipement 2011 et ultérieur. Le nouvel équipement utilise des petits moteurs à allumage commandé doivent être conçus, construits et équipés dans le respect des normes nationales rigoureuses en matière de pollution pour le gouvernement fédéral. Generac garantira le système de contrôle des émissions de votre appareil pour les périodes indiquées ci-après, en l'absence d'acte abusif, de négligence, de modification non approuvée ou de maintenance inadaptée de votre équipement. Le système de contrôle des émissions sur cet appareil comprend tous les composants dont la défaillance pourrait augmenter les émissions des polluants réglementés. Ces composants sont listés dans la section Informations sur les émissions de ce manuel.

#### **COUVERTURE DE GARANTIE DU FABRICANT :**

Cette garantie appareils SCE est valide pour deux ans, ou pour la même période comme indiqué dans la garantie limitée de Generac, selon la plus longue. Pour les appareils avec un compteur horaire, la période de la garantie est un nombre d'heures égal à la moitié de la durée de vie utile certifiée de l'appareil, ou la période de garantie spécifiée ci-dessus en années, selon la possibilité inférieure. La durée de vie utile peut être trouvée sur l'étiquette de contrôle des émissions sur le moteur. Si un composant ou système de votre équipement relatif aux émissions comporte une pièce défectueuse ou présente un défaut de fabrication pendant la durée de la garantie, les réparations ou remplacements de pièces seront effectués par un dépositaire d'entretien de garantie agréé par Generac.

#### **RESPONSABILITÉS DE GARANTIE DU PROPRIÉTAIRE :**

En tant que propriétaire de l'appareil, vous êtes responsable de la réalisation de toute la maintenance nécessaire telle que listée dans le manuel d'entretien qui vous a été remis par l'usine. Aux fins de la garantie, Generac vous recommande de conserver tous les reçus relatifs à la maintenance effectuée sur votre génératrice, mais Generac ne peut pas refuser la garantie uniquement en raison de la non-présentation des reçus.

Vous devez cependant savoir que Generac pourra refuser tout et / ou partie de la couverture de la garantie ou de la responsabilité si votre appareil et / ou toute pièce de celle-ci ne fonctionne plus du fait d'un usage abusif, d'une négligence, d'une mauvaise maintenance ou de modifications non approuvées.

**Vous êtes chargé de contacter un dépositaire de garantie agréé par Generac dès qu'un problème se présente. Les réparations effectuées dans le cadre de la garantie devront être faites dans une période raisonnable, inférieure à 30 jours.**

Le service de garantie peut être organisé en contactant votre dépositaire ou un dépositaire de service de garantie agréé par Generac. Pour connaître le dépositaire de service de garantie agréé par Generac situé le plus près, appeler notre numéro ci-dessous, ou envoyer un courrier à [emissions@generac.com](mailto:emissions@generac.com).

**1-800-333-1322**

**REMARQUE IMPORTANTE :** Cet énoncé de garantie explique vos droits et obligations dans le cadre de la garantie du Système de Contrôle des Émissions qui vous est fournie par Generac conformément au droit de l'État fédéral. Consulter également les « Garanties limitées de Generac pour Generac Power Systems, Inc. » jointes au présent document sur un feuillet séparé, qui vous est également remis par Generac. Veuillez noter que la présente garantie ne s'applique pas aux dommages accessoires, importants ou indirects causés par des défaillances matérielles ou de fabrication, ou par tout retard de réparation ou de remplacement de la ou des pièce(s) défectueuses. La présente garantie remplace toutes les autres garanties, implicites ou explicites. En particulier, Generac n'émet aucune garantie de conformité ou d'usage pour un objectif particulier. Certains États et provinces ne permettent pas la limitation de la durée des garanties implicites. Toutes les garanties implicites qui sont autorisées par loi, seront limitées dans la durée selon les termes de la présente garantie. La limitation mentionnée ci-dessus pourrait donc ne pas s'appliquer à votre cas.

La garantie du SCE ne s'applique qu'au système de contrôle des émissions de votre nouvel équipement. Les garanties du SCE et de Generac décrivent les droits et obligations importantes relatives à votre nouvel équipement.

Le service de garantie ne peut être réalisé que par une entreprise de service agréée par Generac. En cas de demande du service de garantie, des preuves mentionnant la date de vente à l'acquéreur / au propriétaire d'origine doivent être présentées.

Pour toute question concernant vos droits et responsabilités de garantie, merci de contacter Generac à l'adresse suivante :

**ATTENTION WARRANTY DEPARTMENT  
GENERAC POWER SYSTEMS, INC.  
P.O. BOX (boîte postale) 297 • WHITEWATER, WI 53190**

## **GARANTIE D'ÉMISSIONS POUR L'ÉQUIPEMENT CERTIFIÉ EPA**

### **GARANTIE DU SYSTÈME DE CONTRÔLE DES ÉMISSIONS**

Garantie du Système de Contrôle des Émissions (garantie du SCE) pour l'équipement utilisant de petits moteurs à allumage commandé :

- (a) Applicabilité : la présente garantie s'applique à l'équipement qui utilise de petits moteurs hors route. La période de la garantie du SCE commencera à la date d'achat / de livraison du nouvel équipement à son acquéreur / propriétaire d'origine, final, et durera pour moins de :
- (1) La période de temps spécifiée dans la présente Garantie limitée de Generac, mais pas moins de 24 mois, ou
  - (2) Pour les moteurs équipés d'un compteur horaire, un certain nombre d'heures de fonctionnement égale à la moitié de la durée de vie utile du moteur. La durée de vie utile peut être indiquée sur l'étiquette de contrôle des émissions sur le moteur.
- (b) Couverture générale de garantie d'émissions : Generac garantit à l'acquéreur / au propriétaire d'origine, final, du nouveau moteur ou équipement et à chacun des acquéreurs / propriétaires suivant que lorsqu'il est installé le SCE :
- (1) Est conçu, construit et équipé dans le respect de toutes les réglementations applicables ; et
  - (2) Ne comporte aucune pièce défectueuse ni ne présente aucun défaut de fabrication à tout moment de la période de garantie du SCE.
- (c) La garantie sur les pièces relatives aux émissions sera interprétée de la façon suivante :
- (1) Toute pièce garantie, dont le remplacement n'est pas prévu au cours des maintenances obligatoires mentionnées dans le Manuel d'entretien sera garantie pour toute la durée de la Garantie du SCE. Si l'une de ces pièces devient défectueuse pendant la durée de la Garantie du SCE, elle sera réparée ou remplacée par Generac conformément au paragraphe (4) qui suit. Ces pièces réparées ou remplacées dans le cadre de la Garantie du SCE seront garanties pour le reste de la durée de la Garantie du SCE.
  - (2) Toute pièce garantie dont il est prévu une inspection régulière dans le Manuel d'entretien sera garantie pendant toute la durée de la Garantie du SCE. Toute déclaration au niveau du Manuel d'entretien et relative à l'effet de « réparation ou remplacement si nécessaire » ne réduira pas la durée de la Garantie du SCE. Ces pièces réparées ou remplacées dans le cadre de la Garantie du SCE seront garanties pour le reste de la durée de la Garantie du SCE.
  - (3) Toute pièce garantie, dont le remplacement est pas prévu au cours des maintenances obligatoires mentionnées dans le Manuel d'entretien sera garantie pour la période précédant la date du premier remplacement prévu. Si la pièce devient défectueuse avant le premier remplacement prévu, elle sera réparée ou remplacée par Generac, conformément au paragraphe (4) qui suit. Ces pièces relatives aux émissions réparées ou remplacées dans le cadre de la Garantie du SCE seront garanties pour le reste de la durée précédant la date de leur premier remplacement prévu.
  - (4) La réparation ou le remplacement de toute pièce relative aux émissions et garantie dans le cadre de la Garantie du SCE sera réalisé sans frais pour le propriétaire dans un service de garantie agréé par Generac.
  - (5) Nonobstant les dispositions de la sous-section (4) ci-dessus, les services ou réparations sous garantie doivent être effectués aux centres d'entretien agréés par Generac.
  - (6) Si le moteur est inspecté par un service de garantie agréé par Generac, les frais de diagnostic ne seront pas à la charge de l'acquéreur / du propriétaire si la réparation entre dans le cadre de la garantie.
  - (7) Generac est tenu, pendant la durée de la Garantie du SCE, de conserver un stock de pièces relatives aux émissions et garanties suffisant afin de répondre à la demande des dites pièces.
  - (8) Toute pièce de rechange relative aux émissions agréée et approuvée par Generac pourra être utilisée pour la réalisation de toute maintenance ou réparation effectuée dans le cadre de la garantie du SCE et sera fournie sans frais à la charge de l'acquéreur / du propriétaire. Cette utilisation ne réduira pas les obligations de Generac dans le cadre de la Garantie du SCE.
  - (9) Aucune modification, autres que celles explicitement approuvées par Generac, ne peuvent être apportées à la génératrice. Les modifications non approuvées annulent la Garantie du SCE et constituera un motif suffisant pour rejeter toute demande de bénéfice de la Garantie du SCE.
  - (10) Generac ne sera pas responsable des défaillances des pièces de rechange non autorisées, ou défaillance des pièces autorisées causées par l'utilisation de pièces de rechange non autorisées.

### **LES PIÈCES RELATIVES AUX ÉMISSIONS PEUVENT INCLURE CE QUI SUIT (LE CAS ÉCHÉANT) :**

- |  |                              |
|--|------------------------------|
| 1) DISPOSITIF MESUREUR DE CARBURANT    | 3) SYSTÈME D'ALLUMAGE        |
| A. CARBURATEUR ET PIÈCES INTERNES      | A. BOUGIES D'ALLUMAGE        |
| B. CAPUCHON/RÉSERVOIR DE CARBURANT     | B. MODULE/BOBINES D'ALLUMAGE |
| C. CANALISATIONS DE CARBURANT          | 4) SYSTÈME D'ADMISSION D'AIR |
| D. CANALISATION DE TUYAUX D'ÉVACUATION | A. SOUPE À IMPULSION D'AIR   |
| E. RÉGULATEUR (CARBURANTS GAZEUX)      | 5) SYSTÈME D'ÉCHAPPEMENT     |
| 2) SYSTÈME D'ADMISSION D'AIR           | A. CATALYSEUR                |
| A. COLLECTEUR D'ADMISSION              | B. COLLECTEUR D'ÉCHAPPEMENT  |
| B. FILTRE À AIR                        |                              |

# Warranty

## STANDARD "THREE YEAR" LIMITED WARRANTY FOR HONEYWELL PORTABLE GENERATORS

For a period of three (3) years from the date of original sale, Generac Power Systems, Inc. (Generac) warrants its Honeywell 3250-7500 watt portable generators will be free from defects in materials and workmanship for the items and period set forth below. Generac will, at its discretion, repair or replace any part that, upon examination, inspection and testing by Generac or an Authorized/Certified Honeywell Generator Dealer, is found to be defective. Any equipment that the purchaser/owner claims to be defective must be returned to and examined by the nearest Authorized/Certified Honeywell Generator Dealer. All transportation costs under the warranty, including return to the factory, are to be borne and prepaid by the purchaser/owner. This warranty applies only to Honeywell portable generators and is not transferable from original purchaser. Save your proof-of-purchase receipt. If you do not provide proof of the initial purchase date, the manufacturer's shipping date of the product will be used to determine the warranty period.

### WARRANTY SCHEDULE

Consumer applications are warranted for three (3) years. Commercial and Rental applications are warranted for one (1) year or 1000 hours maximum, whichever comes first.

#### CONSUMER APPLICATION

YEAR ONE – Limited comprehensive coverage on Labor and Part(s) listed (proof of purchase and maintenance is required):

- Engine- All Components
- Alternator- All Components

YEARS TWO and THREE – Limited comprehensive coverage on Part(s) listed (proof of purchase and maintenance is required):

- Engine- All Components
- Alternator- All Components

#### COMMERCIAL/RENTAL APPLICATION

YEAR ONE – Limited comprehensive coverage on Labor and Part(s) listed (proof of purchase and maintenance is required):

- Engine- All Components
- Alternator- All Components

**NOTE:** For the purpose of this warranty "consumer use" means personal residential household or recreational use by original purchaser. This warranty does not apply to units used for Prime Power in place of utility where utility power service is present or where utility power service does not normally exist. Once a generator has experienced commercial or rental use, it shall thereafter be considered a non-consumer use generator for the purpose of this warranty.

### GUIDELINES:

1. All warranty repairs, must be performed and/or addressed by an Authorized/Certified Honeywell Generator Dealer, or branch thereof.
2. Units that have been resold are not covered under the Generac Warranty, as this Warranty is not transferable.
3. Damage to any covered components or consequential damages caused by the use of a non-OEM part will not be covered by the warranty.
4. Generac may choose to Repair, Replace or Refund a piece of equipment.
5. Warranty Labor Rates are based on normal working hours. Additional costs for overtime, holiday or emergency labor costs for repairs outside of normal business hours will be the responsibility of the customer.
6. Warranty Parts shipment costs are reimbursed at ground shipment rates. Costs related to requests for expedited shipping will be the responsibility of the customer.
7. Batteries are warranted by the battery manufacturer.
8. Verification of required maintenance may be required for warranty coverage.

### THIS WARRANTY SHALL NOT APPLY TO THE FOLLOWING:

Any unit built/manufactured prior to February 1, 2011.

1. Costs of normal maintenance and adjustments.
2. Failures caused by any contaminated fuels, oils or lack of proper oil levels.
3. Repairs or diagnostics performed by individuals other than an Authorized/Certified Honeywell Generator Dealer not authorized in writing by Generac.
4. Failures due, but not limited, to normal wear and tear, accident, misuse, abuse, negligence or improper use.
5. As with all mechanical devices, the Generac engines need periodic part(s) service and replacement to perform as designed. This warranty will not cover repair when normal use has exhausted the life of a part(s) or engine.
6. Failures caused by any external cause or act of God including, without limitation, collision, theft, vandalism, riot or wars, nuclear event, fire, lightning, earthquake, windstorm, hail, volcanic eruption, water or flood, tornado or hurricane.
7. Damage related to rodent and/or insect infestation.
8. Products that are modified or altered in a manner not authorized by Generac in writing.
9. Any incidental, consequential or indirect damages caused by defects in materials or workmanship, or any delay in repair or replacement of the defective part(s).
10. Failure due to misapplication.
11. Expenses related to "customer instruction" or troubleshooting where no manufacturing defect is found.
12. Rental equipment used while warranty repairs are being performed.
13. Starting batteries, fuses, light bulbs and engine fluids.

THIS WARRANTY IS IN PLACE OF ALL OTHER WARRANTIES, EXPRESSED OR IMPLIED, SPECIFICALLY, GENERAC POWER SYSTEMS MAKES NO OTHER WARRANTIES AS TO THE MERCHANTABILITY OR FITNESS FOR A PARTICULAR PURPOSE. Any implied warranties which are allowed by law, shall be limited in duration to the terms of the express warranty provided herein. Some states do not allow limitations on how long an implied warranty lasts, so the above limitation may not apply to purchaser/owner.

GENERAC POWER SYSTEMS ONLY LIABILITY SHALL BE THE REPAIR OR REPLACEMENT OF PART(S) AS STATED ABOVE. IN NO EVENT SHALL GENERAC POWER SYSTEMS BE LIABLE FOR ANY INCIDENTAL, OR CONSEQUENTIAL DAMAGES, EVEN IF SUCH DAMAGES ARE A DIRECT RESULT OF GENERAC POWER SYSTEMS, INC. NEGLIGENCE. Some states do not allow the exclusion or limitation of incidental or consequential damages, so the above limitations may not apply to purchaser/ owner. Purchaser/owner agrees to make no claims against Generac Power Systems, Inc. based on negligence. This warranty gives purchaser/owner specific legal rights. Purchaser/owner also may have other rights that vary from state to state.

Honeywell International Inc. makes no representations or warranties with respect to this product.  
The Honeywell trademark is used under license from Honeywell International Inc.

GENERAC POWER SYSTEMS, INC. • P.O. BOX 8 • Waukesha, WI 53187 • Ph: 855-GEN-INFO

To locate the nearest Authorized Dealer and to download schematics, exploded parts views and parts lists,  
visit our website: [www.honeywellgenerators.com](http://www.honeywellgenerators.com)

# Garantía

## **GARANTÍA LIMITADA ESTÁNDAR DE “TRES AÑOS” PARA GENERADORES PORTÁTILES HONEYWELL**

Por un periodo de dos (2) años a partir de la fecha de la venta original, Generac Power Systems, Inc. (Generac) garantiza que sus generadores portátiles de Honeywell de 3250-7500 vatios estarán libres de defectos en los materiales y fabricación para los artículos y durante el período que se indica a continuación. Generac, a su discreción, decidirá si repara o reemplaza cualquier parte que, después de ser examinada, inspeccionada y probada por Generac o por un Centro de Servicio de Garantía Autorizado/Certificado de Honeywell, se identifica como defectuosa. Cualquier equipo que el comprador/dueno reclame como defectuoso se debe enviar a, y examinar por, el Centro de Servicio de Garantía Autorizado/Certificado de Honeywell. Todos los costos del envío dentro de la garantía, incluido el envío a la fábrica, correrán a cargo del comprador/dueno y deberán ser prepagados. Esta garantía se aplica solamente a los generadores portátiles de Honeywell y no es transferible del comprador original. Guarde su recibo como comprobante de compra. Si usted no proporciona prueba de la fecha inicial de compra, la fecha del envío del producto por parte del fabricante será utilizada para determinar el período de la garantía.

### **PROGRAMA DE LA GARANTÍA**

El uso por consumidores está garantizado por dos (2) años. Las aplicaciones comerciales y de alquiler están garantizadas por un (1) año o 1000 horas máximo, lo que suceda primero.

#### USO POR CONSUMIDORES

AÑO UNO - Amplia cobertura limitada en mano de obra y las piezas listadas (se requiere prueba de compra y mantenimiento):

- Motor- Todos los componentes
- Alternador- Todos los componentes

AÑOS DOS Y TRES - Amplia cobertura limitada en las piezas listadas (se requiere prueba de compra y mantenimiento):

- Motor- Todos los componentes
- Alternador- Todos los componentes

#### USO COMERCIAL/DE ALQUILER

AÑO UNO - Amplia cobertura limitada en mano de obra y las piezas listadas (se requiere prueba de compra y mantenimiento):

- Motor- Todos los componentes
- Alternador- Todos los componentes

**NOTA:** Para los fines de esta garantía “uso por consumidores” significa uso personal por el comprador original en su hogar residencial o uso recreativo. Esta garantía no se aplica a las unidades usadas para la Energía principal en lugar del servicio público donde exista el servicio público de energía eléctrica o donde normalmente no haya servicio público de energía eléctrica. Una vez que un generador se haya usado comercialmente o para alquiler, será considerado un generador no para uso por consumidores para los fines de esta garantía.

### **LINEAMIENTOS:**

1. Todas las reparaciones en garantía, se debe realizar y/o ser dirigidas por un distribuidor autorizado/certificado de generador Honeywell, o de sus filiales.
2. Las unidades que han sido revendidas no están cubiertas bajo la Garantía de Generac Power Systems, ya que esta Garantía no es transferible.
3. Los daños a cualquier componente cubierto o los daños emergentes causados por el uso de una pieza que no sea OEM no estarán cubiertos por la garantía.
4. Generac puede elegir reparar, reemplazar o reembolsar una pieza del equipo.
5. Los costos de mano de obra cubiertos por la garantía se basan en horas normales de trabajo. Costos de sobretiempos, feriados, o trabajos de emergencia fuera de horas normales de trabajo serán responsabilidad del cliente.
6. Los costos de envío de partes bajo garantía se reembolsan a precios de envío terrestre. Los costos relacionados con pedidos de envíos urgentes serán responsabilidad del cliente.
7. Las baterías están cubiertas por su fabricante.
8. La verificación del mantenimiento requerido puede ser necesario a los efectos de la cobertura de la garantía.

### **ESTA GARANTÍA NO SE APLICARÁ PARA LO SIGUIENTE:**

Cualquier unidad construida/fabricada antes del 1° de febrero de 2011.

1. El costo del mantenimiento normal y de los ajustes.
2. Las fallas ocasionadas por cualquier combustible, o aceite contaminados, o por niveles inadecuados de aceite.
3. Reparaciones o diagnósticos realizados por individuos que no sean distribuidores autorizados/certificados de Honeywell no autorizados por escrito por Generac.
4. Las fallas, entre otros, por el desgaste normal, accidentes, mal uso, abuso, negligencia o uso incorrecto.
5. Como con todos los dispositivos mecánicos, las piezas de los motores de Generac necesitan servicio y reemplazarse periódicamente para tener el desempeño esperado. Esta garantía no cubrirá la reparación cuando el uso normal haya agotado la vida de una pieza o del motor.
6. Los fallos causados por una causa externa o fuerza mayor, incluso, sin limitaciones, colisión, robo, vandalismo, disturbios o guerras, evento nuclear, incendio, rayos, terremoto, tormenta de viento, granizo, erupción volcánica, agua o inundación, tornado o huracán.
7. Los daños ocasionados por infestaciones de roedores o insectos.
8. Los productos que sean modificados o alterados de una forma no autorizada por escrito por Generac.
9. Cualquier daño incidental, consecuente o indirecto ocasionado por defectos en los materiales o fabricación, o cualquier retraso en la reparación o el reemplazo de la pieza defectuosa.
10. Las fallas por mal uso.
11. Los costos generados por “instrucciones del cliente” o por la localización y corrección de fallas para las que no se encuentre ningún defecto de fabricación.
12. El equipo de alquiler usado mientras se realizan las reparaciones de la garantía.
13. Las baterías de arranque, los fusibles, las bombillas de luz y los líquidos del motor.

ESTA GARANTÍA REEMPLAZA A TODAS LAS OTRAS GARANTÍAS, EXPRESADAS O IMPLÍCITAS, ESPECÍFICAMENTE, GENERAC POWER SYSTEMS NO OFRECE NINGUNA OTRA GARANTÍA EN CUANTO A LA COMERCIABILIDAD O IDONEIDAD PARA ALGÚN PROPÓSITO EN PARTICULAR. Cualquier garantía implícita permitida por ley, será limitada en su duración a los términos de la garantía expresa proporcionada en el presente. Algunos estados no permiten limitaciones en cuanto a la duración de una garantía implícita, así que la limitación anterior puede no aplicarse al comprador/dueno.

LA ÚNICA RESPONSABILIDAD DE GENERAC POWER SYSTEMS SERÁ LA DE REPARAR O REMPLAZAR LA PIEZA COMO SE INDICA ANTERIORMENTE. EN NINGÚN CASO, GENERAC POWER SYSTEMS SERÁ RESPONSABLE POR DAÑOS INCIDENTALES O CONSECUENTES, INCLUSO SI TALES DAÑOS SON EL RESULTADO DIRECTO DE NEGLIGENCIA POR PARTE DE GENERAC POWER SYSTEMS, INC. Algunos estados no permiten la exclusión o limitación de daños incidentales o consecuentes, por lo que las limitaciones mencionadas pueden no aplicar al comprador/dueno. El comprador/dueno está de acuerdo en no hacer ninguna reclamación contra Generac Power Systems, Inc. con base en negligencia. Esta garantía proporciona derechos legales específicos al comprador/dueno. El comprador/dueno también puede tener otros derechos que varíen de estado a estado.

Honeywell International Inc. no hace ninguna representación en garantías para este producto.

La Marca Registrada Honeywell se utiliza bajo licencia de Honeywell International Inc.

**GENERAC POWER SYSTEMS, INC. • P.O. BOX 8 • Waukesha, WI 53187 • Tel: 855-GEN-INFO**

**Para localizar al Distribuidor Autorizado más cercano y para descargar diagramas esquemáticos, vistas detalladas de las piezas y listas de piezas, visite nuestro sitio web: [www.honeywellgenerators.com](http://www.honeywellgenerators.com)**

# Garantie

## GARANTIE LIMITÉE STANDARD DE « TROIS ANS » POUR LES GÉNÉRATRICES PORTABLES HONEYWELL

Pour une période de trois (3) ans à partir de la date d'achat d'origine, Generac Power Systems, Inc. (Generac) garantie que ses génératrices portables Honeywell 3250-7500 seront exemptes de défaut de fabrication et de matériaux ne présenteront aucun défaut matériel ni de fabrication pour les éléments et la période mentionnée ci-après. Generac, à sa discrétion, comme il le jugera nécessaire, toute pièce jugée défectueuse après un examen, une inspection et un test réalisés par Generac ou un dépositaire agréé/certifié par Honeywell. Tout équipement déclaré défectueux par l'acquéreur / le propriétaire doit être retourné et examiné par le dépositaire agréé/certifié par Honeywell le plus proche. Tous les frais d'envoi à payer dans le cadre de la garantie, dont le retour à l'usine, seront supportés et payés à l'avance par l'acquéreur / le propriétaire. Cette garantie ne s'applique qu'aux génératrices portables Honeywell et n'est pas transférable par l'acquéreur d'origine. Il est conseillé de conserver les preuves d'achat. Si vous ne fournissez pas de preuve de la date d'achat d'origine, la date d'envoi du produit par son fabricant servira à déterminer la période de garantie.

### PROGRAMME DE GARANTIE

Les applications des clients sont garanties pendant trois (3) ans. Les applications commerciales et de location sont garanties pendant un (1) an ou 1 000 heures maximum, à la première des deux dates.

#### APPLICATION DES CLIENTS

PREMIÈRE ANNÉE - Couverture complète limitée pour la main d'œuvre et la/les pièce(s) listées (il est nécessaire de présenter une preuve d'achat et de maintenance) :

- Moteur - tous les composants
- Alternateur - tous les composants

ANNÉES DEUX et TROIS - Couverture complète limitée pour la/les pièce(s) listées (il est nécessaire de présenter une preuve d'achat et de maintenance) :

- Moteur - tous les composants
- Alternateur - tous les composants

#### APPLICATION COMMERCIAL/DE LOCATION

PREMIÈRE ANNÉE - Couverture complète limitée pour la main d'œuvre et la/les pièce(s) listées (il est nécessaire de présenter une preuve d'achat et de maintenance) :

- Moteur - tous les composants
- Alternateur - tous les composants

**REMARQUE :** aux fins de la présente garantie, « utilisation du consommateur » désigne une utilisation ménagère personnelle ou récréative de la part de l'acquéreur d'origine. La présente garantie ne s'applique pas aux unités utilisées pour de l'énergie primaire au lieu du réseau lorsque le réseau électrique principal est présent ou n'existe normalement pas. Une fois que la génératrice a été utilisée de manière commerciale ou locative, elle sera considérée par la suite comme une génératrice à utilisation non personnelle dans le cadre de la présente garantie.

### DIRECTIVES :

1. Toute réparation sous garantie doit être effectuée et/ou traitée par un dépositaire agréé/certifié par Honeywell, ou une branche.
2. Les unités qui ont été revendues ne sont pas couvertes par la Garantie de Generac, car cette garantie n'est pas transférable.
3. Aucun dommage lié à l'utilisation de pièces non fabriquées par Generac ne sera couvert par la garantie.
4. Generac peut choisir de réparer, remplacer ou rembourser une pièce d'équipement.
5. Le taux de main-d'œuvre couvert par la garantie est basé sur les heures normales de travail. Les heures supplémentaires, les vacances ou les coûts salariaux pour les réparations d'urgence en dehors des heures normales de travail seront à la charge du client.
6. Les frais d'expédition des pièces de la garantie sont remboursés aux taux de livraison par voie terrestre. Les coûts liés aux demandes de livraison accélérée seront la responsabilité du client.
7. Les batteries sont garanties par le fabricant de la batterie.
8. La vérification de la maintenance requise peut être demandée pour la couverture de la garantie.

### LA PRÉSENTE GARANTIE NE S'APPLIQUE PAS AUX ÉLÉMENTS SUIVANTS :

Toute unité construite/fabriquée avant le 1er février 2011.

1. Les coûts de maintenance et des modifications normales.
2. Les défaillances entraînées par de l'essence ou de l'huile contaminée, ou par l'utilisation de niveaux d'huile non appropriés.
3. Les réparations ou diagnostics réalisés par des dépositaires non agréés/certifiés par Honeywell et non autorisés par Generac.
4. Les défaillances dues, sans s'y limiter, à l'usure normale, à des accidents, mauvaises utilisations, usages abusifs, négligence ou utilisation inadaptée.
5. Comme pour tous les dispositifs mécaniques, les moteurs Generac nécessitent une réparation et un remplacement périodiques de leurs pièces pour fonctionner comme prévu. La présente garantie ne couvre pas les réparations lorsque le problème de la ou les pièce(s) ou du moteur découle d'une utilisation normale.
6. Les pannes provoquées par une cause externe ou une catastrophe naturelle, y compris mais sans s'y limiter, une collision, un cambriolage, un acte de vandalisme, une émeute ou une guerre, une explosion nucléaire, un incendie, la foudre, un tremblement de terre, une tempête, la grêle, une éruption volcanique, de l'eau ou une inondation, une tornade ou un ouragan.
7. Les dommages dus à des rongeurs et / ou insectes.
8. Les produits modifiés ou altérés d'une façon n'ayant pas été autorisée par écrit par Generac.
9. Les dommages accessoires, importants ou indirects causés par des défaillances matérielles ou de fabrication, ou par tout retard de réparation ou de remplacement de la ou des pièce(s) défectueuses.
10. Les défaillances dues à une mauvaise application.
11. Les dépenses liées à « l'instruction du client » ou au dépannage lorsqu'aucun défaut n'est détecté.
12. Les équipements loués utilisés pendant la réalisation des réparations dans le cadre de la garantie.
13. Les batteries de démarrage, fusibles, ampoules et fluides du moteur.

LA PRÉSENTE GARANTIE REMPLACE TOUTES LES AUTRES GARANTIES, IMPLICITES OU EXPLICITES. EN PARTICULIER, GENERAC POWER SYSTEMS N'ÉMET AUCUNE GARANTIE DE CONFORMITÉ OU D'USAGE POUR UN OBJET PARTICULIER. Toutes les garanties implicites qui sont autorisées par loi, seront limitées dans la durée selon les termes de la présente garantie. Certains états ne permettent pas de poser une limite à la durée de la garantie implicite, la limite susmentionnée ne s'applique donc pas à ces derniers.

GENERAC POWER SYSTEMS NE SERA RESPONSABLE QUE DE LA RÉPARATION OU DU REMPLACEMENT DE LA OU DES PIÈCES TEL QUE SUSMENTIONNÉ. EN AUCUN CAS GENERAC POWER SYSTEMS NE POURRA ÊTRE TENU RESPONSABLE DE TOUT DOMMAGE ACCESSOIRE OU IMPORTANT, MÊME SI CE DOMMAGE DÉCOULE DIRECTEMENT D'UNE NÉGLIGENCE DE GENERAC POWER SYSTEMS, INC. Certains états n'autorisent pas l'exclusion ou la limite de dommages circonstanciels ou consécutifs, de sorte que les limites ci-dessus ne s'appliqueront pas pour l'acheteur/propriétaire. L'acquéreur/le propriétaire s'engage à ne faire aucune réclamation contre Generac Power Systems, Inc. pour négligence. La présente garantie vous confère des droits juridiques spécifiques. Votre état vous confère également d'autres droits.

Honeywell International Inc. ne fait aucune déclaration sur les garanties en ce qui concerne ce produit.  
La marque de commerce Honeywell est utilisée sous la forme de licence de Honeywell International Inc.

**GENERAC POWER SYSTEMS, INC. • P.O. BOX (boîte postale) 8 • Waukesha, WI 53187 • Tél. : 855-GEN-INFO**

**Pour localiser le dépositaire autorisé le plus proche et télécharger des schémas, les vues éclatées de pièces et les listes des pièces, visitez notre site Web : [www.honeywellgenerators.com](http://www.honeywellgenerators.com)**