

Installation Instructions

READ BEFORE INSTALLING UNIT

For Slider Casement Air Conditioners

CAUTION

To avoid risk of personal injury, property damage, or product damage due to the weight of this device and sharp edges that may be exposed:

- * Air conditioners covered in this manual pose an excessive weight hazard. Two or more people are needed to move and install the unit. To prevent injury or strain, use proper lifting and carrying techniques when moving unit.
- * Carefully inspect location where air conditioner will be installed. Be sure it will support the weight of the unit over an extended period of time.
- * Handle air conditioner with care. Wear protective gloves whenever lifting or carrying the unit. AVOID the sharp metal fins of front and rear coils.
- * Make sure air conditioner does not fall during installation.

NOTE:

- These instructions describe installation in a typical wood framed window with a wood SLIDE-BY sash, or installation in a metal CASEMENT window. Modification may be necessary when installing in windows made differently than those shown in these instructions.

A high window accessory kit is available for window heights up to 62" (1575 mm). Part # EA103W.
Call 1-800-4-MY-HOME to order kit.

Meeting Electrical Requirements

WARNING:

Electrical Shock and Personal Injury Hazard

- Electrical ground is required on this appliance.
- DO NOT ground to a gas line.
- If cold water pipe is interrupted by plastic, non-metallic gaskets, or other insulating materials, DO NOT use for grounding.
- Check with a qualified electrician if you are in doubt as to whether the appliance is properly grounded.
- DO NOT modify power supply cord plug. If it does not fit outlet, have a proper outlet installed by a qualified electrician.
- DO NOT have a fuse in the neutral or grounding circuit. A fuse in the neutral, or grounding circuit could result in an electrical shock.
- DO NOT use an extension cord with this appliance.

Failure to follow these instructions could result in electrical shock, serious injury, or death.

OBSERVE ALL LOCAL GOVERNING CODES AND ORDINANCES. DO NOT, UNDER ANY CIRCUMSTANCES, REMOVE THE POWER SUPPLY CORD GROUNDING PRONG.

NOTE:

- If codes permit, and a separate grounding wire is used, it is recommended that a qualified electrician determine that the grounding path is adequate and not interrupted by plastic, non-metallic gaskets, or other insulating materials.

Installation Instructions

Receptacle Wiring:

Receptacle wiring should be a minimum of 14 gauge. Use copper wire only. It is your responsibility to provide proper and adequate receptacle wiring, installed by a qualified electrician.

Electrical Requirements:

A 115 volt (103.5 minimum, 126.5 maximum), 60 Hertz, AC only, 15 ampere fused electrical supply is required. A time delay fuse or time delay circuit breaker is also required. A separate circuit, serving this appliance only, **MUST** be provided.

Electrical Connection:

Electrical grounding is required on this appliance.

Recommended grounding method:

For your personal safety, this appliance must be grounded. This air conditioner includes a power supply cord with a 3-prong grounding plug. To minimize possible electrical shock hazard:

- * cord must be plugged into a matching 3-prong grounding type wall receptacle.
- * must be grounded in accordance with National Electrical Code (ANSI/NFPA 70-latest version) and all local codes and ordinances.

If a matching 3-prong grounding type wall receptacle is not available, it is the responsibility of the consumer to have a properly grounded 3-prong wall receptacle installed by a qualified electrician.

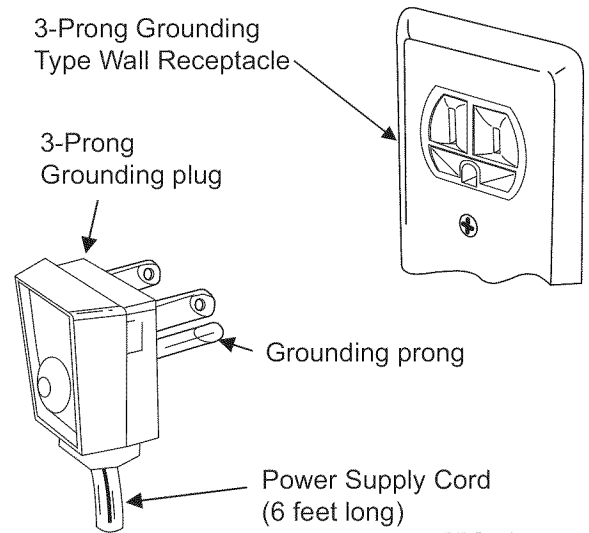

FIG. 1

Preparing for Installation

Installation Tips

For wood-frame casement windows:

It may be necessary to construct a frame, using at least 1" thick wood, with a 15-1/2" wide opening.

For brick or cement building construction:

It may be necessary to put a wood stool strip under air conditioner, for mounting purposes as shown FIG. 2.

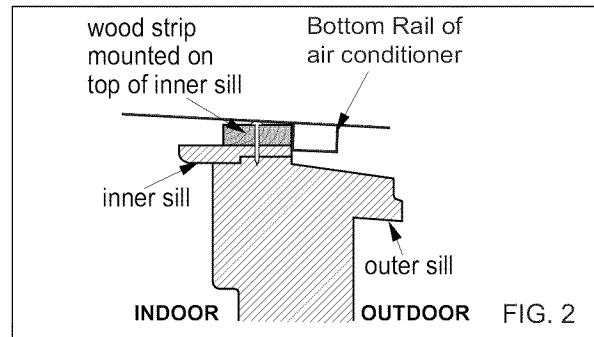

FIG. 2

WARNING:

Failure to adhere to the following precautions could result in personal injury and product damage.

- Because this unit weighs about 60 to 80 pounds, it is recommended that you have someone help you when installing your new unit, and that you both use proper lifting techniques. Inspect the condition of the window where unit will be installed. Be sure it will support the weight of the unit.
- This appliance must be installed according to all applicable codes and ordinances.
- Handle air conditioner with care. AVOID sharp metal fins on front and rear coils.
- Make sure your air conditioner does not fall during installation.
- Do not use water collected in the unit for drinking purposes. It is not sanitary.

Tools Required

• Flat-head screwdriver	• Carpenter's level	• Fine tooth saw	• Knife and scissors
• Phillips-head screwdriver	• Tape measure	• Electric or hand drill	• Pencil

NOTE:

- DO NOT USE ANY SCREWS OTHER THAN THOSE SPECIFIED IN THESE INSTRUCTIONS.

Installation Instructions

1 Make sure you have all the necessary parts.

Installation kit contents (FIG.3):

No.	Hardware	Qty.	No.	Hardware	Qty.
1	Platform	1	11	Screw #10 x 1" pan-head	2
2	Support brace	1	12	Screw #8 x 3/4" pan-head	6
3	Adjustment bolt	1	13	Screw #8 x 3/4" self-threading	7
4	Hex flange nut - 1/4	1	14	Window locking bracket	1
5	Track seal	1	15	Plastic window panel	1
6	Side channel seal	1	16	Side channel	2
7	Window sash seal	1	17	Screw-#8 x 3/8" truss head	10
8	Safety bracket	1	18	Panel frame/seal assembly	1
9	Screw #10 x 2-1/2" flat-head	2	19	Support bracket (For Vinyl-Clad windows)	1
10	Screw #10 x 1-3/4" flat-head	2	20	Safety bracket (For Vinyl-Clad windows)	1

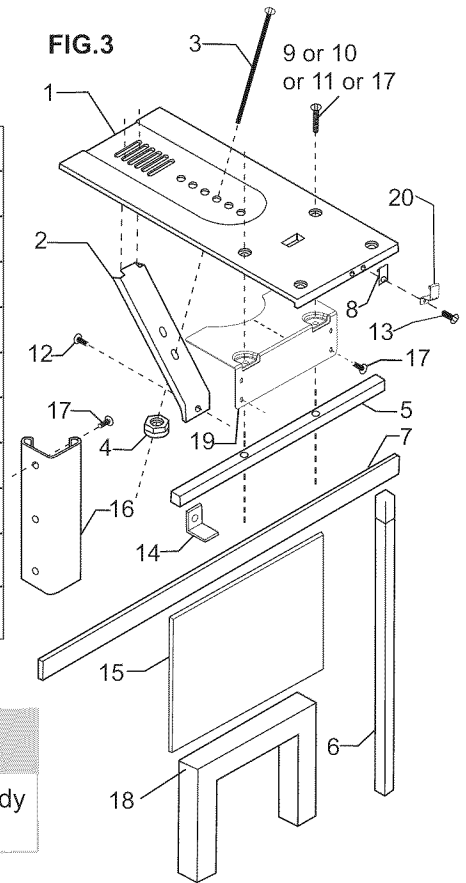

NOTE:

- Use scale below to measure length of your screws. The scale will come in handy when separating screws for installation.

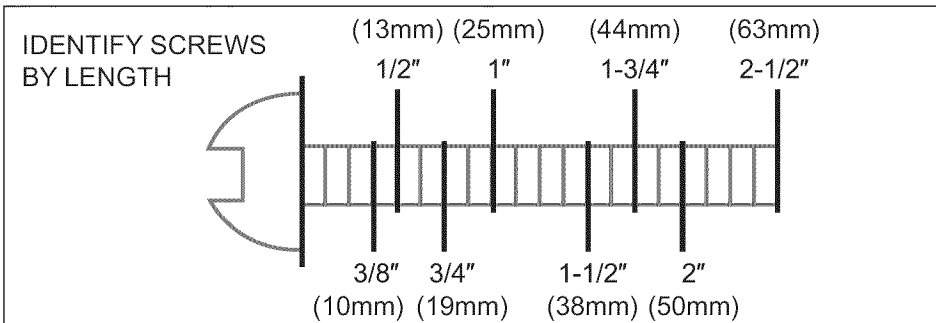

2 Choose a proper sized window, as shown (FIG.4).

- * 15-1/2" minimum width
- * 16-1/4" maximum width (for casement windows)
- * 21-1/2" minimum height (with window panel retainer)
- * 20-5/16" minimum height (window panel retainer removed)
- * 40" maximum height

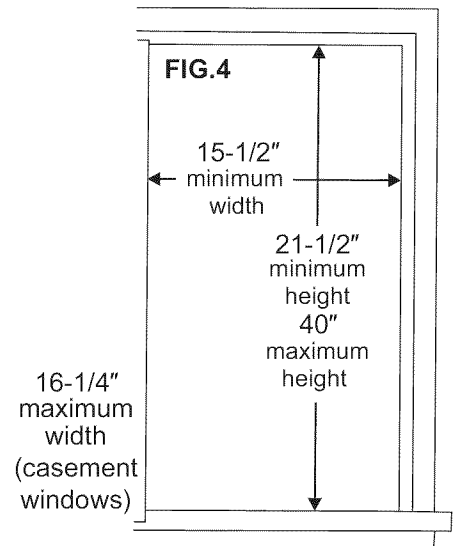

NOTE:

- Height measurement must be of a clear opening above mounting platform. In some cases, due to a variety of stop and track arrangements, the above dimensions may vary slightly. If necessary, installation can be made by alternating window jambs. (See Alternate Window Jamb Applications.)

3 Choose the proper window location.

Choose a window that allows the cooled air to flow freely and directly into room(s) you wish to cool. Remember, it is difficult to move air around corners. Also, choose a window that is within 6 feet of an electrical outlet as shown (FIG.5). (See Meeting Electrical Requirements/Receptacle wiring needs.) **Do not use an extension cord.**

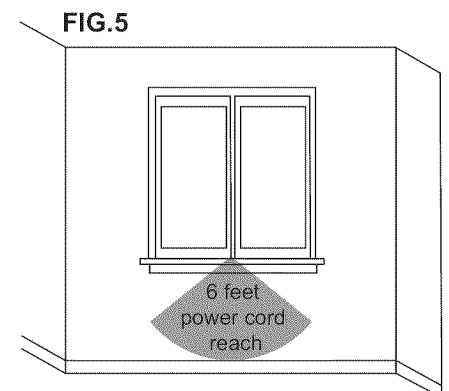

Installation Instructions

Installing Unit in a Sliding Window:

4 Attach support brace to platform as shown (FIG.6). Use adjustment bolt and hex flange nut to complete assembly. Choose slot and adjustment bolt hole locations that will create a 45 degree angle between platform and support brace. Try assembly in the window to determine if platform will rest properly, and allow proper slope ($3/16$ " lower on out side).

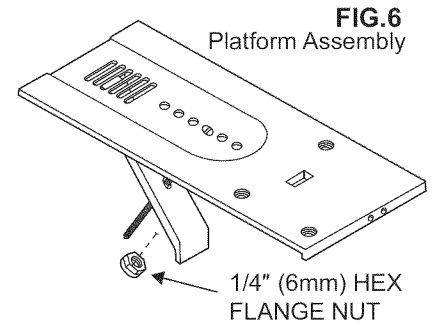

NOTE:

- If you are planning to use a siding-protection board (see Step 8) on the outside of your house, hold board in place when testing assembly in window.

5 Measure, and lightly mark a line 8-11/16" from window jamb:

NOTE:

- If any sash stop protrudes more than 1" from the side window jambs, the 8-11/16" measurement must be increased accordingly (FIG.7). Screen and storm window frames may also require adjustments to the measurement.

8-11/16" inches **FIG.7**

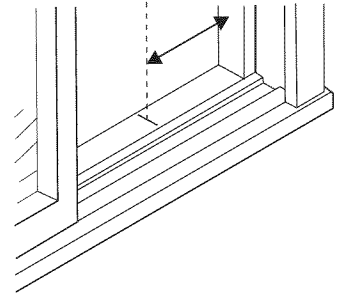

6 Center platform assembly on the line with inside platform tab pressed against inside edge of window track as shown (FIG.8A, FIG.8B). Using the holes in the platform as a guide, mark and drill two 9/64" diameter holes. Drill holes in either track or stool.

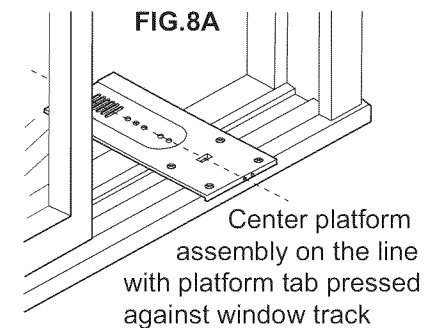

For vinyl-clad windows, you need to install the support bracket on the window track before you install the platform. Follow the instructions below to do that.

1. Place the support bracket on the window sill as shown (FIG.8C). Using the holes in the support bracket as a guide, mark and drill two 1/8" diameter holes.
2. Follow Step 7 to apply the track seal on the room side of window track.
3. After apply the track seal, use two 3/8" screw (item 17) to fixing the support bracket. Make sure the support bracket is level form side to side. Proceed to Step 9 after you finish fixing the support bracket.

Alternate screw location (depending on the inner sill depth)

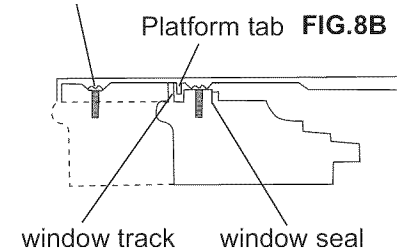

7 Peel off protective backing from track seal. Apply seal to room side of window track (FIG.9). Center of seal strip should coincide with the line marked in Step 5. The two screw holes drilled in Step 6 should be directly above seal strip in the inner track.

8 Securely attach a siding-protection board to side of house (FIG.10). **NOTE:** Siding-protection board should be long enough to span 2 wall studs.

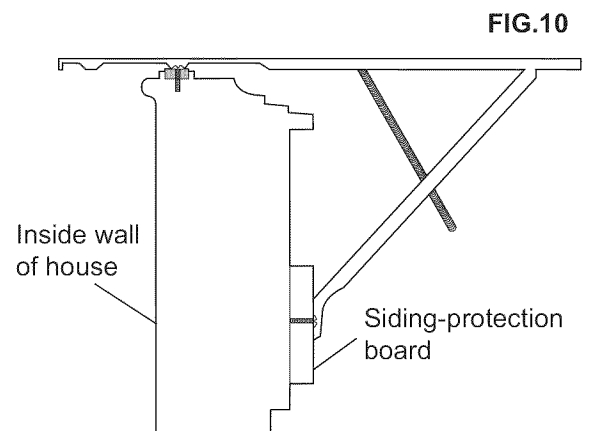
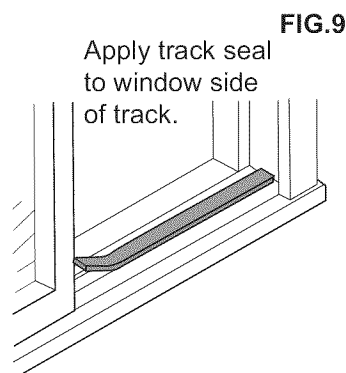
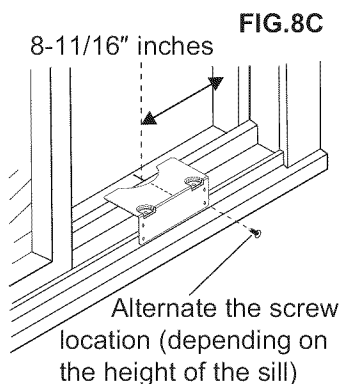

Installation Instructions

9 Place platform assembly, with platform tab against inside of window track, and attach it to window jamb (FIG.11A). Use appropriate length screws (Items 9-11 in preparing For Installation).

For Vinyl-Clad windows, place platform assembly, with platform tab against inside edge of the support bracket, and use two 3/8" screw (item 17) to attach it to support bracket as shown (FIG.11B).

10 Adjust platform assembly so that outside edge is 3/16" lower than inside edge, as shown (FIG.11). This ensures proper water drainage from the air conditioner.

11 Level platform assembly from side-to-side. Also, make sure window track is level. Use leveling shims as necessary to ensure unit is level from side-to-side.

12 Measure height of window opening from top of platform assembly as shown (FIG.12). Subtract 20-5/8". Mark this measurement on plastic window panel, along the longer side.

13 Clamp plastic window panel between a board and a work table, and cut along cutting line with a fine tooth saw. Remove any burrs with a file.

14 Fasten side channels to the sides of the air conditioner using 3 screws (Item 17) per channel as shown (FIG.13). Start with first screw at top of channel. Make sure hook ends of channels face toward back of unit.

15 Slide plastic window panel into panel frame as shown (FIG.14), with the smooth side to the room. Slide panel frame assembly into side channels of the AC cabinet. Make sure plastic window panel is firmly enclosed on all sides by the retainer grooves.

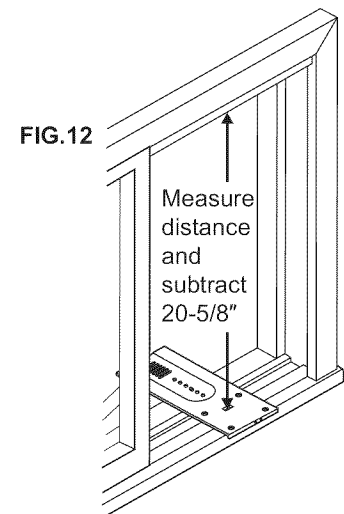
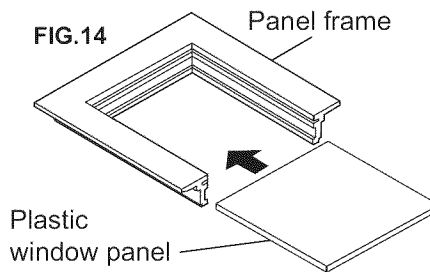
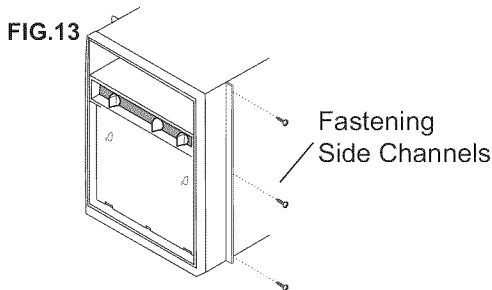
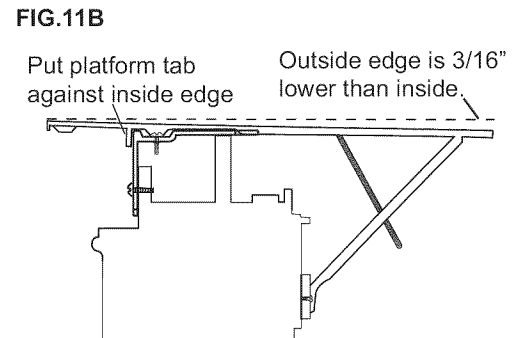
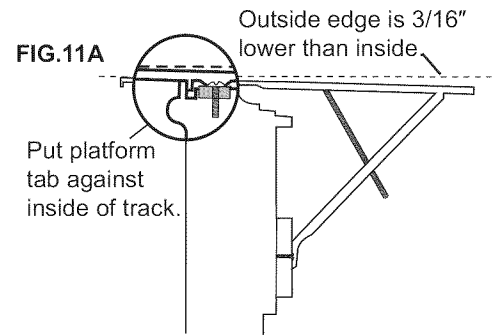

16 Cut side channel seal into 2 equal lengths. Remove protective backing and apply it to the rear side of cabinet side channels, starting just below panel frame assembly (FIG.15). Pinch off excess length so seal is even with the bottom of the cabinet side channel.

17 To remove front as shown (FIG.16)

1. Remove the two front retaining screws from the front frame.
2. Press firmly on each side of the metal case close to front, approximately 2/3 of the way down.
3. While pressing on the sides of the metal case, gently pull the front out and lift up to release it from the case.
4. Then release the electrical coupler plug.

NOTE: DO NOT push or pull air direction louvers.

18 Place air conditioner in window opening. As shown (FIG.17), it should sit on platform assembly so that window panel frame and cabinet side channels are against top and side window jambs.

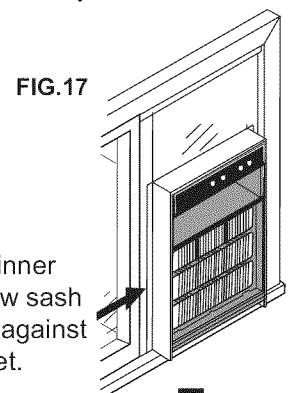
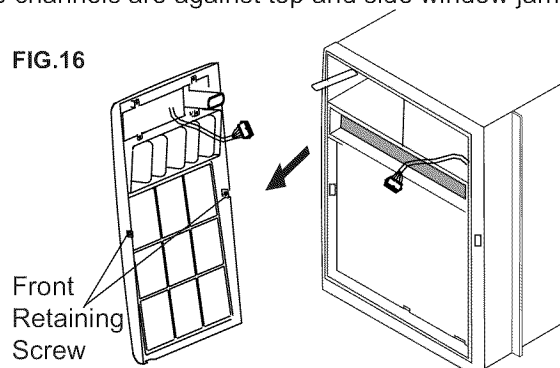
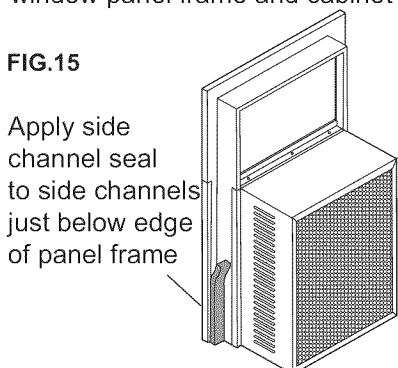

Installation Instructions

19 Slide inner window sash firmly against side of the cabinet. Make sure not to peel the seal strips from the window track and cabinet side channels. If the panel frame does not fit snugly to the inner window sash, secure the panel frame to the sash with #8 x 3/4" self-threading screws. Use the partially plugged holes in the panel frame. Drill 1/8" pilot holes for the screws.

20 Hook the safety bracket over the base of the unit and fasten it to the front of the platform assembly (FIG.18). Use a #8-32 x 3/4" self-threading screw.

For Vinyl-Clad windows, use Item 20 (refer to page 3) to fasten the unit to the platform.

NOTE: The bracket prevents movement of the air conditioner (either in or out) after completing the installation.

21 Stuff the window sash seal between the vertical sash and the window glass, as shown (FIG.19).

22 Use the window locking bracket to lock the inner window sash to the base of the outer window sash (FIG.19). Use one #8 x 3/4" screw, or #8-32 x 3/4" self-threading screw. (Drill 1/8" pilot hole).

23 To replace the front first reconnect the coupler plugs, make the exhaust control positioned through the front in the proper location. Gently push the front into position on the cabinet. It should click into place. Then replace the retaining screws that holds the panel in place. **DO NOT** push or pull the front panel louvers.

Install safety bracket

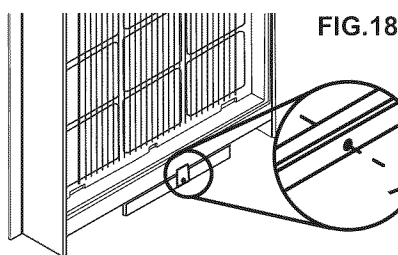

safety bracket
(choose the correct
safety bracket
according to your
window type)

window sash seal

Window
locking
bracket

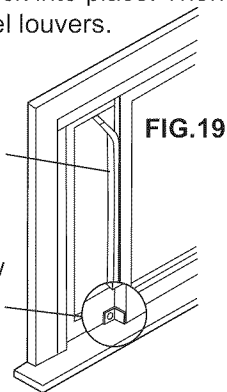

Alternate Window Jamb Applications

To install in windows having no flanges or wood stops on the top and side jambs, the channels and panel frame must fit against a matching flange (or 1/16" max. thick angle) attached to the window jambs. FIG.20A shows this angle installed. FIG.20B & FIG.20C show alternate treatments. On the sash side of the opening, the leading corner of the inner sash becomes the flange. You can purchase the angle strip locally.

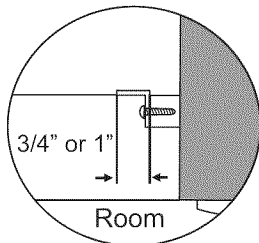

FIG.20A

Add angle to wood stop

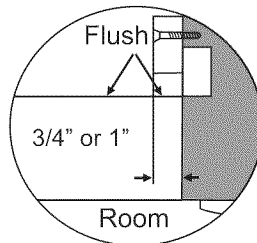

FIG.20B

Add wood as shown

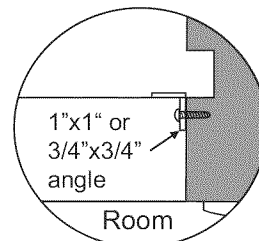

FIG.20C

Add 16- or 18- gage angle

Installing the Unit in a Casement Window

NOTE:

- Open the window the maximum amount to allow for clearance of the cabinet. The crank handle should be removed to allow the platform to be fastened to the jamb. If the window cannot open far enough (more than 15-1/2") for the cabinet to clear the window, remove the window entirely by drilling out the rivets. Bolts can serve as the pivots in the feature.
- To avoid crank handle and window clearance problems, the unit can be installed in a stationary sash section. However, the horizontal mullion and the 2 glass panels must be removed before installation.

Platform Assembly

FIG.21

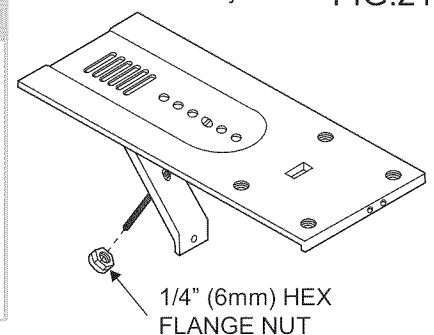

1/4" (6mm) HEX
FLANGE NUT

24 Attach support brace to platform as shown (FIG.21). Use the adjustment bolt and hex flange nut to complete the assembly. Choose the slot and adjustment bolt hole location that will create a 45 degree angle between the platform and support brace. Try the assembly in the window to determine if the platform will rest properly, and allow the proper slope (3/16" lower on outside).

Installation Instructions

NOTE:

- If you are planning to use a siding-protection board (see Step 29) on the outside of your house, hold the board in place when testing the assembly in the window.

25 Drill a $9/64$ " diameter pilot hole in the window jamb an equal distance from each side of the jamb (FIG.22), and $3/16$ " up from the window sill. If the hole coincides with the window lever slot in the jamb bottom, an additional hole will have to be drilled through the platform edge and the window jamb to miss this slot.

26 Peel off the protective backing from the track seal, and stick the seal to the window sill on the outside of the bottom jamb as shown (FIG.23).

27 Screw the platform assembly to the window jamb through the pilot hole you drilled in Step 25. Use a #8 x $3/4$ " self-threading screw (FIG.24).

Equal distance from both sides

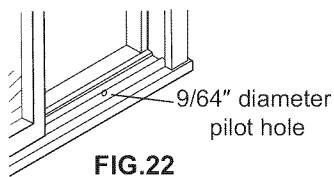

FIG.22

Apply track seal to the outside edge of the bottom window jamb.

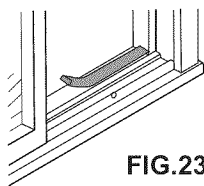

FIG.23

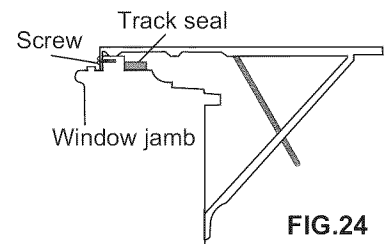

FIG.24

28 Adjust the platform assembly so that the rear of the air conditioner will be $3/16$ " lower than the front (tilted about 2° to 4° downward to the outside). After proper installation, condensate should not drain from the overflow drain hole during normal use, correct the slope otherwise.

NOTE:

- A projection below the base of the air conditioner will require the rear of the platform to be $7/16$ " lower than the front to create the $3/16$ " slant from front to rear (FIG.25).

29 Securely attach a siding-protection board to the side of the house where the platform assembly hit the house as shown (FIG.26). The siding-protection board should be long enough to span 2 wall studs.

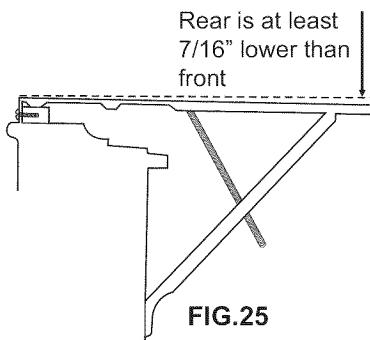

FIG.25

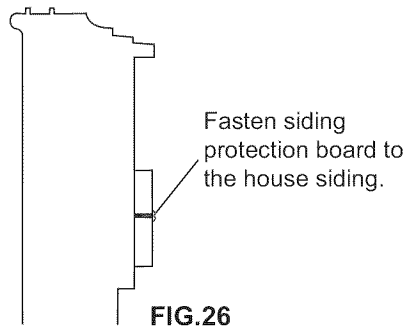

FIG.26

30 Measure the height of the window opening from the top of the platform assembly as shown (FIG.27). Subtract $20\text{-}5/8$ ". Mark this measurement on the plastic window panel, along the longer side.

31 Clamp the plastic window panel between a board and a work table, and cut along the cutting line with a fine tooth saw. Remove any burrs with a file.

32 Fasten the side channels to the sides of the unit using three screws (Item 17) per channel. Make sure hook ends of channels face toward the back of unit.

33 Slide the plastic window panel into the panel frame with the smooth side to the room. Slide the panel frame assembly into the side channels of the air conditioner cabinet. Make sure the plastic window panel is firmly enclosed on all sides by the retainer grooves (FIG.28).

FIG.27

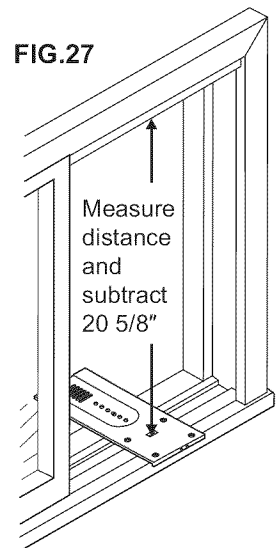
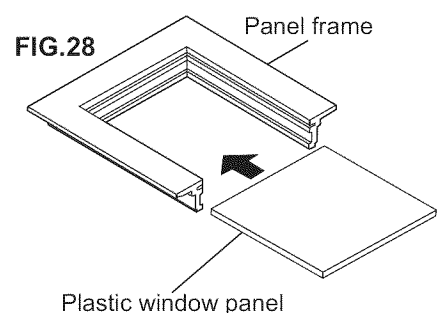

FIG.28



Installation Instructions

34 Cut side channel seal into 2 equal lengths. Remove the protective backing and apply it to the rear side of the cabinet side channels, starting just below the panel frame assembly. Pinch off excess length so the seal is even with the bottom of the cabinet side channel (FIG.29).

35 To remove front as shown (FIG.30)

1. Remove the two front retaining screws from the front frame.
2. Press firmly on each side of the metal case close to the front, approximately 2/3 of the way down.
3. While pressing on the sides of the metal case, gently pull the front out and lift up to release it from the case.
4. Then release the electrical coupler plug.

NOTE: DO NOT push or pull air direction louvers.

36 Place the air conditioner in the window opening as shown (FIG.31). It should sit on the platform assembly so that the window panel frame and the cabinet side channels are against the top and side window jambs. Side channels should overlap side window jambs equally.

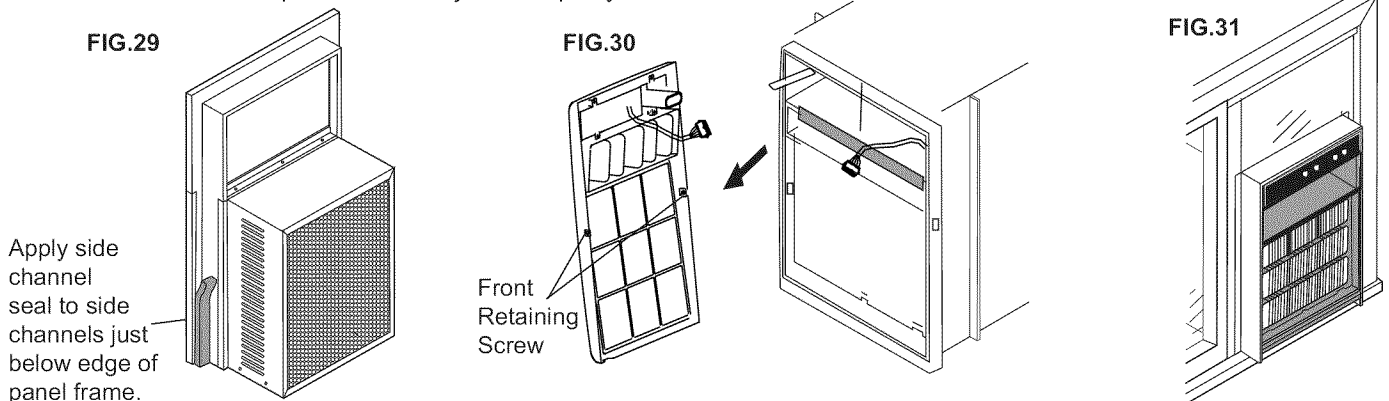

37 Drill two 9/64" diameter pilot holes in the top window jamb in line with the partially plugged holes in the panel frame. Secure the panel frame to the window jamb with two #8-32 x 3/4" self-threading screws. If additional holding is necessary, two screws may be used on the sides of the panel frame as well.

38 Drill two screw-clearance holes in the cabinet side channels (near bottom) and two 9/64" diameter pilot holes in the side window jambs. Secure the cabinet side channels to the window jambs with two #8-32 x 3/4" self-threading screws. When doing this, be careful not to twist the side channel seals with the screws.

NOTE: Inserting screws will prevent the air conditioner from being pushed into the room.

39 To replace the front first reconnect the coupler plugs, make the exhaust control positioned through the front in the proper location. Gently push the front into position on the cabinet. It should click into place. Then replace the retaining screws that holds the panel in place.

Do not push against or pull upon the front panel louvers.

Instrucciones de montaje

LEA ESTO ANTES DE MONTAR LA UNIDAD

Para Acondicionadores de Aire en Ventanas de Bisagras y Deslizantes

PRECAUCIÓN

Para evitar el riesgo de lesiones, de daños materiales y de daños al equipo debido a su peso y a los bordes afilados que puedan quedar expuestos:

- * Los aparatos de aire acondicionado detallados en este manual suponen un peligro por su excesivo peso. Es necesaria la intervención de dos o más personas para mover e instalar el equipo. Para evitar lesiones y problemas musculares, emplee técnicas adecuadas de levantamiento y desplazamiento del mismo.
- * Inspeccione cuidadosamente la localización donde piensa instalar el equipo de aire acondicionado. Asegúrese de que es capaz de soportar el peso del mismo durante un largo periodo de tiempo.
- * Manipule el aparato de aire acondicionado con cuidado. Utilice guantes protectores cuando necesite levantarlo o moverlo. EVITE tocar las afiladas aletas metálicas que existen en el frontal y en la parte posterior.
- * Evite que el aparato de aire acondicionado se caiga durante la instalación.

NOTA:

- Estas instrucciones describen la instalación en una ventana de madera típica con una hoja deslizante HORIZONTAL, o la instalación en una ventana metálica de BISAGRAS. Puede ser necesaria alguna modificación cuando se realicen instalaciones en otras ventanas distintas de las aquí mostradas.

Existe un kit de accesorios para ventanas altas que midan hasta 62" (1575 mm). Número de parte # EA103W. Llame al 1-800-4-MY-HOME para pedir el kit.

Cumpliendo los Requisitos Eléctricos

ATENCIÓN:

Peligro de Descargas Eléctricas y Daños Personales

- Es necesario conectar a tierra este dispositivo.
- NO LO CONECTE a tierra junto con una línea de gas.
- NO use una cañería de agua fría para conectar a tierra si ésta queda interrumpida en algún momento por tramos de plástico, juntas no metálicas o cualquier material aislante.
- Consulte a un electricista cualificado si tiene dudas sobre si el dispositivo queda adecuadamente conectado a tierra.
- NO modifique el enchufe del cable de alimentación. Si no encaja en su tomacorriente, consiga uno adecuadamente instalado por un electricista cualificado.
- NO coloque un fusible en el circuito de conexión neutral o de tierra. Un fusible en esos circuitos puede resultar en una descarga eléctrica.
- NO use un cable de extensión con este dispositivo.

No seguir estas instrucciones puede provocar descargas eléctricas, daños personales serios e incluso la muerte.

RESPETE TODAS LAS NORMATIVAS Y ORDENANZAS LOCALES. NUNCA, BAJO NINGUNA CIRCUNSTANCIA, ELIMINE LA CLAVIJA DE CONEXIÓN A TIERRA DEL ENCHUFE.

NOTA:

- Si la normativa lo permite, y utiliza un cable de conexión a tierra separado, se recomienda que sea un electricista cualificado quien determine que la vía es adecuada para tierra y que no esté interrumpida por plásticos, juntas no metálicas u otros materiales aislantes.

Instrucciones de montaje

Cableado del tomacorriente:

El cableado del tomacorriente debe ser al menos del calibre 14. Use solamente cableado de cobre. Es responsabilidad suya disponer de un cableado adecuado en el tomacorriente, instalado por un electricista cualificado.

Requisitos Eléctricos:

Una fuente de corriente alterna (AC) de 115 voltios (mínimo 103.5, máximo 126.5) a 60 Hertzios, con un fusible de 15 amperios en el circuito. También se requiere un fusible retardante o un diferencial. DEBE disponer de un circuito separado que dé servicio sólo a este dispositivo.

Conexión Eléctrica:

Se requiere conexión a tierra para este dispositivo.

Método recomendado de conexión a tierra:

Para su seguridad personal, este dispositivo debe ser conectado a tierra. Este acondicionador de aire viene provisto de un cable con un enchufe de 3 clavijas. Para minimizar el posible riesgo de descarga eléctrica:

- * el cable debe conectarse a un tomacorriente adecuado.
- * debe estar conectado a tierra de acuerdo con la Normativa Nacional Electrónica (ANSI/NFPA 70-última versión) y las normativas y ordenanzas locales.

Si no dispone de un tomacorriente adecuado de 3 clavijas con conexión a tierra, es responsabilidad del cliente el conseguir que un electricista cualificado instale uno adecuadamente.

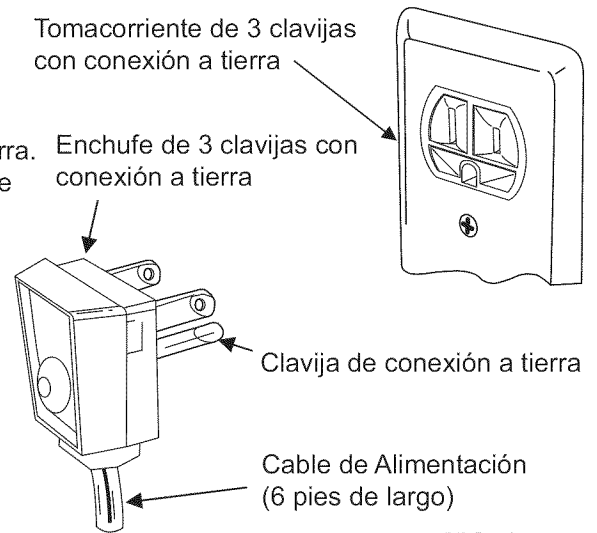

FIG. 1

Preparando la Instalación

Consejos para la Instalación

Para ventanas de madera con sistema de bisagras:

Puede ser necesario construir un marco, usando madera de al menos 1" de grosor, con una apertura de 15-1/2" de ancho.

Para construcciones de ladrillo o cemento:

Puede ser necesario colocar un poyete de madera por debajo del acondicionador para facilitar el montaje, tal como se muestra en la FIG. 2.

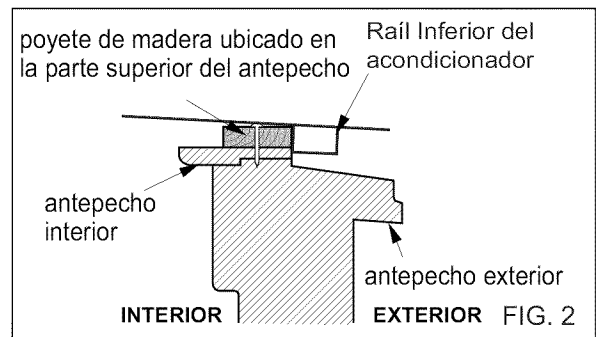

FIG. 2

⚠ ATENCIÓN:

El no observar las siguientes precauciones puede resultar en daños personales y daños al producto.

- Dado que esta unidad pesa entre 60 y 80 libras, se recomienda que alguien le ayude durante la instalación de su nueva unidad, y que ambos usen técnicas adecuadas de levantamiento de peso. Inspeccione el estado de la ventana donde instalará la unidad. Asegúrese de que será capaz de soportar el peso de la unidad.
- Este dispositivo debe instalarse de acuerdo a todas las normativas y ordenanzas aplicables.
- Manipule el acondicionador con cuidado. EVITE las aletas afiladas de metal en las rendijas frontal y posterior.
- Asegúrese de que su acondicionador no se caiga al suelo durante la instalación.
- No use agua recolectada de la unidad como agua potable. No es salubre.

Herramientas Requeridas

• Destornillador de cabeza plana	• Nivel de carpintero	• Sierra de dientes finos	• Cuchillo y tijeras
• Destornillador de cabeza Phillips	• Cinta métrica	• Taladro eléctrico o mecánico	• Lápiz

⚠ NOTA:

- NO EMPLEE OTROS TORNILLOS DISTINTOS DE LOS ESPECIFICADOS EN ESTAS INSTRUCCIONES.

Instrucciones de montaje

1 Asegúrese de que tiene todas las piezas necesarias.

Contenidos del kit de instalación (FIG.3):

Núm.	Ferretería	Cant.	Núm.	Ferretería	Cant.
1	Plataforma	1	11	Tornillo de cabeza cónica del #10 x 1"	2
2	Brazo del soporte	1	12	Tornillo de cabeza cónica del #8 x 3/4"	6
3	Perno de ajuste	1	13	Tornillo auto-roscante del #8 x 3/4"	7
4	Tuerca hexagonal de pestañas - 1/4"	1	14	Escuadra de bloqueo de la ventana	1
5	Burlete del rail	1	15	Panel de plástico para la ventana	1
6	Burlete del rail lateral	1	16	Rail lateral	2
7	Burlete de espuma para la ventana	1	17	Tornillo de cabeza redondeada del #8 x 3/8"	10
8	Escuadra de seguridad	1	18	Montaje del marco/burlete del panel	1
9	Tornillo de cabeza plana del #10 x 2-1/2"	2	19	Soporte de apoyo (para ventanas con revestimiento de vinilo)	1
10	Tornillo de cabeza plana del #10 x 2-3/4"	2	20	Soporte de seguridad (para ventanas con revestimiento de vinilo)	1

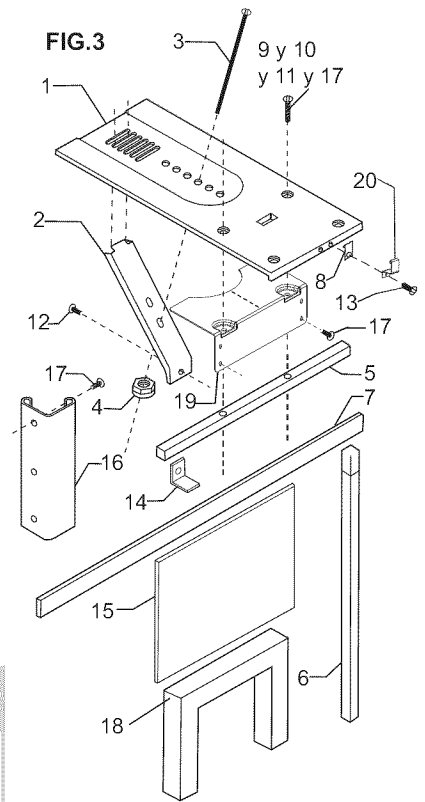

NOTA:

- Utilice la escala a continuación para medir la longitud de sus tornillos. La escala es muy práctica cuando ande separando los tornillos para la instalación.

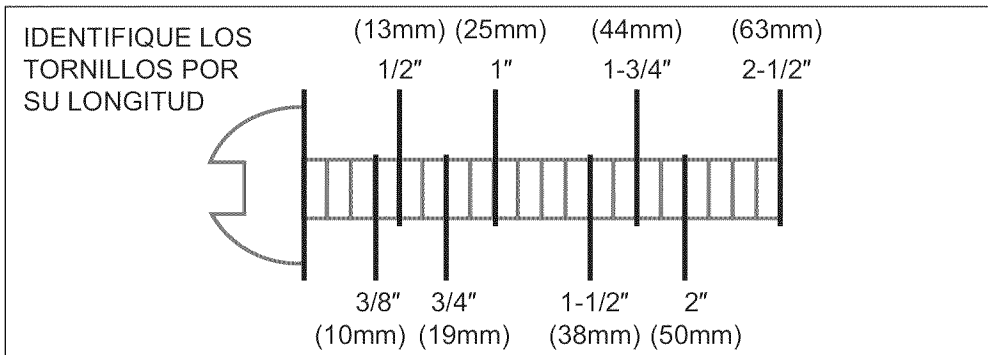

2 Escoja una ventana de dimensiones apropiadas, como se muestra (FIG.4).

- * Anchura mínimo de 15-1/2"
- * Anchura máximo de 16-1/4" (para ventanas de bisagras)
- * Altura mínima de 21-1/2" (con retén del panel de la ventana)
- * Altura mínima de 20-5/16" (sin el retén del panel de la ventana)
- * Altura máxima de 40"

Anchura máxima 16-1/4" (ventana de bisagras)

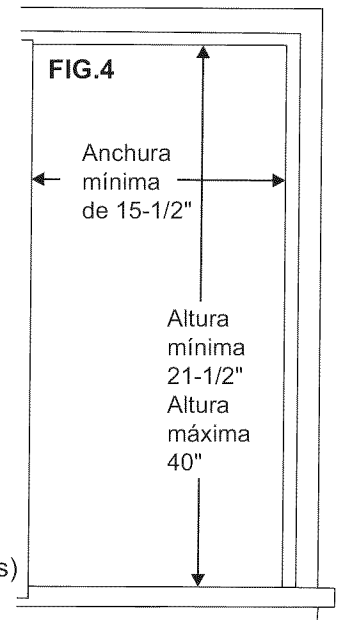

NOTA:

- Las medidas de altura deben realizarse sobre el espacio abierto por encima de la plataforma de montaje. En algunos casos, debido a posibles barreras y disposición de raíles, las dimensiones arriba descritas pueden variar ligeramente. Si fuera necesario, la instalación puede realizarse modificando las jambas de la ventana. (Vea Montajes Alternativos en las Jambas de las Ventanas.)

3 Elija una ventana en una posición adecuada.

Elija una ventana que permita que el aire frío circule libre y directamente en la estancia (o estancias) que quiere enfriar. Recuerde, es difícil mover aire en las esquinas. Del mismo modo, elija una ventana que se encuentre dentro de un rango de 6 pies de distancia a un tomacorriente, tal como se muestra (FIG.5). (Vea Cumpliendo los Requisitos Eléctricos / Cableado del tomacorriente). **No use un cable extensor.**

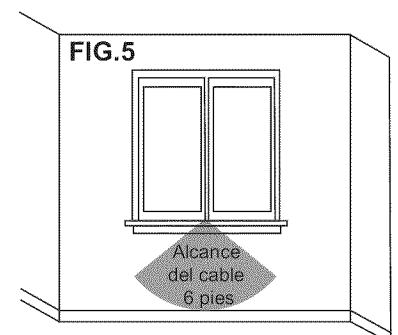

Instrucciones de montaje

Instalando la Unidad en una Ventana Deslizante:

4 Ajuste el brazo de soporte a la plataforma tal como se muestra (FIG.6). Use un perno de ajuste y una tuerca hexagonal de pestañas para completar el montaje. Escoja un zócalo y un agujero para el perno que creen un ángulo de 45 grados entre la plataforma y el brazo de soporte. Pruebe el montaje en la ventana para determinar si la plataforma quedará adecuadamente apoyada, y permitirá una inclinación adecuada (3/16" más bajo en la parte exterior).

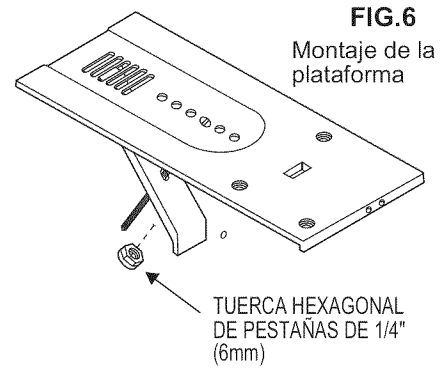

NOTA:

- Si piensa usar un tablero antideslizante (ver Paso 8) en el exterior, colóquelo en su sitio durante el testeado del montaje en la ventana.

5 Mida, y marque ligeramente una línea a 8-11/16" de la jamba de la ventana:

NOTA:

- Si los salientes de la hoja de la ventana se extienden más de 1" desde la jamba, la medida de 8-11/16" deberá ser incrementada de acuerdo a esa extensión (FIG.7). Los marcos de pantallas y contraventanas también pueden implicar ajustes en esta medida.

8-11/16" pulgadas **FIG.7**

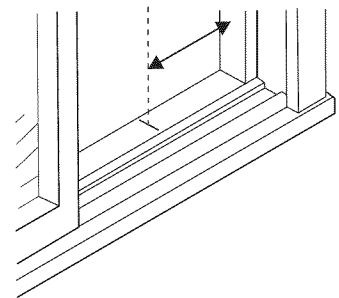

6 Centre el montaje de la plataforma en la línea con la pestaña interior de la misma presionada contra el borde interior del raíl de la ventana tal como se muestra (FIG.8A, FIG.8B). Usando los agujeros de la plataforma como guía, marque y taladre dos agujeros de 9/64" de diámetro. Taladre los agujeros en el raíl o en el poyete.

Para ventanas con revestimiento de vinilo, es necesario instalar el soporte de apoyo en la corredera de la ventana antes de instalar la plataforma. Para ello, siga las siguientes instrucciones.

1. Coloque el soporte de apoyo en la repisa de la ventana según se muestra (FIG.8C). Usando los agujeros del soporte de apoyo como guía, marque y perforo dos agujeros con 1/8" de diámetro.

2. Siga el paso 7 para aplicar el sello de la corredera por el lado de la habitación.

3. Después de aplicar el sello de la corredera, use dos tornillos de 3/8" (elemento 17) para fijar el soporte de apoyo. Asegúrese de que el soporte de apoyo esté nivelado de un lado a otro.

Avance al paso 9 cuando termine de fijar el soporte de apoyo.

7 Retire el protector de la parte trasera del raíl. Aplique el burlete en la parte del raíl que da a la estancia (FIG.9). El centro del burlete debe coincidir con la línea marcada en el paso 5. Los dos agujeros taladrados en el paso 6 deben quedar directamente por encima del burlete del raíl interior.

8 Ajuste firmemente el tablero antideslizante en el lado exterior del muro (FIG.10).

NOTA: El tablero antideslizante debe ser lo suficientemente largo como para albergar 2 tacos de pared.

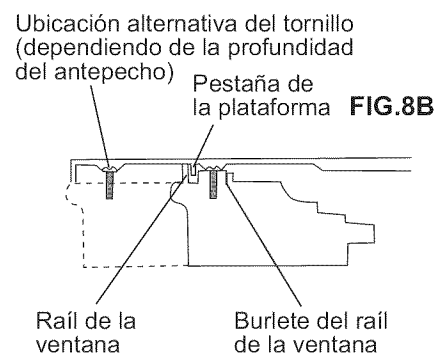
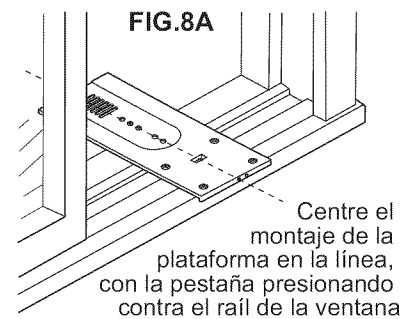

8-11/16" pulgadas **FIG.8C**

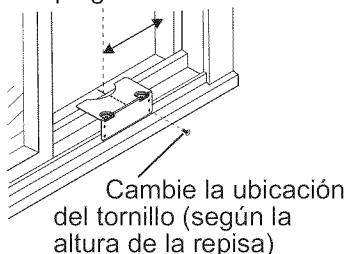

Aplique el burlete del raíl en la cara del raíl para la ventana **FIG.9**

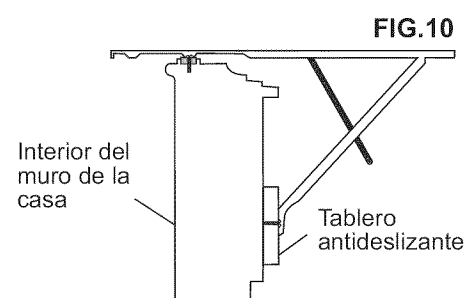
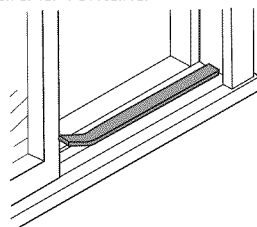

Instrucciones de montaje

9 Coloque el montaje de la plataforma, con la pestaña sobre el interior del raíl de la ventana, y ajústela a la jamba (FIG.11A). Use tornillos de longitud adecuada (ítems 9-11 en Preparando la Instalación).

Para ventanas con revestimiento de vinilo, coloque el montaje de la plataforma con la pestaña de la plataforma contra el borde interior del soporte de apoyo, y use dos tornillos de 3/8" (elemento 17) para fijarlo al soporte de apoyo según se muestra (FIG.11B).

10 Ajuste el montaje de la plataforma de tal forma que extremo exterior quede 3/16" más bajo que el extremo interior, tal como se muestra (FIG.11). Esto asegura el adecuado drenaje del agua del acondicionador.

11 Nivele la plataforma de un lado al otro. Asegúrese también de que el raíl de la ventana está nivelado. Utilice láminas de nivelado si fuera necesario para asegurar el nivelado de un lado a otro.

12 Mida la altura de la apertura de la ventana desde la parte superior de la plataforma tal como se muestra (FIG.12). Reste 20-5/8". Marque esta medida en el panel de plástico de la ventana, en el lado más largo.

13 Sujete el panel de plástico de la ventana entre una tabla y una mesa de trabajo, y córtelo a lo largo por la línea marcada con una sierra de dentado fino. Remueva cualquier rebaba con una lima.

14 Ajuste los raíles laterales a los lados del acondicionador usando 3 tornillos (ítem 17) por raíl tal como se muestra (FIG.13). Empiece por la parte superior del raíl. Asegúrese de que los ganchos del raíl quedan hacia la parte trasera de la unidad.

15 Deslice el panel de plástico en el marco tal como se muestra (FIG.14), con el lado suave hacia la habitación. Deslice el marco del panel en los raíles interiores de la carcasa del acondicionador. Asegúrese de que el panel de plástico queda firmemente ajustado a todos los laterales por los surcos de retén.

FIG.13

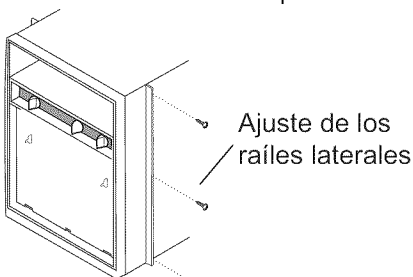

Ajuste de los raíles laterales

FIG.14

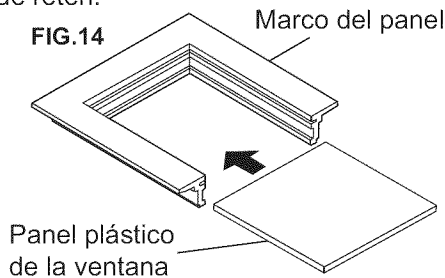

Panel plástico de la ventana

Marco del panel

FIG.12

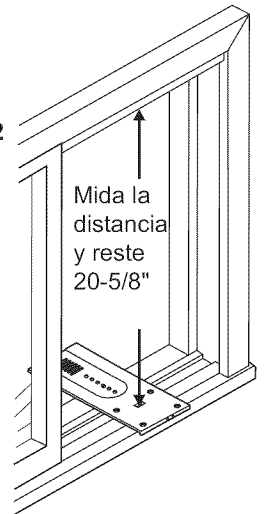

Mida la distancia y reste 20-5/8"

16 Corte el burlete del raíl lateral en 2 piezas de igual longitud. Remueva el protector de la parte trasera y aplíquelo en la parte trasera de los raíles laterales de la carcasa, empezando justo por debajo del marco del panel (FIG.15). Recorte el exceso de burlete de tal modo que quede alineado con la parte inferior del raíl lateral de la carcasa.

17 Remueva el frontal tal como se muestra (FIG.16)

1. Remueva los dos tornillos de retén del marco frontal.
2. Presione firmemente en cada lado de la carcasa metálica cerca del frontal, aproximadamente a 2/3 de distancia hacia abajo.
3. Mientras presiona en los laterales de la carcasa metálica, tire suavemente del frontal hacia fuera y levántelo para liberarlo de la carcasa.
4. Después desconecte el conector eléctrico.

NOTA: NO tire ni empuje de las palas de direccionamiento de aire.

18 Ubique el acondicionador en la apertura de la ventana. Tal como se muestra (FIG.17), debe quedar apoyado sobre la plataforma de montaje de tal manera que el panel de la ventana y los raíles laterales de la carcasa queden apoyados contra las jambas de la ventana.

FIG.15

Aplique burlete al raíl lateral justo por debajo del borde del marco del panel

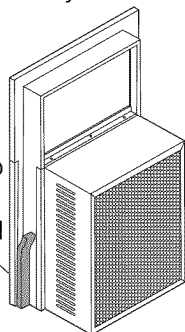

FIG.16

Tornillos de Retén del Frontal

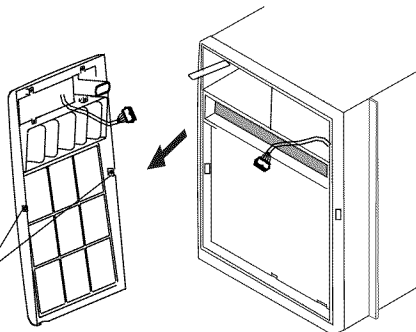
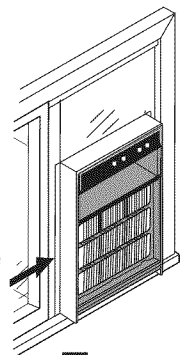

FIG.17

Deslice la hoja interior de la ventana firmemente contra la carcasa



Instrucciones de montaje

19 Deslice la hoja interior de la ventana firmemente contra el lateral de la carcasa. Asegúrese de que no remueve el protector del burlete de los raíles de la ventana ni del lateral de la carcasa. Si el marco del panel no se ajusta cómodamente a la hoja de la ventana, asegúrelo a la misma con tornillos auto-roscantes del #8 x 3/4". Use los agujeros parcialmente tapados del marco del panel. Taladre agujeros guía de 1/8" para los tornillos.

20 Enganche la escuadra de seguridad sobre la base de la unidad y ajústela al frontal de la plataforma (FIG.18). Use un tornillo auto-roscante del #8-32 x 3/4".

Para ventanas con revestimiento de vinilo, use el elemento 20 (consulte la página 3) para ajustar la unidad a la plataforma.

NOTA: La escuadra evita el movimiento del acondicionador (hacia dentro o fuera) una vez completada la instalación.

21 Rellene con el burlete de espuma para la ventana el espacio vertical entre la hoja y el cristal, tal como se muestra (FIG.19).

22 Use la escuadra de bloqueo de la ventana para bloquear la hoja interior a la base de la hoja exterior de la ventana (FIG.19). Use un tornillo del #8 x 3/4" o un tornillo auto-roscante del #8-32 x 3/4". (Taladre un agujero guía de 1/8").

23 Para volver a colocar el frontal primero reconecte el conector eléctrico, coloque el control de ventilación posicionado a través del frontal en el lugar adecuado. Presione suavemente el frontal en su sitio en la carcasa. Deberá hacer "clic" al colocarse. Después recolóque los tornillos de retén del panel frontal. **NO** presione ni tire de las palas del panel frontal. Instale la escuadra de soporte

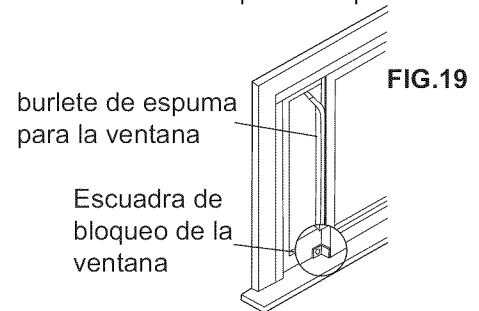
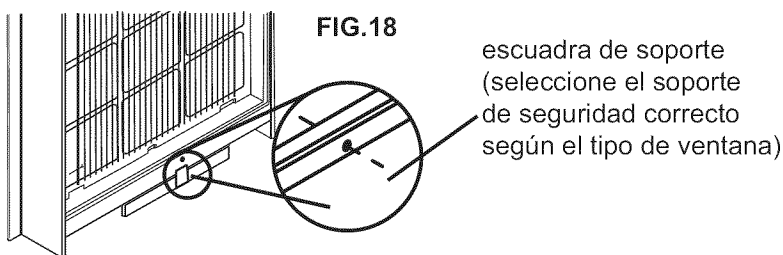

Montajes Alternativos en las Jambas de las Ventanas

Para instalar el equipo en ventanas que no tengan pestañas o topes de madera en las jambas, los raíles y el marco del panel deben ajustarse contra una pestaña adecuada (o en una escuadra de grosor máximo de 1/16") que esté fijada a las jambas. La FIG.20A muestra esta escuadra instalada. Las FIG.20B y FIG.20C muestran otros tratos alternativos. En el lado de la hoja de la ventana, la esquina de la misma se puede usar como soporte. Puede conseguir la escuadra en su ferretería más cercana.

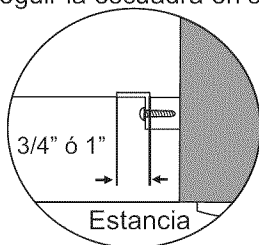

FIG.20A

Coloque la escuadra sobre el tope de madera

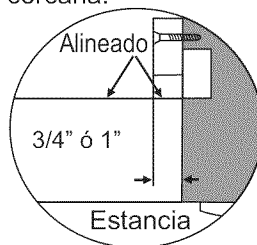

FIG.20B

Añada un taco de madera como se muestra

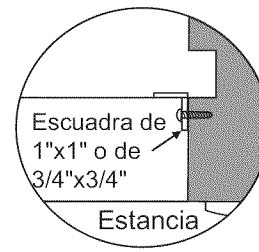

FIG.20C

Añada una escuadra del calibre 16- ó 18-

Instalando la Unidad en una Ventana de Bisagras

NOTA:

- Abra la ventana lo máximo posible para hacer suficiente sitio a la carcasa. La manivela deberá ser retirada para permitir que la plataforma sea sujeta a la jamba. Si la ventana no se puede abrir lo suficiente (más de 15-1/2") para que la carcasa quepa en la ventana, retire la hoja de la ventana completamente extrayendo los remaches las bisagras. Podrá usar los pernos como pivotes durante el proceso.
- Para evitar problemas con el picaporte de la ventana, la unidad puede ser instalada en el marco de una de las hojas de la ventana. En cualquier caso, los cristales de la ventana y los listones que los separen deben ser removidos antes de la instalación.

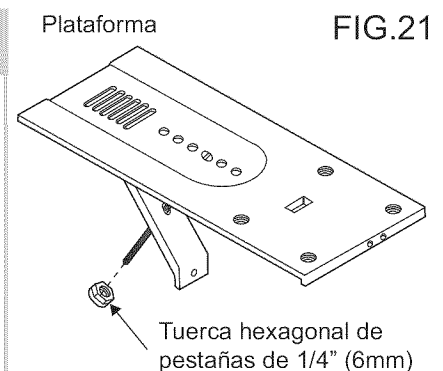

24 Fije el brazo de soporte como se muestra (FIG. 21). Use el perno y la tuerca hexagonal de pestañas para completar el montaje. Escoja un zócalo y un agujero para el perno que creen un ángulo de 45 grados entre la plataforma y el brazo de soporte. Pruebe el montaje en la ventana para determinar si la plataforma quedará adecuadamente apoyada, y permitirá una inclinación adecuada (3/16" más bajo en la parte exterior).

Instrucciones de montaje

NOTA:

- Si planea usar un tablero antideslizante (ver Paso 29) en el exterior de su casa, sujete el tablero en su sitio cuando pruebe el montaje en la ventana.

25 Taladre un agujero guía de 9/64" en la jamba de la ventana a una distancia igual de cada lado de la jamba (FIG. 22) y 3/16" más arriba del antepecho de la ventana. Si el agujero coincide con la ranura para el seguro de la ventana en la parte de debajo de la jamba, tendrá que taladrar otro agujero a través del borde de la plataforma y la jamba de la ventana para así evitar dicho agujero.

26 Retire el protector de la parte de atrás del burlete del raíl y pegue el burlete al antepecho por fuera de la parte de debajo de la jamba como se muestra (FIG. 23).

27 Atornille la plataforma a la jamba a través del agujero guía que taladró en el paso 25. Utilice un tornillo auto-roscante del #8 x 3/4" (FIG. 24).

A una distancia igual de ambos lados

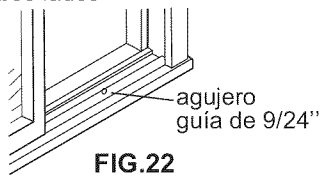

FIG.22

Ponga el burlete del raíl en el borde exterior de la parte de abajo de la jamba de la ventana.

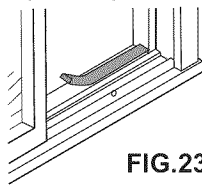

FIG.23

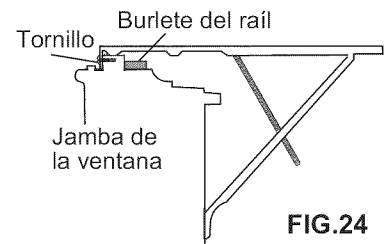

FIG.24

28 Ajuste la plataforma de manera que la parte de atrás del acondicionador de aire esté 3/16" más abajo que la parte de delante (inclinado de 2° a 4° hacia abajo y afuera). Después de hacer la instalación, el condensado no debe drenar por el orificio de drenaje durante el uso normal, en caso lo contrario, corrija la inclinación.

NOTA:

- Un saliente en la parte inferior de la base del acondicionador de aire requerirá que la parte de atrás de la plataforma esté 7/16" más abajo que la parte frontal para crear la inclinación de 3/16" de delante a atrás.

29 Ajuste firmemente el tablero antideslizante en el lado exterior del muro donde el montaje de la plataforma vaya a contactar el muro tal como se muestra (FIG.26). El tablero antideslizante debe ser lo suficientemente largo como para albergar 2 tacos de pared.

La parte exterior queda al menos 7/16" más bajo que el interior

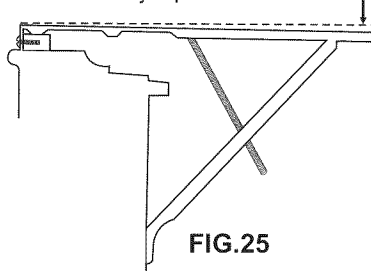

FIG.25



FIG.26

30 Mida la altura de la apertura de la ventana desde la parte superior de la plataforma tal como se muestra (FIG.27). Reste 20-5/8". Marque esta medida en el panel de plástico de la ventana, en el lado más largo.

FIG.27

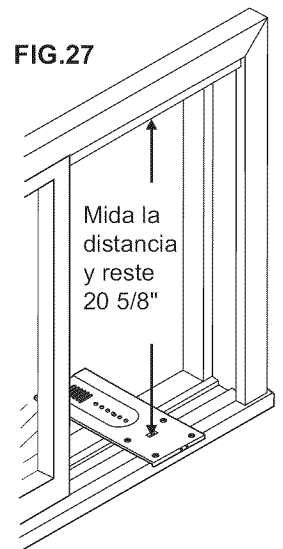

31 Sujete el panel de plástico de la ventana entre una tabla y una mesa de trabajo, y córtelo a lo largo por la línea marcada con una sierra de dentado fino. Remueva cualquier rebaba con una lima.

32 Ajuste los raíles laterales a los lados del acondicionador usando 3 tornillos (ítem 17) por raíl. Asegúrese de que los ganchos del raíl quedan hacia la parte trasera de la unidad.

33 Deslice el panel de plástico en el marco con el lado suave hacia la habitación. Deslice el marco del panel en los raíles interiores de la carcasa del acondicionador. Asegúrese de que el panel de plástico queda firmemente ajustado a todos los laterales por los surcos de retén (FIG.28).

FIG.28

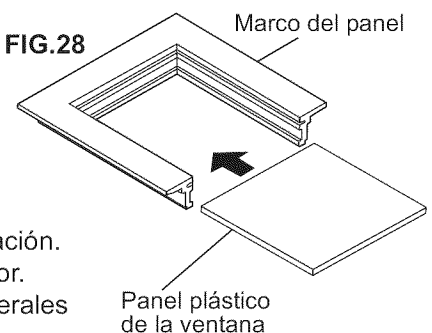

Instrucciones de montaje

34 Corte el burlete del raíl lateral en 2 piezas de igual longitud. Remueva el protector de la parte trasera y aplíquelo en la parte trasera de los raíles laterales de la carcasa, empezando justo por debajo del marco del panel. Recorte el exceso de burlete de tal modo que quede alineado con la parte inferior del raíl lateral de la carcasa (FIG.29).

35 Remueva el frontal tal como se muestra (FIG.30)

1. Remueva los dos tornillos de retén del marco frontal.
2. Presione firmemente en cada lado de la carcasa metálica cerca del frontal, aproximadamente a 2/3 de distancia hacia abajo.
3. Mientras presiona en los laterales de la carcasa metálica, tire suavemente del frontal hacia fuera y levántelo para liberarlo de la carcasa.
4. Después desconecte el conector eléctrico.

NOTA: NO tire ni empuje de las palas de direccionamiento de aire.

36 Ubique el acondicionador en la apertura de la ventana tal como se muestra (FIG.31). Debe quedar apoyado sobre la plataforma de montaje de tal manera que el panel de la ventana y los raíles laterales de la carcasa queden apoyados contra las jambas de la ventana. Los raíles laterales deben quedar por encima de las jambas de la ventana de igual manera en cada lado.

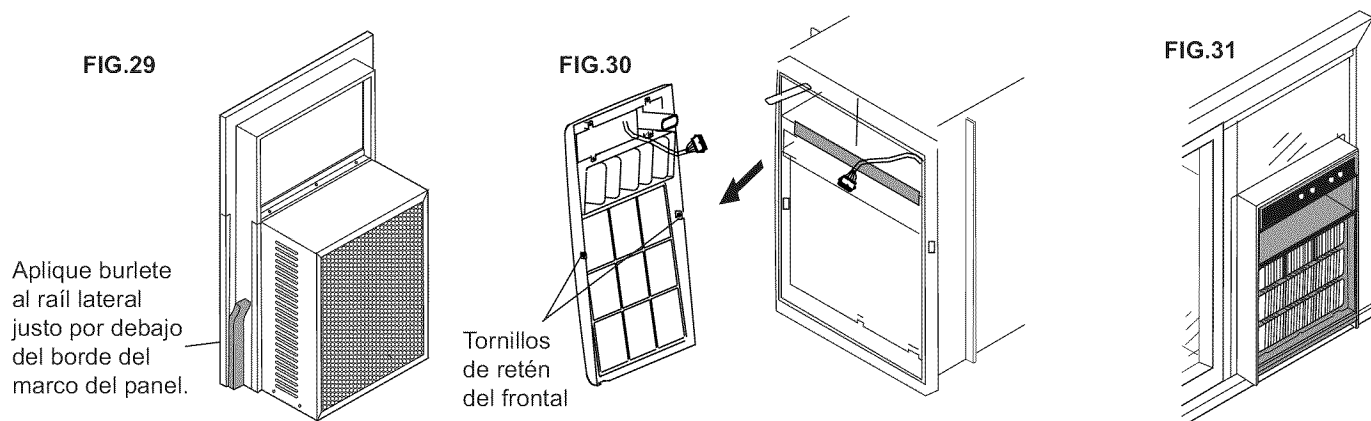

37 Taladre dos agujeros guía de 9/64" de diámetro en la jamba superior alineado con los agujeros parcialmente tapados del marco del panel. Asegure el marco a la jamba con dos tornillos auto-roscantes del #8-32 de 3/4". Si fuera necesario un soporte adicional, pueden usarse otros dos tornillos en los laterales del panel de la misma manera.

38 Taladre dos agujeros para hacer lugar a los tornillos en los laterales de la carcasa (cerca de la parte inferior) y dos agujeros guía de 9/64" de diámetro en la jamba lateral de la ventana. Asegure los raíles laterales de la carcasa a las jambas con dos tornillos auto-roscantes del #8-32 de 3/4". Cuando haga esto, tenga cuidado de no enrollar el burlete de los raíles laterales con los tornillos.

NOTA: Al insertar los tornillos evitará que el acondicionador pueda ser extraído hacia la habitación.

39 Para volver a colocar el frontal primero reconecte el conector eléctrico, coloque el control de ventilación posicionado a través del frontal en el lugar adecuado. Presione suavemente el frontal en su sitio en la carcasa. Deberá hacer "clic" al colocarse. Después recolóque los tornillos de retén del panel frontal.

NO presione ni tire de las palas del panel frontal.