

Installation Instructions

For Medium (15-18.5K) + Heavy duty (22-28.5K) Air Conditioner

READ BEFORE INSTALLING UNIT

CAUTION

To avoid risk of personal injury, property damage, or product damage due to the weight of this device and sharp edges that may be exposed:

- * Air conditioners covered in this manual pose an excessive weight hazard. Two or more people are needed to move and install the unit. To prevent injury or strain, use proper lifting and carrying techniques when moving unit.
- * Carefully inspect location where air conditioner will be installed. Be sure it will support the weight of the unit over an extended period of time.
- * Handle air conditioner with care. Wear protective gloves whenever lifting or carrying the unit. AVOID the sharp metal fins of front and rear coils.
- * Make sure air conditioner does not fall during installation.
- * If a new electrical outlet is required, have the outlet installed by a qualified electrician before installing unit.

NOTE: DO NOT USE ANY SCREWS OTHER THAN THOSE SPECIFIED HERE.

Preliminary instructions:

Do the following before starting to install unit. See illustrations below.

Check dimensions of your unit to determine model type:

	Heavy duty	Medium
Capacity:	22,000~28,500 BTU	15,000~18,500 BTU
Unit Height:	18-5/8"	17-5/8"
Unit Width:	26-1/2"	23-5/8"
Min. Window Opening:	19-1/2"	18-1/2"
Min. Window Width:	31"	26-1/2"
Max. Window Width:	42"	40-1/2"

1. Check window opening size: the mounting parts furnished with this air conditioner are made to install in a wooden sill double-hung window. The standard parts are for window dimensions listed above. Open sash to a minimum of 19" (483mm). (FIG.1)

2. Check condition of window: all wood parts of window must be in good shape and able to firmly hold the needed screws. If not, make repairs before installing unit.

3. Check your storm windows: If your storm window frame does not allow the clearance required, correct by adding a piece of wood as shown (FIG.2), or by removing storm window while room air conditioner is being installed.

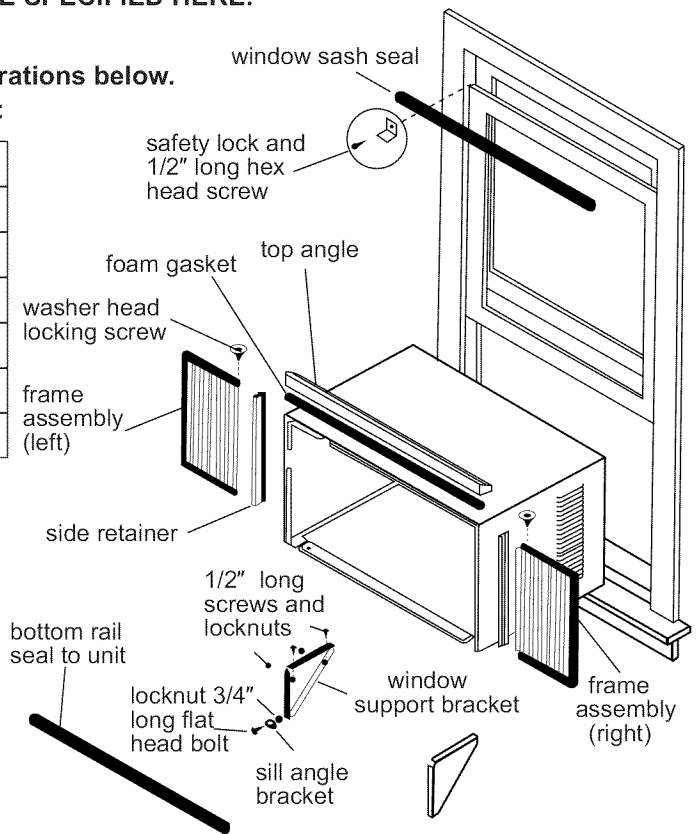

FIG.1

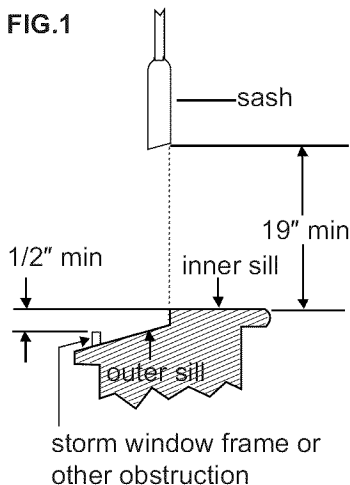
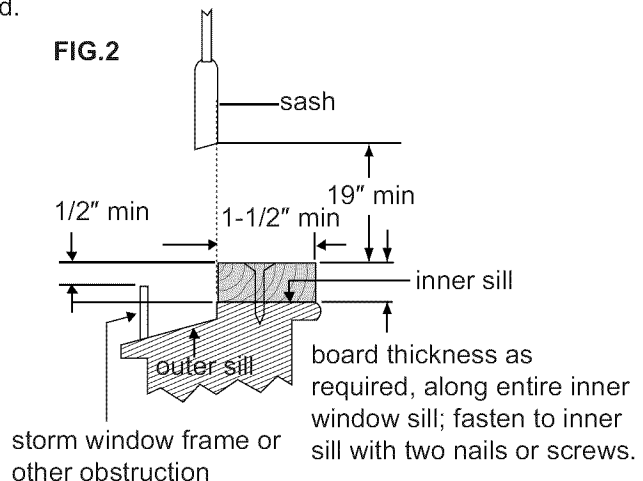

FIG.2



2020219A2523

Installation Instructions

4. Check for anything that could block airflow

Check area outside of window for things such as shrubs, trees, or awnings. Inside, be sure furniture, drapes, or blinds will not stop proper air flow.

5. Check the available electrical service

Power supply must be the same as that shown on the unit serial nameplate. (See Use & Care Guide for serial plate location.) Power cord is 48" long. Be sure you have an outlet near.

All models have a 3-prong service plug to provide proper service and safe positive grounding. Do not change plug in any way. Do not use an adapter plug. If your present wall outlet does not match your plug, call a qualified electrician to make the needed change.

6. Carefully unpack air conditioner

Remove all packing material. Protect floor or other stable flat surface with covering to prevent scratches from unit. With the aid of an assistant, remove unit from styrofoam base and rest on protected surface. Move and install unit with the aid of an assistant. Save packing and shipping box for future unit storage.

WARNING Avoid fire hazard or electric shock. Do not use an extension cord or an adaptor plug. Do not remove any prong from the power cord.

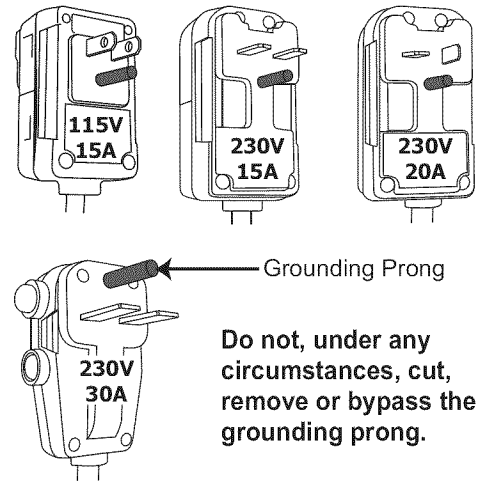

Accessory Kit includes	
• Hardware bag (shipped inside window support brackets)	• Foam gasket
• Window support bracket (2)	• Window sash seal
• Side retainer (2)	• Bottom rail seal
• Window Filler Panel (2)	* Top angle rail
* MEDIUM models only HEAVY DUTY top angle rail can be found in carton base packaging (FIG.3)	

Tools Required	
• a large flat blade screwdriver	• tape measure
• adjustable wrench or pliers	• pencil
• level	• Socket wrenches
• Phillips screwdriver	

HEAVY DUTY
(22,000~28,500BTU)

FIG.3

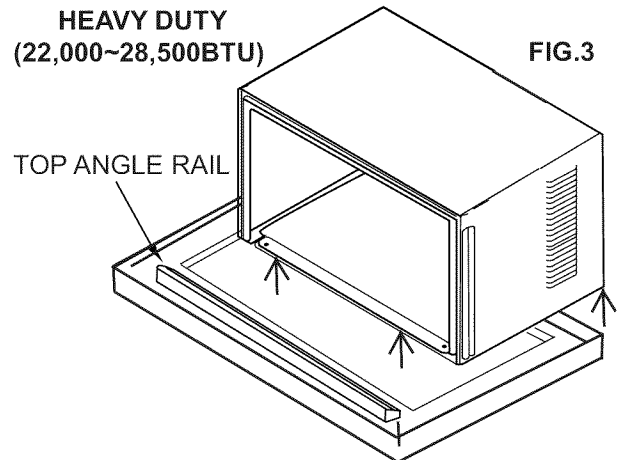

Hardware (in plastic bag)	Qty.	Hardware (in plastic bag)	Qty.
7/16" Locking Screw and Flat Washer for window filler panels	2 ea	Sill Angle Bracket	2
1/2" Long hex head screw	7	Long hex-head locking screw for top angle rail, side retainer 5/16" long	10
Safety Lock	1	Safety Lock (for Vinyl-Clad window)	2
1/2" Long Screw and locknut	4 ea	Locking screw #10 X 1/4" panhead Phillips screws (for Vinyl-Clad window)	2
3/4" Long Flat Head Bolt and Locknut	2 ea	weather seals (6"X3/4"X1/12")	5
foam insert	2		

Installation Instructions

Window Mounting

1 Remove Air Conditioner from Cabinet

NOTE: Remove any packaging material from cabinet exterior.

1. Pull down on front grille from upper edge. Lift front grille upwards and place to one side. (See FIG.1)
2. Remove filter. To remove, grasp in the middle on each side. Bow filter out to detach top edge from tabs. Once top is free, lift filter up and out.

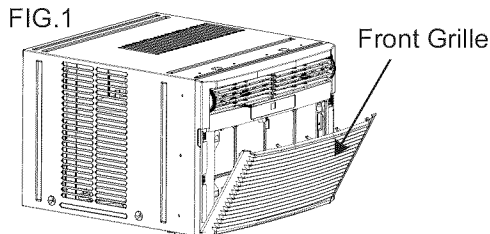
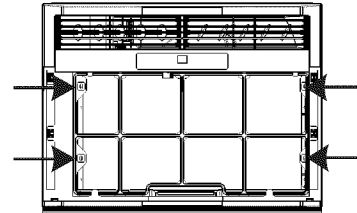
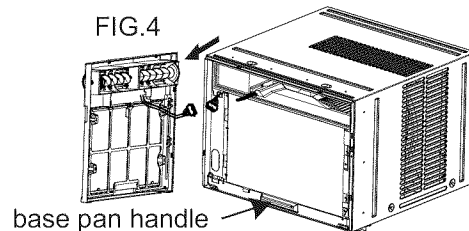
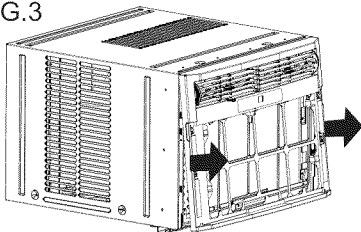

FIG.2



3. Locate the four Front Panel screws and remove. These screws will be needed to re-install the Front Panel later (See FIG.2).
4. Push metal cabinet side inward to release plastic tabs on each side of Front Panel (see Fig. 3).
5. Rotate Front Panel up until top tabs are free. Pull panel straight out. When pulling out, front panel will also pull free from vent control lever. Depress latch on electronics plug (on some models) to disconnect.
6. Remove Front Panel from unit (see Fig. 4).

FIG.3



7. Remove shipping screws from top of unit and also on both sides by the base if installed. (See FIG.5)
8. With the aid of an assistant, hold the cabinet while pulling on the base pan handle (see FIG. 4), and carefully remove the air conditioner from cabinet.
9. Add two foam inserts to holes in top of cabinet where shipping screws were removed from. (See FIG.6)
10. Except 22,000BTU model, other heavy duty models (24,000~28,500BTU) come with internal shipping packaging. THIS PACKAGING AND PLASTIC TIES MUST BE REMOVED PRIOR TO INSTALLING THE AIR CONDITIONER BACK INTO THE CABINET. (See FIG.7)
11. Remove plastic wrapping from all points on power cord.

FIG.5

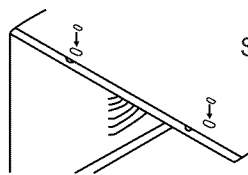
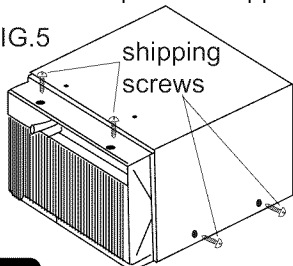

Shipping Packaging

Plastic tie

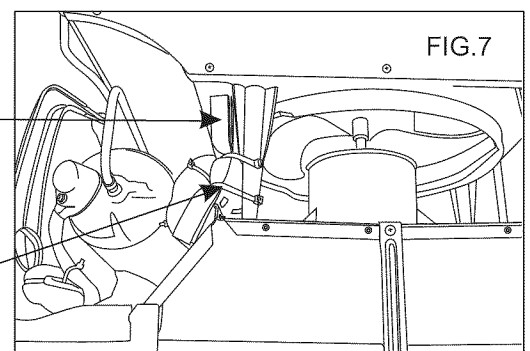

2 Install Top Angle Rail and Side Retainers

1. Remove adhesive strip coating from foam gasket. Attach adhesive side of gasket to bottom of top angle rail. Insert 4 screws from inside of cabinet and secure to top angle rail.
2. From inside of cabinet insert 3 screws to attach each side retainer as shown in Fig. 8. Attach side retainers with flat side against cabinet and angled edge toward rear of cabinet.

FIG.8

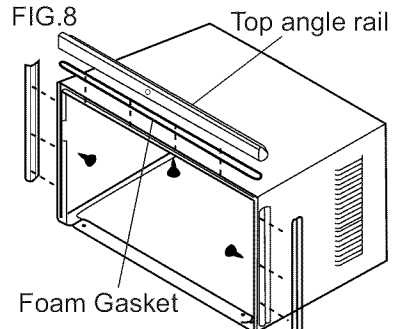

3 Assemble Window Filler Panels

1. Place cabinet on floor, a bench, or a table.
2. Slide "1" section at end of window filler panel into side retainer on each side of the cabinet (see FIG. 9 and FIG.10).
3. On each side of cabinet, insert top and bottom legs of window filler panel frame into channel in the top and bottom angle rails.
4. Insert a 7/16" locking screw and flat washer into hole on top leg of each window filler panel (see section 6). Do not totally tighten. Allow leg to slide freely. Screws will be tightened after Section 6.

Installation Instructions

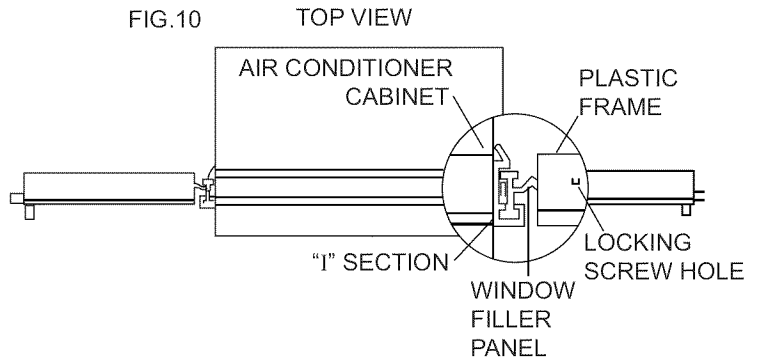
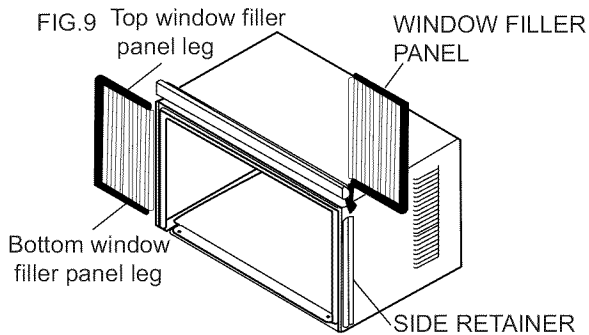

4 Place Cabinet in Window

1. Open window and mark the center of window inner sill as shown (FIG. 11).
2. Place cabinet in window with cabinet bracket securely seated over edge of inner sill as shown in FIG. 12. Bring window down temporarily behind top angle rail to hold cabinet in place.
3. Shift cabinet left or right as needed to line up center of cabinet on center line marked on inner sill.
4. **For wooden window:** Fasten cabinet to window inner sill with two 1/2" long hex head screws into holes (FIG. 13A). (You may wish to pre-drill pilot holes.)
For Vinyl-Clad window: Place two safety locks into the holes located in the bottom of the cabinet and drive two #10X1/4" pan-head Phillips locking screws through the safety locks into the cabinet as shown (FIG. 13B).
5. Remove protective strip from adhesive side of Bottom Rail Foam Seal. Apply Seal over screws fastening bottom rail to window inner sill.

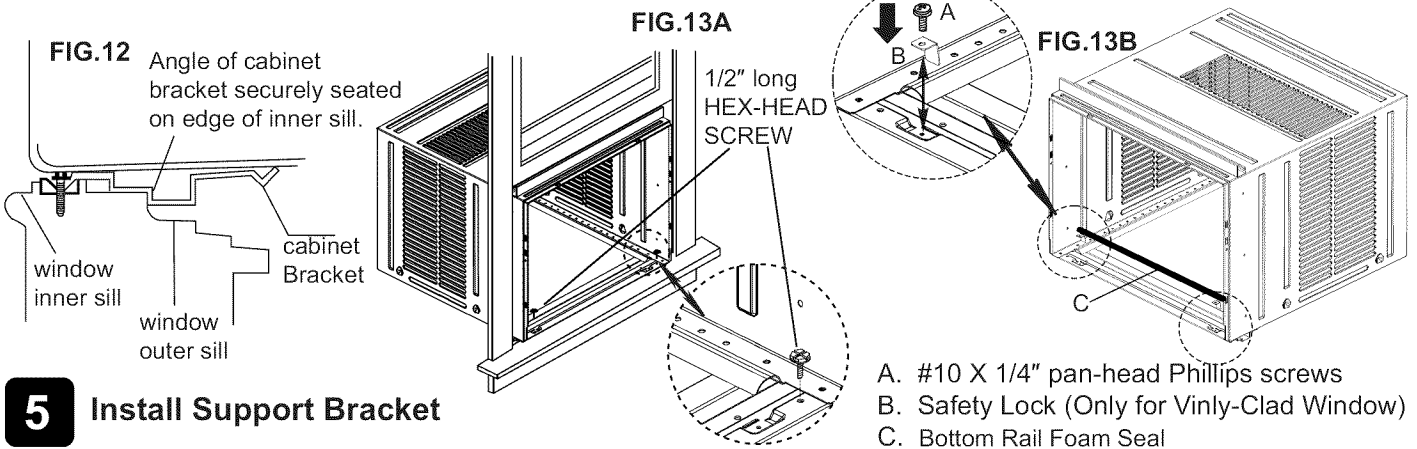
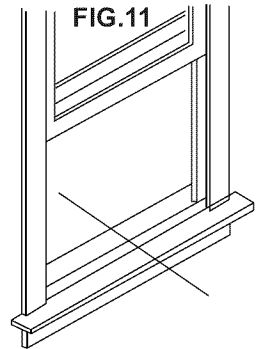

5 Install Support Bracket

1. Hold each support bracket flush against outside of sill and tight to bottom of cabinet. Mark brackets at top level of sill. Mark cabinet bottom at distance of sill width. See Fig. 15 A. Remove support brackets.
2. Attach sill angle brackets to support brackets at marked positions with flat head bolts and nuts. Hand tighten only at this point. See Fig. 15B.
3. Insert 1/2" long bolts through appropriate holes in cabinet bottom given the sill width distance. Thread the bolts into the slots of the support brackets. Tighten lock washer nuts onto bolts.
4. Adjust height of sill angle bracket so that bracket rests securely on edge of sill, and so that cabinet has about 7/8" to 1 1/4" downward tilt for proper water drainage (tilted about 2° to 4° downward to the outside, see Fig. 14). Tighten nuts securely. After proper installation, condensate should not drain from the overflow drain hole during normal use, correct the slope otherwise.

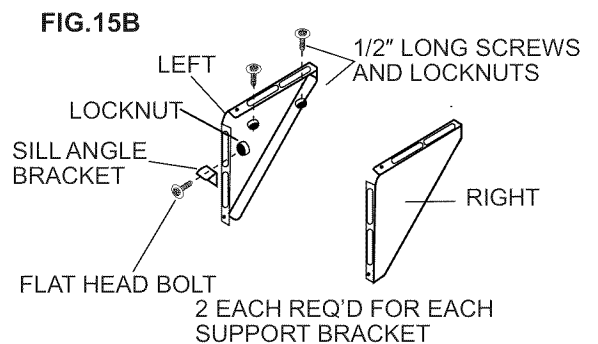
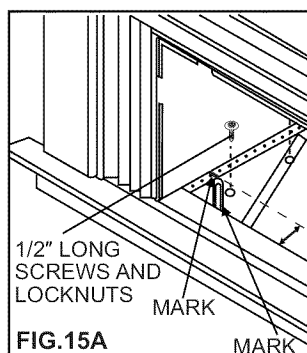
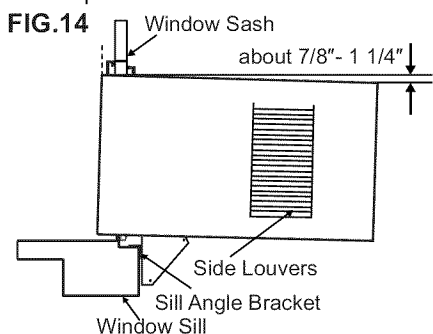

Installation Instructions

6 Extend Window Filler Panels and attach to top angle rail:

1. Carefully raise window to expose filler panel locking screws on top angle rail. Loosen screws so filler panels slide easily.
2. Extend panels to fill window opening completely. Tighten locking screws on top (FIG. 16).
3. Close window behind top angle rail.
4. Attach the top angle rail to window frame: Use a 3/32" drill bit to drill one hole through the hole in the middle of top angle rail into the window frame, and drive one 1/2" HEX-HEAD locking screw through the hole in the middle of top angle rail into the window frame as shown (FIG. 17).

FIG. 16

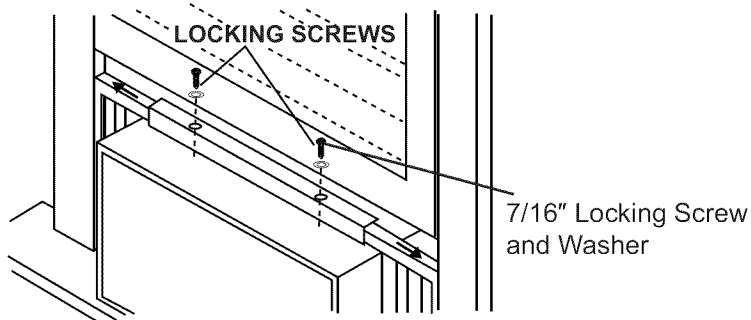
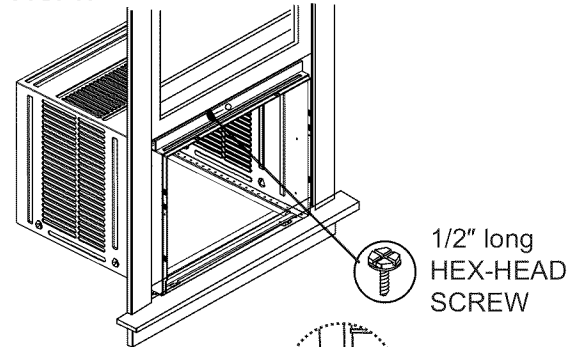
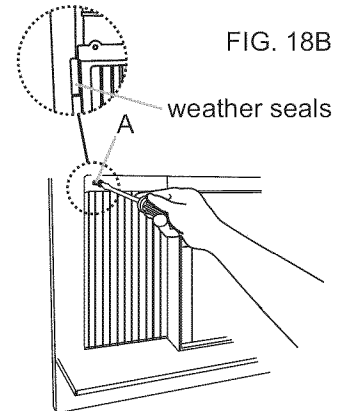
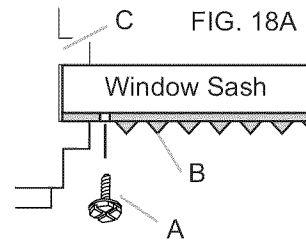

FIG. 17



7 Attach Window Filler Panels to Window Frame

1. Extend the window filler panels out against the window frame.
2. Use a 1/8" drill bit to drill a starter hole through the hole in the top leg of each window filler panel and into the window sash (Fig. 18A and Fig. 18B). Connect with one 10x1/2" screw.



8 Install Window Sash Seal and Safety Lock

1. Trim window sash seal to fit window width. Insert it into space between upper and lower sashes as shown (FIG. 19).
2. Attach right angle safety lock to top window sash as shown (FIG. 20).
3. If necessary, trim weather seals to needed length, peel off protective backing, and use to plug any gaps. See Fig. 18B.

- A. #10 X 1/2" round-head screw
- B. left-hand Window Filler Panel Top Leg
- C. Window channel

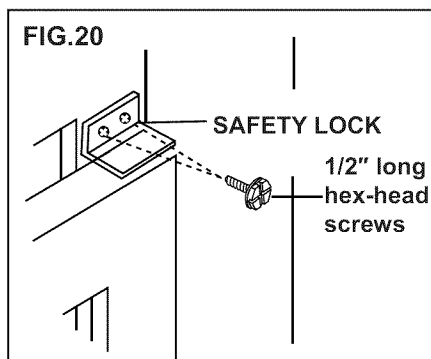
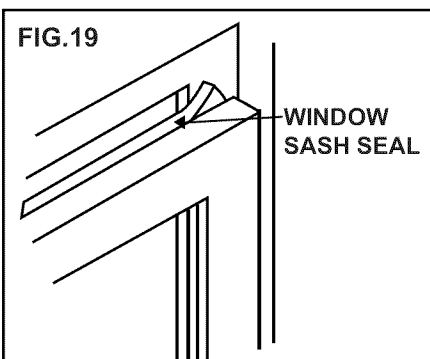
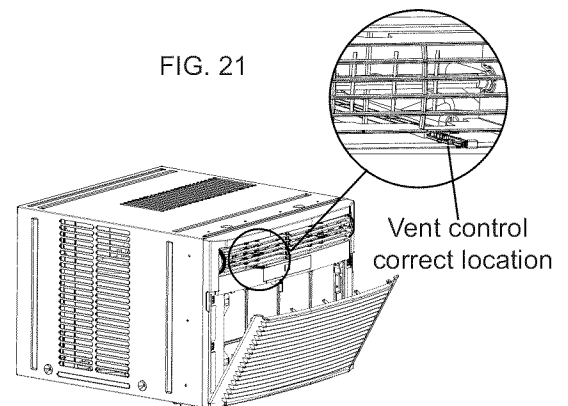

FIG. 21



9 Install Air Conditioner into Cabinet and Install Front Panel to Unit

1. Lift air conditioner and carefully slide into cabinet.
2. **CAUTION: Do not push on controls OR finned coils.**
3. Be sure air conditioner is firmly seated towards rear of cabinet.
4. Reconnect electronics plug if present. Position vent control lever so that it will thread into its channel in the front panel (see FIG. 21). Hook front panel top tabs into slots on cabinet top, and rotate front panel down so that side tabs snap into place on cabinet. Insert 4 previously removed screws through front panel and into air conditioner.
5. Insert air conditioner filter. Reinstall the front grille by hooking bottom tabs into slots on Front Panel bottom, then rotating grille up to snap into place.

Installation Instructions

Thru-The-Wall Installation

NOTE:

- Consult local building codes prior to installation, or a qualified carpenter.

1 Select Wall Location

This air conditioner slides out from its cabinet, so that it can be installed through an outside wall as explained below.

	Heavy duty	Medium
Max wall thickness	10"	8"

NOTE:

- **IMPORTANT: Side louvers must never be blocked.**
- All parts needed for Thru-The-Wall Installation are provided, except a wood frame, shims, and 10 wood screws (#10-1" long minimum). Select a wall surface that:
 1. Does not support major structural loads such as the frame construction at ends of windows, and under truss-bearing points, etc.
 2. Does not have plumbing or wiring inside.
 3. Is near existing electrical outlets, or where another outlet can be installed.
 4. Faces to the area to be cooled, and it is not blocked.
 5. Allows unblocked airflow from rear sides and end (outside) of installed air conditioner.

2 Prepare Wall

1. Prepare wall in frame construction (including brick and stucco veneer). Working from inside the room, find wall stud nearest the center of area where air conditioner will be installed (by sounding wall, or by magnetically finding nails).
2. Cut out a hole on each side of center stud.
3. Measure between inside edges of every other stud as shown in FIG.1. Carefully measure and cut an opening with the following dimensions depending on your model. See FIG.1 and FIG.2.

WIDTH "X" = inside model width plus twice the thickness of framing material used.

HEIGHT "Y" = inside model height plus twice the thickness of framing material used.

	Heavy Duty	Medium
Capacity:	22,000~28,500BTU	15,000~18,500BTU
Inside Frame Height:	18-7/8" (47.9 cm)	18" (45.7 cm)
Inside Frame Width:	26-3/4" (67.9 cm)	23-7/8" (60.6 cm)

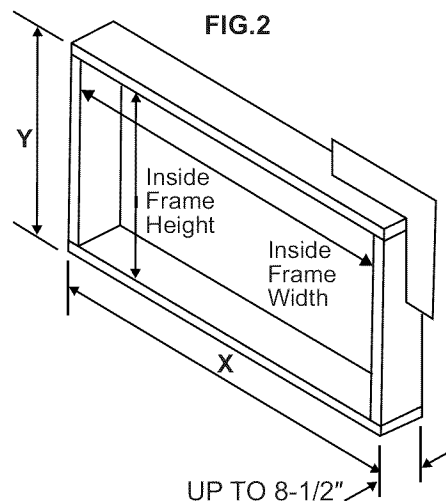
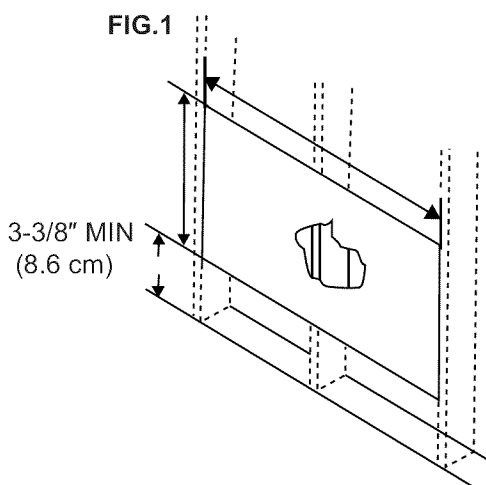

Installation Instructions

4. Build a wooden frame with the INSIDE dimensions of your model listed above. (Measure twice remember...) Frame depth should be the same as wall thickness. Fill in the space from the opening to the studs with wood spacers, as shown.
5. Nail frame to spacers to spacers with front flush with dry wall.

NOTE:

- If wall thickness is 8-1/2" or more, add aluminum flashing over bottom of frame opening to assure no water can enter area between inner and outer wall.

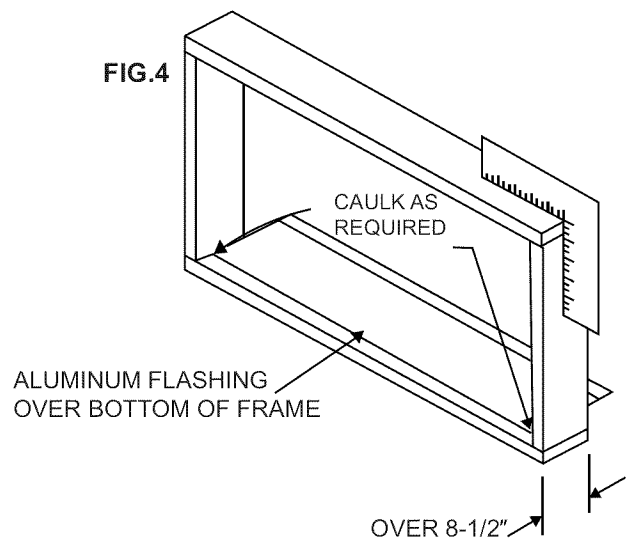
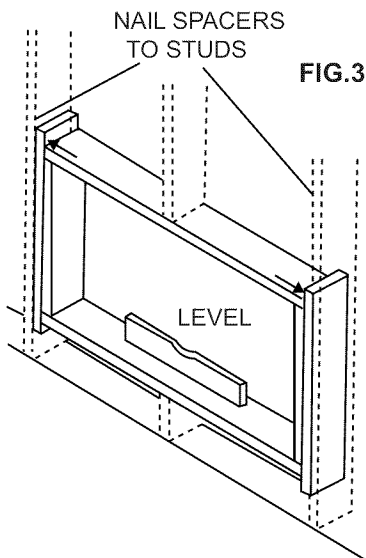

3 Prepare and Install Cabinet

1. Slide air conditioner from cabinet; refer back to Step 1 of Window Mounting.
2. Place cabinet into opening with bottom rail resting firmly on bottom board of wooden frame.
3. Position cabinet to achieve proper downward tilt for water removal. Unit must tilt back about 7/8" to 1 1/4" for proper water drainage. (See FIG.5 below.)
4. Secure bottom rail to wood frame with two large wood screws 1" (2.5 cm) long using the two holes in the bottom of the channel resting on frame. (See FIG.6 following)

FIG.5

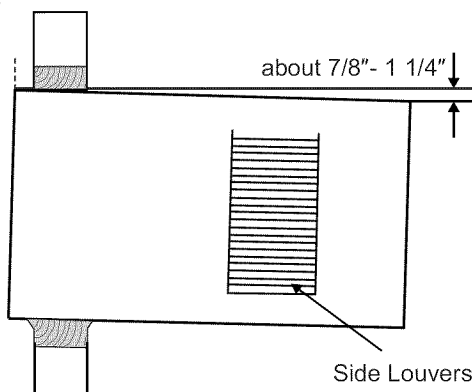
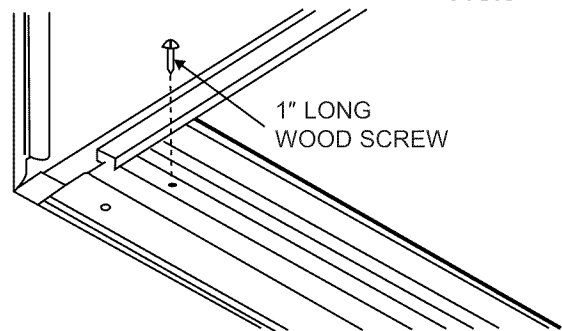

FIG.6



Refer to Step 5 of Window Mounting for assembly of support brackets. Nail a wooden strip to the outside wall for the angle sill bracket to rest upon. See Fig. 7.

5. Screw or nail cabinet to wooden frame using shims as needed to eliminate cabinet distortion. See Fig. 8. Remember to maintain proper tilt as described in Step 3.

Installation Instructions

FIG.7

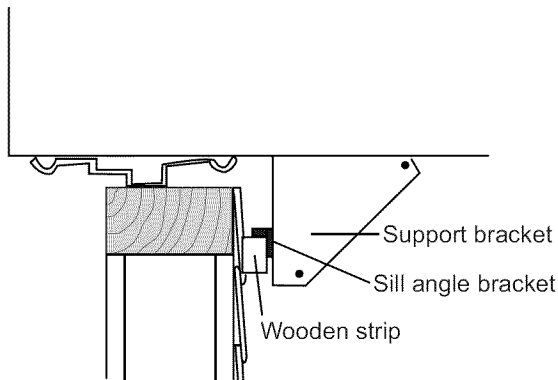
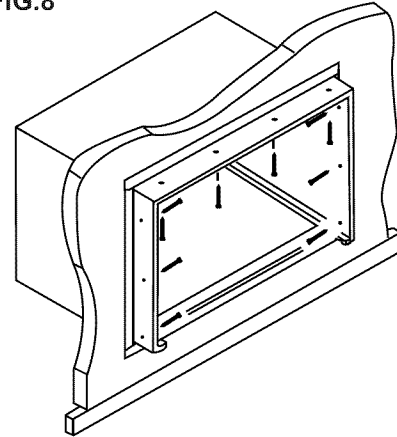

FIG.8



6. Install air conditioner into cabinet by following all steps in Step 9 of Window Mounting.

OPTIONAL: Caulking and installation of trim on interior wall may be done. You can buy wood from your local lumber or hardware supply. On the outside, caulk openings around top and sides of cabinet, and all sides of wood sleeve to the opening.

NOTE:

- See Step 5, Item 4 of Window Mounting Instructions for bottom rail seal location.

Masonry Construction

1. Cut or build a wall opening in the masonry wall similar to the frame construction (refer to Step 2 of Thru-the-Wall Installation for a wall thickness greater than 8-1/2").
2. Secure cabinet in place using masonry nails, or the right masonry anchor screws. (Another way to secure cabinet is to build a frame in the masonry wall such as the one shown in Fig. 3 of Step 2 Prepare Wall. Securely anchor frame to masonry wall. This way gives very good louver clearance on either side of cabinet.)
3. Install a lintel to support masonry wall above cabinet. Existing holes in cabinet can be used and/or additions holes can be drilled to fasten cabinet at various positions. Be sure that side louver clearance is in accordance with Step 1 Select Wall Location.
4. Install exterior cabinet support brackets as shown in Step 3 of Thru-the-Wall Installation. Caulk or flash if needed, to provide a weather-tight seal around top and sides of cabinet.
5. To complete installation, apply wood trim molding around room side projection of cabinet.

Instrucciones de montaje

Para aparatos de aire acondicionado de medio (15-18.5K) y alto rendimiento (22-28.5K)

LEA ESTO ANTES DE MONTAR LA UNIDAD

PRECAUCIÓN

Para evitar el riesgo de lesiones, de daños materiales y de daños al equipo debido a su peso y a los bordes afilados que puedan quedar expuestos:

- * Los aparatos de aire acondicionado detallados en este manual suponen un peligro por su excesivo peso. Es necesaria la intervención de dos o más personas para mover e instalar el equipo. Para evitar lesiones y problemas musculares, emplee técnicas adecuadas de levantamiento y desplazamiento del mismo.
- * Inspeccione cuidadosamente la localización donde piensa instalar el equipo de aire acondicionado. Asegúrese de que es capaz de soportar el peso del mismo durante un largo periodo de tiempo.
- * Manipule el aparato de aire acondicionado con cuidado. Utilice guantes protectores cuando necesite levantarlo o moverlo. EVITE tocar las afiladas aletas metálicas que existen en el frontal y en la parte posterior.
- * Evite que el aparato de aire acondicionado se caiga durante la instalación.
- * Si necesita un nuevo tomacorrientes, debe ser instalado por un electricista cualificado antes de montar la unidad.

NOTA: NO USE OTROS TORNILLOS QUE LOS ESPECIFICADOS AQUÍ.

Instrucciones preliminares:

Haga lo siguiente antes de empezar a instalar el equipo. Vea las ilustraciones abajo.

Compruebe las dimensiones de su equipo para determinar el tipo de modelo:

	Alto rendimiento	Medio
Capacidad:	22,000~28,500 BTU	15,000~18,500 BTU
Altura del equipo:	18-5/8"	17-5/8"
Anchura del equipo:	26-1/2"	23-5/8"
Apertura mínima de la ventana:	19-1/2"	18-1/2"
Anchura mínima de la ventana:	31"	26-1/2"
Anchura máxima de la ventana:	42"	40-1/2"

1. Compruebe la apertura de la ventana: las piezas de montaje provistas con este aparato de aire acondicionado están diseñadas para la instalación en marcos de madera de ventanas de guillotina doble. Las piezas estándar son para ventanas de las dimensiones arriba especificadas. La hoja de la ventana deberá abrir un mínimo de 19" (483mm). (FIG.1)

2. Compruebe el estado de la ventana: todas las partes de madera de la ventana deben estar en buen estado y deberán ser capaces de sujetar firmemente los tornillos necesarios. Si no es así, repárela antes de instalar el equipo.

3. Compruebe sus contraventanas: Si el marco de su contraventana no permite el espacio requerido, deberá corregirlo calzando un taco de madera como se muestra (FIG.2), o eliminando la contraventana mientras el equipo de aire acondicionado esté instalado.

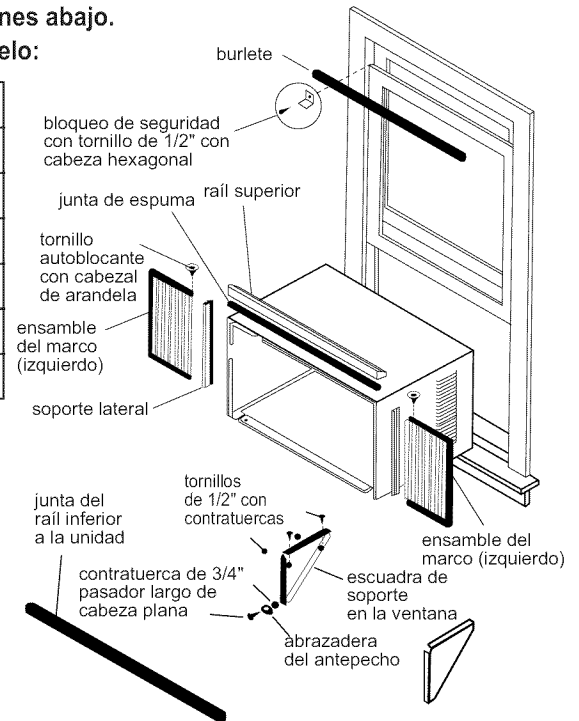
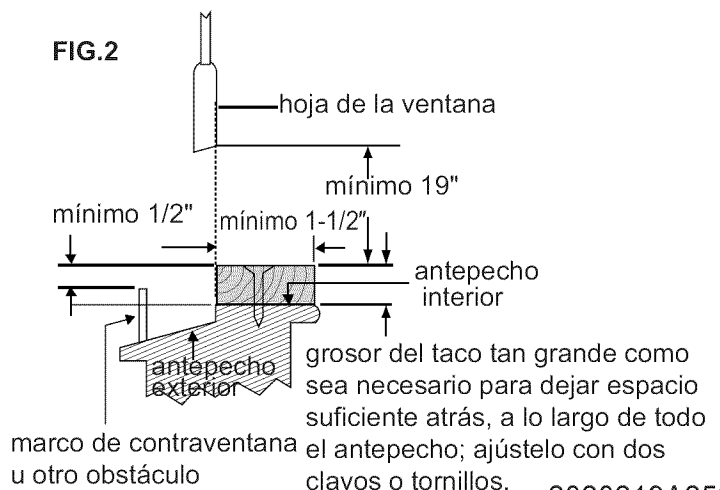
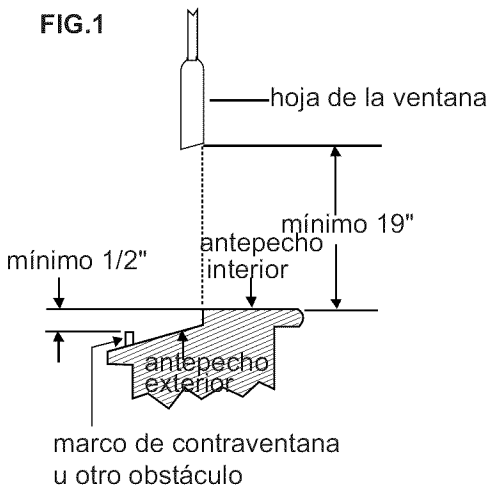

2020219A2523

Instrucciones de montaje

4. Compruebe que nada bloquea el flujo de aire

Compruebe que en el exterior de la ventana no existan arbustos, árboles o toldos. En el interior, asegúrese de que los muebles, cortinas y persianas no bloquean el flujo de aire.

5. Compruebe la instalación eléctrica disponible

La fuente de alimentación debe ser la misma que se indica en la placa de serie. (Consulte la localización de la placa en la guía de usos y cuidados). El cable de alimentación mide 48" de largo.

Asegúrese de tener un tomacorrientes cerca.

Todos los modelos tienen un enchufe polarizado de 3 clavijas con toma de tierra de seguridad. No cambie el enchufe de ninguna manera. No use un adaptador. Si su tomacorrientes no coincide con el enchufe, solicite que un electricista cualificado realice los cambios necesarios.

6. Desempaque con cuidado el aparato de aire acondicionado

Remueva todo el material del embalaje. Proteja las superficies planas como el suelo cubriéndolas para evitar que la unidad provoque ralladuras. Con la ayuda de un asistente, remueva la unidad de la base de espuma de poliestireno y apóyelo sobre la superficie protegida. Mueva e instale la unidad con la ayuda de un asistente. Guarde la caja del embalaje para almacenar la unidad en el futuro.

PRECAUCIÓN Evite el riesgo de incendio o choque eléctrico. No use un alargador ni un adaptador de tomacorrientes. No remueva ninguna clavija del enchufe.

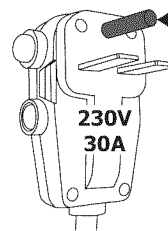
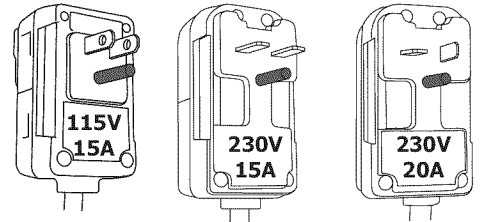

clavija de conexión a tierra.

Bajo ninguna circunstancia corte, remueva o evite el uso de la clavija de conexión a tierra.

El kit de accesorios incluye	
● Bolsa de ferretería (incluida en el envío con las escuadras de soporte de la ventana)	● Junta de espuma
● Escuadras de soporte en la ventana (2)	● Burlete
● Soportes laterales (2)	● Junta del rail inferior
● Paneles de relleno de la ventana (2)	* Rail superior
* Sólo en modelos de rendimiento MEDIO El rail superior de los modelos de ALTO RENDIMIENTO se encuentran en la base del embalaje (FIG.3)	

Herramientas necesarias	
● un destornillador grande de línea	● cinta métrica
● llave inglesa o alicates	● lápiz
● nivel	● llaves de tubo
● destornillador Phillips	

ALTO RENDIMIENTO
(22,000~28,500BTU)

FIG.3

RAÍL SUPERIOR

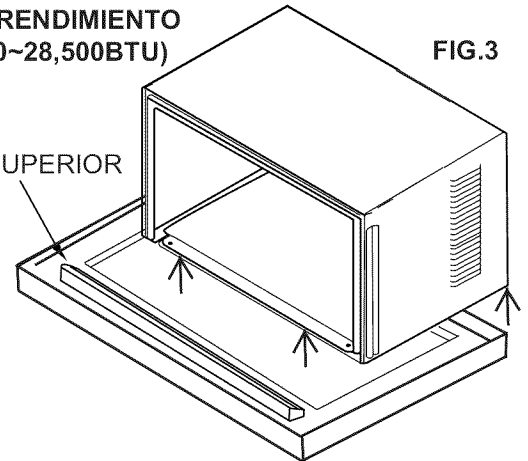

Ferretería (en bolsa de plástico)	Cant.	Ferretería (en bolsa de plástico)	Cant.
Tornillos autoblocantes de 7/16" con arandela plana para los paneles de relleno de la ventana	2 ea	Abrazadera del antepecho	2
Tornillo de 1/2" de cabeza hexagonal	7	Tornillos autoblocantes de cabeza hexagonal de 5/16" para rail superior y retenes laterales	10
Bloqueo de seguridad	1	Bloqueo de seguridad (para ventanas de PVC)	2
Tornillo de 1/2" y contratuerca	4 ea	Tornillo Phillips autoblocante #10 de 1/4" de cabeza redondeada (para ventanas de PVC)	2
Perno de 3/4" de cabeza plana y contratuerca	2 ea	burletes (6"X3/4"X1/12")	5
taco de espuma	2		

Instrucciones de montaje

Montaje en ventanas

1 Remueva el aparato de aire acondicionado de la carcasa

NOTA: Remueva todo el material de embalaje del exterior de la unidad.

1. Tire hacia abajo de la rejilla desde el borde superior. Levante la rejilla hacia arriba y apártela a un lado. (Vea FIG.1)
2. Remueva el filtro. Para removerlo, agárrelo de los medios en cada lado. Inclíne el filtro hacia fuera para soltar el borde superior de las pestañas. Una vez que el borde superior esté liberado, levante el filtro hacia arriba y hacia fuera.

FIG.1

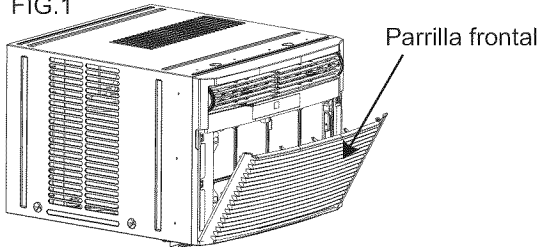
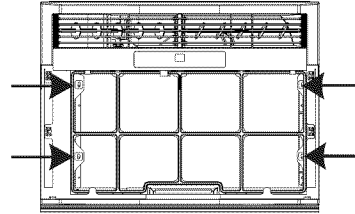

FIG.2



3. Localice los 4 tornillos del panel frontal y remuévalos. Estos tornillos serán necesarios después para reinstalar el panel frontal (vea FIG.2).
4. Presione la carcasa metálica hacia dentro para soltar las pestañas de plástico en cada lado del panel frontal (vea Fig.3).
5. Rote el panel frontal hasta que las pestañas superiores queden liberadas. Tire del panel hacia afuera. Cuando tire hacia fuera, el panel frontal se liberará también de la palanca de control del conducto de ventilación. Suelte el pestillo del conector electrónico (en algunos modelos) para liberarlo.
6. Remueva el panel frontal de la unidad (vea Fig.4).

FIG.3

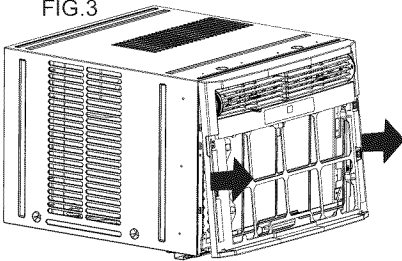
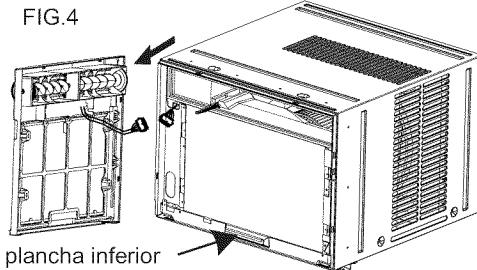

FIG.4



7. Remueva los tornillos de transporte de la parte superior de la unidad, así como los del lados juntos a la base si están instalados (vea FIG.5).
8. Con la ayuda de un asistente, levante la carcasa mientras tira del asa de la plancha inferior (vea FIG.4), y remueva con cuidado el equipo de aire acondicionado de su carcasa.
9. Inserte dos tacos de goma en los agujeros de la parte superior de la carcasa donde retiró los tornillos de transporte. (Vea FIG.6)
10. Excepto 22000BTU modelo, otros modelos de alto rendimiento (24,000~28,500BTU) tienen un empaquetado interno. ESTE EMPAQUETADO Y SUS TIRAS DE PLÁSTICO DEBEN REMOVERSE ANTES DE INSTALAR DE VUELTA EL APARATO DE AIRE ACONDICIONADO EN LA CARCASA. (Vea FIG.7)
11. Remueva el envoltorio plástico de todos los segmentos del cable de corriente.

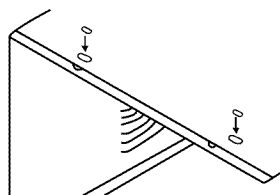
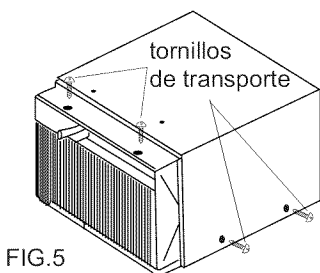

FIG.5

FIG.6

Empaquetado de transporte

Tira de plástico

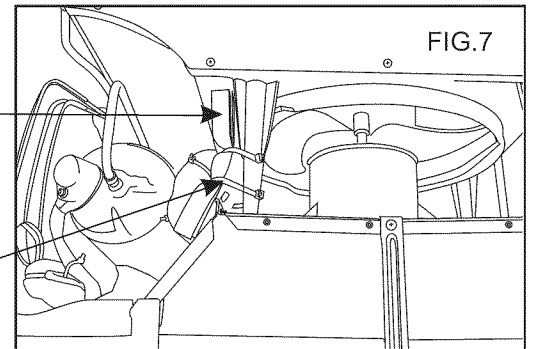
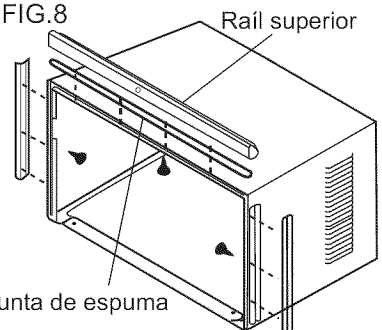

FIG.7

2 Instale el raíl superior y los soportes laterales

1. Remueva la cinta adhesiva protectora de la junta de espuma. Adhiérala por el lado adhesivo a la parte inferior del raíl superior. Inserte 4 tornillos desde el interior de la carcasa y asegúrelos al raíl superior.
2. Desde el interior de la carcasa inserte 3 tornillos para ajustar cada soporte lateral como se muestra en la Fig. 8. Ajuste los retenes laterales por su cara plana contra la carcasa y con el lado angulado hacia la parte trasera de aquella.

FIG.8



3 Ensamble los paneles de relleno de la ventana

1. Coloque la carcasa en el suelo, un banco o una mesa.
2. Deslice la sección en forma de "I" del extremo del panel de relleno de la ventana en los retenes laterales de cada lado de la carcasa (vea FIG.9 y FIG.10).
3. En cada lado de la carcasa, inserte las patillas superiores e inferiores de los paneles laterales de relleno en el canal de los raíles superior e inferior.
4. Inserte un tornillo autoblocante de 7/16" con arandela plana en el agujero de la patilla superior de cada panel de relleno (vea la sección 6). No los apriete totalmente. Permita que la patilla se deslice libremente. Los tornillos deben apretarse después en la sección 6.

Instrucciones de montaje

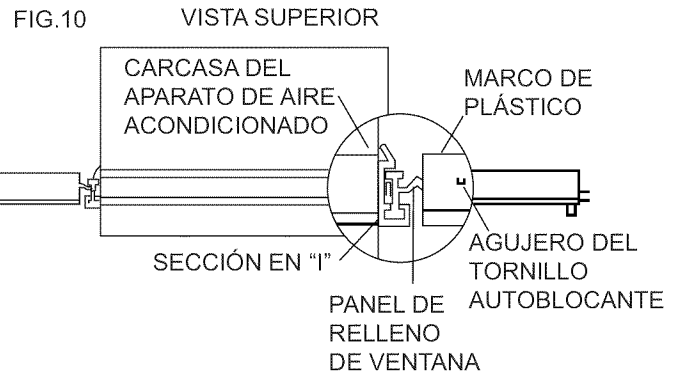
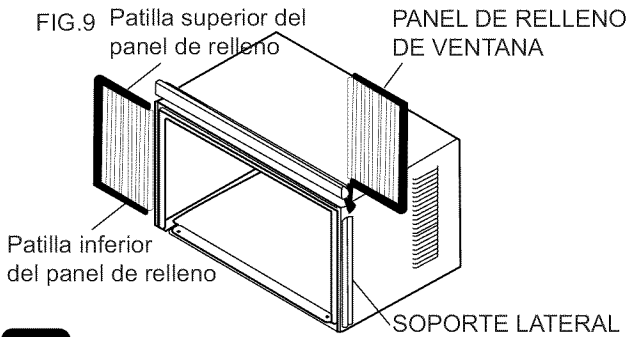

4 Ubique la carcasa en la ventana

1. Abra la ventana y marque el centro del contrapecho interior como se muestra (FIG.11).
2. Ubique la carcasa en la ventana con la abrazadera de soporte firmemente asegurada sobre el borde del antepecho interior como se muestra en FIG.12. Baje la ventana temporalmente hasta el raíl superior para colocar la carcasa en su lugar.
3. Ajuste la carcasa a la izquierda o a la derecha según sea necesario hasta alinear el centro de la misma con la línea central marcada en el contrapecho interior.
4. **Para ventanas de maderas:** Ajuste la carcasa al antepecho de la ventana con dos tornillos de 1/2" de cabezal hexagonal (FIG.13A). (Puede requerir taladrar agujeros-guía).
Para ventanas de PVC: Ubique dos bloqueos de seguridad en los agujeros de la parte inferior de la carcasa y use dos tornillos Phillips de #10x1/4" de cabeza redondeada a través de los mismos tal como se muestra (FIG.13B).
5. Remueva las cintas protectoras de la cara adhesiva de la junta de espuma del raíl inferior. Aplique la junta sobre los tornillos que ajustan el raíl inferior al contrapecho de la ventana.

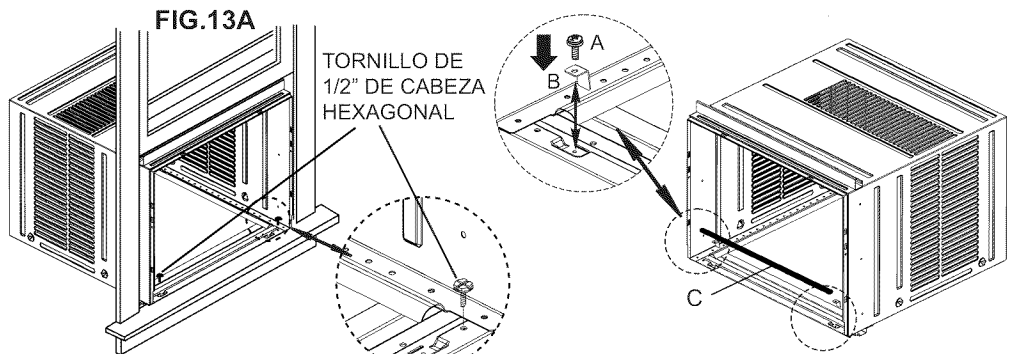
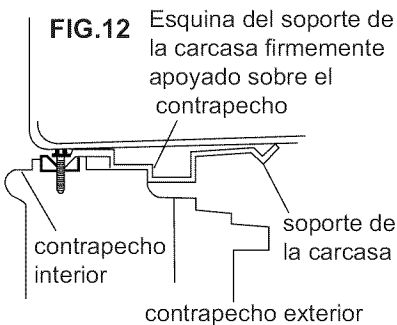
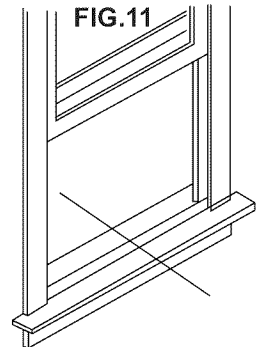

5 Instale la escuadra de soporte

1. Sostenga cada una de las escuadras de soporte alineadas con el exterior del antepecho y ajústelos a la parte inferior de la carcasa. Marque la posición de las escuadras en la parte superior del antepecho. Marque en la parte inferior de la carcasa a la distancia del ancho de las escuadras. Vea FIG.15A. Remueva las escuadras de soporte.
2. Ajuste los soportes angulares del antepecho a las escuadras de soporte en las posiciones marcadas con pernos de cabezal plano y tuercas. Apriete las tuercas sólo ligeramente de momento. Vea FIG.15B.
3. Inserte pernos de 1/2" de largo a través de los agujeros adecuados en la parte inferior de la carcasa de acuerdo a la distancia de las escuadras. Pase los pernos por los agujeros de las escuadras. Afiance los pernos con tuercas blocantes.
4. Ajuste la altura del soporte angular del antepecho de tal manera que los soportes queden asegurados sobre el borde del mismo, y de forma que la carcasa tenga una inclinación adecuada entre 7/8" y 1 1/4" para permitir el drenaje de agua (inclinado de 2° a 4° hacia abajo y afuera, vea FIG.14). Apriete las tuercas hasta afianzarlas. Después de hacer la instalación, el condensado no debe drenar por el orificio de drenaje durante el uso normal, en caso lo contrario, corrija la inclinación.

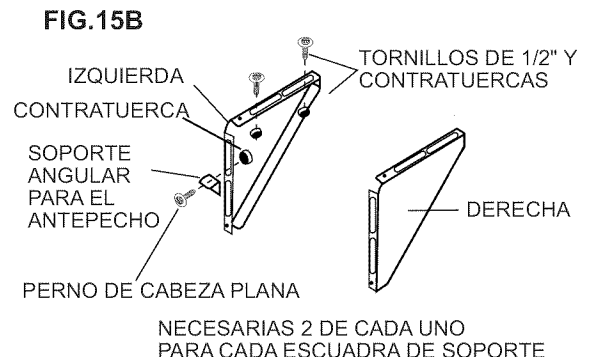
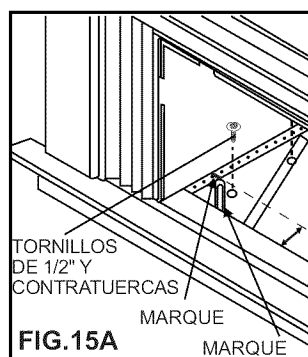
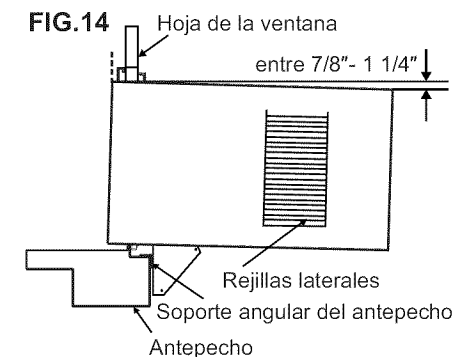

Instrucciones de montaje

6 Extienda los paneles laterales de relleno y ajústelos al raíl superior:

1. Levante la ventana con cuidado para acceder los tornillos de bloqueo de los paneles laterales en el raíl superior. Afloje los tornillos para que los paneles laterales se deslicen fácilmente.
2. Extienda los paneles para rellenar la apertura de la ventana completamente. Apriete los tornillos de bloqueo del raíl superior (FIG.16).
3. Cierre la ventana por detrás del raíl superior.
4. Ajuste el raíl superior al marco de la ventana. Use una broca de 3/32" para taladrar un agujero en el marco de la ventana a través de la mitad del raíl superior, e inserte un tornillo autoblocante de 1/2" de cabeza hexagonal a través de ese agujero en el marco de la ventana como se muestra (FIG.17).

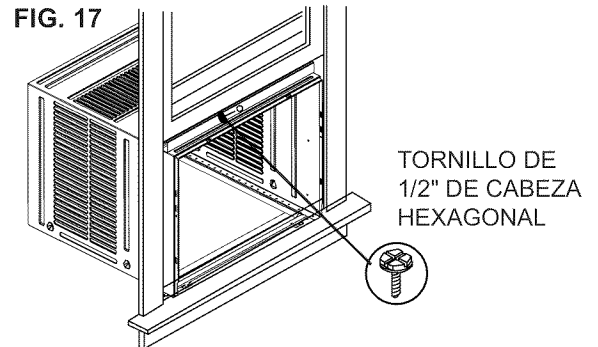
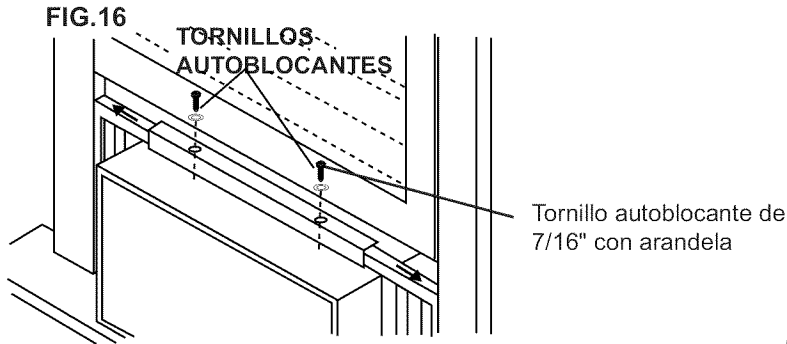

7 Ajuste los paneles de relleno al marco de la ventana

1. Extienda los paneles de relleno hasta el marco de la ventana.
2. Use una broca de 1/8" para taladrar un agujero guía en la patilla superior de cada panel lateral y en la hoja de la ventana (Fig. 18A y Fig. 18B). Conéctelo con un tornillo 10x1/2".

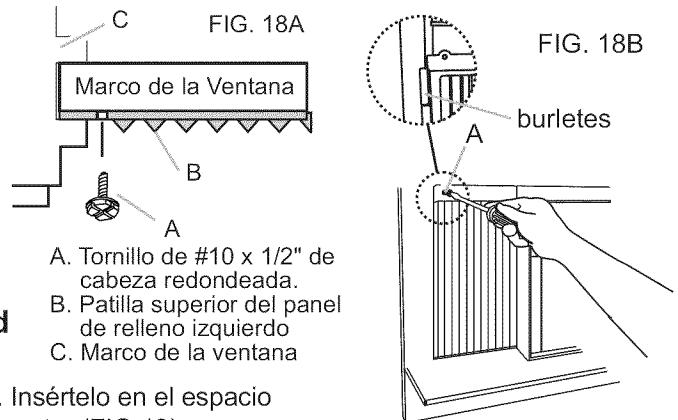

8 Instale el burlete y el bloqueo de seguridad

1. Recorte el burlete hasta coincidir con el ancho de la ventana. Insértelo en el espacio entre las hojas superior e inferior de la misma, tal como se muestra (FIG.19).
2. Ajuste el bloqueo de seguridad a la hoja superior de la ventana como se muestra (FIG.20).
3. Si fuera necesario, recorte los burletes a la longitud necesaria, elimine la cinta adhesiva posterior, y úselos para rellenar cualquier posible agujero. Vea FIG.18B.

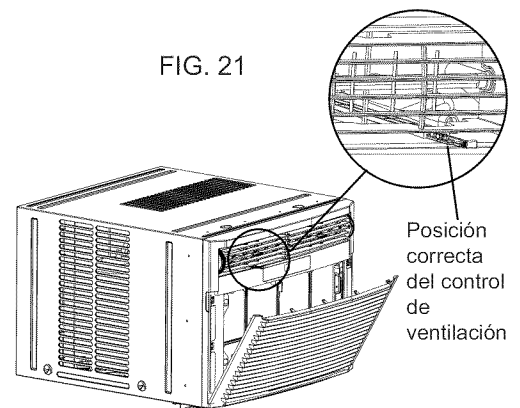
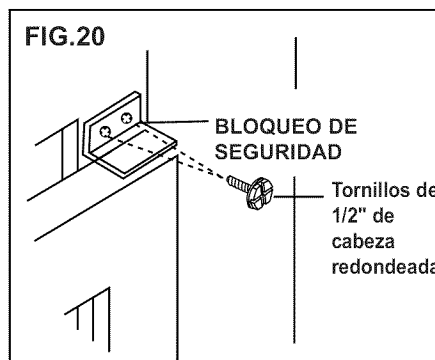
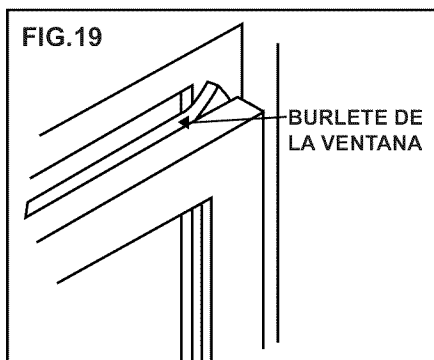

9 Instale el aparato de aire acondicionado en la carcasa y monte el panel frontal en la unidad

1. Levante el aparato de aire acondicionado e insértelo con cuidado en la carcasa.
2. **CUIDADO: No presione sobre los controles NI sobre la rejilla del circuito.**
3. Asegúrese de que el aparato de aire acondicionado queda firmemente asentado en el fondo de la carcasa.
4. Reconecte el conector eléctrico si existe. Posicione el control de ventilación de tal forma que encaje en su canal en el panel frontal (vea FIG.21). Enganche las pestañas del panel frontal en los zócalos de la parte superior de la carcasa, y rote el panel hacia abajo hasta que las pestañas encajen en su sitio en la carcasa. Inserte los 4 tornillos previamente removidos a través del panel frontal y en el aparato de aire acondicionado.
5. Inserte el filtro del aire. Reinstale la parrilla frontal enganchando las pestañas inferiores en los zócalos de la parte inferior del panel frontal, y rotando después la parrilla hacia arriba hasta que encaje en su lugar.

Instrucciones de montaje

Instalación en muros

⚠ NOTA:

- Consulte las normativas de edificación antes de proceder a la instalación, o a un albañil cualificado.

1 Seleccione la ubicación en la pared

Este aparato de aire acondicionado sobresale en su carcasa, por lo que puede ser instalado a través de una pared tal como se explica más adelante.

	Alto rendimiento	Rendimiento medio
Grosor máximo del muro	10"	8"

⚠ NOTA:

- **IMPORTANTE:** Las rejillas laterales no deben quedar obstruidas nunca.
- Todas las piezas necesarias para la instalación en muro vienen provistas, salvo por un marco de madera, calzos, y tornillos de madera del 10 (#10-1" como mínimo). Seleccione un muro que:
 1. No cargue estructuras principales como los extremos de los vanos en las ventanas, puntos de carga, etc.
 2. No contenga cableado eléctrico ni fontanería.
 3. Esté cerca de puntos de toma de corriente, o donde algún tomacorrientes pueda instalarse.
 4. De a la estancia a enfriar, y no esté bloqueado.
 5. Permita un flujo de aire sin bloqueos desde todo el perímetro posterior del aparato una vez instalado.

2 Prepare el muro

1. Prepare la construcción interna del muro (incluyendo ladrillo y planchas de estuco). Trabajando desde el interior de la estancia, encuentre el montante más cercano al centro del área donde instalará el aire acondicionado (sondeando la pared, o buscando clavos magnéticamente).
2. Practique un agujero a cada lado del montante central.
3. Mida entre los bordes interiores de los demás montantes tal como se muestra en FIG.1. Mida cuidadosamente y practique una abertura con las siguientes dimensiones dependiendo de su modelo. Vea FIG.1 y FIG.2.

ANCHURA "X" = interior del modelo más el doble del grosor del material usado para el calzado.

ALTURA "Y" = interior del modelo más el doble del grosor del material usado para el calzado.

	Alto rendimiento	Rendimiento medio
Capacidad:	22,000~28,500BTU	15,000~18,500BTU
Altura en el interior del marco:	18-7/8" (47.9 cm)	18" (45.7 cm)
Anchura en el interior del marco:	26-3/4" (67.9 cm)	23-7/8" (60.6 cm)

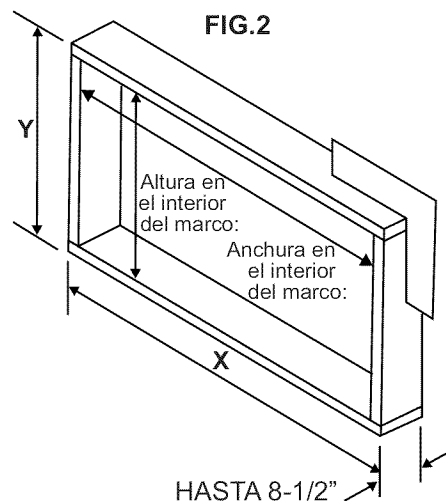
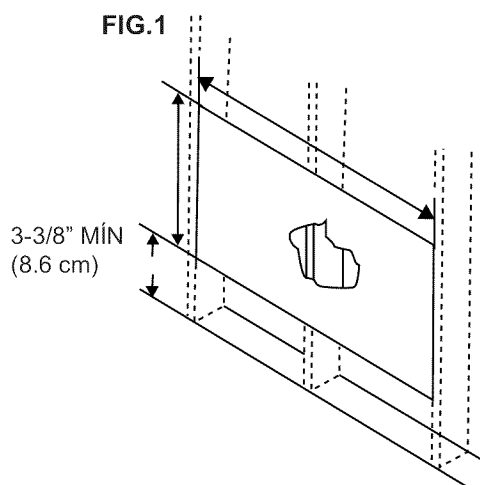

Instrucciones de montaje

4. Construya un marco de Madera de las dimensiones INTERIORES de su modelo listadas arriba. (Recuerde medir dos veces...). La profundidad del marco debe ser del mismo grosor que el del muro. Rellene todo el espacio desde las aberturas hasta los montantes con espaciadores de madera, como se muestra.
5. Clave el marco a los espaciadores con el frontal alineado con la pared lisa.

NOTA:

- Si el grosor del muro es de 8-1/2" o más, añada una plancha de aluminio sobre la parte inferior del marco de apertura para asegurar que no pueda pasar agua entre el exterior y el interior de la pared.

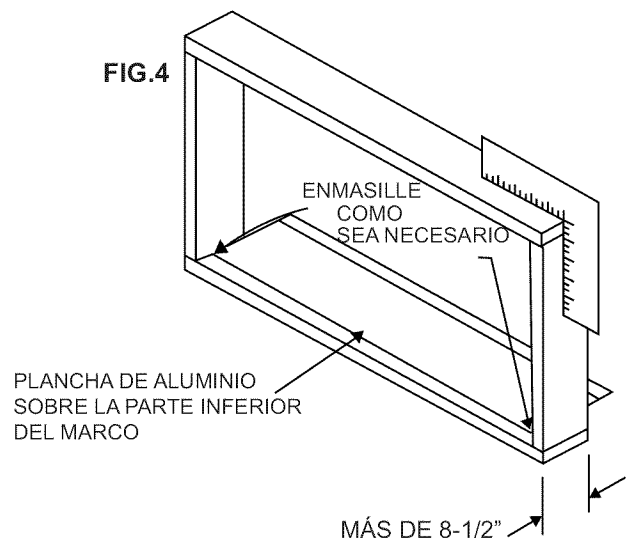
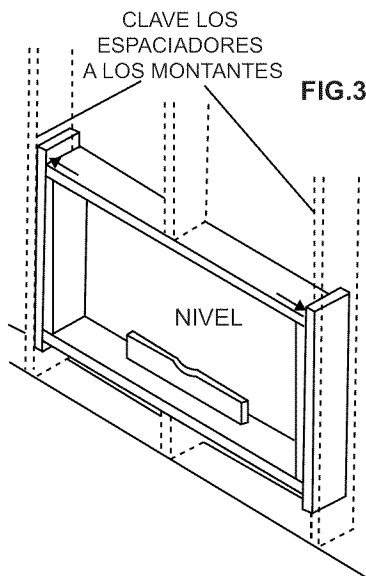

1 Prepare e instale la carcasa

1. Saque el aparato de aire acondicionado de su carcasa. Consulte de nuevo el paso 1 de 'Montaje en ventanas'.
2. Ubique la carcasa sobre la apertura con el rail inferior descansado firmemente sobre la madera inferior del marco.
3. Posicione la carcasa para conseguir una pendiente adecuada para la salida de agua. La unidad debe inclinarse hacia detrás entre 7/8" y 1 1/4" para un drenaje adecuado. (Vea FIG.5 más abajo).
4. Asegure el rail inferior al marco de madera con dos tornillos grandes para madera de 1" (2.5 cm) de largo a través de los dos agujeros en la parte inferior del canal apoyado sobre el marco. (Vea FIG.6 a continuación)

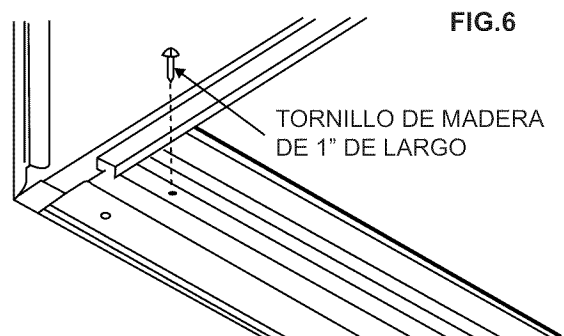
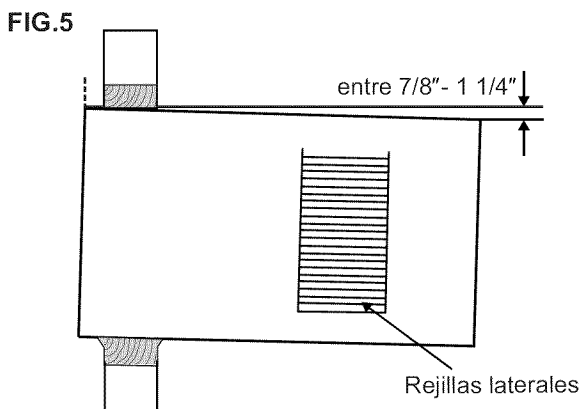

Consulte en el paso 5 de Montaje en ventanas el montaje de las escuadras de soporte. Clave un taco de madera en el exterior del muro para que el soporte angular del antepecho se apoye sobre él. Vea FIG.7.

5. Atornille o clave un marco de madera para la carcasa usando los calzos necesarios para eliminar cualquier posible deformación de la carcasa. Vea FIG.8. Recuerde mantener una inclinación adecuada como se describe en el paso 3.

Instrucciones de montaje

FIG.7

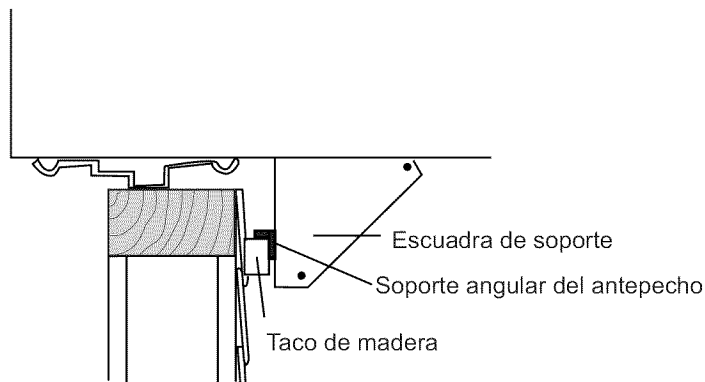
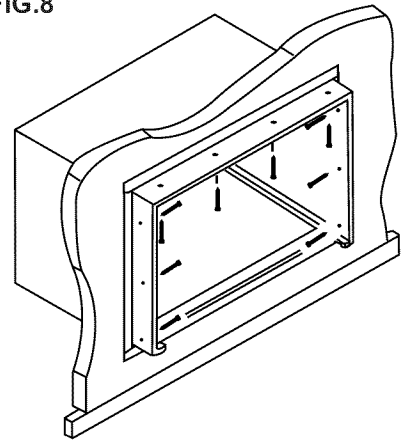

FIG.8



6. Instale el chasis en la carcasa siguiendo todos los pasos descritos en el punto 9 de Montaje en ventanas.
OPCIONAL: Es posible que necesite rellenar con masilla y recortarla en el interior. Puede comprar madera en su aserradero o ferretería local. En el exterior, enmasille las ranuras junto a la parte superior y las laterales de la carcasa, y en todas las juntas de madera de la apertura.

NOTA:

- Vea en el punto 5, paso 4 de Montaje en ventanas las instrucciones para instalar la junta del raíl inferior.

Construcción en mampostería

1. Abra o construya una apertura en la pared de mampostería similar a la construcción del marco (consulte el paso 2 de 'Instalación en muros' para una pared más gruesa de 8-1/2").
2. Asegure la carcasa en su sitio utilizando clavos de mampostería, o tornillos de anclaje adecuados para mampostería. (Otra forma de asegurar la carcasa es fabricar un marco en el muro tal como se muestra en la Fig.3 del paso 3 de 'Prepare el muro'. Ancle firmemente el marco al muro de mampostería). De este modo se consigue una amplitud muy buena para las rejillas en ambos lados de la carcasa.
3. Instale un dintel para soportar el muro por encima de la carcasa. Pueden usarse los agujeros existentes en la propia carcasa y además otros pueden realizarse para ajustarla en varias posiciones. Asegúrese de mantener la holgura adecuada para las rejillas laterales de acuerdo al punto 1 en 'Seleccione la ubicación en la pared'
4. Instale las escuadras de soporte de la carcasa en el exterior de acuerdo al paso 3 en Montaje en muros. Enmasille o rellene si es necesario, para conseguir un sellado resistente al agua alrededor de las partes superior y laterales de la carcasa.
5. Para completar la instalación, aplique un moldeado recortado de madera alrededor del lado interior de la carcasa.