

OPERATOR'S MANUAL

CRAFTSMAN®

INDUSTRIAL

INDUSTRIAL CANOPY

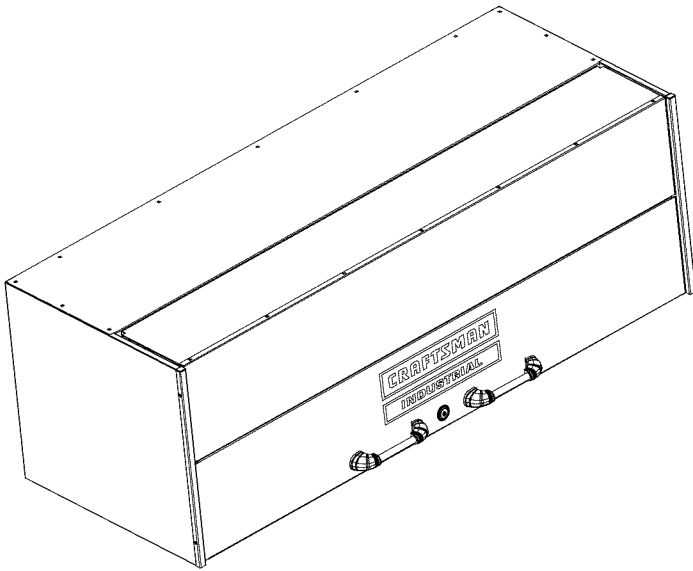

SERVICE PARTS

CALL 1-800-366-7278 FOR SERVICE PARTS. Refer to Service Parts Drawing for full listing of Service Parts.

LOCATING MODEL # INFORMATION

Model numbers and other information required for service parts is located on a label on the interior right side.

MAINTENANCE

- Lubricate the slides with grease or equivalent,(twice yearly.)
- Lubricate lock with graphite, (yearly).
- Periodically surfaces should be cleaned with a mild detergent and water.
- Auto wax will preserve the unit's luster finish. Apply the wax as to a car. The wax will also help protect the unit against scratches.
- Grease and oil can be removed with most standard cleaning fluids. For safety, use a nonflammable cleaning fluid.

SAFETY

DANGER ⚠ is used to indicate a hazardous situation which, if not avoided, will result in serious injury or death.

WARNING ⚠ indicates a hazardous situation which, if not avoided, could result in serious injury or death.

CAUTION is used to indicate a hazardous situation which, if not avoided, may result in minor injury, moderate injury, or property damage.

CAUTION: Read and follow all Safety Rules and Operating Instructions before first use of this product.

DANGER

- **DO NOT** stand on this product. You may fall or cause product to tip.
- **DO NOT** mount this product on a truck bed or any other moving object.

WARNING

- Use appropriate safety equipment when using power and hand tools.
- **DO NOT** alter this product in any manner. For example, do not weld external lockbars or attach electrical equipment.
- Use adequate manpower when assembling and moving this unit.
- Keep the product on level surfaces. The product may become unstable and tip if stored or moved on an uneven surface.
- **BE CAREFUL** when closing the cover. Remove hands before the cover closes completely.
- **DO NOT** step on the shelves.

CAUTION

- Appropriately secure this product before moving it with a forklift.

HARDWARE

TOOLS REQUIRED:

Socket Wrench	Hammer
5/16-in Socket	Center Punch
3/8-in Socket	Drill
1/2-in Socket	1/2-in Drill Bit
Cross-tip Screwdriver	Tape Measure
Torx Screwdriver	

HARDWARE INCLUDED:

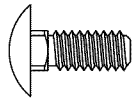

1/4 - 20 x 5/8-in Carriage Bolt
(Qty: 20)

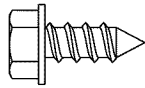

#14 - 10 x 5/8 Hex Washer
Screw (Qty: 4)

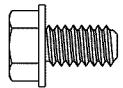

1/4 - 20 x 7/16 Hex Washer
Screw (Qty: 8)



#8 - 32 x 1/2 Torx Self Tapping
Screw (Qty: 4)



#6 - 32 x 1/2 Pan Head Screw
(Qty: 2)

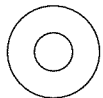

5/16 Washer (Qty: 24)

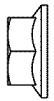

1/4 - 20 Flange Nut (Qty: 24)



#6 - 32 Hex Nut (Qty: 4)

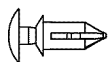

Plastic Rivet (Qty: 11)

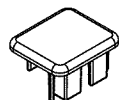

End Cap (Qty: 2)

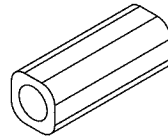

Bushing (Qty: 2)

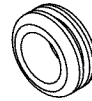

Grommet (Qty: 2)

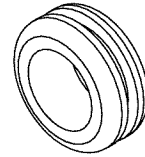

Grommet (Qty: 2)

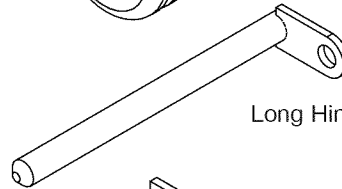

Long Hinge Pin (Qty: 2)

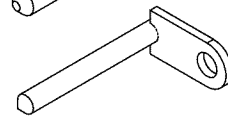

Short Hinge Pin (Qty: 2)

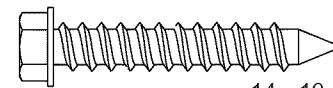

14 - 10 x 1-1/2 Hex Washer
Screw (Qty: 7)

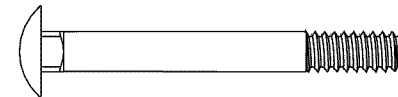

1/4 - 20 x 2-1/4 Carriage Bolt
(Qty: 4)

CARTON CONTENTS

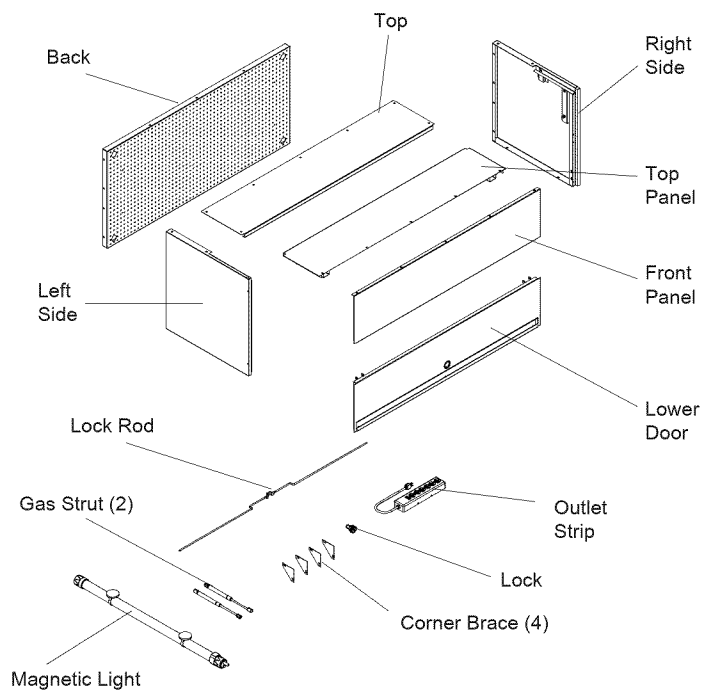

ASSEMBLY

1 BACK, SIDE AND TOP CONSTRUCTION

Items Needed:

- 1/4 - 20 x 5/8-in Carriage Bolt (Qty: 15)
- 5/16 Washer (Qty: 15)
- 1/4 - 20 Flange Nut (Qty: 15)

Process:

- Assemble back to left side and right side using (4) bolts, (4) washers, and (4) nuts in each side.

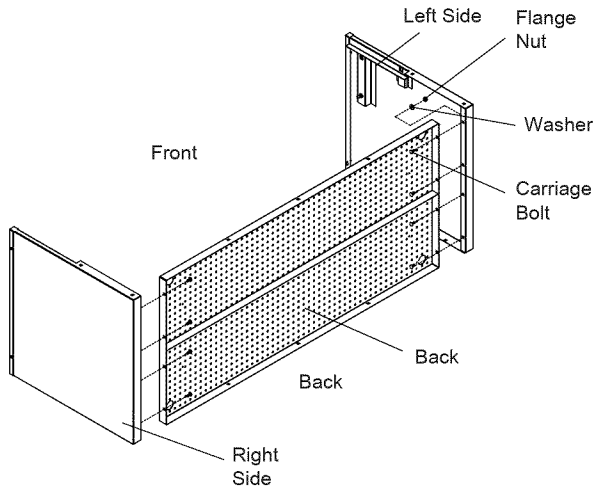

- Attach top to unit using (7) bolts, (7) washers, and (7) nuts.
- Square the unit and wrench tighten all fasteners.

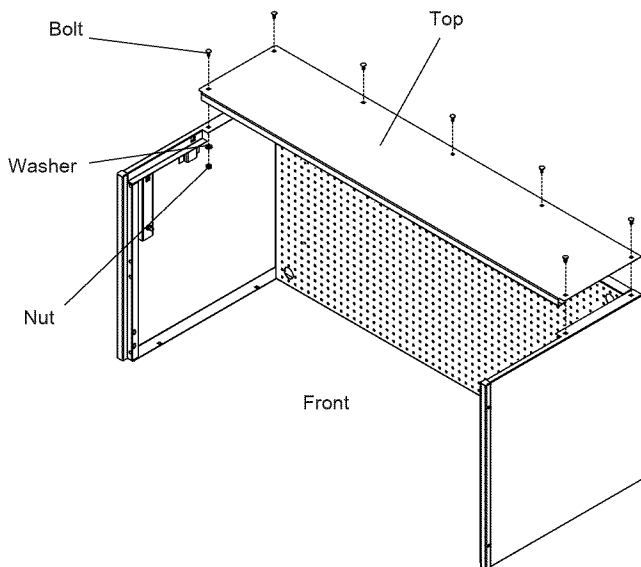

2 UPPER DOOR ASSEMBLY

Items Needed:

- 1/4 - 20 x 5/8-in Carriage Bolt (Qty: 5)
- 5/16 Washer (Qty: 9)
- 1/4 - 20 Flange Nut (Qty: 9)
- 1/4 - 20 x 2-1/4 Carriage Bolt (Qty: 4)

Process:

NOTE: Finger tighten all fasteners until instructed to wrench tighten.

- Assemble top panel and front panel using (5) bolts, (5) washers and (5) nuts.
- The top panel should be outside of the front panel.
- Install (4) corner braces using (2) bolts, (2) washers, and (2) nuts in each set.
- Square the unit and wrench tighten all fasteners

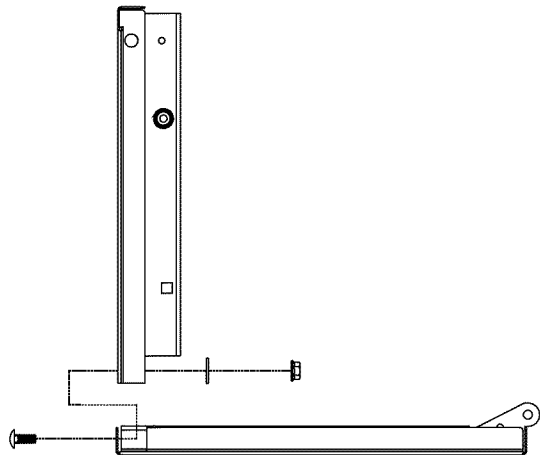
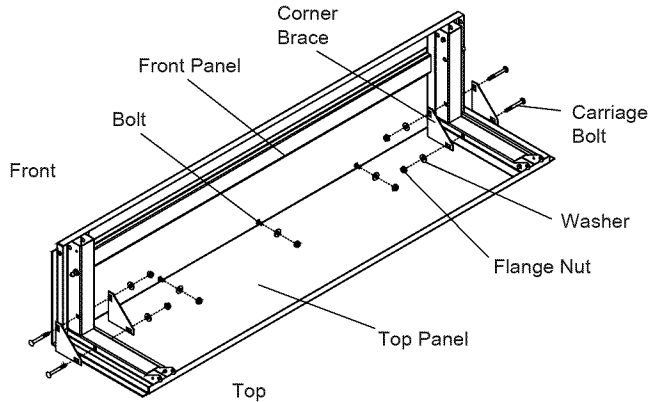

3 MOUNTING UPPER DOOR

Items Needed:

- Bushing (Qty: 2)
- #14 - 10 x 5/8 Hex Washer Screw (Qty: 2)
- Long Hinge Pin (Qty: 2)

Process:

- Snap shaft ends of struts (J) over ball studs on canopy sides as shown.

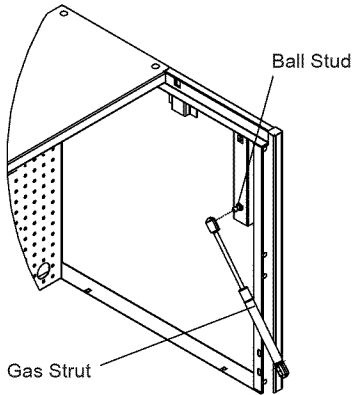

- Install (2) bushings in square holes in sides of unit as shown.
- Attach door assembly to unit using (2) long pivot pins and (2) screws.
- Wrench tighten screws. Do not overtighten.

NOTE: The ball studs for the door assembly are located on the outside of the stiffener on the door, near the hinge pins.

- Snap piston end of struts over ball studs on the door assembly.

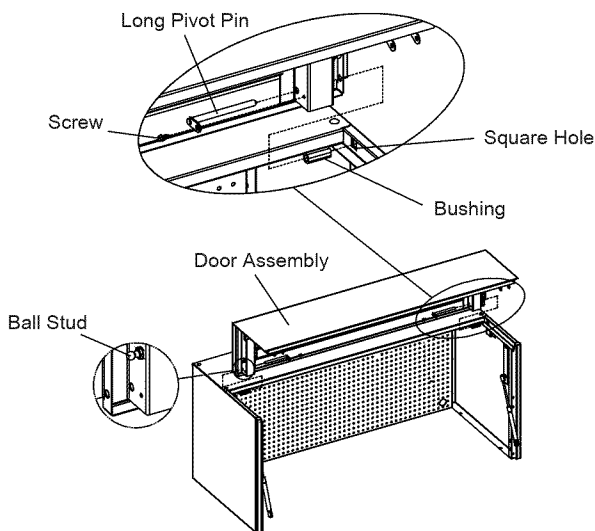

4 LOCK INSTALLATION

Items Needed:

- Grommet (Qty: 2)

Process:

- Install (2) grommets in outside holes of stiffeners on lower door.
- Mount lock to door as shown, using mounting nut and two brackets.
- Insert the key and rotate the lock 90° CCW to the lock position.
- Insert one end of the lock rod through a stiffener and through grommet as shown.
- Repeat for the other end of the lock rod.
- Attach lock rod to the lock using adaptor nut as shown.
- Because lock is in "Lock" position, rotate lock CW 180° to "Unlock."
- Return the key to the middle position and remove key.

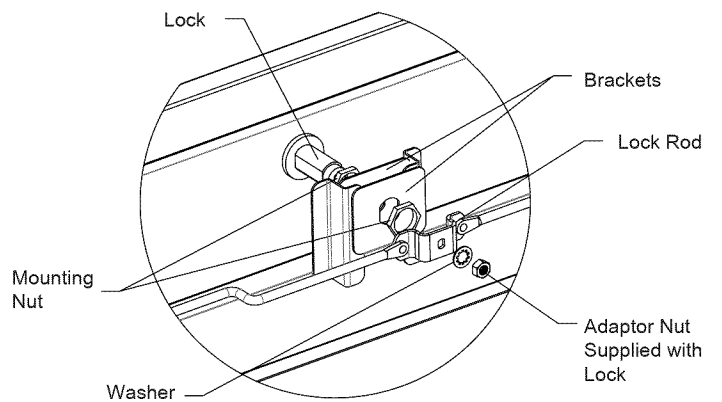
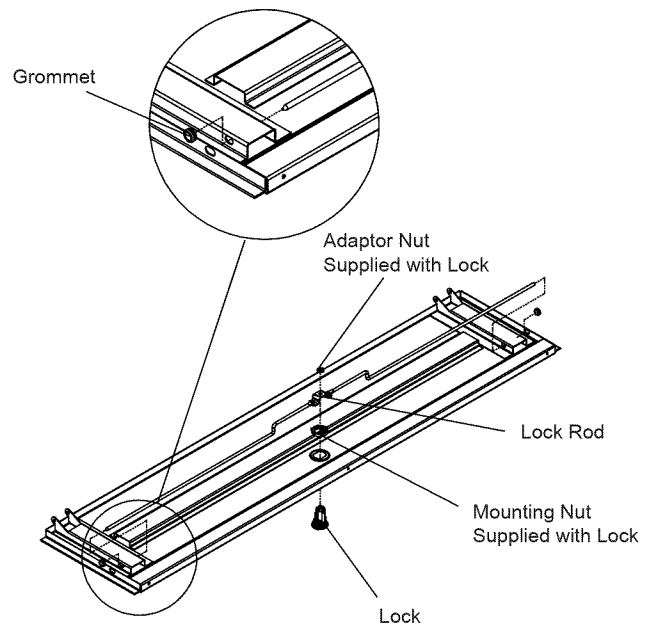

5 MOUNTING LOWER DOOR

Items Needed:

- Plastic Rivet (Qty: 11)
- #14 - 10 x 5/8 Hex Washer Screw (Qty: 2)
- Short Hinge Pin (Qty: 2)

Process:

- Attach lower door assembly to unit as shown, using (2) short pivot pins and (2) screws.
- Wrench tighten screws. Do not overtighten.
- Close canopy and test lock.

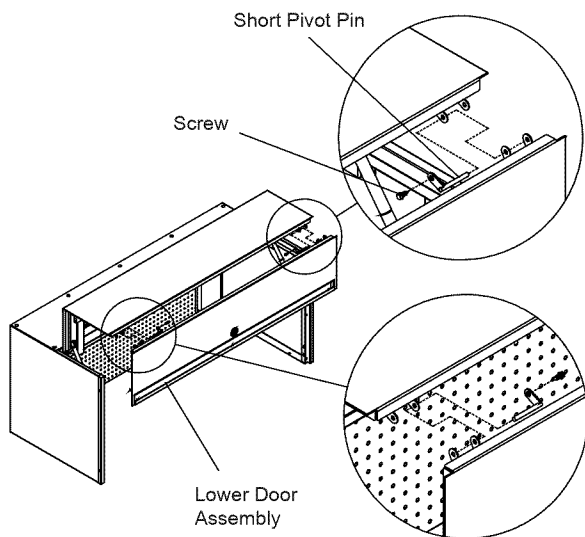

NOTE: To install plastic rivet, fully seat the rivet in the hole then depress the plunger to hold in place.

- Install (4) plastic rivets in the front flange of each side on the unit as shown.
- Install (3) plastic rivets in holes along bottom edge of the lower door as shown.

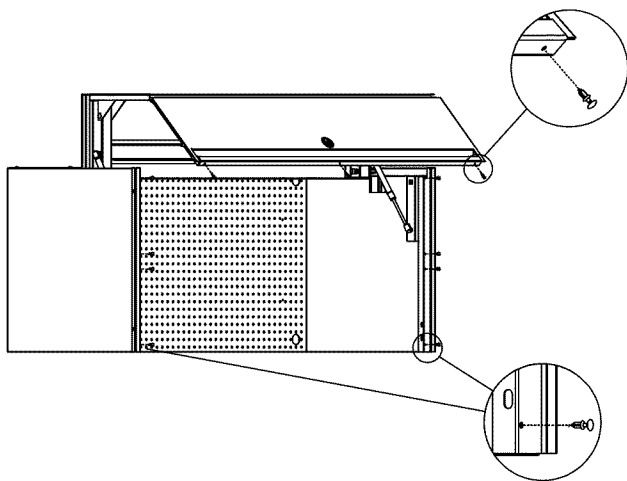

6 MOUNTING CANOPY TO CABINET

Items Needed:

- Hole Template

Process:

NOTE: To prevent drilling into the metal cabinet top, take the removable top off of the cabinet or move the part to be drilled away from the metal cabinet top before drilling.

- Mark centers of clearance holes to be drilled in removable cabinet top using template provided.
- Align corner (A) of the template and mark the holes labeled (1).

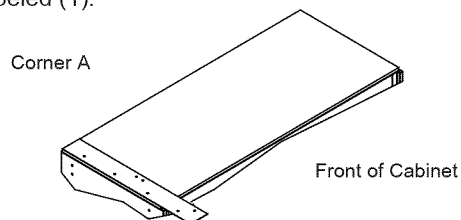

- Align corner (B) of the template and mark the holes labeled (2).

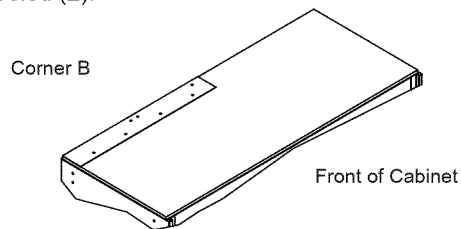

- Align corner (C) of the template and mark the holes labeled (3).

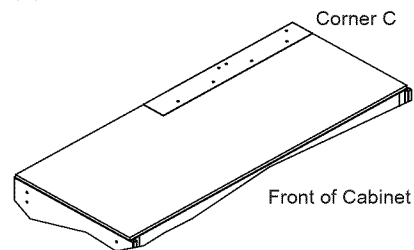

- Align corner (D) of the template and mark the holes labeled (4).

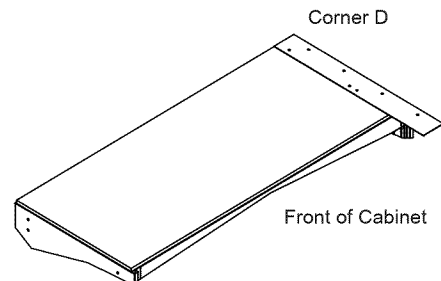

6 MOUNTING CANOPY TO CABINET (CONTINUED)

Items Needed:

- 14 - 10 x 1-1/2 Hex Washer Screw (Qty: 7)
- #8 - 32 x 1/2 Torx Self Tapping Screw (Qty: 4)

Process:

- Drill 1/2" clearance hole in each marked location.
- Reposition removable top on cabinet.
- Position canopy on cabinet.
- Attach canopy to cabinet using screws.

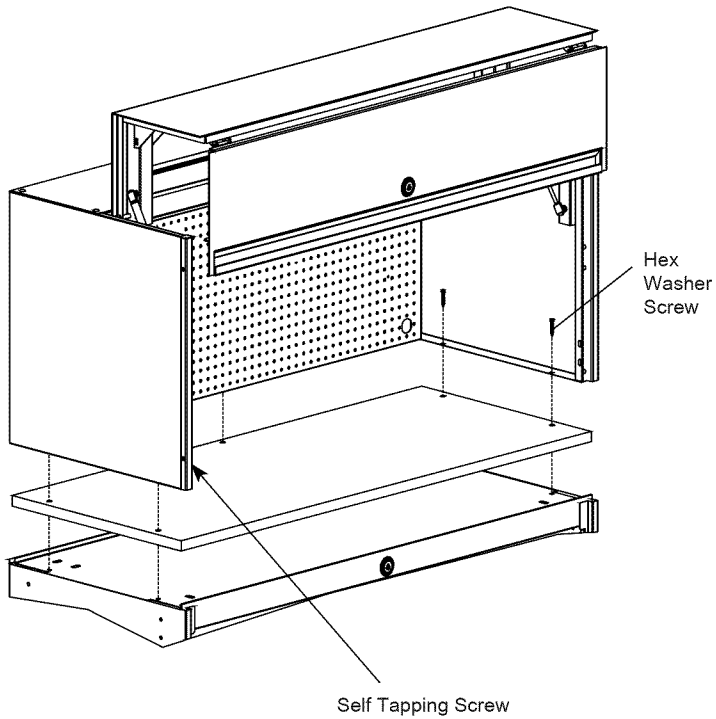

- Install Corner Trim pieces to both sides using self tapping screws.

7 MOUNTING OUTLET STRIP

Items Needed:

- #6 - 32 x 1/2 Pan Head Screw (Qty: 2)
- #6 - 32 Hex Nut (Qty: 2)

Process:

- Insert (2) screws into slots in back of outlet strip, using (2) nuts to hold in place.

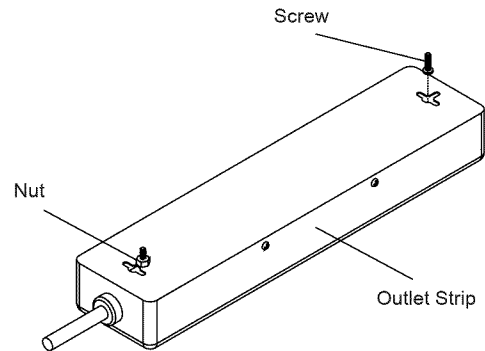

NOTE: The outlet strip may be mounted on the left or the right side of the unit. Mounting shown on left.

- Attach outlet strip through mounting holes in back wall as shown, using (2) nuts to hold in place.

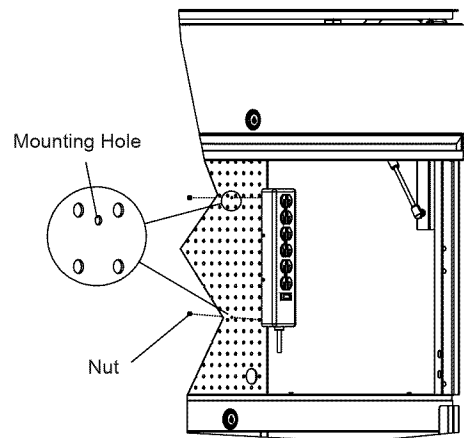

CRAFTSMAN®

INDUSTRIAL

PABELLÓN DE TIPO INDUSTRIAL

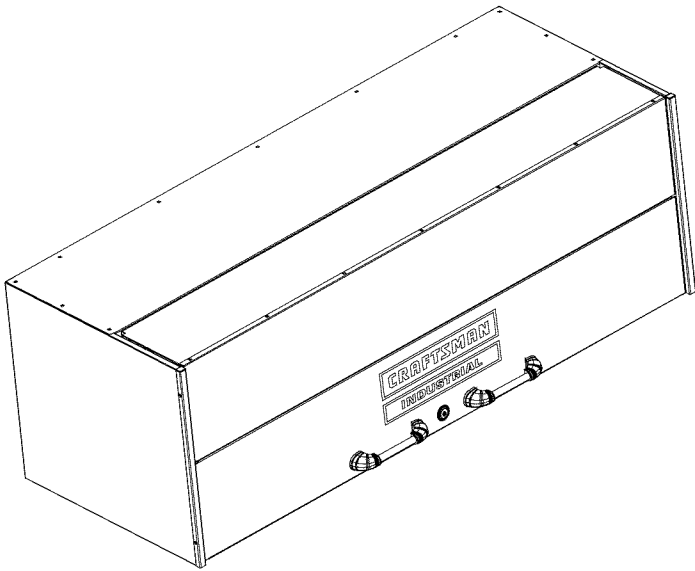

PIEZAS DE SERVICIO

EN ESTADOS UNIDOS LLAME AL 1-800-659-7084 PARA PIEZAS DE REPUESTO. FUERA DE ESTADOS UNIDOS LLAME A SU DISTRIBUIDOR LOCAL. Suministre el número de modelo al comunicarse.

UBICACIÓN DE INFORMACIÓN DEL NO. DE MODELO

El número de modelo y demás información requerida para las partes de servicio se encuentra en una etiqueta en el lado interior derecho.

MANTENIMIENTO

- Lubrique las guías con grasa o equivalente (dos veces por año).
- Lubrique la cerradura con grafito (anualmente).
- Las superficies deben ser limpiadas periódicamente con detergente suave y agua.
- La cera para automóviles preservará el acabado brillante de la unidad. Aplique la cera como lo haría al carro. La cera también ayudará a proteger la unidad contra raspones.
- La grasa y el aceite pueden retirarse con la mayoría de los líquidos estándar para limpieza. Por razones de seguridad, utilice un líquido incombustible para limpieza.

SEGURIDAD

PELIGRO ▲ se utiliza para indicar una situación peligrosa que, de no evitarse, resultará en lesiones graves o la muerte.

ADVERTENCIA ▲ indica una situación peligrosa que, de no evitarse, podría producir lesiones graves o la muerte.

PRECAUCIÓN se utiliza para indicar una situación peligrosa que, de no evitarse, puede derivar en lesiones leves o moderadas, o en daño a la propiedad.

ATENCIÓN: Lea y siga todas las Normas de Seguridad y las Instrucciones de Funcionamiento antes de utilizar por primera vez este producto.

PELIGRO ▲

- NO se ponga de pie sobre la unidad. Puede caerse y provocar que el producto se vuelque.
- NO monte esta unidad en la plataforma de carga de la camioneta ni en ningún otro objeto móvil.

ADVERTENCIA ▲

- Utilice el equipo de seguridad adecuado cuando emplee herramientas eléctricas.
- **NO** altere la unidad en modo alguno. Por ejemplo, no suelde las barras de sujeción externas ni le incorpore equipos eléctricos.
- Utilice el personal adecuado para el montaje y el traslado de esta unidad.
- Mantenga el producto en superficies niveladas. La unidad puede tornarse inestable y volcarse si se almacena o mueve en superficies no niveladas.
- **TENGA CUIDADO** cuando cierre la tapa. Quite las manos antes de que la tapa cierre completamente.
- **NO** se pare en las baldas. Se puede caer y lesionar.

PRECAUCIÓN

- Asegure adecuadamente la unidad antes de moverla con un montacargas.

FERRETERÍA

HERRAMIENTAS NECESARIAS:

Llave de tubo	Martillo
Casquillo adaptador de 5/16 pulgadas	Perfore en el centro
Casquillo adaptador de 3/8 pulgadas	Talladro
Casquillo adaptador de 1/2 pulgadas	Broca de 1/2 de pulgada
Destornillador, Torx	Cinta métrica
Destornillador, punta de cruz	

Ferretería Incluida:

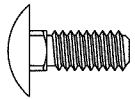

Perno cabeza de hongo de 1/4-20 X 5/8 (Qty: 20)

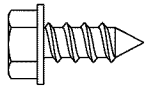

Tornillo Hexagonal de 14-10 X 5/8 (Qty: 4)

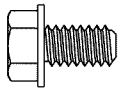

Tornillo Hexagonal de 1/4-20 X 7/16 (Qty: 8)



Tornillo autopercutor N° 8-32 X 1/2 (Qty: 4)



Tornillo de Cabeza Troncoconica de 6-32 X 1/2 (Qty: 2)

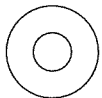

Arandela de 5/16 (Qty: 24)

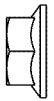

Tuerca con brida de 1/4-20 (Qty: 24)



Tuerca Hexagonal de 6-32 (Qty: 4)

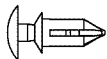

Remache plástico (Qty: 11)

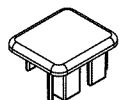

Casquillo de extremo (Qty: 2)

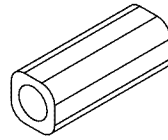

Buje (Qty: 2)

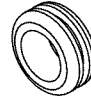

Arandela (Qty: 2)

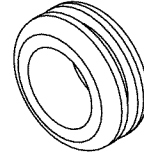

Arandela (Qty: 2)

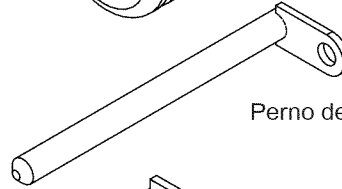

Perno de bisagra largo (Qty: 2)

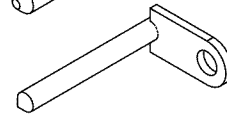

Perno de bisagra corto (Qty: 2)

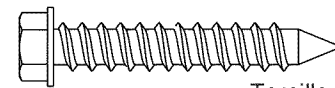

Tornillo Hexagonal de 14-10 X 1-1/2 (Qty: 7)

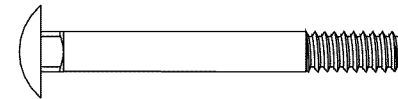

Perno cabeza de hongo de 1/4-20 X 2-1/4 (Qty: 4)

CONTENIDO

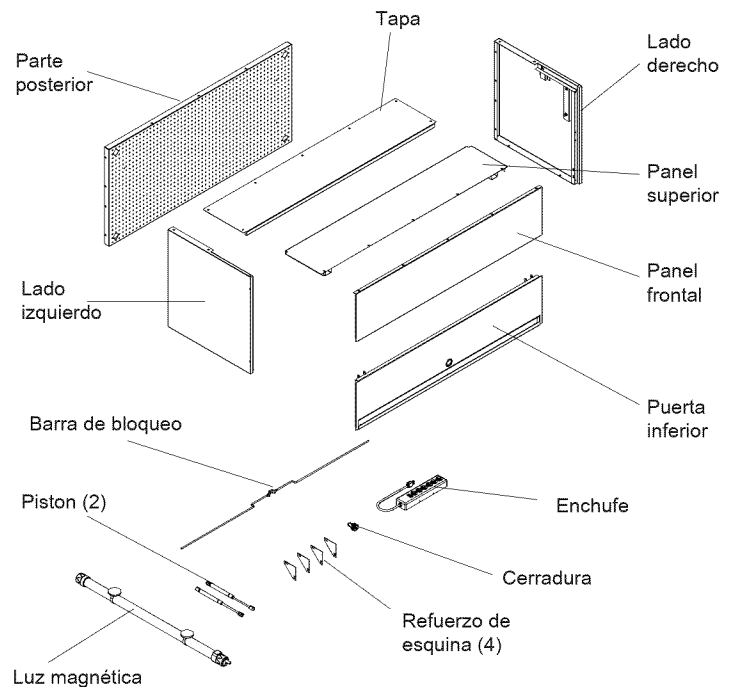

ENSAMBLAJE

1 ENSAMBLE DE LA PARTE TRASERA, LADOS Y TAPA

Elementos necesarios:

- Perno cabeza de hongo de 1/4-20 X 5/8 (Qty: 15)
- Arandela de 5/16 (Qty: 15)
- Tuerca con brida de 1/4-20 (Qty: 15)

Proceso:

- Ensamble la parte posterior al lado izquierdo y al lado derecho utilizando (4) pernos, (4) arandelas, y (4) tuercas en cada lado.

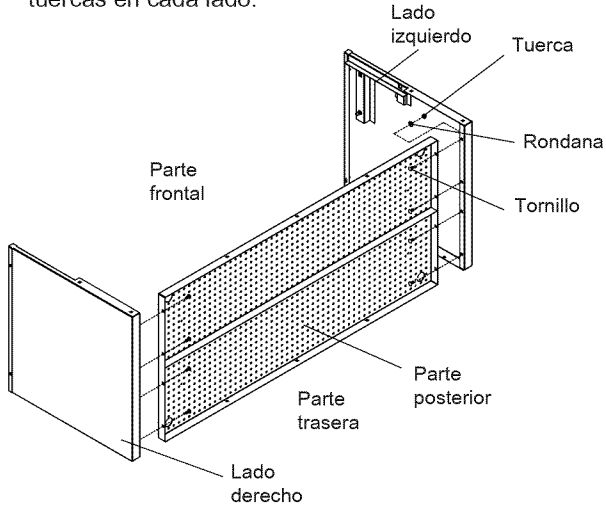

- Fije la parte superior a la unidad utilizando (7) pernos, (7) arandelas, y (7) tuercas.
- Ajuste la unidad y apriete con llave inglesa todos los seguros.

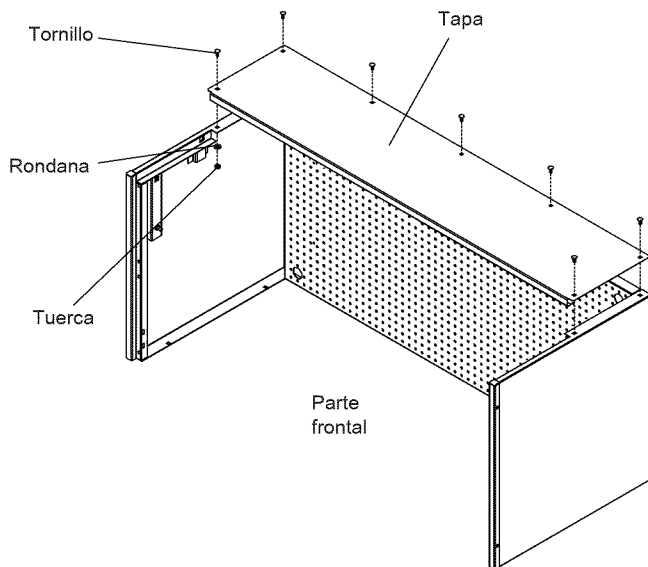

2 ENSAMBLE DE LA PUERTA SUPERIOR

Elementos necesarios:

- Perno cabeza de hongo de 1/4-20 X 5/8 (Qty: 5)
- Arandela de 5/16 (Qty: 9)
- Tuerca con brida de 1/4-20 (Qty: 9)
- Perno cabeza de hongo de 1/4-20 X 2-1/4 (Qty: 4)

Proceso:

NOTA: Para facilitar el ensamblaje, apriete manualmente todos los sujetadores hasta que se le instruya apretarlos con llave.

- Ensamble el panel superior y el panel frontal utilizando (5) pernos, (5) arandelas y (5) tuercas.
- El panel superior debe estar fuera del panel frontal.
- Instale (4) refuerzos de esquina utilizando (2) pernos, (2) arandelas, y (2) tuercas en cada juego.

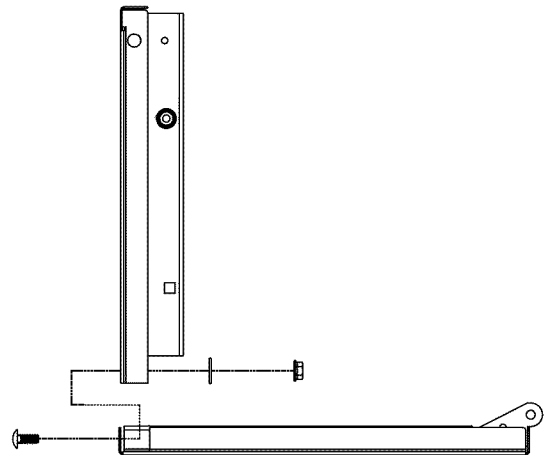
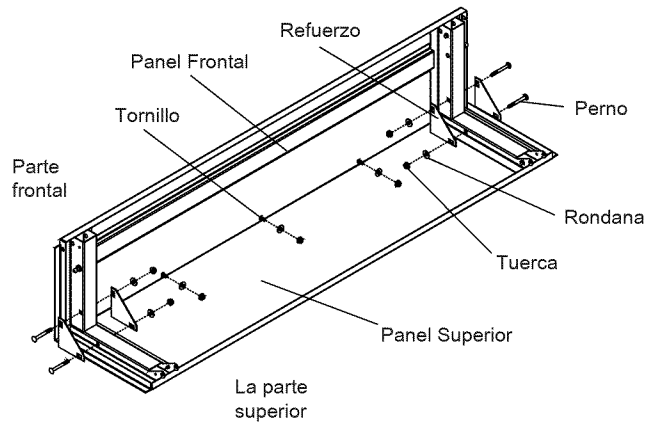

3 MONTAJE DE LA PUERTA SUPERIOR

Elementos necesarios:

Buje (Qty: 2)

Tornillo Hexagonal de 14-10 X 5/8 (Qty: 2)

Perno de bisagra largo (Qty: 2)

Proceso:

- Coloque a presión los extremos del eje de los montantes sobre los pernos esféricos en los lados de la cubierta como se ilustra.

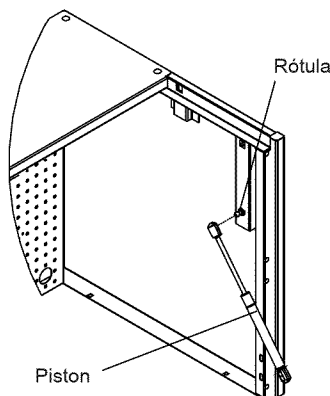

- Instale (2) cojinetes en los agujeros cuadrados en los lados de la unidad como se ilustra.
- Fije el ensamble de la puerta a la unidad utilizando (2) pasadores pivotantes largos y (2) tornillos.
- Apriete los tornillos con una llave de tuercas. No apriete demasiado.

Nota: Los pernos esféricos del ensamble de la puerta están ubicados en la parte de afuera del refuerzo en la puerta, cerca de las clavijas de las bisagras.

- Encaje a presión el extremo tipo pistón de los montantes sobre los pernos esféricos en el ensamble de la puerta.

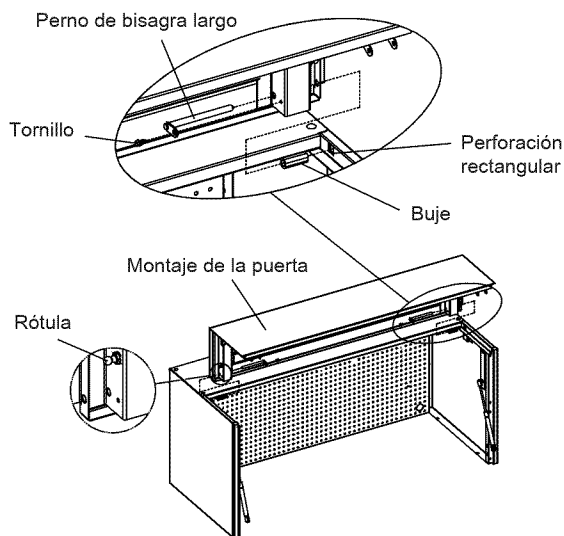

4 INSTALACIÓN DE LA CERRADURA

Elementos necesarios:

Arandela (Qty: 2)

Proceso:

- Instale (2) arandelas aislantes en los agujeros externos de los refuerzos en la puerta inferior.
- Monte la cerradura a la puerta como se ilustra, utilizando la tuerca de montaje y dos soportes.
- Inserte la llave y gire la cerradura 90° en el sentido antihorario hacia la posición de traba.
- Inserte un extremo de la varilla de la cerradura a través de un refuerzo y de una arandela aislante (NN) como se ilustra.
- Repita para el otro extremo de la varilla de la cerradura.
- Fije la varilla de la cerradura a la cerradura utilizando la tuerca adaptadora como se ilustra.
- Debido a que la cerradura está en la posición "Lock" (trabada), gire la cerradura 180° en el sentido horario para "destrabar".
- Regrese la llave a la posición central para retirar la llave.

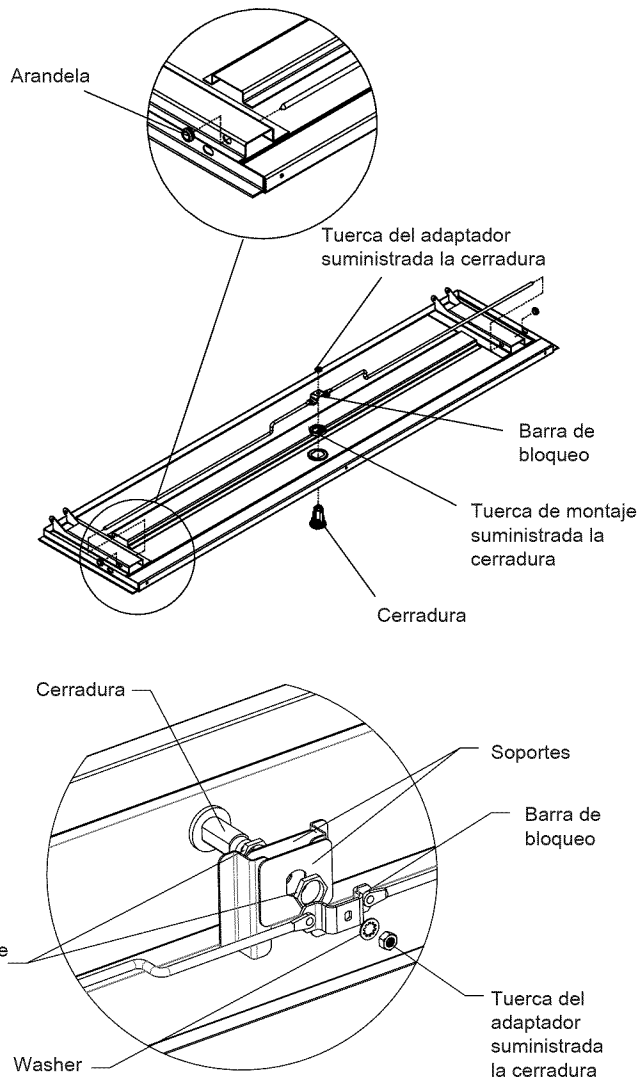

5 MONTAJE DE LA PUERTA INFERIOR

Elementos necesarios:

Remache plástico (Qty: 11)

Tornillo Hexagonal de 14-10 X 5/8 (Qty: 2)

Perno de bisagra corto (Qty: 2)

Proceso:

- Fije el ensamble de la puerta inferior a la unidad como se ilustra, utilizando (2) pasadores pivotantes cortos y (2) tornillos.
- Apriete los tornillos con una llave de tuercas. No apriete demasiado.
- Cerradura cercana del pabellón y de la prueba.

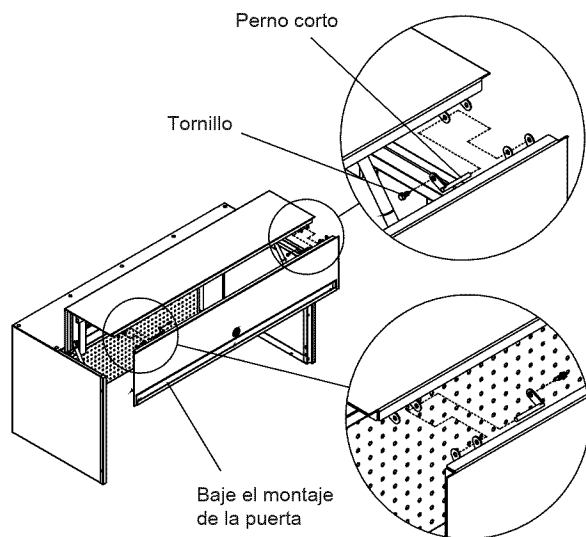

Nota: Para instalar el remache plástico, insértelo completamente en el agujero y luego oprima el émbolo para sostenerlo en su lugar.

- Instale (4) remaches plásticos en la brida frontal de cada lado de la unidad como se ilustra.
- Instale (3) remaches plásticos en los agujeros del borde de la base de la puerta inferior como se ilustra.

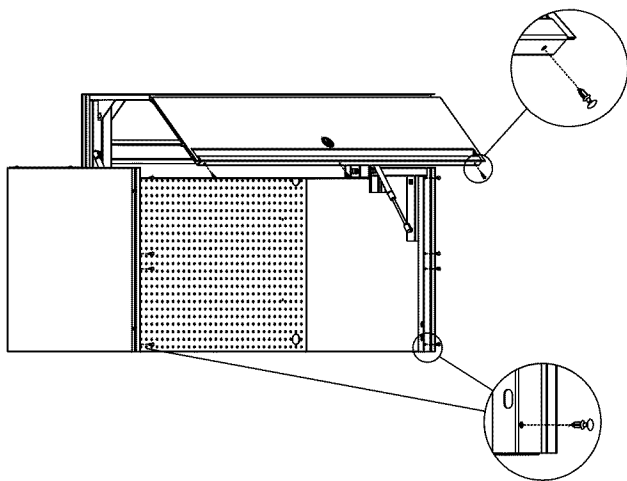

6 MONTAJE DE LA UNIDAD SOBRE EL GABINETE

Elementos necesarios:

Plantilla

Proceso:

Nota: Para evitar taladrar en la parte superior metálica del gabinete saque la parte superior desprendible del gabinete o mueva la pieza que va a taladrar, apartándola de la parte superior del gabinete antes de taladrar.

- Pegue la plantilla en su lugar para asegurarse de que marca los agujeros correctamente. Utilice un punzón de perforar y un martillo para marcar los agujeros.
- Alinee la esquina (A) de la plantilla y marque los agujeros etiquetados como (1).

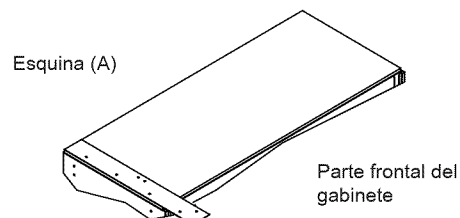

- Alinee la esquina (B) de la plantilla y marque los agujeros etiquetados como (2).

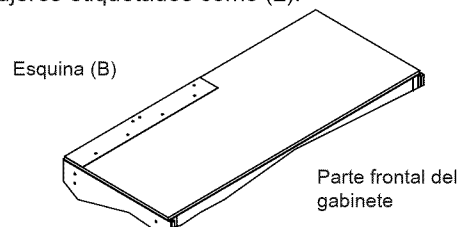

- Alinee la esquina (C) de la plantilla y marque los agujeros etiquetados como (3).

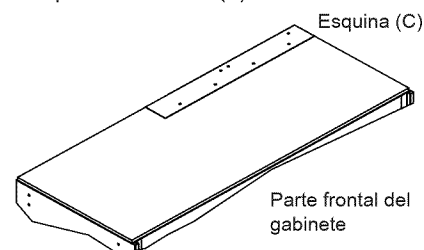

- Alinee la esquina (D) de la plantilla y marque los agujeros etiquetados como (4).

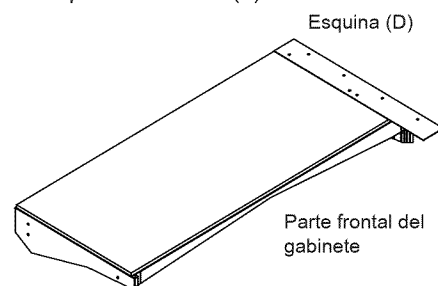

6 MONTAJE DE LA UNIDAD SOBRE EL GABINETE (CONTINUACIÓN)

Elementos necesarios:

- Tornillo Hexagonal de 14-10 X 1-1/2 (Qty: 7)
- Tornillo autoperforante N° 8-32 X 1/2 (Qty: 4)

Proceso:

- Taladre agujeros de paso de 1/2" (1,3 cm) en cada lugar marcado.
- Coloque la pieza superior en el gabinete.
- Ate el pabellón al gabinete usando los tornillos (SS).

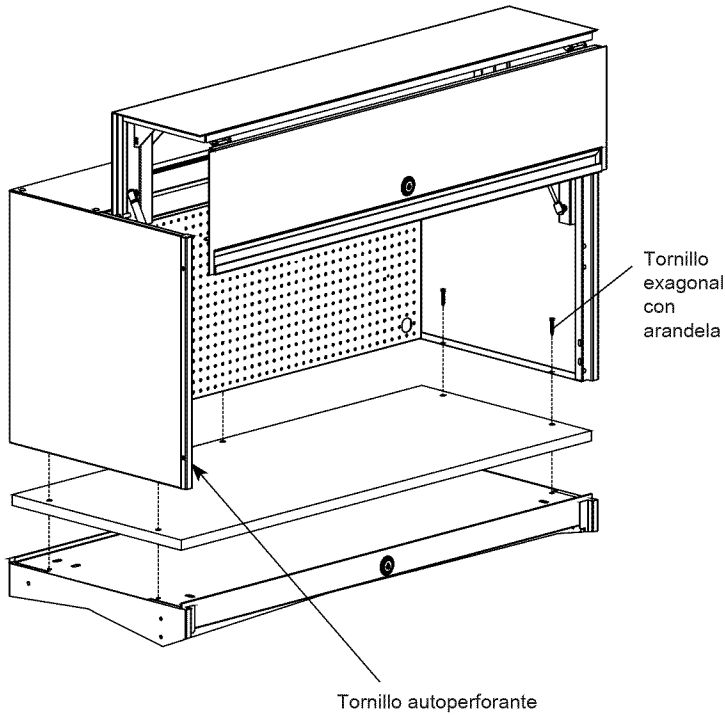

- Instale los pedazos de la esquina del ajuste a ambos lados usando los tornillos.

7 ENSAMBLE DEL ENCHUFE

Elementos necesarios:

- Tornillo de Cabeza Troncoconica de 6-32 X 1/2 (Qty: 2)
- Tuerca Hexagonal de 6-32 (Qty: 2)

Proceso:

- Inserte (2) tornillos en las ranuras en la parte posterior de la regleta, utilizando (2) tuercas para sostenerla en su lugar.

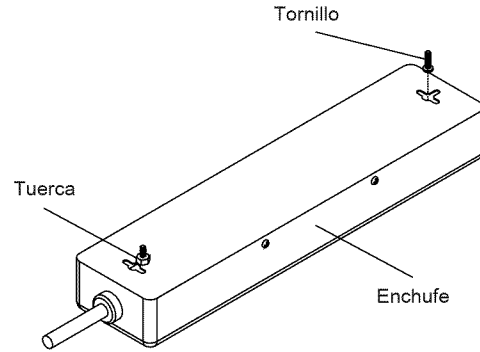

Nota: La regleta puede montarse al lado izquierdo o al derecho de la unidad. Se muestra el montaje al lado izquierdo.

- Fije la regleta a través de los agujeros de montaje en la pared posterior como se ilustra, utilizando (2) tuercas para sostenerla en su lugar.

