

Use & Care Guide
Manual de Uso y Cuidado
English / Español

563141132

Kenmore®

Toaster Oven

Convection

Horno Tostador

Convección

Models/Modelos:

100.04806110 - White/Blanco

100.04206110 - Black/Negro

100.04606110 - Red/Rojo

P/N 134779000B (0807)

Sears Brands Management Corporation
Hoffman Estates, IL 60179 U.S.A.

www.kenmore.com

www.sears.com

www.kmart.com



IMPORTANT SAFEGUARDS

When using electrical appliances, basic safety precautions should always be followed, including the following:

1. Read all instructions.
2. **DO NOT** touch hot surfaces. Use handles or knobs.
3. To protect against electric shock, **DO NOT** immerse cord, plug, or Toaster Oven in water or other liquids.
4. Close supervision is necessary when any appliance is used by or near children.
5. **UNPLUG** from outlet when not in use and before cleaning. Allow to cool before putting on or taking off parts.
6. **DO NOT** operate any appliance with a damaged cord or plug, or after the appliance malfunctions or has been dropped or damaged in any manner. Return appliance to the nearest authorized service facility for examination, repair or adjustment.
7. The use of accessory attachments not recommended by the appliance manufacturer may cause injuries.
8. **DO NOT** use outdoors.
9. **NEVER** let the cord hang over the edge of table or counter, or touch hot surfaces.
10. **DO NOT** place on or near a hot gas or electric burner, or in a heated oven.
11. Extreme caution must be used when moving an appliance containing hot oil or other hot liquids.
12. **DO NOT** use this appliance for anything other than its intended use.
13. Oversized foods or metal utensils must not be inserted in a toaster oven, as they may create a fire or risk of electric shock.
14. A fire may occur if the toaster oven is covered or touching flammable material, including curtains, draperies, walls and the like when in operation. Do not store any item on top of the appliance during operation.
15. **DO NOT** clean with metal scouring pads. Pieces can break off the pad and touch electrical parts involving a risk of electric shock.
16. Extreme caution should be exercised when using containers constructed of materials other than metal or glass.
17. **DO NOT** store any materials, other than manufacturer's recommended accessories, in this toaster oven when not in use.

IMPORTANT SAFEGUARDS

18. DO NOT place the following materials in the toaster oven: cardboard, plastic, paper, or other flammable materials.
19. DO NOT cover Crumb Tray or any part of the toaster oven with metal foil. This will cause overheating of the toaster oven.
20. To turn toaster oven power Off, switch the Time knob to OFF until the unit beeps and shuts off, then unplug
21. Always attach plug to appliance first, then plug cord into the wall outlet. To disconnect, turn any control to OFF/STOP, then remove plug from wall outlet.
22. A short power-supply cord is equipped to reduce the risk resulting from becoming entangled in or tripping over a longer cord.
23. Extension cords are available and may be used if care is exercised in their use.
 - a) The marked electrical rating of the cord set or extension cord should be at least as great as the electrical rating of the appliance; and
 - b) The cord should be arranged so that it will not drape over the countertop or tabletop where it can be pulled on by children or tripped over unintentionally.
 - c) The extension cord should be a grounding-type 3-wire cord.
24. To protect against electrical shock, this appliance is equipped with a cord having a 3-prong grounding-type plug for insertion into a proper grounding-type receptacle. DO NOT alter the plug for use in a 2-prong receptacle. If the plug will not fit into a receptacle, have the proper receptacle installed by a qualified electrician.
25. This appliance is for HOUSEHOLD USE ONLY.

SAVE THESE INSTRUCTIONS!

PARTS AND FEATURES

Fig. 1

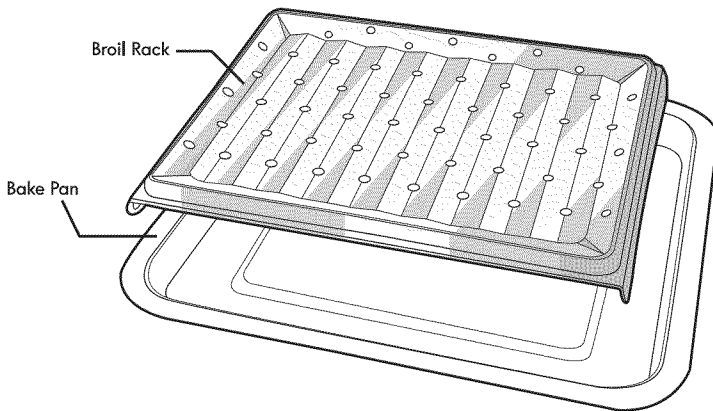
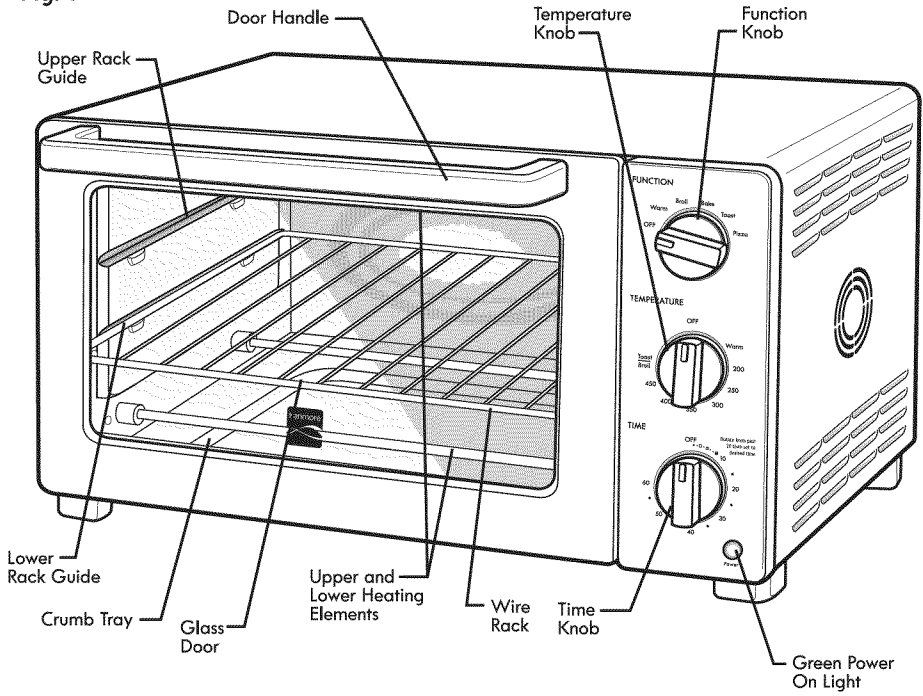

OPERATING YOUR TOASTER OVEN



CAUTION: Appliance surfaces are hot during and after use. Always wear protective, insulated oven mitts when touching hot toaster oven or hot dishes and food, or when inserting or removing Bake Rack, Broil Rack, or other baking dishes.

BEFORE FIRST USE:

1. Place Toaster Oven on a dry, flat, level surface such as a countertop or table.
2. Be sure the sides, back and top of the oven are at least four inches away from any walls, cabinets or objects on the counter or table.
3. Remove all accessories and wash them in hot sudsy water. Dry thoroughly before placing in the oven.

BEFORE EACH USE:

1. Remove all items not required for the next cooking procedure.
2. Plug power cord into a standard 120-V, 60 Hz AC-only 3-prong electrical outlet. The Toaster Oven should be the only appliance operating on the circuit.



CAUTION: NEVER leave Toaster Oven unattended while it is in use.

CONVECTION COOKING

This Toaster Oven has Convection Technology for better, more efficient use of heat. Fan-circulated hot air in the oven cooks food more evenly, at lower temperatures, and often in less time than does conventional heating. The convection feature automatically turns on when the oven is in Bake, Warm or Pizza mode.



Convection Modes: Bake, Warm, Pizza.



TOASTING

The large capacity oven allows for toasting 4 to 6 slices of bread or 6 English muffin halves, frozen waffles, or frozen pancakes. When toasting only 1 or 2 items, place the food in the center of the Toaster Oven rack.

1. Be sure the crumb tray is in place.
2. Wire Rack should be in the lower rack guide.
3. Turn the Function knob to Toast.
4. Set the Temperature knob to Toast.
5. Place the food to be toasted on the wire rack and close the door.

OPERATING YOUR TOASTER OVEN

TOASTING cont.

- To turn on the power, turn the Time knob clockwise. The green Power light illuminates. **IMPORTANT:** Turn the Time knob past the 20 minute point, then back to the desired darkness (Fig. 2). For dark toast, turn the knob to point within the Dark icon . For medium toast, point within the Medium icon . For light toast, point within the Light icon . Within each icon space, adjust pointer for doneness as desired.
- The bell will ring and the power will automatically shut off when the Toaster Oven has finished toasting.
- If toast is removed before the bell rings, turn the time knob to Off.

BAKING

When baking one item at a time, position the wire rack in the lower rack guide. The bakeware items that will fit in the oven are: a Bundt pan, 6-cup muffin pan, 9-inch pie pan, 9-inch loaf pan, or an Angel Food cake pan.

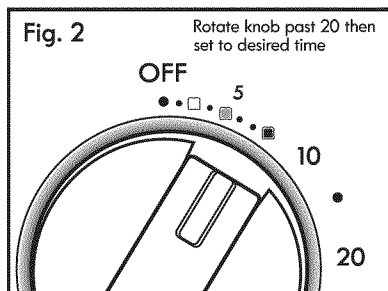

 **WARNING: DO NOT use roasting bags, plastic or glass containers in the toaster oven.**

- Place the wire rack in the lower rack guides.
- To preheat the Toaster Oven, turn the Function knob to Bake and the Temperature knob to the temperature as directed in the recipe (Fig. 3).
- Next, turn the Time knob clockwise to start heating. The green Power light illuminates. Preheat OVEN By turning the Time knob clockwise past the 20 minute position then back to the dark toast icon  (approx. 7 minutes) (Fig. 3).
- When the toaster oven is preheated, the bell will ring and the Toaster Oven shuts Off. Place item to be baked on the wire rack. Now set the Time knob to the desired amount of cook time (Fig. 3), based on the recipe you are using. If a recipe has a range of time, always start with the shortest time and check the food for doneness at this point.
- When the cook time is up, the bell rings, the Time knob is back at Off, the Power light goes out, and the Toaster Oven is Off. If more bake time is needed, reset Time knob for more minutes.
- If the food is done before the bell rings, turn the Time knob to Off.

Fig. 3



OPERATING YOUR TOASTER OVEN

BAKING cont.

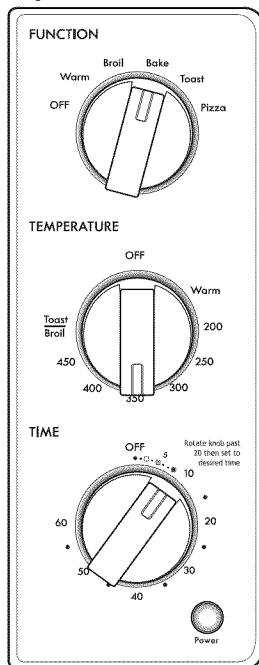
Positioning the Wire Rack

Cookies can be baked using either set of rack guides, or both positions at once (with an additional rack sold separately).

Layer cakes are baked on the lower rack guide position. Pies can be baked in either or both positions. Always bake pies on a cookie sheet to catch any spills or drips.

PIZZAS

Your toaster oven is designed to bake a 12-inch frozen pizza. When cooking a pizza, use the lower rack guide. You will need a 12-inch pizza pan, sold separately.

1. Place the wire rack in the lower rack guide.
2. To preheat the Toaster Oven, turn the Function knob to Pizza (see Fig. 5) and the Temperature knob to the temperature indicated on package directions.
3. Next, to turn on the Power, turn the Time knob clockwise. The green Power light illuminates. Preheat OVEN By turning the Time knob clockwise past the 20 minute position then back to 5 minutes, which is at the icon for "dark" toast.
4. When the toaster oven is preheated, the bell will ring and the Toaster Oven shuts Off. Place pizza pan on wire rack. Now set the Time knob to the desired amount of cook time, based on the package directions. If directions have a range of time, always start with the shortest time and check for doneness at this point.
5. When the cook time is up, the bell rings, the Time knob is back at OFF, the Power light goes out, and the Toaster Oven is Off. If more bake time is needed, reset Time knob for more minutes.
6. If the pizza is done before the bell rings, turn the Time knob to OFF.

Fig. 4

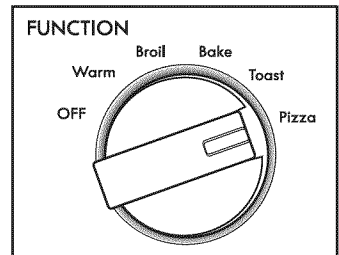

BROILING / TOP BROWNING

For best results, it is recommended that you preheat the Toaster Oven for 5 minutes. Trim off any excess fat from meat, and dry off any excess moisture that may be on the food you are broiling.

1. Place the wire rack in the upper rack guide (see Fig. 5).
2. Set The Temperature knob to Broil. This is the highest oven temperature.
3. Turn the Function knob to Broil.
4. Next, turn the Time knob clockwise to start heating. The green Power light illuminates. Preheat oven by turning the Time knob clockwise past the 20 minute position then back to the medium toast icon  (approx. 5 minutes).

Fig. 5



OPERATING YOUR TOASTER OVEN

BROILING / TOP BROWNING cont.

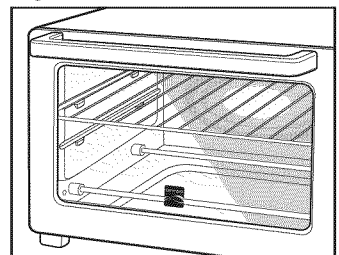
5. While toaster oven is preheating, place the Broil rack onto the Bake pan with the sides of the Broil rack facing down, so that there is space between the rack and the pan (Fig. 6).
6. Place food to be broiled on the Broil rack. Brush food with sauces or oils, as desired.
7. When the toaster oven is preheated, the bell will ring and the toaster oven shuts Off. Slide the Bake pan/Broil rack assembly onto the wire rack positioned in the upper rack guide. Now set the Time knob to the desired amount of cooking time based on the recipe you are using. If a recipe has a range of time, always start with the shortest time and check the food for doneness at this point.
8. Turn food over halfway through cooking time or as directed in recipe.
9. When the cook time is up, the bell rings, the Time knob is back at Off, the Power light goes out, and the Toaster Oven is Off. If more broiling time is needed, reset Time knob for more minutes.
10. If the food is done before the bell rings, turn the Time knob to Off.

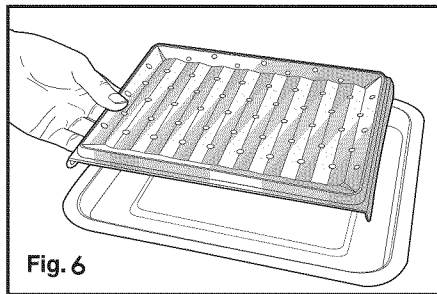

KEEP WARM FEATURE

Cooked foods can be kept warm for up to 60 minutes. Longer periods of time are not recommended.

1. Set the Temperature knob to Warm.
2. Turn the Function knob to Warm.
3. Turn the Time knob clockwise all the way to the 60 minute mark.
4. If you wish to use the Keep Warm feature for less time, adjust the Time knob accordingly, and if food is taken out before the bell goes off, turn the Time knob to Off.

CARE AND CLEANING

1. Allow oven and accessories to cool completely before cleaning.

NOTE: Sugar and Salt based foods have a tendency to stick to all surfaces and are very hard to clean. When cooking these types of foods with the Bake Pan and Broil Rack, soak and clean them immediately after each use.

2. All racks and accessories should be washed by hand in hot sudsy water. Rinse and dry all accessories thoroughly. Automatic dishwashing not recommended.
3. The Glass Door can be wiped clean with a damp sponge and wiped dry with a paper or cloth towel.



WARNING:

- **DO NOT** immerse Toaster Oven in water or any other liquid.
- **ALWAYS** make sure Time knob is in the 0 (Off) position and **UNPLUG** toaster oven from the electric outlet before cleaning.

4. To clean the crumb tray, slide it out of the oven and brush off crumbs. Wipe with a damp cloth and dry thoroughly.
5. Baked on stains can be removed with a paste made from baking soda and water. Rinse and dry thoroughly.
6. Clean the outside and interior surfaces of the oven with a clean damp sponge or cloth and dry thoroughly. A non-abrasive liquid cleaner may be used for stubborn stains. Rinse and dry thoroughly. **NEVER** immerse Toaster Oven in water or any liquid.



CAUTION: NEVER use steel wool, scouring pads or abrasive cleaners to clean any parts of Toaster Oven interior, exterior, or Accessories.

7. Allow all parts and surfaces to dry thoroughly before plugging in and using Toaster Oven.

NOTE: All other servicing should be performed by a qualified service technician.

PUNTOS IMPORTANTES

Al usar aparatos eléctricos, las medidas de seguridad básicas siempre deben ser seguidos, incluyendo lo siguiente:

1. LEA todas las instrucciones.
2. **NO** toque las superficies calientes. Utilice las manijas o perillas.
3. Para proteger contra la descarga eléctrica, **NO** sumerja la cuerda, el enchufe, o Horno Tostadora en el agua u en otro líquido.
4. La supervisión cercana es necesaria cuando cualquier aparato se utiliza por o cerca a niños.
5. **DESENCHUFE** de la toma cuando no se usa y antes de limpiar. Permita que se enfríe antes de poner encima o de quitar partes.
6. **NO** funcione ningún aparato con una cuerda o un enchufe dañado, o después de que el aparato tenga malfuncionamiento o se haya caído o se haya dañado de cualquier manera. Devuelva el aparato a la instalación autorizada más cercana del servicio para la examinación, reparación o ajuste.
7. El uso de los accesorios no recomendados por el fabricante del aparato puede causar lesiones.
8. **NO** utilice al aire libre.
9. **NUNCA** deje la cuerda colgar sobre el borde de la mesa o contador o tocar superficies calientes.
10. **NO** coloque encima o cerca a un gas caliente o a una hornilla eléctrica o en un horno calentado.
11. La precaución extrema debe ser utilizada al mover un aparato que contiene el aceite caliente u otros líquidos calientes.
12. **NO** utilice este aparato para cualquier cosa con excepción de su uso previsto.
13. Los alimentos de gran tamaño o utensilios de metal no se deben insertar en un Horno tostadora, pues pueden crear un fuego o un riesgo de descarga eléctrica.
14. Un fuego puede ocurrir si el horno tostadora es cubierto o toca material inflamable, incluyendo las cortinas, ropa, paredes y similares cuando es en funcionamiento. No almacene ningún artículo encima del aparato durante la operación.
15. **NO** limpie con soportes de rayar de metal. Los pedazos pueden dañar el soporte y tocar las piezas eléctricas, implicando un riesgo de descarga eléctrica.
16. La precaución extrema debe ser aplicada al usar los envases construidos de materiales con excepción de metal o cristal.
17. **NO** almacene ningún material, con excepción de los accesorios recomendados del fabricante, en este horno tostador cuando no se usa.

PUNTOS IMPORTANTES

18. NO ponga los materiales siguientes en el horno tostador: cartulina, plástico, papel, u otros materiales inflamables.
19. NO cubra la Bandeja de Miga o cualquier parte del horno tostador con hoja de metal. Esto causará el recalentamiento del horno tostador.
20. Para apagar la energía del horno tostador, empuje y sostenga el botón STOP hasta que la unidad suene y se apague, después desenchúfelo.
21. Una siempre el enchufe del aparato primero, después conecte la cuerda en la toma de pared. Para desconectar, gire cualquier control a APAGAR/PARAR, después quite el enchufe de la toma de pared.
22. Un cable corta de fuente de alimentación se debe utilizar para reducir el riesgo resultando del enredo o pisar sobre una cuerda más larga.
23. Las cuerdas de la extensión están disponibles y pueden ser utilizadas si el cuidado se aplica en su uso.
 - a) El grado eléctrico del marcado de la cuerda o de la cuerda de extensión debe ser por lo menos mayor que el grado eléctrico del aparato; y
 - b) La cuerda debe ser arreglada de modo que no cubra sobre la superficie del mostrador o tablero de la mesa donde puede ser empujado por los niños o ser tropezado encima inintencionalmente.
 - c) La cuerda de extensión debe ser un tipo poner a tierra de 3 alambres.
24. Para proteger contra descarga eléctrica, este aparato se equipa de una cuerda que tiene un enchufe tipo de poner a tierra de tres dientes para la inserción en un receptáculo tipo poner a tierra apropiado. NO altere el enchufe para el uso en un receptáculo de 2 dientes. Si el enchufe no cabe en a el receptáculo, tenga el receptáculo apropiado instalado por un electricista calificado.
25. Este aparato es solamente para el uso en casa.

GUARDE ESTAS INSTRUCCIONES!

PARTES Y CARACTERÍSTICAS

Fig. 1

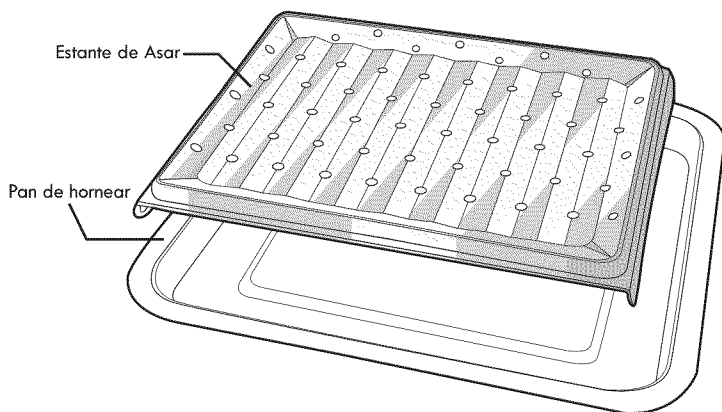
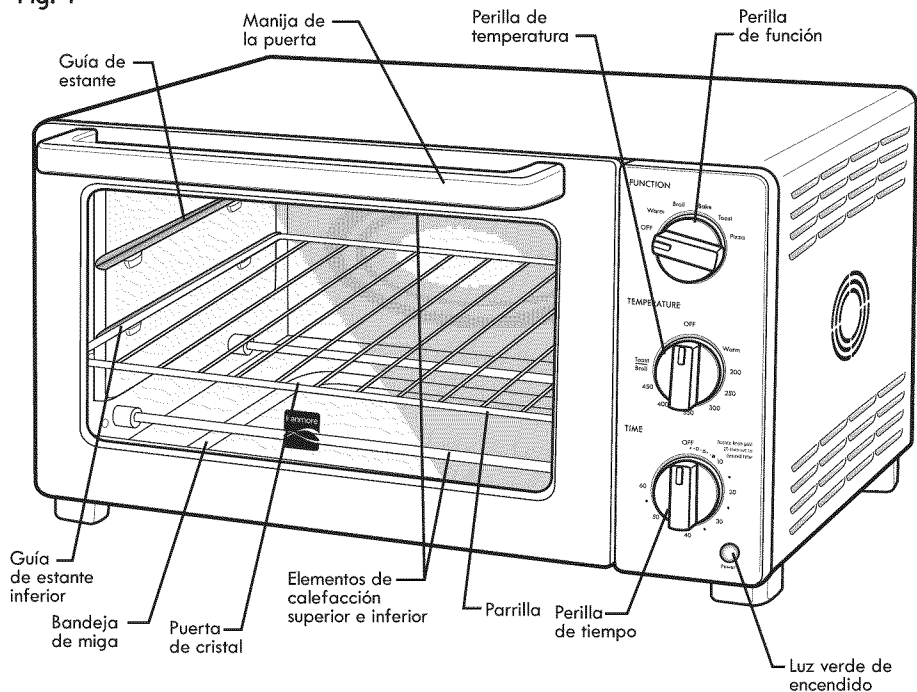

FUNCIONAMIENTO DE SU HORNO TOSTADOR



PRECAUCIÓN: Las superficies de del aparato son calientes durante y despues de uso. Use siempre los guantes protectores, aislados del horno al tocar el horno tostador caliente o platos y alimento calientes, o cuando inserta o quita el Estante de Hornear, Estante de asar, u otros platos de hornear.

ANTES DEL PRIMER USO:

1. Coloque el horno de la tostadora una superficie seca, plana, tal como un mostrador o una mesa.
2. Sea seguro que los lados, la parte posterior y la tapa del horno son por lo menos cuatro pulgadas lejos de cualquier pared, gabinetes u objeto en el mostrador o tabla.
3. Quite todos los accesorios y lávelos en agua jabonosa caliente. Seque a fondo antes de colocar en el horno.

ANTES DE CADA USO:

1. Quite todos los artículos no requeridos para el siguiente procedimiento de cocinar.
2. Conecte el cable eléctrico en una toma estándar solamente 120-V , 60 Hz AC de tres dientes. El horno tostador debe ser el único aparato que funciona en el circuito.



PRECAUCIÓN: NUNCA deje el horno tostador desatendido mientras que es funcionando.

COCCIÓN POR CONVECCIÓN

Este horno tostador tiene tecnología de convección para mejor, un uso más eficiente del calor. Ventilador de aire caliente circular en el horno cocina los alimentos de manera más uniforme, a temperaturas más bajas y, a menudo en menos tiempo de la calefacción convencional. La función de convección se activa automáticamente cuando el horno está en modo de Hornear, Calentar o Pizza.



Modos de convección: Hornear. Calentar. Pizza.

TOSTAR

El horno de gran capacidad permite tostar 4 a 6 rebanadas de pan o 6 mitades de mollete inglés, waffles congelados, o crepes congeladas. Al tostar solamente 1 o 2 artículos, coloque el alimento en el centro del estante del horno tostador.

1. Sea seguro que la bandeja de miga está en lugar.
2. Estante de cocción debe estar en la guía media del estante.
3. Gire la perilla de la función a Tostar.
4. Fije la perilla de la temperatura a Tostar.
5. Coloque el alimento que se tostará en el estante de cocción y cierre la puerta.

FUNCIONAMIENTO DE SU HORNO TOSTADOR

TOSTAR continuado

- Para encender la energía, gire la perilla de tiempo a la derecha. La luz verde de energía ilumina.
IMPORTANTE: gire la perilla de tiempo más allá del punto de 20 minutos, entonces vuelva a la oscuridad deseada (Fig. 2). Para la tostada oscura, gire la perilla al punto dentro del icono Oscuro . Para la tostada media apunte dentro del icono medio . Para la tostada ligera, apunte dentro del icono ligero . Dentro de cada espacio del icono, ajuste el indicador para que haya punto de cocción según lo deseado.
- La campana sonará y la energía se apagará automáticamente cuando el horno tostador haya terminado de tostar.
- Si la tostada se quita antes que la campana suene, gire la perilla de tiempo a apagado.

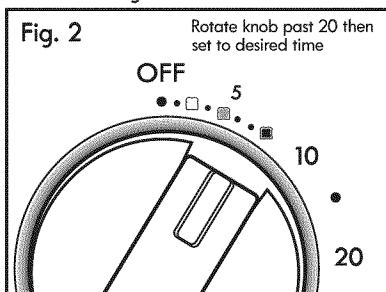

HORNEAR

Al hornear un artículo a la vez, coloque el estante de hornear al horno en las guías más bajas del estante.

El utensilio para hornear que cabe en el horno es: una cacerola Bundt, Cacerola del mollete de 6 tazas, Cacerola de empanada de 9 pulgadas, Cacerola de pan de 9 pulgadas, o Cacerola para pasteles alimento ángel.

Fig. 3

ADVERTENCIA: No utilice los envases de los bolsos, del plástico o de cristal de la asación en el horno de la tostadora.

- Coloque el estante de cocción en las guías más bajas del estante.
- Para precalentar el Horno tostador, gire la perilla de función a Cocción y la perilla de temperatura a la temperatura según lo dirigido en la receta (Fig. 3).
- Después, encienda la energía, gire la perilla de tiempo a la derecha. La luz verde de energía ilumina. Precaliente el horno girando la perilla de tiempo a la derecha más allá de la posición de 20 minutos entonces vuelva al icono oscuro de tostar (aproximadamente 7 minutos) (Fig. 3).
- Cuando el Horno tostador está precalentado, la campana sonará y el horno tostador se apaga. Ponga el artículo que se cocerá en el estante de Cocción. Ahora fije la perilla de tiempo a la cantidad deseada de tiempo de cocinar (Fig. 3), basada en la receta que usted está utilizando. Si una receta tiene una gama de tiempo, comience con el tiempo más corto y compruebe siempre el alimento para saber si hay punto de cocción en este momento.
- Cuando el tiempo de cocinar es completado, la campana suena, la perilla del tiempo regresa a apagado, la luz de energía se apaga, y el horno tostador es apagado. Si es necesario más tiempo de cocción reajuste la perilla de tiempo por más minutos.
- Si el alimento se conada antes que la campana suene, gire la perilla de tiempo a apagado.

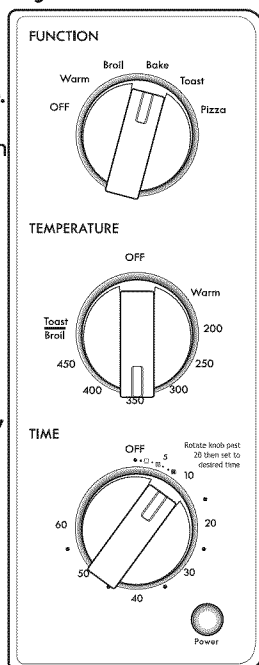

FUNCIONAMIENTO DE SU HORNO TOSTADOR

Cocción continuado

Colocación del estante de cocción

Las galletas se pueden cocer usando el juego de guías del estante, o ambas posiciones al tiempo (con un estante adicional vendido por separado).

Las tortas de capa se cuecen en la posición más baja de la guía del estante. Las empanadas se pueden cocer en cualquier o ambas posiciones. Siempre las cuece las empanadas en una hoja de galleta para coger cualquier derramamientos o goteo.

PIZZAS

Su horno tostador se diseña para cocer una pizza congelada de 12 pulgadas. Al cocinar una pizza, utilice las guías más bajas del estante. Usted necesitará un pan de pizza de 12 pulgadas, vendida por separado.

1. Coloque el estante de cocer en las guías más bajas del estante.
2. Para precalentar el horno tostador, gire la perilla de la función Pizza (véase Fig. 5) y la perilla de temperatura a la temperatura indicada en direcciones del paquete.
3. Después, para encender la energía, gire la perilla de tiempo a la derecha. La luz verde de energía ilumina. Precaliente el HORNO girando la perilla del tiempo a la derecha más allá de la posición de 20 minutos entonces vuelva a 5 minutos, que está en el icono para la tostada "medio".
4. Cuando el horno tostador está precalentado, la campana sonará y el horno tostador se apaga. Coloque el pan de pizza en el estante de cocción. Ahora fije la perilla de tiempo a la cantidad deseada de tiempo de cocinar, basada en las direcciones del paquete. Si las direcciones tienen una gama de tiempo, comience siempre con el tiempo más corto y compruebe el punto de cocción a este momento.
5. Cuando el tiempo de cocinar es terminado, la campana suena, la perilla de tiempo regresa a APAGADO, la luz de la energía se apaga, y el horno tostador es apagado. Si es necesario más tiempo de cocción, reajuste la perilla de tiempo por más minutos.
6. Si la pizza es terminada de que suene la campana, gire la perilla de tiempo a APAGADO.

Fig. 4

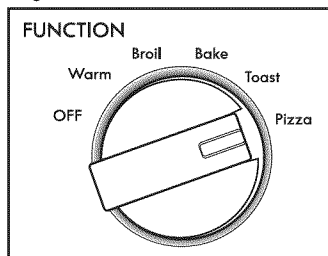

ASAR/ASAR CIMA

Para los mejores resultados, se recomienda que usted precaliente el Horno tostador por 5 minutos. Quite cualquier exceso de grasa de la carne, y seque cualquier exceso de humedad que pueda estar en el alimento que usted está asando.

1. Coloque el estante de alambre en la guía de estante superior (véase Fig.5)
2. Fije la perilla de la temperatura a Asar. Ésta es la temperatura más alta del horno.
3. Gire la perilla de función a Asar.
4. Después, encienda la energía, gire la perilla de tiempo a la derecha. La luz verde de energía ilumina. Precaliente el horno girando la perilla de tiempo a la derecha más allá de la posición de 20 minutos entonces vuelve al icono de medio tostado  (aproximadamente 5 minutos).

Fig. 5



FUNCIONAMIENTO DE SU HORNO TOSTADOR

ASAR/ASAR CIMA continuado.

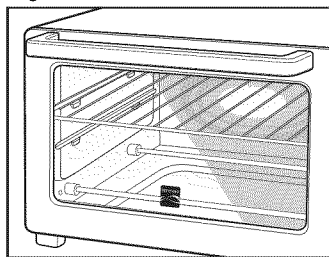
5. Mientras que el Horno tostador está precalentando, coloque el estante de asación sobre el pan de Cocer con los lados de revestimientos del estante de la asación abajo, de modo que haya espacio entre el estante y el pan. (Fig. 6)
6. Coloque el alimento que se asará en el estante de asación. Cepille el alimento con las salsas o aceites, según lo deseado.
7. Cuando el Horno tostador es precalentado, la campana sonará y el horno tostador se apaga. Deslice el asamble del estante de Pan de hornear/Asar en el estante de alambre colocado en la guía del estante superior.
Ahora fije la perilla de tiempo a la cantidad deseada de tiempo de cocción basada en la receta que usted está utilizando. Si una receta tiene una gama de tiempo, comience con el tiempo más corto y compruebe siempre el alimento para saber si hay punto de cocción a este momento.
8. Dé la vuelta al tiempo de cocción directo intermedio del alimento o según lo dirigido en receta.
9. Cuando el tiempo del cocinero está para arriba, la campana suena, la perilla del tiempo está detrás en apagado, la luz de la energía sale, y el horno de la tostadora está apagado. Si más tiempo de asación es necesario, reajuste la perilla del tiempo por más minutos.
10. Si el alimento se hace antes de los anillos de la campana, dé vuelta a la perilla del tiempo a apagado.

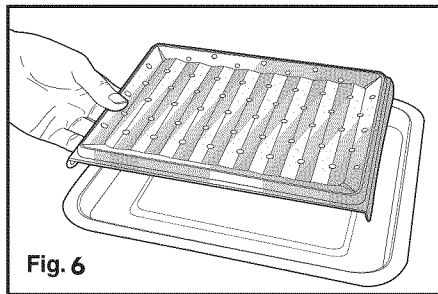

CARACTERÍSTICA DE MANTENER CALIENTE

Los alimentos cocinados se pueden mantener calientes hasta por 60 minutos. No se recomiendan períodos de tiempo más largos.

1. Fije la perilla de la temperatura a Calentar.
2. Gire la perilla de la función a Calentar.
3. Gire la perilla de tiempo a la derecha hasta el final a la marca 60 minutos.
4. Si usted desea utilizar la característica de Mantener caliente por menos tiempo, ajuste la perilla de tiempo por consiguiente, y si el alimento se saca antes de que se apague la campana, gire la perilla de tiempo a apagado.

CUIDADO Y LIMPIEZA

1. Permita que el horno y los accesorios se enfríen totalmente antes de limpiar.

NOTA: El azúcar y los alimentos basados en sal tienen una tendencia a pegarse a todas las superficies y son muy duros de limpiar. Al cocinar estos tipos de alimentos con la Cacerola de hornear o y Estante de asar, remoje y limpie inmediatamente después de cada uso.

2. Todos los accesorios se deben lavar a mano en agua jabonosa caliente. Enjuague y seque todos los accesorios a fondo. El lavaplatos automático no es recomendado.
3. La puerta de cristal se puede limpiar con una esponja húmeda y secar con una toalla de papel o de paño.



ADVERTENCIA:

- No sumerja el Horno tostador en agua o ningún otro líquido.
- **SIEMPRE** cerciórese de que la perilla de tiempo esté en la posición 0 (apagado) y **DESENCHUFE** el Horno tostador de la toma eléctrica antes de limpiar.

4. Para limpiar la bandeja de miga, resbálela y sáquele del horno y cepíllela las migas. Limpie con un paño húmedo y seque a fondo.
5. Manchas horneadas puede ser quitadas con una pasta hecha de soda de bicarbonato y agua. Enjuague y seque a fondo.
6. Limpie el exterior con una esponja o un paño húmedo limpio y seque a fondo. Un limpiador líquido no abrasivo se puede utilizar para las manchas resistentes. Enjuague y seque a fondo. **NUNCA** sumerja el horno tostador en agua o cualquier líquido.



PRECAUCIÓN: NUNCA utilice las lanas de acero, los soportes de rayar o los limpiadores abrasivos para limpiar cualquier pieza interior, exterior o accesorios del horno tostador.

7. Permita que todas las piezas y superficies se sequen a fondo antes de enchufar y usar el horno tostador.

Nota: Cualquier otro servicio debe ser hecho por un técnico calificado.

KENMORE TWO YEAR FULL WARRANTY

If this product fails due to a defect in material or workmanship within two years from the date of purchase, return it to any Sears store or other Kenmore outlet in the United States for free replacement.

This warranty is void if this product is ever used for other than private household purposes.

This warranty gives you specific legal rights, and you may also have other rights which vary from state to state.

**Sears Brands Management Corporation,
Hoffman Estates, IL 60179**

KENMORE DOS AÑOS GARANTIA COMPLETA

Si este producto falla debido a un defecto en material o a la ejecución en el plazo de dos años a partir de la fecha de la compra, devuelvalo a cualquier tienda Sears o u otro Kenmore Outlet en los Estados Unidos para el reemplazo gratis.

Esta garantía es invalido si este producto se utiliza para con excepción de los propósitos privados de casa.

Esta garantía le da los derechos legales específicos, y usted puede también tener otros derechos que varían de estado a estado.

**Sears Brands Management Corporation,
Hoffman Estates, IL 60179**

