

OPERATOR'S MANUAL MANUEL DEL OPERADOR

CRAFTSMAN®

20 in. 12 Amp
ELECTRIC LAWN MOWER
508 mm (20 pulg.) 12 A
PODADORA DE PASTO ELÉCTRICA

Model No.
6073308

Número de modelo
6073308



⚠ WARNING: To reduce the risk of injury, the user must read and understand the operator's manual before using this product.

⚠ ADVERTENCIA: Para reducir el riesgo de lesiones, el usuario debe leer y comprender el manual del operador antes de usar este producto.

Customer Help Line: 1-888-266-7096
Teléfono de atención al consumidor: 1-888-266-7096

Sears Brands Management Corporation, Hoffman Estates, IL 60179 USA
Visit the Craftsman web page: www.craftsman.com
Visite el sitio web de Craftsman: www.craftsman.com

Save this manual for future reference
Guarde este manual para futuras consulta



TABLE OF CONTENTS / ÍNDICE DE CONTENIDO

ENGLISH

■ Warranty.....	2
■ Introduction.....	2
■ General Safety Rules.....	3-4
■ Specific Safety Rules.....	4
■ Symbols.....	5-6
■ Features.....	6
■ Electrical.....	7
■ Assembly.....	8
■ Operation.....	9-10
■ Maintenance.....	11-12
■ Illustrated parts list.....	13-15

ESPAÑOL

■ Garantía.....	Sección de Inglés pág. 2
■ Introducción.....	2
■ Reglas de seguridad generales.....	3-4
■ Reglas de seguridad específicas.....	4-5
■ Símbolos.....	6-7
■ Características.....	7
■ Aspectos eléctricos.....	8
■ Armado.....	9
■ Funcionamiento.....	10-11
■ Mantenimiento.....	12-13
■ Figura numeras (ilustraciones).....	i-iv

CRAFTSMAN® TWO YEAR FULL WARRANTY

FOR TWO YEARS from the date of purchase, this product is warranted against any defects in material or workmanship. Defective product will be replaced free of charge.

For warranty coverage details to obtain free replacement, visit the web site: www.craftsman.com.

This warranty does not cover the blade, which is an expendable part that can wear out from normal use within the warranty period.

This warranty is void if this product is ever used while providing commercial services or if rented to another person.

This warranty gives you specific legal rights, and you may also have other rights which vary from state to state.

Sears Brands Management Corporation, Hoffman Estates, IL 60179

* * *

GARANTÍA COMPLETA DE DOS AÑOS CRAFTSMAN®

Este producto tiene garantía por cualquier defecto en material o mano de obra DURANTE DOS AÑOS desde la fecha de compra. Los productos defectuosos se reemplazarán sin cargo.

Para conocer los detalles sobre la cobertura de la garantía para obtener un replazo gratuito, visite el sitio web: www.craftsman.com.

Esta garantía no cubre la hoja, que es una parte prescindible que pueden desgastarse con el uso normal en el período de garantía. La garantía pierde validez si este producto se utiliza mientras se prestan servicios comerciales o si se alquila a otra persona. Esta garantía le otorga derechos legales específicos y es posible que también tenga derechos que varían según el estado.

Sears Brands Management Corporation, Hoffman Estates, IL 60179

INTRODUCTION / INTRODUCCIÓN

This tool has many features for making its use more pleasant and enjoyable. Safety, performance, and dependability have been given top priority in the design of this product making it easy to maintain and operate.

* * *

Esta herramienta ofrece numerosas características para hacer más agradable y placentero su uso. En el diseño de este producto se ha conferido prioridad a la seguridad, el desempeño y la fiabilidad, por lo cual se facilita su manejo y mantenimiento.

GENERAL SAFETY RULES

 **WARNING!** READ AND UNDERSTAND ALL INSTRUCTIONS. Failure to follow all instructions listed below and on the machine may result in electric shock, fire, and/or serious personal injury.

READ ALL INSTRUCTIONS

- This cutting machine is capable of amputating hands and feet and throwing objects. Failure to observe all safety instructions could result in serious injury or death.
- Do not operate power tools in explosive atmospheres, such as in the presence of flammable liquids, gases, or dust. Power tools create sparks which may ignite the dust or fumes.
- Avoid body contact with grounded surfaces such as pipes, radiators, ranges, and refrigerators. There is an increased risk of electric shock if your body is grounded.
- Do not use the lawn mower in damp or wet conditions or operate in the rain.
- Never allow adults to operate the product without proper instruction.
- Keep the area clear of all bystanders, children, and pets while moving. Stop machine if anyone enters the area.
- Tragic accidents can occur if the operator is not alert to the presence of children. Children are often attracted to the machine and the mowing activity. Never assume that children will remain where you last saw them.
- Keep children out of the mowing area and under the watchful care of a responsible adult other than the operator.
- Be alert and turn mower off if a child enters the area.
- Never allow children to operate the machine.
- Use extra care when approaching blind corners, shrubs, trees, or other objects that may block your view of a child.
- Do not wear loose clothing or jewelry. They can be caught in moving parts. Use of rubber gloves and footwear is recommended when working outdoors.
- Keep firm footing and balance. Do not overreach. Overreaching can result in loss of balance.
- Do not operate the equipment while barefoot or when wearing sandals or similar lightweight footwear. Wear protective footwear that will protect your feet and improve your footing on slippery surfaces.
- Do not leave the mower unattended while running.
- Keep hands and feet away from cutting area. Keep clear of the discharge opening at all times.
- Operate the lawn mower only in daylight or good artificial light.
- Always wear safety glasses with side shields. Everyday glasses have only impact resistant lenses. They are NOT safety glasses. Following this rule will reduce the risk of eye injury. Use face mask if operation is dusty.
- Wear safety glasses or goggles that are marked to comply with ANSI Z87.1 standard when operating this product.
- Use the right appliance. Do not use the lawn mower for any job except that for which it is intended.
- Do not force the lawn mower. It will do the job better and safer at the rate for which it was designed.
- Stay alert, watch what you are doing, and use common sense when operating the lawn mower. Do not operate the mower while tired or under the influence of drugs, alcohol, or medication. A moment of inattention while operating the lawn mower may result in serious personal injury.
- Keep machine in good working condition. Keep blades sharp and guards in place and in working order.
- Check all nuts, bolts, and screws at frequent intervals for proper tightness to be sure the equipment is in safe working condition.
- Stop the motor and wait until the blade comes to a complete stop and remove power cord before cleaning the lawn mower, removing the grass catcher, or unclogging the discharge guard.
- When not in use, mower should be stored indoors in a dry, locked up place—out of the reach of children.
- To reduce the risk of electric shock, this product has a polarized plug (one blade is wider than the other) and will require the use of a polarized extension cord. The plug will fit into a polarized extension cord only one way. If the plug does not fit fully into the extension cord, reverse the plug. If the plug still does not fit, obtain a correct polarized extension cord. A polarized extension cord will require the use of a polarized wall outlet. This plug will fit into the polarized wall outlet only one way. If the plug does not fit fully into the wall outlet, reverse the plug. If the plug still does not fit, contact a qualified electrician to install the proper wall outlet. Do not change the equipment plug, extension cord receptacle, or extension cord plug in any way.
- Do not abuse the cord. Never use the cord to pull the lawn mower or to disconnect the plug from an outlet. Keep cord away from heat, oil, sharp edges, or moving parts. Replace damaged cords immediately. Damaged cords increase the risk of electric shock.
- Make sure your extension cord is in good condition. When using an extension cord, be sure to use one heavy enough to carry the current your product will draw. A wire gauge size (A.W.G.) of at least 14 is recommended for an extension cord 50 feet or less in length. If in doubt, use the next heavier gauge. The smaller the gauge number, the heavier the cord. An undersized cord will cause a drop in line voltage resulting in loss of power and overheating.
- **WARNING:** Use outdoor extension cords marked SW-A, SOW-A, STW-A, STOW-A, SJW-A, SJTW-A,

GENERAL SAFETY RULES

or SJTOWA. These cords are rated for outdoor use and reduce the risk of electric shock.

■ Ground Fault Circuit Interrupter (GFCI) protection should be provided on the circuit(s) or outlet(s) to be used for the lawn mower. Receptacles are available

having builtin GFCI protection and may be used for this measure of safety.

■ Inspect extension cords periodically and replace if damaged. Keep handles dry, clean, and free from oil or grease.

SPECIFIC SAFETY RULES

■ Do not operate the mower without the entire grass catcher, discharge guard, rear guard, or other safety protective devices in place and working.

■ Follow manufacturer's instructions for proper operation and installation of accessories. Only use accessories approved by the manufacturer.

■ Clear the work area before each use. Remove all objects such as rocks, sticks, wire, bones, toys, or other objects which can be thrown by the blade. Stay behind the handle when the motor is running.

■ Avoid holes, ruts, bumps, rocks, or other hidden objects. Uneven terrain could cause a slip and fall accident.

■ Do not mow near drop-offs, ditches, or embankments.

■ Mow across the face of slopes, never up and down. Exercise extreme caution when changing direction on slopes.

■ Plan your mowing pattern to avoid discharge of material toward roads, sidewalks, bystanders, and the like. Also, avoid discharging material against a wall or obstruction, which may cause the material to ricochet back toward the operator.

■ Do not mow on wet grass or excessively steep slopes. Poor footing could cause a slip and fall accident. Walk, never run.

■ Use extra care when approaching blind corners, shrubs, trees, or other objects that may block your view.

■ Do not pull the mower backward unless absolutely necessary. If you must back the mower away from a wall or obstruction, first look down and behind to avoid tripping.

■ Never direct discharged material toward anyone. Avoid discharging material against a wall or obstruction. Material may ricochet back toward the operator. Stop the blade when crossing gravel surfaces.

■ Objects struck by the lawn mower blade can cause severe injuries to persons. The lawn should always be carefully examined and cleared of all objects prior to each mowing.

■ If the lawn mower strikes a foreign object, follow these

steps:

• Stop the lawn mower and release the switch control lever.

• Disconnect the power cord.

• Thoroughly inspect the mower for any damage.

• Repair any damage before restarting and continuing to operate the mower.

■ Stop the motor, disconnect the power cord, and wait until the blade comes to a complete stop before removing the grass catcher or unclogging the chute. The cutting blade continues to rotate for a few seconds after the motor is shut off. Never place any part of the body in the blade area until you are sure the blade has stopped rotating.

■ Disconnect the plug from power source before making any adjustments, changing accessories, or storing the lawn mower. Such preventive safety measures reduce the risk of starting the product accidentally.

■ If the mower should start to vibrate abnormally, stop the motor and check immediately for the cause. Vibration is generally a warning of trouble.

■ Service on the product must be performed by qualified repair personnel only. Service or maintenance performed by unqualified personnel could result in injury to the user or damage to the product.

■ Use only identical replacement parts when servicing the product. Use of unauthorized parts may create a risk of serious injury to the user, or damage to the product.









■ If the power supply cord is damaged, it must be replaced only by the manufacturer or by an authorized service center to avoid risk.

■ Save these instructions. Refer to them frequently and use them to instruct others who may use this product. If you loan someone this tool, loan them these instructions also.

SAVE THESE INSTRUCTIONS



SYMBOLS

Some of the following symbols may be used on this product. Please study them and learn their meaning. Proper interpretation of these symbols will allow you to operate the product better and safer.

SYMBOL	NAME	DESIGNATION/EXPLANATION
V	Volts	Voltage
A	Amperes	Current
Hz	Hertz	Frequency (cycles per second)
W	Watts	Power
min	Minutes	Time
~	Alternating Current	Type of current
—	Direct Current	Type or a characteristic of current
n_0	No Load Speed	Rational speed, at no load
	Class II Construction	Double-insulated construction
/min	Per Minute	Revolutions, strokes, surface speed, orbits etc., per minute
	Wet Conditions Alert	Do not expose to rain or use in damp locations
	Read The Operator's Manual	To reduce the risk of injury user must read and understand operator's manual before using this product.
	Eye Protection	Wear eye protection when operating this equipment.
	Ricochet	Thrown objects can ricochet and result in personal injury or property damage.
	Sharp Blade	Danger – Keep hands and feet away from blade.
	Operating on a slope	Do not mow a slope that has an angle of greater than 15°.
	Keep Bystanders Away	Keep all bystanders at least 50 ft. away.
	Electric Shock	Failure to use in dry conditions and to observe safe practices can result in electric shock.

SYMBOLS

The following signal words and meanings are intended to explain the levels of risk associated with this product.

SYMBOL	SIGNAL	MEANING
	DANGER	Indicates an imminently hazardous situation, which, if not avoided, will result in death or serious injury.
	WARNING	Indicates a potentially hazardous situation, which, if not avoided, could result in death or serious injury.
	CAUTION	Indicates a potentially hazardous situation, which, if not avoided, may result in minor or moderate injury.
	CAUTION	(Without Safety Alert Symbol) Indicates a situation that may result in property damage.

FEATURES

PRODUCT SPECIFICATIONS

Input	120 V, 60 Hz, AC only, 12 Amps
No-load Speed	3,600 r/min. (RPM)
Cutting Path	20 in.
Height Adjustments	1-1/2 in. to 3-3/4 in.
Weight	50 lbs (22.7 kg)

KNOW YOUR LAWN MOWER

See Figure 1.

The safe use of this product requires an understanding of the information on the product and in this operator's manual as well as a knowledge of the project you are attempting. Before use of this product, familiarize yourself with all operating features and safety rules.

CORD RETAINER

A convenient cord retainer helps keep the extension cord connection secure during mower operation.

GRASS CATCHER

The grass catcher prevents grass clippings being strewn across your lawn as you mow.

HEIGHT ADJUSTMENT LEVER

The height adjustment lever provides cutting height adjustments.

MOTOR/BLADE CONTROL ASSEMBLY

The motor/blade control, located on the upper handle of the mower, engages and disengages the motor and blade.

MULCHING PLUG

Your mower is equipped with a mulching plug that cuts and recuts the grass for finer clippings.

SIDE DISCHARGE DEFLECTOR

Use the side discharge deflector on your mower when the grass is too high to mulch or when side discharging is preferred. The grass clippings produced when using the side discharge deflector are noticeably larger than those produced when using the mulching plug.

ELECTRICAL

DOUBLE INSULATION

See Figure 2.

Double insulation is a concept in safety in electric power tools, which eliminates the need for the usual three-wire grounded power cord. All exposed metal parts are isolated from the internal metal motor components with protecting insulation. Double insulated tools do not need to be grounded.

⚠ WARNING! READ AND UNDERSTAND ALL INSTRUCTIONS. Failure to follow all instructions listed below and on the machine may result in electric shock, fire, and/or serious personal injury.

NOTE: Servicing of a product with double insulation requires extreme care and knowledge of the system and should be performed only by a qualified service technician. Always use original replacement parts as listed in the Parts List pages of this manual.

ELECTRICAL CONNECTION

This product has a precision-built electric motor. It should be connected to a power supply that is 120 volts, 60 Hz, AC only (normal household current). Do not operate this product on direct current (DC). A substantial voltage drop will cause a loss of power and the motor will overheat. If the product does not operate when plugged into an outlet, double-check the power supply.

EXTENSION CORDS

See Figure 2.

When using a power tool at a considerable distance from a power source, be sure to use an extension cord that has the capacity to handle the current the product will draw. An undersized cord will cause a drop in line voltage, resulting in overheating and loss of power. Use the chart to determine the minimum wire size required in an extension cord. Only round jacketed cords listed by Underwriter's Laboratories (UL) should be used.

When working outdoors with a product, use an extension cord that is designed for outside use. This type of cord is designated with "WA" on the cord's jacket.

Before using any extension cord, inspect it for loose or exposed wires and cut or worn insulation.

It is possible to tie the extension cord and power cord in a knot to prevent them from becoming disconnected during use. Make the knot as shown in figure 2, then connect the plug end of the power cord into the receptacle end of the extension cord. This method can also be used to tie two extension cords together.

**Ampere rating (on product data plate)

Cord Length	Wire Size (A.W.G.)					
	0-2.0	2.1-3.4	3.5-5.0	5.1-7.0	7.1-12.0	12.1-16.0
25'	16	16	16	16	14	14
50'	16	16	16	14	14	12
100'	16	16	14	12	12	—

**Used on 12 gauge - 20 amp circuit.

NOTE: AWG = American Wire Gauge

⚠ WARNING! Keep the extension cord clear of the working area. Position the cord so that it will not get caught on lumber, tools, or other obstructions while you are working with a power tool. Failure to do so can result in serious personal injury.

⚠ WARNING! Check extension cords before each use. If damaged replace immediately. Never use the product with a damaged cord since touching the damaged area could cause electrical shock resulting in serious injury.

ASSEMBLY

UNPACKING

This product requires assembly.

- Carefully remove the product and any accessories from the box. Make sure that all items listed in the packing list are included.
- Inspect the product carefully to make sure no breakage or damage occurred during shipping.
- Do not discard the packing material until you have carefully inspected and satisfactorily operated the product.
- If any parts are damaged or missing, please call 1-888-266-7096 for assistance.

PACKING LIST

Mower
Side Discharge Deflector
Mulching Plug
Grass Catcher
Operator's Manual

 **WARNING!** If any parts are damaged or missing do not operate this product until the parts are replaced. Failure to heed this warning so could result in serious personal injury.

 **WARNING!** Do not attempt to modify this product or create accessories not recommended for use with this product. Any such alteration or modification is misuse and could result in a hazardous condition leading to possible serious personal injury.

 **WARNING!** Do not connect to power supply until assembly is complete. Failure to comply could result in accidental starting and possible serious personal injury.

 **WARNING!** Never operate the mower without the proper safety devices in place and working. Never operate the mower with damaged safety devices. Failure to heed this warning can result in serious personal injury.

ASSEMBLING THE HANDLE

See Figure 3.

- Remove any packing material which may be between the upper and lower handles for shipping purposes.
- Pull up and back on the upper handle to raise the handle into the operating position. Make certain the lower handle is seated securely into the handle mounting bracket.
- Align the holes (3) between the upper handle (1) and lower (2) handles. Insert the bolts (4) and tighten them with the wing nuts (5) provided.

- Secure the lower handle to the bracket with the handle knob (6) in each side.

INSTALLING SIDE DISCHARGE DEFLECTOR

See Figure 4.

- Lift the side discharge door (1).
- Align the grooves on the deflector (2) with the pins on the underside of the door.
- Lower the deflector (2) until the hooks on the mower deck are secured in the openings in the deflector.
- Release the deflector and door.

INSTALLING THE MULCHING PLUG

See Figure 5.

NOTE: When using the mulching plug, do not install either the side discharge deflector or the grass catcher.

- Lift the rear discharge door (1).
- Grasp the mulching plug (2) by its handle and tilt at an approximate 15 degree angle.
- Insert the plug into the rear discharge opening.
- Lower the rear discharge door.

INSTALLING THE GRASS CATCHER

See Figure 6.

NOTE: When using the grass catcher, do not install either the side discharge deflector or the mulching plug.

- Lift the rear discharge door (1).
- Lift the grass catcher by its handle and place under the rear discharge door so that the hooks (2) on the grass catcher are seated on the door rod (3).
- Release the rear discharge door. When installed correctly, the hooks on the grass catcher will extend through the openings on the rear discharge door.

SETTING BLADE HEIGHT

See Figure 7.

When shipped, the wheels on the mower are set to a lowcutting position. Before using the mower for the first time, adjust the cutting position to the height best suited for your lawn. The average lawn should be between 1-1/2 in. to 2 in. during cool months and between 2 in. and 3-1/4 in. during hot months.

To set the blade height:

- To raise the blade height, grasp the height adjustment lever and move it toward the back of the mower.
- To lower the blade height, grasp the height adjustment lever and move it toward the front of the mower.

OPERATION

⚠ WARNING! Do not allow familiarity with this type of product to make you careless. Remember that a careless fraction of a second is sufficient to inflict serious injury.

⚠ WARNING! Always wear safety goggles or safety glasses with side shields when operating this product. Failure to do so could result in objects being thrown into your eyes, resulting in possible serious injury.

⚠ WARNING! Do not use any attachments or accessories not recommended by the manufacturer of this product. The use of attachments or accessories not recommended can result in serious personal injury.

APPLICATIONS

You may use this product for the purpose listed below:

- Mowing your lawn

STARTING/STOPPING THE MOWER

See Figure 8.

■ Attach the outlet end of an extension cord to the plug on the rear of the mower.

NOTE: Use only an approved outdoor extension cord as described previously in this manual.

■ Press and hold the start button (1). Pull the power lever (2) towards the handle and release the button to release the mower.

■ To stop the mower, release the power lever (2).

NOTE: A high-pitched noise and sparking may occur as the electric motor decelerates. This is normal.

MOWING TIPS

See Figure 9 - 10.

■ Make sure the lawn is clear of stones, sticks, wires, and other objects that could damage the lawn mower blades or motor. Such objects could be accidentally thrown by the mower in any direction and cause serious personal injury to the operator and others.

■ To reduce the likelihood of disconnecting the lawn mower from the extension cord, be sure to use the cord retainer provided.

■ Do not mow in circles. Start from the point closest to the outlet and travel back and forth across the lawn, moving away from the outlet so the cord remains behind the mower in the cut portion of the lawn.

■ Do not allow the extension cord to wrap around trees, shrubs, or other obstacles. When picking up the extension cord, wind the cord in a series of equal loops to prevent it from tangling.

■ For a healthy lawn, always cut off one-third or less of the total length of the grass.

■ When cutting heavy grass, reduce walking speed to allow for more effective cutting and a proper discharge of the clippings.

■ Do not cut wet grass. It will stick to the underside of the deck and prevent proper mulching of grass clippings.

■ New or thick grass may require a narrower cut.

■ Clean the underside of the mower deck after each use to remove grass clippings, leaves, dirt, and any other accumulated debris.

SLOPE OPERATION

■ Slopes are a major factor related to slip and fall accidents that can result in severe injury. Operation on slopes requires extra caution. If you feel uneasy on a slope, do not mow it. For your safety, do not attempt to mow slopes greater than 15 degrees.

■ Mow across the face of slopes, not up and down. Exercise extreme caution when changing direction on slopes.

■ Watch for holes, ruts, rocks, hidden objects, or bumps which can cause you to slip or trip. Tall grass can hide obstacles. Remove all objects such as rocks, tree limbs, etc., which could be tripped over or thrown by the blade.

■ Always be sure of your footing. A slip and fall can cause serious personal injury. If you feel you are losing your balance, release the switch control lever immediately.

■ Do not mow near drop-offs, ditches, or embankments; you could lose your footing or balance.

EMPTYING THE GRASS CATCHER

See Figure 11.

■ Lift the grass catcher by its handle and lift to remove from mower.

■ Empty grass clippings.

■ Lift the rear discharge door and reinstall the grass catcher as described earlier in this manual.

OPERATION

USING THE CORD RETAINER

See *Figure 12 - 14*.

This lawn mower is equipped with a cord retainer in order to prevent the extension cord from disconnecting from the power cord while the mower is in use. The cord retainer hangs from the cord guide bar.

NOTE: Do not plug the extension cord into the outlet until it has been connected to the cord retainer and plugged into the mower.

To use the cord retainer:

- Fold the extension cord in order to forming a tight loop near the retainer.
- Push the loop through the bottom hole in the retainer.
- Slide the loop over the retaining clip, and pull down until the cord is secured.

MAINTENANCE

⚠ WARNING! When servicing, use only identical replacement parts. Use of any other parts may create a hazard or cause product damage.

⚠ WARNING! Always wear safety goggles or safety glasses with side shields during power tool operation or when blowing dust. If operation is dusty, also wear a dust mask.

GENERAL MAINTENANCE

Avoid using solvents when cleaning plastic parts. Most plastics are susceptible to damage from various types of commercial solvents and may be damaged by their use. Use clean cloths to remove dirt, dust, oil, grease, etc.

⚠ WARNING! Do not at any time let brake fluids, gasoline, petroleum-based products, penetrating oils, etc., come in contact with plastic parts. Chemicals can damage, weaken, or destroy plastic which may result in serious personal injury.

Periodically check all nuts and bolts for proper tightness to ensure safe operation of the mower.

Remove any buildup of grass and leaves on or around the motor cover. Wipe the mower clean with a dry cloth occasionally. **Do not use water.**

LUBRICATION

All of the bearings in this product are lubricated with a sufficient amount of high grade lubricant for the life of the unit under normal operating conditions. Therefore, no further bearing lubrication is required.

At the beginning and end of each mowing season:

- Lubricate the springs on the rear discharge door with light oil.
- Lubricate the height adjustment lever and related hardware with light oil.
- Remove the wheels and lubricate the surface of the axle bolt and the inner surface of the wheel with light oil.
- Remove the blade and blade hub assembly and lubricate the motor shaft with light oil or engine oil. See Replacing the Cutting Blade for instructions on removing the blade.

⚠ WARNING! Always protect hands by wearing heavy gloves and/or wrapping the cutting edges of the blade with rags and other material when performing blade maintenance. Failure to heed this warning could result in serious personal injury.

⚠ WARNING! Before performing any maintenance, make sure the mower is unplugged from the power supply. Failure to heed this warning could result in serious personal injury.

REPLACING THE CUTTING BLADE

See Figures 15 - 16.

NOTE: Only use identical replacement blades.

- Stop the motor and disconnect the power supply. Allow the blade to come to a complete stop.
- Turn the mower on its side.
- Wedge a block of wood between the blade and mower deck to prevent the blade from turning.
- Loosen the blade nut using a 15 mm wrench or socket (not provided).
- Remove the blade nut, spacer, blade insulator, and blade.
- Make certain the fan assembly is pushed completely against the motor shaft.
- Place the new blade on the shaft against the fan assembly. Make sure it is installed with the curved ends pointing up toward the mower deck and not down toward the ground.

- Replace the blade insulator and spacer, then thread the blade nut on the shaft and finger tighten.

NOTE: Make certain all parts are replaced in the exact order in which they were removed.

- Torque the blade nut down using a torque wrench (not provided) to ensure the bolt is properly tightened. The recommended torque for the blade nut is 220-310 in. lbs.

SHARPENING THE BLADE

See Figure 17.

For best mowing performance, the mower blade must be kept sharp. A dull blade does not cut grass evenly and overloads the motor. Under normal circumstances, sharpening the blade twice during the mowing season is usually sufficient.

However, if your lawn has sandy soil, more frequent sharpenings may be required.

- Following the instructions in the Replacing the Cutting Blade section, remove the mower blade. **DO NOT** attempt to sharpen the blade while it is attached to the mower.

⚠ WARNING! When removing, inspect the blade carefully. If blade is bent or damaged, replace immediately with a new blade. Failure to replace a bent or damaged blade could cause an accident resulting in possible serious injury.

MAINTENANCE

- Using a fine-tooth file or stone, sharpen cutting edges on both ends of the blade, removing equal amounts of material from both ends.

BALANCING THE BLADE

See Figure 18.

When sharpening, care should be taken to keep the blade balanced. An unbalanced blade will cause excessive vibration. This vibration will eventually cause damage to the mower, especially the motor.

To check the blade balance:

- Clamp a screwdriver horizontally in a vise as shown.

NOTE: If a vise is not available, a straight nail driven into the side of a work bench can also be used.

- Place the center hole of blade on the screwdriver (or nail) shank.
- If blade is balanced, it will remain in a horizontal position. If either end of the blade drops downward, sharpen the heavy side until the blade is balanced.

STORING THE MOWER

See Figure 19.

- Disconnect the mower from the power supply.
- Turn mower on its side and clean grass clippings that have accumulated on the underside of the mower deck.
- Wipe the mower clean with a dry cloth.
- Check all nuts, bolts, knobs, screws, fasteners, etc., for tightness.
- Inspect moving parts for damage, breakage, and wear. Have repairs made on any damaged or missing parts.
- Store mower indoors in a clean, dry place out of the reach of children.
- Do not store near corrosive materials such as fertilizer or rock salt.

To lower the handle before storing:

- Fully loosen the handle knobs on the sides of the handle and fold the upper handle down.
- Push inward on each side of the lower handle, and lift the sides of the lower handle past the edges of the handle mounting brackets.
- Fold the lower handle forward, making sure not to bend or kink the power cord.

CRAFTSMAN 20in. 12A LAWN MOWER – MODEL NUMBER 6073308

The model number will be found on a label attached to the motor housing. Always mention the model number when calling to order repair parts.

TO PURCHASE REPLACEMENT PARTS, CALL 1-800-469-4663

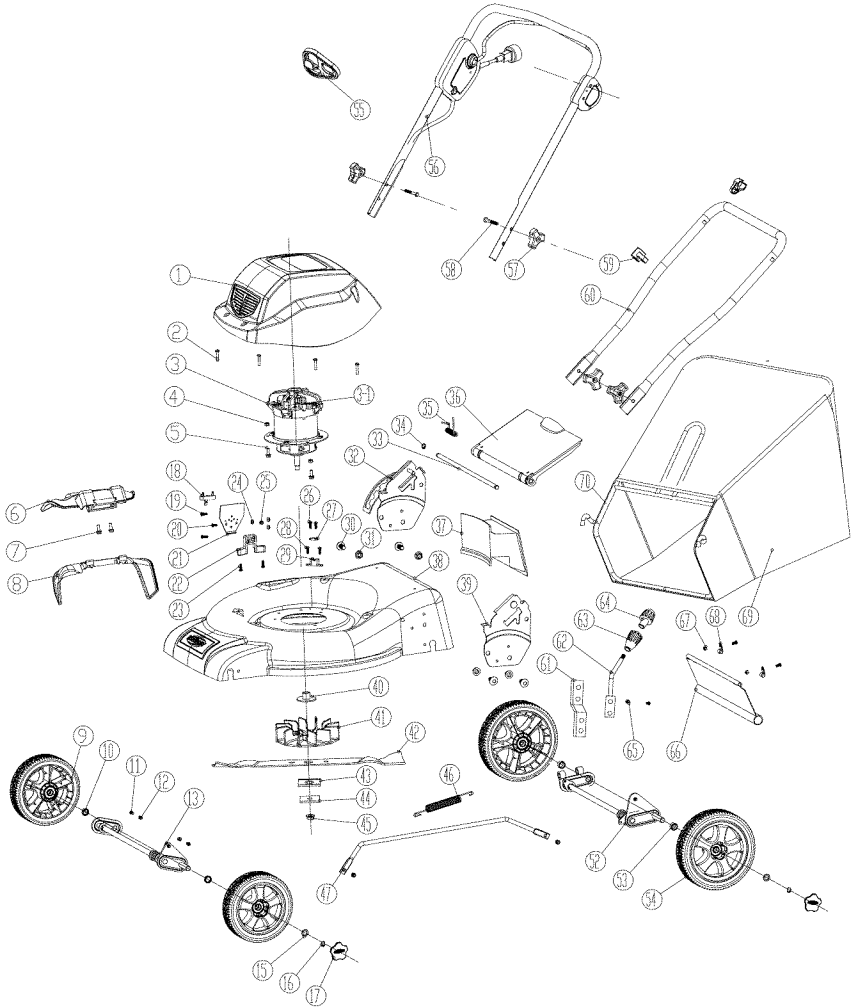

CRAFTSMAN 20in. 12A LAWN MOWER – MODEL NUMBER 6073308

The model number will be found on a label attached to the motor housing. Always mention the model number when calling to order repair parts.

TO PURCHASE REPLACEMENT PARTS, CALL 1-800-469-4663

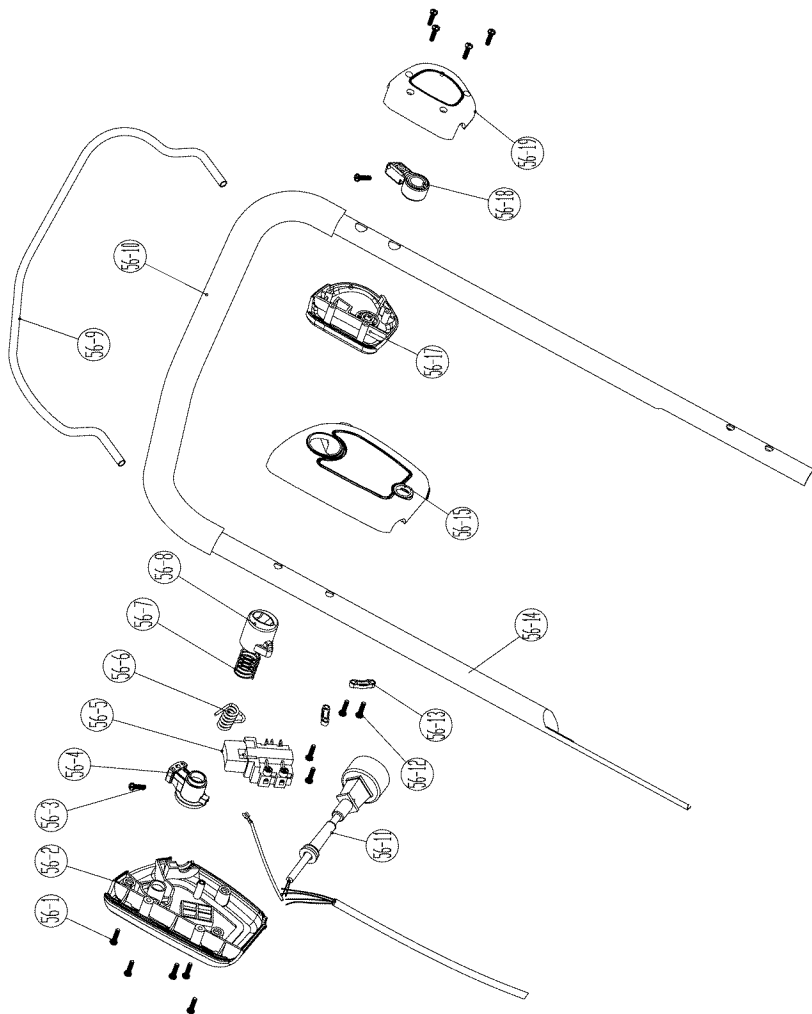

CRAFTSMAN 20in. 12A LAWN MOWER – MODEL NUMBER 6073308

The model number will be found on a label attached to the motor housing. Always mention the model number when calling to order repair parts.

TO PURCHASE REPLACEMENT PARTS, CALL 1-800-469-4663

No	Model Num.	Description	Qty	No	Model Num.	Description	Qty
1	31109228	Motor cover Assy.	1	44	3331435	Spacer	1
2	3220435	Machine screw	4	45	3221037	Lock nut	1
3	3610138-1	Motor Assy.	1	46	3340137-2	Extension spring	1
3-1	3110638-3	Carbon brush Assy.	2	47	33303227-8	Link bar	1
4	3220537	Lock Nut	5	52	3110239-2	Rear wheel axle	1
5	32205227	Bolt	3	53	3320639	Wheel spacer	2
6	31113229	Side discharge cover Assy	1	54	31101464	Rear wheel	2
7	3220136	Bolt	2	55	34120227	Cord restraint	1
8	3410438	Side discharge chute	1	56	31103227-3	Upper handle and switch Assy.	1
9	34203229-4	Front wheel (right)	2	56-1	3220937	Screw ST3.5x25	4
10	3320237	Wheel spacer	2	56-2	34204281-3	Switch right box	1
11	3220575	Screw	4	56-3	3220518	Screw M4*12	2
12	3220439	Lock nut	10	56-4	34206281-2	Screw knob	1
13	3110139-1	Front axle Assy.	1	56-5	3630135-1	Switch	1
15	3331638	Washer	4	56-6	33902281-1	Spring	1
16	3290135	C-clip	4	56-7	33903281	Spring	1
17	34203229-9	Wheel cap	4	56-8	34205281-1	Power button	1
18	36901477	Rectifier	1	56-9	33308227	Handle bar	1
19	3220850	Screw	2	56-10	34901237	Soft grip	1
20	3220511	Screw	3	56-11	31102464	Cord assy.	1
21	33301475	Rectifier heat sink	1	56-12	3220505	Screw ST4x16-F	9
22	3410290-1	Rectifier mounting bracket	1	56-13	3411435	Cord holder	2
23	3220951	Screw	2	56-14	33307227-3	Upper handle	1
26	3220105	Screw	5	56-15	34208281-7	Switch left box	1
27	3410403	Cable holder	1	56-17	34203281-4	Switch handle right cover	1
28	3221137	Screw	2	56-18	34211281-3	Switch handle knob	1
29	3410137	Cable guide	1	56-19	34202281-4	Switch handle left cover	1
30	3221637	Bolt	4	57	3410835-4	Knob (black)	4
31	3220737	Nut	4	58	3220436	Bolt	2
32	3330539-2	Height adjustment bracket (right)	1	59	34135469	Cord retainer	2
33	3320138-1	Rear cover rod	1	60	3330191-2	Lower handle	1
34	3290506	E-clip	2	61	3330437-1	Spring board for height adj.	1
35	33302235	Rear cover spring	1	62	3320239-2	Height adjustment handle	1
36	34103236	Rear door	1	63	34113227-1	Upper handle cover	1
37	34104236	Mulch plug	1	64	34114227-1	Lower handle cover	1
38	31301228-6	20" deck	1	65	3220608	Screw (M5x15)	4
39	33302222-1	Height adjustment bracket (left)	1	66	34127229	Trailing shield	1
40	3320238	Motor axle sleeve	1	67	3221237	Lock nut	2
41	3410237	Fan	1	68	3330490-1	Wire clip	2
42	33313250	20" blade	1	69	34902229-2	Grass catcher	1
43	3410535	Blade insulator	1	70	33301237	Bracket for grass catcher bag	1

See this section for all of the figures referenced in the operator's manual.

Consulte esta sección para ver todas las figuras a las que se hace referencia en el manual del operador.

Fig. 1

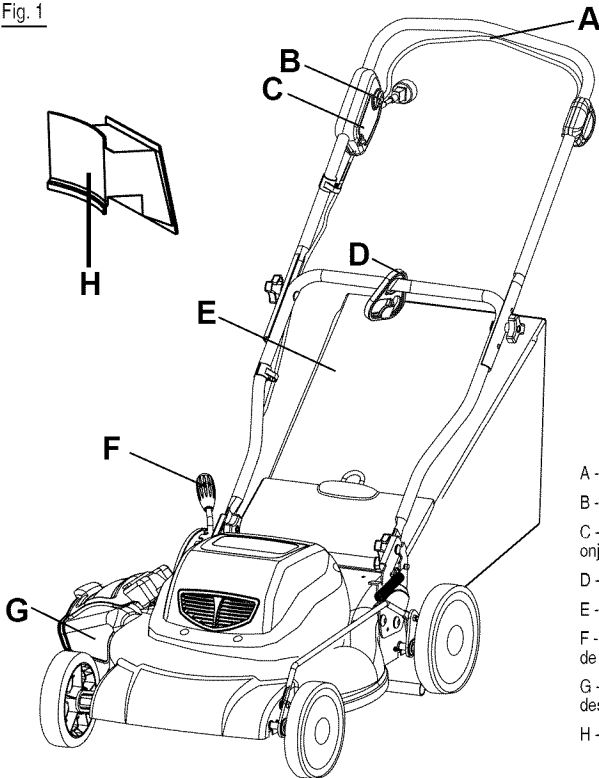

- A - Power lever (Palanca de arranque)
- B - Start button (Botón de arranque)
- C - Motor/Blade control assembly (Conjunto de onjunto de control del motor/cuchilla)
- D - Cord retainer (Retenedor del cable)
- E - Grass catcher (Receptor de césped)
- F - Height adjustment lever (Palanca de ajuste de altura)
- G - Side discharge deflector (Deflector de descarga lateral)
- H - Mulching plug (Tapón para trituración)

Fig. 2

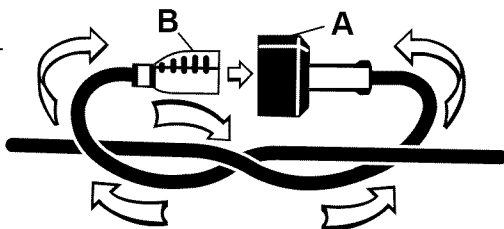

- A - Cord (Cordón)
- B - Extension cord (Cordón de extensión)

Fig. 3

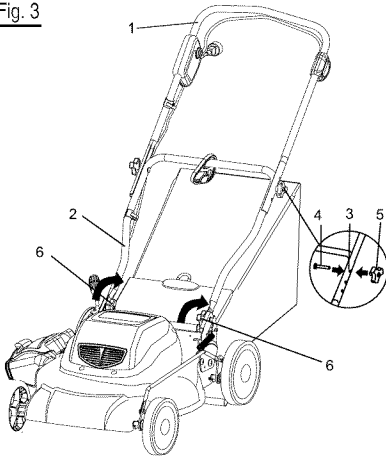

Fig. 6

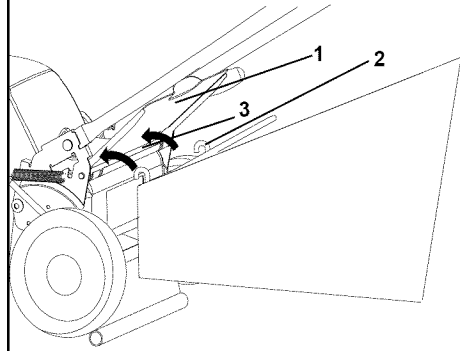

Fig. 4

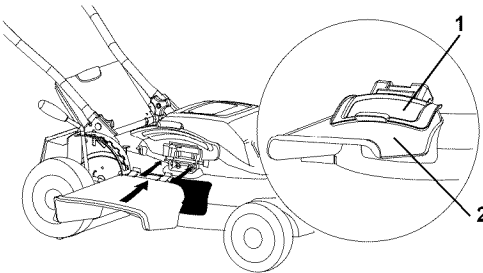

Fig. 7

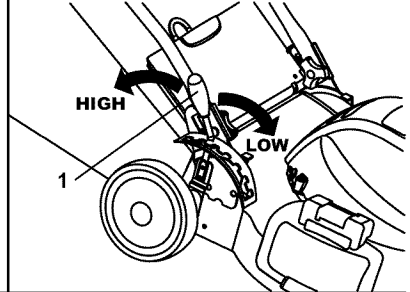

Fig. 5

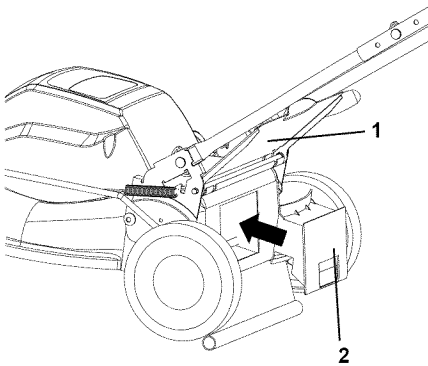

Fig. 8

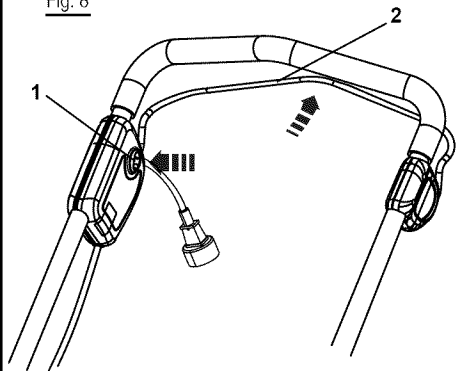

Fig. 9

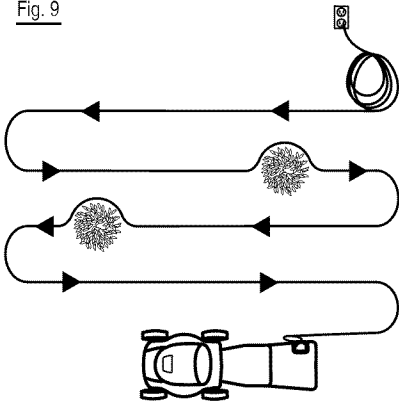

Fig. 12

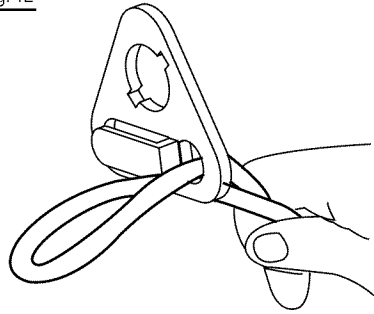

Fig. 10

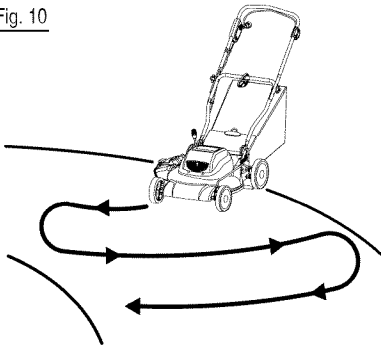

Fig. 13

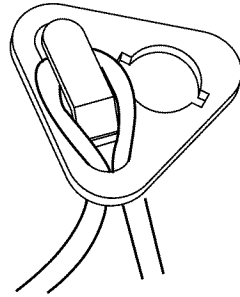

Fig. 11

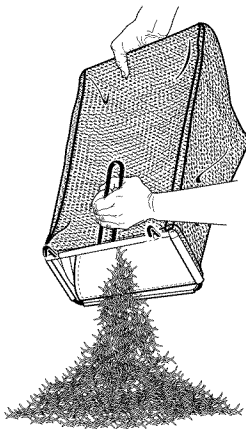

Fig. 14

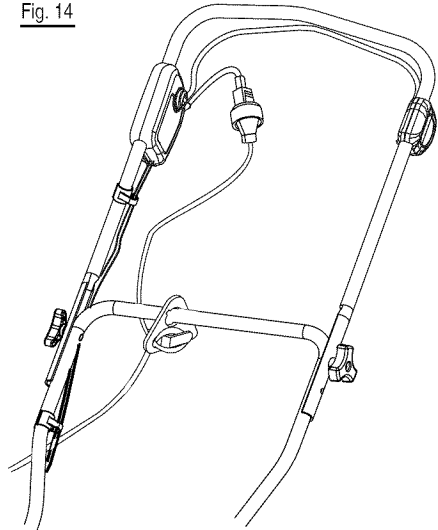

Fig. 15

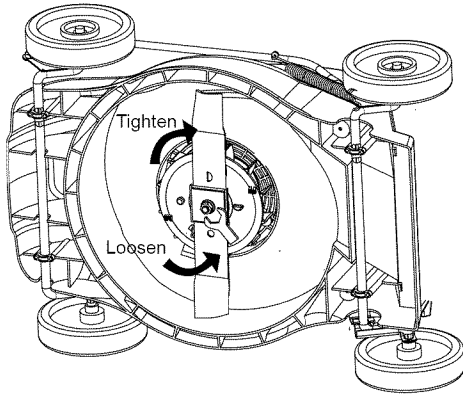

Fig. 17

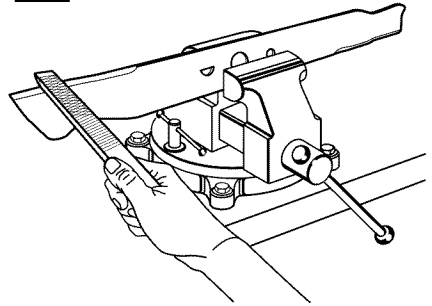
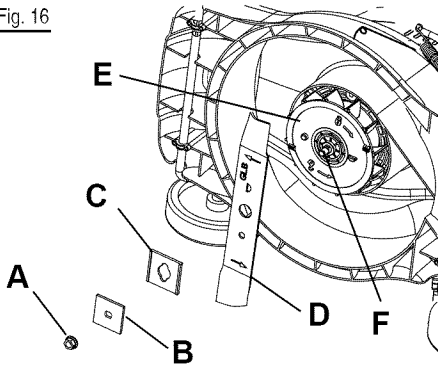

Fig. 16



- A - Blade nut (Tuerca de la cuchilla)
- B - Spacer (Espaciador)
- C - Blade insulator (Aislante de cuchilla)
- D - Blade (Cuchilla)
- E - Fan assembly (Conjunto del ventilador)
- F - Shaft (Eje)

Fig. 18

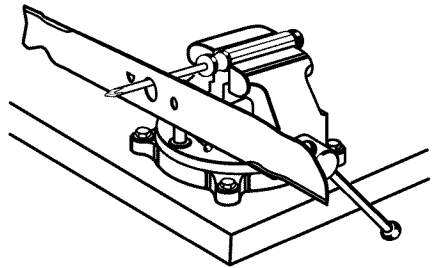
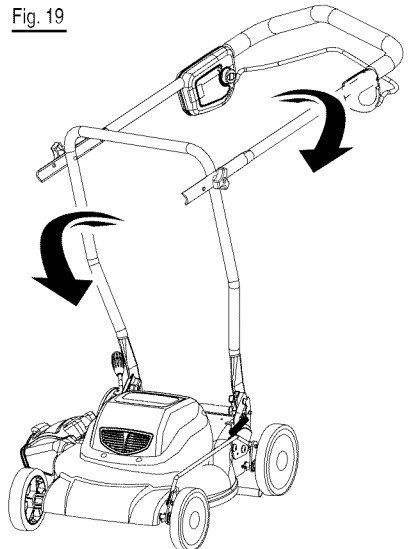

Fig. 19



REGLAS DE SEGURIDAD GENERALES



ADVERTENCIA! LEA Y COMPRENDA TODAS LAS INSTRUCCIONES. El incumplimiento de las instrucciones señaladas abajo y en la máquina puede causar descargas eléctricas, incendios y/o lesiones serias.

LEA TODAS LAS INSTRUCCIONES

■ Esta máquina de corte es capaz de amputar manos y pies, y de lanzar objetos. La inobservancia de todas las instrucciones de seguridad puede causar lesiones serias o la muerte.

■ No utilice herramientas eléctricas en atmósferas explosivas, como en la presencia de líquidos inflamables, gases o polvo. Las herramientas eléctricas producen chispas que pueden encender el polvo o humo.

■ Evite el contacto corporal con superficies puestas a tierra, como tuberías, radiadores, estufas y refrigeradores. Hay un mayor riesgo de descarga eléctrica si su cuerpo está a tierra.

■ No use la podadora de pasto en condiciones húmedas o mojadas ni la utilice en la lluvia.

■ Nunca permita que adultos utilicen el producto sin el debido aprendizaje.

■ Mantenga alejados del área a todos los circunstantes, niños y mascotas al podar. Detenga la máquina si alguien entra en el área.

■ Pueden producirse accidentes trágicos si el operador no está alerta a la presencia de niños. Los niños suelen sentirse atraídos por la máquina y la actividad de la podadora. Nunca dé por sentado que los niños permanecerán donde los vio por última vez.

• Mantenga a los niños alejados del área de podado y bajo la cuidadosa supervisión de un adulto responsable que no sea el operador.

• Esté alerta y apague la podadora si un niño entra en el área.

• Nunca permita que un niño utilice la máquina.

• Tenga cuidado extremo al acercarse a esquinas ciegas, arbustos, árboles u otros objetos que puedan impedirle ver a un niño.

■ No use ropas holgadas ni joyas. Pueden engancharse en las piezas móviles. Se recomienda el uso de guantes y calzado al trabajar al aire libre.

■ Mantenga los pies bien afirmados y el equilibrio. No se estire demasiado. Al tratar de hacerlo puede perder el equilibrio.

■ No accione el equipo cuando esté descalzo o al llevar puestas sandalias o calzado liviano similar. Use calzado de seguridad que le proteja sus pies y mejore su postura en superficies resbaladizas.

■ No deje desatendida la podadora de pasto mientras la tenga encendida.

■ Mantenga las manos y los pies alejados del área de corte. Manténgase alejado de la abertura de descarga en todo momento.

■ Utilice la podadora de pasto únicamente a la luz del día o con buena luz artificial.

■ Siempre use anteojos de seguridad con protección lateral. Los anteojos comunes sólo tienen lentes resistentes a los impactos. NO son gafas de seguridad. Con el cumplimiento de esta regla se reduce el riesgo de posibles lesiones oculares. Use una careta si la operación genera mucho polvo.

■ Al utilizar este producto póngase anteojos de seguridad o gafas protectoras marcados con el sello de cumplimiento de la norma ANSI Z87.1.

■ Utilice el aparato adecuado para la tarea. No utilice la podadora de pasto para ninguna función diferente de las especificadas.

■ No fuerce la podadora de pasto. Efectúa el trabajo mejor y de manera más segura, si se utiliza a la velocidad para la que está diseñada.

■ Permanezca alerta, preste atención a lo que esté haciendo y use el sentido común al utilizar la podadora de pasto. No utilice la podadora cuando está cansado o bajo la influencia de drogas, alcohol o medicamentos. Un momento de descuido al utilizar la podadora de pasto puede causar lesiones serias.

■ Mantenga la máquina en buenas condiciones de trabajo. Mantenga las cuchillas afiladas, y las protecciones en su lugar y en buenas condiciones de trabajo.

■ Revise el apriete de todas las tuercas, pernos y tornillos con frecuencia para verificar la seguridad de las condiciones de funcionamiento del equipo.

■ Apague el motor y espere hasta que la cuchilla se detenga completamente y quitar el cable de alimentación antes de limpiar la podadora de pasto, retirar el receptor de césped o desatascar la protección de descarga.

■ Cuando no está en uso, la podadora debe guardarse en el interior, en un lugar seco y cerrado con llave, lejos del alcance de los niños.

■ Para reducir el riesgo de una descarga eléctrica, este producto dispone de una clavija polarizada (una patilla es más ancha que la otra) y requiere un cordón de extensión polarizado. La clavija entra sólo de una forma en el enchufe de un cordón de extensión polarizado. Si la clavija no entra completamente en el enchufe del cordón de extensión, invierta la posición de la misma. Si aún así no entra la clavija, obtenga un cordón de extensión polarizado correcto. Un cordón

REGLAS DE SEGURIDAD GENERALES

de extensión polarizado requiere el uso de una toma de pared polarizada. Esta clavija entra sólo de una forma en la toma de pared polarizada. Si la clavija no entra completamente en la toma de pared, invierta la posición de la clavija. Si aún así no entra la clavija, contrate a un electricista calificado para encargarse de la instalación de una toma de pared adecuada. No cambie de ninguna manera la clavija del equipo, ni el receptáculo o la clavija del cordón de extensión.

- No maltrate el cordón. Nunca use el cordón para tirar de la podadora de pasto ni para sacar la clavija de una toma. Mantenga el cordón alejado del calor, del aceite de bordes afilados y de piezas móviles. Cambie de inmediato todo cordón dañado. Los cordones dañados aumentan el riesgo de descargas eléctricas.

- Asegúrese de que esté en buen estado el cordón de extensión. Al utilizar un cordón de extensión, utilice uno del suficiente calibre para soportar la corriente que consume el producto. Se recomienda que los conductores sean de calibre 14 (A.W.G.) por lo menos,

para un cordón de extensión de 15,2 m (50 pies) de largo o menos. Si tiene dudas, utilice un cordón del calibre más grueso siguiente. Cuanto menor es el número de calibre, más un cordón de un calibre insuficiente causa una caída en el voltaje de línea, y produce recalentamiento y pérdida de potencia.

- **ADVERTENCIA!** Use cordones de extensión para exteriores que lleven las marcas SW-A, SOW-A, STW-A, STOW-A, SJW-A, SJTW-A o SJTOWA. Estos cordones están aprobados para el uso en el exterior y reducen el riesgo de descargas eléctricas.

- Los circuitos o las tomas donde se conecta esta podadora de pasto deben estar protegidos con un interruptor de circuito accionado por falla de conexión a tierra (GFCI). Hay receptáculos con la protección de un GFCI integrado, y pueden utilizarse para contar con esta característica de seguridad.

- Inspeccione periódicamente los cordones de extensión y reemplácelos si están dañados. Mantenga los mangos secos, limpios y sin aceite ni grasa.

REGLAS DE SEGURIDAD ESPECÍFICAS

- No utilice la podadora si no tiene el receptor de césped, la protección de descarga, la protección posterior y cualquier otro dispositivo de seguridad colocado y en funcionamiento.

- Siga las instrucciones del fabricante para el correcto manejo e instalación de los accesorios. Sólo utilice accesorios aprobados por el fabricante.

- Despeje el área de trabajo cada vez antes de utilizar esta herramienta. Retire todos los objetos como piedras, palos, alambre, huesos, juguetes u otros objetos que puedan ser lanzados por la cuchilla. Permanezca detrás del mango mientras el motor esté en funcionamiento.

- Evite pozos, surcos, montículos, rocas u otros objetos ocultos. El terreno desnivelado puede causar un accidente por resbalón y caída.

- No pade el pasto cerca de precipicios, zanjas o terraplenes.

- Pade atravesando el frente de las pendientes; nunca hacia arriba ni hacia abajo. Tenga mucha precaución al cambiar de dirección en una pendiente.

- Planifique su patrón de podado para evitar la descarga de material en caminos, aceras, circunstancias y demás. Además, evite descargar material contra una pared u obstrucción que pueda hacer que el material rebote hacia el operador.

- No pade el césped cuando esté mojado ni en pendientes excesivamente empinadas. Una postura mal afirmada puede causar un accidente por resbalón y caída. Camine, no corra nunca.

- Tenga cuidado extremo al acercarse a esquinas ciegas, arbustos, árboles u otros objetos que puedan impedirle ver.

- No tire de la podadora hacia atrás a menos que sea absolutamente necesario. Si debe retroceder la podadora para alejarla de una pared u obstrucción, primero mire hacia abajo y hacia atrás para evitar tropezar.

- Nunca dirija el material descargado hacia una persona. Evite descargar el material contra una pared u obstrucción. El material puede rebotar hacia el operador. Detenga la cuchilla cuando cruce por superficies de grava.

- Los objetos golpeados por la cuchilla de la podadora de pasto pueden causar graves heridas a las personas. Siempre debe examinarse el pasto con cuidado y despejarlo de cualquier objeto antes de cada poda.

- Si la podadora de pasto golpea un objeto extraño, siga estos pasos:

- Apague la podadora de pasto y suelte la palanca de control del interruptor.

- Desconecte el cordón eléctrico.

- Inspeccione minuciosamente la podadora para ver si tiene daños.

- Repare todo daño antes de volver a arrancar la podadora y continuar utilizándola.

- Apague el motor, desconecte la clavija de la fuente de corriente y espere hasta que la cuchilla se detenga por completo antes de retirar el receptor de césped o

REGLAS DE SEGURIDAD ESPECÍFICAS



desobstruir el vertedero. La cuchilla continúa girando durante algunos segundos después de que se apaga el motor. Nunca coloque ninguna parte del cuerpo en el área de la cuchilla hasta que esté seguro de que la cuchilla ha dejado de girar.

- Desconecte la clavija de la fuente de corriente antes de efectuar ajustes, cambiar accesorios o guardar la podadora de pasto. Con tales medidas preventivas de seguridad se reduce el riesgo de poner en marcha accidentalmente el producto.
- Si la podadora comienza a vibrar de manera anormal, detenga el motor e inspecciónela inmediatamente para determinar la causa. La vibración es generalmente una advertencia de problemas.
- Sólo personal de reparación calificado debe dar servicio al producto. Todo servicio o mantenimiento efectuado por personal no calificado puede significar un riesgo de lesiones al usuario, y de daños físicos al producto.
- Al dar servicio a este producto, sólo utilice piezas de repuesto idénticas. El empleo de piezas no autorizadas puede significar un riesgo de lesiones serias al usuario, o de daños físicos al producto.
- Si está dañado el cordón de corriente, debe ser reemplazado únicamente por el fabricante o en un centro de servicio autorizado para evitar riesgos.
- Guarde estas instrucciones. Consúltelas con frecuencia y empléelas para instruir a otras personas que puedan utilizar este producto. Si presta a alguien esta herramienta, facilítele también las instrucciones.

GUARDAR ESTAS INSTRUCCIONES



SÍMBOLOS

Es posible que se empleen en este producto algunos de los siguientes símbolos. Le suplicamos estudiarlos y aprender su significado. Una correcta interpretación de estos símbolos le permitirá utilizar mejor y de manera más segura el producto.

SÍMBOLO	NOMBRE	DENOMINACIÓN/EXPLICACIÓN
V	Voltios	Voltaje
A	Amperios	Corriente
Hz	Hertz	Frecuencia (ciclos por segundo)
W	Watts	Potencia
min	Minutos	Tiempo
~	Corriente alterna	Tipo de corriente
—	Corriente continua	Tipo o característica de corriente
n_0	Velocidad sin carga	Velocidad de giro al no haber carga
	Fabricación Clase II	Fabricación con doble aislamiento
/min	por minuto	Revoluciones, carreras, velocidad superficial, órbitas, etc. por minuto.
	Moje Condiciones Ponen sobre aviso	No exponga la unidad a la lluvia ni la use en lugares húmedos.
	Lea el manual del operador	Para reducir el riesgo de lesiones, el usuario debe leer y comprender el manual del operador antes de usar este producto.
	Protección ocular	Al utilizar este producto, póngase siempre gafas de seguridad con protección lateral, y en la medida en que sea necesario, utilice un protector para toda la cara.
	Rebote	Cualquier objeto lanzado puede rebotar y producir lesiones personales o daños físicos.
	Hoja Afilada	Peligro – Para evitar una lesión grave, no toque la hoja que corta la cuerda.
	Funcionamiento en terrenos inclinados.	No corte la grama en terrenos inclinados mayores de 15°.
	Mantenga alejadas a las personas presentes	Mantenga a los circunstantes a una distancia mínima de 15 m (50 pies).
	Descarga eléctrica	Si no se usa la unidad en condiciones secas y no se observan prácticas seguras de trabajo, puede producirse una descarga eléctrica.

SÍMBOLOS

Las siguientes palabras de señalización y sus significados tienen el objeto de explicar los niveles de riesgo relacionados con este producto.

SÍMBOLO	SEÑAL	SIGNIFICADO
	PELIGRO	Indica una situación peligrosa inminente, la cual, si no se evita, causará la muerte o lesiones serias.
	ADVERTENCIA	Indica una situación peligrosa posible, la cual, si no se evita, podría causar la muerte o lesiones serias.
	PRECAUCIÓN	Indica una situación potencialmente peligrosa la cual, si no se evita, puede causar lesiones leves o moderadas.
	PRECAUCIÓN	(Sin el símbolo de alerta de seguridad) Indica una situación que puede producir daños materiales.

CARACTERÍSTICAS

ESPECIFICACIONES DEL PRODUCTO

Corriente de entrada.....	120 V, 60 Hz, 12 A, sólo corr. alt.
Velocidad en vacío.....	3,600 r/min (RPM)
Trayectoria de corte.....	508 mm (20 pulg.)
Ajustes de altura.....	38,1 mm (1-1/2 pulg.) a 95,25 mm (3-3/4 pulg.)
Peso.....	50 lbs (22,7 kg)

FAMILIARÍCESE CON SU PODADORA DE PASTO

Veá la figura 1.

Para usar este producto con la debida seguridad se debe comprender la información indicada en el producto mismo y en este manual, y se debe comprender también el trabajo que intenta realizar. Antes de usar este producto, familiarícese con todas las características de funcionamiento y normas de seguridad del mismo.

RETÉN PARA EL CORDÓN

Un cómodo retén para el cordón ayuda a mantener el cordón de extensión seguro durante la operación de podado.

RECEPTOR DE CÉSPED

El receptor de césped impide que los recortes de césped se dispersen por el pasto mientras lo poda.

PALANCA DE AJUSTE DE ALTURA

La palanca de ajuste de altura brinda ajustes de la altura de corte.

CONJUNTO DE CONTROL DEL MOTOR/ CUCHILLA

El control del motor/cuchilla, ubicado en el mango superior de la podadora, conecta y desconecta el motor y la cuchilla.

TAPÓN PARA TRITURACIÓN

Su podadora está equipada con un tapón para trituración que corta y recorta el césped para obtener recortes más finos.

DEFLECTOR DE DESCARGA LATERAL

Use el deflector de descarga lateral en su podadora cuando el césped sea demasiado alto como para triturarlo o cuando se prefiera una descarga lateral. Los recortes de césped producidos cuando se usa el deflector de descarga lateral son notoriamente más grandes que los producidos cuando se usa el tapón para trituración.

ASPECTOS ELÉCTRICOS

DOBLE AISLAMIENTO

Vea la figura 2.

El doble aislamiento es una característica de seguridad de las herramientas eléctricas, la cual elimina la necesidad de usar el típico cordón eléctrico de tres conductores con conexión a tierra. Todas las partes metálicas expuestas están aisladas de los componentes metálicos internos del motor por medio de aislamiento de protección. No es necesario conectar a tierra las herramientas con doble aislamiento.



ADVERTENCIA!

El sistema de doble aislamiento está destinado a proteger al usuario contra las descargas eléctricas resultantes de la ruptura del aislamiento interno de la herramienta. Observe todas las precauciones de seguridad para evitar descargas eléctricas.

NOTA: El mantenimiento de una herramienta con doble aislamiento requiere sumo cuidado y conocimiento del sistema, y únicamente deben realizarlo técnicos de servicio calificados. Utilice siempre piezas de repuesto originales que figuran en las páginas de la lista de partes de este manual.

CONEXIÓN ELÉCTRICA

Este producto dispone de un motor eléctrico fabricado con precisión. Debe conectarse únicamente a un suministro de corriente de 120 V, 60 Hz, sólo corr. alt. (corriente normal para uso doméstico). No utilice este producto con corriente continua (corr. cont.). Una caída considerable de voltaje causa una pérdida de potencia y el recalentamiento del motor. Si el producto no funciona al conectarlo en una toma, vuelva a verificar el suministro de corriente.

CORDONES DE EXTENSIÓN

Vea la figura 2.

Al utilizar una herramienta eléctrica a una distancia considerable de la fuente de corriente, asegúrese de utilizar un cordón de extensión con la suficiente capacidad para soportar la corriente de consumo del producto. Un cordón de un calibre insuficiente causa una caída en el voltaje de línea, la cual a su vez produce recalentamiento y pérdida de potencia. Básese en la tabla suministrada para determinar el grosor mínimo requerido del cordón de extensión.

Solamente deben utilizarse cordones con forro redondo registrados en Underwriter's Laboratories (UL). Al trabajar a la intemperie con un producto, utilice un cordón de extensión fabricado para uso en el exterior. Este tipo de cordón lleva las letras "WA" en el forro. Antes de utilizar un cordón de extensión, inspecciónelo para ver si tiene conductores flojos o expuestos y aislamiento cortado o gastado.

Se puede hacer un nudo para atar el cordón de extensión y el cordón eléctrico para impedir que se desconecten durante el uso. Ate el nudo como se muestra en la figura 2, luego conecte el extremo de la clavija del cordón eléctrico en el extremo del receptáculo del cordón de extensión. Este método también se puede usar para atar dos cordones de extensión.

**Amperaje (aparece en la placa de datos del producto)

	0-2.0	2.1-3.4	3.5-5.0	5.1-7.0	7.1-12.0	12.1-16.0
Longitud del cordón	Calibre conductores (A,W,G.)					
25'	16	16	16	16	14	14
50'	16	16	16	14	14	12
100'	16	16	14	12	12	—

***Se usa en los circuitos de calibre 12, de 20 A.

NOTA: AWG = Calibre conductores norma americana



ADVERTENCIA!

Mantenga el cordón de extensión fuera del área de trabajo. Al trabajar con una herramienta eléctrica, coloque el cordón de tal manera que no pueda enredarse en la madera, herramientas o ninguna obstrucción. La inobservancia de esta advertencia puede causar lesiones corporales serias.



ADVERTENCIA!

Inspeccione los cordones de extensión antes de cada uso. Si están dañados reemplácelos de inmediato. Nunca utilice el producto con un cordón dañado, ya que si toca la parte dañada puede producirse una descarga eléctrica, y las consecuentes lesiones serias.

ARMADO

DESEMPAQUETADO

Este producto requiere armarse.

■ Extraiga cuidadosamente de la caja el producto y los accesorios. Asegúrese de que estén presentes todos los artículos enumerados en la lista de empaquetado.

■ Inspeccione cuidadosamente el producto para asegurarse de que no haya sufrido ninguna rotura o daño durante el transporte.

■ No deseche el material de empaquetado sin haber inspeccionado cuidadosamente el producto y haberlo utilizado satisfactoriamente.

■ Si hay piezas dañadas o faltantes, le solicitamos llamar al 1-888-266-7096, donde le brindaremos asistencia.

LISTA DE EMPAQUETADO

Podadora

Deflector de descarga lateral

Tapón para trituración

Receptor de césped

Manual del operador

⚠ ADVERTENCIA! Si hay piezas dañadas o faltantes, no utilice este producto sin haber reemplazado todas las piezas. La inobservancia de esta advertencia podría causar lesiones serias.

⚠ ADVERTENCIA! No intente modificar este producto ni hacer accesorios no recomendados para el mismo. Cualquier alteración o modificación constituye maltrato y puede causar una condición peligrosa, y como consecuencia posibles lesiones serias.

⚠ ADVERTENCIA! No conecte la unidad al suministro de corriente sin haber terminado de armarla. De lo contrario la unidad puede ponerse en marcha accidentalmente, con el consiguiente riesgo de lesiones serias.

ENSAMBLADO DE LA MANIJA

Veja la figura 3.

■ Retire el material de embalaje que probablemente esté entre las manijas superior e inferior para fines de envío.

■ Tire hacia arriba y atrás la manija superior para levantar la manija hasta la posición de funcionamiento. Asegúrese de que la manija inferior esté asentada firmemente en el soporte de montaje de la manija.

■ Alinee los orificios (3) entre la manija superior (1) y la inferior (2). Introduzca los pernos (4) y ajústelos con las tuercas mariposas (5) provistas.

■ Asegure la manija inferior al soporte con la perilla de la manija (6) en ambos lados.

INSTALACIÓN DEL DEFLECTOR DE DESCARGA LATERAL

Veja la figura 4.

■ Levante la puerta de descarga lateral (1).

■ Alinee las ranuras del deflector (2) con los pasadores de la parte inferior de la puerta.

■ Baje el deflector hasta que los ganchos del piso de la podadora estén asegurados en las aberturas del deflector.

■ Suelte el deflector y la puerta.

INSTALACIÓN DEL TAPÓN PARA TRITURACIÓN

Veja la figura 5.

NOTA: Al utilizar el tapón para trituración, no se deben instalar el deflector de descarga lateral ni el receptor de césped (si lo tiene).

■ Levante la puerta de descarga posterior (1).

■ Tome el tapón para trituración (2) por el mango e inclínelo a un ángulo de aproximadamente 15 grados.

■ Introduzca el tapón en la abertura de descarga posterior.

■ Baje la puerta de descarga posterior.

INSTALACIÓN DEL RECEPTOR DE CÉSPED

Veja la figura 6.

NOTA: Al utilizar el receptor de césped, no instale el deflector de descarga lateral ni el tapón para trituración.

■ Levante la puerta de descarga posterior (1).

■ Levante el receptor de césped (2) por su mango y colóquelo debajo de la puerta de descarga posterior de modo que los ganchos del receptor de césped queden asentados en la barra de la puerta (3).

■ Suelte la puerta de descarga posterior. Cuando estén correctamente instalados, los ganchos del receptor de césped saldrán por las aberturas de la puerta de descarga posterior.

AJUSTE DE LA ALTURA DE LA CUCHILLA

Veja la figura 7.

Para enviarlas, las ruedas de la podadora se ajustan en una posición de corte bajo. Antes de usar la podadora por primera vez, ajuste la posición de corte a la altura más adecuada para su pasto. El pasto promedio debe tener una longitud de entre 38,1 mm (1-1/2 pulg.) y 50,8 mm (2 pulg.) durante los meses fríos, y entre 50,8 mm (2 pulg.) y 82,5 mm (3-1/4 pulg.) durante los meses calurosos.

Para ajustar la altura de la cuchilla:

■ Para levantar la altura de la cuchilla, tome la palanca de ajuste de altura y muévala hacia la parte posterior de la podadora.

■ Para bajar la altura de la cuchilla, tome la palanca de ajuste de altura y muévala hacia la parte delantera de la podadora.

FUNCIONAMIENTO

⚠ ADVERTENCIA! No permita que su familiarización con este tipo de producto lo vuelva descuidado. Tenga presente que un descuido de un instante es suficiente para causar una lesión grave.

⚠ ADVERTENCIA! Cuando utilice este producto, póngase siempre gafas de seguridad o anteojos protectores con protección lateral. La inobservancia de esta advertencia puede causar el lanzamiento de objetos a los ojos, y por consecuencia posibles lesiones serias.

⚠ ADVERTENCIA! No utilice ningún aditamento o accesorio no recomendado por el fabricante de este producto. El empleo de aditamentos o accesorios no recomendados puede causar lesiones serias.

USOS

Este producto puede emplearse para el fin señalado abajo:

- Podar el pasto

ENCENDIDO Y APAGADO DE LA PODADORA

Vea la figura 8.

- Conecte el extremo de la toma de un cordón de extensión a la clavija en la parte posterior de la podadora.

NOTA: Utilice únicamente un cordón de extensión para intemperie aprobado como se explicó anteriormente en este manual.

- Mantenga pulsado el botón de arranque (1). Tire de la palanca de arranque (2) hacia la empuñadura y suelte el botón para encender el cortacésped.

- Para detener el cortacésped, suelte la palanca de arranque (2).

NOTA: Puede haber un sonido agudo y chispeo mientras el motor eléctrico desacelera. Esto es normal.

SUGERENCIAS PARA EL PODADO

Vea las figuras 9 y 10.

- Asegúrese de que el pasto no tenga piedras, palos, alambres ni otros objetos que puedan dañar las cuchillas o el motor de la podadora de pasto. Dichos objetos podrían ser lanzados accidentalmente por la podadora en cualquier dirección y provocar lesiones serias al operador y a otras personas.

- Para reducir la probabilidad de desconectar la podadora de pasto del cordón de extensión, asegúrese

de usar el retén para el cordón suministrado.

- No pade el pasto en círculos. Comience desde el lugar más cercano a la toma, y desplácese hacia adelante y hacia atrás por el pasto, alejándose de la toma de modo que el cordón permanezca detrás de la podadora en la parte cortada del pasto.

- No permita que el cordón de extensión se enrolle en árboles, arbustos ni otros obstáculos. Al levantar el cordón de extensión, enrosque el cordón en una serie de lazadas iguales para evitar que se enrede.

- Para tener un pasto saludable, siempre corte un tercio o menos de la longitud total del césped.

- Al cortar césped frondoso, reduzca la velocidad mientras camina para poder obtener un corte más eficaz y una descarga adecuada de los recortes.

- No corte el césped cuando está mojado. Se pegará a la parte inferior del piso e impedirá que se trituren correctamente los recortes de césped.

- El césped nuevo o grueso puede requerir un corte más bajo.

- Limpie la parte inferior del piso de la podadora después de cada uso para eliminar recortes de césped, hojas, suciedad y otros desechos acumulados.

MANEJO EN PENDIENTES

- Las pendientes son una de las causas principales de accidentes por resbalones y caídas que pueden provocar lesiones graves. El manejo en pendientes requiere precaución extra. Si se siente inseguro en una pendiente, no la pade. Para su seguridad, no intente podar pendientes de más de 15 grados.

- Pade atravesando las pendientes; no hacia arriba ni hacia abajo. Tenga mucha precaución al cambiar de dirección en una pendiente.

- Tenga cuidado con los pozos, surcos, piedras, objetos ocultos o montículos que puedan provocar que se resbale o tropiece. El césped alto puede ocultar obstáculos. Retire todos los objetos como piedras, ramas de árboles, etc., que puedan provocar tropezones o ser lanzados por la cuchilla.

- Siempre asegúrese de su postura. Un resbalón y caída puede provocar lesiones serias. Si siente que está perdiendo el equilibrio, suelte el mango de control del motor/cuchilla inmediatamente.

- No pade el pasto cerca de precipicios, zanjas o terraplenes; podría perder la firmeza de la postura o el equilibrio.

FUNCIONAMIENTO

VACIADO DEL RECEPTOR DE CÉSPED

Vea la figura 11.

- Levante el receptor de césped por el mango y levántelo para retirarlo de la podadora.
- Vacíe los recortes de césped.
- Levante la puerta de descarga posterior y vuelva a instalar el receptor de césped, como se explicó anteriormente en este manual.

USO DEL RETENEDOR DEL CABLE

Vea las figuras 12 y 14.

Esta podadora está equipada con un retenedor de cable para evitar que la extensión eléctrica se desconecte del cable de alimentación mientras se encuentra en uso. El retenedor del cable cuelga desde la barra guía de éste.

NOTA: No enchufe la extensión eléctrica en el tomacorriente hasta que ésta esté conectada al retenedor de cable y enchufada en la podadora.

Para usar el retenedor del cable:

- Doble la extensión eléctrica de manera que forme un bucle firme cerca del retenedor.
- Empuje el bucle a través del orificio inferior del retenedor.
- Deslice el bucle sobre el sujetador del retenedor y jale hacia abajo hasta que el cable esté firme.

MANTENIMIENTO

⚠ ADVERTENCIA! Al dar servicio a la unidad, sólo utilice piezas de repuesto idénticas. El empleo de piezas diferentes puede causar un peligro o dañar el producto.

⚠ ADVERTENCIA! Siempre use gafas de seguridad o anteojos protectores con protección lateral al usar herramientas eléctricas o al soplar el polvo con aire comprimido. Si la operación genera mucho polvo, también póngase una mascarilla contra el polvo.

MANTENIMIENTO GENERAL

Evite el empleo de solventes al limpiar piezas de plástico. La mayoría de los plásticos son susceptibles a diferentes tipos de solventes comerciales y pueden resultar dañados. Utilice paños limpios para eliminar la suciedad, el polvo, el aceite, la grasa, etc.

⚠ ADVERTENCIA! No permita en ningún momento que fluidos para frenos, gasolina, productos a base de petróleo, aceites penetrantes, etc., lleguen a tocar las piezas de plástico. Las sustancias químicas pueden dañar, debilitar o destruir el plástico, lo cual a su vez puede producir lesiones corporales serias.

Revise periódicamente el apriete de todos los pernos y tuercas para asegurar un manejo seguro de la podadora.

Elimine el césped y las hojas acumuladas sobre la cubierta del motor o a su alrededor. Limpie ocasionalmente la podadora con un paño seco. No utilice agua.

LUBRICACIÓN

Todos los cojinetes de este producto están lubricados con suficiente cantidad de aceite de alta calidad para toda la vida útil de la unidad en condiciones normales de funcionamiento. Por lo tanto, no se necesita lubricación adicional de los cojinetes.

Al inicio y al final de cada temporada de podado:

- Lubrique los resortes en la puerta de descarga posterior con aceite de baja viscosidad.
- Lubrique la palanca de ajuste de altura y las piezas de ferretería relacionadas con aceite de baja viscosidad.
- Retire las ruedas y lubrique la superficie del perno del eje y la superficie interior de la rueda con aceite de baja viscosidad.
- Retire el conjunto de la cuchilla y el cubo de la cuchilla, y lubrique el eje del motor con aceite de baja viscosidad o aceite para motor. Consulte la sección Reemplazo de la cuchilla para obtener instrucciones sobre cómo retirar la cuchilla.

⚠ ADVERTENCIA! Siempre protéjase las manos usando guantes gruesos y/o envolviendo los bordes de corte de la cuchilla con paños y otro material al realizar el mantenimiento de la cuchilla. La inobservancia de esta advertencia podría causar lesiones serias.

⚠ ADVERTENCIA! Antes de efectuar cualquier tarea de mantenimiento, asegúrese de que la podadora esté desconectada del suministro de corriente. La inobservancia de esta advertencia podría causar lesiones serias.

REEMPLAZO DE LA CUCHILLA

Veá las figuras 15 y 16.

NOTA: Sólo utilice cuchillas de repuesto idénticas.

- Apague el motor y desconecte el suministro de corriente. Permita que la cuchilla se detenga por completo.
- Gire la podadora sobre su costado.
- Introduzca a presión un bloque de madera entre la cuchilla y el piso de la podadora para evitar que la cuchilla gire.
- Afloje la tuerca de la cuchilla usando una llave de tuercas o de boca tubular de 15 mm (no se suministra).
- Retire la tuerca de la cuchilla, el espaciador, el aislante de cuchilla y la cuchilla.
- Asegúrese de que el conjunto del ventilador esté totalmente empujado contra el eje del motor.
- Coloque la cuchilla nueva en el eje contra el conjunto del ventilador. Asegúrese de que esté instalada con los extremos curvos orientados hacia arriba, donde está el piso de la podadora, y no hacia abajo, donde está el suelo.
- Vuelva a colocar el aislante de cuchilla y el espaciador; luego, enrosque la tuerca de la cuchilla en el eje y apriétela con los dedos.

NOTA: Asegúrese de volver a colocar todas las piezas en el orden exacto en que fueron retiradas.

■ Apriete la tuerca de la cuchilla usando una llave dinamométrica (no suministrada) para asegurar que el perno esté apretado correctamente. La fuerza de torsión recomendada para la tuerca de la cuchilla es de 220-310 lb-pulg.

AFILADO DE LA CUCHILLA

Veá la figura 17.

Para lograr un desempeño de podado óptimo, la cuchilla de la podadora debe mantenerse afilada. Una

MANTENIMIENTO

cuchilla desafilada no corta el césped uniformemente y sobrecarga el motor. En circunstancias normales, afilar la cuchilla dos veces durante la temporada de podado suele ser suficiente. Sin embargo, si su pasto tiene suelo arenoso, puede ser necesario afilarla con más frecuencia.

- Siguiendo las instrucciones de la sección Reemplazo de la cuchilla, retire la cuchilla de la podadora. NO intente afilar la cuchilla cuando está unida a la podadora.

- Usando una lima de diente fino o una piedra, afile los bordes de corte a ambos extremos de la cuchilla, eliminando igual cantidad de material de ambos extremos.

 **ADVERTENCIA!** Al retirarla, inspeccione la cuchilla con cuidado. Si la cuchilla está doblada o dañada, reemplácela inmediatamente por una nueva. No reemplazar una cuchilla doblada o dañada puede causar un accidente, y como consecuencia posibles lesiones serias.

EQUILIBRIO DE LA CUCHILLA

Vea la figura 18.

Al afilarla, debe tenerse cuidado de mantener el equilibrio de la cuchilla. Una cuchilla desequilibrada causará una vibración excesiva cuando la podadora esté funcionando.

Esta vibración finalmente dañará la podadora, especialmente el motor.

Para revisar el equilibrio de la cuchilla:

- Sujete horizontalmente un destornillador con una prensa, como se muestra.

NOTA: Si no hay ninguna prensa, un clavo recto impulsado en el costado de un banco de trabajo también se puede utilizar.

- Coloque el orificio central de la cuchilla en el fuste del destornillador (o clavo).

- Si la cuchilla está equilibrada, permanecerá en posición horizontal. Si algún extremo de la cuchilla se cae, afile el lado más pesado hasta que la cuchilla

esté equilibrada.

GUARDADO DE LA PODADORA

Vea la figura 19.

- Desconecte la podadora del suministro de corriente.

- Gire la podadora sobre su costado y limpie los recortes de césped que se acumularon en la parte inferior del piso de la podadora.

- Limpie la podadora con un paño seco.

- Verifique el apriete de todos los pernos, tuercas, perillas, tornillos, sujetadores, etcétera.

- Inspeccione las piezas móviles para ver si hay daños, rupturas y desgaste. Haga que reparen todas las piezas dañadas o faltantes.

- Guarde la podadora en el interior, en un lugar limpio y seco, lejos del alcance de los niños.

- No la guarde cerca de materiales corrosivos como fertilizantes o sal gema.

Para bajar el mango antes de guardar la unidad:

- Afloje enteramente las perillas del mango a los lados del mango y pliegue el mango superior hacia abajo.

- Presione hacia adentro a cada lado del mango inferior y levante los lados del mango inferior por sobre los bordes de los apoyos de montaje del mango.

- Pliegue el mango inferior hacia adelante, asegurándose de no doblar o torcer el cordón eléctrico.

CRAFTSMAN®